

 **FELISATTI**<sup>®</sup>

**RF100/710E**

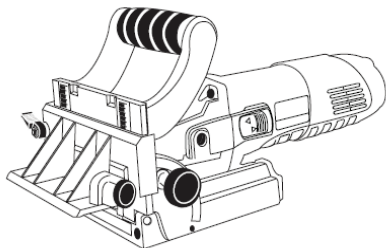

- (GB)** Operating Instructions
- (E)** Instrucciones de servicio
- (F)** Mode d'emploi
- (I)** Istruzioni per l'uso
- (D)** Bedienungsanleitung
- (P)** Instruções de utilização
- (RU)** Инструкция по эксплуатации

**BISCUIT JOINER**  
**ENGALLETADORA**  
**ASSEMBLEUSE**  
**INTESTATRICE**  
**FLACHDÜBELFRÄSE**  
**SERRA DE CREMALHEIRA**  
**ЛАМЕЛЬНЫЙ ФРЕЗЕР**



Fig.1

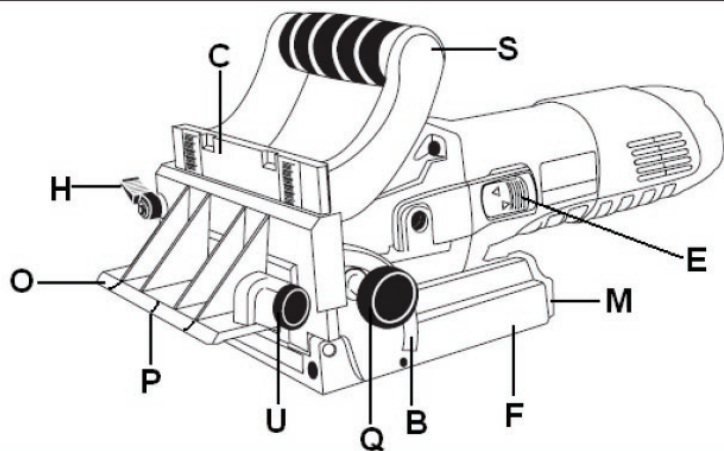

Fig.2

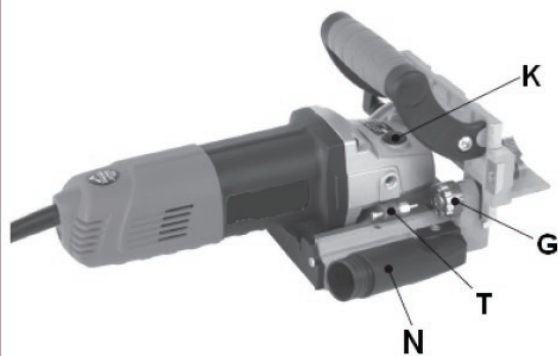

Fig.3

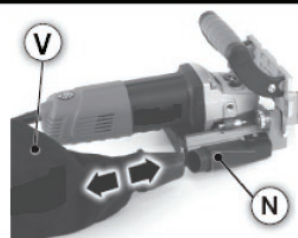

Fig.6

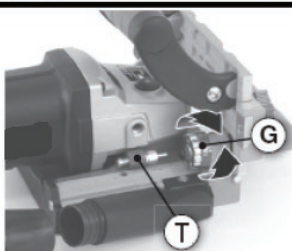

Fig.4

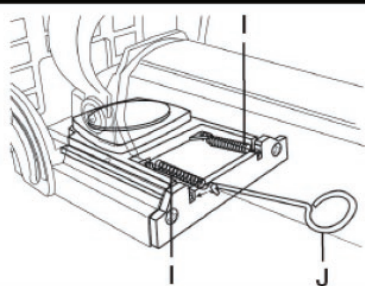

Fig.5

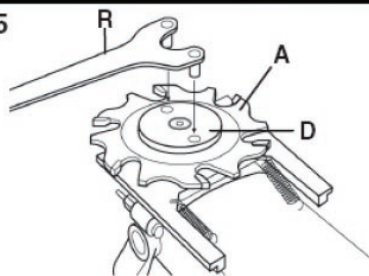

Fig.7a

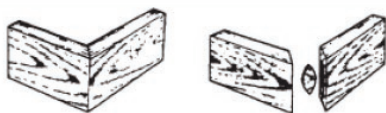

Fig.7b

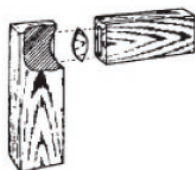

Fig.7c

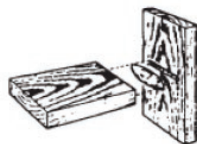

Fig.7d



**ТЕХНИЧЕСКИЕ ДАННЫЕ**

		<b>RF100/710E</b>
<b>Ламельный фрезер</b>		
Входная мощность	Вт	710
Частота вращения холостого хода	об/мин	9000
Диаметр дисковой фрезы	мм	100
Резьба рабочего вала	мм	M10x1.5
Ширина пропила	мм	3.5
Диаметр посадочного отверстия фрезы	мм	22
Максимальная глубина резания	мм	20
Масса приближ. (без аксессуаров)	кг	2.8

Следует неукоснительно соблюдать указания, приведенные в данном руководстве. Следует внимательно прочитать руководство и хранить в доступном месте для использования в процессе выполнения технического обслуживания указанных элементов.

Бережное обращение и надлежащее выполнение технического обслуживания позволит значительно продлить срок службы электроинструмента.

Данный электроинструмент следует использовать только по своему прямому назначению, предусмотренному настоящим руководством по эксплуатации. **Любое иное применение электроинструмента категорически запрещается.**

**ВНЕШНИЙ ВИД**

ОПИСАНИЕ (см. рисунки)

- A Дисковая фреза (рис. 5)
- B Угловая шкала (рис. 1)
- C Регулируемый упор (рис. 1)
- D Гайка крепления фрезы (рис. 5)
- E Переключатель управления (рис. 1)
- F Опорное основание/защита фрезы (рис. 1)
- G Регулятор глубины с делениями (рис. 2 и рис. 6)
- H Блокирующая ручка (рис. 1)
- I Пружины (рис. 4)
- J Крючок для пружин (рис. 4)
- K Блокирующая кнопка для замены фрезы (рис. 2)
- L Посадочный выступ для фрезы (рис. 5, сторона противоположная фрезе)
- M Задняя крышка (рис. 1)
- N Патрубок пылеудаления (рис. 2 и рис. 3)
- O Подвижный угловой упор (рис. 1)
- P Центральная метка выхода фрезы (рис. 1)
- Q Ручка/та регулировки блокирующего упора (рис. 1)
- R Ключ со штифтами (рис. 5)
- S Вспомогательная ручка (рис. 1)
- T Винт регулировки глубины (рис. 2 и рис. 6)
- U Ручка реечного механизма (рис. 1)
- V Мешок для сбора стружки (рис. 3)

**КОМПЛЕКТАЦИЯ**

- 1 фреза
- 1 ключ со штифтами
- 1 рождовый гаечный ключ
- 1 крючок для растягивания пружин
- 1 мешок для сбора стружки
- Руководство по эксплуатации
- Инструкции по технике безопасности
- Гарантийный буклет

**ПРАВИЛА ТЕХНИКИ БЕЗОПАСНОСТИ**

- Внимательно ознакомьтесь с прилагаемыми к настоящему руководству **"Инструкциями по технике безопасности"**.
- Для вашей безопасности электроинструмент следует подключать к электросети, защищенной электрическим выключателем дифференциального тока с тепловым расцепителем, в соответствии с правилами подключения низковольтного оборудования.
- Не делайте отверстия в корпусе электроинструмента, так как это может привести к повреждению изоляции (используйте наклейки).
- Перед техническим обслуживанием электроинструмента обязательно отключите провод питания от электросети.
- Для останова инструмента следует пользоваться выключателем, не делайте это путем отсоединения провода питания от электросети.
- Следите за тем, чтобы провод питания постоянно находился вне рабочей зоны инструмента.
- Подключайте электроинструмент к сети, только убедившись в том, что выключатель на инструменте находится в выключенном состоянии.
- Перед началом работы убедитесь в том, что обрабатываемая заготовка надлежащим образом закреплена.
- Ни в коем случае не используйте инструмент без защитного кожуха. Не снимайте защитные кожухи.
- Остерегайтесь отлетающей стружки.
- Траектория резания должна быть свободна от каких-либо препятствий как сверху, так и снизу.
- Не следует подвергать инструмент воздействию влаги или эксплуатировать его во влажных условиях.
- При работе с инструментом следует всегда носить защитные очки, перчатки, а также при необходимости маску для лица для защиты от пыли. Работать следует в защитной обуви с нескользящими подошвами. Также рекомендуется использовать средства защиты органов слуха.
- Не следует использовать инструмент для обработки асбестосодержащих материалов.
- При работе в пыльных условиях следите за тем, чтобы вентиляционные отверстия оставались свободными. Если вентиляционные отверстия требуют очистки, сначала выключите инструмент и отсоедините провод питания от сети. Для очистки запрещается использовать металлические предметы. Избегайте повреждения внутренних частей электроинструмента.

- При работе с инструментом ни в коем случае не располагайте руки и части тела перед фрезой.
- По завершении работы следует выключить инструмент и отсоединить от сети электропитания. Дождитесь полной остановки фрезы.
- Следует всегда использовать опорное основание/защиту фрезы. Опорное основание защищает работающего от разлетающихся осколков в случае поломки фрезы, а также от случайного контакта с фрезой.
- При установке фрезы внутренний диск должен быть надлежащим образом выставлен относительно отверстия вала.
- После выключения ламельного фрезера ни в коем случае не пытайтесь остановить вращающуюся фрезу, прикладывая к ней усилие.
- Не используйте погнутые, искривленные или треснувшие фрезы. Используйте только хорошо наточенные фрезы, находящиеся в надлежащем состоянии. При повреждении фрезы незамедлительно замените ее.
- Разрешается использовать только те фрезы, которые соответствуют требованиям, данным в настоящем руководстве по эксплуатации.
- Перед началом работы убедитесь в том, что фреза надежно закреплена и вращается в правильном направлении.
- Перед тем как выполнять замену фрезы, регулировки или какое-либо другое техническое обслуживание обязательно отключите провод питания от электросети.
- При выборе фрезы необходимо, используя информацию от изготовителя, убедиться в том, что ее диаметр, толщина и другие характеристики соответствуют конкретному электроинструменту. Рабочая скорость фрезы должна соответствовать частоте вращения этого электроинструмента.
- Перед работой с инструментом выполните осмотр рабочей зоны и удалите все гвозди и другие инородные предметы из обрабатываемой заготовки.
- Ни в коем случае не помещайте руки под обрабатываемую заготовку при вращении фрезы.
- Ни в коем случае не оставляйте включенный инструмент без присмотра.
- **ПРОКОНТРОЛИРУЙТЕ**, чтобы направление резания фрезы соответствовало направлению резания инструменты, обозначенному стрелкой на головке инструмента.
- Ни в коем случае не вводите инструмент в работу, когда фреза опирается на доску.
- При выполнении работы, сопровождающейся выделением вредной пыли, следует надеть защитную маску. Не допускается обработка материала, содержащего асбест.

## КРАТКОЕ ОПИСАНИЕ

Ламельный фрезер используется для прорезания пазов под вставные плоские шипы (шпонки) и выполнения различных типов соединений в ус.

## ПЕРЕД НАЧАЛОМ РАБОТЫ

Перед началом работы убедитесь в том, что напряжение электросети соответствует рабочему напряжению электроинструмента: рабочее

напряжение указано на паспортной табличке электроинструмента. Если на паспортной табличке указано напряжение 230 В, электроинструмент также можно включать в сеть с напряжением 220 В.

Перед подключением электроинструмента к сети убедитесь в исправности выключателя **E**. При отпускинии выключатель должен возвращаться в выключенное положение (OFF).

## НАЧАЛО РАБОТЫ

**ВНИМАНИЕ!** Подключайте электроинструмент к сети, только убедившись в том, что выключатель находится в выключенном положении.

Для включения электроинструмента следует перевести выключатель в положение «1» (ON). Для выключения электроинструмента выполните эти действия в обратной последовательности.

## УСТАНОВКА ФРЕЗЫ

**ВНИМАНИЕ!** Перед техническим обслуживанием электроинструментом обязательно отключите провод питания от электросети.

**ОСТОРОЖНО!** Не используйте погнутые, искривленные или треснувшие фрезы или фрезы из быстрорежущей стали. Запрещается использовать фрезы, которые не отвечают техническим требованиям, указанным в настоящем руководстве по эксплуатации.

**Не нажимайте на кнопку блокировки К при работающем инструменте.**

1. Для установки/снятия фрезы выверните два винта крепления задней крышки **M**.
2. Используя крючок для растягивания пружин **J**, снимите пружины **I** с основания. Пружины **I** расположены на обеих сторонах задней секции основания **F**.
3. Затем снимите заднюю крышку **M**, перемещая ее в направлении задней части инструмента. При этом открывается доступ к фрезе.
4. Для снятия фрезы нажмите блокирующую кнопку **K** и с помощью ключа со штифтами, отпустите гайку **D**.
5. Перед установкой на место основания убедитесь в том, что гайка и посадочный выступ для фрезы правильно отрегулированы.
6. Нанесите немного смазки на стенку отверстия в основании **F**, которое затем следует установить на место в последовательности, обратной последовательности снятия.

**ПРОКОНТРОЛИРУЙТЕ**, чтобы направление резания фрезы соответствовало направлению резания инструмента, обозначенному стрелкой на головке инструмента.

## НАСТРОЙКИ

### 1. Настройка глубины резания

Глубина резания задается на заводе-изготовителе:

Данный инструмент оснащен регулятором глубины **G** с тремя положениями резания, что позволяет охватить три стандартных размера плоских шпонок (шипов).

Поверните регулятор **G** настолько, чтобы стрелка показывала требуемый размер, отмеченный на регуляторе. На регуляторе **G** имеются деления различной глубины, что позволяет предотвратить его вращение в процессе работы. Чтобы установить

соответствие между размерами, отмеченными на регуляторе **G** и размерами шпонки, необходимо обратиться к следующей таблице:

Положение	Глубина	Шпонка
00	8 мм	n° 0
10	10 мм	n° 10
20	14 мм	n° 20

## 2. Положение паз

При работе с досками толщиной больше 25 мм рекомендуется параллельно расположить две шпонки.

Подвижный угловой упор **O** можно перемещать вверх и вниз, чтобы регулировать положение фрезы относительно верхней части обрабатываемой заготовки. Для регулировки высоты расположения углового упора отпустите блокирующую ручку и переместите его вверх или вниз, поворачивая ручку реечного механизма **U** вправо для подъема и влево для опускания согласно желаемому положению регулировки по регулировочной шкале. Затем нажмите на блокирующую ручку **H**.

**ПРИМЕЧАНИЕ.** В некоторых случаях требуется снять подвижный угловой упор **O**. Для его снятия отпустите блокирующий рычаг **H** и поверните ручку реечного механизма **U** вправо настолько, чтобы угловой упор перекрыл верхнюю часть.

## 3. Использование регулируемого упора

Регулируемый упор **C** можно регулировать в диапазоне от 0° до 90°, и он имеет три фиксированных положения 0°, 45° и 90°.

Для регулировки упора сначала отпустите блокирующую ручку упора **Q**.

Наклоните регулируемый упор настолько, чтобы индикаторная линия соответствовала желаемому углу на угловой шкале упора **B**, и нажмите блокирующую ручку **Q**.

## 4. Выполнение резания

**ВНИМАНИЕ!** Перед техническим обслуживанием электроинструментом обязательно отключите провод питания от электросети.

Убедитесь в том, что фреза и ручки затянуты.

Убедитесь в том, что обрабатываемая заготовка закреплена на рабочей поверхности зажимом.

Подключите инструмент.

Совместите центральную метку фрезера с линией, отмеченной на заготовке, подлежащей обработке.

Крепко возьмите инструмент за вспомогательную рукоятку и за заднюю крышку и включите его, переведя выключатель во включенное положение. Дайте фрезе возможность достигнуть максимальной частоты вращения.

Поместив инструмент под углом над заготовкой, введите фрезу в заготовку настолько, чтобы она достигла предела выбранной глубины.

Выведите фрезу и выключите инструмент.

## ТИПЫ ВЫПОЛНЯЕМЫХ СОЕДИНЕНИЙ

1. Угловые соединения в ус (рис. 7a)
2. Соединение концов (рис. 7b)
3. Т-образные соединения (рис. 7c)
4. Плоские соединения в ус (рис. 7d)

## УДАЛЕНИ ПЫЛИ

**ВНИМАНИЕ!** Перед установкой или снятием пылесоса обязательно убедитесь в том, что электроинструмент выключен и провод питания отключен от электросети.

Для подсоединения мешка для пыли наденьте его на отсасывающий патрубок **N**.

Для опорожнения мешка для пыли снимите патрубок **N** и откройте мешок для освобождения его от пыли.

Пылесборник позволяет избегать загрязнения рабочего места, снижает содержание пыли в воздухе и облегчает сбор опилок.

К отсасывающему патрубку можно подключить универсальный пылесос или любое иное пылесборное устройство.

**ОСТОРОЖНО!** Используемый пылесос должен соответствовать нормам, применяемым к устройствам для сбора древесных опилок. Если используется обычный пылесос, его шланг можно установить прямо на пылеотсасывающий патрубок.

## АКСЕССУАРЫ

Описание аксессуаров с указанием их каталожных номеров можно найти в наших каталогах.

## ТЕХНИЧЕСКОЕ ОБСЛУЖИВАНИЕ

**ВНИМАНИЕ!** Перед техническим обслуживанием электроинструмента обязательно отключите провод питания от электросети.

- **Проверка фрезы:** Одной из причин низкого качества пропила является скапливание древесной смолы или клея на поверхности фрезы. Поэтому необходимо очищать поверхность фрезы после эксплуатации электроинструмента.

- **Осмотр винтов крепления:** Регулярно осматривайте все винты и проверяйте надежность их затяжки. При обнаружении ослабленного винта немедленно затяните его. В противном случае вы подвергаете себя риску получения травмы.

- **Техническое обслуживание электродвигателя:** Необходимо особенно бережно относиться к электродвигателю, избегать попадания воды или масла в его обмотки.

- Вентиляционные отверстия электроинструмента должны быть всегда открытыми и чистыми.

- Каждый раз, по окончании работы инструмент необходимо тщательно очистить. Регулярно продувайте электродвигатель сжатым воздухом.

- Перед использованием электроинструмента проверьте состояние сетевого провода. Если провод поврежден, необходимо обратиться в центр технического обслуживания для его ремонта или замены.

- **Замена щеток:** Щетки следует заменять, когда их длина становится меньше 8 мм. Эта операция должна выполняться только в авторизованных центрах технического обслуживания. Рекомендуется при каждом втором обращении в центр технического обслуживания для замены угольных щеток инструмента также заказывать выполнение общего технического обслуживания (очистки и смазки).

- Разрешается использовать только аксессуары и запасные части компании **Felisatti**. Замена неисправных элементов, за исключением

описанных в настоящем руководстве, должна выполняться только в центрах технического обслуживания компании **Felisatti** (см. прилагаемый буклет с гарантийными обязательствами/адресами центров технического обслуживания).



**Не утилизируйте электроинструменты вместе с бытовыми отходами!**

В соответствии с Директивой Европейского союза 2002/96/ЕС относительно старых электрических и электронных устройств и ее приложением к национальному законодательству бывшие в употреблении электрические приборы необходимо собирать отдельно и утилизировать способами, не наносящими вреда экологии.

## ГАРАНТИИ

Условия гарантии смотрите в гарантийном буклете, прилагаемом к настоящему руководству по эксплуатации.

## ШУМ И ВИБРАЦИЯ

При разработке данного инструмента особое внимание уделялось снижению уровня шума. Несмотря на это, **в некоторых случаях уровень шума на рабочем месте может достигать 85 дБА. В этой ситуации оператор должен использовать средства защиты органов слуха.**

Уровень шума и вибрации инструмента соответствует нормам EN60745-1 и имеет следующие номинальные параметры:

Звуковое давление = 96 дБ (А)

Уровень звуковой мощности = 109 дБ (А)

**Используйте средства защиты органов слуха!**

Вибрационное ускорение = 2,7 м/с<sup>2</sup>



## ДЕКЛАРАЦИЯ О СООТВЕТСТВИИ

Мы со всей ответственностью заявляем, что электроинструменты RF100/710E марки **FELISATTI**, описание которых приведено в данной инструкции, соответствуют требованиям следующих нормативных документов: EN60745-1:2008, EN55014-1:2006+A1, EN55014-2:1997+A1+A2, EN61000-3-2:2006+A1+A2 и EN61000-3-3:2008 в соответствии с директивами ЕС 2006/42/ЕС, 2006/95/ЕС, 2004/108/ЕС и 2002/95/ЕС.



Francisco Ruiz  
Директор фабрики



**Interskol Power Tools S.L.**  
Ctra. de Sant Joan de les Abadesses s/n  
17500 RIPOLL (Girona)  
**[www.felisatti.es](http://www.felisatti.es)**