

ARTIK 56 - 56 EL - 62 ELD - 70 ELD - 72 ELDT

I MANUALE USO E MANUTENZIONE
GB OPERATOR'S INSTRUCTION BOOK
F MANUEL D'UTILISATION ET D'ENTRETIEN

D BETRIEBS- UND WARTUNGSANLEITUNG
NL GEBRUIKS- EN ONDERHOUDSHANDLEIDING
PL INSTRUKCJA OBSŁUGI I KONSERWACJI
RUS РУКОВОДСТВО ПО ЭКСПЛУАТАЦИИ
UK И ТЕХОБСЛУЖИВАНІЮ

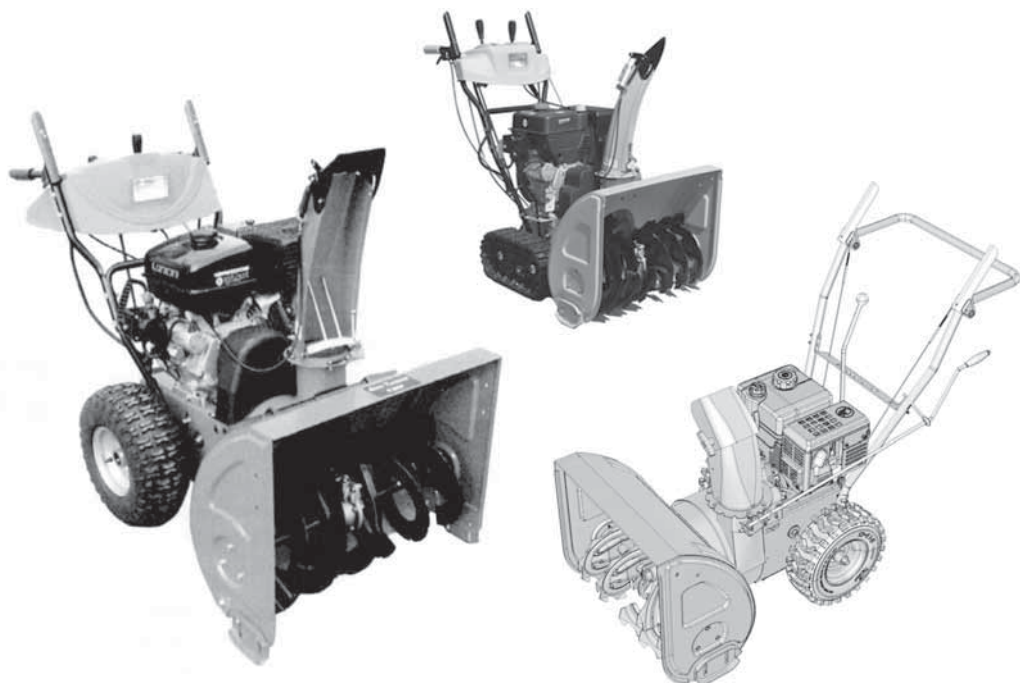

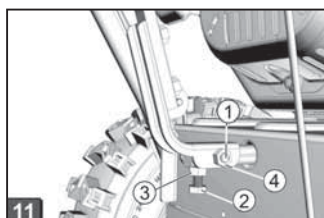
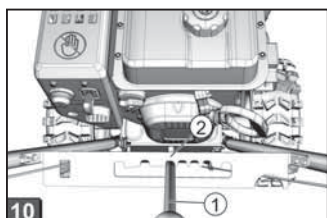
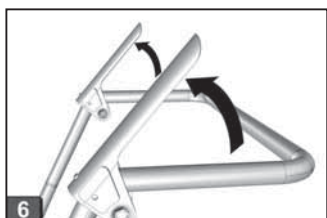
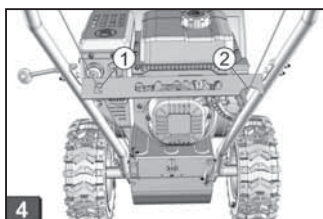
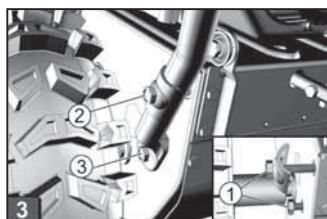
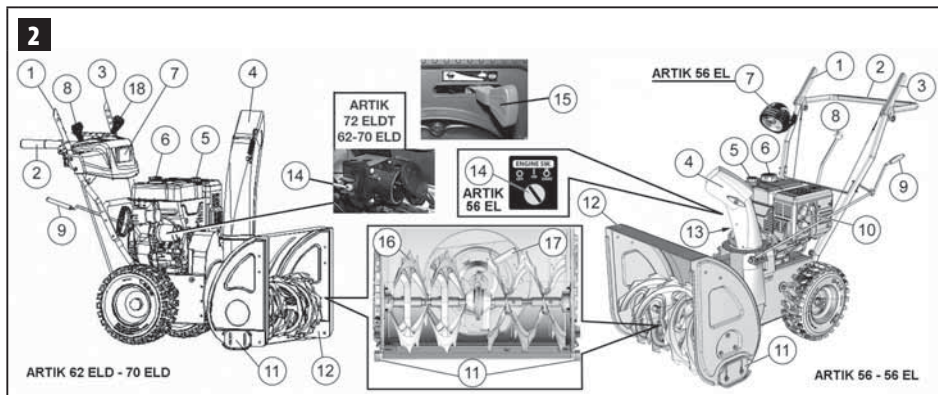
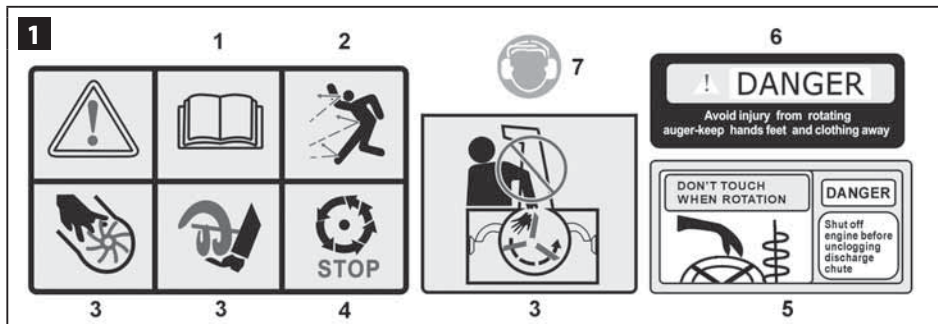

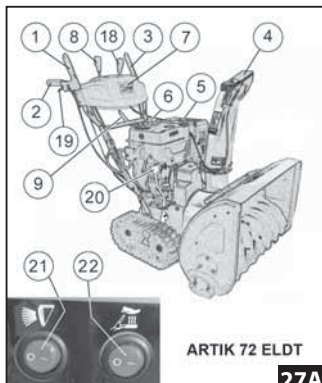
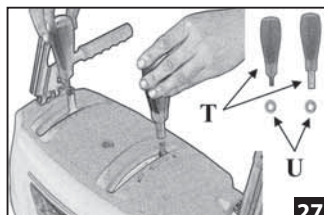
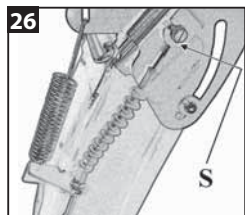
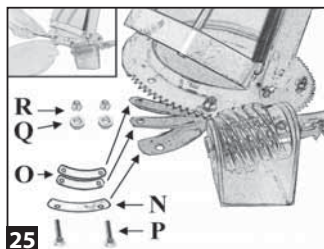
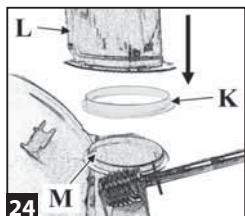
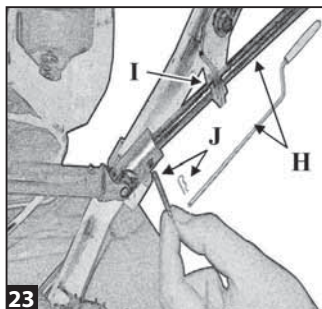
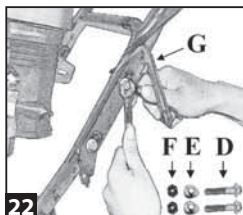
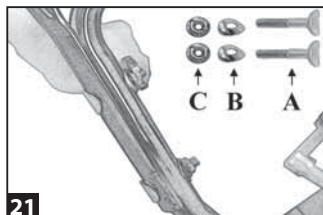
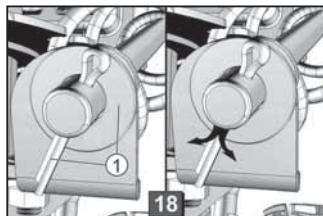
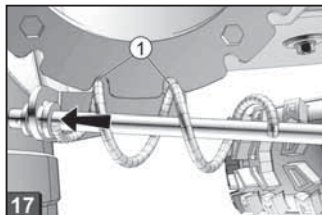
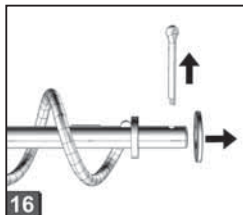
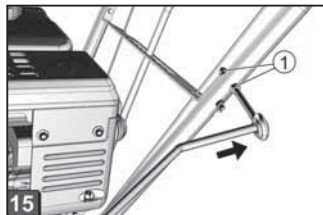
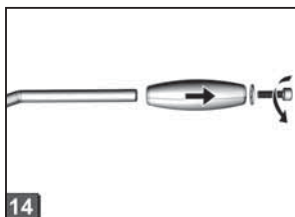
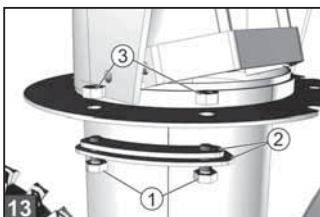
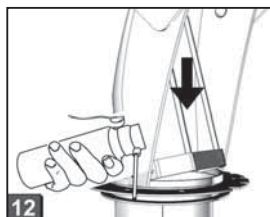

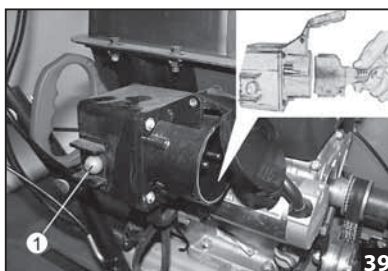
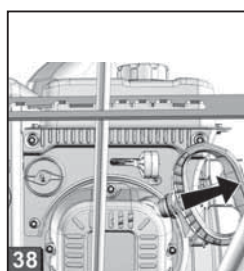
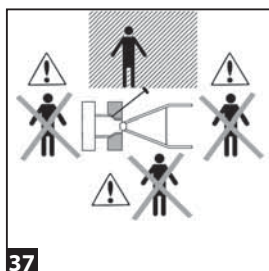
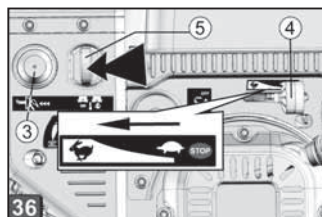
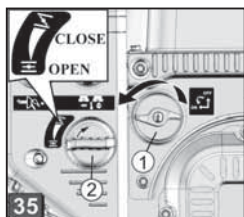
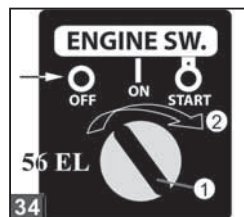
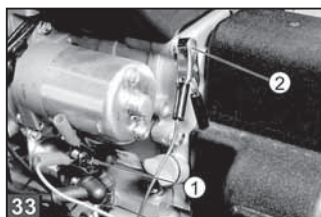
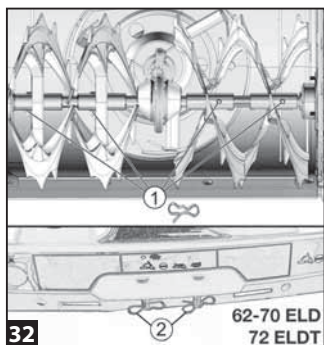
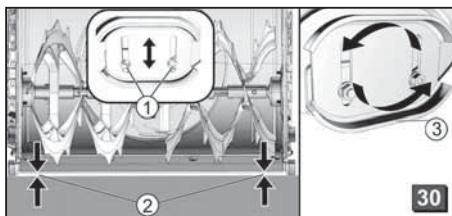
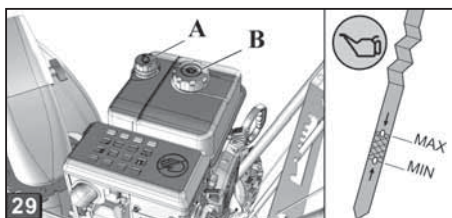
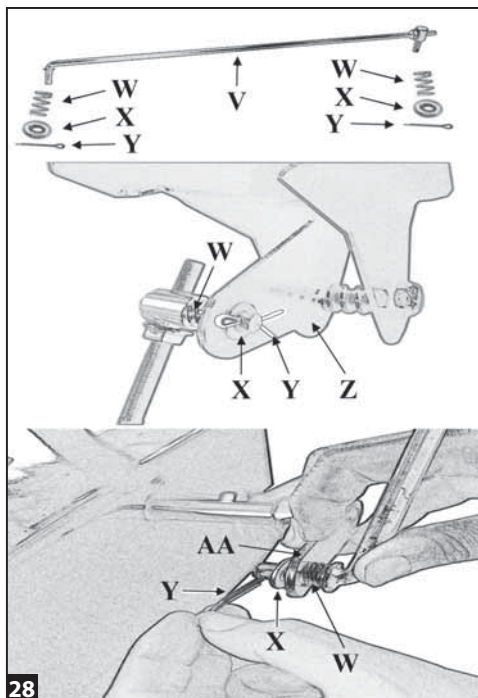

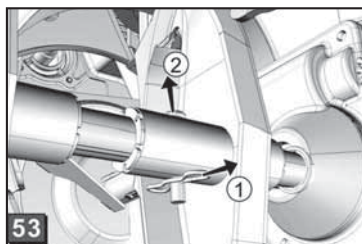
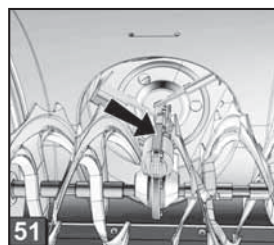
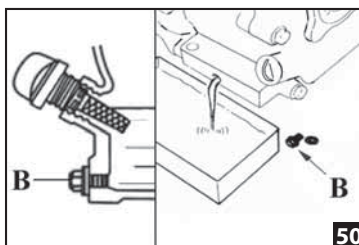
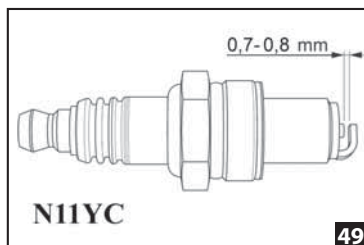
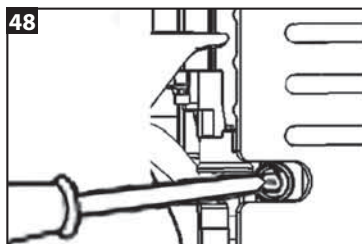
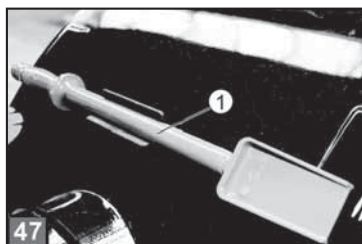
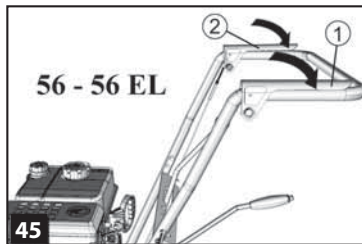
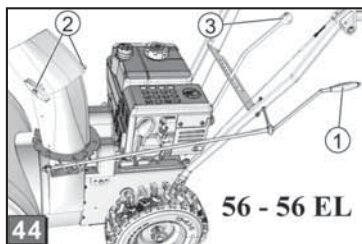
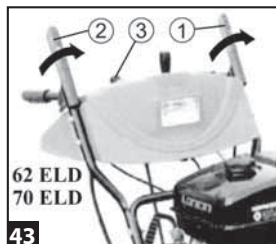
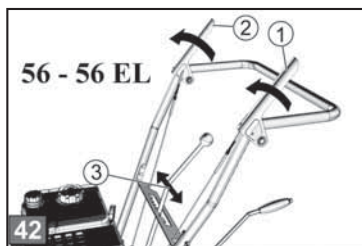
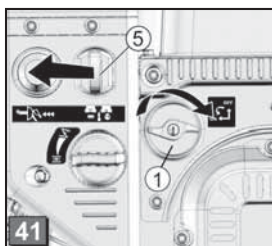
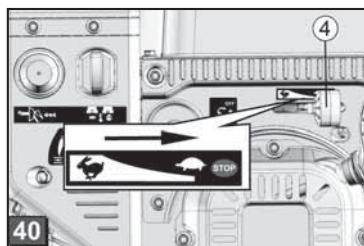

7 5

Label serial number

Emak S.p.A.

Via E. Fermi, 4 - 42011 Bagnolo in Piano (RE) ITALY 2012

3 **ARTIK 56**
68269001

1 **SNOWTHROWER**
2 - 4,5 kW - 70 kg

104 dB

4

Emak
Bagnolo in Piano (RE) Italy

5 2012

710XXX3682 6

54

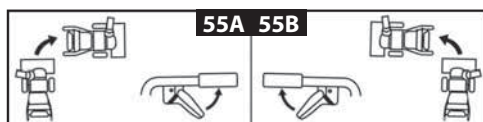

ПЕРЕВОД ОРИГИНАЛЬНОЙ ИНСТРУКЦИИ

ВВЕДЕНИЕ

Для правильного использования машины и для предотвращения несчастных случаев перед началом работы очень внимательно прочтите данное руководство. Здесь даются пояснения по работе различных узлов машины, а также указания по требуемым проверкам и техобслуживанию.

Примечание. Описания и иллюстрации, приведенные в данном руководстве, не считаются строго обязывающими. Фирма-изготовитель оставляет за собой право вносить изменения в конструкцию машины без обязательств обновления этого руководства.

Кроме указаний по эксплуатации и техническому обслуживанию, данное руководство содержит информацию,

требующую особого внимания. Такая информация отмечена символами, описанными ниже:

ВНИМАНИЕ! относится к случаям, когда существует риск несчастных случаев, в том числе с летальным исходом, или телесных повреждений или серьезного ущерба имуществу.

ОСТОРОЖНО! относится к случаям, когда существует риск повреждения устройства или его составных частей.

ВНИМАНИЕ

РИСК ПОВРЕЖДЕНИЯ СЛУХА

ПРИ НОРМАЛЬНЫХ РАБОЧИХ УСЛОВИЯХ ПОЛЬЗОВАТЕЛЬ ЭТОЙ МАШИНЫ ПОДВЕРГАЕТСЯ ЕЖЕДНЕВНОМУ ВОЗДЕЙСТВИЮ ШУМА С УРОВНЕМ РАВНЫМ ИЛИ ПРЕВЫШАЮЩИМ

85 дБ (А)

ОГЛАВЛЕНИЕ

- | | |
|---|------------|
| 1. ПРАВИЛА ТЕХНИКИ БЕЗОПАСНОСТИ (раздел содержит указания, необходимые для безопасного использования машины) _____ | 126 |
| 2. ЗНАЧЕНИЯ СИМВОЛОВ И МЕРЫ ПРЕДОСТОРОЖНОСТИ (в данном разделе приводятся правила идентификации машины и объясняется значение символов) _____ | 127 |
| 3. ОСНОВНЫЕ КОМПОНЕНТЫ (в данном разделе дается описание расположения основных частей, из которых состоит машина) _____ | 128 |
| 4. СБОРКА (в данном разделе приводятся правила снятия упаковки, а также установки на машину ранее снятых компонентов) _____ | 128 |
| 5. ПОРЯДОК ЭКСПЛУАТАЦИИ (данный раздел содержит указания по правильной и безопасной работе) _____ | 131 |
| -5.1 Предварительные операции перед началом работы _____ | 132 |
| -5.2 Использование машины _____ | 134 |
| -5.3 Транспортировка _____ | 138 |
| 6. ТЕХОБСЛУЖИВАНИЕ (данный раздел содержит всю информацию, необходимую для поддержания машины в нормальном техническом состоянии) _____ | 138 |
| -6.1 Рекомендации по обеспечению безопасности _____ | 138 |
| -6.2 Плановое техобслуживание _____ | 139 |
| 7. ОХРАНА ОКРУЖАЮЩЕЙ СРЕДЫ (данный раздел содержит рекомендации по экологически безопасному использованию машины) _____ | 141 |
| 8. ТЕХНИЧЕСКИЕ ДАННЫЕ (в данном разделе содержится краткое описание основных характеристик машины) _____ | 142 |
| 9. ДЕКЛАРАЦИЯ СООТВЕТСТВИЯ _____ | 142 |
| 10. ГАРАНТИЙНОЕ СВИДЕТЕЛЬСТВО (в данном разделе изложены условия гарантии) _____ | 143 |
| 11. РУКОВОДСТВО ПО УСТРАНЕНИЮ НЕИСПРАВНОСТЕЙ (данный раздел поможет вам быстро разрешить проблемы, которые могут возникнуть во время эксплуатации) _____ | 144 |

1. ПРАВИЛА БЕЗОПАСНОСТИ

⚠ ВНИМАНИЕ

- При правильном использовании машина является быстрым, удобным и эффективным инструментом; однако, если вы не принимаете необходимые меры предосторожности или используете машину ненадлежащим образом, то могут возникнуть опасные ситуации. Для обеспечения приятных и безопасных условий работы строго соблюдайте изложенные ниже правила техники безопасности.
- Воздействие вибраций, вызванных продолжительным использованием машин с двигателем внутреннего сгорания, может привести к поражению кровеносных сосудов или нервов пальцев, кистей и запястьев у лиц, страдающих нарушением кровообращения или отеками. Выявлена связь между длительным использованием при низкой температуре и повреждением кровеносных сосудов у здоровых людей. Если у вас возникает снижение чувствительности, боль, упадок сил, изменение цвета и плотности кожи, пропадает чувствительность пальцев, кистей или запястий, прекратите использование машины и обратитесь к врачу.
- При включении вашей машины создается электромагнитное поле с очень малой напряженностью. Это поле может создать помехи для работы некоторых кардиостимуляторов. Для снижения риска получения серьезных или смертельных травм, лица с вживленными кардиостимуляторами должны проконсультироваться со своим врачом и изготовителем кардиостимулятора перед тем, как приступать к эксплуатации машины.

⚠ **ВНИМАНИЕ!** Местное законодательство может накладывать ограничения на использование машины.

- 1) Перед использованием машины внимательно ознакомьтесь с содержанием настоящего руководства, чтобы хорошо усвоить и соблюдать все правила техники безопасности, меры предосторожности и указания.
- 2) Всегда держите руководство под рукой. В случае утери руководства закажите новый экземпляр.
- 3) Эксплуатацию машины следует доверять исключительно взрослым операторам, которые в состоянии усвоить и соблюдать

правила техники безопасности, меры предосторожности и указания, приведенные в настоящем руководстве. Эксплуатацию машины несовершеннолетними категорически запрещается.

- 4) Запрещается использовать машину лицам, находящимся в состоянии физического утомления, болезненном или возбужденном состоянии или под воздействием алкоголя, наркотических или лекарственных средств. Во время работы необходимо находиться в хорошем физическом состоянии и быть очень внимательным. Использование машины является утомительным. Если вы страдаете заболеваниями, которые могут быть осложнены вследствие тяжелой работы, перед тем, как приступать к работе с машиной, обратитесь за консультацией к врачу. Будьте особо внимательны перед перерывами в работе и в конце работы.
- 5) Следите за тем, чтобы дети, прочие лица и животные находились на расстоянии не ближе 15 м от рабочей зоны. Не позволяйте людям или животным приближаться к машине во время ее запуска или работы.
- 6) При работе с машиной всегда надевайте сертифицированную защитную одежду. Не одевайте широкополую одежду, шарфы, галстуки или цепочки, которые могут зацепиться за части машины. Соберите в пучок длинные волосы и спрячьте их (например под платок, шапку, каску и т.д.). **Ни в коем случае не используйте машину босиком; всегда носите защитную обувь с противоскользящей подошвой. Примите меры защиты от шума: например, используйте наушники или ушные затычки.**
- 7) Разрешайте использовать машину только лицам, прочитавшим настоящее руководство по эксплуатации и техобслуживанию или прошедшим надлежащее обучение правилам безопасной работы с машиной. Вместе с машиной необходимо передать и настоящее руководство, которое новый пользователь обязан прочитать перед началом работы.
- 8) Перед использованием проверяйте машину, чтобы удостовериться в работоспособности всех защитных и прочих устройств.
- 9) Не используйте поврежденную, модифицированную или неверно собранную/отремонтированную машину. Не снимайте, не выводите из строя и не отключайте какие-либо защитные устройства. Сразу же заменяйте фрезу или предохранительные устройства в случае их поломки, повреждения или других

- дефектов.
- 10) Заблаговременно планируйте работу. Не начинайте уборку, если в рабочей зоне имеются люди или предметы.
 - 11) Любые работы на машине, не описанные в данном руководстве, должны выполняться квалифицированным персоналом.
 - 12) Снегоуборщик представляет собой изделие, предназначенное исключительно для уборки снега. Любое другое его применение запрещается. Любое другое применение, отличное от рассматриваемого в настоящем руководстве, может привести к выходу машины из строя или создать опасность серьезных травм или материального ущерба.
 - 13) Не разрешается устанавливать на машину непредусмотренные изготовителем инструменты или принадлежности.
 - 14) Не используйте машину без ограждения вращающихся органов.
 - 15) Следите за тем, чтобы все наклейки и знаки, предупреждающие об опасности, были в идеальном состоянии. В случае их повреждения или износа, их необходимо своевременно заменить.
 - 16) Не используйте машину для целей, отличных от указанных в настоящем руководстве (см. **Запрещенные виды использования** на стр.131).
 - 17) В обязанности оператора входит оценка потенциальных рисков на участке, на котором он работает; кроме того, он должен принять все меры предосторожности, чтобы обеспечить собственную безопасность, в особенности на склонах, неровных, скользких или неустойчивых поверхностях.
 - 18) Находясь на склоне, всегда соблюдайте осторожность и осуществляйте движение вверх и вниз по склону; никогда не работайте поперек склона. Не используйте машину при уклоне поверхности более 10° (17%).
 - 19) Не забывайте, что владелец или оператор несет ответственность за несчастные случаи или создание опасных ситуаций для третьих лиц или их собственности.
 - 20) В случае использования машины на крутых склонах оператор должен убедиться в отсутствии людей в радиусе 20 метров от машины.
 - 21) Машина может быть оснащена различными принадлежностями. Владелец изделия обязан убедиться, что эти принадлежности сертифицированы согласно действующим европейским нормам безопасности. Использование несертифицированных принадлежностей может поставить под угрозу вашу безопасность.

- 22) Не отвлекайтесь и уделяйте работе должное внимание.
- 23) В момент включения вращающейся фрезы убедитесь в отсутствии людей перед машиной и вблизи нее.
- 24) При использовании машины обязательно надевайте подходящую теплую одежду.

ВНИМАНИЕ

- **Ни в коем случае не используйте машину с неисправными предохранительными устройствами. Необходимо проверять предохранительные устройства и осуществлять их техобслуживание согласно указаниям, изложенным в этом разделе. Если результат проверки оказался отрицательным, обратитесь в авторизованный сервисный центр для ремонта машины.**
- **Любой вид использования машины, который не предусмотрен в явном виде в настоящем руководстве, следует считать ненадлежащим и являющимся источником опасности для людей и имущества.**

2. НАЧЕНИЯ СИМВОЛОВ И МЕРЫ ПРЕДОСТОРОЖНОСТИ (Рис. 1)

- 1.1) Перед использованием этой машины внимательно прочтите руководство по эксплуатации и техобслуживанию.
- 1.2) **Внимание! Риск отбрасывания предметов** – Следите за тем, чтобы поблизости не было людей.
- 1.3) **Внимание! Движущиеся части Опасность травм** – Фреза и крыльчатка находятся в движении; не допускайте попадания рук или ног в зону расположения фрезы и крыльчатки.
- 1.4) **Внимание! Опасность несчастного случая** – Перед выполнением любой операции по техобслуживанию или ремонту отсоедините кабель питания устройства электрического пуска.
- 1.5) **Внимание! Движущиеся части Опасность травм** – Не касайтесь таких частей во время их вращения. Перед тем как опорожнять желоб для выбрасывания снега, заглушите двигатель.
- 1.6) **Внимание! Движущиеся части Опасность травм** – Во время работы машины держите руки, ноги и одежду на удалении от вращающихся частей.
- 1.7) **Внимание! Опасность поражения органов слуха** – Использование защитных наушников является обязательным.

На идентификационных этикетках (Рис. 54)

указаны основные данные машины:

- 54.1) Тип машины: **СНЕГОУБОРЩИК**
- 54.2) Технические данные
- 54.3) Марка и модель машины
- 54.4) Гарантированный уровень звуковой мощности
- 54.5) Знак соответствия СЕ
- 54.6) Серийный номер
- 54.7) Год изготовления

3. ОСНОВНЫЕ КОМПОНЕНТЫ (Рис. 2-27А)

1. Рычаг хода
2. Руль управления
3. Рычаг включения фрезы
4. Желоб для выбрасывания снега
5. Пробка масляного бака
6. Пробка топливного бака
7. Фара (ARTIK 56 EL - 62-70 ELD - 72 ELDT)
8. Рычаг переключения скоростей
9. Ручка разворота желоба для выбрасывания снега
10. Свеча зажигания
11. Регулируемые по высоте защитные щитки
12. Ограждения фрезы
13. Аккумулятор (ARTIK 56 EL)
14. Электрический стартер (ARTIK 56 EL - 62-70 ELD - 72 ELDT)
15. Акселератор
16. Фреза
17. Крыльчатка
18. Рычаг регулировки высоты выбрасывания снега (ARTIK 62-70 ELD - 72 ELDT)
19. Рычаги переключения направления движения (72 ELDT)
20. Рычаг переключения режимов работы (72 ELDT)
21. Выключатель фары (62-70 ELD - 72 ELDT)
22. Выключатель подогрева ручек (72 ELDT)

4. СБОРКА

Для обеспечения правильной транспортировки, при поставке в машине отсутствует моторное масло и бензин. Перед запуском мотора заполните моторное масло и бензин согласно указаниям, изложенным в руководстве по эксплуатации мотора.

⚠ ВНИМАНИЕ! Снятие упаковки и завершение монтажа необходимо осуществлять на ровной и прочной поверхности, на которой имеется достаточно пространства для перемещения машины и упаковок, при этом необходимо использовать подходящие приспособления.

Снятие упаковочного материала

При снятии упаковочного материала будьте внимательны, соберите все детали и принадлежности, а также следите за тем, чтобы при снятии машины с паллеты не был поврежден режущий узел. Стандартная комплектация упаковки:

- непосредственно машина
- Руль управления
- Рычаг переключения скоростей
- Желоб для выбрасывания снега
- Ручка разворота желоба для выбрасывания снега
- Фара (ARTIK 56 EL)
- Рычаг регулировки высоты выбрасывания снега (ARTIK 62-70 ELD - 72 ELDT)
- пакет с руководствами, документацией и крепежом; содержит также 2 ключа зажигания (56 EL).

Упаковочный материал необходимо утилизировать в соответствии с действующим законодательством.

Зарядите пусковой аккумулятор (56 EL)

Зарядное устройство (НЕ ВХОДИТ В КОМПЛЕКТ ПОСТАВКИ)

⚠ ВНИМАНИЕ! Убедитесь, что зарядное устройство выдает стабильное напряжение, совместимое с аккумулятором. Не используйте быстродействующие зарядные устройства.

⚠ ВНИМАНИЕ! Обращайте внимание на предупредительные символы на зарядном устройстве.

Зарядное устройство предусмотрено для использования только с аккумуляторами номиналом 12 В и оно должно быть подсоединено к эффективному и безопасному гнезду электросети, напряжение и частота которой соответствует значениям, указанным на табличке зарядного устройства.

Зарядное устройство поставляется с зажимами типа "крокодил" для подсоединения маховиков к аккумулятору.

При подключении клемм соблюдайте полярность (Рис.33):

(1) Красный кабель = Положительный полюс (+) винт пускового реле.

(2) Черный кабель = Отрицательный полюс (-) винт на корпусе двигателя.

⚠ ВНИМАНИЕ! Если аккумулятор остается в машине, убедитесь, что ключ повернут в положение ВЫКЛ (OFF) (Рис. 34).

Сначала подключите зарядное устройство к гнезду электросети, а затем – зажимы типа

“крокодил” к клеммам аккумулятора.

При отсоединении зарядного устройства, сперва отсоедините черную клемму (отрицательный полюс) (-) во избежание случайного короткого замыкания. Не оставляйте зарядное устройство отключенным от сети электропитания и подсоединенным к аккумулятору – в итоге аккумулятор может разрядиться.

⚠ ВНИМАНИЕ! В случае изменения полярности на обратную, можно повредить зарядное устройство или аккумулятор. Использование неоригинальных принадлежностей или соединительных кабелей может привести к изменению полярности на обратную даже в том случае, если используются кабели тех же цветов.

Во время зарядки и в течение часа после нее аккумулятор выделяет взрывоопасные и токсичные газы.

⚠ ВНИМАНИЕ! Выполняйте зарядку аккумулятора в вентилируемых помещениях. НЕ КУРИТЕ И НЕ ДОПУСКАЙТЕ НАЛИЧИЯ ИСКР И ПЛАМЕНИ.

Используйте надлежащее зарядное устройство со следующими характеристиками:

Макс. напряжение: 14,40 В,

Макс. начальный ток: 1200 мА

Продолжительность зарядки: 12 ÷ 24 ч.

После зарядки подождите не менее 4 часов перед тем, как пользоваться аккумулятором.

В случае разрядки аккумулятора его необходимо зарядить как можно быстрее.

Зарядка аккумулятора в критических условиях

В случае глубокой разрядки аккумулятора или если аккумулятор оставался разряженным в течение продолжительного времени (более 15 дней), рекомендуется выполнять его зарядку постоянным током величиной 0,5 ÷ 1,0 А в течение, по крайней мере, 10 ÷ 12 часов, а затем перейти к обычному процессу зарядки (как описано выше).

⚠ ВНИМАНИЕ! ОПАСНОСТЬ КОРОТКОГО ЗАМЫКАНИЯ:

Никогда не допускайте прямого контакта между положительной и отрицательной клеммами аккумулятора через кабель или какой-либо проводящий инструмент. Не кладите инструменты на аккумулятор. Используйте только инструменты (отвертку или плоскогубцы) с изолированной ручкой.

⚠ ВНИМАНИЕ

- Ни в коем случае не пытайтесь демонтировать, чинить аккумулятор или зарядное устройство или вносить изменения в их конструкцию.
- Электролит представляет собой вещество, опасное для здоровья. В случае попадания электролита на кожу и/или одежду обильно промойте ее водой. В случае попадания электролита в глаза обильно промойте их водой и обратитесь за помощью к врачу.
- Храните аккумулятор в недоступном для детей месте.
- Не храните аккумулятор в закрытых контейнерах. В случае хранения в закрытых помещениях, убедитесь, что в них обеспечена достаточно хорошая вентиляция. Выход газов из аккумулятора может явиться причиной взрыва, пожара, материального ущерба и травм.

Утилизация

Ни в коем случае нельзя утилизировать аккумулятор и зарядное устройство вместе с обычными бытовыми отходами; вместо этого их следует сдать местному дилеру или в специализированный центр сбора отходов.

Артикул 56 – 56 EL

Монтаж руля управления (Рис.3)

1. Снимите крепежные винты с машины (1).
2. Прикрепите руль к машине с обеих сторон с помощью верхних винтов и соответствующих фасонных шайб (2). Пока не затягивайте винты.
3. Отрегулируйте положение руля и установите нижние крепежные винты (3).
4. Затяните все четыре винта.

Подсоединение и регулировка тросов управления

1. Установите тросы управления:
 - трос привода фрезы, продев его через отверстие в пластине переключения скоростей (1, Рис.4).
 - трос управления ходом, пропустив его под пластиной переключения скоростей (2, Рис.4).
2. Ослабьте винт с крючком, открутив регулировочную гайку (1, Рис.5). Контргайка остается на винте.
3. Установите в верхнее положение рычаг (Рис.6).
4. Вставьте крючки с внутренней стороны руля в отверстие на рычаге (Рис.7).
5. Поворачивайте регулировочную гайку на винте до тех пор, пока трос слегка не натянется (1, Рис.8). Во время вращения

гайки крепко держите трос, чтобы он не перекрутился.

6. Затяните контргайку (2, Рис.8).

Монтаж рычага переключения скоростей

1. Снимите винт крепления с соединительного пальца (Рис.9).
2. Установите предварительно собранный рычаг переключения скоростей (1, Рис.10), продев его через пластину переключения скоростей (2).
3. Прикрепите рычаг переключения скоростей, установив крепежный винт (1, Рис.11). Пока не затягивайте винт.
4. С помощью стопорного винта (2, Рис.11) отрегулируйте наклон рычага таким образом, чтобы он вошел в паз первой скорости (Рис.10).
5. Затяните стопорный винт с помощью гайки (3, Рис.11).
6. Затяните крепежный винт самоблокирующейся гайкой (4, Рис.11).

Монтаж желоба для выбрасывания снега

1. Слегка смажьте смазочным маслом нижний фланец, на котором вращается желоб (Рис.12).
2. Закрепите желоб винтами (1, Рис.13), установив большую и малую направляющую пластины (2).
3. Вставьте направляющие пластины с нижней стороны и закрепите их самоблокирующимися гайками (3, Рис.13).
4. Повторите эту операцию для двух других направляющих пластин.

Монтаж рычага поворота желоба для выбрасывания снега

1. Снимите ручку с рычага, открутив крепежный винт (Рис.14).
2. Вставьте рычаг стороной ручки снизу в отверстие в рулевой тяге (Рис.15).
3. С помощью клещей снимите предохранительный штифт и шайбу с нижней стороны (Рис.16).
4. Вставьте рычаг в нижнюю направляющую на желобе. Желоб должен быть установлен таким образом, чтобы спираль рычага вошла в выемки на нем (1, Рис.17). Если рычаг не двигается, или двигается с трудом, может потребоваться небольшая регулировка рулевой тяги. Слегка ослабьте винты и снова затяните их после регулировки (1, Рис.15).
5. Установите шайбу и предохранительный шплинт (1, Рис.18) с помощью клещей, согнув концы шплинта.
6. Прикрепите ручку к рычагу винтом (Рис.19).

Монтаж фары (56 EL)

1. Винтом прикрутите фару к рулю управления

(1, рис.20). Не допускайте перекручивания или повреждения кабеля.

2. Затяните винт с помощью шайбы и самоблокирующейся гайки.
3. Прикрепите кабель к рулю с помощью соответствующего хомута.

ARTIK 62 - 70 ELD - 72 ELDT

Примечание: При указании левой и правой сторон они указываются относительно положения оператора, управляющего машиной и находящегося с ее задней стороны.

Монтаж руля управления

- 1) Используйте два винта с фасонной головкой M8×40 (A, Рис.21), две фасонные шайбы (B) и две фланцевые гайки (C) для установки руля на опору, совместив между собой два крепежных отверстия с правой стороны.
- 2) Установите оба винта M8×45 (D, Рис.22) с обеими фасонными шайбами (E) и обеими фланцевыми гайками (F) вместе с держателем рычага поворота желоба для выбрасывания снега (G) в два крепежных отверстия с левой стороны. опоры.

Монтаж рычага поворота желоба для выбрасывания снега (Рис.23)

Пропустите рычаг (H) через отверстие в рулевой тяге (I) как показано на рисунке и прикрепите его шплинтом (J) к универсальному шарниру.

Монтаж желоба для выбрасывания снега

Расположите пластиковое кольцо (K, Рис.24) под желобом (L) и установите его на основание (M). Установите большую направляющую пластину (N, Рис.25) и две малые направляющие пластины (O) и закрепите их с помощью винтов с шестигранной головкой (P), шайб M6 (Q) и стопорных гаек M6 (R).

Установка троса регулировки высоты выброса желоба (Рис.26)

Прикрепите конец троса (S) к стойке желоба, отрегулируйте длину троса и затяните винт.

Установка рычага переключения передач и рычага регулировки высоты выброса желоба (Рис.27)

Расположите оба рычага (T) над приборной доской, надев на них соответствующие пластиковые шайбы (U). Затем прикрутите их к приборной доске.

Установка соединительной тяги системы переключения скоростей (Рис.28)

Прикрепите соединительную тягу (V), установив пружины (W), шайбы (X) и шплинты (Y), к соединительной пластине (Z) под приборной доской и к тяге (AA) рядом с коробкой передач.

5. ПРАВИЛА РАБОТЫ

⚠ ВНИМАНИЕ! Используйте машину исключительно для уборки снега. Любое другое использование будет рассматриваться как запрещенное и не подлежит за собой аннулирование гарантии и освобождение изготовителя от всякой ответственности, вследствие чего на пользователя возлагается вся ответственность за последствия возможных травм и материального ущерба, которые может понести он сам или третьи лица.

ПРЕДУСМОТРЕННОЕ ИСПОЛЬЗОВАНИЕ

Снегоуборщик представляет собой самодвижущуюся машину с одной колесной осью, оснащенную вращающимся узлом (фрезой), и предназначенную для уборки снега. Управление машиной осуществляется одним оператором, стоящим на земле, который следит за ее движениями и управляет ею с помощью рукоятки, на которой расположена большая часть органов управления.

⚠ ВНИМАНИЕ! При работающем двигателе всегда крепко держите машину обеими руками. Рукоятка машины должна быть плотно зажата между большими пальцами и остальными пальцами рук.

ЗАПРЕЩЕННЫЕ ВИДЫ ИСПОЛЬЗОВАНИЕ

- В любом случае запрещается эксплуатация машины в ночное время.
- Не используйте машину для измельчения или тремования строительных материалов, пластика, металла и каких-либо отходов.
- Не используйте машину для сноса столбов, стен, сооружений и/или валки деревьев.
- Не подцепляйте к машине подъемные стропы или канаты.
- **Ни в коем случае не эксплуатируйте машину без защитных систем.**
- Никогда не используйте машину для толкания или буксировки вспомогательных орудий или устройств (например, прицепов). **В соответствии с действующими директивами запрещается использовать навесные орудия и/или агрегаты для транспортировки оператора или других лиц! Ни в коем случае не используйте машину для транспортировки людей и/или материалов.**
- Не подсоединяйте к машине навесные устройства, непредусмотренные изготовителем.
- Используйте машину только в хорошо проветриваемых местах. Не используйте ее во взрывоопасных или горючих средах или в

закрытых помещениях. Помните об опасности отравления монооксидом углерода.

- Не используйте машину на неустойчивых, скользких, обледенелых, каменистых или неровных поверхностях, а также на заболоченных или покрытых лужами участках, в которых невозможно определить прочность грунта. Ни в коем случае не используйте машину на участках с перепадом высот, например, на лестницах или участках с дорожным покрытием.
- Машина предназначена для использования одним оператором.
- **Не управляйте машиной одной рукой.** Управление машины одной рукой может привести к получению серьезных травм оператором и/или другими лицами. **Машина рассчитана на управление обеими руками.**
- **Не поручайте кому-бы то ни было осуществление каких-либо проверок машины в момент, когда вы осуществляете управление ею при включенном двигателе.**
- Не используйте машину на крышах.

Правила работы

- Отрегулируйте высоту фрезы для уборки снега на каменистых участках или дорогах, покрытых галькой.
- Будьте максимально осторожны при работе на галечных грунтах, тропинках и дорогах или при их пересечении. Обращайте внимание на скрытые препятствия и на движение транспорта.
- В случае появления аномальных вибраций машины выключите двигатель и немедленно установите причину этого явления. В общем случае вибрация свидетельствует о наличии неисправностей.
- Ни в коем случае не используйте машину вблизи стеклянных стен, автомобилей, окон и т.д., предварительно не отрегулировав угол выброса снега. Не позволяйте приближаться к машине детям и животным.
- Не перегружайте машину, пытайтесь убирать снег в слишком высоком темпе.
- Не эксплуатируйте машину на большой скорости при работе на скользких поверхностях. Будьте особо внимательны при движении задним ходом.
- Выключайте фрезу и крыльчатку во время перемещения машины или, когда она не используется.
- Ни в коем случае не эксплуатируйте машину при отсутствии хорошей видимости или освещенности.
- Принимайте все возможные меры предосторожности в случае, когда машина

остается без присмотра. Отсоедините фрезу и крыльчатку, опустите рабочие органы, установите рычаг переключения передач в нейтральное положение, выключите двигатель и выньте ключ.

- По окончании работы дайте машине поработать холостую в течение нескольких минут во избежание обледенения фрезы и крыльчатки.
- Если машина стремится к отклонению в сторону от направления движения, остановите ее и обратитесь для ее проверки в авторизованный сервисный центр.

5.1 Предварительные операции перед началом работы

Перед началом работы следует выполнить ряд проверок и операций, необходимых для обеспечения успешной и безопасной эксплуатации машины.

1. Проверка безопасности и исправности машины

- Проверьте исправность предохранительных устройств, следуя приведенным указаниям.
- Проверьте правильность крепления рукоятки и ее нахождение в рабочем положении. Неверное крепление рукоятки может привести к потере управления машиной.

Фреза

- Проверьте степень износа и правильность заточки фрезы.

2. Проверка шин

- Проверьте давление в шинах

3. Проверка участка выполнения работ

⚠ ВНИМАНИЕ! Не используйте машину при отсутствии возможности обратиться за помощью при несчастном случае.

⚠ ВНИМАНИЕ! Задевание машины о посторонние предметы или стены или наматывание металлической проволоки или сетки на режущие органы может вызвать резкие движения машины и ее опрокидывание, влекущее за собой серьезный материальный ущерб и травмы оператора или третьих лиц.

- Убедитесь в отсутствии на обрабатываемом участке людей и животных
- Перед тем как включать двигатель, убедитесь в том, что фреза не касается каких-либо предметов.
- Убедитесь в возможности свободно передвигаться и устойчиво стоять на ногах.

- Осмотрите участок, на котором будут выполняться работы. Проверьте, на участке нет ли препятствий (корней, камней, веток, ям и др.).
- Обращайте внимание на наличие труб, металлических проводов, колодцев, оросительных систем.
- Убедитесь в отсутствии на обрабатываемом участке труб и/или электрических кабелей.

Заправка системы

⚠ ОСТОРОЖНО: Тип используемого масла и бензина указан в руководстве по эксплуатации двигателя.

Масло

⚠ ОСТОРОЖНО: МАШИНА ПОСТАВЛЯЕТСЯ БЕЗ МАСЛА. Перед запуском машины залейте моторное масло. Бак вмещает примерно 0,6 л (56-56 EL) - 0,95 л (62-70 ELD) - 1,1 л (72 ELDT).

⚠ ВНИМАНИЕ! Эксплуатация двигателя с недостаточным уровнем моторного масла может привести к его серьезным повреждениям. После остановки двигателя установите его на горизонтальную поверхность и проверьте.

Затем открутите пробку (А, Рис. 29). Пока двигатель выключен, проверьте уровень моторного масла, он должен находиться между метками MIN и MAX на щупе.

Наливайте моторное масло медленно, во избежание его переливания через край, т.к. емкость масляного бака невелика.

В случае непрерывной эксплуатации двигателя проверяйте уровень моторного масла и доливайте его так, чтобы оно доходило до верхнего края заливочной горловины, после каждых 10 часов использования.

Используйте моторное масло для четырехтактных двигателей или другое эквивалентное качественное масло с высокими очистительными свойствами, сертифицированное в качестве соответствующего требованиям автомобильностроительных компаний США по классификации SG, SF или превышающего их. На канистрах с моторным маслом, соответствующим категории SG или SF, имеются соответствующие обозначения. Для использования в зимних условиях рекомендуется масло SAE 5W-30.

Диапазон рабочих температур данного

двигателя лежит в пределах от -30 °С до 5 °С.

⚠ ВНИМАНИЕ! Использование масла без очистительных свойств или масла, предназначенного для двухтактных двигателей, может привести к сокращению срока службы двигателя.

Бензин

⚠ ВНИМАНИЕ

- **Бензин является легковоспламеняющимся топливом; соблюдайте особую осторожность при обращении с ним. Не курите и не подносите источники огня или открытого пламени к горячему и машине.**
- **Бензин и его испарения могут привести к серьезным травмам в случае вдыхания или попадания на кожу. Поэтому при работе с бензином будьте внимательны и убедитесь в достаточной вентиляции.**
- **Помните о риске отравления угарным газом – токсичным и смертельно опасным веществом без запаха.**
- Проводите работы с топливом вне помещений, в местах, в которых отсутствуют искры и открытое пламя.
- Выберите свободный участок, остановите на нем машину и дождитесь, чтобы двигатель остыл перед тем, как заправлять его топливом.
- Никогда не используйте старый или грязный бензин или смесь масло/бензин. Избегайте попадания грязи или воды в топливный бак.
- Избегайте попадания бензина на пластмассовые детали, чтобы не повредить их. Если бензин все же пролился, незамедлительно промойте соответствующее место водой. Гарантия не распространяется на повреждения пластмассовых частей кузова и двигателя, возникших из-за бензина.
- Медленно открутите пробку топливного бака, чтобы стравить внутреннее давление и избежать выхода топлива по краям пробки.
- Во избежание загрязнения очистите поверхность вокруг пробки.
- Перед тем как устанавливать пробку на место, очистите прокладку и проверьте ее состояние.
- После заливки топлива плотно прикрутите пробку. Если пробка закрыта неплотно, вибрация машины может привести к ее откручиванию или выпадению пробки и проливаю топлива.
- Тряпкой сотрите с машины все остатки топлива и дождитесь, чтобы испарилось все оставшееся топливо. Перед тем как запустить двигатель, переместите машину на расстояние 3 м от места заправки топлива.
- Ни в коем случае не пытайтесь поджечь

вылившееся топливо.

- Никогда не выполняйте заправку машины в местах, в которых находятся горючие материалы, например, сухие листья, солома, бумага и т.д.
- Никогда не снимайте пробку топливного бака при работающем двигателе.
- Следите за тем, чтобы топливо не попало на вашу одежду. В случае попадания топлива на одежду переоденьтесь. Промойте участки тела, на которые топливо попало топливо. Используйте воду и мыло.
- Не допускайте, чтобы топливный бак подвергался воздействию прямых солнечных лучей.
- Храните и транспортируйте топливо в чистых емкостях, сертифицированных для использования в этих целях.
- Храните топливо в прохладном, сухом и хорошо проветриваемом месте.
- Храните машину и топливо в месте, в котором исключается контакт испарений топлива с искрами или открытым пламенем, источниками которых могут быть бойлеры, моторы, электрические выключатели, котлы и т.д.
- Храните топливо в недоступном для детей месте.
- Ни в коем случае не используйте топливо для чистки.

⚠ ВНИМАНИЕ

- **Заправку топлива следует осуществлять при выключенном двигателе в открытом и хорошо проветриваемом месте. Не забывайте о том, что испарения бензина легко воспламеняются. НЕ ПРИБЛИЖАЙТЕ ПЛАМЯ К ЗАЛИВОЧНОМУ ОТВЕРСТИЮ БАКА, ЧТОБЫ ПРОВЕРИТЬ ЕГО СОДЕРЖИМОЕ, И НЕ КУРИТЕ ВО ВРЕМЯ ЗАПРАВКИ.**
- **Убедитесь в отсутствии утечек топлива; в случае обнаружения утечки, устраните ее прежде, чем приступать к использованию машины. В случае необходимости обращайтесь в авторизованный сервисный центр.**

Данная машина оснащена четырехтактным двигателем.

РЕКОМЕНДУЕМОЕ ТОПЛИВО: Данный двигатель сертифицирован для работы с неэтилированным бензином для автотранспортных средств с октановым числом 89 [(R + M) / 2] или выше.

Открутив пробку (В, Рис. 29), залейте топливо, используя воронку и следя за тем, чтобы бак не был полностью заполнен. Бак вмещает примерно 3 л (56 - 56 EL) - 4 л (62 - 70 ELD) - 5,5 л (72 ELDT).

Отрегулируйте рабочую высоту (Рис.30)

⚠ ВНИМАНИЕ! Опасность несчастного случая – Регулируйте рабочую высоту при выключенном двигателе и остановленной фрезе.

- Отрегулируйте рабочую высоту таким образом, чтобы в машину не затягивало гальку и другие посторонние предметы.
- Всегда убеждайтесь в отсутствии существенных препятствий на участке, например, борозд, водопроводных люков или камней.
- При работе на участках с ровным покрытием, например, на асфальте, защитные щитки (11, Рис.2) должны быть отрегулированы таким образом, чтобы они находились на 3 мм ниже скребка.
- При работе на неровном грунте, например, на тропинках, покрытых галькой, защитные щитки следует отрегулировать так, чтобы они находились на 30 мм ниже скребка.

Всегда регулируйте положение защитных щитков таким образом, чтобы в машину не затягивало гальку и камни. В случае их отбрасывания с большой скоростью возможны серьезные травмы при их попадании в людей.

1. Установите машину на ровную поверхность.
 2. Ослабьте винты крепления обеих защитных щитков (1).
 3. Поднимите скребок на нужную высоту и затяните винты крепления защитных щитков. Удостоверьтесь, что оба защитных щитка находятся на одинаковой высоте и скребок движется параллельно грунту (2).
- В случае износа защитных щитков (со стороны, подверженной трению) (3), разверните их на 180° и используйте их другую сторону.

Давление в шинах

Правильная величина давления в шинах является важнейшим условием обеспечения ровного положения фрезы. Отвинтите защитные колпачки и подсоедините клапаны к источнику сжатого воздуха, оснащенному манометром.

Максимальное допустимое давление указано на самих шинах (Рис.31).

Пояснение: 1 бар = приблизительно 14,5 psi

Проверка состояния машины

Перед каждым запуском машины проверяйте целостность всех четырех предохранительных срезных штифтов (1, Рис.32) на фрезе.

При замене поврежденных предохранительных штифтов используйте только оригинальные запчасти. В случае использования неоригинальных запчастей возможны серьезные повреждения машины.
На моделях 62-70 ELD - 72 ELDT два запасных

штифта установлены на приборном щитке (2).
Проверяйте все органы управления, предохранительные устройства, гайки и винты, чтобы убедиться в том, что они надежно закреплены, находятся в хорошем состоянии и не имеют отсутствующих частей.

5.2 Использование машины

⚠ ВНИМАНИЕ! В ситуациях, в которых вам не ясно, как следует поступить, обращайтесь к специалистам. Обращайтесь к своему дилеру или в местный авторизованный сервисный центр. Не выполняйте те операции, которые вы считаете превосходящими ваши возможности.

- Содержите в чистоте ручки и рычаги; они должны быть сухими и не иметь следов масла или топлива.
- Выполняйте запуск двигателя с осторожностью, следуя приведенным указаниям и держа ноги на расстоянии от режущих органов.
- При управлении машиной двигайтесь только шагом, никогда не передвигайтесь бегом.
- Всегда убеждайтесь в наличии достаточного пространства для маневра, особенно вблизи стен, изгородей, шпалер, сооружений, теплиц и др... Не пытайтесь маневрировать на заднем ходу, если вы не уверены в наличии достаточного пространства для маневра.
- Перед запуском двигателя установите рычаг переключения передач в нейтральное положение.
- Используйте заземленную розетку с тремя контактами для всех моделей, оснащенных электрическим стартером.
- Перед тем как приступить к уборке снега, некоторое время выдержите машину при наружной температуре.
- После запуска отсоедините сетевой кабель, используемый для электрического пуска (62-70 ELD - 72 ELDT).

⚠ ВНИМАНИЕ! Проявляйте максимальную осторожность при изменении направления движения и при движении по склонам.

⚠ ВНИМАНИЕ! При спуске никогда не выключайте двигатель и не переключайте скорость.

- Не изменяйте калибровку регулятора скорости вращения двигателя.
- Не держите руки или ноги вблизи вращающихся или движущихся частей или под такими частями.

- Не поднимайте машину при работающем двигателе.
- Перед выключением двигателя снижайте его обороты.

⚠ ВНИМАНИЕ! Не оставляйте машину без присмотра при работающем двигателе. Выключайте двигатель всякий раз, когда вы удаляетесь от машины, перед заправкой топлива и перед выполнением любых операций по чистке или техобслуживанию.

- Останавливайте машину в случае удара рабочего органа о посторонний предмет. Осмотрите и отремонтируйте поврежденные детали, если таковые имеются.
- Будьте особенно внимательны, если вы используете защитные наушники, т.к. они могут ограничить вашу способность слышать звуковые сигналы, предупреждающие об опасных ситуациях (телефонные звонки, сирену, предупредительные сигналы и др.).
- Для достижения хороших результатов всегда выполняйте работу на полных оборотах двигателя и на небольшой скорости движения. При слишком высокой скорости движения результаты работы не будут удовлетворительными.

⚠ ВНИМАНИЕ! Не выходите за ограждение режущего аппарата. Камни, осколки и другие подобные предметы могут попасть в глаза и вызвать потерю зрения или причинить другие травмы. Не поручайте кому-бы то ни было осуществление каких-либо проверок машины в момент, когда вы осуществляете управление ею при включенном двигателе. При приближении какого-либо человека к машине немедленно останавливайте ее.

⚠ ВНИМАНИЕ! Ветки и стебли могут застрять между режущим аппаратом и его ограждением. Всегда выключайте двигатель перед тем, как приступать к чистке.

⚠ ВНИМАНИЕ! Во избежание серьезных травм не пытайтесь удалить посторонние предметы при включенном двигателе или при движущемся режущем аппарате.

Запуск

⚠ ВНИМАНИЕ! Запуск должен производиться снаружи или в хорошо проветриваемом помещении. НЕ ЗАБЫВАЙТЕ О ТОМ, ЧТО ВЫХЛОПНОЙ ГАЗ ДВИГАТЕЛЯ ТОКСИЧЕН.

Прежде чем запустить двигатель:

1. Проверьте уровень масла и бензина.

2. Откройте вентиль подачи бензина (**ON**) (1, Рис.35).
3. Установите стартер (2, Рис.35) в положение "ЗАКРЫТО" (**CLOSE**).
4. Три раза нажмите кнопку праймера с интервалом примерно в 2 секунды (3, Рис.36). При температурах ниже 10°C нажмите на кнопку праймера 5 раз.
5. Поверните рычаг акселератора (4, Рис.36) в положение **ВЫСОКАЯ СКОРОСТЬ**.
6. Вставьте ключ двигателя (5, Рис.36).

После чего выполните следующие действия:

Ручной пуск:

⚠ ОСТОРОЖНО! При запуске машины оператор обязан находиться в заштрихованной зоне (Рис. 37).

7. Дергайте за трос стартера (Рис. 38) до первого запуска двигателя (выполняйте не более пяти (5) попыток). **Если машина новая, могут потребоваться дополнительные попытки. Ни в коем случае не наматывайте трос стартера на руку.**

Дергая за трос стартера, не выбирайте его на всю длину, т.к. при этом он может порваться. Не давайте тросу стартера возвращаться назад рывком. Придерживайте ручку, чтобы дать тросу медленно намотаться на катушку.

Пуск с помощью электрического стартера (56 EL):

7. Вставьте ключ зажигания (1, Рис.34) и приведите в действие стартер (2) - максимум в течение 5 секунд. Повторяйте эту процедуру с паузой в 5 секунд, максимум 10 раз. Затем подождите минимум 40 минут для того, чтобы стартер остыл. Если двигатель не запускается после 10 попыток, обратитесь в авторизованный сервисный центр.

Пуск с помощью электрического стартера (62-70 ELD - 72 ELDT):

7. **Примечание: сетевой кабель не входит в комплект поставки.** Вставьте вилку Schuko в розетку на машине (Рис.39). Вставьте другую вилку в розетку электрической сети (230 В - 50 Гц). Затем нажмите кнопку (1), удерживая ее в нажатом положении максимум 5 секунд для включения стартера. Повторяйте эту процедуру с паузой в 5 секунд, максимум 10 раз. Затем подождите минимум 40 минут для того, чтобы стартер остыл. Если двигатель не запускается после 10 попыток, обратитесь в авторизованный сервисный центр. Ни в коем случае не нажимайте кнопку (1) при уже запущенном

двигателе во избежание его повреждения. После того как двигатель завелся, выньте из розеток обе вилки, начиная с той, которая вставлена в розетку, установленную на машине.

8. После нагрева двигателя (примерно через 10 секунд) установите стартер (2, Рис.35) в положение "ОТКРЫТО" (OPEN).
9. Установите рычаг акселератора (4, Рис.40) в положение "МАЛАЯ СКОРОСТЬ".

ПРИМЕЧАНИЕ- ЗАПУСК ПРОГРЕТОГО ДВИГАТЕЛЯ:

придерживайтесь приведенных выше указаний по запуску, не используя положение "ЗАКРЫТО" для пуска двигателя.

⚠ ВНИМАНИЕ: На карбюрации могут сказываться метеорологические условия и высота над уровнем моря. Во время регулировки карбюратора не позволяйте другим лицам подходить к машине.

Во время всей продолжительности работы поддерживайте максимальное число оборотов двигателя.

Использование на большой высоте

На большой высоте над уровнем моря обычная смесь бензина с воздухом оказывается чрезмерно обогащенной. Характеристики двигателя ухудшаются, а расход топлива увеличивается.

Для улучшения работы двигателя на большой высоте можно внести соответствующие изменения в конструкцию карбюратора. Если двигатель всегда эксплуатируется на высоте свыше 1500 м над уровнем моря, обратитесь в авторизованный сервисный центр для внесения таких изменений.

Даже при надлежащей регулировке карбюратора мощность двигателя снижается примерно на 3,5% с каждыми 300 м увеличения высоты. Если не внести изменения в конструкцию карбюратора влияние высоты на мощность двигателя будет более существенным.

⚠ ВНИМАНИЕ! При эксплуатации двигателя на высоте, меньшей той, для которой была выполнена регулировка карбюратора, возможна его работа с пониженными характеристиками, перегревом и даже выход из строя вследствие чрезмерного обеднения топливо-воздушной смеси.

Обкатка двигателя

Двигатель достигает своей максимальной мощности после 5-8 часов работы.

В течение этого периода обкатки не пытайтесь эксплуатировать двигатель с максимальным числом оборотов во избежание его перегрузки.

Трудный запуск (или запуск залитого двигателя)

Если двигатель не заведется после 10 попыток, он может оказаться залитым бензином. Избыточное количество топлива можно удалить из залитого двигателя с помощью выполнения описанной ниже процедуры запуска прогретого двигателя. Убедитесь, что выключатель массы находится в положении I. В зависимости от того, насколько сильно залит двигатель, возможно, вам придется несколько раз дергать за ручку троса стартера.

Залитый двигатель

- Выньте ключ двигателя (5, Рис.41).
- Снимите колпачок со свечи зажигания.
- Открутите и просушите свечу.
- Полностью откройте дроссельную заслонку.
- Несколько раз дерните за трос стартера, чтобы опорожнить камеру сгорания.
- Снова подсоедините разъем свечи и наденьте на нее колпачок, **сильно** надавив на него; установите на место другие ранее снятые детали.
- Вставьте ключ двигателя (5, Рис.36).
- Установите рычаг стартера в положение OPEN ("ОТКРЫТО"), даже если двигатель по-прежнему холодный.
- Теперь запустите двигатель.

Осуществление поворота на гусеничном снегоборщике (72 ELDT) (Рис.55)

Для поворота направо потяните правый рычаг (А). Для поворота налево потяните левый рычаг (В).

Рычаг переключения режимов работы (72 ELDT)

С помощью рычага переключения режимов работы (20, Рис.27А) можно выбрать следующие режимы:

TRANSPORT - Машина движется, не работая.

NORMAL - Машина находится в нормальном режиме работы.

PACKED SNOW - Машина работает на глубоком или плотном снегу.

ПРИМЕЧАНИЕ: При выборе различных режимов следует, нажав на руль вниз, слегка приподнять переднюю часть машины над землей для того, чтобы рычаг не согнулся.

Переключение скоростей (Рис.42-43)

Модели 56 и 56 EL имеют 5 скоростей переднего хода и 2 скорости заднего хода. Модели 62 ELD, 70 ELD и 72 ELDT имеют 6 скоростей переднего хода и 2 скорости заднего хода.

Переключение скорости:

1. Отпустите рычаг привода фрезы (1) и рычаг хода (2).

⚠ ОСТОРОЖНО! Всегда переключайте скорости после выключения хода и остановки фрезы во избежание выхода машины из строя.

2. Переключите скорость с помощью рычага (3).

Перемещение

⚠ ВНИМАНИЕ! Машина не предусмотрена для использования на дорогах общего пользования. Ее использование (согласно правилам дорожного движения) разрешено только на частной территории, отделенной от дорожного движения.

Движение передним и задним ходом

Сдвиньте рычаг акселератора (4, Рис.36) в сторону положения **ВЫСОКАЯ СКОРОСТЬ** и, нажимая на рычаг, добейтесь нужной скорости. На рычаг необходимо нажимать плавно, чтобы избежать потери контроля над машиной из-за слишком резкого включения тяги колес.

Ввод в эксплуатацию

1. Проверьте положение желоба для выброса снега:
 - отрегулируйте направление выброса с помощью ручки (1, Рис.44).
 - отрегулируйте высоту выброса вручную (2, Рис.44) на моделях 56 - 56 EL или с помощью регулировочного рычага (18, Рис.2) на моделях 62 - 70 ELD - 72 ELDT.
2. Запустите двигатель.
3. Включите нужную скорость движения (3, Рис.43-44):
 - скорости с 1 по 5 (6 на моделях 62-70 ELD - 72 ELDT) являются скоростями переднего хода, из которых 1 - наименее, а 5 (6) - наиболее высокая.
 - R1 и R2 являются скоростями заднего хода, из них R1 - более медленная, а R2 - более высокая.
4. Нажмите на рычаг включения фрезы (1, Рис.45-46).

⚠ ВНИМАНИЕ! Движущиеся части. Опасность травм – Не касайтесь таких частей во время их вращения. Не допускайте приближения к машине людей и животных.

5. Нажмите на рычаг хода (2, Рис.45-46).

⚠ ВНИМАНИЕ! Выхлопная труба и прилегающие к ней части сильно нагреваются во время работы двигателя. Опасность получения ожогов.

Полезные рекомендации

1. Всегда выбирайте надлежащую скорость, задавая ее с помощью рычага переключения скоростей, соответствующую состоянию снега.
2. Наиболее эффективной является уборка снега сразу после того, как он выпал.
3. По возможности всегда старайтесь выбрасывать снег по ветру.

Остановка машины

1. Отпустите рычаг привода фрезы (1, Рис.42-43) и рычаг хода (2).
 - Во избежание обледенения фрезы и крыльчатки дайте им поработать вхолостую до тех пор, пока они не освободятся от снега.

Остановка двигателя

1. Установите рычаг акселератора в положение **"МАЛАЯ СКОРОСТЬ"** (Рис.40).
2. Выньте ключ двигателя (5, Рис.41). В случае модели 56 EL выньте также ключ зажигания (1, Рис.34).
3. Поверните вентиль подачи бензина в положение (**OFF**) (1, Рис.41).

⚠ ВНИМАНИЕ! Опасность несчастного случая - Двигатель может еще работать. После выключения двигателя убедитесь, что он остановился.

Устраните засоры в желобе для выбрасывания снега

Если нарушается правильный выброс снега, причиной этого может быть скопление льда и снега на фрезе и в желобе для выбрасывания снега.

1. Отпустите рычаг привода фрезы (1, Рис.42-43) и рычаг хода (2).
2. Выключите двигатель.
3. Отсоедините разъем свечи зажигания.
4. С помощью специального инструмента (1, Рис.47) осторожно очистите от снега фрезу и крыльчатку.

В случае неудовлетворительного выбрасывания снега обратитесь в авторизованный сервисный центр.

Хранение на стоянке и длительный простой

Если машину предполагается не использовать в течение длительного времени (более 1 месяца), отсоедините кабели аккумулятора (56 EL) и следуйте приведенным ниже указаниям:

⚠ ВНИМАНИЕ - Опасность взрыва! Не храните машину вблизи источников тепла и открытого пламени.

- Опорожните карбюратор:
 1. Закройте вентиль подачи бензина (**OFF**) (1, Рис.41).
 2. Запустите двигатель.
 3. Дождитесь выключения двигателя..
- Выньте ключ двигателя (5, Рис.41).
- Выньте ключ зажигания (1, Рис.34) (только для модели 56 EL).
- Дайте двигателю остыть.
- Отсоедините разъем свечи зажигания.
- Слейте бензин из топливного бака. Соблюдайте указания, приведенные в главе **Бензин** на стр.133.
- Слейте моторное масло, согласно указаниям в главе **Замена масла** на стр.140.
- Поместите машину в сухое место, защищенное от воздействия атмосферных факторов и, если возможно, накройте ее брезентом...

⚠ ОСТОРОЖНО! Аккумулятор необходимо хранить в прохладном и сухом месте. Каждый раз перед длительным простоем (более 1 месяца) заряжайте аккумулятор, а также обеспечьте его зарядку перед возобновлением работы (см. раздел **Зарядное устройство** на стр.128).

При возобновлении работы удостоверьтесь, что на трубах, кране и карбюраторе нет утечек бензина.

5.3 Транспортировка

⚠ ВНИМАНИЕ! Запрещается движение машины и ее буксировка по дорогам общего пользования.

- Для транспортировки машины следует использовать специально подготовленное транспортное средство с надлежащей мощностью и размерами, или сертифицированную тележку.
- Для погрузки машины на транспортное средство всегда выбирайте ровный участок, свободный от движения и потенциально опасных предметов.
- Машина является очень тяжелой, и необходимо проявлять осторожность во избежание риска раздавливания частей тела. При ее загрузке и выгрузке с транспортнх средств и тележек соблюдайте особую осторожность.
- Всегда используйте сертифицированные рамы с длиной в 4 раза превосходящей высоту кузова транспортного средства и надлежащей шириной, противоскользящей поверхностью и грузоподъемностью, соответствующей весу машины.

- Машину можно также закрепить на поддоне и погрузить на транспортное средство с помощью погрузчика. **В этом случае погрузчиком должен управлять квалифицированный оператор..**

⚠ ВНИМАНИЕ! Подъем машины **НЕЛЬЗЯ** осуществлять с помощью ремней, цепей или крюков.

- При загрузке машины двигатель должен быть выключен, на ней не должен находится оператор; машину разрешается только толкать, задействовав необходимое количество людей.
- Машину следует транспортировать в горизонтальном положении, убедившись, что при этом не нарушаются прочие правила транспортировки соответствующего оборудования.
- Для крепления машины к транспортному средству или тележке используйте ремни с соответствующим натяжением; убедитесь в правильности и надежности крепления и установите под задние колеса четыре стопорных клина.
- Во время транспортировки в машине не должны находиться люди.
- Перед транспортировкой машины по дорогам общего пользования, ознакомьтесь с действующими правилами дорожного движения и соблюдайте их.

Перемещение

⚠ ВНИМАНИЕ! Во время перемещения машины с одного участка работы на другой обращайтесь особое внимание на твердые предметы и поверхности (мостовые, ступеньки и др.), при ударе о которые возможно повреждение рабочих органов.

6. ТЕХНИЧЕСКОЕ ОБСЛУЖИВАНИЕ

6.1 Рекомендации по обеспечению безопасности

⚠ ВНИМАНИЕ

- Перед выполнением каких-либо операций по очистке или техобслуживанию, извлеките ключ и прочитайте соответствующие указания. Во всех ситуациях, в которых руки подвергаются опасности, надевайте подходящую одежду и рабочие перчатки.
- Ни в коем случае не используйте машину с износившимися или поврежденными

частями. Поврежденные и износившиеся детали всегда необходимо заменять, их никогда не ремонтируют. Используйте только оригинальные запчасти: использование неоригинальных частей и/или неправильно установленных частей снижает безопасность машины, что может привести к несчастным случаям и нанесению травм, в этом случае с изготовителя снимается всякая ответственность и обязанность.

- Для выполнения всех работ по техобслуживанию и регулировке, не описанных в настоящем руководстве, необходимо обращаться в авторизованный сервисный центр, в распоряжении которого имеются квалифицированные специалисты и оборудование, требующееся для правильного выполнения таких работ с сохранением неизменного уровня безопасности машины. Работы, выполненные в несоответствующих мастерских или неквалифицированными работниками, приводят к аннулированию всех видов гарантий, обязательств и ответственности изготовителя.
- Катализатор и другие части двигателя (например, ребра цилиндра, свеча и т.д.) во время работы нагреваются и остаются горячими в течение определенного времени после выключения двигателя. Для снижения риска ожогов не прикасайтесь к катализатору и другим частям до тех пор, пока они не остынут.

- Ни в коем случае не вносите никакие изменения в конструкцию машины.
- Немедленно заменяйте поломанные или поврежденные предохранительные устройства. В случае износа ножа замените его.
- Для обеспечения безопасной работы машины следите за тем, чтобы все гайки, болты и винты были хорошо затянуты..

6.2 Плановое техобслуживание

Следующий ниже список составлен с целью помочь вам поддерживать эффективность и безопасность вашей машины. В нем перечислены основные операции по техобслуживанию и смазке с указанием периодичности, с которой их необходимо осуществлять.

ПРОГРАММА ТЕХОБСЛУЖИВАНИЯ

Название	Частота
Предохранительные шпильки (фрезы), контроль	Перед каждым использованием
Моторное масло (SAE 5W-30), контроль	Перед каждым использованием
Моторное масло (SAE 5W-30), замена	После первых 2 часов и затем через каждые 20 часов
Передаточные ремни, контроль	После первых 2 часов и затем через каждый год
Передаточные ремни, замена (1)	По необходимости
Давление в шинах, контроль	50 часов или каждые 3 месяца
Заряд аккумулятора (56 EL), контроль	Каждые 3 месяца
Кольцо желоба для выбрасывания снега, смазка (2)	Каждые 3 месяца
Фреза, выполнение смазки (2)	Раз в год
Соединения, выполнение смазки (2)	Раз в год
Свеча, контроль (0,7-0,8 мм)	100 часов
Свеча, замена (Champion N11YC, LD F7RTC)	300 часов или каждый год
Зазор клапанов, контроль (1)	300 часов
Топливный фильтр, чистка (1)	300 часов

- 1) **Операция, осуществление которой необходимо поручить дилеру или авторизованному сервисному центру.**
- 2) **Кроме того, общую смазку всех шарнирных соединений следует осуществлять каждый раз перед длительным простоем машины.**

Регулировка карбюратора

Перед тем как приступать к регулировке карбюратора, дождитесь нагрева двигателя. Карбюратор регулируется на заводе-изготовителе и обычно не требует дополнительных регулировок. Можно выполнять калибровку только винта "Т" (Рис. 48).

▲ ВНИМАНИЕ! Регулировки карбюратора не должны приводить к такой работе

двигателя, при которой нарушались бы нормы выбросов.

Регулировка холостого хода

Если двигатель запускается, работает и набирает мощность правильно, но не держит обороты холостого хода, поверните винт "Т" по часовой стрелке для увеличения минимального количества оборотов (Рис. 48).

Запуск

⚠ ВНИМАНИЕ! Винтовая пружина натянута и может отскакивать, причинив серьезную травму. Никогда не пытайтесь демонтировать ее или изменять ее конструкцию.

Двигатель

Периодически прочищайте ребра цилиндра сжатым воздухом или кисточкой. Скопление грязи на цилиндре может привести к серьезным повреждениям двигателя вследствие перегрева.

⚠ ВНИМАНИЕ! Не эксплуатируйте машину, если на ней надлежащим образом не установлены все детали, включая коробку стартера.

Свеча зажигания

В данном двигателе применена свеча Champion N11YC – LD F7RTC с зазором между электродами 0,7-0,8 мм (Рис. 49). Для замены используйте свечи такого же типа.

Используйте только свечи зажигания резисторного типа одобренных изготовителем марок.

Следующие факторы:

- засоренный воздушный фильтр
- тяжелые условия эксплуатации, например, при частичной нагрузке, могут привести к быстрому выходу свечи из строя.

Глушитель

⚠ ВНИМАНИЕ! Не эксплуатируйте снегоуборщик, если глушитель поврежден, отсутствует или подвергнут несанкционированным изменениям. Использование глушителя без должного техобслуживания увеличивает риск возгорания и потери слуха.

Замена масла

Сливайте масло из бака, пока двигатель еще не остыл для обеспечения более быстрого и полного выхода масла.

1. Поместите под двигатель подходящую

емкость для сбора отработанного масла, затем снимите пробку заливочной горловины (А, Рис.29) и пробку сливной горловины (В, Рис.50).

2. Дождитесь полного слива отработанного масла и затем установите на место пробку сливной горловины (В), плотно затянув ее.
3. Залейте в бак масло рекомендованного типа (стр. 132) и проконтролируйте его уровень (Рис. 29).
4. Установите на место пробку масляного бака. В случае проливания масла, обязательно вытрите его тряпкой. После работы с маслом вымойте руки водой с мылом.

ПРИМЕЧАНИЕ: утилизируйте отработавшее моторное масло согласно правилам по охране окружающей среды. Рекомендуется сдавать отработанное масло в уполномоченные организации в герметичных емкостях. Не выбрасывайте его в мусорные ящики и не выливайте на землю или в канализацию.

Смазка фрезы

С помощью шприца-масленки закачайте смазку в тавотницу (Рис.51).

Регулировка тросов управления

Если при включенном двигателе не удастся включить фрезу или ход, необходимо отрегулировать соответствующие тросы.

⚠ ВНИМАНИЕ!

- **Перед тем как регулировать тросы управления, заглушите двигатель.**
- **Если невозможно выключить фрезу или ход, немедленно заглушите двигатель. Не пытайтесь выполнить ремонт самостоятельно, вместо этого обратитесь в авторизованный сервисный центр.**

1. Ослабьте контргайки (1, Рис.52).
2. Поворачивайте регулировочный элемент на тросе в направлении стрелки (2) до тех пор, пока трос не перестанет сгибаться при поднятой пружине (он должен быть слегка натянут). Во время вращения крепко держите трос, чтобы он не перекрутился.
3. Затяните контргайки.
4. Для проверки правильности регулировки запустите двигатель и включите фрезу или ход.
5. Если не происходит надежного включения и выключения фрезы или хода, отвезите машину в авторизованный сервисный центр.

Замена предохранительных штифтов

При блокировке фрезы для обеспечения

безопасности оператора и предотвращения повреждения машины могут сломаться предохранительные срезные штифты (1, Рис.32). **При замене поврежденных предохранительных штифтов используйте только оригинальные запчасти. В случае использования неоригинальных запчастей возможны серьезные повреждения машины.** На моделях 62-70 ELD - 72 ELDT два запасных штифта установлены на приборном щитке (2, Рис.32).

1. Выключите двигатель и отсоедините разъем от свечи.
2. Снимите поврежденные предохранительные штифты (2, Рис.53).
3. Удостоверьтесь, что вал не поврежден.
4. Установите новые предохранительные штифты и закрепите их шплинтом (1, Рис.53).

Аккумулятор (56 EL)

Чрезвычайно важно выполнять тщательное техобслуживание аккумулятора, чтобы обеспечить его долгий срок службы.

Аккумулятор вашей машины необходимо заряжать в следующих случаях:

- перед использованием машины в первый раз после ее приобретения;
- перед каждым длительным простоем машины;
- перед вводом машины в эксплуатацию после длительного простоя.

Прочитайте описание процедуры зарядки, приведенное в разделе **Зарядное устройство** на стр.128 и строго соблюдайте соответствующие указания. В случае если процедура не соблюдается или аккумулятор не заряжается, элементам аккумулятора можно нанести неисправимое повреждение.

Разряженный аккумулятор необходимо зарядить как можно скорее.

Внеочередное техническое обслуживание

Рекомендуем в конце сезона, в случае интенсивного использования, или раз в два года, в случае обычного использования, попросить квалифицированного мастера сервисного центра осуществить общую проверку машины.

7. ОХРАНА ОКРУЖАЮЩЕЙ СРЕДЫ

Защита окружающей среды должна быть важным и приоритетным аспектом использования машины, ради блага общества и среды, в которой мы живем.

- Старайтесь не нарушать покой окружающих.
- Тщательно следуйте местным правилам по утилизации упаковочных материалов, масел,

бензина, аккумуляторов, фильтров, износившихся деталей или любых веществ, способных оказать сильное воздействие на окружающую среду; эти отходы нельзя выбрасывать в мусорные контейнеры, их необходимо сдать отдельно в специальные центры по приему отходов, которые обеспечат их переработку.

Слом и утилизация

При выводе машины из эксплуатации, не выбрасывайте ее в окружающую среду, а сдайте в центр по сбору отходов.

Большую часть материалов, из которой изготовлена машина, можно переработать; все металлические части (из стали, алюминия, латуни) можно сдать в пункт приема металлолома.

За информацией обращайтесь в местную службу сбора отходов. При утилизации отходов, полученных при выводе машины из эксплуатации, необходимо бережно относиться к охране окружающей среды, избегая загрязнения почвы, воздуха и воды.

В любом случае необходимо соблюдать действующее местное законодательство.

8. ТЕХНИЧЕСКИЕ ДАННЫЕ

	ARTIK	56	56 EL	62 ELD	70 ELD	72 ELDT
Мощность	кВт	4	4,4	5,3	6,2	7,8
Объем цилиндра	см ³	182	212	265	302	375
Емкость бензобака	л	3,0		4,0		5,5
Емкость масляного бака	л	0,6		0,95		1,1
Моторное масло	SAE 5W-30					
Свеча зажигания	Champion N11YC					
Запуск двигателя 1	ручной					
Запуск двигателя 2	Нет	электрический 12V		электрический 230V		
Фара	Нет	Да				
Передачи	5 + 2			6 + 2		
Макс. толщина снега	см	51			54,5	
Ширина уборки снега	см	56		62	70	
Максимальное расстояние отбрасывания снега	м	8÷12		10÷15		
Тип работы	2 стадии					
Угол поворота желоба для выбрасывания снега	190°					
Тип шин	13"x4,1"-6			14"x5,0"-6	15"x6,5"-7	
Вес	кг	70	73	85	118	118
Уровень звукового давления (LpA ISO 8437)	дБ (A)	91,0	92,0	92,0	93,0	86,8
Погрешность измерения	дБ (A)	2,0	2,0	3,0	3,0	3,0
Уровень звуковой мощности (LwA 2000/14EC - EN ISO 3744)	дБ (A)	102,0	103,0	104,0	105,0	103,0
Погрешность измерения	дБ (A)	2,0	2,0	2,0	3,0	2,0
Гарантированный уровень звуковой мощности (LwA 2000/14EC - EN ISO 3744)	дБ (A)	104,0	105,0	106,0	108,0	105,0
Уровень вибраций (ISO 8437 - EN 12096)	м/с ²	4,5	5,0	5,0	5,5	5,8
Погрешность измерения (EN 12096)	м/с ²	2,0	2,0	2,0	2,0	1,5

9. DICHIARAZIONE DI CONFORMITÀ

Нижеподписавшийся представитель компании **Emak spa via Fermi, 4 - 42011 Bagnolo in Piano (RE) ITALY** (ИТАЛИЯ) заявляет под свою ответственность, что машина:

- Тип: снегоуборщик
- Марка Oleo-Mac, модели Artik 56 - 56 EL - 62 ELD - 70 ELD - 72 ELDT

Марка Efco, модели Artik 56 - 56 EL - 62 ELD - 70 ELD - 72 ELDT

- серийные номера:
710XXX0001 - 710XXX9999 (56)
711XXX0001 - 711XXX9999 (56 EL)
712XXX0001 - 712XXX9999 (62 ELD)
713XXX0001 - 714XXX9999 (70 ELD)
715XXX0001 - 715XXX9999 (72 ELDT)

соответствуют требованиям директив: 2006/42/CE - 2000/14/CE - 2004/108/CE - 97/68/CE - 2002/88/CE, соответствующие требованиям следующих гармонизированных стандартов: ISO 8437 - EN ISO 14982

Используемые процедуры оценки соответствия:

Приложение VI - 2000/14/CE

Измеренный уровень звуковой мощности дБ (A): 102 (56) - 103 (56 EL) - 104 (62 ELD) - 105 (70 ELD) - 103 (72 ELDT).

Гарантируемый уровень звуковой мощности дБ (A): 104 (56) - 105 (56 EL) - 106 (62 ELD) - 108 (70 ELD) - 105 (72 ELDT).

Техническая документация, хранящаяся по юридическому адресу:

Техническое руководство

Изготовлено Bagnolo in Piano (RE) Italy - via Fermi, 4

Дата: 31/05/2012

 **Emak**
Fausto Bellamico - President

10. ГАРАНТИЙНОЕ СВИДЕТЕЛЬСТВО

Настоящая машина была разработана и изготовлена использованием наиболее современных технологических процессов. Фирма-изготовитель дает гарантию на свои изделия в течение 24 месяцев со дня покупки при условии, что они применяются для личного и непрофессионального пользования. В случае профессионального использования гарантия действует в течение 12 месяцев.

Общие гарантийные условия

- 1) Гарантийный срок отсчитывается от даты покупки. Изготовитель, через свою торговую сеть и центры сервисного обслуживания, обеспечивает безвозмездную замену частей, вышедших из строя в результате дефектов материалов или производственных дефектов. Настоящая гарантия не ущемляет законных прав покупателя по гражданскому кодексу в отношении последствий дефектов или недостатков проданного ему изделия.
- 2) Обслуживающий персонал будет оказывать содействие как можно скорее с учетом графика организации.
- 3) **Гарантийные услуги предоставляются только по предъявлении уполномоченному персоналу нижеприведенного гарантийного талона, полностью заполненного и с печатью продавца, вместе со счетом или чеком или другим обязательным по налоговому законодательству документом, удостоверяющим дату покупки.**
- 4) Гарантии изделие аннулируется в следующих случаях:
 - явное пренебрежение техобслуживанием,
 - использование изделия не по назначению или нарушение его целостности,
 - использование неподходящей смазки или топлива,
 - использование неоригинальных запасных частей или принадлежностей,
 - выполнение на машине работ не уполномоченным персоналом.
- 5) Из гарантии исключены расходные материалы и те части, которые подвергаются нормальному износу при эксплуатации.
- 6) Из гарантийных услуг исключены работы по обновлению и улучшению изделия.
- 7) Гарантия не покрывает наладочные работы и операции по техобслуживанию, могущие потребоваться в течение гарантийного срока.
- 8) О любых повреждениях, причиненных во время перевозки, необходимо немедленно сообщить транспортному предприятию, в противном случае гарантия утратит силу.
- 9) На двигатели не нашего производства (Briggs & Stratton, Subaru, Honda, Lombardini, Kohler и др.), установленные на наших изделиях, действует гарантия соответствующих изготовителей.
- 10) Гарантия не покрывает никакие прямые или косвенные убытки, причиненные людям или имуществу вследствие повреждений или длительного принудительного простоя машины.

RUS
UK

МОДЕЛЬ

СЕРИЙНЫЙ НОМЕР

КУПЛЕН ГОСПОДИНОМ

ДАТА

ДИЛЕР

Не прислать отдельно! Приложить к заявке на оказание гарантийной технической помощи.

11. РУКОВОДСТВО ПО УСТРАНЕНИЮ НЕИСПРАВНОСТЕЙ

⚠ ВНИМАНИЕ! Всегда останавливайте машину и вынимайте ключ двигателя (5, Рис. 41) перед тем, как приступать к выполнению всех операций, указанных в нижеприведенной таблице, за исключением тех случаев, когда для их выполнения необходимо функционирование машины.

Если после выполнения всех проверок неисправность остается, обратитесь в авторизованный сервисный центр. В случае появления неисправности, не указанной в этой таблице, обратитесь в авторизованный сервисный центр.

Неисправность	Возможные причины	Способ устранения
Двигатель не запускается	Отсутствует бензин	Заполните топливный бак
	Двигатель залит	Выполните процедуру, описанную на стр.136
	Наличие воды в бензине или старый бензин	Слейте бензин из бака и залейте новый бензин
	Засоренная или неисправная свеча	Прочистите или замените
	Разряжен аккумулятор (ARTIK 56 EL)	Выполните зарядку (стр.128)
	Другие причины	Внимательно проверьте правильность выполнения процедуры запуска двигателя, описанной на стр.135 настоящего руководства
Двигатель запускается, но работает неудовлетворительным образом	Неисправная свеча	Замените
	Засорен сапун пробки топливного бака	Прочистите сапун
Падение мощности двигателя	Засорен желоб для выбрасывания снега	Прочистите (стр.137)
	Фреза и крыльчатка засорены или покрылись льдом	Прочистите
	Слишком высокая скорость движения	Установите более низкую передачу (стр.136)
Фреза не вращается	Вращению мешают попавшие в нее посторонние предметы	Прочистите
	Сломанные предохранительные штифты	Замените (стр.140)
	Неверно отрегулирован трос привода фрезы	Отрегулируйте трос (стр.140)
	Проскальзывает передаточный ремень фрезы	Обратитесь для регулировки ремня и шкива в авторизованный сервисный центр
	Порван передаточный ремень фрезы	Обратитесь для замены в авторизованный сервисный центр
Фреза не останавливается при отпускании рычага управления. Примечание: немедленно заглушите двигатель	Неверно отрегулирован передаточный ремень фрезы	Обратитесь для регулировки ремня в авторизованный сервисный центр
	Плохо отрегулирован шкив передаточного ремня фрезы	Обратитесь для регулировки шкива в авторизованный сервисный центр
Ход не включается	Неверно отрегулирован трос включения хода	Отрегулируйте трос (стр.140)
Ход не выключается при отпускании рычага управления. Примечание: немедленно заглушите двигатель	Неверно отрегулирован ремень управления ходом	Обратитесь для регулировки ремня в авторизованный сервисный центр
	Неверно отрегулирован шкив ремня управления ходом	Обратитесь для регулировки шкива в авторизованный сервисный центр
Машину заносит в сторону	Неодинаковое давление в шинах	Отрегулируйте давление в шинах (стр.134)
	Неверно отрегулировано положение защитных щитков	Отрегулируйте положение щитков и скребка (стр.134)
	Неверно отрегулирован скребок	Отрегулируйте положение щитков и скребка (стр.134)
	При включении хода осуществляется привод только на одно колесо	Обратитесь для проверки машины в авторизованный сервисный центр
Машина испытывает сильные вибрации. Примечание: немедленно заглушите двигатель	Повреждены фреза и крыльчатка	Обратитесь для проверки машины в авторизованный сервисный центр

⚠ ВНИМАНИЕ! Никогда не пытайтесь выполнить ремонтные работы, если у вас нет необходимых средств или знаний. Любой плохо выполненный ремонт приводит к немедленному прекращению действия Гарантии и с Изготовителя снимается всякая ответственность.



- I** **ATTENZIONE!** – Questo manuale deve accompagnare la macchina durante tutta la sua vita.
- GB** **WARNING!** – This owner's manual must stay with the machine for all its life.
- F** **ATTENTION!** – Le manuel doit accompagner la machine pour toute sa vie.
- D** **ACHTUNG!** - Dieses Anweisungsheft muß das Gerät während seiner gesamten Lebensdauer begleiten.
- NL** **LET OP!** - Dit handboek moet voor de gehele levensduur bij de machine blijven.
- PL** **UWAGA!** - Niniejsza instrukcja powinna towarzyszyć urządzeniu przez cały okres jego eksploatacji.
- RUS** **ВНИМАНИЕ!** – Это руководство должно сопровождать машину в течение всего срока ее службы.
- UK**



Emak[®]

EMAK S.p.A.

42011 Bagnolo in Piano (RE) Italy
Tel. +39 0522 956611 - Fax +39 0522 951555
service@emak.it - www.emak.it

we care

Quality Ethics Environment
ISO 9001 - SA 8000 - ISO 14001

McGrp.Ru



Сайт техники и электроники

Наш сайт McGrp.Ru при этом не является просто хранилищем [инструкций по эксплуатации](#), это живое сообщество людей. Они общаются на форуме, задают вопросы о способах и особенностях использования техники. На все вопросы очень быстро находят ответы от таких же посетителей сайта, экспертов или администраторов. Вопрос можно задать как на форуме, так и в специальной форме на странице, где описывается интересующая вас техника.