

Благодарим Вас за выбор
охранно-телематического комплекса
StarLine E60, E61 Dialog
и желаем Вам безопасных поездок!

	Россия 8-800-333-80-30	Белоруссия, Казахстан 8-10-8000-333-80-30	Украина 0-800-502-308
---	----------------------------------	---	---------------------------------

Федеральная служба поддержки StarLine. Звонок бесплатный



Редакция №2
Октябрь 2012 г.

Пожалуйста, прочтите внимательно!

Установка автосигнализации должна производиться квалифицированными специалистами. Автосигнализация является сложным техническим устройством, предполагающим подключение к цепям автомобиля, связанным с работой двигателя.

Мы настоятельно рекомендуем НЕ носить брелок от автосигнализации на одной связке с ключами от автомобиля. Если на дисплее брелка появилась иконка , предупреждающая о разрядке элемента питания, заблаговременно примите меры по замене элемента питания. Рекомендуем хранить новый запасной элемент питания в автомобиле, сохраняя его заводскую упаковку.

Внимательно прочтите данную инструкцию, обратите особое внимание на разделы, отмеченные знаком  (ВНИМАНИЕ!).

Содержание

Введение.....	5
Комплект поставки.....	6
Технические характеристики.....	10
Охранные и сервисные функции автосигнализации.....	11

Управление автосигнализацией с помощью брелков

Брелки управления автосигнализацией.....	14
Продолжительность нажатия кнопок брелков.....	15
Команды брелков управления.....	15
Жидкокристаллический дисплей брелка.....	18
Индикация активных режимов и функций.....	18
Индикация состояния автосигнализации и автомобиля.....	19
Меню функций основного брелка.....	20
Программирование режимов работы курсорным способом.....	23
Перечень режимов, программируемых курсорным способом.....	25

Охранные и противоугонные функции автосигнализации

Включение охраны со звуковыми сигналами подтверждения.....	26
Включение охраны без звуковых сигналов подтверждения.....	27
Включение бесшумной охраны.....	28
Автоматическое включение охраны.....	29
Включение охраны с работающим двигателем.....	30
Дистанционная остановка двигателя без выключения режима охраны.....	31
Включение охраны без брелка	32
Автоматический возврат в режим охраны	33
Обход зоны дверей и задержка активации датчиков	33
Самодиагностика при включении охраны	34
Выключение охраны со звуковыми сигналами подтверждения	35
Выключение охраны без звуковых сигналов подтверждения	36
Двухшаговое выключение блокировки двигателя	37
Выключение охраны без использования брелка.....	38
Выключение охраны с работающим двигателем.....	39
Самодиагностика при выключении охраны	40
Сигналы тревоги	41
Отображение сигналов тревоги на дисплее брелка	43
Прерывание сигналов тревоги без выключения режима охраны	44
Защищенность автосигнализации от отключения питания	45
Дополнительные датчики	45
Дополнительные беспроводные реле блокировки	46
Подключение информационно-поисковых GSM модулей	46
Режим антиограбления	47

Включение режима антиграбления брелком.....	47
Скрытое включение режима антиграбления.....	48
Выключение режима антиграбления.....	50
Режим «паника».....	51
Режим иммобилайзера.....	52
Выключение блокировки двигателя в режиме иммобилайзера.....	52

Сервисные функции автосигнализации

Контроль состояния автомобиля, напряжения АКБ и температуры салона	53
Временное отключение датчика удара	54
Временное отключение дополнительного датчика	55
Временное отключение датчика наклона	56
Настройка чувствительности датчика удара	57
Настройка чувствительности датчика наклона	59
Автоматическое управление замками дверей	60
Поиск автомобиля на стоянке	60
Дистанционное управление замками дверей	61
Управление дополнительным каналом №1	62
Управление дополнительным каналом №2	64
Управление дополнительным каналом №3	66
Управление дополнительным каналом №4	67
Управление дополнительным каналом №5	68
Режим турботаймера	69
Активация режима турботаймера и программирование времени работы.....	69
Включение турботаймера	70
Вызов из автомобиля	72
Световая индикация открытых дверей	72
Контроль уровня заряда элемента питания брелка с ЖКИ	72
Контроль исправности концевых выключателей	73
Режим сервисного обслуживания	74
Функция просмотра тревог	74
Автоматический контроль канала связи	76
Контроль количества брелков, записанных в систему	76
Блокировка кнопок брелка	77
Персональный код экстренного выключения режима охраны.....	78
Алгоритм ввода персонального кода (экстренное выключение охраны).....	78
Программирование охранных и сервисных функций	79
Запись брелков в автосигнализацию	82
Элементы питания брелков и их замена	83

Введение

StarLine E60, E61 Dialog - современный охранно - телематический комплекс. Защитные свойства системы реализованы по инновационным технологиям.



Телематика

Оptionальный GSM-GPRS, GPS-GLONASS телематический модуль позволяет определять координаты автомобиля, управлять дистанционно



Диалоговая защита

Диалоговый код управления StarLine E60, E61 Dialog с индивидуальными ключами шифрования 128 бит исключает интеллектуальный электронный взлом



Защита от помех

StarLine E60, E61 Dialog уверенно работает в условиях экстремальных городских радиопомех, благодаря уникальному 128-канальному узкополосному трансиверу



Контроль канала связи

Автоматический контроль канала связи обеспечивает проверку нахождения брелка в зоне действия приемопередатчика автосигнализации



Гибкие сервисные каналы

Программируемые параметры управления аварийной световой сигнализацией, складыванием зеркал, настройкой сидений под владельца



Температура

StarLine E60, E61 Dialog предназначен для суровых климатических условий с температурой от минус 50 до плюс 85°C



Датчик удара и наклона

Интегральный 3-х осевой датчик наклона и удара с дистанционной настройкой. Регистрирует поддомкрачивание и эвакуацию автомобиля



Встроенный CAN*

Обеспечивает быструю, удобную и безопасную установку охранных систем StarLine на современные автомобили, оснащенные шиной CAN

*Для автосигнализации StarLine E61 Dialog.

Комплект поставки

- 1, 2 - инструкции по установке и эксплуатации;
- 3, 4 - гарантийный талон и памятка;
- 5 - основной брелок управления с обратной связью и ЖК дисплеем;
- 6 - центральный процессорный блок;
- 7 - элемент питания основного брелка (AAA);
- 8 - дополнительный брелок;
- 9 - дополнительное реле с колодкой;
- 10 - сирена*;
- 11 - концевой выключатель капота, 2 самореза, клемма для подключения массы, диоды 1N4007;
- 12 - модуль приемопередатчика (трансивер);



*Отличие комплектаций StarLine E60 и StarLine E61

Модель	Модуль SLCAN-2	Сирена
E60	опция	опция
E61	установлен в центральный блок	в комплекте



- 13** - основной кабель с 18 - контактным разъемом;
- 14** - кабель подключения приемопередатчика;
- 15** - кабель подключения входов автосигнализации;
- 16** - светодиод индикации состояния автосигнализации;
- 17** - кабель подключения CAN интерфейса;
- 18** - сервисная кнопка;
- 19** - провод подключения концевого выключателя капота;
- 20** - переходник для подключения дополнительных датчиков.

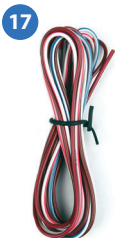

Технические характеристики

- Несущая частота радиосигнала управления от 433,05 до 434,79 МГц
- Количество частотных каналов управления128
- Максимальный радиус действия основного брелка:
 - при передаче команд управления800 м*
 - при приеме сигналов оповещения2000 м*
- Максимальный радиус действия дополнительного брелка 15 м*
- Тип датчика удара/наклона интегральный трехосевой акселерометр
- Рабочая температура от -50 до +85 °С
- Напряжение питания постоянного тока 9 - 18 В
- Ток, потребляемый сигнализацией в режиме охраны не более 22 мА

Максимально допустимый ток на выходах:

- подключения sireн 2 А
- подключения световых сигналов 2 x 7.5 А
- управления электроприводами замков дверей.....2 x 200 мА
- блокировки двигателя 200 мА
- дополнительных каналов управления 200 мА
- альтернативного управления CAN интерфейса 200 мА

Питание основного брелка 1,5В (1 элемент питания типа «AAA»)

Питание дополнительного брелка 3В (1 элемент питания типа «CR2450»)

** Дальность действия брелков может уменьшаться в зависимости от места установки приемопередатчика, места нахождения автомобиля и владельца, радиочастотных помех, погодных условий, напряжения автомобильного аккумулятора и напряжения элемента питания брелка.*

StarLine E60, E61 Dialog разрешена к использованию на территории РФ и соответствует всем требованиям нормативных документов РФ.

Срок службы StarLine E60, E61 Dialog составляет 5 лет при условии, что изделие устанавливается и эксплуатируется в соответствии с инструкциями по установке и эксплуатации.

Производитель оставляет за собой право без предварительного уведомления вносить в конструкцию, дизайн и комплектацию данного изделия незначительные изменения, не влекущие снижения его технических характеристик.

Охранные и сервисные функции автосигнализации

Охраняемые зоны автомобиля и способы их контроля

- Двери, капот, багажник, стояночный тормоз, педаль тормоза — концевые выключатели.
- Зажигание — вход контроля цепи зажигания.
- Кузов — двухуровневый датчик удара, датчик наклона.
- Внутреннее пространство салона — дополнительный датчик (опция).

Защищенность автосигнализации

- Диалоговый код управления с индивидуальными ключами шифрования исключает интеллектуальный электронный взлом.
- Запатентованный 128 канальный узкополосный FM трансивер обеспечивает надежную работу в условиях городских помех.
- Запоминание исходного состояния при отключении питания и возврат в то же состояние при восстановлении питания.
- Прерывание сигналов тревоги без выключения режима охраны.
- Автоматический контроль канала связи.

Защитные и противоугонные функции сигнализации

- Блокировка двигателя – реле блокировки и цифровые радиореле StarLine R2 (опция).
- Режим охраны со звуковыми и световыми сигналами тревоги
- Подача сигналов оповещения о тревоге на основной брелок (брелок с ЖК дисплеем).
- Бесшумное включение / выключение режима охраны.
- Режим бесшумной охраны.
- Режим охраны с работающим двигателем.
- Включение/выключение охраны без использования брелка.
- Автоматический возврат в режим охраны при случайном выключении.
- Автоматическое включение режима охраны.

- Режим иммобилайзера.
- Режим антиограбления.
- Режим «паника».
- Программируемый персональный код экстренного выключения режима охраны.
- Блокировка двигателя и ее сохранение при демонтаже автосигнализации.
- Программируемое двух-шаговое выключение блокировок двигателя.

Самодиагностика и индикация режимов работы

- Индикация причин срабатывания автосигнализации по 10 зонам охраны.
- Индикация состояния сигнализации светодиодом и на дисплее брелка.
- Индикация факта срабатывания сигнализации звуковыми сигналами.
- Индикация неисправной зоны при включении режима охраны.
- Автоматический контроль состояния охранных датчиков с отключением неисправных датчиков и сообщением об их отключении.
- Светодиодная индикация исправности концевых выключателей.
- 2 различных звуковых режима и виброрежим работы брелка.
- Просмотр истории тревог.

Сервисные функции автосигнализации

- Обход зоны дверей и задержка активации датчиков до отключения салонного света.
- Выбор громкости сигналов подтверждения при выполнении команд с брелка.
- Дистанционное отключение датчика удара, датчика наклона и дополнительного датчика по уровням в режиме охраны.

- Дистанционное управление центральным замком.
- Управление центральным замком от замка зажигания.
- Двухшаговое отпирание замков дверей.
- Двухимпульсное запирание замков дверей.
- Световая сигнализация открытых дверей.
- 5 каналов управления дополнительным оборудованием.
- Контроль напряжения аккумулятора автомобиля.
- Контроль температуры в салоне автомобиля.
- Ограничение количества циклов сигналов тревоги от датчиков.
- Возможность реализации функции «комфорт».
- Функция «поиск автомобиля».
- Режим турботаймера.
- Дистанционное программирование функций.
- Сервисный режим.
- Управление освещением салона автомобиля.
- Брелок с интуитивно понятным дисплеем.
- Режим вызова из автомобиля (поиск брелка).
- Защита от случайного нажатия кнопок брелка.
- Программирование новых и удаление утерянных брелков из памяти автосигнализации.
- Индикация текущего времени, будильник, таймер обратного отсчета.
- Возможность совместной работы с GSM модулями StarLine M20, M30, M21, M31.
- Индикация разрядки элемента питания основного брелка.

Управление автосигнализацией с помощью брелков

Брелки управления автосигнализацией

Система комплектуется двумя брелками управления.

Основной брелок:

Дополнительный брелок:



4-х кнопочный брелок с обратной связью и жидкокристаллическим (ЖК) дисплеем.

3-х кнопочный брелок без дисплея.

Основной и дополнительный брелки равноценны по криптостойкости. Для передачи команд управления в обоих брелках используется диалоговый алгоритм шифрования, исключающий интеллектуальный электронный взлом.

Информация о состоянии охранной системы передается на основной брелок при

- срабатывании датчиков и возникновении тревоги;
- выполнении команд, переданных с других брелков;
- изменении режимов работы и функций сигнализации.

При этом на дисплее отображается текущее состояние сигнализации, включаются звуковые, вибросигналы и подсветка дисплея.

Кроме этого на ЖК дисплей брелка выводится информация о текущем времени, включенном будильнике, таймере, напряжении АКБ и температуре в салоне автомобиля.

Для того чтобы максимально задействовать возможности, предоставляемые охранной системой, мы рекомендуем использовать основной брелок управления.



Дополнительный брелок можно использовать при отсутствии возможности работы с основным. Функции оповещения владельца в дополнительном брелке не реализованы, он предназначен только для передачи основных команд управления.

Продолжительность нажатия кнопок брелков

В этом разделе и далее используются следующие определения продолжительности и последовательности нажатия кнопок брелков:

- **кратковременное нажатие** — одно нажатие кнопки (или двух кнопок) продолжительностью менее 0,5 секунды;
- **длительное нажатие** — нажатие и удержание кнопки или двух кнопок до появления мелодичного звукового сигнала;
- **двойное нажатие** — два нажатия одной кнопки в течение 1 секунды;
- **последовательное нажатие** — два нажатия одной или разных кнопок. Первое нажатие должно быть длительным (до появления звукового сигнала), второе нажатие - кратковременным, после отпускания первой кнопки.

Команды брелков управления

КОМАНДА	НАЖАТЬ КНОПКИ		УСЛОВИЯ		
	Основной брелок	Дополнит. брелок	Зажигание	Иконки	Охрана
Управление функциями охраны					
Включить охрану (со звуковым подтверждением)	1 коротко		выкл.	любые кроме 	выкл.
Выключить охрану (со звуковым подтверждением)	2 коротко		выкл.	любые кроме 	вкл.

КОМАНДА	НАЖАТЬ КНОПКИ		УСЛОВИЯ		
	Основной брелок	Дополнит. брелок	Зажигание	Иконки	Охрана
Включить охрану (без звукового подтверждения)	1 + 1 последоват.	1 двойное	выкл.	любые кроме 	выкл.
Выключить охрану (без звукового подтверждения)	2 + 2 последоват.	2 двойное	выкл.	любые кроме 	вкл.
Включить бесшумную охрану	1 + 2 последоват.	–	выкл.		выкл.
Прервать сигналы тревоги	2 коротко		выкл.	любые кроме 	вкл.
Включить режим антиграбления	1 + 3 длительно до 	1 + 2 длительно до 	вкл.	любые кроме 	выкл.
Отключить режим антиграбления*	2 коротко*		не зависит	любые кроме 	не зависит
Отключение (включение) встроенного датчика удара	1 двойное	2 + 1 последоват.	выкл.	любые кроме 	вкл.
Отключение (включение) дополнит. датчика	2 двойное	2 + 2 последоват.	выкл.	любые кроме 	вкл.
Отключение (включение) датчика наклона	3 двойное	–	выкл.	любые кроме 	вкл.
Включить режим "ПАНИКА"	1 + 3 длительно до 	1 + 2 длительно до 	выкл.	любые	не зависит







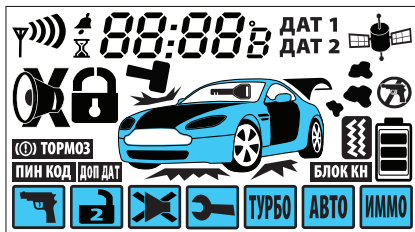

*Если режим антиграбления включен брелком, отключить его можно **только путем ввода персонального кода** (см. стр. 78).

КОМАНДА	НАЖАТЬ КНОПКИ		УСЛОВИЯ		
	Основной брелок	Дополнит. брелок	Зажигание	Иконки	Охрана
Управление оборудованием					
Управление доп. каналом №1	2 + 1 последоват.	3 двойное	не зависит	любые	не зависит
Управление доп. каналом № 2	3 + 1 последоват.	3 + 2 последоват.	не зависит	любые	не зависит
Управление доп. каналом № 3	4 + 1 последоват.	3 + 3 последоват.	не зависит	любые	не зависит
Управление доп. каналом № 4	2 + 3 последоват.	–	не зависит	любые	не зависит
Управление доп. каналом № 5	3 + 2 последоват.	–	не зависит	любые	не зависит
Регулировка чувствительности датчика удара	3 + 3 последоват.	–	не зависит	любые	выкл.
Регулировка чувствительности датчика наклона	4 + 4 последоват.	–	не зависит	любые	выкл.
Сервисные функции					
Запрос состояния автосигнализации, напряжения АКБ автомобиля и темпер. в салоне	3 коротко	–	не зависит	любые	не зависит
Поиск автомобиля	4 двойное	3 коротко	не зависит	любые	не зависит
Закрыть замки	1 коротко		вкл.	любые	выкл.
Открыть замки	2 коротко		вкл.	любые	выкл.
Активация курсорного выбора функций	2 или 3 длительно до второго сигнала 🎵	–	не зависит	любые	не зависит

Жидкокристаллический дисплей брелка



Индикация активных режимов и функций

-  Режим антиограбления
-  Режим 2-шагового выключения блокировки двигателя
-  Режим бесшумной охраны
-  Режим сервисного обслуживания
-  Режим турботаймера
-  Автоматическое включение режима охраны
-  Режим иммобилайзера
- БЛОК** Включена блокировка кнопок брелка
- ПИН КОД** Запрограммирован 1, 2 или 3 - х значный персональный код
- ДОП ДАТ** Сработал дополнительный 1-уровневый датчик №1
-  Сработал дополнительный 1-уровневый датчик №2

Индикация состояния автосигнализации и автомобиля

-  Включен режим охраны со звуковыми сигналами тревоги
-  Включен режим бесшумной охраны
-  Замки дверей закрыты
-  Замки дверей открыты
-  Зажигание включено
-  Открыты двери , капот , багажник 
-  **ТОРМОЗ** Не затянута стояночная тормозная педаль / Нажата педаль тормоза
-  Включена поддержка зажигания
-  Включен режим антиграбления
-  Требуется замена элемента питания брелка
-  Подключен встроенный или внешний GSM модуль StarLine
-  Включен будильник
-  Включен таймер обратного отсчета
-  Брелок находится в зоне приема сигналов оповещения
-  Передача команды управления
-  **ДАТ 1** Обход 1-го уровня датчика удара
-  **ДАТ 2** Обход 1-го уровня дополнительного датчика
-  **ДАТ 1** Обход обоих уровней датчика удара
-  **ДАТ 2** Обход обоих уровней дополнительного датчика
-  **d4 - 1** Сработал 1-й уровень датчика удара
-  **d4 - 2** Сработал 1-й уровень дополнительного датчика
-  **d4 - 1** Сработал 2-й уровень датчика удара
-  **d4 - 2** Сработал 2-й уровень дополнительного датчика
- dd - 1** Сработал 1-уровневый дополнительный датчик №1
- dd - 2** Сработал 1-уровневый дополнительный датчик №2
- dH** Сработал датчик наклона

Меню функций основного брелка

Для входа в меню функций брелка нажмите и удерживайте кнопку 4 до одного мелодичного, а затем 2 коротких сигналов.



брелок



Короткими нажатиями кнопки 4 выберите необходимую функцию:

- F - 1** – установка текущей даты и времени;
- F - 2** – установка времени будильника и его включение/выключение;
- F - 3** – установка таймера обратного отсчета и его включение/выключение;
- F - 4** – выбор громкости звуковых сигналов тревоги и варианта мелодии.

Если в течение 8 секунд не последует нажатий на кнопки, то произойдет автоматический выход из меню программирования функций брелка.



Выход из меню программирования функций брелка также может быть осуществлен длительным нажатием кнопки 1 (последует 2 коротких звуковых сигнала брелка).

1

Для установки даты и времени выберите функцию F - 1 и нажмите кнопку 4 длительно, до 2 коротких сигналов:



**брелок**

Выбор параметров (год, месяц, число, часы, минуты) осуществляется короткими нажатиями кнопок 4 (вперед) или 1 (назад).

Установка требуемого значения параметра осуществляется короткими нажатиями кнопок 2 (увеличение показаний) или 3 (уменьшение показаний)

год: 20 11 ;
 месяц: 05. 16₂
 число: 05. 16₂
 часы: 15:30₃
 минуты: 15:30₃

2

Для установки будильника выберите функцию F - 2 и нажмите кнопку 4 длительно, до 2 коротких сигналов:

**брелок**

будильник выключен: ⬆ 0FF ;

однократное срабатывание будильника: ⬆ 1 ;

периодическое срабатывание будильника: ⬆ -- ;

Выбор параметров (год, месяц, число, часы, минуты) осуществляется короткими нажатиями кнопок 4 (вперед) или 1 (назад).

Установка требуемого значения параметра осуществляется короткими нажатиями кнопок 2 (увеличение показаний) или 3 (уменьшение показаний)

год: ⬆ 20 11₂
 месяц: ⬆ 05. 16₃
 число: ⬆ 05. 16₃
 часы: ⬆ 15:30₄
 минуты: ⬆ 15:30₄



Для выключения сигнала будильника нажмите кнопку 3 брелка. Выключить сигнал также можно нажатием кнопок 1, 2 или 4, но при этом через три минуты сигнал возобновится (такая отсрочка сигнала будильника возможна два раза).

3

Для установки таймера выберите функцию F - 3 и нажмите кнопку 4 длительно, до 2 коротких сигналов:



брелок

Выбор параметров (год, месяц, число, часы, минуты) осуществляется короткими нажатиями кнопок 4 (вперед) или 1 (назад).

Установка требуемого значения параметра осуществляется короткими нажатиями кнопки 2 (увеличение показаний) или 3 (уменьшение показаний)

таймер	
выключен:	OFF :
таймер	
включен:	ON :
	02:00 ₂
	02:00 ₂

4

Для установки звукового сигнала выберите функцию F - 4 и нажмите кнопку 4 длительно, до 2 коротких сигналов:



брелок

Выбор параметров осуществляется короткими нажатиями кнопки 4 (вперед) или 1 (назад).

Установка значения – кнопки 2 и 3 коротко.

громкие сигналы:	ГР 46 :
тихие сигналы:	СН 46 :
работает только вибросигнал:	ВУ 6Р :
звуковой сигнал "СИРЕНА":	СУГ 1 ₂
звуковой сигнал "ТРЕЛЬ":	СУГ 2 ₂



Для выхода из режима программирования функций брелка нажмите кнопку 1 длительно либо дождитесь автоматического выхода через 8 секунд при отсутствии нажатий на кнопки.

Программирование режимов работы курсорным способом



Отдельные режимы работы автосигнализации, а также некоторые специальные функции программируются (включаются или выключаются) курсорным способом. Включение/выключение режимов курсорным способом возможно как при включенном, так и при выключенном режиме охраны.

Для включения/выключения необходимых режимов выполните следующие действия:

1

Нажмите и удерживайте кнопку 2 (или 3) до момента, когда прозвучат два сигнала (сначала мелодичный, затем короткий):

**брелок**

после того как прозвучит 2 сигнала, в нижней части экрана будет выделена миганием первая слева иконка:

**2**

Короткими нажатиями на кнопки 2 (влево) или 3, 4 (вправо) переместите мигающий курсор на нужную иконку:

**брелок**

3a

Для включения выбранного режима нажмите на брелке кнопку 1:



- 1 световой сигнал.

**брелок**

- прозвучит 1 мелодичный и 2 коротких сигнала;
- после автоматического выхода из режима программирования иконка выбранного режима будет отображаться на дисплее постоянно **(режим включен)**.

**36**

Для выключения выбранного режима нажмите на брелке кнопку 1:



- 2 световых сигнала.

**брелок**

- прозвучит 1 мелодичный и 2 коротких сигнала;
- после автоматического выхода из режима программирования постоянное отображение иконки прекратится **(режим выключен)**.



Если в течение 5 секунд не нажимать на кнопки, то произойдет автоматический выход из режима программирования курсорным способом.

Перечень режимов, программируемых курсорным способом



Режим антиограбления. Специальный режим, позволяющий автоматически или с помощью брелка включить блокировку двигателя в том случае, если водителя вынуждают покинуть автомобиль (см. стр. 47)



Двухшаговое выключение блокировки двигателя. В данном режиме при выключении охраны двигатель остается заблокированным. Для снятия блокировки требуются дополнительные действия (см. стр. 37).



Бесшумная охрана. В данном режиме отсутствуют какие-либо звуковые сигналы автомобиля при срабатывании любого из датчиков. Включение и выключение охраны производится также без звуковых сигналов подтверждения (см. стр. 28).



Режим сервисного обслуживания. Режим предназначен для временного отключения охранных и противоугонных функций автосигнализации при необходимости передачи автомобиля для сервисного обслуживания или ремонта (см. стр. 74).



Турботаймер. Режим предназначен для автомобилей с турбонаддувом и позволяет поддерживать работу двигателя после выключения зажигания в течение некоторого времени, необходимого для охлаждения турбины (см. стр. 69).



Автоматическое включение охраны. В данном режиме охрана включается автоматически после выключения зажигания, через 10 секунд после закрытия всех дверей (см. стр. 29).



Режим иммобилайзера. В данном режиме двигатель автоматически блокируется через 30 секунд после выключения зажигания (см. стр. 52).

Охранные и противоугонные функции автосигнализации

Включение охраны со звуковыми сигналами подтверждения



Перед включением охраны убедитесь, что

- зажигание выключено,
- стояночный тормоз включен,
- двери, капот и багажник закрыты.

Нажмите на брелке кнопку 1.



автомобиль

- 1 сигнал сирены,
- 1 световой сигнал,
- закроются замки дверей,
- начнёт мигать светодиодный индикатор



брелок

- прозвучит 1 сигнал,
- появится индикация включенного режима охраны



Если двери, капот, багажник окажутся не закрыты; или стояночный тормоз не затянут (или ножной тормоз нажат); или один из кнопочных выключателей дверей, капота, багажника неисправен, - сигнализация предупредит об этом **4 звуковыми и 4 световыми сигналами** (см. «Самодиагностика при включении охраны», стр. 34).

Включение охраны без звуковых сигналов подтверждения



Перед включением охраны убедитесь, что

- зажигание выключено,
- стояночный тормоз включен,
- двери, капот и багажник закрыты.

Нажмите на брелке кнопку 1 сначала длительно (до появления звукового сигнала), затем коротко:



автомобиль

- 1 световой сигнал;
- закроются замки дверей;
- начнёт мигать светодиодный индикатор.



брелок



- прозвучит 1 сигнал;
- появится индикация включенного режима охраны.



Если двери, капот, багажник окажутся не закрыты, стояночный тормоз не затянут (или ножной тормоз нажат) или один из кнопочных выключателей дверей, капота, багажника неисправен, то сигнализация предупредит об этом **4 световыми сигналами** (см. «Самодиагностика при включении охраны», стр. 34).

Включение бесшумной охраны



В режиме **бесшумной охраны** отсутствуют какие-либо звуковые сигналы автомобиля при срабатывании любого из датчиков. Для включения данного режима курсорным способом активируйте на дисплее брелка иконку  (см. стр. 23). На дисплее брелка включенный режим бесшумной охраны обозначает иконка 

Нажмите коротко кнопку 1 брелка:



автомобиль

- 1 световой сигнал;
- закроются замки дверей;
- начнёт мигать светодиодный индикатор.



брелок

- прозвучит 1 сигнал;
- появится индикация включенного режима бесшумной охраны.



Если двери, капот, багажник окажутся не закрыты; или стояночный тормоз не затянут (или ножной тормоз нажат); или один из кнопочных выключателей дверей, капота, багажника неисправен, - сигнализация предупредит об этом **4 световыми сигналами** (см. «Самодиагностика при включении охраны», стр. 34).

Автоматическое включение охраны



Для включения данного режима курсорным способом активируйте на дисплее брелка иконку **ABTO** (см. стр. 23).

1

При закрытых дверях выключите зажигание, выйдите из автомобиля и закройте все двери.



автомобиль

- при закрытии последней двери световые сигналы вспыхнут 1 раз
- прозвучит 1 короткий сигнал сирены

Через 10 секунд после закрытия всех дверей автоматически включится режим охраны:



автомобиль

- 1 сигнал сирены;
- 1 световой сигнал;
- закроются замки дверей.



брелок

- прозвучит 1 сигнал,
- появится индикация включенного режима охраны.



Если неисправен один из кнопочных выключателей дверей (постоянно замкнут), то автоматического включения режима охраны не произойдет (см. “Контроль исправности концевых выключателей”, стр. 73). Если не включен стояночный тормоз, открыты капот или багажник, то после включения охраны последуют **4 сигнала сирены и 4 световых сигнала**.



При активном режиме автоматического включения охраны (иконка **ABTO** «включена») **НЕ ЗАБЫВАЙТЕ** ключи и брелок в автомобиле, когда покидаете его!

Включение охраны с работающим двигателем



Перед включением охраны убедитесь, что:

- капот закрыт,
- автомобиль стоит на нейтральной передаче (либо в режиме PARK при автоматической трансмиссии),
- турботаймер не запрограммирован (иконка **Турбо** «выключена»),
- двигатель работает.

1

В зависимости от выбранного значения функции 23 (см. стр. 81) включение охраны с работающим двигателем может осуществляться следующими способами:

“АВТОМАТИЧЕСКИ” – выключите зажигание

“С БРЕЛКА” – коротко нажмите кнопку 2 брелка

“ВКЛЮЧЕНИЕМ ТОРМОЗА” – включите стояночный тормоз



автомобиль

- светодиодный индикатор начнёт гореть постоянно



брелок

- прозвучит мелодичный сигнал,
- отобразится: r99

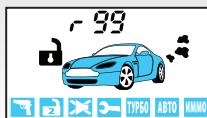

Если необходимо поставить автомобиль на охрану извлеките ключ из замка зажигания, выйдите из машины, закройте все двери и нажмите кнопку 1 брелка:



автомобиль

- 1 сигнал сирены,
- 1 световой сигнал,
- будут отключены датчик удара, доп. датчик и контроль зоны зажигания,
- закроются замки дверей,
- двигатель работает



брелок

- прозвучит 1 сигнал,
- появится индикация включенного режима охраны и работающего двигателя

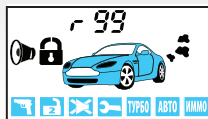

Для включения охраны с работающим двигателем должна быть реализована функция поддержки зажигания (см. инструкцию по установке).

Дистанционная остановка двигателя без выключения режима охраны

Нажмите кнопку 4 длительно (до появления звукового сигнала), затем кнопку 1 коротко:



автомобиль

- 3 световых сигнала,
- будут взяты на охрану зоны зажигания, датчика удара и дополнительного датчика,
- начнет мигать светодиодный индикатор,
- двигатель будет остановлен



брелок

- 4 коротких звуковых сигнала,
- исчезнет индикация работающего двигателя,
- останется индикация включенного режима охраны



Включение охраны без брелка



Перед включением охраны убедитесь, что:

- зажигание выключено,
- стояночный тормоз включен.

1

Откройте одну из дверей и включите зажигание.



автомобиль

- начнет мигать светодиодный индикатор состояния

2

Нажмите сервисную кнопку 3 раза и выключите зажигание.



автомобиль

- прозвучит 1 сигнал сирены, световые сигналы вспыхнут 1 раз,
- начнётся отсчет 20 - секундного интервала, по истечении которого включится режим охраны

3

Выйдите из автомобиля и закройте все двери.



автомобиль

через 20 секунд после выключения зажигания автоматически включится режим охраны:

- прозвучит 1 сигнал сирены, световые сигналы вспыхнут 1 раз,
- закроются замки дверей



Если на момент включения охраны окажется, что двери, капот или багажник плохо закрыты, стояночный тормоз выключен (ножной тормоз нажат) либо неисправен (постоянно замкнут) один из кнопочных выключателей дверей, капота, багажника, то сигнализация отключит охрану этой зоны, последуют **4 сигнала сирены и 4 световых сигнала.**

Автоматический возврат в режим охраны



Если запрограммирован автоматический возврат в режим охраны (функция 5, стр. 80) и в течение 30 секунд после выключения режима охраны двери автомобиля не открывались, то автосигнализация автоматически включит режим охраны.

Внимание! Запирание замков дверей произойдет, если они подключены к автосигнализации и запрограммирован вариант автовозврата в режим охраны с запираем замков дверей (функция 5). Повторное включение режима охраны подтвердит 1 сигнал сирены и 1 световой сигнал автомобиля.

Последует 1 звуковой сигнал брелка.

Двигатель будет заблокирован. Светодиодный индикатор начнет мигать, показывая, что автомобиль охраняется.

Если неисправен (постоянно замкнут) концевой выключатель капота или багажника, то после включения охраны последует

4 световых сигнала и 4 сигнала сирены.

Прозвучит 1 сигнал брелка.

Обход зоны дверей и задержка активации датчиков



Обход зоны дверей и задержка активации датчиков могут потребоваться для исключения ложных срабатываний сигнализации, например, при плавном погасании салонного света автомобиля или при работе функции «комфорт» (при поднятии стекол). В зависимости от программирования может быть установлена 5-, 30- или 60- секундная задержка (см. функцию 3 стр. 80).

Самодиагностика при включении охраны



При включении охраны автосигнализация автоматически проверяет все зоны, которые должны быть взяты на охрану



автомобиль

- плохо закрыты двери, капот или багажник,
- неисправен (постоянно замкнут) один из концевых выключателей дверей, капота или багажника,
- выключен стояночный тормоз

Включите режим охраны.



автомобиль

- 4 сигнала сирены,
- 4 световых сигнала,
- временно исключится из контура охраны соответствующая зона



брелок

- прозвучит 1 сигнал,
- появится индикация не взятой на охрану зоны



Закройте двери, капот, багажник,
включите стояночный тормоз:



автомобиль

- будет взята на охрану соответствующая зона,
- при закрывании дверей замки будут повторно закрыты



брелок

- прозвучит 1 сигнал,
- исчезнет индикация не взятой на охрану зоны





В случае самопроизвольного устранения неисправности при включенном режиме охраны сигнализация сразу автоматически возьмет эту зону на охрану.

Выключение охраны со звуковыми сигналами подтверждения

Нажмите на брелке кнопку 2:



автомобиль

- 2 сигнала sireны,
- 2 световых сигнала,
- погаснет светодиодный индикатор,
- откроются замки дверей



брелок

- прозвучит 2 сигнала,
- индикация выключенного режима охраны



Если режим «двухшаговое выключение блокировок двигателя» выключен, то двигатель будет разблокирован одновременно с выключением охраны.

Если данный режим включен (активна иконка  на дисплее брелка), то для разблокировки двигателя

откройте дверь, включите зажигание и введите персональный код (см. стр. 78). Если код введен верно, последуют 2 сигнала sireны и 2 световых сигнала. Блокировка двигателя будет выключена.



Если при выключении охраны последует 3 сигнала sireны и 3 световых сигнала, это означает, что в режиме охраны происходило срабатывание датчиков (см. «Самодиагностика при выключении охраны», стр. 40).

Выключение охраны без звуковых сигналов подтверждения

Нажмите кнопку 2 брелка сначала длительно (до появления звукового сигнала), а затем коротко:



автомобиль

- погаснет светодиодный индикатор,
- 2 световых сигнала,
- будут открыты замки дверей (если они подключены к сигнализации)



брелок

- прозвучит 2 коротких сигнала,
- индикация выключенного режима охраны



Если режим «двухшаговое выключение блокировок двигателя» выключен, то двигатель будет разблокирован одновременно с выключением охраны.

Если данный режим включен (активна иконка  на дисплее брелка), то для разблокировки двигателя



откройте дверь, включите зажигание и введите персональный код (см. стр. 78). Если код введен верно, последуют 2 сигнала сирены и 2 световых сигнала. Блокировка двигателя будет выключена.



Если при выключении охраны последуют 3 сигнала сирены и 3 световых сигнала, это означает, что в режиме охраны происходило срабатывание датчиков (см. «Самодиагностика при выключении охраны», стр. 40).

Двухшаговое выключение блокировки двигателя



Для включения данного режима курсорным способом активируйте на дисплее брелка иконку  (см. стр. 23). Пока на дисплее брелка «включена» иконка , после каждого выключения охраны двигатель будет оставаться заблокированным.

Для разблокировки двигателя введите персональный код (см. стр. 78).



автомобиль

- после ввода последней цифры кода и выключения зажигания **блокировка двигателя выключится,**
- выключение блокировки подтвердят 2 сигнала сирены и 2 световых сигнала

Выключение охраны без использования брелка

1 Откройте дверь автомобиля ключом.



автомобиль

- начнутся сигналы тревоги (если режим охраны был включен брелком),
- последуют 4 световых сигнала (если режим охраны включался без брелка)

2 В течение 20 секунд включите зажигание и введите персональный код (см. стр. 78).

- после набора последней цифры и выключения зажигания



автомобиль

- 2 сигнала сирены,
- 2 световых сигнала,
- светодиодный индикатор погаснет



брелок

- индикация выключенного режима охраны



Если при выключении охраны последуют 3 сигнала сирены и 3 световых сигнала, это означает, что в режиме охраны происходило срабатывание датчиков (см. «Самодиагностика при выключении охраны», стр. 40).

Выключение охраны с работающим двигателем

- 1** Выключите режим охраны нажатием кнопки 2 брелка.



- 2** Войдите в автомобиль и включите зажигание ключом:



автомобиль

- двигатель продолжает работать



брелок

- индикация выключенного режима охраны и работающего двигателя

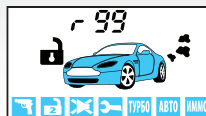

- 3** Отключите стояночный тормоз:



автомобиль

- 3 световых сигнала,
- двигатель продолжит работать,
- автомобиль готов к движению



брелок

- 4 звуковых сигнала,
- отобразятся иконки ручного тормоза и включенного зажигания



Автомобиль готов к движению

Самодиагностика при выключении режима охраны



При выключении режима охраны сигнализация информирует о происшедших во время охраны срабатываниях датчиков.

Выключите режим охраны нажатием кнопки 2 брелка.



- Если сигналы тревоги **прерывались** с брелка:



автомобиль

- 2 сигнала сирены,
- 2 световых сигнала



брелок

- 2 звуковых сигнала,
- если причина срабатывания датчика не устранена, отобразится зона сработавшего датчика



- Если сигналы тревоги **НЕ прерывались** с брелка:



автомобиль

- 3 сигнала сирены,
- 3 световых сигнала



брелок

- 3 звуковых сигнала,
- отобразятся зоны сработавших датчиков













Сигналы тревоги



Если в режиме охраны произойдет срабатывание любого из охранных датчиков, это вызовет автоматическое включение сигналов тревоги – сигналов сирены и световых сигналов. Брелок будет подавать звуковые сигналы тревоги, а на дисплее отобразится причина срабатывания сигнализации. Во время звучания сирены на дисплее брелка будет мигать иконка, соответствующая причине срабатывания.

Сигналы тревоги подаются циклами. Длительность одного цикла тревоги и максимально возможное количество циклов для различных причин срабатывания сигнализации указаны в таблице ниже.

Причина тревоги	Иконка на дисплее	Длительность 1 цикла тревоги	Кол-во циклов при постоянном сигнале от датчика	Кол-во циклов при многократных срабатываниях датчика
1 уровень датчика удара (предупредительный)		3 звуков. сигнала 6 свет. сигналов	1	8
2 уровень датчика удара (тревожный)		30 сек. звуковых и световых сигналов	1	8
срабатывание датчика наклона		30 сек. звуковых и световых сигналов	1	8
1 уровень дополнит. датчика (предупредительный)		3 звуков. сигнала 6 свет. сигналов	1	8

2 уровень дополнит. датчика (тревожный)		30 сек. звуковых и световых сигналов	1	8
Доп. датчик №1* (одноуровневый)		30 сек. звук 35 сек. свет	1	8
Доп. датчик №2* (одноуровневый)		30 сек. звук 35 сек. свет	1	8
Двери		30 сек. звук 35 сек. свет	1	не ограничено
Капот		30 сек. звук 35 сек. свет	1	не ограничено
Багажник		30 сек. звук 35 сек. свет	1	не ограничено
Зажигание		30 сек. звук 35 сек. свет	не ограничено	не ограничено
Тормоз		30 сек. звук 35 сек. свет	1	не ограничено

- 1) Пока мигают световые сигналы автомобиля, на дисплее брелка будут мигать фары автомобиля.
- 2) Если по окончании цикла тревоги причина срабатывания сигнализации не будет устранена (например, двери останутся открытыми), то соответствующая зона временно исключается из контура охраны до момента устранения причины срабатывания (до закрытия дверей). При этом на дисплее брелка индикация причины срабатывания сохраняется.
- 3) Если сигналы тревоги прерывались с брелка, то отсчет количества циклов тревоги при периодически срабатывающем датчике начинается заново.

**Если для программируемой функции 12 (стр. 80) выбран вариант 2, 3 или 4.*

Отображение сигналов тревоги на дисплее брелка

- сработал 1-й уровень датчика удара



- сработал 2-й уровень датчика удара



- сработал 1-й уровень доп. датчика



- сработал 2-уровень доп. датчика



- сработал одноуровневый доп. датчик №1



- сработал одноуровневый доп. датчик №2



- открывались двери



- сработал датчик наклона



- сработал датчик тормоза



- открывался багажник



- открывался капот



- включалось зажигание



Прерывание сигналов тревоги без выключения режима охраны



автомобиль

- включены сигналы тревоги



брелок

- включены сигналы тревоги,
- мигает иконка сирены,
- отображается зона сработавшего датчика



Нажмите на брелке кнопку 2:



автомобиль

- прекратятся сигналы тревоги,
- временно исключится из контура охраны зона, в которой сработал датчик



брелок

- прекратятся сигналы тревоги,
- отобразится зона сработавшего датчика,
- сохранится режим охраны



брелок

после устранения причины тревоги

- зона сработавшего датчика перестанет отображаться,
- прозвучит 1 сигнал



Защищенность автосигнализации от отключения питания



Кратковременное отключение питания автосигнализации (например, сброс клеммы аккумулятора) не приводит к снятию с охраны. Автосигнализация запоминает свое состояние и при восстановлении питания снова окажется в том же режиме, при котором произошло отключение (см. таблицу состояний ниже), последует мелодичный сигнал брелка.

Если к системе подключена сирена с автономным питанием, то при отключении клеммы аккумулятора сирена включит звуковые сигналы тревоги.

Состояние системы до отключения питания	Состояние системы при восстановлении питания
Режим охраны выключен	Режим охраны выключен
Режим охраны включен	Режим охраны включен
Режим тревоги, причина срабатывания устранена	Режим охраны включен
Режим тревоги, причина срабатывания не устранена	Режим тревоги включен
Режим иммобилайзера включен	Режим иммобилайзера включен
Режим антиграбления включен	Режим антиграбления включен
Сервисный режим включен	Сервисный режим включен

Дополнительные датчики

В качестве дополнительного датчика к автосигнализации могут быть подключены как 2 - уровневые датчики (например, микроволновый MWS203), так и 1-уровневые (например, датчик наклона D10).

Подключение датчиков осуществляется с помощью кабелей, входящих в комплекты датчиков.

После подключения датчиков необходимо запрограммировать функцию 12 (см. стр. 80) в соответствии с типом используемого датчика.

Дополнительные беспроводные реле блокировки

Использование цифровых радиореле блокировки двигателя StarLine R2 позволяет существенно повысить противоугонные функции автосигнализации за счет скрытой установки радиореле в штатную проводку автомобиля и отсутствия какого-либо проводного соединения между центральным блоком автосигнализации и радиореле блокировки.

Подключение информационно-поисковых GSM модулей

В случае необходимости Вы можете подключить к Вашей автосигнализации информационно-поисковые GSM модули StarLine M20, M30, M21, M31, специально разработанные для управления автосигнализациями StarLine. Их применение дает возможность управлять автосигнализацией, получать сообщения о вторжении в автомобиль, определять место расположения автомобиля практически без ограничения расстояния – везде, где есть сеть GSM.

Передача информации и команд управления происходит по каналу связи GSM. Информация о тревоге (срабатывании охранных датчиков) может поступать на телефон владельца в виде SMS сообщений или звонков с речевым сообщением. Определение места расположения автомобиля осуществляется по идентификаторам базовых станций (M20, M21) или GPS координатам (M30, M31), присылаемым в SMS сообщении. Также возможно получение SMS с гиперссылкой для перехода на фрагмент карты с указанием места расположения автомобиля.

StarLine M20, M30, M21, M31 подключаются к автосигнализациям StarLine 3-х проводным кабелем, входящим в комплект поставки модулей.

Режим антиограбления



Для включения режима антиограбления функция 8 (см. стр. 80) должна быть запрограммирована на вариант 1 или 2.

Включение режима антиограбления брелком



Внимание !!! После включения режима антиограбления брелком выключить его брелком **НЕВОЗМОЖНО**.

Для выключения необходимо ввести персональный код.

При включенном зажигании или при работающем двигателе одновременно нажмите и удерживайте кнопки 1 и 3 брелка:



автомобиль

- включатся постоянные звуковые и световые сигналы тревоги,
- закроются замки дверей,
- в зависимости от состояния программируемой функции 8 двигатель будет блокироваться либо сразу, либо после выключения ручного тормоза (нажатия на педаль тормоза). В течение первых 30 секунд блокировка происходит импульсно, затем непрерывно



брелок

- будет звучать сигнал тревоги,
- будет включен вибросигнал,
- на экране появится иконка режима антиограбления

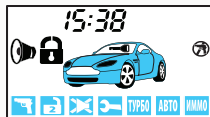

Скрытое включение режима антиграбления



Скрытое включение режима антиграбления может быть применено в ситуации, когда противодействовать угону другими способами затруднительно или невозможно. Режим активизируется при открывании дверей в случае, если владелец покидает автомобиль, после чего система действует автоматически по определенному алгоритму, состоящему из нескольких этапов.

1 этап:

Закройте двери автомобиля. При работающем двигателе или при включенном зажигании нажмите сервисную кнопку на 2 секунды.



После нажатия сервисной кнопки активируется режим ожидания, в котором сигнализация ожидает открытия дверей. Какая-либо индикация включения данного режима отсутствует. Режим ожидания может продолжаться неограниченное время. Пока все двери продолжают оставаться закрытыми, сигнализация не оказывает никакого влияния на функции автомобиля. После открывания одной из дверей автоматически активизируется второй этап алгоритма антиграбления

2 этап:

Откройте одну из дверей.



С момента открытия двери начнется отсчет 60 - ти секундного интервала времени, по истечении которого будут включены сигналы тревоги. Какие-либо сигналы тревоги на этом этапе отсутствуют, блокировки выключены. Нажав кнопку 3 брелка, можно убедиться в том, что включен второй этап режима антиграбления. На дисплее будет мигать иконка режима антиграбления.

3 этап: Истекло 60 секунд после открытия дверей.



автомобиль

- начнутся прерывистые сигналы сирены и световые сигналы тревоги, которые будут продолжаться 30 секунд

4 этап: Истекло 30 секунд после начала прерывистых звуковых сигналов.



автомобиль

- включатся постоянные сигналы сирены,
- будет включена прерывистая блокировка двигателя - сразу или после выключения ручного тормоза (функция 8, стр. 80),
- продолжают световые сигналы тревоги.

5 этап: Истекло 45 секунд после начала прерывистой блокировки двигателя.



автомобиль

- продолжают постоянные звуковые и световые сигналы тревоги,
- включится постоянная блокировка двигателя.



Внимание!!! Если Вам необходимо высадить пассажиров, а режим антиграбления включен, прежде чем открывать двери, выключите режим антиграбления (**нажмите кнопку 2 брелка**). В противном случае через 1 минуту после открывания любой двери начнутся сигналы тревоги. Если Вы забыли об этом, выключить режим антиграбления брелком можно и на 1, 2 и 3 этапах (пока не включена прерывистая блокировка двигателя).

Выключение режима антиграбления



Внимание !!! Если режим антиграбления был включен брелком, выключить его можно **только** вводом персонального кода:

Откройте дверь автомобиля и введите персональный код (см. стр. 78):

После ввода последней цифры кода и выключения зажигания



автомобиль

- 2 сигнала сирены,
- 2 световых сигнала,
- откроются замки дверей,
- выключится охрана



брелок

- 2 звуковых сигнала,
- исчезнет иконка режима антиграбления



Внимание !!! Если режим антиграбления был включен сервисной кнопкой, то на 1, 2 и 3 этапах (пока не включена прерывистая блокировка двигателя) его можно отключить брелком:

Нажмите кнопку 2 брелка.



После включения прерывистой блокировки двигателя выключить режим антиграбления можно **только** вводом персонального кода (см. стр. 78).

Режим «паника»



При активации режима «паника» на 15 секунд включатся световые и звуковые сигналы тревоги. Если охрана была выключена, включится режим охраны.

При выключенном зажигании одновременно и длительно нажмите кнопки 1 и 3 брелка:



автомобиль

- на 15 секунд включатся сигналы тревоги,
- закроются замки дверей (если они были открыты),
- включится режим охраны (если охрана была выключена)



брелок

- 1 короткий сигнал,
- индикация включенного режима охраны



После окончания сигналов тревоги режим охраны останется включенным. Для прерывания сигналов тревоги в режиме «паника» нажмите кнопку 2 брелка. Сигнализация останется в режиме охраны.

Режим иммобилайзера



Для использования данного режима включите курсорным способом иконку  на дисплее брелка (см. стр. 23).



брелок

- после программирования режима иммобилайзера на дисплее брелка будет постоянно отображаться иконка 



При запрограммированном режиме иммобилайзера двигатель будет блокироваться автоматически через 30 секунд после каждого выключения зажигания.

Выключение блокировки двигателя в режиме иммобилайзера

Нажмите кнопку 2 брелка:



ИЛИ:

Нажмите сервисную кнопку и удерживайте её 2 секунды. Не позднее 2-х секунд после отпущения кнопки включите зажигание



автомобиль

- выключится блокировка двигателя.

Сервисные функции автосигнализации

Контроль состояния автомобиля, напряжения АКБ и температуры салона



Эту команду Вы можете использовать в любом режиме для проверки текущего состояния автосигнализации, проверки напряжения АКБ и температуры в салоне автомобиля.

Нажмите на брелке кнопку 3.



брелок



- прозвучит мелодичный сигнал,
- на дисплее кратковременно отобразится сначала значение напряжения АКБ автомобиля, затем значение температуры в салоне автомобиля

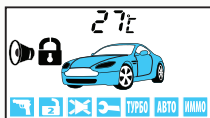

- если температура окажется ниже -40°C или выше $+70^{\circ}\text{C}$, индикация будет выглядеть следующим образом:

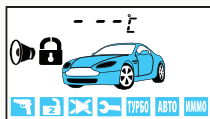

ниже
 -40°C

выше
 $+70^{\circ}\text{C}$

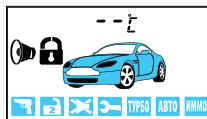

Температура, отображенная на дисплее брелка, может отличаться от реальной температуры в салоне, так как она зависит от места установки блока автосигнализации, в котором находится датчик температуры.

Временное отключение датчика удара

1

В режиме охраны нажмите два раза коротко кнопку 1 брелка. Будет отключен первый уровень датчика удара, дающий предупреждающие сигналы:



- 2 световых сигнала,
- отключится первый уровень датчика удара



брелок



- прозвучит мелодичный сигнал,
- появится индикация временного отключения первого уровня датчика удара

2

В режиме охраны нажмите два раза коротко кнопку 1 брелка. Будут отключены оба уровня датчика удара:



- 3 световых сигнала,
- отключатся оба уровня датчика удара



брелок



- прозвучат 3 сигнала,
- появится индикация временного отключения обоих уровней датчика удара

3

В режиме охраны нажмите два раза коротко кнопку 1 брелка. Датчик удара будет включен снова.



В течение одного цикла охраны можно производить отключение датчика удара по уровням и его включение неограниченное число раз.

Временное отключение дополнительного датчика

1

В режиме охраны нажмите два раза коротко кнопку 2 брелка. Будет отключен первый уровень дополнит. датчика удара, дающий предупреждающие сигналы:



- 2 световых сигнала,
- отключится первый уровень доп. датчика



брелок



- прозвучит мелодичный сигнал,
- отобразятся символы временного отключения первого уровня доп. датчика

2

В режиме охраны нажмите два раза коротко кнопку 2 брелка. Будут отключены оба уровня дополнит. датчика удара:



- 3 световых сигнала,
- отключатся оба уровня доп. датчика



брелок



- прозвучит 3 сигнала,
- отобразятся иконки временного отключения обоих уровней доп. датчика

3

В режиме охраны нажмите два раза коротко кнопку 2 брелка. Дополнит. датчик будет включен снова.



i

В течение одного цикла охраны можно производить отключение дополнительного датчика по уровням и его включение неограниченное число раз.



Если в качестве дополнительного датчика подключены два одноуровневых датчика (функция 12, стр. 80), то при отключении по уровням сначала отключится первый датчик, затем отключится второй датчик, далее оба включатся.

Временное отключение датчика наклона

1

В режиме охраны нажмите два раза коротко кнопку 3 брелка.
Датчик наклона будет выключен:



- 3 световых сигнала



брелок



- прозвучат 3 сигнала,
- появится индикация временного отключения датчика наклона

2

В режиме охраны нажмите два раза коротко кнопку 3 брелка.
Датчик наклона будет включен:



- 1 световой сигнал



брелок



- прозвучит 1 сигнал,
- появится индикация включения датчика наклона



В течение одного цикла охраны можно производить отключение и включение датчика наклона неограниченное число раз.

Настройка чувствительности датчика удара

Датчик удара и наклона находится в приемопередатчике.



Максимальной чувствительности предупредительного и тревожного уровней датчика удара соответствует значение 01. Минимальной чувствительности соответствует значение 14. Значение 15 отключает соответствующий уровень датчика.

1

При выключенном режиме охраны и выключенном зажигании нажмите кнопку 3 сначала длительно (до звукового сигнала), а затем коротко:



- 3 световых сигнала;
- 2 сигнала сирены;



брелок

- мелодичный сигнал;
- появится значение **предупредит. уровня** датчика удара;



2

короткими нажатиями кнопок 2 и 3 установите необходимое значение уровня чувствительности.



3

Для перехода к установке тревожного уровня датчика удара нажмите кнопку 3 сначала длительно (до звуков. сигнала), а затем коротко:



- 1 световой сигнал



брелок

- мелодичный сигнал;
- появится значение **тревожного уровня** датчика удара;



4

короткими нажатиями кнопок 2 и 3 установите необходимое значение уровня чувствительности.



5

Для выхода из режима настройки чувствительности нажмите кнопку 3 сначала длительно (до звуков. сигнала), а затем коротко.



- последует 3 световых сигнала
- 2 сигнала sireны



брелок

- последует мелодичный сигнал



Если после входа в режим настройки чувствительности датчика удара не нажимать на кнопки брелка, то через 15 секунд произойдет автоматический выход из режима настройки без сохранения изменений. Последует 4 звуковых сигнала брелка и 4 световых сигнала автомобиля.



Внимание! Чувствительность тревожного уровня датчика удара **не может быть установлена выше**, чем чувствительность предупредительного.

Настройка чувствительности датчика наклона

Датчик удара и наклона находится в приемопередатчике.



Максимальной чувствительности датчика наклона соответствует значение 01. Минимальной чувствительности соответствует значение 14.

Выключению датчика наклона соответствует значение 15

1

При выключенном режиме охраны и выключенном зажигании нажмите кнопку 4 сначала длительно (до звукового сигнала), а затем коротко:



- 3 световых сигнала,
- 2 звуковых сигнала



брелок



- прозвучит мелодичный сигнал,
- появится значение чувствительности датчика наклона

2

Короткими нажатиями кнопок 2 и 3 установите необходимое значение уровня чувствительности.



3

Для выхода из программирования еще раз нажмите кнопку 4 сначала длительно (до звукового сигнала), а затем коротко:



- 3 световых сигнала



брелок

- 2 звуковых сигнала



Если после входа в режим настройки чувствительности датчика наклона не нажимать на кнопки брелка, то через 15 секунд произойдет автоматический выход из режима настройки без сохранения изменений. Последует 4 звуковых сигнала брелка и 4 световых сигнала автомобиля.

Автоматическое управление замками дверей



В качестве дополнительных функций комфорта и безопасности возможен выбор четырех вариантов автоматического управления замками дверей при включении/выключении зажигания. Варианты управления определяются программируемой функцией 2 (стр. 80).

Вариант 1

- замки
- закрываются при отключении стояночного тормоза (зажигание включено)
- замки открываются при выключении зажигания

Вариант 2

- замки закрываются через 10 секунд после включения зажигания
- замки открываются при выключении зажигания

Вариант 3

- замки закрываются через 10 секунд после включения зажигания

Вариант 4

- автоматическое управление замками **выключено**

Поиск автомобиля на стоянке



Эту команду Вы можете использовать в любом режиме для поиска автомобиля на стоянке

Нажмите два раза коротко кнопку 4 брелка:



автомобиль

- автосигнализация укажет местоположение автомобиля 6-ю световыми сигналами и 6-ю сигналами sireны

Дистанционное управление замками дверей

- 1** При включенном зажигании нажмите на брелке кнопку 1:



- закроются замки дверей



брелок

- 1 звуковой сигнал,
- индикация закрытых замков дверей и включенного зажигания



- 2** При включенном зажигании нажмите на брелке кнопку 2:



- откроются замки дверей



брелок

- 2 звуковых сигнала,
- индикация открытых замков дверей и включенного зажигания



Управление дополнительным каналом №1



Варианты работы дополнительного канала №1 определяются программируемой функцией 14 (см. стр. 81). Активация доп. канала с брелка осуществляется одинаково для всех вариантов:

Нажмите на брелке кнопку 2 длительно,
затем кнопку 1 коротко:



автомобиль

- 3 световых сигнала.



брелок

- 3 звуковых сигнала.

Вариант 1:

отпирание багажника

- если охрана выключена:



автомобиль

- 3 световых сигнала,
- откроется замок багажника



брелок

- 3 коротких звуковых сигнала

- если охрана включена:



автомобиль

- 3 световых сигнала,
- откроется замок багажника,
- отключатся датчик удара и дополнит. датчик



брелок

- 3 коротких звуковых сигнала,
- индикация открытого багажника и отключенных датчиков удара



После погрузки (выгрузки) вещей закройте багажник.

- если режим охраны включен



автомобиль

- зона багажника и датчиков удара будут взяты на охрану через 5 секунд



брелок

- 1 звуковой сигнал,
- исчезнет индикация открытого багажника и отключенных датчиков удара



Если при активации канала багажник не откроется, то индикация открытого багажника и отключенных датчиков на дисплее брелка не появится. Через 20 секунд зона багажника будет снова взята на охрану.

Варианты 2 и 3: гибкое программирование



Для этого варианта способ активации (с брелка или автоматически с наступлением различных событий), длительность и задержка выходного сигнала могут быть запрограммированы. Подробную информацию о гибком программировании см. в инструкции по установке.

Вариант 4: режим «защелка»



В режиме «защелка» включение и выключение канала производится с брелка (аналогично варианту 1). Состояние выхода изменяется на противоположное при каждой активации канала.



Вид дополнительного оборудования, подключаемого к доп. каналу №1, уточняется при установке автосигнализации.

Управление дополнительным каналом №2



Варианты работы дополнительного канала №2 определяются программируемой функцией 15 (см. стр. 81).

Вариант 1: двухшаговое отпирание замков дверей
канал активируется автоматически

Выключите режим охраны
нажатием кнопки 2 брелка:



автомобиль

- погаснет светодиодный индикатор,
- прозвучат 2 сигнала сирены,
- 2 световых сигнала,
- будет открыт замок **только водительской двери**



брелок

- прозвучат 2 коротких сигнала,
- отобразятся иконки, соответствующие выключенной охране

Для отпирания остальных дверей
повторно нажмите на брелке кнопку 2.



Для реализации двухшагового отпирания замков дверей активатор двери водителя и активаторы остальных дверей должны быть подключены в соответствии со схемой двухшагового отпирания, приведенной в инструкции по установке.

Варианты 2 и 3 гибкое программирование



Для этого варианта способ активации (с брелка или автоматически с наступлением различных событий), длительность и задержка выходного сигнала могут быть запрограммированы. Подробную информацию о гибком программировании см. в инструкции по установке.

Вариант 4: режим «защелка»



В режиме «защелка» включение и выключение канала производится с брелка. Состояние выхода изменяется на противоположное при каждой активации канала.

Для активации дополнительного канала №2 в случае вариантов 2, 3 или 4 нажмите на брелке кнопку 3 длительно (до появления звукового сигнала), затем кнопку 1 коротко:



автомобиль

- 3 световых сигнала



брелок

- 3 звуковых сигнала



Вид дополнительного оборудования, подключаемого к доп. каналу №2, уточняется при установке автосигнализации.

Управление дополнительным каналом №3



Варианты работы дополнительного канала №3 определяются программируемой функцией 16 (см. стр. 81).

Для активации дополнительного канала №3 в случае вариантов 2, 3 или 4 нажмите на брелок кнопку 4 длительно (до появления звукового сигнала), затем кнопку 1 коротко:



автомобиль

- 3 световых сигнала



брелок

- 3 звуковых сигнала

Вариант 1: фиксированная длительность 0.8 секунд

Варианты 2 и 3: гибкое программирование



Для этого варианта способ активации (с брелка или автоматически с наступлением различных событий), длительность и задержка выходного сигнала могут быть запрограммированы. Подробную информацию о гибком программировании см. в инструкции по установке.

Вариант 4: режим поддержки зажигания
канал активируется автоматически



Вариант 4 предназначен для осуществления поддержки зажигания в режиме турботаймера и при включении охраны с работающим двигателем. Активация канала для варианта 4 происходит автоматически после включения стояночного тормоза при включенном зажигании.



Вид дополнительного оборудования, подключаемого к доп. каналу №3, уточняется при установке автосигнализации.

Управление дополнительным каналом №4



Варианты работы дополнительного канала определяются программируемой функцией 13 (см. стр. 81).

Вариант 1:

канал активируется автоматически на 20 секунд при включении охраны

Варианты 2 и 3: гибкое программирование



Для этого варианта способ активации (с брелка или автоматически с наступлением различных событий), длительность и задержка выходного сигнала могут быть запрограммированы. Подробную информацию о гибком программировании см. в инструкции по установке.

Вариант 4:

канал активируется автоматически на 20 секунд при выключении охраны

Для активации дополнительного канала №4 в случае вариантов 2 и 3 нажмите на брелке кнопку 2 длительно (до появления звукового сигнала), затем кнопку 3 коротко:



автомобиль

- 3 световых сигнала



брелок

- 3 звуковых сигнала



Вид дополнительного оборудования, подключаемого к доп. каналу №4, уточняется при установке автосигнализации.

Управление дополнительным каналом №5



Варианты работы дополнительного канала №5 определяются программируемой функцией 20 (см. стр. 81).

Вариант 1: блокировка стартера канал активируется автоматически

Данный вариант предназначен для реализации защитной блокировки стартера в охране, а также в режиме турботаймера и охраны с рабочим двигателем. Подробную информацию см. в инструкции по установке.

Варианты 2 и 3: гибкое программирование



Для этого варианта способ активации (с брелка или автоматически с наступлением различных событий), длительность и задержка выходного сигнала могут быть запрограммированы. Подробную информацию о гибком программировании см. в инструкции по установке.

Вариант 4: режим «защелка»



В режиме «защелка» включение и выключение канала производится с брелка. Состояние выхода изменяется на противоположное при каждой активации канала:

Для активации дополнительного канала №5 в случае вариантов 2, 3 или 4 нажмите на брелке кнопку 3 длительно (до появления звукового сигнала), затем кнопку 2 коротко:



автомобиль

- 3 световых сигнала



брелок

- 3 звуковых сигнала

Режим турботаймера

Для машин с турбонаддувом предусмотрен специальный режим – режим турботаймера, который позволяет поддерживать работу двигателя после выключения зажигания ключом в течение некоторого времени, необходимого для снижения скорости вращения турбины.



Для использования данного режима:

- к сигнализации должно быть подключено реле поддержки зажигания (см. инструкцию по установке)
- дополнительный канал №3 (функция 16, стр. 81) должен быть запрограммирован на вариант 4.

Активация режима турботаймера и программирование времени работы

1

Для активации режима турботаймера установите курсор на иконку **ТУРБО** (см. стр. 23) и нажмите коротко кнопку 1:



- последует 1 световой сигнал.



брелок

- 1 мелодичный сигнал,
- 4 сек. будет отображаться текущее значение времени работы турботаймера.



2

Короткими нажатиями кнопки 1 выберите время работы турботаймера:



брелок



каждое нажатие увеличивает время работы турботаймера на 1 минуту.



3

Нажмите кнопку 1 длительно (до звукового сигнала). Или дождитесь автоматического (через 4 сек.) сохранения выбранного времени работы турботаймера:



брелок

- прозвучит 2 коротких сигнала,
- иконка **ТУРБО** начнет отображаться постоянно, обозначая активный режим турботаймера.



Включение турботаймера

i

Убедитесь, что:

- автомобиль стоит на нейтральной передаче (либо в режиме «PARK» при автоматической трансмиссии),
- двигатель работает

1

В зависимости от выбранного значения функции 23 (см. стр. 81) включение турботаймера может осуществляться следующими способами:

“АВТОМАТИЧЕСКИ” – выключите зажигание

“С БРЕЛКА” – коротко нажмите кнопку 2 брелка

“ВКЛЮЧЕНИЕМ ТОРМОЗА” – включите стояночный тормоз:



- светодиодный индикатор начнет гореть постоянно.



брелок

- прозвучит мелодичный сигнал;
- отобразится оставшееся время работы двигателя: r01, r02, r03 или r04.



Если необходимо поставить автомобиль на охрану извлеките ключ из замка зажигания, выйдите из машины, закройте все двери и нажмите кнопку 1 брелка



автомобиль

- 1 сигнал сирены;
- 1 световой сигнал;
- отключатся: датчик удара, дополнит. датчик и контроль зоны зажигания;
- закроются замки дверей;
- двигатель работает.



брелок

- прозвучит 1 сигнал;
- появится индикация включенного режима охраны;
- продолжится индикация работающего двигателя и оставшегося времени работы двигателя.



После окончания заданного времени работы турботаймера двигатель будет выключен, а зоны зажигания и датчиков взяты на охрану.



Двигатель, работающий в режиме турботаймера в любой момент можно заглушить, нажав кнопку 4 длительно (до звукового сигнала), затем кнопку 1 коротко.

Вызов из автомобиля



Для передачи сигнала вызова из автомобиля на брелок сигнализации нажмите кнопку, расположенную на корпусе модуля приемопередатчика.



- 3 световых сигнала.



брелок

- появится индикация вызова;
- 20 секунд будет звучать сигнал вызова.

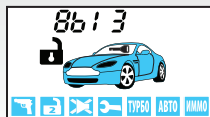

Чтобы прервать сигнал вызова нажмите любую кнопку брелка.

Световая индикация открытых дверей



Если программируемая функция 7 включена (стр. 80), то при открывании какой-либо из дверей сигнализация световыми сигналами будет предупреждать Вас о том, что двери открыты. Продолжительность световых сигналов предупреждения может быть запрограммирована на 10, 20 или 30 сек.

Контроль уровня заряда элемента питания брелка с ЖКИ

Контроль уровня заряда элемента питания брелка производится при каждом нажатии кнопок брелка:



брелок



- при разряде элемента питания до критического уровня появится иконка ;
- необходимо заменить элемент питания.

Контроль исправности концевых выключателей

В сигнализации предусмотрена возможность контроля исправности концевых выключателей дверей, капота и багажника при выключенном режиме охраны. Открывание дверей, капота и багажника при включенном зажигании должно сопровождаться периодическими вспышками светодиодного индикатора состояния.

Если при их открывании вспышек индикатора не наблюдается, значит, соответствующий концевой выключатель неисправен.

Исправность концевых выключателей, а также правильность подключения цепи зажигания можно проверить, используя индикацию на брелке.

Откройте дверь, капот, багажник, выключите ручной тормоз и включите зажигание. Нажмите на брелке кнопку 3:

брелок



- на дисплее брелка отобразится состояние вышеперечисленных зон охраны сигнализации

Последовательно проведите проверку всех зон:

- закройте двери, нажмите кнопку 3,
- закройте капот, нажмите кнопку 3,
- закройте багажник, нажмите кнопку 3,
- включите ручной тормоз, нажмите кнопку 3,
- выключите зажигание, нажмите кнопку 3.

При каждом нажатии кнопки 3 на брелке будут исчезать иконки соответствующих зон охраны.

Режим сервисного обслуживания



Для временного отключения противоугонных и охранных функций сигнализации, например, при передаче автомобиля на станцию технического обслуживания, рекомендуется включать режим сервисного обслуживания.

Для этого курсорным способом (см. стр. 23) включите на дисплее брелка иконку



брелок

- В режиме сервисного обслуживания на дисплее брелка постоянно отображается иконка .



В режиме сервисного обслуживания продолжают работать функции дистанционного управления замками дверей и управления дополнительными каналами. Запись брелков, программирование и изменение PIN кода запрещены. Режим сервисного обслуживания **НЕЛЬЗЯ** активировать при включенной охране.

Функция просмотра тревог



В случае возникновения тревоги информация о сработавшем датчике, дате и времени срабатывания остается в памяти автосигнализации. Всего в памяти может храниться до 16 записей о последних тревогах.

Просмотр осуществляется следующим образом:

1

включите блокировку кнопок брелка (см. стр. 77) одновременным коротким нажатием кнопок 2 и 4;



2

длительно нажмите кнопку 4 брелка до появления индикации последней записанной тревоги (тревога № 1);



3

с помощью коротких нажатий кнопки 4, Вы можете просмотреть список тревог;



4

коротко нажимая кнопку 3, Вы можете просмотреть дату и время выбранной тревоги:



тревога №1:

(открывалась дверь): . . . кнопка 4 . . .



первое нажатие кнопки 3:



– год

второе нажатие кнопки 3:



– месяц и день

третье нажатие кнопки 3:



– время тревоги

тревога №16:

(сработал датчик удара):



первое нажатие кнопки 3:



второе нажатие кнопки 3:



третье нажатие кнопки 3:

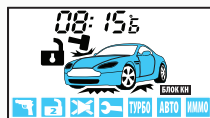

Автоматический контроль канала связи



Варианты автоматического контроля канала связи определяются программируемой функцией 17 (стр. 81). В режиме автоматического контроля через заданные промежутки времени (3, 5 или 7 минут) производится проверка канала связи между центральным блоком сигнализации и брелком:



брелок



- Если брелок находится в зоне уверенного приема сигналов центрального блока сигнализации, на дисплее постоянно индицируется иконка Y.



- Выход из зоны приема сопровождается приглушенным звуковым сигналом и исчезновением иконки Y. При возврате в зону приема прозвучит короткий сигнал, иконка Y появится снова.



Контроль канала связи осуществляется **только** при включенном режиме охраны.

Контроль количества брелков, записанных в систему

При включенном зажигании и закрытых дверях нажмите кнопку 3 брелка. Количество вспышек светодиодного индикатора состояния будет соответствовать количеству брелков, записанных в память сигнализации.

Блокировка кнопок брелка

Для включения блокировки кнопок брелка одновременно коротко нажмите кнопки 2 и 4 брелка:



брелок

- прозвучит короткий сигнал,
- отобразится иконка **БЛОК КН**,
- включится блокировка кнопок



Для отключения блокировки кнопок брелка нажмите одновременно коротко кнопки 1 и 4 брелка:



брелок

- прозвучит короткий звуковой сигнал,
- короткий вибросигнал,
- исчезнет иконка **БЛОК КН**,
- выключится блокировка



Персональный код экстренного выключения режима охраны



Персональный код экстренного выключения режима охраны или режима антиограбления может состоять из 1, 2 или 3-х цифр, каждая из которых может принимать значение от 1 до 6 включительно. Порядок программирования персонального кода описан в инструкции по установке.



При поставке (или после сброса на «заводские установки») персональный код — «3» (см. функцию 9, стр. 80).

Алгоритм ввода персонального кода (экстренное выключение охраны)

Откройте дверь ключом и оставьте ее открытой.

- начнутся сигналы тревоги (если охрана была включена брелком),
- вспыхнут 4 световых сигнала (если охрана была включена без брелка),
- никаких сигналов не последует (если режим охраны выключен)

1

ВВОД 1-Й ЦИФРЫ:

Включите зажигание. Нажмите сервисную кнопку число раз, равное первой цифре кода. Выключите зажигание.

- если код 1-значный и он набран верно, то сигнализация **выключит** режим охраны, последуют 2 световых сигнала,
- в случае 2-х или 3-х значного кода - введите следующую цифру.

2**ВВОД 2-Й ЦИФРЫ:**

Включите зажигание. Нажмите сервисную кнопку число раз, равное второй цифре кода. Выключите зажигание.

- если код 2-х значный и он набран верно, то сигнализация **выключит** режим охраны, последуют 2 световых сигнала,
- в случае 3-х значного кода - введите следующую цифру.

3**ВВОД 3-Й ЦИФРЫ:**

Включите зажигание. Нажмите сервисную кнопку число раз, равное третьей цифре кода. Выключите зажигание.

- если код 3-х значный и он набран верно, то сигнализация **выключит** режим охраны, последуют 2 световых сигнала

Программирование охранных и сервисных функций



Охранные и сервисные функции, а также параметры работы сигнализации могут быть изменены с помощью сервисной кнопки и брелка.

Перечень функций приведен в таблице программирования. Порядок программирования подробно описан в инструкции по установке сигнализации.

Мы не рекомендуем самостоятельно проводить программирование. Если возникнет такая необходимость, обратитесь к специалистам, осуществившим установку сигнализации. Изменение параметров программирования или сброс на заводские установки может вызвать блокировку двигателя при штатном запуске, а также неправильную работу штатного электрооборудования и самой сигнализации.

ТАБЛИЦА ПРОГРАММИРОВАНИЯ

Программируемая функция	Вариант 1	Вариант 2	Вариант 3	Вариант 4
№1 – длительность импульсов управления замками дверей	0,8 / 0,8 сек.	3,6 / 3,6 сек.	двойной импульс записания 0,8 / 0,8 сек.	комфорт 30 / 0,8 сек.
№2 – автоматическое управление замками дверей	вкл. от педали тормоза/выкл. от зажигания	от зажигания вкл. (10 сек.)/ выкл.	от зажигания вкл. (10 сек.)	отключено
№3 – обход салонного света и задержка активации датчиков при включении охраны	до выключения подсветки салона (макс. 60 сек.)	без задержки	30 сек.	5 сек.
№4 – автоматическое включение режима охраны	с запирающим замков	без запирающих замков	без запирающих замков	без запирающих замков
№5 – автоматическое переключение режима охраны	с запирающим замков	без запирающих замков	отключено	отключено
№6 – режим работы выхода управления сиреной	управление сиреной	управление сиреной	управление клаксоном	управление клаксоном
№7 – световая индикация открытых дверей	10 сек.	20 сек.	30 сек.	отключено
№8 – алгоритм работы выхода блокировки при включении режима антиграбления	при включении тормоза	при включении тревоги	режим антиграбления выключен	режим антиграбления выключен
№9 – персональный код отключения охраны и антиграбления	1-значный код = 3	1-значный код	2-значный код	3-значный код
№10 – режим работы выхода блокировки	НЗ	НР	НЗ совместно с реле R2	НЗ совместно с реле R2
№11 – время работы турботаймера	1 мин.	2 мин.	3 мин.	4 мин.
№12 – алгоритм обработки сигналов дополнительного датчика	2х уровневый доп. датчик	два 1-уровневых доп. датчика	два 1-уровневых доп. датчика	два 1-уровневых доп. датчика

Программируемая функция	Вариант 1	Вариант 2	Вариант 3	Вариант 4
№13 – алгоритм работы дополнительного канала №4 (желто-синий провод)	20 сек. при включении охраны	гибкое программирование		20 сек. при выключении охраны
№14 – алгоритм работы дополнительного канала №1 (желто-черный провод)	0,8 сек. отпирание багажника	гибкое программирование		защелка (вкл./выкл. брелком)
№15 – алгоритм работы дополнительного канала №2 (желто-красный провод)	0,8 сек. (2-х шаговое отпирание замков дверей)	гибкое программирование		защелка (вкл./выкл. брелком)
№16 – алгоритм работы дополнительного канала №3 (желто-белый провод)	0,8 сек.	гибкое программирование		поддержка зажигания
№17 – контроль канала связи	отключен	3 мин.	5 мин.	7 мин.
№18 – выбор полярности входа дверей	(-)	(+)	(+)	(+)
№19 – режим работы с GSM устройствами	режим 1	режим 2	режим 2	режим 2
№20 – алгоритм работы дополнительного канала №5 (желто-белый провод)	блокировка стартера	гибкое программирование		защелка (вкл./выкл. брелком)
№21 – способ контроля работы двигателя	по напряжению	по генератору (+)	по генератору (-)	по тахосигналу
№22 – режим работы входа событий (оранжево-синий провод)	используется для активации гибких каналов	используется для активации гибких каналов	используется для активации гибких каналов	вход тревоги
№23 – способ активации поддержки зажигания	автоматически	с брелка	включением ручного тормоза	отключено
№24 – доп. канал, активируемый из мобильного приложения	доп. канал 1	доп. канал 2	доп. канал 4	доп. канал 5

Серым цветом выделены заводские установки.

Запись брелков в автосигнализацию



Запись брелков в автосигнализацию производится при выключенном режиме охраны в следующем порядке:

1

нажмите сервисную кнопку 7 раз и включите зажигание:



автомобиль

- прозвучит 7 сигналов sireны, подтверждающих вход в режим записи брелков радиуправления

2

нажмите одновременно и коротко кнопки 1 и 2 брелка;



автомобиль

- 1 сигнал sireны



брелок

- прозвучит 1 сигнал



Повторите пункт 2 для всех остальных записываемых брелков. Для записи дополнительного брелка также используется комбинация кнопок 1 и 2. Интервал между записью не должен превышать 5 секунд. Успешная запись следующего брелка подтверждается соответствующим количеством сигналов sireны.

3

выключите зажигание.



автомобиль

- последует 3 световых сигнала



Внимание! Всего в память сигнализации можно записать не более 4 брелков.



Внимание! При записи брелков в автосигнализацию все ранее записанные брелки удаляются из памяти системы, поэтому все необходимые брелки должны быть записаны в одном цикле программирования (см. пункт 2 стр. 82). Если в систему записаны радиореле StarLine R2, то после записи брелков необходимо восстановить привязку радиореле к автосигнализации.

Для восстановления привязки радиореле после записи брелков выполните следующие действия:

- включите и выключите зажигание 7 раз;
- нажмите сервисную кнопку 7 раз;
- включите зажигание. Последует 7 сигналов сирены. Дождитесь 3-х световых сигналов автосигнализации и мелодичного сигнала брелка;
- выключите зажигание.

Элементы питания брелков и их замена

В брелках используются следующие элементы питания:

- в основном брелке используется 1 элемент питания типа «AAA» 1,5В;
- в дополнительном брелке используется 1 элемент питания «CR2450» 3В.

Срок службы элементов питания брелков зависит от частоты использования брелка, условий эксплуатации, частоты срабатывания оповещения о тревоге, выбранного режима оповещения, а также от емкости установленного элемента питания. Емкость элементов питания, имеющихся в продаже, может отличаться в несколько раз.

Среднее время работы элементов питания может составлять:

- для основного брелка с ЖК дисплеем - от 2 до 6 месяцев;
- для дополнительного брелка - от 9 до 12 месяцев.

При разряде элемента питания на дисплее основного брелка будет отображаться иконка , это означает, что необходима замена элемента питания.

Замена элемента питания в основном брелке

1. Откройте крышку батарейного отсека (поддев ее острым предметом в месте, указанном стрелкой) и извлеките старый элемент питания:



2. Установите новый элемент питания, соблюдая его полярность. Правильное положение элемента питания указано на корпусе брелка под крышкой. Закройте крышку брелка.
3. После замены элемента питания откорректируйте текущее время.

Замена элемента питания в дополнительном брелке

1. Сдвиньте крышку батарейного отсека в сторону кольца.
2. Извлеките старый элемент питания и установите новый, соблюдая полярность. Правильное положение элемента питания указано на контакте держателя.
3. Закройте крышку брелка.

Благодарим Вас за выбор
охранно-телематического комплекса
StarLine E60, E61 Dialog
и желаем Вам безопасных поездок!

	Россия 8-800-333-80-30	Белоруссия, Казахстан 8-10-8000-333-80-30	Украина 0-800-502-308
---	----------------------------------	---	---------------------------------

Федеральная служба поддержки StarLine. Звонок бесплатный



Редакция №2
Октябрь 2012 г.

ПОЖАЛУЙСТА, ПРОЧИТИЕ ВНИМАТЕЛЬНО!

1. Установка автосигнализации должна производиться квалифицированными специалистами. Автосигнализация является сложным техническим устройством, предполагающим подключение к цепям автомобиля, связанным с работой двигателя.
2. Мы настоятельно рекомендуем НЕ носить брелок от автосигнализации на одной связке с ключами от автомобиля.
3. Если Вы услышите сигнал, предупреждающий о разрядке элемента питания брелка, заблаговременно примите меры к замене элемента. Рекомендуем хранить новый запасной элемент питания в автомобиле, сохраняя его заводскую упаковку.
4. Внимательно прочтите данную инструкцию, обратите особое внимание на разделы, отмеченные знаком 
5. На сайте www.starline.ru в разделе «Поддержка» Вы можете ознакомиться с картами монтажа автосигнализаций StarLine для различных моделей автомобилей.

Содержание

Технические характеристики	6
Общие требования к монтажу	7
Комплект поставки	8
Размещение компонентов автосигнализации	12
Подключение автосигнализации	14
Назначение разъемов и их контактов	14
Подключение цепей питания	16
Подключение к CAN шине автомобиля*	17
Альтернативное управление	17
Подключение к системе центрального запираения	19
Подключение к системе центрального запираения с отрицательным слаботочным управлением	19
Подключение к системе запираения с положительным или отрицательным силовым управлением	20
Подключение к двухпроводным приводам системы запираения	20
Подключение к пневматической системе запираения	21
Подключение к двухпроводным приводам системы запираения для двухшагового отпирания дверей	21
Подключение цепей блокировки двигателя	22
Подключение цепи блокировки двигателя с использованием обычных реле	22
Подключение входа «зажигание»	23
Подключение концевых выключателей	23
Подключение концевых выключателей дверей	23
Подключение концевого выключателя капота	25
Подключение концевого выключателя багажника	25
Подключение к стояночному тормозу и педали тормоза	25

*Для автосигнализации StarLine E61 Dialog

Подключение входа контроля работы двигателя	26
Контроль работы двигателя по тахосигналу.....	26
Контроль работы двигателя по сигналу генератора	27
Контроль работы двигателя по напряжению.....	27
Проверка правильного детектирования работающего двигателя	28
Подключение световой сигнализации	29
Классическое подключение световой сигнализации	29
Подключение звуковых сигналов	30
Подключение дополнительных каналов	31
Дополнительный канал 1 — отпирание замка багажника.....	31
Дополнительный канал 2 — двухшаговое отпирание замков дверей.....	32
Дополнительный канал 3 — поддержка зажигания	33
Дополнительный канал 4 — реализация функций «вежливая подсветка» и «световая дорожка»	34
Дополнительный канал 5 — блокировка стартера.....	35
Подключение дополнительных датчиков	36
Подключение сервисной кнопки	36
Подключение светодиода — индикатора состояния	36
Подключение приемопередатчика (антенного модуля) и настройка датчика удара и наклона	36
Настройка чувствительности датчика удара	37
Настройка чувствительности датчика наклона	39
Подключение дополнительного оборудования	40
Подключение охранно-поисковых GSM модулей StarLine	40
Подключение радиопеле StarLine R2.....	42
Главное меню программирования функций автосигнализаций	42
Программирование громкости сигналов подтверждения sireны	43
Программирование охранных и сервисных функций	44
Схема подключения сигнализации StarLine E60, E61 Dialog	46
Таблица программируемых охранных и сервисных функций	48
Описание программируемых функций.....	50

Гибкое программирование дополнительных каналов.....	58
События включения/выключения.....	59
Комбинации кнопок основного брелка, соответствующие включению доп. канала	61
Условия включения/выключения.....	62
Программирование дополнительных каналов	63
Пример программирования.....	68
Сброс настроек на заводские установки	70
Программирование CAN интерфейса*.....	71
Вход в режим программирования	71
Выбор номера автомобиля	72
Настройка CAN интерфейса	73
Пример программирования CAN интерфейса	77
Дополнительный режим программирования CAN интерфейса	79
Запись брелков в автосигнализацию.....	80
Программирование персонального кода экстренного отключения	81
Пример программирования 2-х значного персонального кода «26».....	83
Алгоритм ввода персонального кода (экстренного выключения режима охраны)	85
Элементы питания брелков и их замена	86
Основные команды брелков управления автосигнализацией.....	87
После установки и настройки	91
Параметры настройки дополнительных каналов	91
Карта размещения установленных компонентов автосигнализации.....	92

*Для автосигнализации StarLine E61 Dialog

Технические характеристики

Несущая частота радиосигнала управления	от 433,05 до 434,79 МГц
Количество радиоканалов управления	128
Максимальный радиус действия основного брелка:	
при передаче команд управления	800 м*
при приеме сигналов оповещения	2000 м*
Максимальный радиус действия дополнительного брелка	15 м*
Тип датчика удара/наклона	интегральный трехосевой акселерометр
Диапазон рабочих температур автосигнализации	от -50 до +85 °С
Напряжение питания постоянного тока	9 - 18 В
Ток, потребляемый сигнализацией в режиме охраны	не более 22 мА

Максимально допустимый ток на выходах:

• подключения sireны	2 А
• подключения световых сигналов	2х7,5 А
• управления электроприводами замков дверей	2х200 мА
• внешней блокировки двигателя	200 мА
• дополнительных каналов управления	200 мА
• альтернативного управления CAN интерфейса	200 мА
Питание ЖК брелка	1,5В (1 элемент питания типа «AAA»)
Питание дополнительного брелка	3В (1 элемент питания типа «CR2450»)

** Дальность действия брелков может уменьшаться в зависимости от места установки приемопередатчика, места нахождения автомобиля и пользователя, радиочастотных помех, погодных условий, напряжения автомобильного аккумулятора и напряжения элемента питания брелка.*

StarLine E60, E61 Dialog разрешена к использованию на территории РФ и соответствует всем требованиям нормативных документов РФ. Срок службы StarLine E60, E61 Dialog составляет 5 лет, при условии что изделие устанавливается и эксплуатируется в соответствии с инструкциями по установке и эксплуатации.

Производитель оставляет за собой право без предварительного уведомления вносить в конструкцию, дизайн и комплектацию данного изделия незначительные изменения, не ухудшающие его технические характеристики.

Общие требования к монтажу

- Автосигнализация StarLine E60, E61 Dialog предназначена для установки на автомобили с напряжением бортовой сети 12 В.
- Перед монтажом автосигнализации убедитесь в исправности цепей электрооборудования автомобиля, к которым будет подключена охранная система, а также в отсутствии индикации ошибок штатного оборудования автомобиля на приборной панели («Check engine», «Airbag» и других).
- Монтаж автосигнализации следует производить в соответствии со схемой подключения (см. стр. 46).
- Прокладку проводов производите как можно дальше от источников электрических помех: катушек зажигания, высоковольтных проводов и т.п. Обратите внимание на то, чтобы провода не соприкасались с движущимися частями конструкции автомобиля — педалями, рулевыми тягами и т.п.
- Центральный блок и другие компоненты автосигнализации подключайте к разъемам кабелей только после завершения монтажа.
- Для корректной работы автосигнализации все дополнительно установленные реле должны быть шунтированы диодами.
- При установке концевых выключателей капота и багажника проверьте правильность их работы. При закрытом капоте или багажнике зазор между контактами в выключателе должен быть не менее 3 мм. Неправильная установка концевых выключателей часто является причиной ложных тревог.

Комплект поставки

- 1, 2 - инструкции по установке и эксплуатации;
- 3, 4 - гарантийный талон и памятка;
- 5 - основной брелок управления с обратной связью и ЖК дисплеем;
- 6 - центральный процессорный блок;
- 7 - элемент питания основного брелка (AAA);
- 8 - дополнительный брелок;
- 9 - дополнительное реле с колодкой;
- 10 - сирена*;
- 11 - концевой выключатель капота, 2 самореза, клемма для подключения массы, диоды 1N4007;
- 12 - модуль приемопередатчика (трансивер);



*Отличие комплектаций StarLine E60 и StarLine E61

Модель	Модуль SLCAN-2	Сирена
E60	опция	опция
E61	установлен в центральный блок	в комплекте

5



6



7



8



9



10



11



12



- 13** - основной кабель с 18 - контактным разъемом;
- 14** - кабель подключения приемопередатчика;
- 15** - кабель подключения входов автосигнализации;
- 16** - светодиод индикации состояния автосигнализации;
- 17** - кабель подключения CAN интерфейса;
- 18** - сервисная кнопка;
- 19** - провод подключения концевого выключателя капота;
- 20** - переходник для подключения дополнительных датчиков.



Размещение компонентов автосигнализации

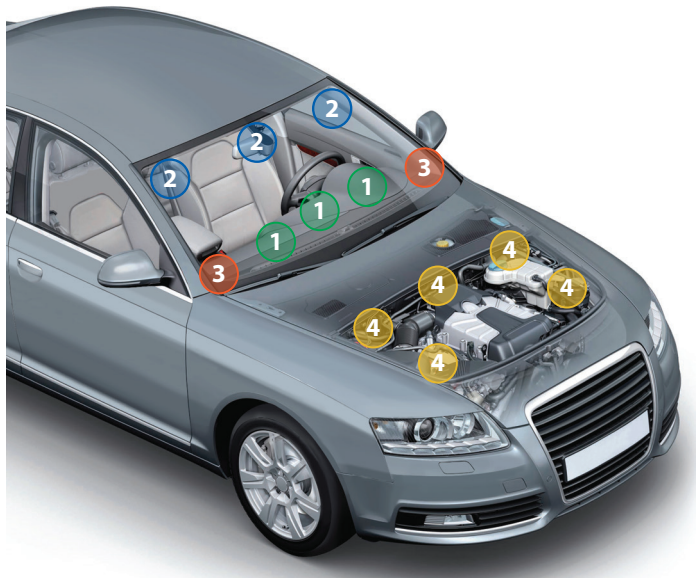

- 1** **Центральный блок** разместите в салоне в скрытом месте, например, под приборной панелью. Закрепите блок с помощью саморезов или пластиковых стяжек так, чтобы исключить его перемещение при вибрации. При установке следует учесть, что в центральном блоке находится датчик температуры салона, поэтому размещать его нужно как можно дальше от источников тепла, в противном случае показания температуры могут отличаться от реальной температуры в салоне.

2 Модуль приемопередатчика закрепите на лобовом стекле автомобиля или под приборной панелью так, чтобы от антенны до металлических деталей кузова, датчика дождя или освещенности было не менее 5 см. В этом случае обеспечивается максимальная дальность действия брелков. Для обеспечения надежной фиксации можно использовать двусторонний скотч или пластиковые стяжки. Не следует размещать модуль приемопередатчика на лобовом стекле в местах нанесения солнцезащитной полосы или тонировки, так как это может снизить дальность управления и оповещения автосигнализации.

В модуле приемопередатчика размещен датчик удара и наклона. Для предотвращения ложных срабатываний датчика удара не рекомендуется размещать модуль приемопередатчика на пластиковых деталях отделки салона, т.к. это может привести к ложным срабатываниям. После установки модуля приемопередатчика необходимо настроить датчик удара и наклона (см. стр. 37, 39).

3 Светодиодный индикатор закрепите в удобном месте в салоне автомобиля.

4 Сирену разместите под капотом как можно дальше от источников тепла и влаги. Рупор сирены направьте вниз, чтобы избежать накопления воды. Убедитесь в том, что сирена и ее провода недоступны из-под машины, а также не касаются движущихся частей автомобиля. Если сирена автономная (имеет встроенный аккумулятор), необходимо обеспечить легкий доступ к замочной скважине ее отключения. При подключении рекомендуем устанавливать дополнительный предохранитель (3 А) для защиты цепи питания автономной сирены.

Подключение автосигнализации

Назначение разъемов и их контактов

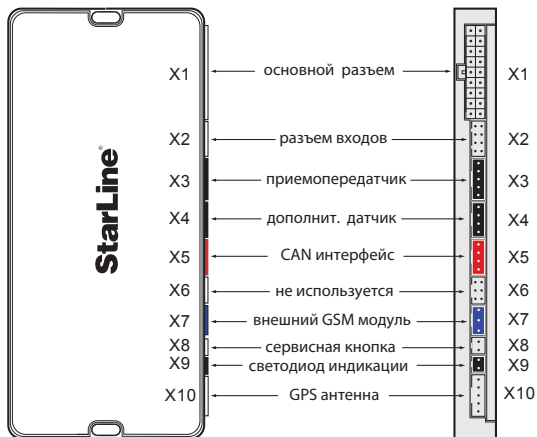

Назначение контактов разъема X2

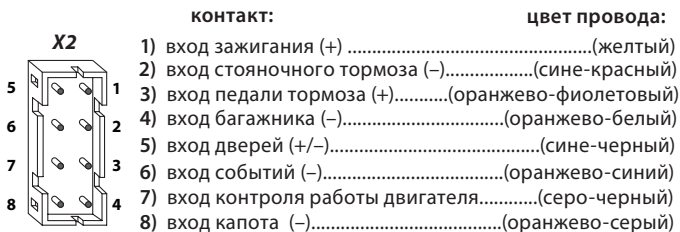

* В автосигнализации StarLine E60 Dialog функции CAN интерфейса могут быть реализованы при установке в центральный блок модуля SLCAN-2.

** Функции управления через телефон и определения GPS координат могут быть реализованы при установке в центральный блок автосигнализации модуля SLGSM-1. Данный модуль и GPS антенна не входят в комплектацию автосигнализации StarLine E60, E61 Dialog.

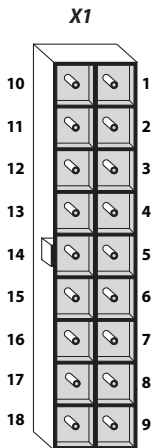
Назначение контактов разъема X1**контакт:****цвет провода:**

- 1) +12 В (питание блока)(красный)
- 2) выход блокировки двигателя (-).....(черно-красный)
- 3) не используется
- 4) выход состояния (-)(фиолетовый)
- 5) дополнительный канал №1 (-)(желто-черный)
- 6) дополнительный канал №2 (-)(желто-красный)
- 7) дополнительный канал №3 (-)(желто-белый)
- 8) дополнительный канал №4 (-)(желто-синий)
- 9) масса(черный)
- 10) +12 В (световые сигналы и сирена).....(красный)
- 11) +12 В (световые сигналы и сирена).....(красный)
- 12) выход на световые сигналы (+).....(зелено-черный)
- 13) выход на световые сигналы (+).....(зелено-желтый)
- 14) выход управления ЦЗ «закрыть» (-).....(зеленый)
- 15) выход управления ЦЗ «открыть» (-).....(синий)
- 16) выход управления сиреной (+) 2 А(серый)
- 17) не используется
- 18) дополнительный канал №5 (-)(черно-белый)

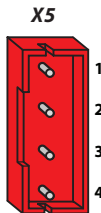
Назначение контактов разъема X5

- 1) выход альтернативного управления ЦЗ (200мА) (+/-).....(бело-синий)
- 2) выход альтернативного управления световыми сигналами (200мА) (+/-).....(бело-красный)
- 3) CAN – L.....(коричневый)
- 4) CAN – H.....(коричнево-красный)

Подробную схему подключения автосигнализации см. на стр. 46.

Подключение цепей питания

Подключение массы

Провод массы автосигнализации (черный провод разъема X1) подключите в первую очередь. Для подключения рекомендуется использовать штатный болт (гайку) массы. При этом на конце провода необходимо обжать клемму под соответствующий болт.

Запрещается подключать провод массы к кузову с помощью самореза из-за недостаточной надежности соединения. При использовании штатного болта или гайки необходимо убедиться, что между клеммой провода массы и кузовом нет пластмассы. Например, если болт крепит к кузову элемент торпедо. При наличии пластмассы контакт не будет надежным, что может привести к блокировке двигателя и повреждению сигнализации. Если подключение к массе произведено под капотом, то рекомендуется обработать место соединения антикоррозионным составом.

Подключение +12 В

Для подключения к +12 В (три красных провода 18- контактного разъема X1) необходимо выбрать штатный провод соответствующего сечения (не менее 4 мм²) или подключиться непосредственно к аккумулятору. При подключении к штатному проводу электропроводки необходимо учесть номинал штатного предохранителя. Можно подключиться к проводу питания монтажного блока, блока управления кузовным оборудованием (BCM) или замку зажигания.

Рекомендуем подключать питание блока автосигнализации и питание световых сигналов к разным цепям, которые защищены разными предохранителями (см. общую схему подключения на стр. 46).

При подключении непосредственно к аккумулятору в цепь подключаемого провода рекомендуем установить дополнительный предохранитель 30 А не далее, чем 40 см. от «+» клеммы аккумулятора.

Подключение к CAN шине автомобиля*

Перед подключением CAN интерфейса автосигнализации StarLine E61 Dialog к CAN шине автомобиля обязательно ознакомьтесь:

1) с особенностями подключения к CAN шине Вашего автомобиля.

Подключение к шине CAN осуществляется с помощью разъема X5 (назначение выводов см. на стр. 15, 46). В зависимости от модели автомобиля подключение может осуществляться как двумя, так и одним проводом. Информацию о подключении и функциональных возможностях CAN интерфейса Вашего автомобиля смотрите на сайте www.starline.ru в разделе «Поддержка».

2) с разделом «Программирование CAN интерфейса» (см. стр. 71).

Альтернативное управление

На некоторых автомобилях управление центральным замком и световой сигнализацией по шине CAN не поддерживается. В этом случае используется альтернативное управление (назначение выводов см. стр. 15, 46 разъем X5). Выходы альтернативного управления активируются автоматически после согласования CAN интерфейса с автомобилем. Активный управляющий уровень может быть как положительным, так и отрицательным (в зависимости от модели автомобиля).

Информацию об особенностях подключения альтернативных выходов для Вашего автомобиля смотрите на сайте www.starline.ru в разделе «Поддержка».

**Для автосигнализации StarLine E61 Dialog.*

Альтернативное управление центральным замком

Данный вывод разъема X5 приобретает свойства управляющего выхода после согласования с автомобилем. Нагрузочная способность выхода 200 мА.

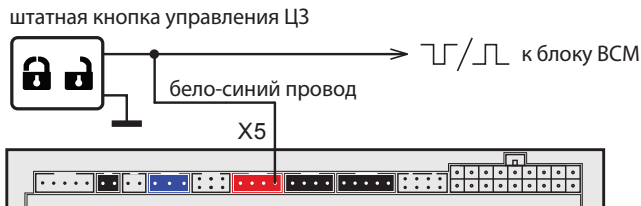

Охранная система StarLine E61 Dialog CAN может быть подключена и БЕЗ использования интерфейса шины CAN.

Альтернативное управление световой сигнализацией

Данный вывод разъема X5 приобретает свойства управляющего выхода после согласования с автомобилем. Нагрузочная способность выхода 200 мА.

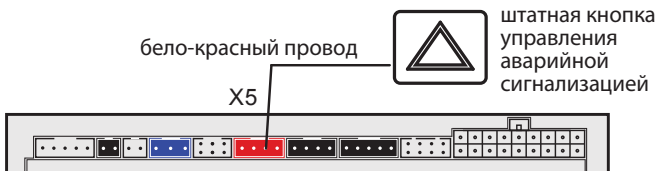

Подключение к системе центрального запирания

Если в Вашем автомобиле управление центральным замком возможно через CAN интерфейс*, то каких-либо дополнительных подключений не потребуется. Если управление ЦЗ невозможно ни через CAN интерфейс, ни альтернативным способом, то следует использовать классические схемы, приведенные далее.

Для управления центральным замком используются два отрицательных выхода, которые выведены на 14 и 15 контакты разъема X1. Нагрузочная способность выходов 200 мА. Длительность управляющих импульсов программируется (см. стр. 48 функция 1).

Подключение к системе центрального запирания с отрицательным слаботочным управлением

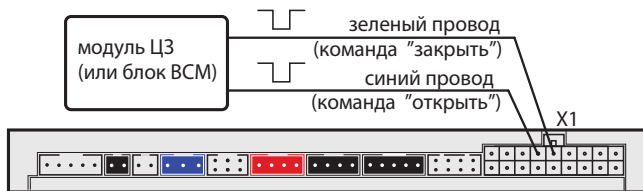

*Для автосигнализации StarLine E61 Dialog.

Подключение к системе центрального запирания с положительным или отрицательным силовым управлением

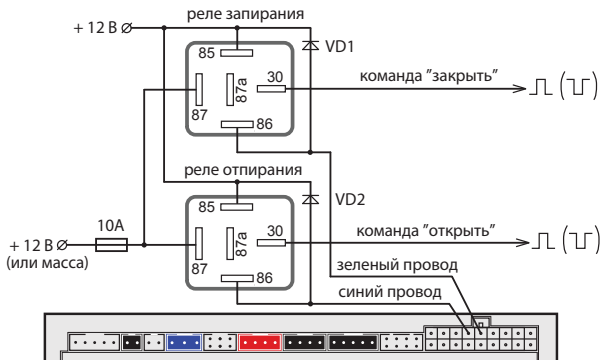

Подключение к двухпроводным приводам системы запирания

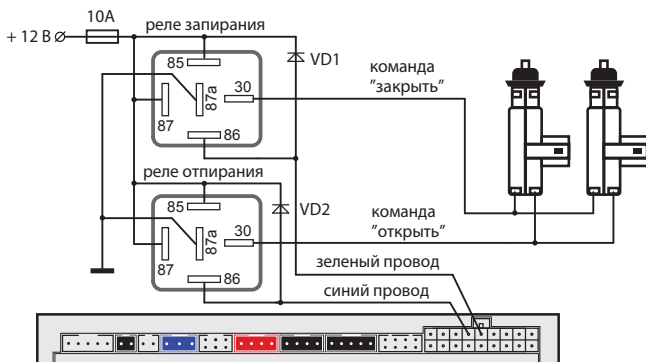

Подключение к пневматической системе запирания

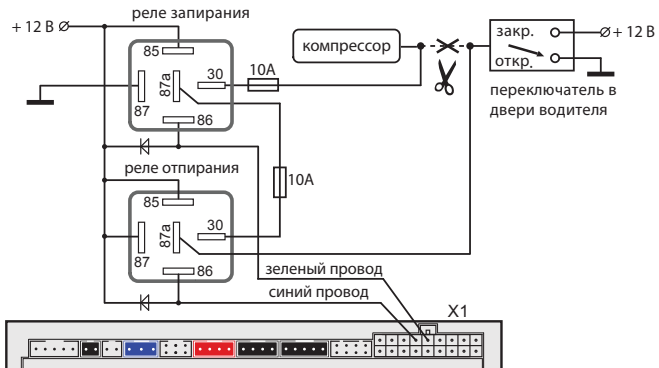

Подключение к двухпроводным приводам системы запирания для двухшагового отпирания дверей

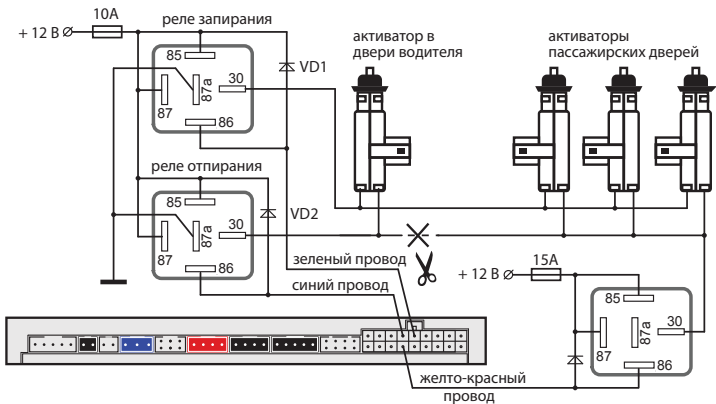

Для реализации двухшагового отпирания замков дверей функция 15 (см. стр. 49) должна быть запрограммирована на вариант 1.

Подключение цепей блокировки двигателя

Подключение цепи блокировки двигателя с использованием обычных реле

Разорвите одну из штатных цепей обеспечения работы двигателя и в разрыв цепи подключите дополнительное реле. Режим работы блокировки - нормально разомкнутый (НР) или нормально замкнутый (НЗ) - программируется функцией 10 (см. стр. 48). Заводская установка — НЗ режим работы. Примеры подключения показаны на рисунках ниже:

Для нормально замкнутого (НЗ) режима работы блокировки

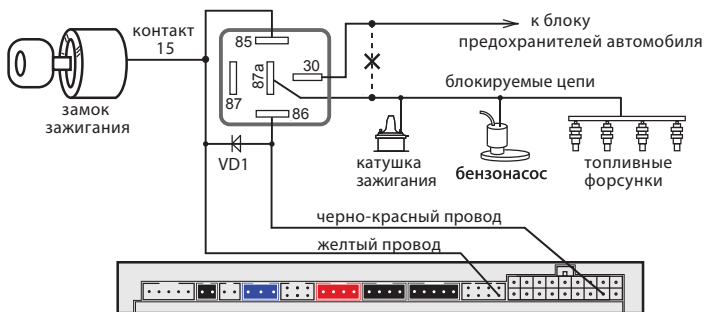

Для нормально разомкнутого (НР) режима работы блокировки

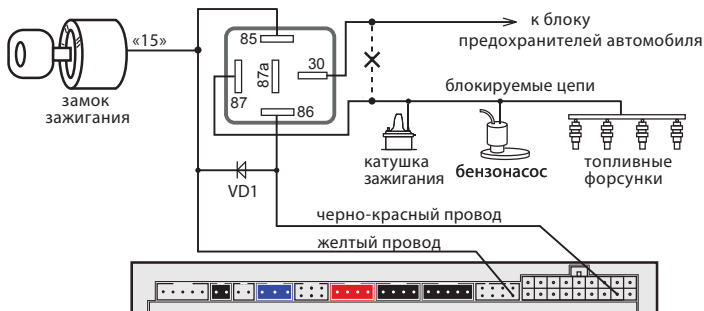

Подключение входа «зажигание»

Если в Вашем автомобиле получение сигнала «зажигание» возможно через CAN интерфейс*, то дополнительных подключений не потребуется. Если получение данного сигнала через CAN интерфейс невозможно, то желтый провод разъема X2 необходимо подключить непосредственно к цепи «зажигание» (см. схему подключения на стр. 46).

Подключение концевых выключателей

Если в Вашем автомобиле получение информации о состоянии концевых выключателей дверей, капота, багажника, стояночного тормоза, педали тормоза возможно через CAN интерфейс*, то подключать соответствующие аналоговые входы автосигнализации не потребуется.

Если в CAN шине Вашего автомобиля информация о некоторых концевых выключателях отсутствует (например, на некоторых автомобилях отсутствует заводской концевик капота), то необходимо использовать обычные (аналоговые) схемы подключения, описанные ниже. При этом следует программно выключить прием соответствующих сигналов через CAN интерфейс (см. стр. 73).

Подключение концевых выключателей дверей

Сине-черный провод 8 - контактного разъема X2 подключите к кнопочным выключателям дверей (или к плафону освещения салона). Запрограммируйте полярность входа, см. функцию 18 таб. №1 (стр. 49).

В ряде современных автомобилей происходит опрос состояния концевиков штатными системами, это может вызывать ложные срабатывания сигнализации. Для устранения ложных срабатываний необходимо использовать диодную развязку. При наличии в автомобиле «вежливой подсветки» салона также необходимо использовать схемы подключения, приведенные далее:

*Для автосигнализации StarLine E61 Dialog.

Схема диодной развязки для концевых выключателей дверей отрицательной полярности



Схема диодной развязки для концевых выключателей дверей положительной полярности



В качестве VD1–VD4 рекомендуется использовать диоды типа 1N4007 или подобные. Диоды VD5–VD8 должны быть рассчитаны на соответствующий ток, который определяется количеством и мощностью ламп освещения салона.

Подключение концевого выключателя капота

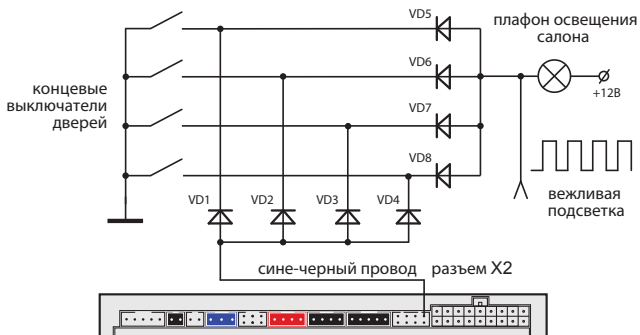
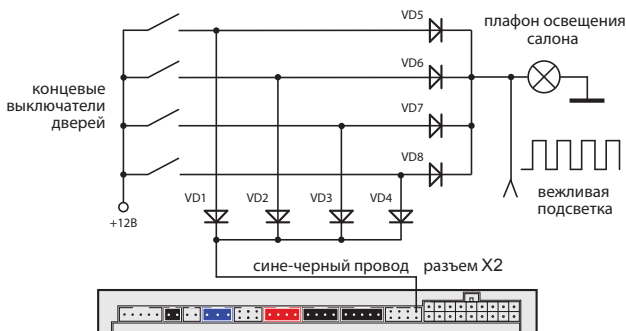
Оранжево-серый провод 8 - контактного разъема X2 подключите к концу выключателю капота, который замыкается на массу при открывании капота. При отсутствии штатного концевого выключателя необходимо его установить (входит в комплект поставки).

Подключение концевого выключателя багажника

Оранжево-белый провод 8 - контактного разъема X2 подключите к концу выключателю багажника, который замыкается на массу при открывании багажника.

Подключение к стояночному тормозу и педали тормоза

Если в Вашем автомобиле получение информации о состоянии данных цепей возможно через CAN интерфейс*, то дополнительных подключений не потребуется. В противном случае следует использовать обычные варианты подключения, описанные ниже.



При подключении к стояночному тормозу необходимо подключить диод (VD1 - 1N4007) в разрыв штатного провода стояночного тормоза и подсоединить вход автосигнализации между катодом диода и концевым выключателем.

*Для автосигнализации StarLine E61 Dialog.

Подключение входа контроля работы двигателя

Серо-черный провод 8 - контактного разъема X2 — универсальный вход контроля работы двигателя. Входное сопротивление не менее 200 кОм.

Контроль может осуществляться по тахосигналу, по сигналу генератора или по напряжению бортовой сети.

- При контроле работы двигателя по тахосигналу серо-черный провод подключается к цепи, в которой присутствует импульсный сигнал, частота которого пропорциональна оборотам двигателя.
- При контроле работы двигателя по сигналу генератора серо-черный провод подключается к выходу генератора, который соединен с лампой «заряд аккумулятора» на приборной панели. Полярность входа контроля программируется (см. функцию 21, стр. 49). Автосигнализация будет определять, что двигатель работает, по изменению напряжения на выходе генератора после запуска двигателя.
- При контроле работы двигателя по напряжению бортовой сети серо-черный провод не подключается, и его следует изолировать.

Контроль работы двигателя по тахосигналу

Цепь, к которой будет подключаться серо-черный провод, должна содержать импульсы, частота следования которых пропорциональна скорости вращения двигателя. В качестве такой цепи лучше всего использовать сигнал тахометра, присутствующий на одном из контактов разъема диагностики или на приборной панели. Этот сигнал обычно имеет амплитуду 12 В. Типичная форма сигнала тахометра приведена ниже на рисунке (слева).

Сигнал с тахометра

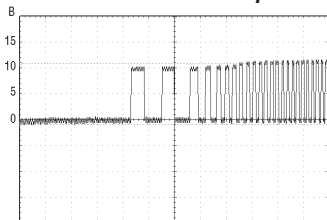

Сигнал с форсунок

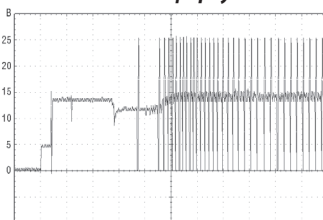

В качестве сигнала, пропорционального скорости вращения двигателя, также может быть взят сигнал от цепи управления форсунками. В некоторых случаях сигнал от цепи управления форсунками позволяет надежно определять состояние работающего двигателя.

Контроль работы двигателя по сигналу генератора

Если для программируемой функции 21 (стр. 49) выбран вариант "генератор +", то потенциал цепи, к которой подключается серо-черный провод, должен изменяться от 0 В (потенциал корпуса), когда двигатель не работает, на потенциал 9 - 12 В, когда двигатель работает. Этот сигнал можно получить при подключении к лампе «заряда аккумулятора» на приборной панели, которая гаснет при начале работы двигателя.

И наоборот, если задано значение "генератор -", то серо-черный провод должен быть подключен к цепи, потенциал которой меняется от +12 В, когда двигатель не работает, на потенциал корпуса (0 В), когда двигатель запустился.

Типичная форма сигнала при запуске двигателя в цепи генератора показана на рисунке ниже:

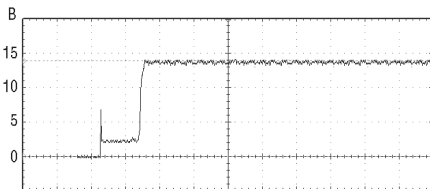

Контроль работы двигателя по напряжению

При работающем двигателе напряжение бортовой сети автомобиля выше, чем при остановленном. Данный способ контроля двигателя считается вспомогательным, и его следует использовать только в том случае, когда не удалось определить цепи сигнала тахометра или генератора. При данном способе контроля серо-черный провод не подключается, и его необходимо изолировать.

Проверка правильного детектирования работающего двигателя

Для проверки используется штатный брелок сигнализации с ЖК дисплеем. Необходимо проверить 2 состояния автомобиля и убедиться, что сигнализация правильно их различает. Если сигнализация различает их правильно, то ее корректная работа при включении охраны с работающим двигателем и при включении турботаймера будет обеспечена автоматически.

Состояние 1: зажигание включено, двигатель не работает.

Нажмите коротко кнопку 3 брелка. На дисплее (на лобовом стекле автомобиля) должна появиться иконка ключа. Иконки дыма быть не должно.

Состояние 2: двигатель работает.

Нажмите коротко кнопку 3 брелка. На дисплее должна появиться иконка ключа (на лобовом стекле автомобиля) и индикация работающего двигателя (иконки дыма).



Оценка результатов проверки:

Если индикация этих двух состояний отличается от вышеописанной (наблюдается другое сочетание иконок дыма и ключа зажигания), то это свидетельствует о неправильном подключении серо-черного провода (разъем Х2).

Возможные причины неправильной индикации:

При контроле по генератору перепутана полярность сигнала. При контроле по тахосигналу амплитуда сигнала недостаточна и сигнализация его «не видит». При контроле по напряжению, возможно, неисправен генератор.

Возможные последствия:

Сигнализация не будет выполнять подхват зажигания в режимах турботаймера и охраны с работающим двигателем.

Подключение световой сигнализации

Если в Вашем автомобиле управление световой сигнализацией возможно через CAN интерфейс*, то каких-либо дополнительных подключений не требуется. Если управление световыми сигналами невозможно через CAN интерфейс, то следует использовать обычные схемы подключения, описанные ниже.

Классическое подключение световой сигнализации

В автомобилях, у которых в штатном электрооборудовании для питания указателей поворота используется только два провода, возможно прямое подключение выходов автосигнализации:

- зелено-черный провод разъема X1 подключите к лампам указателей поворота (один борт). Максимальный ток нагрузки 7,5 А;
- зелено-желтый провод разъема X1 подключите к лампам указателей поворота (другой борт). Максимальный ток нагрузки 7,5 А.

Если в штатной проводке автомобиля для указателей поворота задействовано больше проводов (4 или 6), то необходимо использовать диодную развязку:

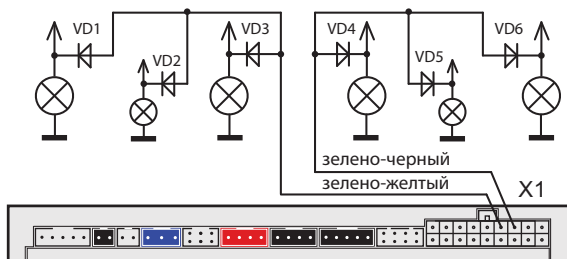

Выходы управления световыми сигналами (зелено-черный и зелено-желтый провода разъема X1) имеют автоматическую защиту от короткого замыкания.

Диоды VD1-VD6 должны быть рассчитаны на соответствующий ток, который определяется мощностью ламп указателей поворота (рекомендуется не менее 3А, например 1N5401).

*Для автосигнализации StarLine E61 Dialog.

Подключение звуковых сигналов

Для подключения звуковых сигналов используется серый провод 18-контактного разъема X1 – положительный выход управления.

Предельно допустимый ток нагрузки 2 А.

При подключении обычной сирены данный выход подключается напрямую к цепи питания сирены. В этом случае громкость сигналов подтверждения (сигналов сирены, которые звучат при выполнении команд с брелка) может быть отрегулирована в главном меню программирования (см. стр.). Если сигналы сирены отсутствуют, то установите в цепь питания сирены дополнительный диод (рассчитанный на ток потребления сирены), как показано на рисунке:

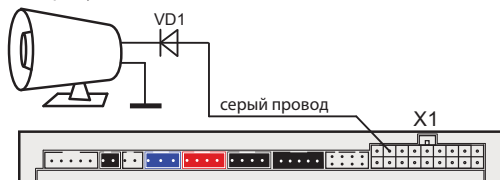

Регулировка громкости сигналов подтверждения возможна только при выборе вариантов 1 и 2 функции 6 таб. №1 (см. стр. 48).

При использовании автономной сирены серый провод подключите к цепи управления сиреной. В цепь питания автономной сирены рекомендуем устанавливать дополнительный предохранитель 3 А

(см. схему подключения на стр. 47). При использовании автономной сирены регулировка громкости сигналов подтверждения **невозможна!**

Для подключения клаксона необходимо использовать дополнительное реле, при этом для функции 6 таб. №1 следует выбрать вариант 3 или 4:

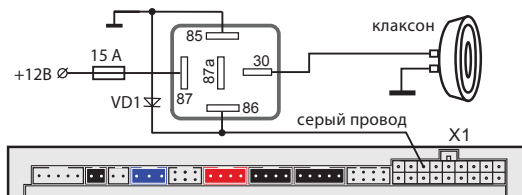

Подключение дополнительных каналов

Дополнительные каналы (выходы) могут быть использованы для расширения охранных и сервисных функций автосигнализации. Каждый доп. канал имеет фиксированные настройки и вариант гибкого программирования. Фиксированные настройки позволяют быстро запрограммировать какой-либо типичный вариант работы доп. канала (открытие багажника, двухшаговое отпирание замков дверей, режим «защелка»), а гибкое программирование дает возможность в широких пределах настраивать логику работы доп. канала и параметры выходного сигнала (см. стр. 58). При использовании доп. каналов следует помнить, что схематехнически выходы представляют собой «открытый коллектор», а максимально допустимый ток каждого выхода составляет 200 мА. При необходимости коммутировать большие токи нагрузки следует использовать дополнительные внешние реле. Некоторые типичные варианты использования дополнительных каналов приведены ниже.

Дополнительный канал 1 — отпирание замка багажника (функция 14)

Если в Вашем автомобиле отпирание замка багажника возможно через CAN интерфейс*, то каких-либо дополнительных подключений не потребуется. Информацию о возможности отпирания багажника через CAN шину в Вашем автомобиле смотрите на сайте www.starline.ru в разделе «Поддержка».

Если отпирание замка багажника невозможно через CAN интерфейс, то можно использовать обычную (аналоговую) схему подключения:

**Для автосигнализации StarLine E61 Dialog.*

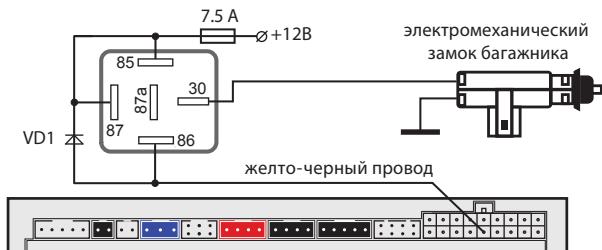

В этой схеме для открывания багажника используется доп. канал №1 (желто-черный провод разъема X1). При подключении необходимо использовать дополнительное реле, а программируемую функцию 14 настроить в вариант 1 (см. стр. 49).

Дополнительный канал 2 — двухшаговое отпирание замков дверей (функция 15)

Если в Вашем автомобиле возможно управление двухшаговым отпиранием замков дверей через CAN интерфейс*, то дополнительных подключений не потребуется. Информацию о возможности двухшагового управления замками дверей через CAN шину Вашего автомобиля Вы можете найти на сайте www.starline.ru в разделе «Поддержка». Если такая функция есть, ее необходимо включить (см. раздел «Настройка CAN интерфейса» на стр. 73).

Если двухшаговое отпирание замков дверей невозможно через CAN интерфейс, то можно использовать обычную (аналоговую) схему подключения. Для этого необходимо подключить выход дополнительного канала 2 (желто-красный провод 18 - контактного разъема X1) согласно схеме, приведенной на стр. 21.

*Для автосигнализации StarLine E61 Dialog.

Дополнительный канал 3 — поддержка зажигания (функция 16)

Дополнительный канал 3 может быть использован для реализации функции турботаймера или охраны с работающим двигателем.

Для этого необходимо выполнить следующие условия:

- для функции 16 выбрать вариант 4 (см. стр. 49);
- для функции 21 выбрать необходимый вариант контроля работы двигателя (см. стр. 49);
- вход контроля работы двигателя (серо-черный провод разъема X2) подключить согласно выбранному варианту функции 21;
- к замку зажигания должно быть подключено реле поддержки зажигания (в комплект НЕ входит), а доп. канал подключен в соответствии со схемой, приведенной ниже:

Схема поддержки +12 В на замке зажигания в режиме охраны с работающим двигателем и в режиме турботаймера

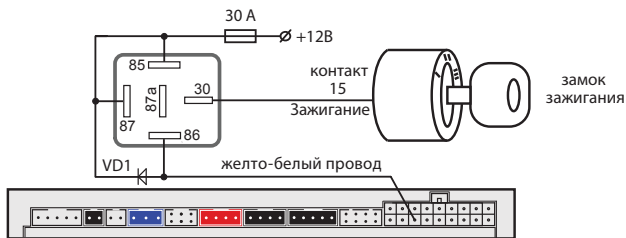

Дополнительный канал 4 — реализация функций «вежливая подсветка» и «световая дорожка» (функция 13)

Автосигнализация имеет выход, который может быть использован для подключения к салонному освещению и реализации функции «вежливой подсветки» салона (желто-синий провод 18 - контактного разъема X1). При подключении необходимо использовать дополнительное реле. Диод VD2 должен быть рассчитан на соответствующий ток, который определяется мощностью ламп освещения салона.

Схема реализации функции «вежливая подсветка» салона



Схема реализации функции «световая дорожка»



При подключении необходимо использовать дополнительное реле.

Дополнительный канал 5 — блокировка стартера (функция 20)

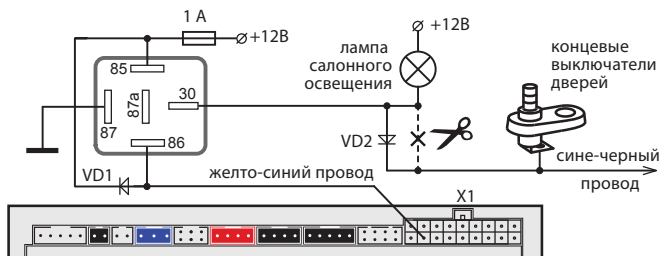
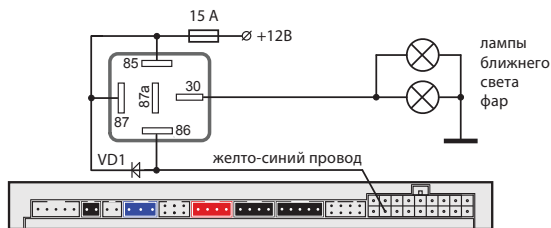
Данный доп. канал может быть использован для реализации защитной блокировки стартера в охране, а также в режиме турботаймера и охраны с рабочим двигателем. Также доп. канал можно использовать в режиме «защелка», т.е. включать и выключать с брелка. Если для управления устройством требуются другие временные параметры управляющего сигнала, используйте гибкое программирование.

Для реализации функции блокировки стартера необходимо использовать дополнительное реле, а доп. канал подключить в соответствии со схемой, приведенной ниже:

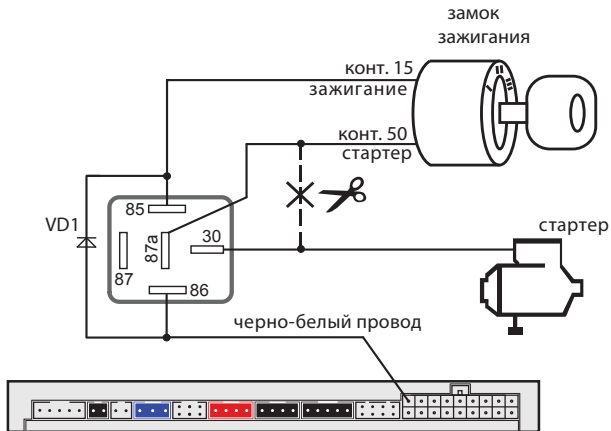

Подключение дополнительных датчиков

Дополнительный датчик подключается к 4 - контактному разъему X4 центрального блока. После подключения дополнительного датчика необходимо запрограммировать функцию 12 таблицы программируемых функций согласно требуемому алгоритму обработки сигналов (см. стр. 48). В качестве дополнительного датчика можно использовать микроволновый датчик (он срабатывает при проникновении в салон автомобиля через окно), датчик наклона, давления и другие.

Назначение контактов разъема X4:

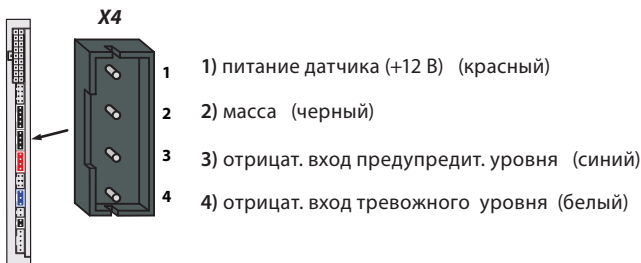

Подключение сервисной кнопки

Подключите сервисную кнопку к 2-контактному разъему X8 центрального блока и установите ее в скрытом, но доступном для владельца автомобиля месте.

Подключение светодиода — индикатора состояния

Светодиод-индикатор необходимо подключить к 2-контактному разъему X9 центрального блока.

Подключение приемопередатчика (антенного модуля) и настройка датчика удара и наклона

Модуль приемопередатчика с антенной подключается к 5-контактному разъему X3 с помощью кабеля, входящего в комплект поставки сигнализации. Рекомендации по размещению см. на стр. 13.

Настройка чувствительности датчика удара

Датчик удара и наклона находится в приемопередатчике.



Максимальной чувствительности предупредительного и тревожного уровней датчика удара соответствует значение 01. Минимальной чувствительности соответствует значение 14.

Значение 15 отключает соответствующий уровень датчика.

1

При выключенном режиме охраны и выключенном зажигании нажмите кнопку 3 сначала длительно (до звукового сигнала), а затем коротко:



- 3 световых сигнала;
- 2 сигнала sireны;



брелок

- мелодичный сигнал;
- появится значение **предупредит. уровня** датчика удара;



2

короткими нажатиями кнопок 2 и 3 установите необходимое значение уровня чувствительности.



3

Для перехода к установке тревожного уровня датчика удара нажмите кнопку 3 сначала длительно (до звуков. сигнала), а затем коротко:



- 1 световой сигнал



брелок

- мелодичный сигнал;
- появится значение **тревожного уровня** датчика удара;



4

Короткими нажатиями кнопок 2 и 3 установите необходимое значение уровня чувствительности.



5

Для выхода из режима настройки чувствительности нажмите кнопку 3 сначала длительно (до звуков. сигнала), а затем коротко.



- последует 3 световых сигнала
- 2 сигнала сирены



брелок

- последует мелодичный сигнал

i

Если после входа в режим настройки чувствительности датчика удара не нажимать на кнопки брелка, то через 15 секунд произойдет автоматический выход из режима настройки без сохранения изменений. Последует 4 звуковых сигнала брелка и 4 световых сигнала автомобиля.



Внимание! Чувствительность тревожного уровня датчика удара **не может быть установлена выше**, чем чувствительность предупредительного.

Настройка чувствительности датчика наклона

Датчик удара и наклона находится в приемопередатчике.



Максимальной чувствительности датчика наклона соответствует значение 01. Минимальной чувствительности соответствует значение 14.

Выключению датчика наклона соответствует значение 15.

1

При выключенном режиме охраны и выключенном зажигании нажмите кнопку 4 сначала длительно (до звукового сигнала), а затем коротко



- 3 световых сигнала
- 2 звуковых сигнала



брелок

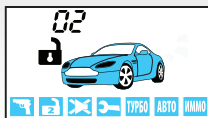

- прозвучит мелодичный сигнал
- появится значение чувствительности датчика наклона

2

Короткими нажатиями кнопок 2 и 3 установите необходимое значение уровня чувствительности.



3

Для выхода из настройки чувствительности нажмите кнопку 4 сначала длительно (до звукового сигнала), а затем коротко.



- 3 световых сигнала



брелок

- 2 звуковых сигнала



Если после входа в режим настройки чувствительности датчика наклона не нажимать на кнопки брелка, то через 15 секунд произойдет автоматический выход из режима настройки без сохранения изменений. Последует 4 звуковых сигнала брелка и 4 световых сигнала автомобиля.

Подключение дополнительного оборудования

Подключение охранно-поисковых GSM модулей StarLine

В случае необходимости к автосигнализации StarLine E60, E61 Dialog могут быть подключены охранно-поисковые GSM модули StarLine M20, M30, M21, M31. Модули подключаются к синему 3 контактному разъему X7 центрального блока с помощью специального кабеля (входит в комплект поставки GSM модулей).

Подключение радиореле StarLine R2

Всего в память сигнализации можно записать 2 цифровых радиореле блокировки двигателя StarLine R2.

Схема подключения цифровых радиореле приведена в инструкции по установке реле, входящей в его комплект. Перед подключением StarLine R2 необходимо выбрать один из режимов работы радиореле (определяется состоянием петли провода, припаянной к плате радиореле).

Неразрезанная петля задает НЗ режим работы: срабатывание реле происходит в режиме охраны при включении зажигания.

Разрезанная петля задает НР режим работы: срабатывание реле происходит при выключенном режиме охраны при включении зажигания.

Запись радиореле R2 в память автосигнализации

1. войдите в режим программирования охранных и сервисных функций автосигнализации (см. стр 44) и выберите требуемый режим работы блокировки (вариант 3 или 4 функции 10, стр. 48) .
Выйдите из режима программирования функций;
2. подключите черный провод с этикеткой «GND» к корпусу автомобиля;
3. при выключенном зажигании нажмите сервисную кнопку 7 раз;
4. включите зажигание. Прозвучит 7 сигналов sireны, подтверждающие вход в режим записи радиореле;
5. в течение 5 секунд подключите черный провод радиореле с этикеткой «+12 V» к цепи зажигания. В подтверждение успешной записи первого радиореле R2 в память сигнализации последует один длительный сигнал sireны;

б. для выхода из режима записи радиореле выключите зажигание, или подождите 5 секунд, тогда из режима записи система выйдет автоматически.

При необходимости аналогичным образом запишите второе радиореле. В подтверждение успешной записи второго радиореле R2 в память сигнализации последуют 2 длительных сигнала сирены.

Если при попытке записать радиореле в ответ прозвучат 3 длительных сигнала сирены, это означает, что данное радиореле уже записано в память системы.



Реле StarLine R2, ранее записанное в один блок сигнализации невозможно записать в другой блок без предварительного сброса реле R2 на заводские установки.

Для сброса реле StarLine R2 на заводские установки выполните следующие действия:

1. Перед подачей питания на реле замкните между собой две контактные площадки на плате реле, отмеченные на фото:

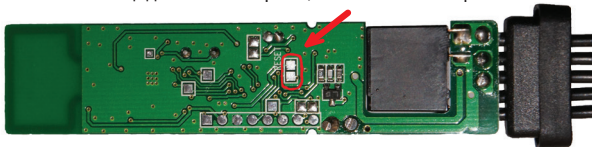

2. На 10 секунд подайте питание на реле. После отключения питания разомкните контактные площадки. Теперь реле снова можно записать в автосигнализацию.



Внимание! При записи брелков в автосигнализацию теряется привязка записанных ранее радиореле StarLine R2.

Для восстановления привязки радиореле после записи брелков выполните следующие действия:

- включите и выключите зажигание 7 раз;
- нажмите сервисную кнопку 7 раз;
- включите зажигание. Последует 7 сигналов сирены. Дождитесь 3-х световых сигналов автосигнализации и мелодичного сигнала брелка;
- выключите зажигание.

Главное меню программирования функций автосигнализации

Сервисные и охранные функции могут быть изменены с помощью сервисной кнопки и брелка без доступа к центральному блоку.

1

Для входа в главное меню программирования функций при выключенном зажигании нажмите сервисную кнопку 5 раз и включите зажигание:



брелок



последует
мелодичный
сигнал,



- короткими нажатиями кнопок 2 (или 3) выберите необходимый пункт:

- AF – сервисные и охранные функции (см. таб. №1 стр. 48);
- CH-1 – гибкое программирование доп. канала №1 (см. стр. 58);
- CH-2 – гибкое программирование доп. канала №2 (см. стр. 58);
- ⋮
- CH-5 – гибкое программирование доп. канала №5 (см. стр. 58);
- SO ON – громкость сигналов подтверждения (см. стр. 43);

2

Для выхода из главного меню нажмите коротко кнопку 1 брелка или выключите зажигание.

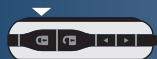

3 световых сигнала подтвердят выход из главного меню программирования.

Программирование громкости сигналов подтверждения сирены



Сигналы подтверждения – это короткие сигналы сирены, которые звучат при включении/выключении охраны с брелка.

1

Войдите в главное меню программирования функций (стр. 42), выберите пункт **50 UN** и нажмите кнопку 3 сначала длительно (до звукового сигнала), а затем коротко:



брелок



мелодичный
сигнал

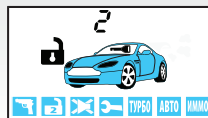

- появится индикация уровня громкости сигналов подтверждения (заводское значение - 2);
- короткими нажатиями кнопок 1, 2 (меньше) и 3 (больше) выберите необходимый уровень (от 1 до 9). Максимальной громкости сигналов подтверждения соответствует уровень 9.

2.1

Для возврата в главное меню программирования нажмите кнопку 3 сначала длительно (до звукового сигнала), а затем коротко:



2.2

Для полного выхода из программирования функций – выключите зажигание.



Регулировка громкости сигналов подтверждения возможна только при выборе вариантов 1 и 2 функции б (таб. №1 стр. 48). При использовании автономной сирены регулировка громкости сигналов подтверждения **невозможна**.

Программирование охранных и сервисных функций

1

Войдите в главное меню программирования функций (см. стр. 42), выберите пункт AF и нажмите кнопку 3 сначала длительно (до звукового сигнала), а затем коротко:



брелок



мелодичный
сигнал



- появится индикация первой функции таблицы №1:

01 – номер функции, 1 – состояние функции (вариант 1)

2

Коротко нажимая кнопку 2 (или 3) выберите необходимую функцию.



брелок

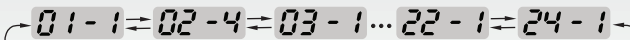

3

Коротко нажимайте кнопку 1 для выбора необходимого состояния функции.



брелок

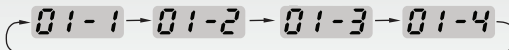

3.1

Для возврата в главное меню программирования нажмите кнопку 3 сначала длительно (до звукового сигнала), а затем коротко:

**брелок**

короткий
звуковой
сигнал

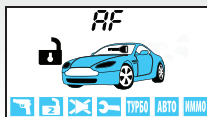

- появится индикация пункта AF главного меню программирования:

3.2

Для полного выхода из программирования функций выключите зажигание:



- 3 световых сигнала

**брелок**

- индикация первой функции таблицы №1
- мелодичный звуковой сигнал
- индикация текущего времени



Если не нажимать кнопки в течение 30 секунд и более, то произойдет автоматический выход из программирования без сохранения внесенных изменений.

StarLine E60, E61 схема подключения

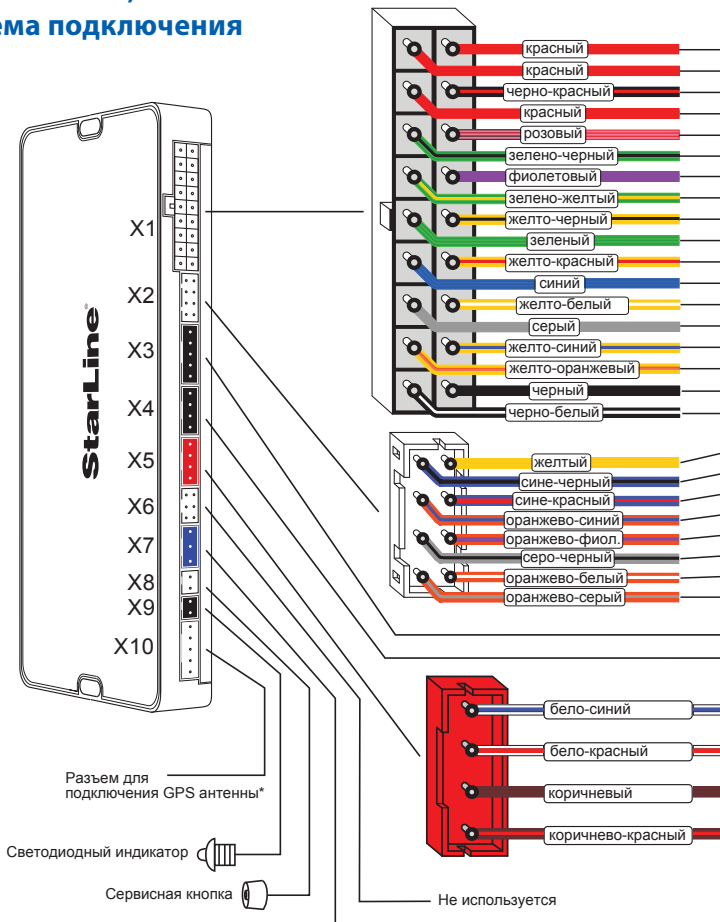

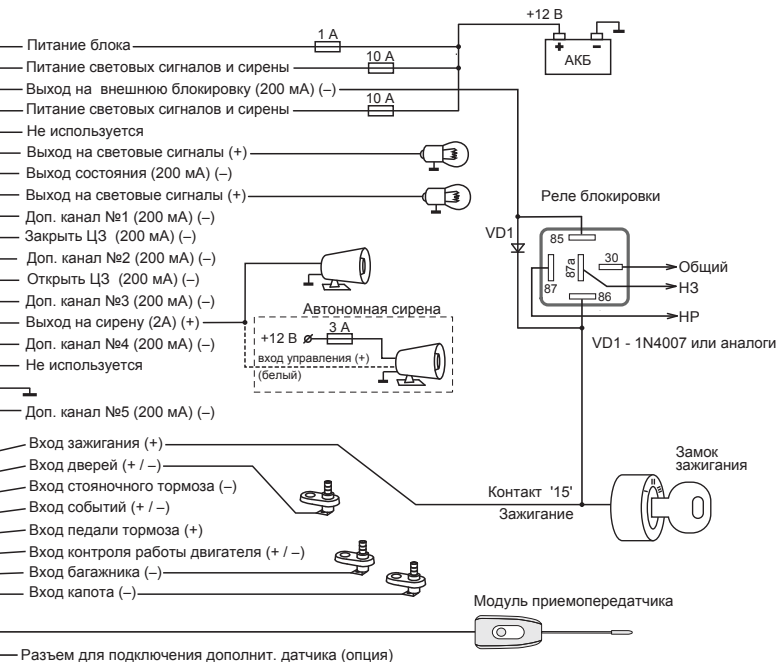

Альтернативное управление ЦЗ (200мА) (-/+)

Альтернативное управление световыми сигналами (200мА) (-/+)

CAN - L

CAN - H

**Функция определения GPS координат и управление через телефон может быть реализовано при установке модуля SLGSM-1. Данный модуль и GPS антенна не входят в комплектацию автосигнализаций StarLine E60, E61.*

Таблица программируемых охранных и сервисных функций (таблица №1)

Программируемая функция:	вариант 1	вариант 2	вариант 3	вариант 4
№1 – длительность импульсов управления замками дверей	0,8 / 0,8 сек.	3,6 / 3,6 сек.	двойной импульс запираения 0,8 / 0,8 сек.	комфорт 30 / 0,8 сек.
№2 – автоматическое управление замками дверей	закр. от педали тормоза/о ткр. от зажигания	от зажигания закр. (задержка 10 сек.)/откр.	только закрытие от зажигания (задержка 10 сек.)	отключено
№3 – обход салонного света и задержка активации датчиков при включении охраны	до выключения подсветки салона (60 сек. макс.)	без задержки	30 сек.	5 сек.
№4 – автоматическое включение режима охраны	с запираением замков	без запираения замков	без запираения замков	без запираения замков
№5 – автоматическое переключение режима охраны	с запираением замков	без запираения замков	отключено	отключено
№6 – режим работы выхода управления сиреной	управление сиреной	управление сиреной	управление клаксоном	управление клаксоном
№7 – световая индикация открытых дверей	10 сек.	20 сек.	30 сек.	отключено
№8 – алгоритм работы выхода блокировки при включении режима антиграбления	при включении тормоза	при включении тревоги	режим антиграбления выключен	режим антиграбления выключен
№9 – персональный код отключения охраны и антиграбления	код = 3 (заводской код)	1-значный код	2-значный код	3-значный код
№10 – режим работы выхода блокировки	НЗ	НР	НЗ совместно с реле R2	НР совместно с реле R2
№11 – время работы турботаймера	1 мин.	2 мин.	3 мин.	4 мин.
№12 – алгоритм обработки сигналов дополнительного датчика	один двух-уровневый датчик	два одно-уровневых датчика	два одно-уровневых датчика	два одно-уровневых датчика

Программируемая функция:	вариант 1	вариант 2	вариант 3	вариант 4
№13 – алгоритм работы дополнительного канала 4 (желто-синий провод)	20 сек. при включении охраны	гибкое программирование		20 сек. при выключении охраны
№14 – алгоритм работы дополнительного канала 1 (желто-черный провод)	0,8 сек. отпирание багажника	гибкое программирование		защелка (вкл./выкл. брелком)
№15 – алгоритм работы дополнительного канала 2 (желто-красный провод)	0,8 сек. (2-х шаговое отпирание замков дверей)	гибкое программирование		защелка (вкл./выкл. брелком)
№16 – алгоритм работы дополнительного канала 3 (желто-белый провод)	0,8 сек.	гибкое программирование		поддержка зажигания
№17 – контроль канала связи	отключен	3 мин.	5 мин.	7 мин.
№18 – выбор полярности входа дверей	(-)	(+)	(+)	(+)
№19 – режим работы с GSM устройствами	режим 1	режим 2	режим 2	режим 2
№20 – алгоритм работы дополнительного канала 5 (черно-белый провод)	блокировка стартера	гибкое программирование		защелка (вкл./выкл. брелком)
№21 – способ контроля работы двигателя (серо-черный провод)	по напряжению	по генератору (+)	по генератору (-)	по тахосигналу
№22 – режим работы входа событий (оранжево-синий провод)	используется для активации гибких каналов	используется для активации гибких каналов	используется для активации гибких каналов	вход тревоги
№23 – способ активации поддержки зажигания	автоматически	с брелка	включением ручного тормоза	выключено
№24 – дополнительный канал, активируемый из мобильного приложения	доп. канал 1	доп. канал 2	доп. канал 4	доп. канал 5

Серым цветом в таблице выделены заводские установки.

Описание программируемых функций

Функция №1 — длительность импульсов управления замками дверей

Вариант 1 — 1 импульс 0,8 сек. на запираение / отпираение обычных активаторов.

Вариант 2 — 1 импульс 3,6 сек. на запираение / отпираение пневмозамков дверей.

Вариант 3 — 2 импульса по 0,8 сек. на запираение / 1 импульс 0,8 сек. на отпираение обычных активаторов.

Вариант 4 — 1 импульс 30 сек. для реализации функции «комфорт» / 1 импульс 0,8 сек. на отпираение замков дверей.

Функция №2 — автоматическое управление замками дверей при включении и выключении зажигания

Вариант 1 — запираение при отключении стояночного тормоза или нажатии на педаль тормоза при условии включенного зажигания/ отпираение при выключении зажигания.

Вариант 2 — запираение через 10 секунд после включения зажигания (открывание двери отменяет запираение замков)/ отпираение при выключении зажигания.

Вариант 3 — только запираение через 10 секунд после включения зажигания.

Вариант 4 — автоматическое управление замками отключено.

Функция №3 — обход зоны дверей и задержка активации датчиков при включении охраны

Обход зоны дверей может потребоваться, например, на время плавного погасания салонного света автомобиля (в случае подключения входа дверей к цепи салонного света), а задержка активации датчиков (удара, доп. датчика) - при работе функции «комфорт».

В противном случае при включении режима охраны могут последовать ложные предупредительные сигналы.

Вариант 1 — обход зоны дверей и задержка активации датчиков до выключения «вежливой подсветки» салона, максимум 1 минута (вход дверей подключен к салонному свету).

Вариант 2 — без обхода зоны дверей и без задержки активации датчиков.

Вариант 3 — обход зоны дверей и задержка активации датчиков на 30 сек.

Вариант 4 — обход зоны дверей и задержка активации датчиков на 5 сек.

Реакция системы	Вариант 1	Вариант 2	Вариант 3	Вариант 4
Максимальная задержка	60 сек. максимум	без задержки	30 сек.	5 сек.
Обход салонного света и открытых дверей	есть без индикации	есть с индикацией	есть без индикации	есть без индикации
Индикация открытых дверей на момент включения охраны	нет	4 сигнала сирены, 4 вспышки	нет	нет
Индикация и сигналы, если двери останутся открытыми на момент окончания задержки	4 сигнала сирены, 4 вспышки	нет, зона временно отключена	4 сигнала сирены, 4 вспышки	4 сигнала сирены, 4 вспышки
Индикация открытого капота или багажника на момент включения охраны	4 сигнала сирены, 4 вспышки	4 сигнала сирены, 4 вспышки	4 сигнала сирены, 4 вспышки	4 сигнала сирены, 4 вспышки
Начало опроса датчика удара и дополнительного датчика	через 60 сек.	сразу	через 30 сек.	через 5 сек.

Серым цветом в таблице выделены заводские установки.

Функция №4 — автоматическое включение режима охраны

Вариант 1 — включение с запирающим замков дверей.

Варианты 2, 3 и 4 — без запирающих замков дверей.

Функция №5 — автоматический возврат в режим охраны

Вариант 1 — автовозврат с запирающим замков дверей.

Вариант 2 — автовозврат без запирающих замков дверей.

Варианты 3 и 4 — автовозврат в режим охраны выключен.

Функция №6 — режим работы выхода управления сиреной

Варианты 1 и 2 — предназначены для управления обычной сиреной. В случае тревоги на сирену подается управляющий сигнал (+12 В), который остается постоянным в течение цикла тревоги.

Для вариантов 1 и 2 возможна регулировка громкости сигналов подтверждения. Подробнее см. на стр. 43.

Варианты 3 и 4 — предназначены для управления клаксоном. В случае тревоги на выходе формируется прерывистый сигнал для управления клаксоном автомобиля.

Функция №7 — световая индикация открытых дверей

Вариант 1 — световая индикация открытых дверей в течение 10 сек.

Вариант 2 — световая индикация открытых дверей в течение 20 сек.

Вариант 3 — световая индикация открытых дверей в течение 30 сек.

Вариант 4 — световая индикация открытых дверей отключена.

Функция №8 — алгоритм работы выхода блокировки при включении режима антиограбления (черно-красный провод разъема Х1)

Вариант 1 — блокировка двигателя активируется после нажатия педали тормоза (для автомобилей с АКПП) или при отпуске ручного тормоза (для автомобилей с РКПП).

Вариант 2 — блокировка двигателя активируется с появлением сигналов тревоги.

Варианты 3 и 4 — функция антиограбления отключена.

Функция №9 — персональный код экстренного отключения охраны и антиограбления

Вариант 1 — 1-значный персональный код, равный 3.

Вариант 2 — 1-значный персональный код.

Вариант 3 — 2-значный персональный код.

Вариант 4 — 3-значный персональный код.

Пример программирования конкретного значения персонального кода приведен далее (см. стр. 83). При выборе вариантов 2-4 на дисплее брелка должна появиться иконка **ПИН КОД**.

Функция №10 — режим работы выхода блокировки (черно-красный провод разъема X1)

Вариант 1 — выход активируется (низкий уровень) при включении режима охраны (НЗ тип блокировки).

Вариант 2 — выход активируется (низкий уровень) при выключении режима охраны (НР тип блокировки).

Вариант 3 — выход активируется (низкий уровень) при включении режима охраны (НЗ тип блокировки) + совместная работа с реле R2.

Вариант 4 — выход активируется (низкий уровень) при выключении режима охраны (НР тип блокировки) + совместная работа с реле R2.

Функция №11 — время работы турботаймера

Вариант 1 — 1 минута.

Вариант 2 — 2 минуты.

Вариант 3 — 3 минуты.

Вариант 4 — 4 минуты.

Функция №12 — алгоритм обработки сигналов дополнительного датчика

Вариант 1 — к 4 - контактному разъему (**X4**) дополнительного датчика подключается один 2 - уровневый (например, микроволновый) датчик. В зависимости от сработавшего уровня будут подаваться или предупредительные сигналы, или полный цикл тревоги соответственно.

Вариант 2,3 и 4 — к 4 - контактному разъему для дополнительного датчика подключается два 1 - уровневых (например, совмещенный датчик давления в салоне и датчик наклона автомобиля). При срабатывании любого из дополнительных датчиков следует полный цикл тревоги.

Функция №13 — алгоритм работы дополнительного канала №4 (желто-синий провод, разъем «X1»)

Вариант 1 — канал активируется на 20 сек. при включении режима охраны.

Варианты 2 и 3 — гибкое программирование доп. канала (см. стр. 58).

Вариант 4 — канал активируется на 20 сек. при выключении режима охраны.

Внимание! Активация доп. канала №4 с основного брелка осуществляется последовательным нажатием кнопок брелка: 2 - длительно (до появления звукового сигнала), 3 - коротко.

Функция №14 — алгоритм работы дополнительного канала №1 (желто-черный провод, разъем «X1»)

Вариант 1 — канал активируется с брелка. Продолжительность работы канала 0,8 сек. Используется для отпирания замка багажника независимо от состояния режима охраны.

Варианты 2 и 3 — гибкое программирование доп. канала (см. стр. 58) .

Вариант 4 — работа канала в режиме «защелка», когда включение/выключение канала осуществляется дистанционно с брелка. На время работы канала в режиме охраны датчик удара и дополнительные датчики не отключаются.

Внимание! Активация доп. канала №1 с основного брелка осуществляется последовательным нажатием кнопок брелка: 2 - длительно (до появления звукового сигнала), 1 - коротко.

Функция №15 — алгоритм работы дополнительного канала №2 (желто-красный провод, разъем «X1»)

Вариант 1 — канал активируется при нажатии кнопки 2 брелка при выключенном режиме охраны. Продолжительность работы канала 0,8 сек. Используется для двухшагового отпирания замков дверей при выключении режима охраны.

Варианты 2 и 3 — гибкое программирование доп. канала (см. стр. 58).

Вариант 4 — работа канала в режиме «защелка», когда включение/выключение канала осуществляется дистанционно с брелка. На время работы канала в режиме охраны датчик удара и дополнительные датчики не отключаются.

Внимание! Активация доп. канала №2 с основного брелка осуществляется последовательным нажатием кнопок брелка: 3 - длительно (до появления звукового сигнала), 1 - коротко.

Функция №16 — алгоритм работы дополнительного канала №3 (желто-белый провод, разъем «X1»)

Вариант 1 — канал активируется с брелка на 0,8 сек. независимо от режима охраны.

Варианты 2 и 3 — гибкое программирование доп. канала (см. стр. 58)

Вариант 4 — включение канала осуществляется при включении ручного тормоза, при включенном зажигании. Этот режим работы канала используется для реализации функции турботаймера и охраны с работающим двигателем (при включении канала активируется поддержка +12 В на контакте 15 замка зажигания, см. стр. 33). Выключение канала происходит либо автоматически (по окончании времени работы турботаймера) либо по команде с брелка.

Внимание! Активация доп. канала №3 с основного брелка осуществляется последовательным нажатием кнопок брелка: 4 - длительно (до появления звукового сигнала), 1 - коротко.

Функция №17 — контроль канала связи

Вариант 1 — контроль канала связи отключен.

Вариант 2 — контроль канала связи осуществляется каждые 3 мин.

Вариант 3 — контроль канала связи осуществляется каждые 5 мин.

Вариант 4 — контроль канала связи осуществляется каждые 7 мин.

Внимание! Контроль канала связи осуществляется только при включенном режиме охраны.

Функция №18 — выбор полярности входа дверей (сине-черный провод разъема X2)

Вариант 1 — вход работает в режиме отрицательной полярности (-).

Вариант 2 — вход работает в режиме положительной полярности (+).

Вариант 3 — вход работает в режиме положительной полярности (+).

Вариант 4 — вход работает в режиме положительной полярности (+).

Функция №19 — режим работы с GSM устройствами

Режим 1 — для подключения GSM модулей StarLine M20, M30 с версией ПО не выше A9;

Режим 2 — для подключения GSM модулей с версией ПО А9 и выше. В данном режиме управление автосигнализацией через GSM модуль возможно **только после «привязки» модуля к автосигнализации.**

Если подключенный GSM модуль не «привязан», то управление автосигнализацией и получение от нее информации по GSM каналу невозможно. Для «привязки» GSM модуля к автосигнализации необходимо выполнить следующие действия:

- в соответствии с инструкцией по установке подключите GSM модуль и выполните необходимые настройки;
- обязательно дождитесь приветственной SMS, получение которой будет свидетельствовать о нормальной работе устройства;
- нажмите 7 раз сервисную кнопку автосигнализации и включите зажигание - последует 7 сигналов сирены;
- дождитесь автоматического выхода из режима программирования и выключите зажигание.



В режиме «привязки» к автосигнализации могут работать только GSM модули StarLine M20, M30 с версией программного обеспечения А9 и выше и модули StarLine M21, M31 (версию ПО можно узнать, отправив на модуль SMS сообщение 09).

Функция №20 — алгоритм работы дополнительного канала №5 (черно-белый провод, разъем «Х1»)

Вариант 1 — предназначен для реализации защитной блокировки стартера в охране, а также в режиме турботаймера и охраны с рабочим двигателем. Для реализации данной функции необходимо использовать дополнительное реле. Обмотку реле следует подключить к выходу доп. канала №5 и к цепи зажигания, а силовые контакты – в цепь включения стартера (см. стр. 35).

Варианты 2 и 3 — гибкое программирование доп. канала (см. стр. 58).

Вариант 4 — работа канала в режиме «защелка», когда включение / выключение канала осуществляется дистанционно с брелка. На время работы канала в режиме охраны датчик удара и дополнительные датчики не отключаются.

Внимание! Активация доп. канала №5 с основного брелка осуществляется последовательным нажатием кнопок брелка:

3 - длительно (до появления звукового сигнала), 2 - коротко.

Функция №21 — способ контроля работы двигателя (серо-черный провод разъема X2)

Вариант 1 — контроль по напряжению бортовой сети автомобиля.

Вариант 2 — контроль по сигналу генератора («+» при работающем двигателе).

Вариант 3 — контроль по сигналу генератора («масса» при работающем двигателе).

Вариант 4 — контроль по тахосигналу.

Функция №22 — режим работы входа событий (оранжево-синий провод разъема X2)

Варианты 1, 2 и 3 — вход используется для включения/выключения доп. каналов в случае гибкого программирования. Появление на входе низкого или высокого уровня является событием включения/выключения доп. канала (см. стр. 60);

Вариант 4 — вход контроля.

При появлении на входе потенциала массы (0 В) на дисплее брелка на 8 сек. появляется индикация ГУ - 1. Далее, пока на входе будет присутствовать потенциал массы, при запросе состояния сигнализации состояние входа будет отображаться индикацией **! - ON**

При появлении на входе потенциала 12 В (или отключении входа от массы) на дисплее брелка на 8 секунд появляется индикация **! - OFF**. Далее при запросе состояния состояние входа отображаться не будет.

Данный режим работы входа может быть использован для контроля состояния различного бортового оборудования.

Функция №23 — способ активации поддержки зажигания (при включении турботаймера и при включении охраны с работающим двигателем)

Вариант 1 — автоматически при выключении зажигания ключом (при затянутом ручном тормозе).

Вариант 2 — при нажатии на кнопку 2 брелка (при затянутом ручном тормозе).

Вариант 3 — при затягивании ручного тормоза.

Вариант 4 — активация поддержки зажигания отключена.

Функция №24 — доп. канал, активируемый из мобильного приложения (при нажатии кнопки «включить доп. канал» мобильного приложения)

Вариант 1 - активируется доп. канал 1.

Вариант 2 - активируется доп. канал 2.

Вариант 3 - активируется доп. канал 4.

Вариант 4 - активируется доп. канал 5.

Гибкое программирование дополнительных каналов

Гибкое программирование позволяет «привязать» включение и выключение доп. канала к различным событиям, задать задержку срабатывания, длительность и количество импульсов при активации канала. В общем виде сигнал на выходе доп. канала в случае гибкого программирования выглядит следующим образом:

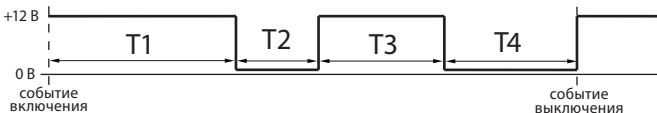

Где:

T1 - задержка первого импульса относительно события включения;

T2 - длительность первого импульса;

T3 - длительность паузы между импульсами;

T4 - длительность второго импульса.

События включения/выключения

Включение/выключение доп. канала может происходить при наступлении различных событий (см. таблицу ниже).

Таблица событий включения/выключения

№	Событие (включения/выключения)	Возможные условия (см. стр. 62)
00	Событие не выбрано (отсутствует)	0 - условие отсутствует
01	Команда активации канала с брелка	0 - условие отсутствует
02	Включение охраны	0 - условие отсутствует
03	Выключение охраны	0 - условие отсутствует
04	Включение или выключение охраны	0 - условие отсутствует
05	Выключение охраны или выключение зажигания	0 - условие отсутствует
06	Включение зажигания	0 - условие отсутствует
		1 - охрана включена
		2 - охрана выключена
07	Выключение зажигания	0 - условие отсутствует
		1 - охрана включена
		2 - охрана выключена
08	Закрывание замков	0 - условие отсутствует
		1 - охрана включена
		2 - охрана выключена
09	Открывание замков	0 - условие отсутствует
		1 - охрана включена
		2 - охрана выключена

№	Событие (включения/выключения)	Возможные условия (см. стр. 62)
10	Включение тревоги	0 - условие отсутствует
11	Включение ручного тормоза	0 - условие отсутствует
		2 - охрана выключена
		3 - зажигание включено
		4 - зажигание выключено
12	Выключение ручного тормоза	0 - условие отсутствует
		2 - охрана выключена
		3 - зажигание включено
		4 - зажигание выключено
13	Изменение потенциала входа от + 12 В до 0 В (оранжево-синий провод разъема X2)	0 - условие отсутствует
		1 - охрана включена
		2 - охрана выключена
		3 - зажигание включено
		4 - зажигание выключено
14	Изменение потенциала входа от 0 В до + 12 В (оранжево-синий провод разъема X2)	0 - условие отсутствует
		1 - охрана включена
		2 - охрана выключена
		3 - зажигание включено
		4 - зажигание выключено

- Если событие не выбрано (на дисплее брелка отображается - 00), то включение канала невозможно.
- Если выбрано событие 01 (активация доп. канала с брелка), то включение/выключение канала будет происходить при нажатии комбинации кнопок брелка, соответствующей данному доп. каналу.

- Если выбрано событие 02, то включение/выключение доп. канала будет происходить при включении охраны.
- Если выбрано событие 03, то включение/выключение доп. канала будет происходить при выключении охраны и т. д.

Комбинации кнопок основного брелка, соответствующие включению доп. канала

Доп. канал	Комбинация нажатий кнопок основного брелка
1	2 длительно 1 коротко
2	3 длительно 1 коротко
3	4 длительно 1 коротко
4	2 длительно 3 коротко
5	3 длительно 2 коротко

Условия включения/выключения

Условия включения/выключения необходимы для расширения возможностей выбора момента включения/выключения доп. канала. При программировании для каждого события включения/выключения канала можно задать три условия. Если все три возможных условия не выбраны (на дисплее брелка отображается - 000), то включение/выключение канала не будет зависеть от условий.

Таблица условий включения/выключения

№	Условие
0	Условие не выбрано (отсутствует)
1	Охрана включена
2	Охрана выключена
3	Зажигание включено
4	Зажигание выключено

- 0 - означает отсутствие условия.
- Если выбрано условие 1, то включение/выключение канала будет возможно только при включенном режиме охраны.
- Если выбрано условие 2, то включение/выключение канала будет возможно только при выключенном режиме охраны.
- Если выбрано условие 3, то включение/выключение канала будет возможно только при включенном зажигании.
- Если выбрано условие 4, то включение/выключение канала будет возможно только при выключенном зажигании.
- Если выбраны одновременно условия 2 и 4 (на дисплее брелка отображается - 024 или 204, или 240, или 420, или 402), то включение/выключение канала будет возможно только при выключенном режиме охраны и при выключенном зажигании.

Программирование дополнительных каналов

Войдите в главное меню программирования функций (см. стр. 42), выберите необходимый доп. канал (например, СН – 1) и нажмите кнопку 3 сначала длительно (до звукового сигнала), а затем коротко:



брелок



мелодичный
сигнал



- появится индикация первого пункта программирования доп. канала

1

Запрограммируйте необходимую длительность интервала T1 (задержка первого импульса, см. стр. 58):

брелок

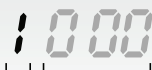

кнопка 1 — прибавляет сотни секунд;
кнопка 2 — прибавляет десятки секунд;
кнопка 3 — прибавляет единицы секунд;

длительность программируемого интервала
номер программируемого временного интервала (T1)

2

Для перехода к программированию длительности первого импульса (T2) нажмите кнопку 3 длительно (до появления звукового сигнала), а затем коротко:

**брелок**

20 00

кнопка 1 — прибавляет сотни секунд;
кнопка 2 — прибавляет десятки секунд;
кнопка 3 — прибавляет единицы секунд;

длительность программируемого интервала
номер программируемого временного интервала (T2)

3

Для перехода к программированию паузы между импульсами (T3) нажмите кнопку 3 длительно (до появления звукового сигнала), а затем коротко:

**брелок**

30 00

кнопка 1 — прибавляет сотни секунд;
кнопка 2 — прибавляет десятки секунд;
кнопка 3 — прибавляет единицы секунд;

длительность программируемого интервала
номер программируемого временного интервала (T3)

4

Для перехода к программированию длительности второго импульса (T4) нажмите кнопку 3 длительно (до появления звукового сигнала), а затем коротко:

**брелок**

40 00

кнопка 1 — прибавляет сотни секунд;
кнопка 2 — прибавляет десятки секунд;
кнопка 3 — прибавляет единицы секунд;

длительность программируемого интервала
номер программируемого временного интервала (T4)

Максимальная длительность временных интервалов T1 и T3 составляет 999 сек., а T2 и T4 - 998 сек. Если для интервалов T2 или T4 выбрано значение 999, то включение доп. канала происходит на неограниченное время (или до события выключения). Минимальная длительность интервалов T1, T2, T3, T4 - 0 сек. (0 - означает, что задержка, пауза или импульс будут отсутствовать). Если для включения и выключения выбрано одно и то же событие, то активация канала невозможна.

5

Для перехода к программированию события включения нажмите кнопку 3 длительно (до появления звукового сигнала), а затем коротко:



брелок

37 00

37 - обозначает событие включения (запуск).
 00 - номер события включения (см. стр. 59).
 Нажатие кнопки 2 — прибавляет десятки.
 Нажатие кнопки 3 — прибавляет единицы

6

Для перехода к программированию условий включения нажмите кнопку 3 длительно (до появления звукового сигнала), а затем коротко:



брелок

40 00

- на дисплее появится индикация условий включения (см. стр. 62).

— выбор условия кнопкой 3.
 — выбор условия кнопкой 2.
 — выбор условия кнопкой 1

Если все три цифры нули, это означает, что условия не выбраны. В этом случае включение/выключение канала не будет зависеть от условий. Если вместо хотя бы одного нуля стоит цифра от 1 до 4, то при включении канала будет учитываться это условие. Например, **4001** означает, что канал будет активироваться при наступлении события включения и **только при включенном режиме охраны** (условие 1).

Одновременно можно задать несколько различных условий. Например, 042 означает, что выбраны условия 2 и 4. Порядок следования цифр значения не имеет. Например, записи 204, 240, 402, 420, 024 полностью равноценны.

7 Для перехода к программированию события выключения нажмите кнопку 3 длительно (до появления звукового сигнала), а затем коротко:



брелок

00 00

00 - обозначает событие выключения (остановка);
 00 - номер события выключения (см. стр. 59);
 - кнопка 2 — прибавляет десятки;
 - кнопка 3 — прибавляет единицы

8 Для перехода к программированию условий выключения нажмите кнопку 3 длительно (до появления звукового сигнала), а затем коротко:



брелок

4000

- на дисплее появится индикация условий выключения (см. стр. 62);

— выбор условия кнопкой 3;
 — выбор условия кнопкой 2;
 — выбор условия кнопкой 1

9

Для перехода к программированию контроля датчика удара во время активности доп. канала нажмите кнопку 3 сначала длительно (до появления звукового сигнала), а затем коротко:



брелок

d4 07

07

- во время активности доп. канала датчик удара ВКЛЮЧЕН (изменение - кнопкой 3)

d4 0F

0F

- во время активности доп. канала датчик удара ВЫКЛЮЧЕН (изменение - кнопкой 3)

10

Для перехода к программированию контроля зоны дверей во время активности доп. канала нажмите кнопку 3 сначала длительно (до появления звукового сигнала), а затем коротко:



брелок

db 07

07

- во время активности доп. канала контроль зоны дверей включен (изменение - кнопкой 3)

db 0F

0F

- во время активности доп. канала контроль зоны дверей выключен (изменение - кнопкой 3)

11

Для выхода из программирования доп. канала с сохранением внесенных изменений нажмите кнопку 3 сначала длительно (до появления звукового сигнала), а затем коротко:

Для сохранения настроек доп. канала необходимо пройти все пункты программирования (1-11)!

Если не пройти все пункты программирования и в течение 60 секунд не нажимать кнопки брелка, то произойдет автоматический выход из программирования. При этом внесенные изменения настроек доп. канала НЕ сохраняются.

Пример программирования

На некоторых модификациях автомобилей «Ford Transit» для отпирания замка двери грузового отсека необходимо подать в цепь управления «двойной» импульс отпирания. Отпирание должно происходить по команде с брелка. Ниже приведен пример, иллюстрирующий, как с помощью «гибкого» программирования настроить доп. канал на «двойной» импульс отпирания.

1. Зайдите в главное меню программирования, выберите, например, доп. канал №2, зайдите в программирование доп. канала (см. стр. 63).

На дисплее появится индикация времени задержки T1.

Оставьте время задержки первого импульса равным 000:

10 00 —————> 10 00

2. Перейдите к программированию длительности первого импульса (T2). Коротким нажатием кнопки 3 задайте длительность 1 сек:

20 00 —————> 20 0 1

3. Перейдите к программированию задержки второго импульса относительно первого. Коротким нажатием кнопки 3 установите задержку равной 1 сек:

30 00 —————> 30 0 1

4. Перейдите к программированию длительности второго импульса. Коротким нажатием кнопки 3 установите длительность 1 сек:

40 00 —————> 40 0 1

5. Перейдите к программированию события включения. Канал должен активироваться при управлении с брелка, поэтому в качестве события включения выберите «активация канала с брелка» (01):

37 00 —————> 37 0 1

6. Перейдите к программированию условий включения.

Условия включения оставьте - 000:

40 00 —————> 40 00

7. Перейдите к программированию события выключения.

В нашем примере нет необходимости беспокоиться о выключении доп. канала, поэтому событие выключения оставляем «00»:

00 00 → 00 00

8. Перейдите к программированию условий выключения.

Условия выключения так же оставьте «000»:

00 00 → 00 00

9. Перейдите к программированию контроля датчика удара.

Отключать датчик удара на время работы доп. канала не требуется, оставьте его включенным:

01 00 → 01 00

10. Перейдите к программированию контроля зоны дверей.

Отключать контроль зоны дверей также не требуется:

00 00 → 00 00

11. Выйдите из программирования доп. канала.

12. Выключите зажигание для выхода из программирования функций.

13. Проверьте работу доп. канала №2:

- подключите к выходу доп. канала светодиодный индикатор;
- активируйте доп. канал №2:
 - нажмите длительно (до звукового сигнала) кнопку 3 брелка, а затем (отпустив кнопку 3) нажмите коротко кнопку 1;
- сигнал на выходе доп. канала №2 будет иметь вид:

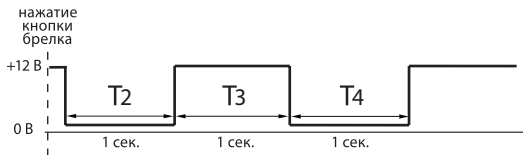

Сброс настроек на заводские установки

Настройки всех программируемых функций при необходимости можно сбросить на заводские установки (в таблице отмечены серым цветом).



Внимание! Сброс на заводские установки уже установленной и работающей сигнализации может привести к невозможности запуска двигателя из-за изменения типа блокировки с НР на НЗ.

- 1** При выключенном зажигании нажмите сервисную кнопку 9 раз и включите зажигание.



автомобиль

- прозвучит 9 сигналов сирены, подтверждающие вход в режим сброса на заводские установки

- 2** Нажмите сервисную кнопку 1 раз.



автомобиль

- прозвучит 1 сигнал сирены

- 3** Нажмите кнопку 1 брелка.



брелок

- 1 короткий сигнал, подтвердит сброс на заводские установки

- 4** Для выхода из режима сброса выключите зажигание или дождитесь автоматического выхода системы.



автомобиль

- в подтверждение выхода последуют 3 световых сигнала

Программирование CAN интерфейса*

После выполнения всех операций по подключению автосигнализации, наряду с настройками охранных функций и функций запуска двигателя необходимо выполнить настройку интерфейса CAN шины.

В некоторых автомобилях (в случае, если функционал CAN шины автомобиля позволяет это сделать) с помощью CAN интерфейса можно реализовать дополнительные функции, такие как раздельное отпирание дверей, автоматический подъем стекол, управление штатной сигнализацией и др. Информацию о том, поддерживает ли CAN шина Вашего автомобиля данные функции или нет можно найти на сайте www.starline.ru в разделе «Поддержка».



При классическом («аналоговом») подключении некоторых входов автосигнализации (концевых выключателей дверей, капота, багажника) необходимо отключить прием этих сигналов из CAN шины автомобиля (см. стр. 73).

Вход в режим программирования

Для входа в режим программирования выполните следующие действия:

1. Отключите питание сигнализации и временно отключите кабель CAN-интерфейса от сигнализации.
2. Нажмите сервисную кнопку и, удерживая ее, подайте питание на сигнализацию. Последуют 5 коротких сигналов sireны, во время звучания которых необходимо удерживать кнопку нажатой.
3. Отпустите сервисную кнопку после прекращения сигналов sireны. Последуют 4 длинных звуковых сигнала, извещающих о переходе системы в режим программирования.

*Для автосигнализации StarLine E61 Dialog.

Выбор номера автомобиля

Все автомобили, поддерживаемые CAN интерфейсом, зарегистрированы в базе данных автосигнализации под уникальными 4-значными номерами. Эти номера Вы можете найти в «Списке поддерживаемых автомобилей» (в комплекте Вашей автосигнализации), а также на сайте www.starline.ru в разделе «Поддержка».

После установки автосигнализации необходимо записать номер, соответствующий Вашему автомобилю в память автосигнализации.

Для ввода 4-значного номера автомобиля выполните следующие действия:

1. Переведите систему в режим программирования параметров (см. стр. 71) и выберите соответствующий пункт меню, как указано в разделе «Настройка CAN интерфейса».

2. Нажмите сервисную кнопку количество раз, соответствующее первой цифре номера автомобиля. Через 2 секунды после окончания ввода прозвучит серия звуковых сигналов подтверждения, количество которых будет соответствовать первой цифре номера автомобиля



Допустимое количество нажатий – от 1 до 9.

Если сервисная кнопка будет нажата более 9 раз, система выдаст 4 коротких звуковых сигнала и вернется в меню программирования.

3. Аналогичным образом введите остальные цифры номера автомобиля, дожидаясь звукового подтверждения сигнализации после ввода каждой цифры.

4. Через 2 секунды после подтверждения ввода последней цифры номера автомобиля, система выдаст сигналы подтверждения записи номера:

- 2 коротких сигнала – номер введен правильно и записан во внутреннюю память сигнализации;
- 4 коротких сигнала – произошла ошибка, введенный номер сохранен не будет.

После завершения ввода (независимо от результата) будет осуществлен переход в меню программирования.



Если при вводе очередной цифры номера сервисная кнопка не будет нажата в течении 5 секунд, произойдет переход в меню программирования. Система оповестит об этом 4 короткими звуковыми сигналами.

При изменении номера автомобиля значения параметров, установленные ранее в процессе настройки CAN интерфейса, сохраняются.

Настройка CAN интерфейса

Следующим этапом программирования является установка параметров интерфейса шины CAN. Для настройки параметров используется таблица программирования (см. стр. 74), выбор пунктов которой осуществляется при помощи коротких нажатий сервисной кнопки сигнализации.

Последовательность программирования:

1. Переведите систему в режим программирования параметров (см. раздел «Вход в режим программирования»).
2. Руководствуясь таблицей программирования, выберите необходимый параметр, нажав сервисную кнопку количество раз, соответствующее номеру требуемого пункта меню. Выбор параметра будет подтвержден серией звуковых сигналов (расшифровку сигналов см. в таблице программирования CAN интерфейса). Например, выбор пункта меню №15 будет подтвержден 3 длинными сигналами, а выбор пункта №17 — 3 длинными и 2 короткими сигналами.



Допустимое количество нажатий — от 1 до 17. Если сервисная кнопка будет нажата более 17 раз, система выдаст 4 коротких звуковых сигнала оповещения и останется в меню программирования.

Если в течении 10 секунд после входа в режим программирования не будет выбран ни один из параметров, система выдаст 4 длинных звуковых сигнала оповещения и вернется в штатный режим работы.

3. Для определения текущего состояния выбранного параметра (включен или выключен) дождитесь выдачи звуковых сигналов, количество которых будет соответствовать значению параметра (один короткий сигнал — включен, два коротких сигнала — выключен).

При необходимости можно перейти к изменению состояния параметра сразу же после его выбора, не дожидаясь сигналов оповещения о текущем состоянии.

4. Нажмите сервисную кнопку количество раз, соответствующее новому значению параметра (одно нажатие — включение, два нажатия — выключение). Через 2 секунды после окончания установки прозвучит серия звуковых сигналов, количество которых будет соответствовать состоянию параметра (один короткий сигнал — включен, два коротких сигнала — выключен). Еще через 2 секунды последуют 2 коротких звуковых сигнала, означающих, что состояние параметра было успешно изменено и осуществлен переход в меню программирования.

Если сервисная кнопка будет нажата более 2 раз, система выдаст 4 коротких звуковых сигнала и вернется в меню программирования.



Если в течении 5 секунд после входа в соответствующий пункт меню значение параметра не будет установлено, произойдет выход в меню программирования. Система оповестит об этом 4 короткими звуковыми сигналами.

5. Для перехода к программированию следующего пункта меню повторите действия, изложенные в пп. 2-4, с выбором необходимого пункта меню и изменением его состояния.

Таблица программирования CAN интерфейса

№	Звуковая индикация	Параметр	Значение		По умолчанию
			Включено	Выключено	
1	1 короткий	Номер автомобиля	1111...9999		-
Сигналы состояния					
2	2 коротких	Нажатие педали тормоза*	1	2	1
3	3 коротких	Стояночный тормоз*	1	2	1
4	4 коротких	Двигатель заведен*	1	2	1
5	1 длинный	Зажигание*	1	2	1
6	1 длинный, 1 короткий	Все двери*	1	2	1

7	1 длинный, 2 коротких	Багажник*	1	2	1
8	1 длинный, 3 коротких	Капот*	1	2	1
9	1 длинный, 4 коротких	Состояние штатной системы охраны*	1	2	2
Функции управления					
10	2 длинных	Аварийная световая сигнализация*	1	2	1
11	2 длинных, 1 короткий	Закреть центральный замок*	1	2	1
12	2 длинных, 2 коротких	Открыть центральный замок*	1	2	1
13	2 длинных, 3 коротких	Отпереть багажник*	1	2	1
14	2 длинных, 4 коротких	Последовательное отпирание дверей*	1	2	2
15	3 длинных	Функция «комфорт»*	1	2	1
16	3 длинных, 1 короткий	Управление штатной сигнализацией*	1	2	2
Функция сброса заводских установок					
17	3 длинных, 2 коротких	Сброс на заводские установки**	1	2	-

* Данные функции или сигналы в CAN шине некоторых автомобилей могут отсутствовать. Информацию о том, какие сигналы и функции реализованы в Вашем автомобиле, можно найти в справочной таблице на сайте www.starline.ru в разделе «Поддержка».

** 1 — сброс, 2 — отмена

Пояснения к таблице программирования CAN интерфейса:

Пункт №1. Позволяет задать уникальный номер автомобиля, который определяется маркой, моделью и годом выпуска автомобиля.

Пункты №2-8. Разрешение/запрет получения сигналов из CAN шины автомобиля. Данные параметры позволяют отключать возможность получения различных сигналов состояния через шину CAN для предотвращения конфликтных ситуаций при подключении некоторых входов автосигнализации по «аналоговой» схеме.

Пункт №9. Разрешение/запрет получения информации о состоянии штатной системы охраны. **Для автосигнализации StarLine E61 Dialog получение этого сигнала состояния должно быть выключено!**
В противном случае автосигнализация будет работать некорректно.

Пункты №10-13. Включение/отключение выходов управления аварийной световой сигнализацией, центральным замком дверей и замком багажника по шине CAN. При реализации данных функций управления по классической («аналоговой») схеме необходимо установить значения соответствующих параметров в положение «выключено».

Пункт №14. Последовательное открывание дверей при снятии автомобиля с охраны. Позволяет включить или выключить функцию последовательного открывания дверей.

Пункт №15. Функция «комфорт» (автоматическое закрытие стекол). Позволяет включить или выключить автоматическую активацию функции «комфорт» при постановке на охрану. Если функция включена, то при постановке автомобиля на охрану сигнализация будет выдавать команду на поднятие стекол.

Пункт №16. Управление штатной сигнализацией. Если управление штатной сигнализацией включено, то при постановке автомобиля на охрану происходит закрытие центрального замка дверей и автоматическое включение заводской сигнализации, а при снятии с охраны — открытие замка дверей и выключение заводской сигнализации. Если управление штатной сигнализацией выключено, закрытие (открытие) замков дверей производится теми командами, при которых не включается (не выключается) заводская сигнализация (например, нажатием кнопки в салоне), а управление заводской сигнализацией осуществляется со штатного брелка или при запираении (отпираении) дверей ключом.

Пункт №17. Сброс на заводские установки. Установка значения «сброс» приводит к сбросу программируемых настроек на значения по умолчанию (кроме номера автомобиля). Для возврата в меню программирования без сброса параметров необходимо выбрать вариант «отмена».



ВНИМАНИЕ! Для предотвращения неправильной работы сигнализации настоятельно рекомендуем придерживаться следующего правила при ее подключении: если какой-либо из сигналов подается на сигнализацию по «аналоговому» входу, то необходимо запретить передачу этого сигнала через интерфейс шины CAN. И наоборот, если какой-либо из сигналов поступает на сигнализацию через интерфейс шины CAN, то необходимо отсоединить и изолировать соответствующий «аналоговый» вход сигнализации.

Пример программирования CAN интерфейса

Задача: требуется провести согласование интерфейса CAN с шиной автомобиля Audi A4 2011 года выпуска и запретить передачу сигналов «стояночный тормоз» и «зажигание» из CAN шины автомобиля.

Последовательность программирования:

1. Войдите в режим программирования:

- отключите питание сигнализации;
- нажмите сервисную кнопку и, удерживая ее, подайте питание на сигнализацию;
- отпустите сервисную кнопку после прекращения сигналов сирены;
- убедитесь в выдаче 4 длинных звуковых сигналов.

2. Осуществите ввод номера автомобиля в память сигнализации:

- нажмите сервисную кнопку коротко один раз — прозвучит один звуковой сигнал, извещающий о готовности к вводу номера;
- введите номер автомобиля 1321 (см. справочную таблицу на сайте www.starline.ru в разделе «Поддержка»):
 - нажмите сервисную кнопку **1** раз — убедитесь в выдаче **1** звукового сигнала;
 - нажмите сервисную кнопку **3** раза — убедитесь в выдаче **3** звуковых сигналов;
 - нажмите сервисную кнопку **2** раза — убедитесь в выдаче **2** звуковых сигналов;

- нажмите сервисную кнопку **1** раз — убедитесь в выдаче **1** звукового сигнала;
- проконтролируйте выдачу **2** коротких звуковых сигналов, свидетельствующих об успешной записи номера в память сигнализации, после подтверждения ввода последней цифры номера.

3. Отключите сигналы «стояночный тормоз» и «зажигание»:

- выберите пункт **№3** таблицы программирования («стояночный тормоз»), для чего нажмите сервисную кнопку **3** раза подряд и убедитесь в выдаче **3** коротких звуковых сигналов;
- дождитесь звукового сигнала оповещения о текущем состоянии параметра (1 сигнал — включен, 2 сигнала — выключен);
- отключите сигнал «стояночный тормоз», нажав сервисную кнопку **2** раза и убедившись в выдаче **2** звуковых сигналов подтверждения;
- проконтролируйте выдачу **2** коротких звуковых сигналов, свидетельствующих об успешном изменении состояния функции;
- выберите пункт **№5** таблицы программирования («зажигание»), для чего нажмите сервисную кнопку **5** раз подряд и убедитесь в выдаче **1** длинного звукового сигнала;
- дождитесь звукового сигнала оповещения о текущем состоянии параметра (1 сигнал — включен, 2 сигнала — выключен);
- отключите сигнал «зажигание», нажав сервисную кнопку **2** раза и убедившись в выдаче **2** звуковых сигналов подтверждения;
- проконтролируйте выдачу **2** коротких звуковых сигналов, свидетельствующих об успешном изменении состояния функции;
- дождитесь выдачи **4** звуковых сигналов оповещения о выходе из режима программирования.

Дополнительный режим программирования CAN интерфейса

Для настройки функций CAN интерфейса сигнализации существует два режима программирования:

- **основной режим** (описание см. стр. 71) – используется для ввода номера автомобиля (для "привязки" к Вашему автомобилю) и программирования функций CAN интерфейса. Для входа в режим необходимо отключить питание от сигнализации. Этот режим используется для настройки CAN интерфейса при начальной установке сигнализации.
- **дополнительный режим** – используется для программирования функций CAN интерфейса, а также для просмотра номера автомобиля, когда номер уже записан в сигнализацию. Этот режим более удобен для изменения настроек функций CAN интерфейса после завершения установки сигнализации, так как не требуется отключать питание от сигнализации.

Последовательность действий для входа в дополнительный режим программирования:

1. При выключенном зажигании нажмите сервисную кнопку 15 раз.
2. Включите зажигание не позднее, чем через 5 секунд после последнего нажатия сервисной кнопки.
3. Дождитесь 4 длинных звуковых сигналов сирены, извещающих о переходе системы в режим программирования.
4. Дальнейшие действия по выбору и изменению функций (кроме пункта один) выполняются аналогично основному режиму программирования. При выборе первого пункта возможен только просмотр номера автомобиля с помощью серий звуковых сигналов сирены.

Например: номер автомобиля 2341 (уже записан в сигнализацию).

- два коротких сигнала сирены (цифра 2);
 - три коротких сигнала сирены (цифра 3);
 - четыре коротких сигнала сирены (цифра 4);
 - один короткий сигнал сирены (цифра 1).
5. Выход из программирования осуществляется автоматически через 10 секунд после последнего сигнала сирены.

Запись брелков в автосигнализацию

Всего в память автосигнализации можно записать не более 4 брелков. Запись брелков производится при выключенном режиме охраны в следующем порядке:

- 1** при выключенном зажигании нажмите сервисную кнопку 7 раз и включите зажигание;



автомобиль

- прозвучит 7 сигналов sireны, подтверждающие вход в режим записи брелков радиуправления

- 2** нажмите одновременно и коротко кнопки 1 и 2 брелка (для записи дополнительного брелка также нажать кнопки 1 и 2);



автомобиль

- прозвучит 1 сигнал sireны



брелок

- прозвучит 1 сигнал

- 3** повторите пункт 2 для всех записываемых брелков;

Интервал между записью брелков не должен превышать 5 секунд. Успешная запись каждого нового брелка подтверждается соответствующим количеством сигналов sireны.

- 4** для выхода из режима записи брелков выключите зажигание;



автомобиль

- в подтверждение выхода последуют 3 световых сигнала



Внимание! При записи брелков в автосигнализацию ранее записанные брелки удаляются из памяти системы и отключается привязка записанных в память радиореле R2. Поэтому, все брелки должны быть записаны в одном цикле программирования (см. пункт 3 стр. 80), а для восстановления привязки радиореле R2 выполнить действия, описанные на стр. 41.

Программирование персонального кода экстренного отключения

Персональный код экстренного отключения режима охраны или режима антиграбления может состоять из 1, 2 или 3 цифр. Каждая цифра может принимать значение от 1 до 6 включительно.

Алгоритм программирования персонального кода

1

войдите в режим программирования функций и выберите один из вариантов персонального кода экстренного отключения (функция 9 таб. программирования, стр. 48);

2

войдите в режим установки персонального кода;

При выключенном зажигании нажмите сервисную кнопку 4 раза. Каждое нажатие сопровождается загоранием светодиодного индикатора.

3

включите зажигание;



автомобиль

- Прозвучит 4 сигнала сирены

4 нажмите сервисную кнопку один раз;

1 сигнал сирены подтвердит вход в режим установки первой цифры кода. В течение 5 секунд нажатием кнопок брелка введите первую цифру персонального кода в соответствии с приведенной ниже таблицей:

Цифра кода	Нажатие кнопок брелка	Сигналы сирены
1	Одно короткое нажатие кнопки 1	1
2	Одно короткое нажатие кнопки 2	2
3	Одно короткое нажатие кнопки 3	3
4	Два нажатия кнопки 1 (первое нажатие — длительное, второе — короткое)	4
5	Два нажатия кнопки 2 (первое нажатие — длительное, второе — короткое)	5
6	Два нажатия кнопки 3 (первое нажатие — длительное, второе — короткое)	6



Выполните действия, описанные в пункте 4, для второй и третьей цифр персонального кода, если Вы устанавливаете 2-х или 3-х значный персональный код.

5

выход из режима установки персонального кода происходит после выключения зажигания или автоматически, если в течение 10 секунд не будет предпринято никаких действий;

**автомобиль**

- в подтверждение выхода последуют 3 световых сигнала

Пример программирования 2-х значного персонального кода «26»

Для программируемой функции 9 (стр. 48) должен быть выбран вариант 3 (2-значный персональный код).

1 нажмите сервисную кнопку 4 раза;

2 включите зажигание;



автомобиль

- 4 сигнала sireны подтвердят вход в режим установки

3 нажмите сервисную кнопку 1 раз;



- 1 сигнал sireны



брелок

- появится приглашение к вводу персонального кода

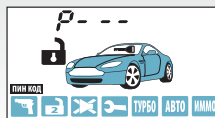

4 нажмите коротко кнопку 2 брелка;



- 1 сигнал sireны



брелок

- появится индикация первой цифры кода

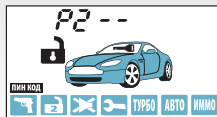

5 нажмите сервисную кнопку 1 раз;



автомобиль

- Прозвучит 2 сигнала сирены

6 нажмите 2 раза кнопку 3 брелка:
первое нажатие - длительное (до
звукового сигнала), второе - коротко;



- 1 сигнал сирены



брелок

- появится индикация второй цифры кода

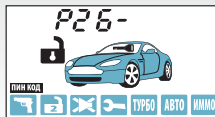

7 для выхода из программирования выключите зажигание;



автомобиль

- в подтверждение выхода последуют 3 световых сигнала

Алгоритм ввода персонального кода (экстренное выключение режима охраны)

Откройте дверь ключом и оставьте ее открытой.

- начнутся сигналы тревоги (если охрана была включена брелком);
- вспыхнут 4 световых сигнала (если охрана была включена без брелка);
- никаких сигналов не последует (если режим охраны выключен).

1

ВВОД 1-Й ЦИФРЫ:

включите зажигание. Нажмите сервисную кнопку число раз, равное первой цифре кода. Выключите зажигание:

- если код 1- значный и он набран верно, то сигнализация **выключит** режим охраны, последуют 2 световых сигнала;
- в случае 2-х или 3-х значного кода - введите следующую цифру:

2

ВВОД 2-Й ЦИФРЫ:

включите зажигание. Нажмите сервисную кнопку число раз, равное второй цифре кода. Выключите зажигание:

- если код 2-значный и он набран верно, то сигнализация **выключит** режим охраны, последуют 2 световых сигнала;
- в случае 3-х значного кода - введите следующую цифру.

3

ВВОД 3-Й ЦИФРЫ:

включите зажигание. Нажмите сервисную кнопку число раз, равное третьей цифре кода. Выключите зажигание:

- если код 3-значный и он набран верно, то сигнализация **выключит** режим охраны, последуют 2 световых сигнала.

Элементы питания брелков и их замена

В брелках используются следующие элементы питания:

- в основном брелке используется 1 элемент питания типа «AAA» 1,5В;
- в дополнительном брелке используется 1 элемент питания «CR2450» 3В.

Срок службы элементов питания брелков зависит от частоты использования брелка, условий эксплуатации, частоты срабатывания оповещения о тревоге, выбранного режима оповещения, а также от емкости установленного элемента питания. Емкости элементов питания, имеющихся в продаже, могут отличаться в несколько раз.

Среднее время работы элементов питания может составлять:

- для основного брелка с ЖК дисплеем - от 2 до 6 месяцев;
- для дополнительного брелка - от 9 до 12 месяцев.

При разряде элемента питания на дисплее основного брелка будет отображаться иконка , это означает, что необходима замена элемента питания.

Замена элемента питания в основном брелке

1. Откройте крышку батарейного отсека (поддев ее острым предметом в месте, указанном стрелкой) и извлеките старый элемент питания:



2. Установите новый элемент питания, соблюдая его полярность. Правильное положение элемента питания указано на корпусе брелка под крышкой. Закройте крышку брелка.
3. После замены элемента питания откорректируйте текущее время.

Замена элемента питания в дополнительном брелке

1. Сдвиньте крышку батарейного отсека в сторону кольца.
2. Извлеките старый элемент питания и установите новый, соблюдая полярность. Правильное положение элемента питания указано на контакте держателя.
3. Закройте крышку брелка.

Основные команды брелков управления автосигнализацией

Обозначение кнопок брелков

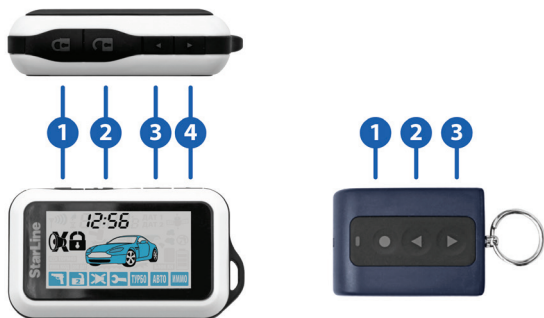











Обозначение кнопок брелков

Продолжительность нажатия кнопок брелков



В этом разделе используются следующие определения продолжительности и последовательности нажатия кнопок брелков:

- **короткое нажатие** — одно нажатие кнопки (или двух кнопок) продолжительностью менее 0,5 секунды;
- **длительное нажатие** — нажатие и удержание кнопки или двух кнопок до появления мелодичного звукового сигнала;
- **двойное нажатие** — два нажатия одной кнопки в течение 0,5 секунд;
- **последовательное нажатие** — два нажатия одной или разных кнопок. Первое нажатие должно быть длительным, второе нажатие — кратковременным, после отпускания первой кнопки.

Команда	Нажать кнопки		Условия		
	Основной брелок	Дополнит. брелок	Зажигание	иконки	охрана
Управление функциями охраны					
Включить охрану (со звуковым подтверждением)	1 коротко	1 коротко	выкл.	любые кроме 	выкл.
Выключить охрану (со звуковым подтверждением)	2 коротко	2 коротко	выкл.	любые кроме 	вкл.
Включить охрану (без звукового подтверждения)	1 + 1 последоват.	1 двойное	выкл.	любые кроме 	выкл.
Выключить охрану (без звукового подтверждения)	2 + 2 последоват.	2 двойное	выкл.	любые кроме 	вкл.
Включить бесшумную охрану	1 + 2 последоват.	-	выкл.		выкл.
Прервать сигналы тревоги	2 коротко	2 коротко	выкл.	любые	вкл.
Включить режим антиграбления	1 + 3 длительно до 	1 + 2 длительно до 	вкл.	любые кроме 	выкл.
Отключить режим антиграбления	2 коротко	2 коротко	не зависит	любые кроме 	не зависит
Включить режим "ПАНИКА"	1 + 3 длительно до 	1 + 2 длительно до 	выкл.	любые	не зависит

Команда	Нажать кнопки		Условия		
	Основной брелок	Дополнит. брелок	Зажигание	иконки	охрана
Отключение (включение) встроенного датчика удара по уровням	1 двойное	2 + 1 последоват.	выкл.	любые кроме 	вкл.
Отключение (включение) дополнит. датчика по уровням	2 двойное	2 + 2 последоват.	выкл.	любые кроме 	вкл.
Отключение (включение) датчика наклона	3 двойное	–	выкл.	любые кроме 	вкл.
Управление оборудованием					
Управление доп. каналом №1	2 + 1 последоват.	3 двойное	не зависит	любые	не зависит
Управление доп. каналом №2	3 + 1 последоват.	3 + 2 последоват.	не зависит	любые	не зависит
Управление доп. каналом №3	4 + 1 последоват.	–	не зависит	любые	не зависит
Управление доп. каналом №4	2 + 3 последоват.	–	не зависит	любые	не зависит
Управление доп. каналом №5	3 + 2 последоват.	–	не зависит	любые	не зависит
Регулировка чувствительности датчика удара	3 + 3 последоват.	–	не зависит	любые	выкл.
Регулировка чувствительности датчика наклона	4 + 4 последоват.	–	не зависит	любые	выкл.

Команда	Нажать кнопки		Условия		
	Основной брелок	Дополнит. брелок	Зажигание	иконки	охрана
Сервисные функции					
Запрос состояния сигнализации, напряжения АКБ автомобиля и температуры в салоне	3 коротко	–	не зависит	любые	не зависит
Поиск автомобиля	4 двойное	3 коротко	не зависит	любые	не зависит
Закреть замки	1 коротко		вкл.	любые	выкл.
Открыть замки	2 коротко		вкл.	любые	выкл.
Активация “курсорного” выбора функций	2 или 3 длительно до второго сигнала 🎵	–	не зависит	любые	не зависит
Включение блокировки кнопок брелка	2 + 4 одновременно	–	не зависит	любые	не зависит
Включение блокировки кнопок брелка	1 + 4 одновременно	–	не зависит	любые	не зависит

После установки и настройки автосигнализации

После окончания установки необходимо проверить следующее:

1. в режиме охраны проверить все концевые выключатели.

Сигнализация должна включать тревогу при:

- открывании двери/капота/багажника;
- включении зажигания;
- срабатывании датчиков (удара и дополнительных датчиков);

2. проверить работу световой и звуковой сигнализации.

3. после проверки сигнализации убедиться, что штатное электрооборудование работает без ошибок.

Параметры настройки дополнительных каналов

№ Канала	Режим	Время работы
Доп. канал 1		
Доп. канал 2		
Доп. канал 3		-
Доп. канал 4		
Доп. канал 5		

Карта размещения установленных компонентов автосигнализации

Нанесите на этот рисунок отметки с цифрами в местах расположения установленного оборудования.

1. Центральный блок.
2. Антенный модуль.
3. Дополнительные датчики.
4. Сервисная кнопка.
5. Реле блокировки.
6. Дополнительные реле.

