

МОБИЛ К

ИНТЕЛЛИГЕНТНАЯ ТЕХНИКА

РУКОВОДСТВО ПО ЭКСПЛУАТАЦИИ

МОТОБУР TAG43H



RU РУССКИЙ

EAC



СОДЕРЖАНИЕ

ТЕХНИЧЕСКИЕ ХАРАКТЕРИСТИКИ.....	3
ВВЕДЕНИЕ.....	4
МЕРЫ ПРЕДОСТОРОЖНОСТИ.....	5
ПОДГОТОВКА К ЭКСПЛУАТАЦИИ.....	7
ЭКСПЛУАТАЦИЯ.....	8
ОСТАНОВКА ДВИГАТЕЛЯ.....	9
ОБСЛУЖИВАНИЕ/ХРАНЕНИЕ.....	10
НЕИСПРАВНОСТИ И СПОСОБЫ ИХ УСТРАНЕНИЯ.....	12
ГАРАНТИЙНЫЙ ТАЛОН.....	13
ГАРАНТИЙНОЕ ОБЯЗАТЕЛЬСТВО.....	14
УСЛОВИЯ ПРИЕМА В ГАРАНТИЙНЫЙ РЕМОНТ.....	14





ТЕХНИЧЕСКИЕ ХАРАКТЕРИСТИКИ

Название		Мотобур
Модель		ТАG43Н
Размеры (Д×Ш×В)		360×320×520 мм
Вес		11 кг
БУР	Передаточное число	40:1 понижение
	Буры	φ6 см, φ8 см, φ10 см, φ15 см
	Тип	Устройство единичной операции
ДВИГАТЕЛЬ	Тип	двухтактный двигатель с воздушным охлаждением
	Модель	1E40F-5GB
	Мощность	1.46кВт/6500 оборотов/мин
	Объем	42.7 см ³
	Холостой ход	(2800±200) оборотов/мин
	Максимальная скорость	(8800±200) оборотов/мин
	Зажигание	Электронное зажигание (CDI)
	Система зажигания	Магнето
	Форма карбюратора	Диафрагменный
	Топливная смесь	Бензин : масло = 25 : 1
	Объем топливного бака	0.98 л



ПРЕДУПРЕЖДЕНИЕ:

Технические характеристики могут быть изменены без оповещения.



ВВЕДЕНИЕ

УВАЖАЕМЫЕ ПОЛЬЗОВАТЕЛИ!!!

Благодарим за покупку продукции компании "Мобил К". В данном руководстве приведены правила эксплуатации. Перед началом работ внимательно прочтите руководство. Эксплуатируйте инструмент в соответствии с правилами и с учетом требований безопасности, а так же руководствуясь здравым смыслом. Сохраните инструкцию, при необходимости Вы всегда можете обратиться к ней.

"Мобил К" - это лидер российского рынка производства навесного оборудования для мотоблоков и мотокультиваторов, а также садовой техники. Компания была основана в 1993 году, и сейчас она продолжает динамично развиваться, расширяя номенклатуру производства и постоянно модернизируя свою продукцию.

В связи с изменениями в технических характеристиках содержание руководства может не полностью соответствовать приобретенному продукту. Производитель оставляет за собой право вносить изменения в конструкцию отдельных деталей без предварительного уведомления. Имейте это в виду, читая руководство по эксплуатации.



МЕРЫ ПРЕДОСТОРОЖНОСТИ



ЗАМЕТКА:

Рисунки и технические характеристики данного руководства могут различаться, согласно местным требованиям и могут быть изменены производителем без оповещения.



ПРЕДУПРЕЖДЕНИЕ:

Все права защищены. Любые организации или кто-либо не имеют прав на использование, копирование или перепечатывание какой-либо части данного руководства без определенного разрешения нашей компании.



ПРЕДУПРЕЖДЕНИЕ:

При правильном использовании, мотобур является мощным, быстрым и высокопроизводительным инструментом; при неправильном использовании или, не соблюдая предупреждения, он может стать опасным инструментом. Для приятной и безопасной работы, всегда строго следуйте нижеуказанным правилам безопасности и предупреждениям в данном руководстве.

- 1 Мотобур должен использоваться только взрослыми людьми в хорошей физической форме, ознакомленными с руководством по эксплуатации.
- 2 Не работайте мотобуром, если Вы устали, либо находитесь под воздействием алкоголя или медикаментов.
- 3 При работе с инструментом, никогда не надевайте шарфы, украшения и что-либо подобное, что может попасть во вращающиеся части инструмента и бур. Надевайте облегающую защитную одежду.
- 4 Надевайте нескользящую защитную обувь, защитные перчатки, очки, наушники и шлем.
- 5 Не позволяйте людям находиться в рабочей зоне во время запуска и работы.
- 6 Не начинайте работу, пока Вы не убедитесь, что рабочая зона чиста. Не работайте вблизи электрических кабелей.
- 7 Используйте мотобур только в хорошо проветриваемых местах, не работайте мотобуром в закрытых помещениях и если имеются взрывчатые или воспламеняющиеся пары.
- 8 Перемещайте мотобур с выключенным двигателем и с отсоединенным буром.
- 9 Немедленно замените бур, при наличии на нем каких-либо трещин или повреждений.
- 10 Используйте смесь бензина с октановым числом 90 и масла для двухтактных двигателей, в соотношении 50:1
- 11 Заправляйте инструмент вдали от источников огня и с выключенным двигателем. Никогда не курите во время заправки.
- 12 Никогда не снимайте крышку топливного бака когда работает двигатель. Если топливо разольется, перед запуском удалите мотобур минимум на 3 метра от этого места.
- 13 Всегда содержите рукоятки мотобура сухими и чистыми.
- 14 Перед запуском убедитесь, что бур ничем не заблокирован.
- 15 Всегда работайте в устойчивом и безопасном положении.
- 16 Никогда не трогайте бур и не выполняйте обслуживание при работающем двигателе.
- 17 Убедитесь, что бур не вращается на холостом ходу двигателя.
- 18 Крепко держите мотобур обеими руками; держите все части тела вдали от бура и глушителя.
- 19 Никогда не пытайтесь выполнить сервис или ремонт, не входящий в обычное обслуживание. Обратитесь в специализированный сервис.



- 20 Храните мотобур в вертикальном положении в сухом месте с пустым топливным баком.
- 21 Проверяйте мотобур каждый день, чтобы убедиться что каждое приспособление функционирует.
- 22 Перемещайте мотобур во время работы на холостом ходу двигателя.
- 23 Никогда не используйте поврежденный, измененный, неправильно отремонтированный или собранный мотобур. Не снимайте, не повреждайте и не отключайте какое-либо устройство безопасности. Используйте только буры, указанных в таблице типов.
- 24 Никогда не трогайте покрытие свечи зажигания или провод, если двигатель работает. Это может привести к удару электрическим током.
- 25 Не используйте мотобур, пока полностью не поймете специфических методов работы. Всегда следуйте инструкциям производителя во время технического обслуживания.
- 26 После того, как двигатель заведется или перед его остановкой, дайте ему поработать 2~3 минуты на холостом ходу без нагрузки. Избегайте работы на высоких оборотах без нагрузки. Никогда резко не останавливайте двигатель на высоких скоростях.
- 27 Никогда не трогайте глушитель и цилиндр после запуска двигателя. Это может привести к серьезным ожогам.
- 28 Если Ваш мотобур более не пригоден к использованию, утилизируйте его должным образом, без нанесения вреда окружающей среде, отнесите его Вашему местному дилеру, который организует необходимую утилизацию.
- 29 Заимствуйте свой мотобур только квалифицированным пользователям, полностью знакомым с правильной эксплуатацией мотобура. Другим пользователям давайте руководство с инструкциями по эксплуатации, которое они должны прочесть перед использованием мотобура.
- 30 Сервис, не указанный в данном руководстве, должен осуществляться квалифицированным персоналом.
- 31 Храните это руководство под рукой и обращайтесь к нему перед каждым использованием инструмента.
- 32 Регулярно проверяйте, настраивайте, чините и очищайте инструмент. При замене деталей, используйте инструменты, рекомендованные нашей компанией.
- 33 Запрещается присоединять к механизму инструменты и приспособления, не указанные производителем.



ПОДГОТОВКА К ЭКСПЛУАТАЦИИ



ПРЕДУПРЕЖДЕНИЕ:

Всегда следуйте правилам безопасности. Запрещается использовать инструменты и приспособления, не указанные производителем.

СМАЗКА ДЛЯ РЕДУКТОРА (РИС.1)

Извлеките винт (А) под блоком редуктора и проверьте наличие смазки.



Рис. 1



ПРЕДУПРЕЖДЕНИЕ:

Блок редуктора мотобура должен быть оснащен специальной смазкой.

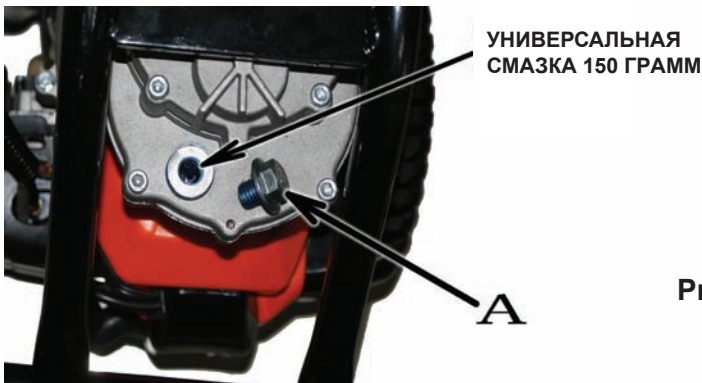
УСТАНОВКА БУРА (РИС.2)

Установите выходной вал (В) в отверстие в буре (D) и закрепите его, используя подходящую шпильку (С).



Рис. 2



ПРЕДУПРЕЖДЕНИЕ:

Не меняйте передаточное число блока редуктора. Не следует изменять технические характеристики инструмента, это может привести к непредвиденным реакциям.

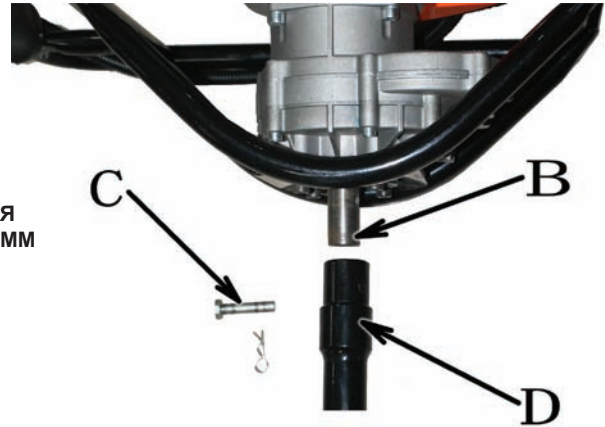

ЭКСПЛУАТАЦИЯ

ТОПЛИВНАЯ СМЕСЬ (РИС.3)

Используйте 2% масло для двухтактных двигателей с воздушным охлаждением в пропорции 50:1 (бензин/масло)



Рис. 3



ПРЕДУПРЕЖДЕНИЕ:

Двухтактные двигатели имеют высокую мощность, поэтому мы советуем использовать бензин с октановым числом не меньше 90 и не больше 92.

1. Для изготовления топливной смеси, используйте только масло для двухтактных двигателей.
2. Встряхните топливный контейнер перед заправкой (Рис. 4). Заправляйте инструмент, при выключенном двигателе вдали от открытого пламени. Бензин легко воспламеним.



Рис. 4

3. Перед выкручиванием крышки топливного бака, поместите мотобур на плоскую, твердую поверхность, чтобы предотвратить разливание топлива. Заправляйте инструмент на земле.

4. Никогда не добавляйте и не меняйте топливо, если двигатель работает или до его остановки.
5. Не запускайте двигатель, если обнаружена протечка топлива. Остановите двигатель, если протечка обнаружена во время работы.
6. Не оставляйте топливную смесь в топливном баке или канистре на долгий период времени.

ЗАПУСК ДВИГАТЕЛЯ

1. Переведите выключатель А (Рис.5) в положение «Вкл».



Рис. 5

2. Нажмите стопор курка газа В и курок газа С, закрепите их нажатием кнопки D.
3. Отпустите курки В и С.
4. Установите рычаг воздушной заслонки (Е, Рис.6) в положение «Закрыто».



Рис. 6



5. Нажмите насос подкачки (F, Рис.6) несколько раз, пока топливо не выйдет из топливной трубки.
6. Вытяните шнур стартера несколько раз, пока двигатель не заведётся.
7. Установите рычаг воздушной заслонки (E, Рис.8) обратно в положение «Открыто».

После запуска двигателя нажмите курок газа (С, Рис.5), чтобы отпустить кнопку D (Рис.5) и дать двигателю поработать на холостом ходу.

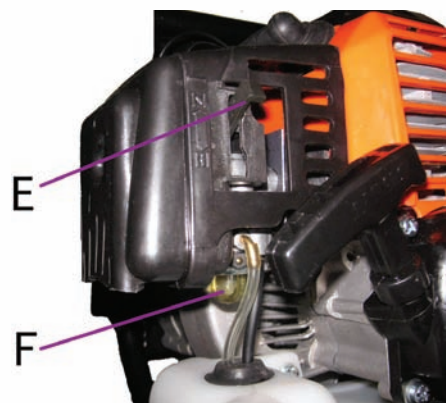

Рис. 7



ПРЕДУПРЕЖДЕНИЕ:

Если бур заело, немедленно остановите двигатель.



Рис. 8

ЗАМЕТКА:

При вытягивании шнура стартера выполняйте следующее:

1. Не вытягивайте шнур стартера во всю длину, он может оторваться.
2. Не отпускайте резко стартер, не позволяйте ему биться о корпус.
3. Медленно возвращайте его обратно к корпусу, чтобы шнур стартера закрутился должным образом.

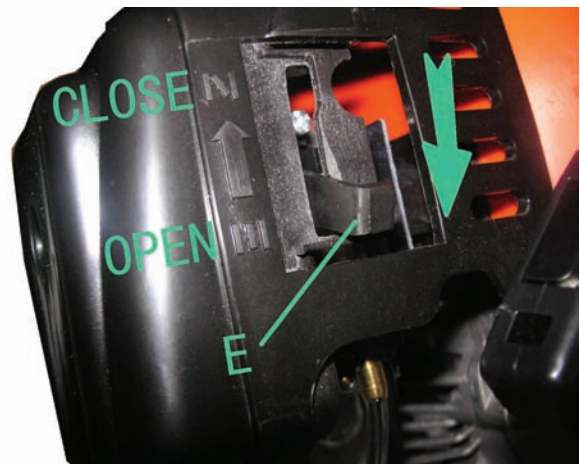

ПРЕДУПРЕЖДЕНИЕ:

Не используйте воздушную заслонку (E, Рис.8), при запуске горячего двигателя. Когда двигатель работает на холостом ходу, бур не должен вращаться.

ОСТАНОВКА ДВИГАТЕЛЯ

1. Отпустите курок газа (С, Рис.5) и дайте двигателю поработать на холостом ходу 2~3 минуты, чтобы двигатель остыл.
2. Выключайте двигатель, установив выключатель (А, Рис.5) в положение «Выкл».
3. Снимите бур, очистите инструмент.



ПРЕДУПРЕЖДЕНИЕ:

Избегайте внезапной остановки двигателя во время работы на высоких оборотах. Это может причинить вред инструменту.



ОБСЛУЖИВАНИЕ / ХРАНЕНИЕ

ВОЗДУШНЫЙ ФИЛЬТР

Каждые 25 часов снимайте корпус (К, Рис.9) и фильтр (G, Рис.9). Следует промыть фильтр в бензине и высушить перед обратной установкой.



Рис. 9

КАРБЮРАТОР

Винтом качества Н (Рис.10) настраивается качество топливной смеси (соотношение бензин/масло) при максимальной нагрузке двигателя. Винт качества настраивается по электронному прибору (тахометру).

Винтом (L, Рис.10) настраивается режим работы двигателя на холостых оборотах таким образом, чтобы обеспечить хорошую приемистость и устойчивый холостой ход.

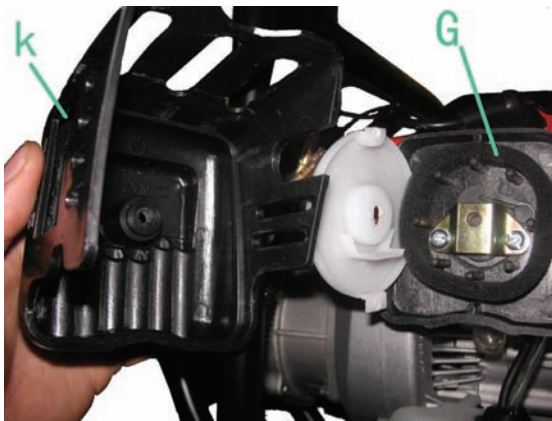

Рис. 10



ПРЕДУПРЕЖДЕНИЕ:

Погодные условия и высокое положение могут воздействовать на карбюратор.

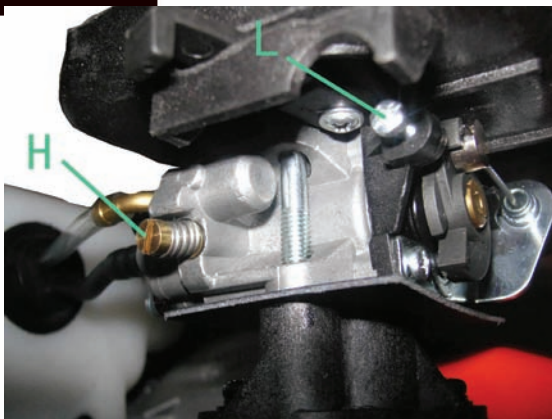
ТОПЛИВНЫЙ ФИЛЬТР

Периодически проверяйте топливный фильтр (М, Рис.11). Замените, если он сильно загрязнен. Грязный фильтр может стать причиной трудности запуска и понижения производительности двигателя.



Рис. 11

ДВИГАТЕЛЬ

Периодически очищайте ребра цилиндра сжатым воздухом или щеткой. Загрязнение цилиндра может стать причиной опасного перегрева двигателя.

СВЕЧА ЗАЖИГАНИЯ

Снимите колпачок свечи зажигания, выкрутите свечу зажигания. При наличии нагара, очистите свечу зажигания. Отшлифуйте электрод наждачной бумагой и настройте электродный зазор 0,5-0,6 мм (Рис.12).



Рис. 12



БУР

Всегда проверяйте бур. Заточите его или замените при необходимости.

Заменяемый наконечник бура (P, Рис.13; Рис.14) и незаменяемый нож (Q, Рис.13; Рис.14) могут быть приобретены у производителя.

Регулярно проверяйте и чините ножи (R, S, Рис.15, Рис. 16) и наконечник бура (T, Рис.16). Или свяжитесь с дилером для их замены.



Рис. 13



Рис. 14

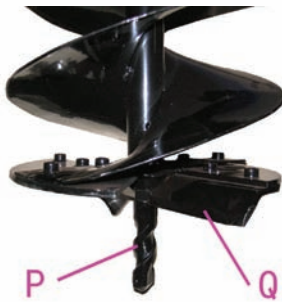

Рис. 15



Рис. 16

РЕДУКТОР

Каждые 100 часов работы меняйте смазку в блоке редуктора (Рис.17).

ХРАНЕНИЕ

1. Следуйте всем вышеуказанным процедурам обслуживания.
2. Для длительного хранения, полностью очистите мотобур и смажьте металлические части.
3. Снимите, очистите и смажьте бур, чтобы предотвратить коррозию.
4. Слейте топливо из бака и закрутите крышку бака обратно.
5. Извлеките свечу зажигания и капните небольшое количество масла в цилиндр (Рис.18).
6. Потяните шнур стартера несколько раз, чтобы поворачивать коленвал и распространить масло. Установите свечу зажигания на место.
7. Заверните двигатель в полиэтиленовый пакет.
8. Храните мотобур в сухом месте, желательно не на земле и вдали от источников тепла.

Рис.17



Рис.18



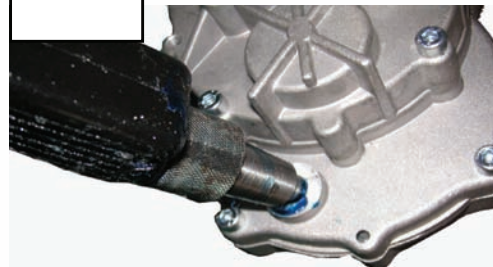

НЕИСПРАВНОСТИ И СПОСОБЫ ИХ УСТРАНЕНИЯ

<i>ПРОБЛЕМА</i>	<i>ВЕРОЯТНАЯ ПРИЧИНА</i>	<i>КОРРЕКТИРУЮЩЕЕ ДЕЙСТВИЕ</i>
Бур не вращается при нажатии на курок газа	Нет зацепления шестерен редуктора.	Проверить/заменить шестерни*.
	Неисправна муфта сцепления.	Проверить/заменить.*
Двигатель не запускается	Переключатель в положении «стоп»	Переведите в положение «старт».
	Нет топлива в баке.	Проверить и налить топливо.
	Засорился топливный фильтр.	Заменить топливный фильтр.
	Не работает свеча зажигания.	Проверить и заменить свечу.
Двигатель не развивает мощность	Засорен воздушный/топливный фильтр.	Проверить и заменить воздушный/ топливный фильтр.
	Забит глушитель.	Почистить глушитель.
	Не отрегулирован карбюратор.	Отрегулировать карбюратор.*
	Слабая компрессия.	Обратиться в сервисный центр.*
Двигатель Перегревается	Недостаточное охлаждение из-за плохого доступа воздуха.	Очистить ребра цилиндра от грязи.
При нагрузке двигатель глохнет	Не отрегулирован карбюратор.	Отрегулировать карбюратор.*
	Засорен топливный фильтр.	Заменить топливный фильтр.

* данные работы по ремонту и обслуживанию проводятся в условиях уполномоченных сервисных центров.



ГАРАНТИЙНЫЙ ТАЛОН

ИЗДЕЛИЕ

МОДЕЛЬ

СЕРИЙНЫЙ НОМЕР

ДАТА ПРОДАЖИ

20

г.

ГАРАНТИЙНЫЙ СРОК

ПОДПИСЬ ПРОДАВЦА

ПЕЧАТЬ ПРОДАВЦА

Претензий к внешнему виду, качеству работы товара после проверки не имею, инструкцию по эксплуатации получил, с комплектацией ознакомлен.

ПОКУПАТЕЛЬ

ПОДПИСЬ

ФИО

ГАРАНТИЙНОЕ ОБЯЗАТЕЛЬСТВО

Настоящая гарантия предоставляется изготовителем в дополнение к правам потребителя, установленным действующим законодательством Российской Федерации.

Гарантийные обязательства изготовителя на территории России исполняются продавцами - уполномоченными дилерами фирмы МОБИЛ К и их официальными обслуживающими (сервис) центрами.

Изготовитель гарантирует отсутствие дефектов в работе и конструкции в течение гарантийного срока.

В случае обнаружения таких дефектов в течение указанного периода потребитель имеет право на бесплатный ремонт изделия.

Настоящая гарантия действительная при соблюдении следующих условий:

- изделие должно использоваться в строгом соответствии с инструкцией по эксплуатации с соблюдением правил и требований безопасности;
- при предъявлении изделия, в котором обнаружены дефекты, потребитель, должен предъявить также оригиналы товарного и кассового чеков, выданных продавцом.

УСЛОВИЯ ПРИЕМА В ГАРАНТИЙНЫЙ РЕМОНТ

Изделие принимается в ремонт в чистом виде и полностью укомплектованным.

При приеме изделия в гарантийный ремонт в зависимости от его наработки и технического состояния, по желанию клиента, возможно проведение технического обслуживания за отдельную плату, в соответствии с действующими тарифами.

Настоящая гарантия не распространяется на дефекты изделия, если:

- изделие приобретено не у официальных дилеров фирмы МОБИЛ К, которые самостоятельно отвечают перед потребителем в соответствии с Российским Законодательством;
- повреждения изделия вызваны действиями непреодолимой силы (пожар, землетрясение, наводнение и т.д.) или действиями третьих лиц;
- допущены нарушения правил эксплуатации, хранения и транспортировки изделия;
- была проведена разборка, наладка, ремонт или внесены конструктивные изменения в изделие без участия представителя сервисного центра;
- произошел износ запасных частей и расходных материалов, таких как: моторные и трансмиссионные масла, масляные и воздушные фильтры, свечи зажигания и иные детали с ограниченным сроком использования.

В случае если обнаруженная неисправность возникла вследствие вышеперечисленных пунктов, Покупатель обязан возместить Продавцу расходы на ремонт и экспертизу, а также связанные с ее проведением издержки на хранение и транспортировку товара.

ВНИМАНИЕ! При утере гарантийного талона - талон не возобновляется, гарантия не восстанавливается.

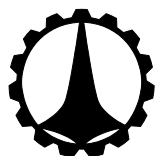

МОБИЛК
ИНТЕЛЛИГЕНТНАЯ ТЕХНИКА



МОТОБУР TAG43H

арт. **МВК0015133**

ПРОИЗВОДИТЕЛЬ:

«SHANDONGYONGJIAPOWER CO., LTD»

Адрес: THE SOUTH OF KUNMIG ROAD, LINYI ECO-NOMIC AND TECHNOLOGICAL DEVELOPMENT AREA, SHANDONG, Китайская Народная Республика.

ПОСТАВЩИК:

«SHANDONGYONGJIAPOWER CO., LTD»

Адрес: THE SOUTH OF KUNMIG ROAD, LINYI ECO-NOMIC AND TECHNOLOGICAL DEVELOPMENT AREA, SHANDONG, Китайская Народная Республика.

ИМПОРТЕР/ПРОДАВЕЦ:

ООО «Мобил К», 215039, Россия, Смоленская обл., Гагаринский р-н., д.Поличня, ул. Новая тел.: **8 (48135) 6-59-69**

Лицо, уполномоченное принимать претензии по качеству товара:

ООО «Мобил К», 215039, Россия, Смоленская обл., Гагаринский р-н., д.Поличня, ул. Новая тел.: **8 (48135) 6-50-10 | service@mobilk.ru**

Товар изготовлен в соответствии с техническим регламентом Таможенного Союза, от 18.10.2011 №823 ТР ТС 010/2011 «О БЕЗОПАСНОСТИ МАШИН И ОБОРУДОВАНИЯ»

Сертификат соответствия №ТС RU С-CN.AE61.A.10525

Срок действия с 21.11.2017 по не установлен. Выдан Центр серификации «Евро - Тест». Россия, 109029, город Москва, Михайловский проезд, дом 3, стр. 66.

Дата выпуска “___” _____ 20__ г.

СРОК СЛУЖБЫ 5 ЛЕТ

Сделано в КНР

www.mobilk.ru



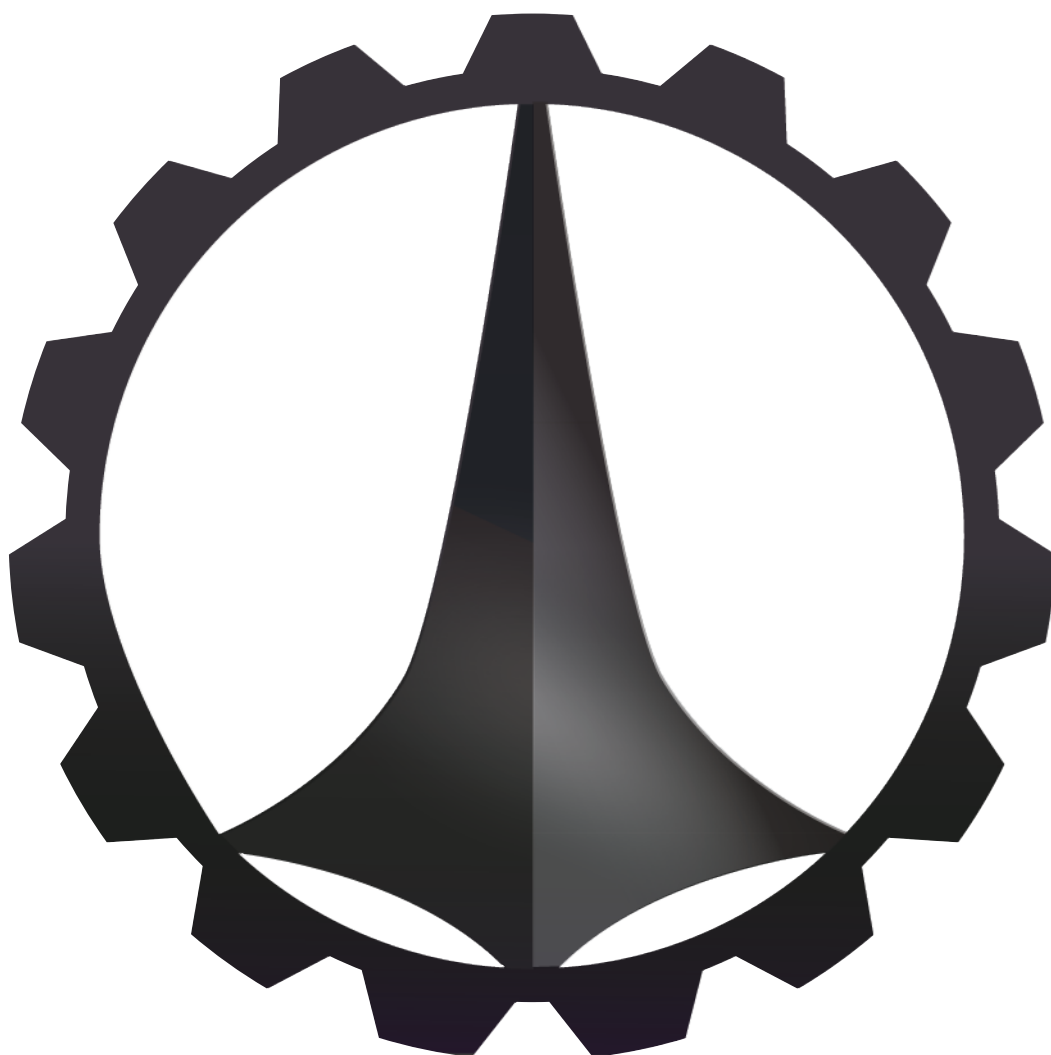

ООО «МОБИЛ К»

Адрес: 215039, Смоленская область, Гагаринский район,
деревня Поличня, улица Новая.

тел.: +7 (48135) 2-50-72, 6-00-10, 3-45-36

факс: +7 (48135) 6-00-10, 3-45-36

HTTP:// www.mobilk.ru

www.prodacha.ru