



МОБИЛК
ИНТЕЛЛИГЕНТНАЯ ТЕХНИКА

**Прицеп
Мобил К ТПМ 500-1 ПРО
оцинкованный в упаковке**

**Руководство по эксплуатации.
МК1044.00.00.000 РЭ**



Содержание

1.	Введение.	2
2.	Описание.	2
3.	Требования по техники безопасности.	2
4.	Устройство прицепа.	3
5.	Технические характеристики.	3
6.	Подготовка к работе.	3
7.	Правила хранения.	13
8.	Транспортировка.	13
9.	Утилизация.	13
10.	Гарантийные обязательства.	13
11.	Маркировка.	13
12.	Свидетельство о приемке.	14
-	Гарантийный талон №1	15
-	Гарантийный талон №2	16
-	Акт дефектации изделия.	17
-	Комплект поставки.	18

1. ВВЕДЕНИЕ.

Настоящее Руководство по эксплуатации содержит краткое описание конструкции, характеристики, правила эксплуатации и технического обслуживания Прицепов торговой марки «Мобил К», модель ТПМ 500-1 ПРО, оцинкованных в упаковке.

Перед началом работы тщательно изучите данное Руководство по эксплуатации Прицепа Мобил К ТПМ 500-1 оцинкованного в упаковке (далее прицеп) и требования по технике безопасности.

Работа с прицепом без ознакомления с настоящим Руководством по эксплуатации категорически запрещена!

2. ОПИСАНИЕ.

2.1 Прицеп представляет собой сборно-разборную металлическую конструкцию, установленную на колёсах.

2.2 Прицеп предназначен для эксплуатации исключительно только с мотоблоком.

2.3 Прицеп предназначен для перевозки различных грузов вне дорог общего пользования и магистралей.

Категорически запрещено использования прицепа на дорогах общего пользования и магистральных!

3. ТРЕБОВАНИЯ ПО ТЕХНИКИ БЕЗОПАСНОСТИ.

Настоящие требования устанавливают меры безопасности при работе с прицепом.

ЗАПРЕЩАЕТСЯ:

- 3.1 Эксплуатировать прицеп лицам моложе 18 лет.
- 3.2 Эксплуатировать прицеп находясь под действием алкоголя, лекарственных средств или при плохом самочувствии.
- 3.3 Использование прицепа на дорогах общего пользования и магистральных.
- 3.4 Эксплуатация прицепа на склонах более 10 градусов.
- 3.5 Использование прицепа с неисправной тормозной системой.
- 3.6 Работать с прицепом в сцепке с мотоблоком в условиях ограниченной видимости.
- 3.7 Загружать прицеп сверх установленной нормы.
- 3.8 Превышать скорость движения более 10км/час. Скорость движения должна соответствовать состоянию проезжей части дороги и массе перевозимого груза.
- 3.9 Эксплуатировать прицеп с неотрегулированными тормозами.
- 3.10 Перевозить пассажиров в кузове прицепа;
- 3.11 Проводить техобслуживание прицепа с поднятым кузовом, а также с работающим двигателем мотоблока.
- 3.12 Обязательно выполнять все требования по технике безопасности относящейся к мотоблоку, к которому вы планируете присоединять прицеп.
- 3.13 Производить соединение прицепа и мотоблока при работающем мотоблоке.

Перед эксплуатацией провести технический осмотр мотоблока и прицепа, внимательно проверить:

- 3.13 Надежность соединения прицепа с мотоблоком.
- 3.14 Работу тормозов.

3.15 Затяжку всех болтовых соединений прицепа.

3.16 Давление в шинах.

3.17 Исправность мотоблока.

При стоянке прицепа фиксируйте его положение при помощи стояночного тормоза.

При движении ноги устанавливайте на подножку.

При движении используйте защитные средства – шлем и очки.

После окончания работы:

- Установите прицеп на ровное место.

При уходе и хранении:

- Прицеп следует хранить в сухом месте.

4. УСТРОЙСТВО ПРИЦЕПА.

Прицеп одноосный, не поддресоренный состоит из частей, перечисленных в разделе «Комплект поставки».

Кузов металлический опрокидывающийся (вручную), задний борт - съемный.

5. ТЕХНИЧЕСКИЕ ХАРАКТЕРИКИ.

Допустимая общая масса, кг	- 500
Грузоподъемность с весом оператора, кг	- 425
Габаритные размеры прицепа (длина x ширина x высота), мм	- 2530x1160x980
Внутренние размеры кузова (длина x ширина x высота), мм	- 1105x1010x305
Внешние габариты кузова (длина x ширина x высота), мм	- 1190x1090x305
Дорожный просвет, не менее, мм,	- 290
Колея колес, мм	- 900
Давление в шинах, МПа (атм.)	- 0,2 (2)
Разгрузка кузова, направление	- назад
Масса, не более, кг	- 75

6. ПОДГОТОВКА К РАБОТЕ.

Соберите прицеп в рабочее состояние как показано на Рис. 1 в последовательности, указанной ниже:

1. Собрать балку прицепную и балку кузовную – Рис.2.
2. Собрать кузов – Рис.3; Рис.4; Рис.5; Рис.6.
3. Собрать балку со стойками колесными – Рис.7.
4. Установить на кузов балку и балку кузовную– Рис.8.
5. Установить тормозную систему – Рис.9.
6. Установить колеса – Рис.10.
7. Собрать сидение – Рис.11.
8. Закрепить сидение на кузове – Рис.12.

Примечание: положение стояночной опоры на раме прицепной, регулируется винтом – Рис.1

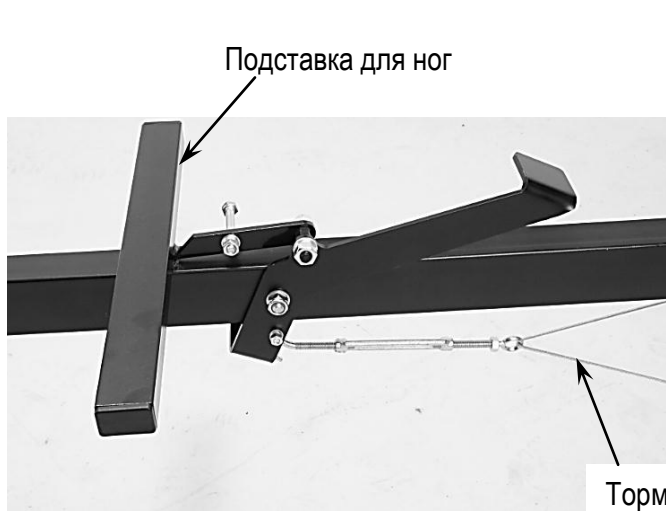

← Прицеп при разгрузке

Рис.1 Прицеп в сборе.



Рис.2 Схема сборки балки прицепной и балки кузовной.



Рис.3 Схема сборки кузова.

Сборка борта правого с бортом левым, кронштейна переднего.

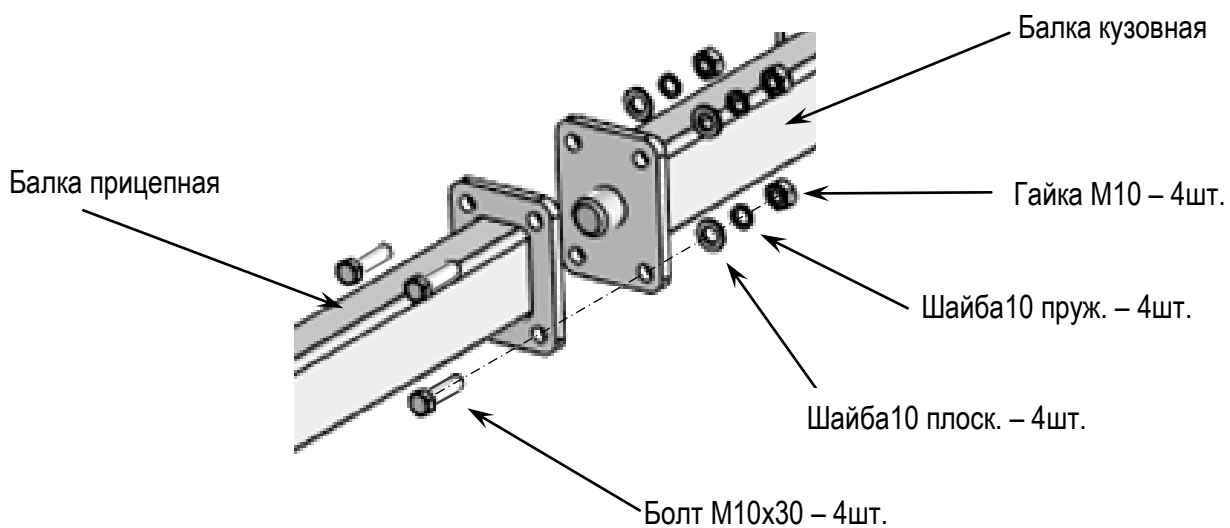
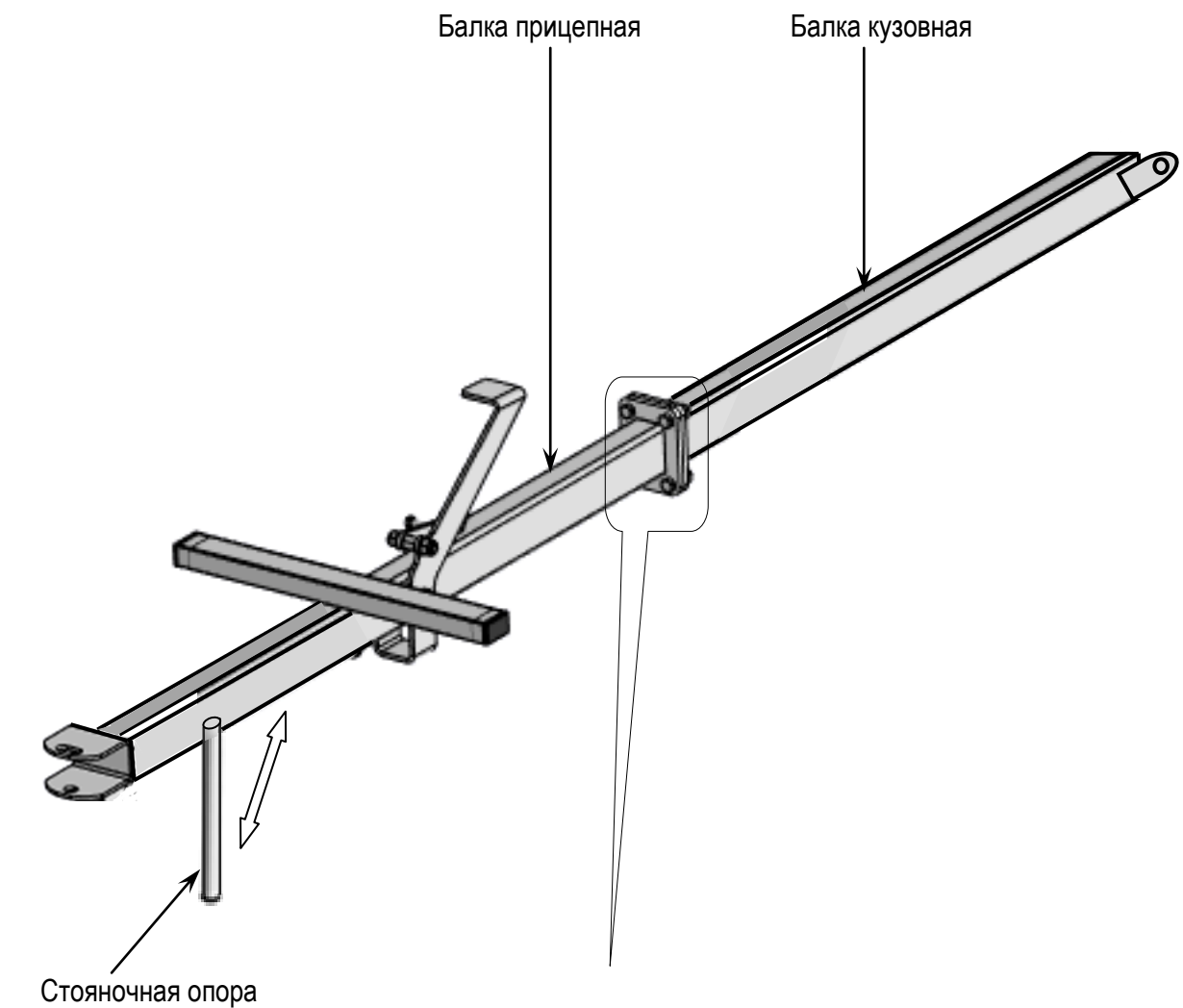

Рис.4 Схема сборки кузова.

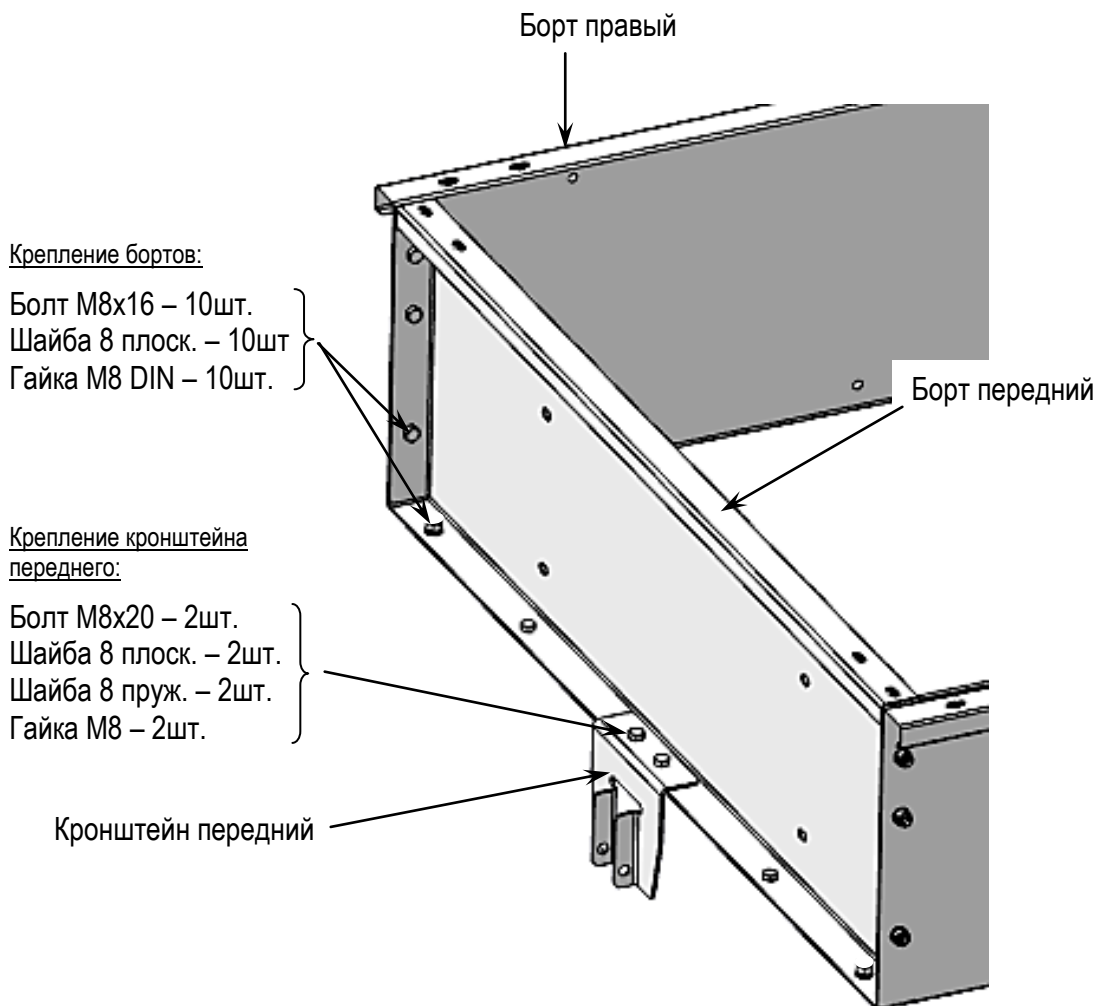
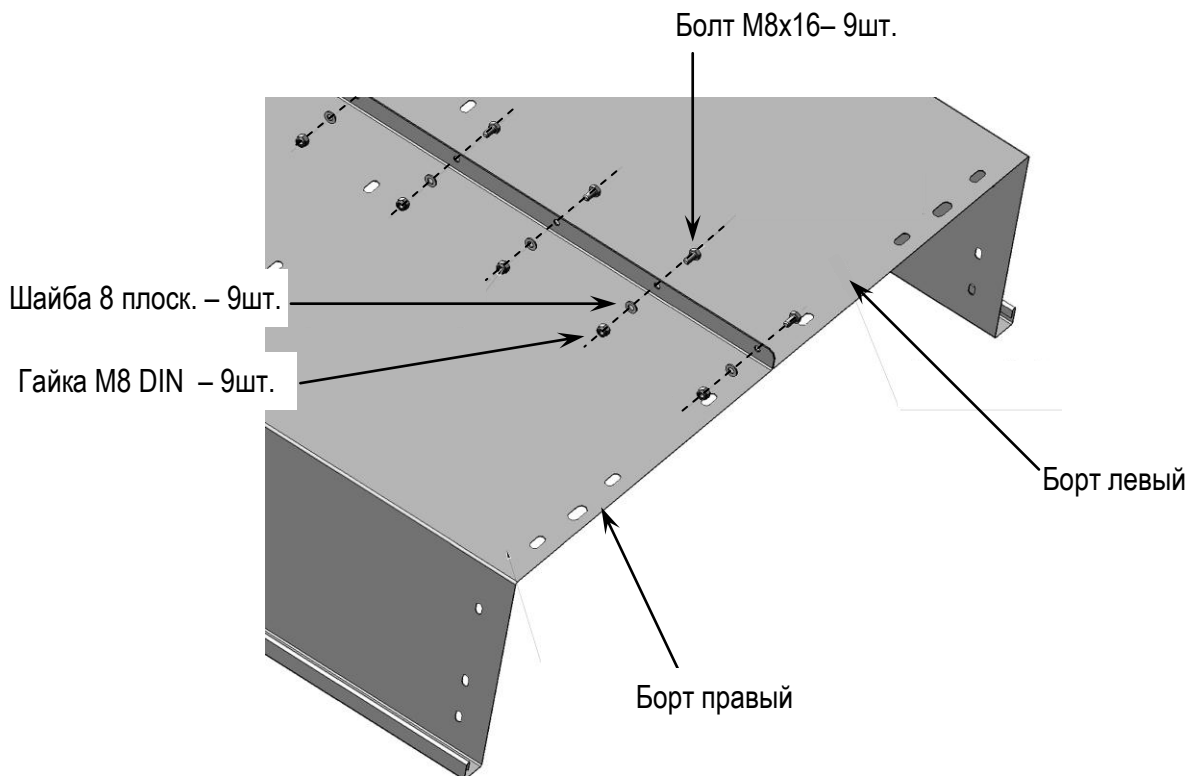
Сборка жесткостей угловых, жесткости центральной, накладок угловых.



Рис.5 Схема сборки борта заднего.

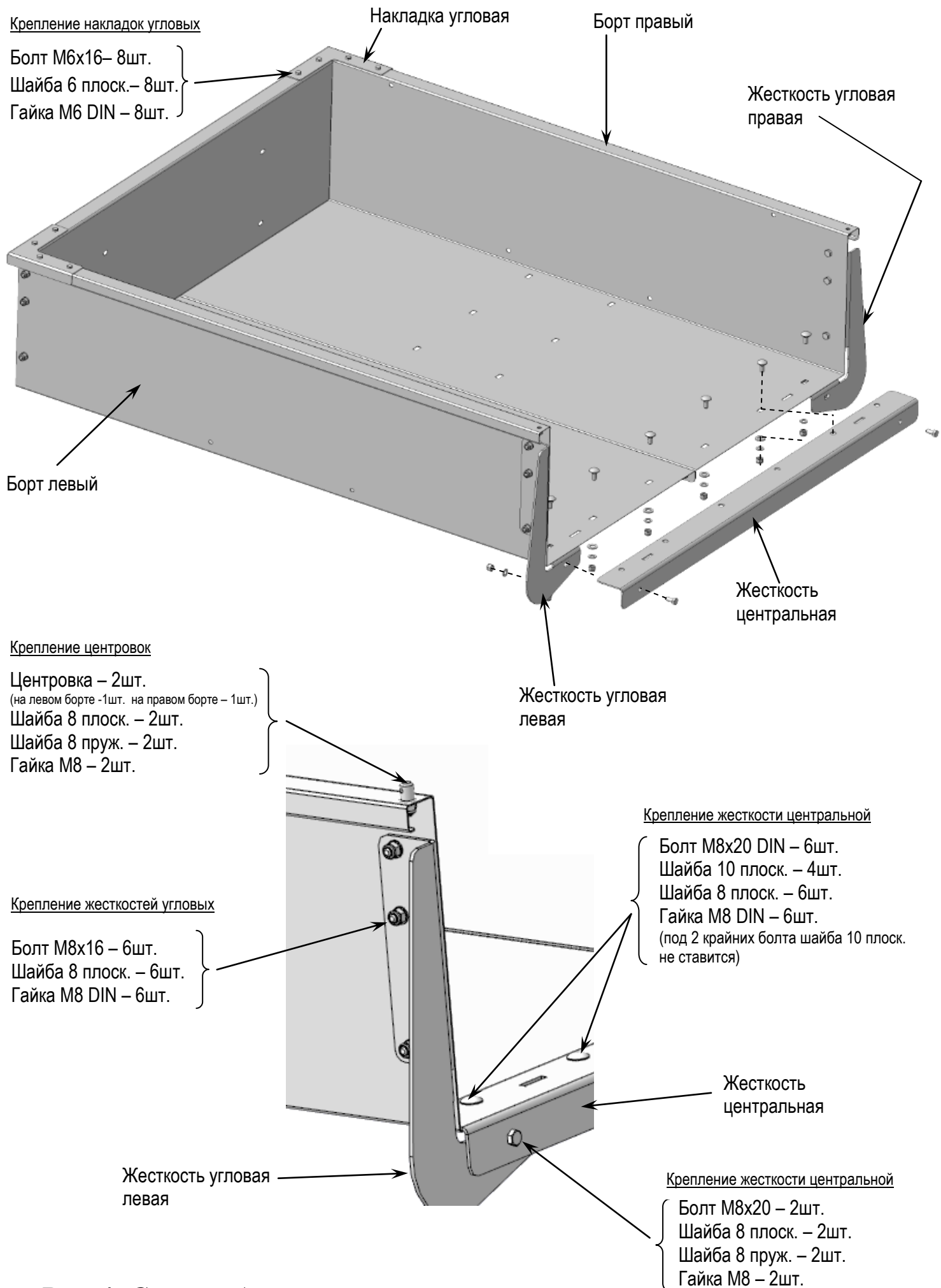

Рис.6 Кузов в сборе.

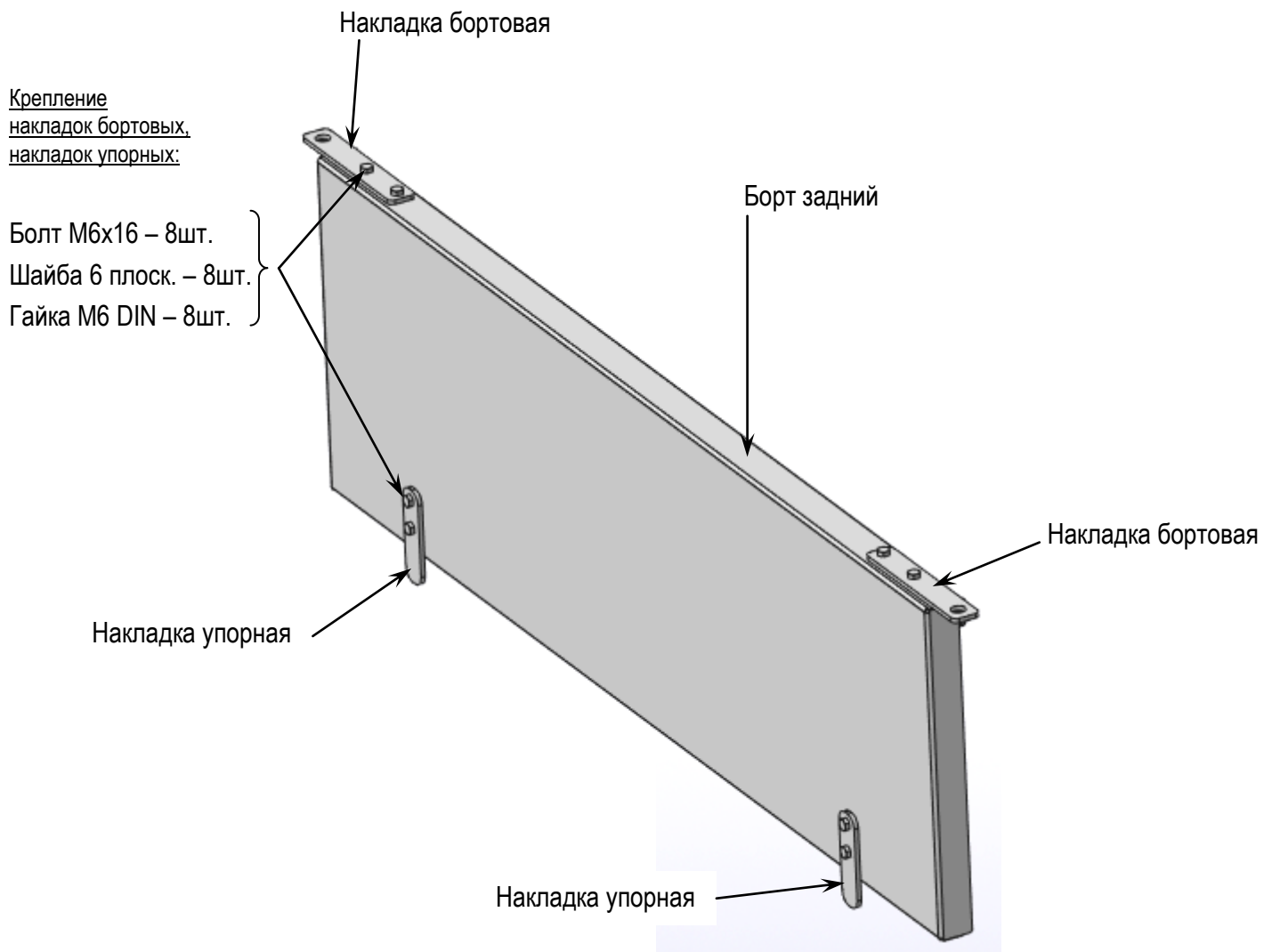

Рис.7 Схема сборки балки и стоек колесных.

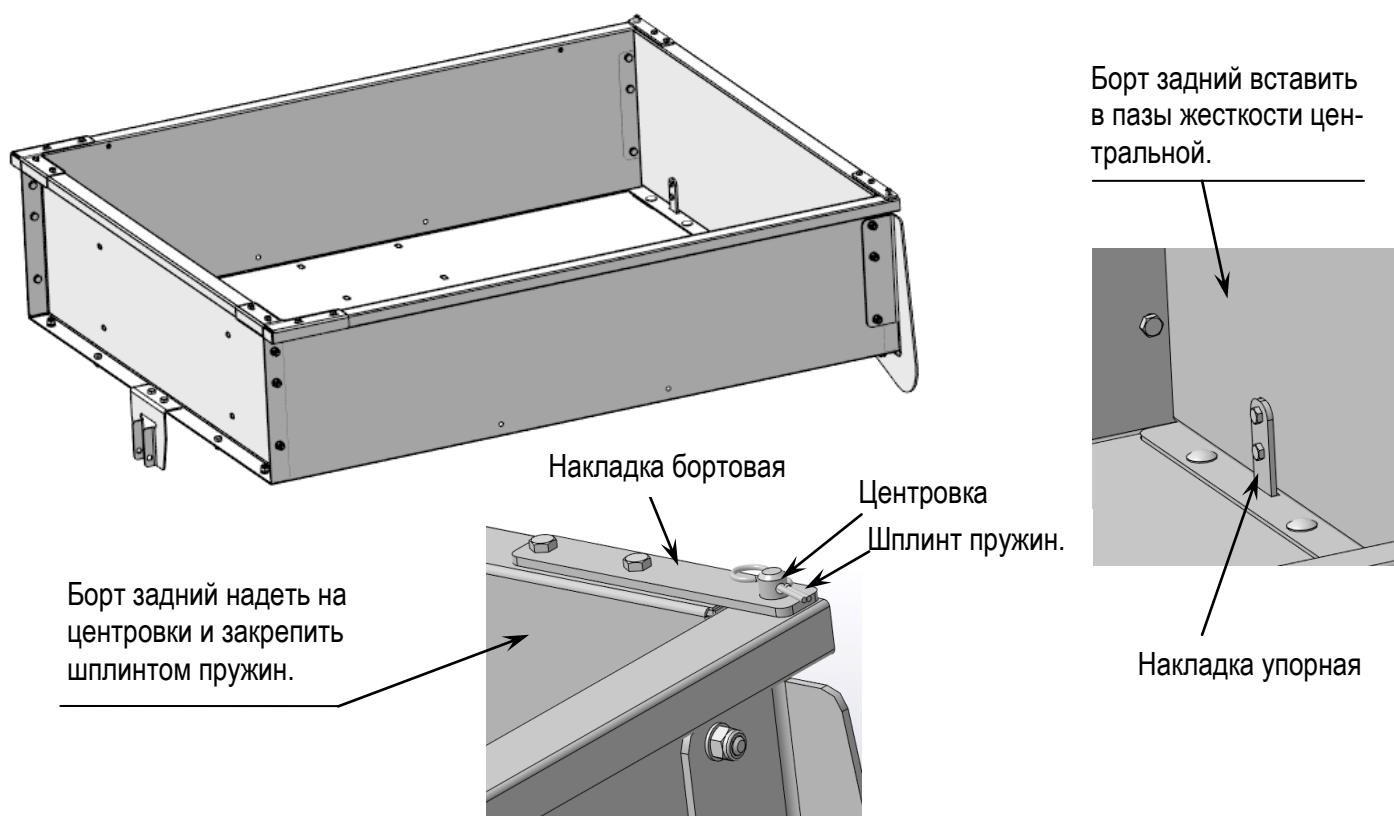

Рис.8 Схема сборки кузова с балкой и балкой кузовной.

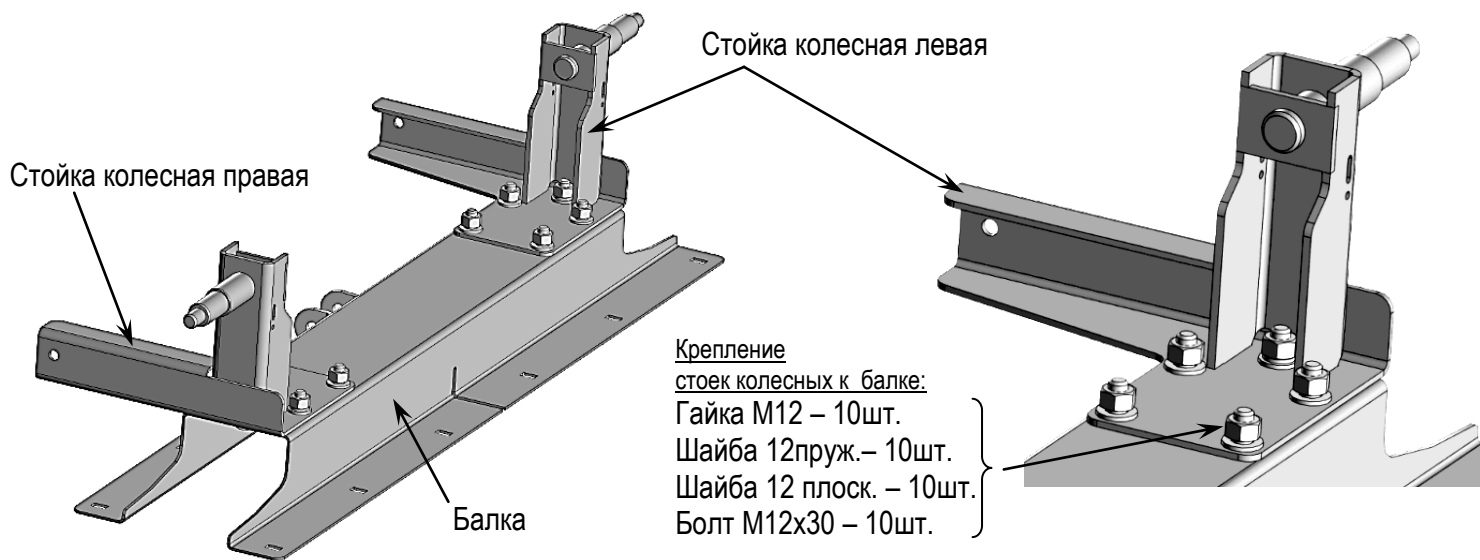

Крепление тормоза к стойке колесной:
 Болт М10х30 – 2шт.
 Шайба 10 плоск. увел. – 4шт.
 (шайба устанавливается под головку болта и перед гайкой).
 Гайка М10 DIN – 2шт.

Рис.9 Схема сборки тормозной системы.

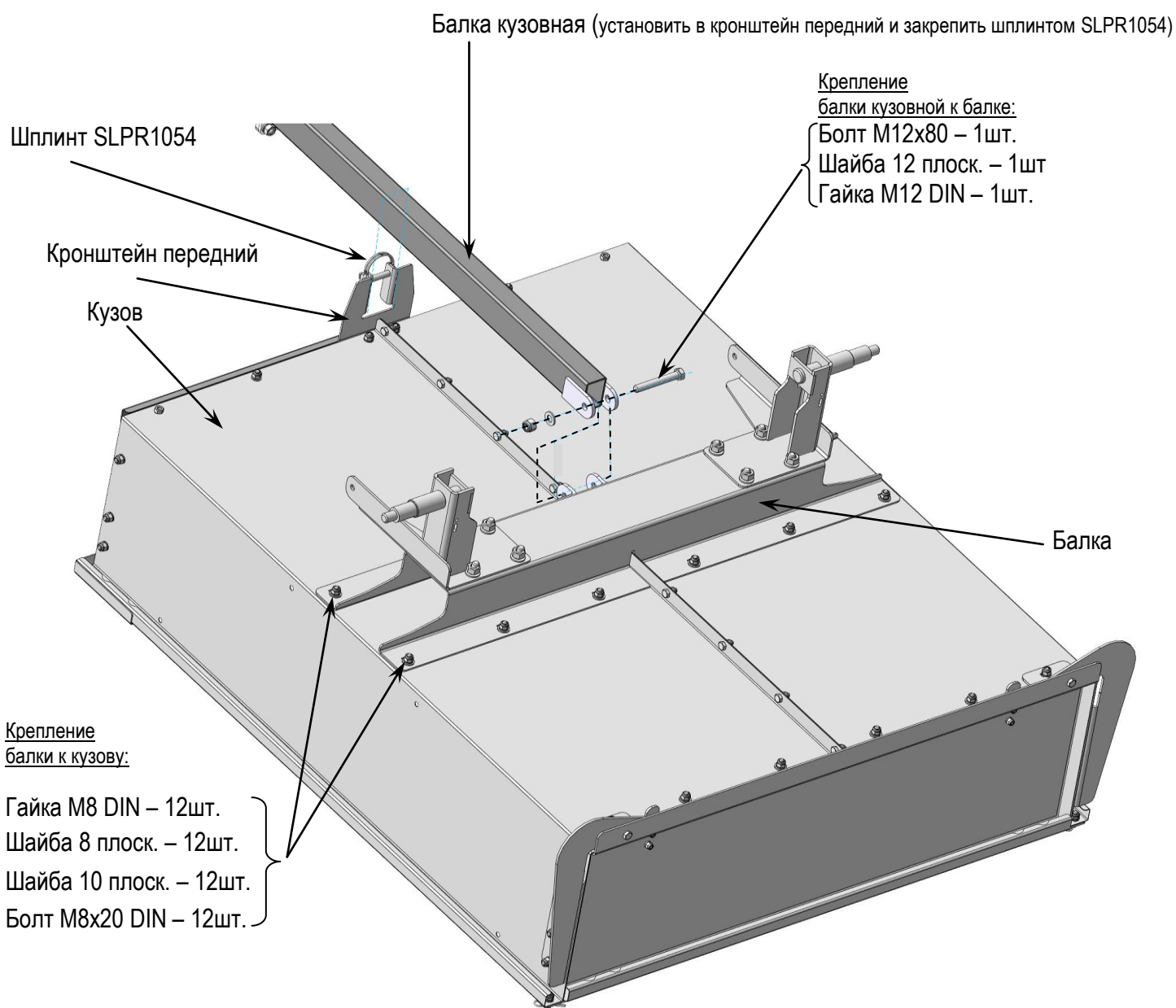
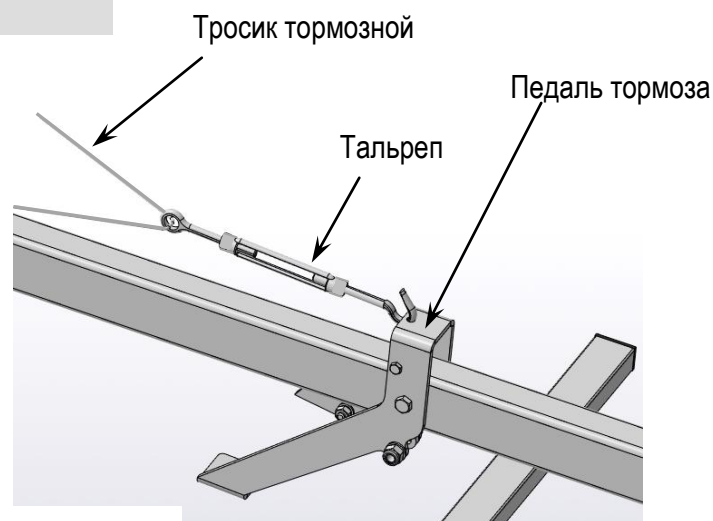
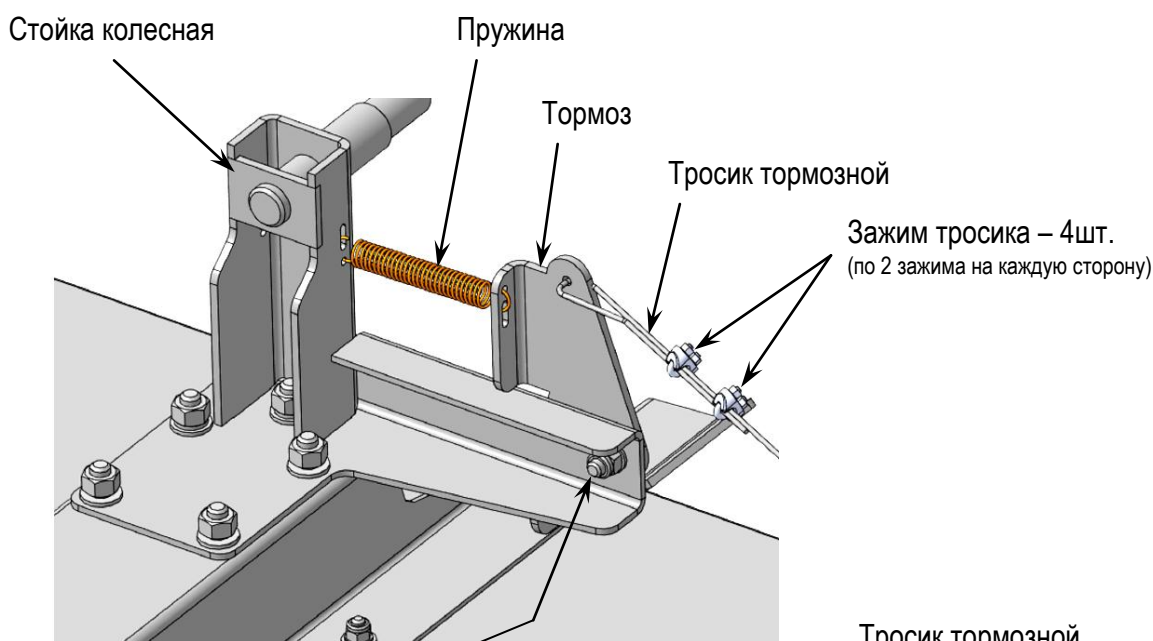
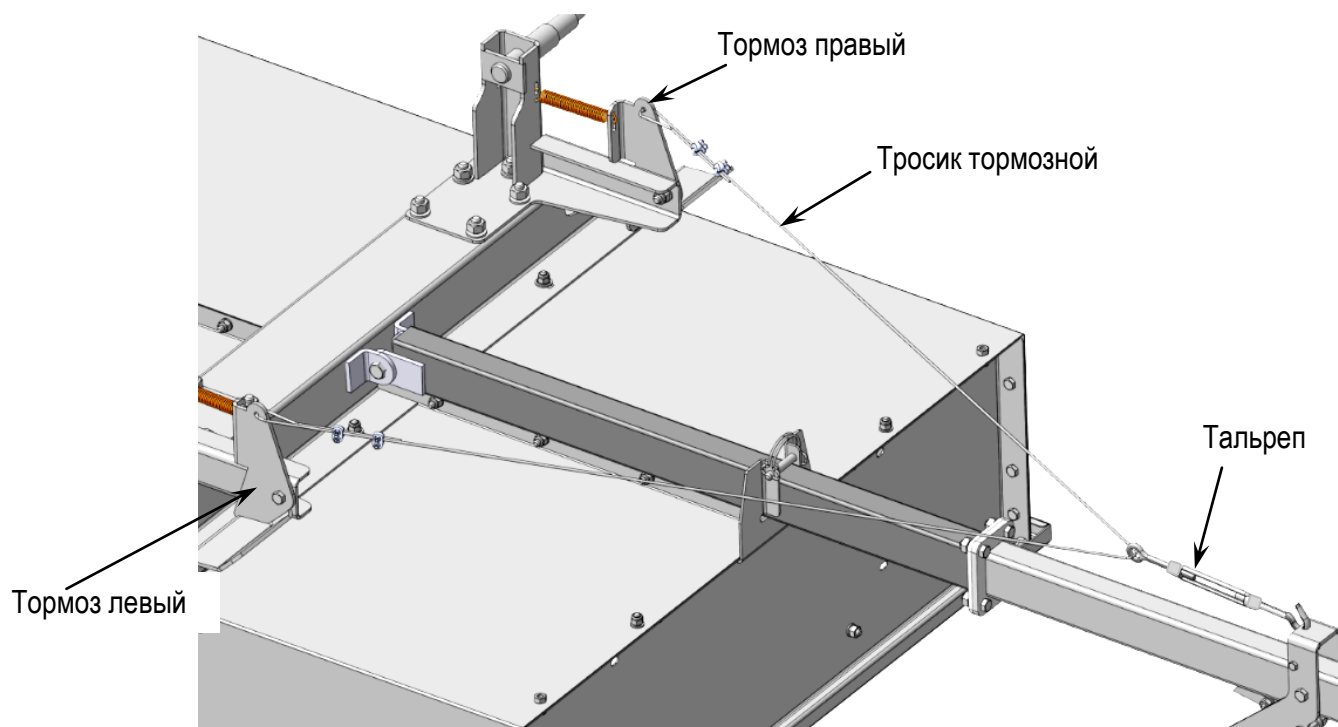
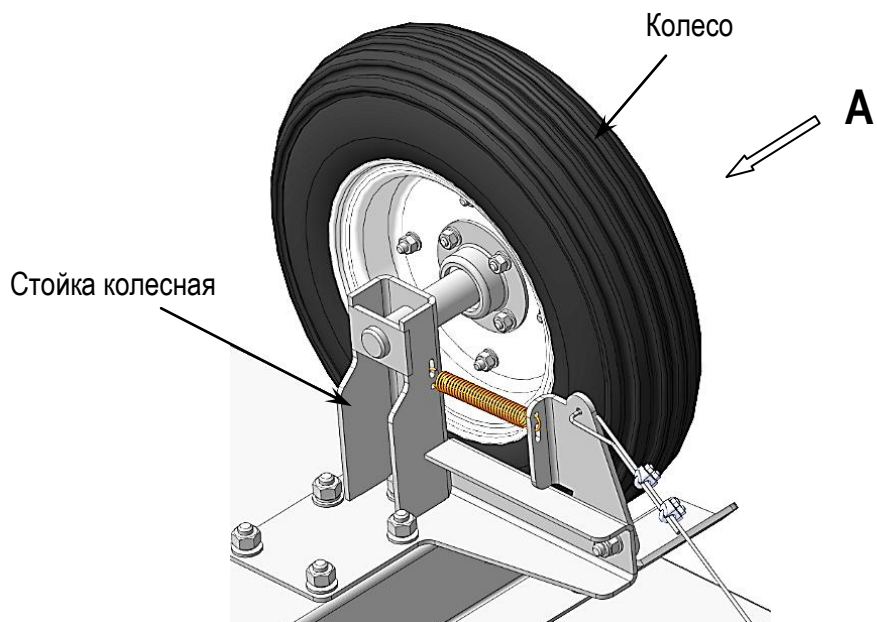

A

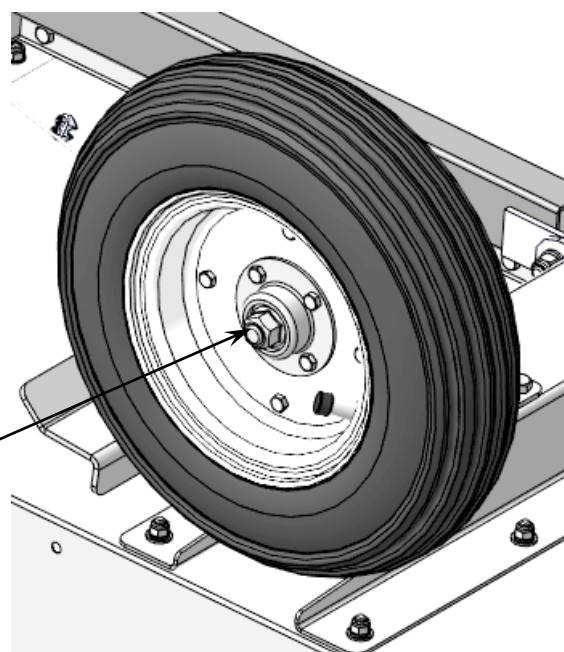

Крепление колеса:

- ← Шайба 16 плоск. – 2шт. (по 1шт. на 1колесо)
- ← Шайба 16 пруж. – 2шт. (по 1шт. на 1колесо)
- ← Гайка M16 – 2шт. (по 1шт. на 1колесо)

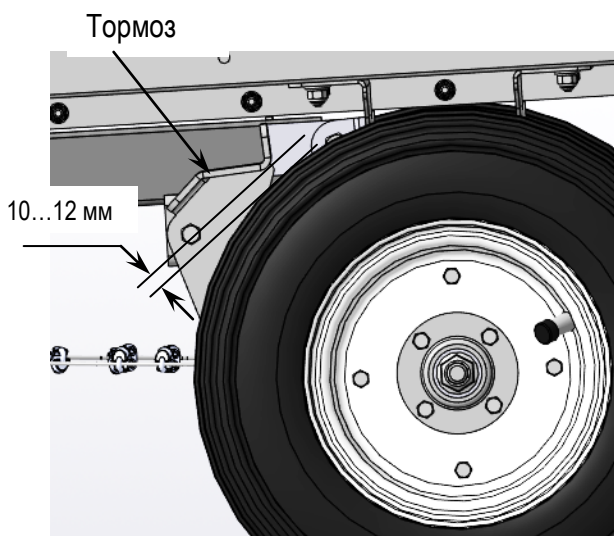

Регулировать зазор 10...12мм между тормозом и колесом с помощью тальрепа.

Рис.10 Схема сборки колес.



Рис.11 Схема сборки сидения.



Рис.12 Схема сборки сидения с кузовом.

7. ПРАВИЛА ХРАНЕНИЯ.

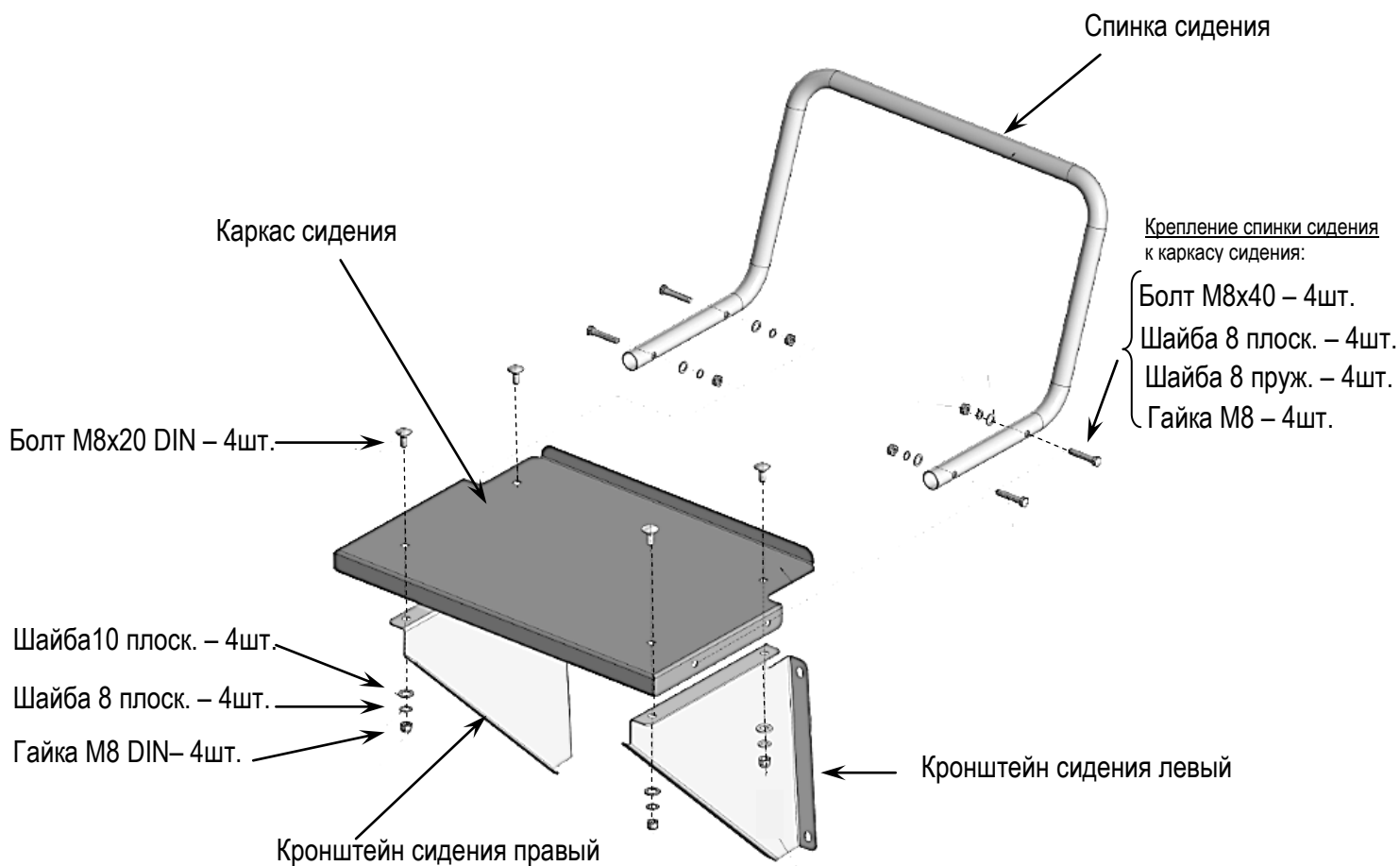
Хранить прицеп необходимо в очищенном от грязи и пыли состоянии, в сухом помещении.

Перед длительным хранением узлы и детали тщательно очистить, места со стертой или сколотой краской подкрасить.

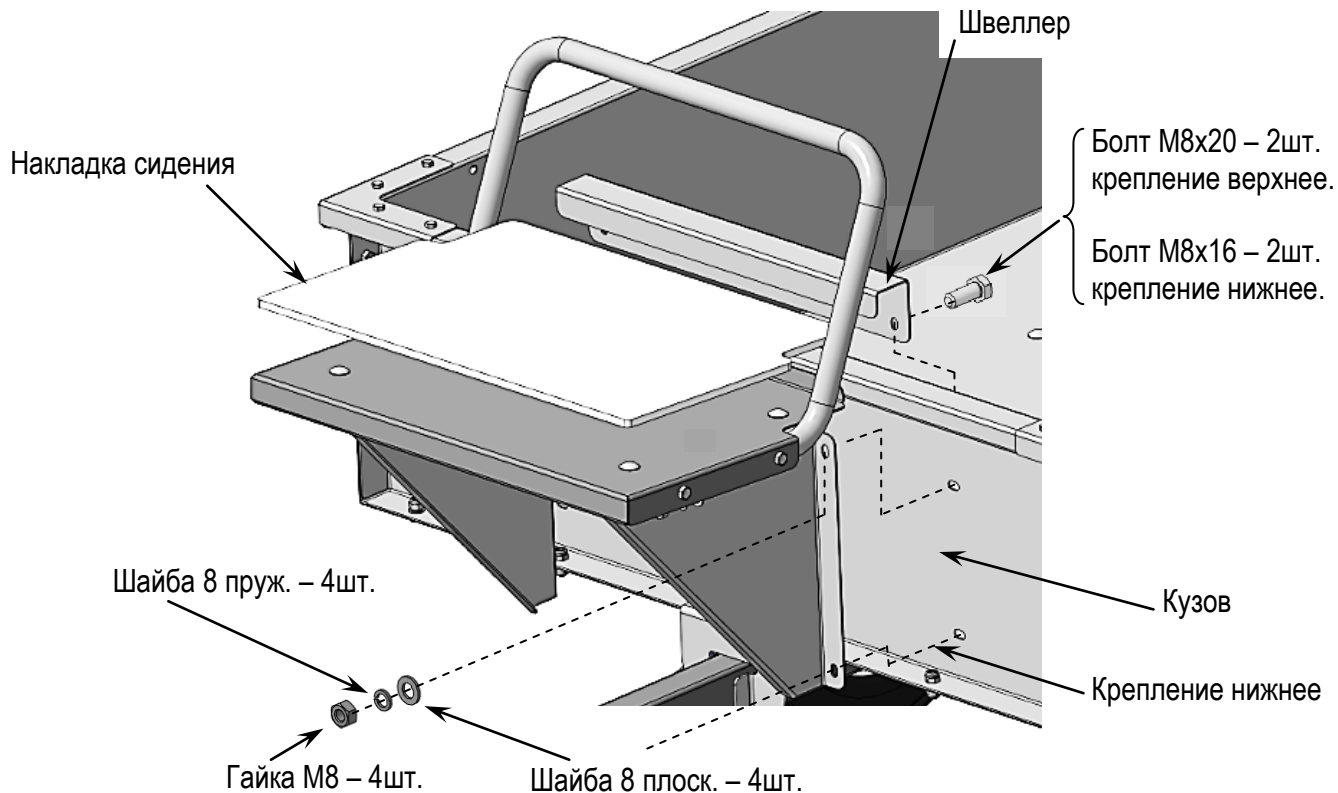
8. ТРАНСПОРТИРОВКА.

Транспортировка прицепа производится любым видом транспорта, с предохранением его от механических повреждений, атмосферных осадков и воздействия химических активных веществ.

9. УТИЛИЗАЦИЯ.

УТИЛИЗАЦИЯ должна производиться в соответствии с нормами законодательства РФ, в частности Федеральным законом N7-ФЗ от 10.01.2002 «Об охране окружающей среды».

10. ГАРАНТИЙНЫЕ ОБЯЗАТЕЛЬСТВА.

Предприятие-изготовитель гарантирует нормальную работу прицепа в течение 24 месяцев от даты продажи через торговую сеть.

Срок службы – 5 лет.

При обнаружении дефектов в период гарантийного срока, предприятие-изготовитель обязуется бесплатно заменить или отремонтировать вышедшие из строя узлы, если дефект произошел по вине предприятия-изготовителя.

Предприятие-изготовитель не несет ответственности по гарантии:

- если истек гарантийный срок хранения и эксплуатации;
- при отсутствии отметки торгующей организации (штамп и дата продажи);
- если предъявляемый Покупателем (Владельцем) прицеп разукomплектован;
- при непредъявлении настоящего Руководства по эксплуатации или отсутствию в нем отметки ОТК предприятия-изготовителя о приемке продукции;
- при несовпадении (исправлении) заводского номера прицепа в Руководстве по эксплуатации, с номером, нанесенным на прицепе;
- если прицеп используется не по прямому назначению;
- если потребителем произведена замена или сделана доработка деталей прицепа на детали не предусмотренные конструкцией.
- при нарушении требований, указанных в Руководстве по эксплуатации, без надлежащего технического обслуживания;
- при некачественном ремонте и неправильной сборке и регулировке.

Заводской брак определяется экспертной комиссией – авторизованного сервисного центра совместно с предприятием-изготовителем ООО «Мобил К».

Предприятие-изготовитель оставляет за собой право вносить в конструкцию прицепа изменения, не ухудшающие его потребительские свойства.

В случае обнаружения дефекта необходимо обратиться по адресу:

215039, Россия, Смоленская область, Гагаринский район, д. Поличня, ул. Новая,

ООО «Мобил К», тел/факс: (48135) 2-50-67; 6-59-69.

E-mail: mobilk-com@mail.ru http://www.mobilk.ru

11. МАРКИРОВКА.

Маркировочный шильд нанесен на балку кузовную.

12. СВИДЕТЕЛЬСТВО О ПРИЕМКЕ.

Прицеп Мобил К ТПМ 500-1 ПРО оцинкованный в упаковке

№ _____

соответствует ТУ 4737-001-12352276-2015 и признан годным к эксплуатации.

М. П.
Штамп ОТК

Дата выпуска “ ___ ” _____ 20 ___ г.

*Изготовитель/Поставщик: ООО «Мобил К», 215039, Россия, Смоленская область,
Гагаринский район, д. Поличня, ул. Новая.*

E-mail: mobilk-com@mail.ru <http://www.mobilk.ru>

Сделано в России.

*«Товар не подлежит обязательной сертификации и обязательному декларированию
соответствия ТР ТС 010/2011».*

ООО «МОБИЛ К»

Заполняется торговой организацией

ГАРАНТИЙНЫЙ ТАЛОН №1
ремонта прицепа

Прицеп № _____

Продан _____

(наименование и адрес торговой организации)

“ _____ ” _____ 20__ г.

М.П.
торгующей
организации

подпись _____

Предпродажное обслуживание произведено механиком

Ф.И.О.

“ _____ ” _____ 20__ г.

М.П.
торгующей
организации

подпись _____

ООО «МОБИЛ К»

Заполняется торгующей организацией

ГАРАНТИЙНЫЙ ТАЛОН №2
ремонта прицепа

Прицеп № _____

Продан _____

(наименование и адрес торгующей организации)

“ _____ ” _____ 20__ г.

М.П.
торгующей
организации

подпись _____

Предпродажное обслуживание произведено механиком

Ф.И.О.

“ _____ ” _____ 20__ г.

М.П.
торгующей
организации

подпись _____

АКТ ДЕФЕКТАЦИИ ИЗДЕЛИЯ

Прицеп принадлежит гражданину

_____ (фамилия, имя, отчество)

проживающему по адресу:

В процессе эксплуатации выявлены следующие неисправности:

_____ (указать неисправности, условия, при которых обнаружены дефекты)

_____ (срок службы со дня приобретения)

Причиной неисправностей (поломки) является

Осмотр прицепа произвели

_____ (указать должность, ф.и.о., место работы)

М.П.

Подпись

“ _____ ” _____ 20__ г.

КОМПЛЕКТ ПОСТАВКИ.

№ п\п	Наименование	Кол-во, шт	Примечание
1	Балка прицепная	1	
2	Балка кузовная	1	
3	Балка	1	
4	Борт правый	1	
5	Борт левый	1	
6	Борт передний	1	
7	Борт задний	1	
8	Жесткость центральная	1	
9	Жесткость угловая	2	
10	Накладка угловая	2	
11	Центровка	2	
12	Кронштейн передний	1	
13	Накладка бортовая	2	
14	Накладка упорная	2	
15	Стойка колесная левая	1	
16	Стойка колесная правая	1	
17	Тормоз левый	1	
18	Тормоз правый	1	
19	Каркас сидения	1	
20	Спинка сидения	1	
21	Кронштейн сидения левый	1	
22	Кронштейн сидения правый	1	
23	Накладка сидения	1	Изоплен ППЭ – 8мм наклеена на каркас сидения
24	Швеллер	1	
25	Колесо	2	
26	Тросик тормозной d=3мм	1	2,35м
27	Зажим тросика	4	
28	Шплинт пруж.	2	HP25046 (DIN11024)
29	Шплинт SLPR1054	1	
30	Пружина	2	
31	Тальреп	1	
Комплект метизов:			
32	Болт М6х16	16	
33	Болт М8х16	27	
34	Болт М8х20	6	
35	Болт М8х20 DIN	22	4 шт. установлены на каркасе сидения
36	Болт М8х40	4	
37	Болт М10х30	6	
38	Болт М12х30	10	
39	Болт М12х80	1	
40	Гайка М8	14	
41	Гайка М10	4	
42	Гайка М12	10	
43	Гайка М16	2	
44	Гайка М6 DIN	16	
45	Гайка М8 DIN	47	4шт. закреплены на каркасе сидения
46	Гайка М10 DIN	2	
47	Гайка М12 DIN	1	
48	Шайба 8 пруж.	14	
49	Шайба 10 пруж.	4	

№ п\п	Наименование	Кол-во, шт	Примечание
50	Шайба 12 пруж.	10	
51	Шайба 16 пруж.	2	
52	Шайба 6 плоск.	16	
53	Шайба 8 плоск.	61	4шт. закреплены на каркасе сидения
54	Шайба 10 плоск.	24	4шт. закреплены на каркасе сидения
55	Шайба 12 плоск.	11	
56	Шайба 16 плоск.	2	
57	Шайба 10 плоск. увел.	4	