

Инструкция по эксплуатации

**Ручной усилитель крутящего момента
(мультипликатор), 3800 Нм,
посадочный квадрат 1 дюйм**

Модель 100-60360С, 100-60362С, 100-61362С

Благодарим Вас за выбор ручного усилителя крутящего момента торговой марки МАСТАК!

ОГЛАВЛЕНИЕ

1. Назначение изделия
2. Комплектность поставки
3. Технические характеристики
4. Элементы усилителя крутящего момента
5. Использование усилителя крутящего момента
6. Важные меры предосторожности
7. Техническое обслуживание
8. Адреса сервисных центров
9. Гарантия

1. Назначение изделия

Ручной усилитель крутящего момента МАСТАК представляет собой баллонный ключ с механизмом увеличения крутящего момента (мультипликатор). Предназначен для ручной работы с резьбовыми соединениями, а именно – откручивания («срыва») и затягивания колесных гаек и болтов (крепежа) автомобилей, требующих повышенного усилия.

2. Комплектность поставки

- Усилитель крутящего момента с реакционным упором - 1 шт,
- Поворотная рукоятка - 1 шт,
- Удлинитель-переходник (для работы не применяя усилитель) -1 шт,
- Пластиковый кейс -1 шт,
- Головки хром-молибденовые 6-гранные 1 (25.4 мм) 32 и 33 мм – по 1 шт*,
- Инструкция по эксплуатации.

* - для наборов 100-60362С и 100-61362С

3. Технические характеристики

Модель	100-60360С	100-60362С	100-61362С
Присоединительный квадрат головок, дюйм (мм)	1 (25,4)	1 (25,4)	1 (25,4)
Коэффициент передачи усилия, вход/выход	1:58	1:58	1:58
Максимально допустимое усилие на входе, Нм	65,5	65,5	65,5
Габариты мультипликатора в сборе, мм	270	270	310
Габариты кейса, мм	370x370x210	370x370x210	405x370x210
Головки 6-гранные 1" (25.4 мм) 32, 33 мм		в комплекте	в комплекте
Вес, кг	5,6	7,7	8,3

4. Элементы усилителя крутящего момента



Рис. 1

5. Использование усилителя крутящего момента

Для откручивания («срыва») колесных гаек или болтов требуется:

- 5.1. Очистите доступные участки резьбы от загрязнений и ржавчины.
- 5.2. Присоединить торцевую головку соответствующего размера.
- 5.3. Установите ручной усилитель крутящего момента так, как показано на Рисунке 1.
- 5.4. Вращайте рукоятку привода против часовой стрелки до момента «срыва» крепежа (ослабления усилия на рукоятке привода).
- 5.5. Снимите мультипликатор. Для полного откручивания крепежа используйте удлинитель с рукояткой привода и с присоединенной торцевой головкой. Рисунок 2.

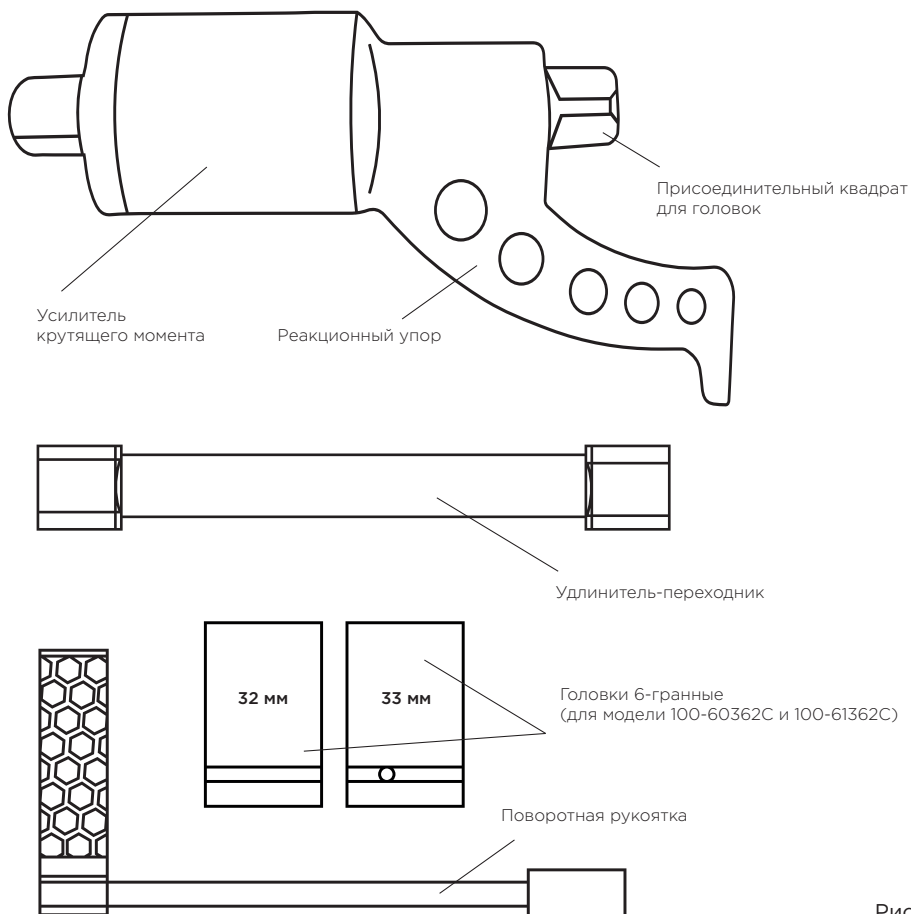

Рис. 1



Рис. 2

Для закручивания колесных гаек или болтов требуется:

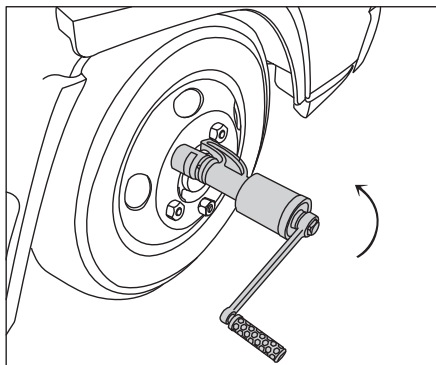
5.6. Используя удлинитель с рукояткой привода и с присоединенной торцевой головкой максимально закрутите крепеж. Рисунок 3.

5.7. Установите ручной усилитель крутящего момента так, как показано на Рисунке 4.

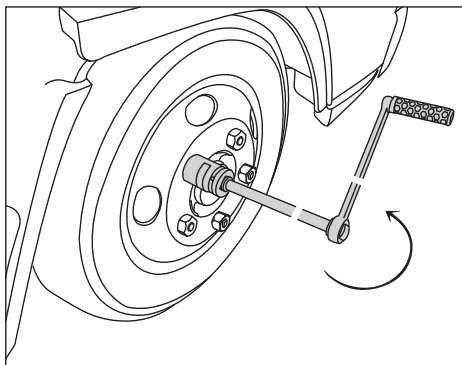
5.8. Произведите затяжку крепежа, не превышая допустимый крутящий момент.



Рис. 3



Рис. 4

Запрещено использование удлинителей рукоятки привода в паре с ударным инструментом. Это может привести к травмам и повреждению механизма усилителя.

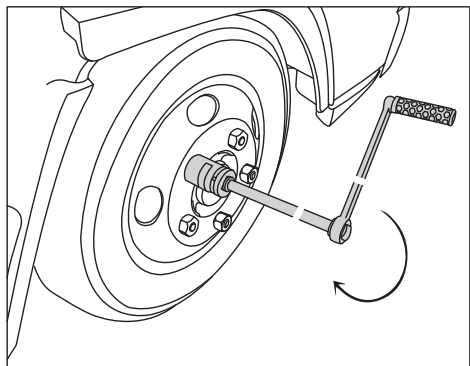
6. Важные меры предосторожности

- При использовании усилителя крутящего момента запрещается применять ударные гайковерты.
- Приложение большого усилия при работе может привести к повреждению крепежа.
- Не использовать дополнительные удлинители рукоятки привода.

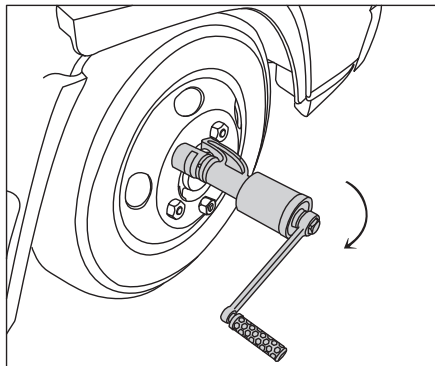
7. Техническое обслуживание

Используйте сухую, чистую ткань для очистки корпуса усилителя крутящего момента и приспособлений входящих в комплект.

8. Адреса сервисных центров

Сервисный центр	Адрес, телефон, e-mail
Ремонтно-сервисная служба «МАСТАК»	МО, Одинцовский район, г. Одинцово, ул. Внуковская, д.9. 8-800-100-1996, доб. 911, 141, 167. E-mail: remont@mactak.ru
МАСТАК «ТК МирусАвто»	Москва, ул. Горбунова, д.12, корп. 2, стр. 6, МКАД, 56-й км (внутренняя сторона) ТК МирусАвто, корп. В, второй этаж, павильон 218 8-800-100-1996, доб. 305 E-mail: mirus@mactak.ru
МАСТАК «Тракт»	Москва, внешняя сторона 32-го км МКАД Автогипермаркет ТРАКТ, павильон 2-12 8-800-100-1996, доб.304, 334. E-mail: trakt@mactak.ru
МАСТАК «Южный порт»	Москва, 2-й Южнопортовый проезд, д.14/22, стр.1, Торговый комплекс "Южный Порт" 8-800-100-1996, доб.302, 332. E-mail: up@mactak.ru
МАСТАК «На Домодедовской»	Москва, Каширское шоссе, д.61, корп.3А, этаж 0 АТЦ "Москва", Павильоны № Д35-37, Е34-38 8-800-100-1996, доб.303, 333. E-mail: moskva@mactak.ru
МАСТАК «СПБ»	Санкт-Петербург, ул. Софийская, 14, 8-800-100-1996, доб.311. E-mail: spb@mactak.ru

9. Гарантия

Предприятие-изготовитель устанавливает гарантийный срок и срок бесплатного сервисного обслуживания усилителя крутящего момента – 12 месяцев со дня продажи, при условии соблюдения правил эксплуатации.

Предприятие-продавец в течение гарантийного срока производит бесплатный ремонт или замену усилителя крутящего момента, если причиной неисправности является производственный брак.

Гарантия предоставляется при наличии документа, подтверждающего факт покупки.

Все Ваши пожелания и замечания высылайте по адресу электронной почты **remont@mactak.ru** или звоните по номеру **8-800-100-1996**. Звонок по России бесплатный.

Артикул _____ Заводской номер _____

Печать и подпись продавца _____ Дата продажи _____ 20 ____ г.

С условиями гарантии ознакомлен: _____ (Подпись покупателя)

Рекомендуемые наборы торцевых головок для ручных усилителей крутящего момента (мультипликаторов) моделей 100-60360С, 100-60362С, 100-61362С

100-68010С	Набор глубоких торцевых головок для мультипликатора, 10 предметов	Назначение: для мультипликаторов 100-60360С, 100-60362С, 100-61362С. Комплектация: - головки 4-гранные 1" (25.4 мм) - 21, 22 мм - головки 6-гранные 1" (25.4 мм) - 24, 27, 30, 32, 33, 36, 38, 41 мм Материал головок: инструментальная сталь, оксидированное покрытие.
100-68008С	Набор глубоких торцевых головок для мультипликатора, 8 предметов	Назначение: для мультипликаторов 100-60360С, 100-60362С, 100-61362С. Комплектация: - головки 6-гранные 1" (25.4 мм) - 24, 27, 30, 32, 33, 36, 38, 41 мм. Материал головок: инструментальная сталь, оксидированное покрытие.

