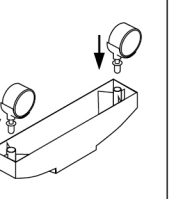
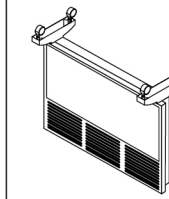

Техникалық ерекшелігі:		
	Sonnen X-1500	Sonnen X-2000
Жылу қуаттылығы, Вт	1500	2000
Ном. тұтынылатын қуат, кВт	1,5	2,0
Номинал кернеу, В, ~Гц	220-240, ~50	220-240, ~50
Қорғаныс дәрежесі	IP24	IP24
Жылу ауданы, м²	15	20
Құрылғы өлшемі, см	57,6 x 8,1 x 43,9	73,2 x 8,1 x 43,9
Нетто салмағы, кг	3,9	4,8
<b>Жеткізу жиынтығы:</b>		
<ul style="list-style-type: none"> <li>Жылытқыш-конвектор.</li> <li>Бекітіш.</li> <li>Пайдалану жөніндегі нұсқаулық.</li> <li>Көпілдік талон.</li> </ul>		
www.sonnen.me	9	

Қауіпсіздік шаралары:		
Осы нұсқаулықтағы ережелерді сақтамау, жылытқыш-конвекторіне зақым келтіруі мүмкін. Өнімнің жарақат және зақымдалу қатерін азайту үшін, пайдаланушы құрастыру, орнату және пайдалану алдында, нұсқаулықпен мұқият оқып шығуы қажет.		
<b>МАҢЫЗДЫ!!!</b>		
Бұл өнім үй-жайларын бөлмедегі ауаны жылыту үшін арналған. Пайдалану кезінде өнім қызды. Күйіп қалмау үшін, өнімнің ыстық бөліктерін ұстамаңыз. Тез тұтанатын материалдарды өнімнің алдығы және артық бөліктерінен 1 метр қашықтықта ұстаңыз. Негізгі сақтық шараларын сақтау қажет, өйткені оларды сақтамау өнімге жарақат және зиян келтіруі мүмкін.		
<ul style="list-style-type: none"> <li>Пайдалану алдында өнімнің осы нұсқауларға сәйкес жинап, орнату қажет.</li> <li>Өнімнің тікелей күн сәулесінен алыс, тегіс және қатты жерге орнатыңыз. Жарылғыш газдар бар жерде пайдалануға болмайды, өйткені, өнімнің ішкі бөліктерінен ұшқан шығуы мүмкін.</li> <li>Сенімді жерге қосылған рәзеткелерді ғана пайдаланыңыз. Өнімнің қосу үшін ұзартқыш сымды қолданбаңыз.</li> <li>Сымы зақымдалған, желілік ашасы бар немесе құлаған және бұзылған кейін өнімнің пайдаланбаңыз.</li> <li>Үй-жайдан тыс жерде, ваннада, душта немесе жүзу бассейнінде өнімнің пайдаланбаңыз.</li> <li>Өнімнің жаппаңыз. Бұл өрт тудыруы мүмкін.</li> </ul>		
www.sonnen.me	10	

<ul style="list-style-type: none"> <li>Өнімнің ішіне бөгде заттардың түсуіне жол бермеңіз, бұл от немесе бүлінуіне әкелуі мүмкін.</li> <li>Өнімнің киімдерді келтіруге пайдаланбаңыз.</li> <li>Өнімнің ішіне сұйықтық зат төліліп кетпеуін қадағалаңыз. Егер сұйықтықтар блок ішіне төгілсе, онда дереу рәзеткіден алып тастаңыз.</li> <li>Техникалық қызмет көрсету, тек сертифицирталған мамандар арқылы жүзеге асырылуы тиіс.</li> </ul>	<p><b>ЕСКЕРТУ!</b> Қыздырғыш элементінің зақымдалуына жол бермеңіз.</p> <ul style="list-style-type: none"> <li>Бұл құрылғы, 7 жастан асқан балаларға қолдануға болады, егер олар қауіпсіздік шараларын білетін болса, және де осыған байланысты қауіптер туралы хабардар болса. Құрылғыны және қуат сымын 7 жылға дейін балалардың қолы жетпейтін жерде ұстаңыз.</li> </ul>
www.sonnen.me	11

Жылытқыш-конвекторды тазалау және сақтау:	
Өнім айына кем дегенде 1 рет, сондай-ақ маусымдық сақтаудан бұрын және кейін тазалауға кеңес беріледі.	
<ul style="list-style-type: none"> <li>Құрылғыны тоқтан сырып, оны сымтыңыз.</li> <li>Өнімнің шаң мен кірден тазалау үшін, дымқыл шүберекті пайдаланыңыз. Өнім элементін шаң мен қылшық тазалау үшін, шаңсорғышты пайдаланыңыз. Конвектор желіге жалғасам бұрын толығымен құрғақ екеніне көз жеткізіңіз.</li> </ul>	
Құрылғыны орнату:	
1. ЕДЕНДЕ ОРНАТУ. Конвекторды дұрыс орнату үшін төмендегі тіркеме схемасын мұқият зерттеу қажет.	
 <p>1. Аяқтарды посттарға орнату.</p>	 <p>2. Коллоналарды қорпусқа бекіту.</p>
<ul style="list-style-type: none"> <li>Құрылғыны еденде орнатыңыз.</li> <li>Конвекторді асты-үстіне төңкеріңіз.</li> <li>Планканың дөңес бөлігі конвектор корпусына тығыз тұратындай етіп, тірейтін аяқтық планкасын конвектордің бекітілетін жеріне салыңыз, бұрандалы текіс сәйкес келуі тиіс.</li> <li>Жиынтыққа кіретін арнайы пластикалық жартылай айналатын бекітпе арқылы тірейтін аяқты бекітіңіз.</li> <li>Екінші тірейтін аяқпен осылай қайталаңыз.</li> </ul>	
www.sonnen.me	12

2. ҚАБЫРҒА ОРНАТЫҢЫЗ.							
Өнім дұрыс орнату үшін, сызбаны зерделеу қажет.							
 <p>1. Аяқтарды посттарға орнату.</p>	 <p>2. Коллоналарды қорпусқа бекіту.</p>						
<ul style="list-style-type: none"> <li>Жиынтыққа кіретін, корпустың артық жағына арнайы бекітпеі орнатыңыз.</li> <li>Тірейтін бөлшектерін қабырғаға бекітіңіз.</li> <li>Конвекторді қабырғаға тығыз орнатыңыз.</li> </ul>							
Ақаулықтарды диагностикалау және жою:							
Өнімнің дұрыс жұмыс істемесе немесе мүлдем жұмыс істемесе, қызмет көрсету орталығына қоңырау шалу алдында мыналарды тексеріңіз.							
<table border="1"> <thead> <tr> <th>АҚАУЛЫҚ</th> <th>ҚАЛАЙ ЖОЮҒА БОЛАДЫ</th> </tr> </thead> <tbody> <tr> <td>• Конвектор жұмыс істемесе</td> <td><b>Ықтимал себеп: қуат кабелінің немесе рәзеткінің зақымдануы.</b> Кабел және розетка шынықшаларын тұтастығын тексеріңіз, қажалып тозған және сынған жерлері болған жағдайда конвекторды пайдаланбаңыз.</td> </tr> <tr> <td>• Конвектор қызбаса</td> <td><b>Ықтимал себеп: конвектордың қызып кетуі.</b> Барлық қосқыштарды OFF режимінде орнатыңыз. Рәзеткіден шығарыңыз. Оны салқындатыңыз.</td> </tr> </tbody> </table>	АҚАУЛЫҚ	ҚАЛАЙ ЖОЮҒА БОЛАДЫ	• Конвектор жұмыс істемесе	<b>Ықтимал себеп: қуат кабелінің немесе рәзеткінің зақымдануы.</b> Кабел және розетка шынықшаларын тұтастығын тексеріңіз, қажалып тозған және сынған жерлері болған жағдайда конвекторды пайдаланбаңыз.	• Конвектор қызбаса	<b>Ықтимал себеп: конвектордың қызып кетуі.</b> Барлық қосқыштарды OFF режимінде орнатыңыз. Рәзеткіден шығарыңыз. Оны салқындатыңыз.	www.sonnen.me
АҚАУЛЫҚ	ҚАЛАЙ ЖОЮҒА БОЛАДЫ						
• Конвектор жұмыс істемесе	<b>Ықтимал себеп: қуат кабелінің немесе рәзеткінің зақымдануы.</b> Кабел және розетка шынықшаларын тұтастығын тексеріңіз, қажалып тозған және сынған жерлері болған жағдайда конвекторды пайдаланбаңыз.						
• Конвектор қызбаса	<b>Ықтимал себеп: конвектордың қызып кетуі.</b> Барлық қосқыштарды OFF режимінде орнатыңыз. Рәзеткіден шығарыңыз. Оны салқындатыңыз.						

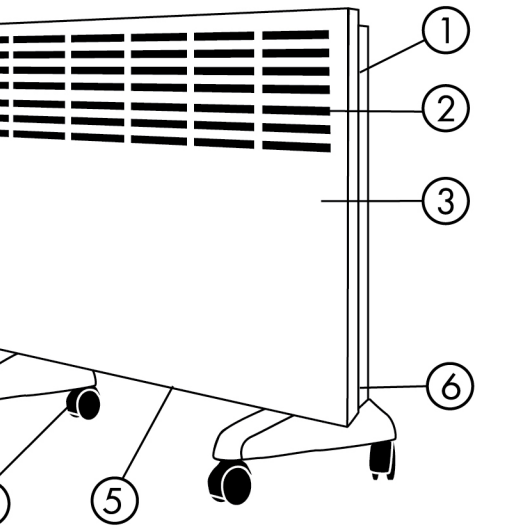
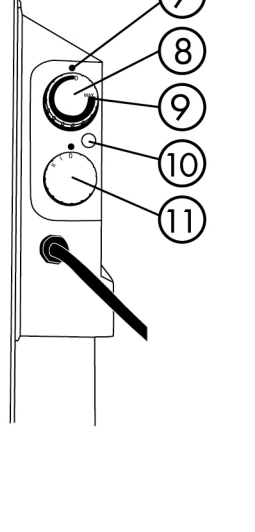
Сұлба:	
<ol style="list-style-type: none"> <li>Басқару блогы.</li> <li>Ауа шығаратын тор.</li> <li>Конвективтік камера.</li> <li>Аяқтары.</li> <li>Ауажиғағыш тор.</li> <li>Шанышқысы бар электрлік бау.</li> </ol>	<ol style="list-style-type: none"> <li>Минимал температурасы.</li> <li>Температура реттегіші.</li> <li>Максимал температурасы.</li> <li>Қасылу индикаторы.</li> <li>Қосу/сөндіру батырмасы.</li> </ol>
 <p>www.sonnen.me</p>	 <p>www.sonnen.me</p>

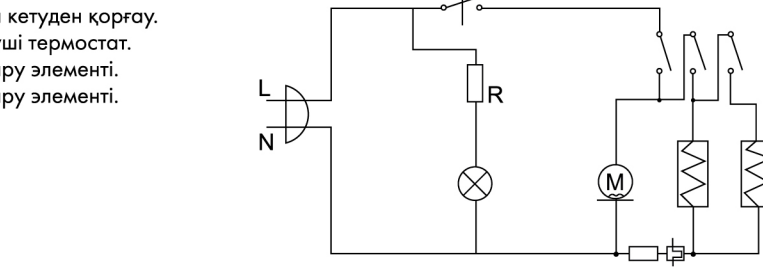
Электрондық схема:	
<ol style="list-style-type: none"> <li>Қызып кетуден қорғау.</li> <li>Реттеуші термостат.</li> <li>Қыздыру элементі.</li> <li>Қыздыру элементі.</li> </ol>	
	
Құқықтық ақпарат:	
Дайындалған күні өнімнің жанында орналасқан, сериялық нөмір түрінде шифрленген. Мысал: SN1801YU0001	
<ul style="list-style-type: none"> <li>18 – өндірілген жылы (2018 жыл)</li> <li>01 – өндірілген айы (қаңтар)</li> <li>Қалған сандар өнімнің нөмірі болып табылады.</li> </ul>	
Бұл өнім бөлмедегі ауаны жылыту үшін арналған. Арнайы сақтау және тасымалдау шарттары талап етілмейді. Бағытталған ретінде пайдаланған кезде қауіпсіз. Жарамдылық мерзімі шектелмеген. Көпілдік мерзімі 12 ай. Өндіруші: Цыси Юлонг Электрик Апплаенс КО., ЛТД. Чонгшун Индустриал Зоун, Чонгшун Таун, Цыси Сити, Қытай (CIXI YULONG ELECTRIC APPLIANCE CO., LTD. CHONGSHOU INDUSTRIAL ZONE, CHONGSHOU TOWN, CIXI CITY, CHINA).	
<p><b>Электрлік аспапты тұрмыстық қалдықтармен бірге лақтырмаңыз. Қоршаған орта туралы қамқандыңыз. Ақаулы электрлік аспапты арнайы қадеге жарату бекетіне тапсыру керек. Тұрмыстық электрлік аспаптарды өңдеуге қабылдайтын бекеттердің мекенжайларын Сіз Сіздің қаланың муниципалдік мекемелерінде ала аласыз.</b></p>	
www.sonnen.me	14

SonnEN®	
РУКОВОДСТВО ПОЛЬЗОВАТЕЛЯ	
	
ОБОГРЕВАТЕЛЬ-КОНВЕКТОР	
www.sonnen.me	

ru/by	
<b>Уважаемый покупатель!</b> Благодарим Вас за выбор продукции Sonnen! Сохраните данное руководство для обращения к нему в дальнейшем. Перед началом эксплуатации внимательно прочитайте руководство, в котором содержится информация по правильному использованию устройства.	
<b>Содержание:</b>	
Техническая спецификация .....	2
Комплект поставки .....	2
Меры предосторожности и безопасности .....	3
Эксплуатация аппарата .....	5
Диагностика и устранение неисправностей .....	6
Схема .....	7
Электронная схема .....	8
Правовая информация .....	8
<b>Құрметті сатып алушы!</b> SONNEN өнімін таңдағаныңыз үшін алғыс айтамыз! Осы нұсқаулыққа кейінірек жүгіну үшін, оны сақтап қойыңыз. Пайдалану алдында, құрылғыны дұрыс пайдалану туралы ақпаратты қамтитын нұсқаулықты мұқият оқып шығыңыз.	
kz	
<b>Мазмұны:</b>	
Техникалық ерекшелігі .....	9
Жеткізу жиынтығы .....	9
Сақтық қауіпсіздік шаралары .....	10
Аппарат пайдалану .....	12
Ақаулықтарды диагностикалау және жою .....	13
Сұлба .....	14
Электрондық схема .....	15
Құқықтық ақпарат .....	15
www.sonnen.me	1

Техническая спецификация:		
	Sonnen X-1500	Sonnen X-2000
Мощность обогрева, Вт	1500	2000
Номинальная потребляемая мощность, кВт	1,5	2,0
Номинальное напряжение, В, ~Гц	220-240, ~50	220-240, ~50
Степень защиты	IP24	IP24
Площадь обогрева, м²	15	20
Размер прибора, см	57,6 x 8,1 x 43,9	73,2 x 8,1 x 43,9
Вес нетто, кг	3,9	4,8
<b>Комплект поставки:</b>		
<ul style="list-style-type: none"> <li>Обогреватель-конвектор.</li> <li>Крепления.</li> <li>Руководство пользователя.</li> <li>Гарантийный талон.</li> </ul>		
www.sonnen.me	2	

Меры предосторожности и безопасности:	
Несоблюдение указаний, содержащихся в данном руководстве, может привести к травмам или к повреждению обогревателя-конвектора. Для снижения риска травм и повреждений изделия пользователю необходимо полностью прочитать руководство перед сборкой, установкой и эксплуатацией.	
<b>ВАЖНО!!!</b>	
Данное изделие предназначено для нагрева воздуха в помещении. При эксплуатации изделие нагревается. Не прикасайтесь к горячей части изделия, чтобы избежать ожогов. Держите легковоспламеняющиеся материалы на расстоянии 1 метра от передней и задней частей изделия. Необходимо соблюдать базовые меры предосторожности, т.к. не соблюдение их может привести к травмам и поломке изделия.	
<ul style="list-style-type: none"> <li>Перед использованием изделия необходимо собрать и установить согласно данному руководству.</li> <li>Устанавливать изделие необходимо на ровной, твердой поверхности вдали от попадания прямых солнечных лучей. Не используйте изделие, где присутствуют взрывоопасные газы, т.к. внутренняя часть могут искрить.</li> <li>Используйте только розетки с надежным заземлением. Не используйте удлинитель для подключения обогревателя-конвектора.</li> <li>Не используйте изделие с поврежденным сетевым шнуром или сетевой вилкой, а также после падения или повреждения.</li> <li>Не используйте изделие вне помещения, в ванной, душе или плавательном бассейне.</li> <li>Не накрывайте изделие. Это может привести к возгоранию.</li> </ul>	
www.sonnen.me	3

Меры предосторожности и безопасности:	
<ul style="list-style-type: none"> <li>Не допускайте попадание посторонних предметов внутрь изделия, это может привести к возникновению огня или повреждению.</li> <li>Не используйте изделие для сушки одежды.</li> <li>Следите за тем, чтобы в изделие не попала жидкость. В случае попадания жидкости в прибор, немедленно выньте вилку из розетки.</li> <li>Сервисное обслуживание должны проводить только сертифицированные специалисты.</li> </ul>	
<b>ОСТОРОЖНО:</b> не допускайте повреждений нагревательного элемента.	
<ul style="list-style-type: none"> <li>Данное изделие может использоваться детьми старше 7-ми лет, если они осведомлены о мерах безопасности, и если они осознают связанные с этим опасности. Держите устройство и кабель питания вне досягаемости от детей до 7-ми лет.</li> </ul>	
Эксплуатация изделия:	
<ol style="list-style-type: none"> <li>Установите изделие, руководствуясь инструкцией (см. "Монтаж прибора").</li> <li>Убедитесь, что все выключатели находятся в положении OFF. Подключите аппарат к сети. Установите кнопку включения в положение «ON». Поверните ручку регулятора термостата в положение «MAX», чтобы начать работу.</li> <li>Изделие нагревается до установленной на панели управления температуре, затем нагревательный элемент выключается, и аппарат остывает.</li> <li>Чтобы выключить изделие, переведите кнопку вкл./выкл. в положение OFF и извлеките шнур из розетки.</li> </ol>	
www.sonnen.me	4

Чистка и хранение обогревателя-конвектора:	
Чистку изделия рекомендуется производить не реже 1 раза в месяц, а также перед и после сезонного хранения.	
<ul style="list-style-type: none"> <li>Отключите изделие и дайте ему остыть.</li> <li>Используйте влажную тряпку, чтобы очистить корпус изделия от пыли и грязи. Чтобы очистить нагревательный элемент от вора и пыли воспользуйтесь пылесосом. Убедитесь, что изделие полностью высох перед подключением к сети.</li> </ul>	
Монтаж прибора:	
1. УСТАНОВКА НА ПОЛУ. Для правильной установки изделия необходимо изучить схему крепления ниже.	
 <p>1. Крепление ножек к стойкам.</p>	 <p>2. Крепление стоек к корпусу.</p>
<ul style="list-style-type: none"> <li>Установите изделие на полу.</li> <li>Переверните изделие вверх дном.</li> <li>Приложите планку опорной ножки к месту крепления на изделии так, чтобы выпуклая часть планки привела плотно к корпусу, винтовое отверстие должно совпасть.</li> <li>Закрепите опорную ножку с помощью специального пластикового полуоборатного крепления, которое входит в комплект. То же самое повторите со второй опорной ножкой.</li> </ul>	
www.sonnen.me	5

2. УСТАНОВКА НА СТЕНУ.							
Для правильной установки изделия необходимо изучить схему крепления ниже.							
 <p>3. Аяқтарды посттарға орнату.</p>	 <p>4. Коллоналарды қорпусқа бекіту.</p>						
<ul style="list-style-type: none"> <li>Установите на заднюю часть корпуса специальные крепления, которые идут в комплекте.</li> <li>Закрепите опорные части на стене.</li> <li>Плотно установите конвектор на стену.</li> </ul>							
Диагностика и устранение неисправностей:							
Если изделие функционирует неправильно или не работает вообще, проверьте следующие моменты, прежде чем обратиться в сервисный центр.							
<table border="1"> <thead> <tr> <th>НЕИСПРАВНОСТЬ</th> <th>КАК МОЖНО УСТРАНИТЬ</th> </tr> </thead> <tbody> <tr> <td>• Изделие не работает</td> <td><b>Возможная причина: поврежден сетевой кабель или розетка.</b> Проверьте целостность кабеля и вилки розетки, в случае обнаружения повреждений и надломов не используйте конвектор.</td> </tr> <tr> <td>• Изделие не нагревает</td> <td><b>Возможная причина: изделие перегорело.</b> Установите все выключатели в режим OFF. Извлеките вилку из розетки. Дайте изделию остыть.</td> </tr> </tbody> </table>	НЕИСПРАВНОСТЬ	КАК МОЖНО УСТРАНИТЬ	• Изделие не работает	<b>Возможная причина: поврежден сетевой кабель или розетка.</b> Проверьте целостность кабеля и вилки розетки, в случае обнаружения повреждений и надломов не используйте конвектор.	• Изделие не нагревает	<b>Возможная причина: изделие перегорело.</b> Установите все выключатели в режим OFF. Извлеките вилку из розетки. Дайте изделию остыть.	www.sonnen.me
НЕИСПРАВНОСТЬ	КАК МОЖНО УСТРАНИТЬ						
• Изделие не работает	<b>Возможная причина: поврежден сетевой кабель или розетка.</b> Проверьте целостность кабеля и вилки розетки, в случае обнаружения повреждений и надломов не используйте конвектор.						
• Изделие не нагревает	<b>Возможная причина: изделие перегорело.</b> Установите все выключатели в режим OFF. Извлеките вилку из розетки. Дайте изделию остыть.						

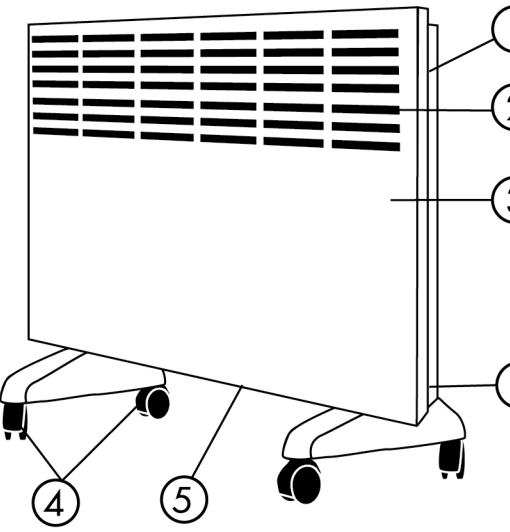
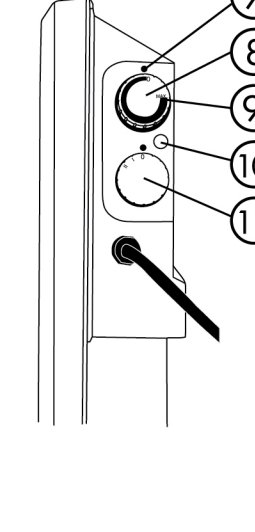
Схема:	
<ol style="list-style-type: none"> <li>Блок управления.</li> <li>Воздуховыпускные решетки.</li> <li>Конвекционная камера.</li> <li>Ножки.</li> <li>Воздухозаборная решетка.</li> <li>Электрический шнур с вилкой.</li> </ol>	<ol style="list-style-type: none"> <li>Минимальная температура.</li> <li>Регулятор температуры.</li> <li>Максимальная температура.</li> <li>Индикатор включения.</li> <li>Кнопка включения/выключения.</li> </ol>
 <p>www.sonnen.me</p>	 <p>www.sonnen.me</p>

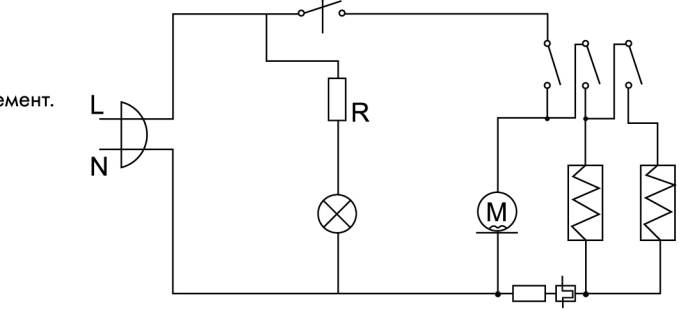
Электронная схема:	
<ol style="list-style-type: none"> <li>Термостат.</li> <li>Термовыключатель.</li> <li>Переключатель.</li> <li>Нагревательный элемент.</li> </ol>	
	
Правовая информация:	
Дата изготовления зашифрована в виде цифр серийного номера, расположенного на корпусе изделия. Пример: SN1801YU0001	
<ul style="list-style-type: none"> <li>18 – год производства (2018 год)</li> <li>01 – месяц производства (январь)</li> <li>Остальные цифры являются номером изделия.</li> </ul>	
Вопросы по качеству направлять: ООО «Фис-интэкс» (импортер и дистрибутор), 394026, Россия, г. Воронеж, ул. 45 Стрелковой Дивизии, 261а. Предназначен для нагрева воздуха в помещении. Особых условий хранения и транспортировки не требует. Безопасен при использовании по назначению. Срок годности не ограничен. Гарантийный срок 12 месяцев. Производитель: Цыси Юлонг Электрик Апплаенс Ко., Лтд. Чонгшун Индустриал Зоун, Чонгшун Таун, Цыси Сити, Китай. (CIXI YULONG ELECTRIC APPLIANCE CO., LTD. CHONGSHOU INDUSTRIAL ZONE, CHONGSHOU TOWN, CIXI CITY, CHINA).	
<p><b>Не выбрасывайте электроприбор вместе с бытовыми отходами. Позаботьтесь об окружающей среде. Неисправный электроприбор необходимо сдать в специальный пункт утилизации. Адреса пунктов приема бытовых электроприборов на переработку Вы можете получить в муниципальных службах Вашего города.</b></p>	
www.sonnen.me	8