

## Комплектация

- Передняя защитная решетка
- Лопасты вентилятора
- Задняя защитная решетка
- Двигатель
- Панель управления
- Стойка
- Защитная накладка
- Фиксатор внутренней трубки
- Основание

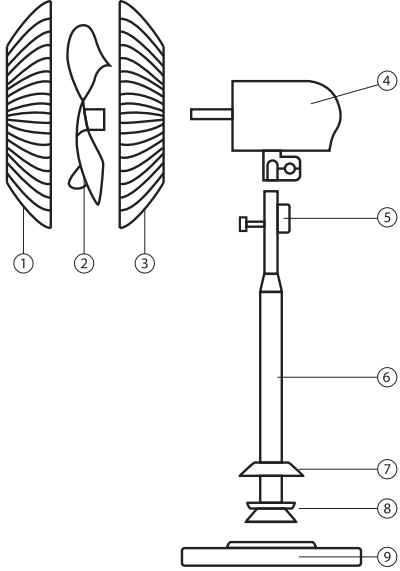

### Сборка вентилятора

Вентилятор поставляется в разобранном виде. Перед началом сборки убедитесь, что комплект поставки полный и комплектующие не повреждены.

- Достаньте из упаковки основание и стойку и расслабте пластиковый фиксатор.
- Отрегулируйте высоту стойки и затяните пластиковый фиксатор.
- Открутите крепление по часовой стрелке и гайку против часовой стрелки, чтобы снять их оба.
- Установите заднюю защитную решетку в правильное положение, чтобы рукоятка была сверху.
- Плотно закрутите пластиковую гайку , чтобы зафиксировать заднюю защитную решетку.
- Снимите пластиковую втулку на валу двигателя.
- Установите лезвие на вал двигателя до тех пор, пока не достигнет фиксирующего штифта.
- Прикрутите крепление к валу двигателя против часовой стрелки к лезвию.
- Наденьте обод задней защитной решетки на переднюю защитную решетку, затем защелкните фиксатор.

- Надежно закрепите обе решетки фиксатором.

### ВАЖНО!

Данное изделие предназначено для вентиляции небольших бытовых помещений. При эксплуатации изделия необходимо соблюдать базовые меры предосторожности, т.к. несоблюдение их может привести к травмам!

### Толымдылық

- Алдыңғы қорғаныс торы
- Желдеткіш пышақтар
- Артық қорғаныс торы
- Қозғалтқыш
- Басқару тақтасы
- Сөре
- Қорғаныс тақтасы
- Ішкі түтікті сақтағыш
- Негіз

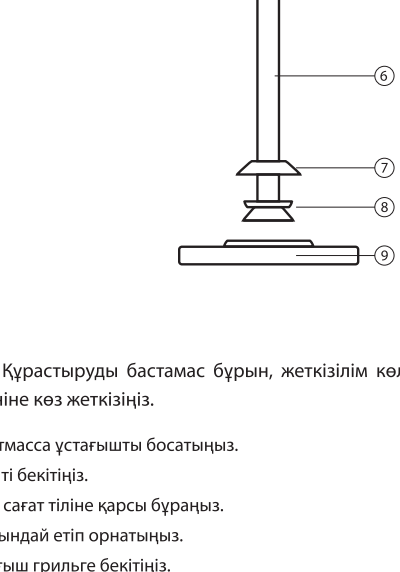

### Желдеткіш құрастыру

Желдеткіш жиналмаған түрде жеткізіледі. Құрастыруды бастамас бұрын, жеткізілім көлемі толығымен және компоненттердің бүлінбегеніне көз жеткізіңіз.

- Негізді алыңыз да, аруауштан алыңыз да, пластмасса ұстағышты босатыңыз.
- Тұғырдың биіктігін реттеп, пластмасса бекіткішті бекітіңіз.
- Екеуін алу үшін айналдырғышты және гайканы сағат тіліне қарсы бұраңыз.
- Артық қорғаныс грильін тұтқасы үстінде болатындай етіп орнатыңыз.
- Пластмассадан жасалған гайканы артық қорғағыш грильге бекітіңіз.
- Мотор білігіндегі пластикалық жеңді алыңыз.
- Пышақты қозғалтқыш білігіне бекіткіш түйреуішке жеткенше орнатыңыз.
- Айналдырғышты қозғалтқыш білігіне пышаққа сағат тіліне қарсы бұраңыз.
- Артық қорғаныс торының шеңберін алдыңғы қорғаныс торына сырғытып салыңыз, содан кейін құлыпты жабыңыз.
- Екі торды да ұстағышпен мұқатп бекітіңіз.

### МАҢЫЗДЫ!

Бұл өнім шағын үй-жайларды желдетуге арналған. Өнімді пайдалану кезінде негізгі қауіпсіздік шараларын сақтау қажет Бұлай етпеу нәтижесінде адам жарақат алуы мүмкін!

### Меры предосторожности

- Перед первым включением изделия внимательно прочитайте данное руководство пользователя и храните его в течение всего срока использования изделия.

- Убедитесь, что напряжение в сети соответствует рабочему напряжению устройства указанному в таблице с техническими характеристиками.

- Неправильное обращение с прибором может привести к его поломке и причинить вред пользователю.

- Установите изделие на твердой и ровной поверхности. Не используйте прибор вне помещений. Отключайте его от сети питания после окончания использования.

- Избегайте контакта с движущимися частями прибора. Не просовывайте карандаши или другие предметы через защитную решетку изделия во время работы.

- Не допускайте контакта изделия с водой.

- Во избежание поражения электрическим током не включайте прибор влажными руками.

- Запрещается включать изделие без установленных защитных решеток.

- Отключая изделие от сети, не тяните за сетевой шнур, а держитесь за вилку сетевого шнура.

- Прибор не предназначен для использования людьми с физическими и психическими ограничениями, не имеющими опыта обращения с данным прибором. В таких случаях пользователь должен быть предварительно проинструктирован человеком, отвечающим за его безопасность.

- Не рекомендуется находиться под потоком воздуха от вентилятора в течение продолжительного периода времени (особенно детям и людям пожилого возраста).

- Используйте изделие только внутри помещений.

- Сервисное обслуживание должны проводить сертифицированные специалисты.

### Использование

### ВАЖНО!

Перед первым включением убедитесь, что напряжение в сети соответствует рабочему напряжению изделия, указанному в таблице с техническими характеристиками.

- Если сборка прошла правильно, вставьте вилку сетевого шнура в розетку.

- Для начала работы нажмите на кнопку «ON/SPEED» на панели управления. Изделие заработает на минимальной мощности.

### Қауіпсіздік шаралары

- Өнімді бірінші рет қоспас бұрын, осы пайдаланушы нұсқаулығын мұқият оқып шығыңыз және оны бұйымның қызмет ету мерзімі ішінде сақтаңыз.

- Желілік кернеу кестеде көрсетілген техникалық сипаттамаларға сәйкес келетіндігіне көз жеткізіңіз.

- Құрылғыны дұрыс қолданбау оның дұрыс жұмыс істеуіне және пайдаланушыға зиян тигізуі мүмкін.

- Өнімді қатты және тегіс жерге қойыңыз, құрылғыны ашық жерде пайдаланбаңыз. Пайдаланғаннан кейін оны қуат көзінен ажыратыңыз.

- Қозғалмалы бөлшектерге тиіп кетпеңіз. Қарындаштар немесе басқа заттарды жұмыс барысында қорғаныс торына салмаңыз.

- Өнімге су тигізбеңіз.

- Ток соғудың алдын алу үшін құралды дымқыл қолмен қоспаңыз.

- Қорғаныс торлары орнатылмай өнімді қоспаңыз.

- Өнімді электр желісінен ажыратқанда, қуат сымын тартпаңыз, бірақ қуат сымының ашасынан ұстаңыз.

- Құрылғы осы құрылғымен тәжірибесі жоқ, физикалық және ақыл-есі кем адамдарда қолдануға арналмаған. Мұндай жағдайларда пайдаланушыға оның қауіпсіздігіне жауапты адам алдын-ала нұсқау беруі керек.

- Желдеткіштен ұзақ уақыт ауа ағынының астында болу ұсынылмайды (әсіресе балалар мен қарттар үшін).

- Өнімді тек үй ішінде пайдаланыңыз.

- Сервисті сертифициталған мамандар жүзеге асыруы керек.

### Пайдалану

### МАҢЫЗДЫ!

Бірінші рет қоспас бұрын, желідегі кернеу кестеде көрсетілген бұйымның техникалық сипаттамаларына сәйкес келетініне көз жеткізіңіз.

- Егер жинау дұрыс болса, қуат сымының ашасын розеткаға қосыңыз.

- Жұмысты бастау үшін басқару тақтасындағы немесе қашықтан басқару «ON / SPEED» түймесін басыңыз. Өнім ең аз қуатпен жұмыс істейді.

- После включение повторите однократное нажатие на кнопку «ON/SPEED» для переключения режимов.

- Для отключения изделия используйте кнопку «OFF».

- Чтобы остановить поворот вентилятора нажмите кнопку «SWING».

- Для того, чтобы выбрать угол наклона, необходимо аккуратно изменить положение защитных решеток.

- Для переключения режимов используйте кнопку «MODE».

### Уход и обслуживание

- Перед чисткой изделия выключите его от сети.

- Недопустимо использование растворителей и абразивных чистящих средств.

- Допустимо чистить решетки при помощи пылесоса с использованием соответствующей насадки.

- Во избежание выхода изделия из строя и риска поражения электрическим током следите, чтобы во время чистки вода не попала в корпус изделия.

- При подготовке изделия к межсезонному хранению разберите его и очистите от скопившейся пыли и грязи, руководствуясь вышеуказанными пунктами и инструкцией по сборке изделия.

### Хранение

- Отключите устройство от сети и произведите его чистку.
- При необходимости разберите изделие.
- Поместите изделие в упаковку.
- Храните изделие в сухом прохладном месте, недоступном для детей.

### Техническая спецификация

Электропитание.....	220-240 В, ~50-60 Гц
Диаметр .....	18” (45 см)
Мощность .....	50 Вт
Режим работы .....	3
Максимальная высота.....	125 см
Подставка.....	Круглая
Таймер .....	Нет
Пульт ДУ.....	Нет

Данное изделие соответствует всем требуемым европейским и российским стандартам безопасности и гигиены.

### Дата изготовления и информация о производителе

Дата изготовления зашифрована в виде цифр серийного номера, расположенного на корпусе изделия.

Пример: SN1801 YU0001

- 18 – год производства (2018 год)
- 01 – месяц производства (январь)
- Остальные цифры являются номером изделия.

Производитель сохраняет за собой право на внесение изменений в технические характеристики, комплектацию и конструкцию данной модели для улучшения эксплуатационных свойств без предварительного уведомления.

Не выбрасывайте электроприбор вместе с бытовыми отходами. Позаботьтесь об окружающей среде! Неисправный электроприбор необходимо сдать в специализированный пункт утилизации.

Адреса пунктов приема бытовых электроприборов на переработку Вы можете получить в муниципальных службах Вашего города.

## Сonnen

## Сonnen

### Уважаемый покупатель! Спасибо, что Вы выбрали продукцию SONNEN®!



Осы бұйым барлық талап етілетін еуропалық және ресейлік қауіпсіздік және гигиена стандарттарына сәйкес келеді.

### Өндіру және өндіруші ақпарат күні

Дайындалған күні өнімнің жанында орналасқан, сериялық нөмір түрінде шифрленген.
Мысал: SN1801 YU0001

- 18 – өндірілген жылы (2018 жыл)
- 01 – өндірілген айы (қаңтар)
- Қалған сандар өнімнің нөмірі болып табылады.

Өндіруші ескертусіз жұмыс істейтін қасиеттерін жақсарту үшін техникалық сипаттамаларын, бұып-моделін жобалау өзгерту құқығын өзіне қалдырады.

Электр аспапты тұрмыстық қалдықтармен бірге лақтырмаңыз. Қоршаған ортаға қамқорлық көрсетіңіз! Сыңған электр аспабын утилизациялаудың арнайы пунктісіне тапсыру керек.

Тұрмыстық электр аспаптарын қайта өндеуге қабылдау пунктісінің мекенжайын Сіз өз қаланыздың муниципалдық қызметтерінен ала аласыз.

Өнімге зақым келмес үшін және ток соғу қаупін болдырмас үшін, тазалау кезінде өнімге су кіріп кетпеуін қадағалаңыз.

- Өнімді маусымнан тыс сақтауға дайындаған кезде, оны бөлшектеңіз және жиналған шаң мен кірден тазартып, жоғарыда келтірілген ережелер мен өнімді жинау нұсқауларын орындай отырып алыңыз.

### Сақтау

- Құрылғыны тоқтан суырып, тазартыңыз
- Қажет болса, өнімді бөлшектеңіз
- Өнімді орамға салыңыз
- Өнімді салқын, құрғақ, балалардың қолы жетпейтін жерде сақтаңыз.

### Техникалық сипаттамасы

Қуат көзі .....	220-240 В, ~ 50-60 Гц
Диаметрі .....	18” (45 см)
Қуаты .....	50 Вт
Жұмыс режимі.....	3
Максималды биіктігі.....	125 см
Стенд .....	Дөңгелек
Таймер .....	Жоқ
Қашықтан басқару.....	Жоқ



## НАПОЛЬНЫЙ ВЕНТИЛЯТОР

# TF-50W-45-A304

### Инструкция по эксплуатации

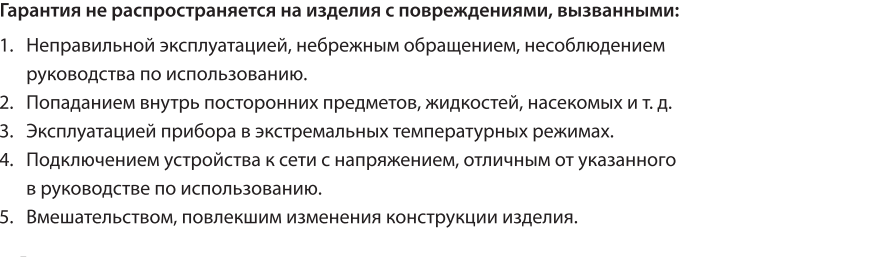
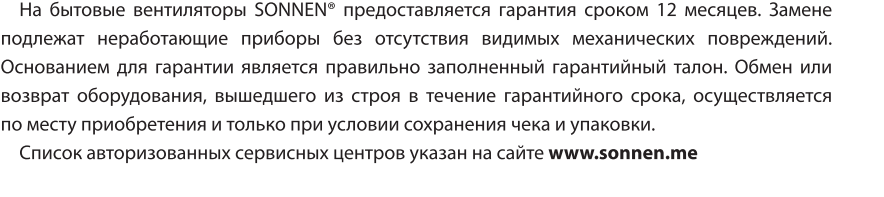
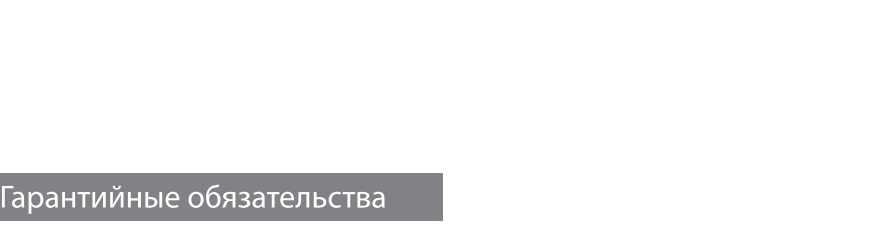
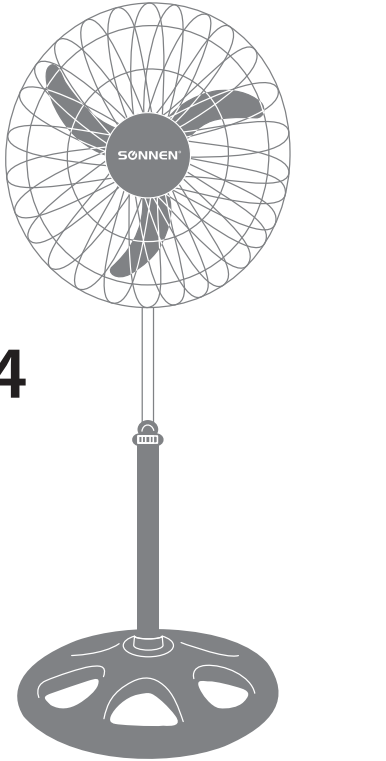

Гарантия не распространяется на изделия с механическими повреждениями и на изделия, используемые в промышленных и коммерческих целях.			
Модель	Серийный номер (нанесен на корпусе изделия)	Дата продажи	Штамп магазина

Настоящим подтверждаю приемку оборудования, пригодного к использованию. К внешнему виду и комплектации претензий не имею.

Подпись покупателя \_\_\_\_\_

**Вопросы по качеству направлять: ООО "Офис-импэкс" (импортер и дистрибьютор), 394026, Россия, г. Воронеж, ул. 45 Стрелковой Дивизии, 261а. RU/BY.** Предназначен для местной вентиляции бытовых помещений. Особых условий хранения и транспортировки не требует. Безопасен при использовании по назначению. Срок годности не ограничен. Гарантийный срок 12 месяцев. **KZ.** Жергілікті үй-жайларды желдетуге арналған. Арнайы сақтау және тасымалдау шарттары талап етілмейді. Бағытталған ретінде пайдаланған кезде қауіпсіз. Жарамдылық мерзімі шектелмеген. Кепілдік мерзімі 12 ай. **RU/BY/KZ.** Изготовитель/Өндіруші: Шундэ Нэйтив Продакс Импорт энд Экспорт Ко., Лтд. №16 Норс Ронггун Да Дао, Ронггун, Шундэ, Фощан, Гуангдонг, Китай/Кытай. (SHUNDE NATIVE PRODUCE IMPORT AND EXPORT CO., LTD. OF GUANGDONG. NO.16 NORTH RONGGUI DA DAO, RONGGUI, SHUNDE, FOSHAN, GUANGDONG, CHINA).

