

**10. Адреса Сервисных Центров.**

1) ООО «Терра Групп»  
Москва, Каширское шоссе д.12., тел.(495) 223-46-48.

2)

3)

**ИНСТРУКЦИЯ  
ПО УСТАНОВКЕ И ЭКСПЛУАТАЦИИ**

**МАГИСТРАЛЬНЫЕ ФИЛЬТРЫ  
СЕРИИ УНИВЕРСАЛ**

**WF-12UN и WF12/5 UN**

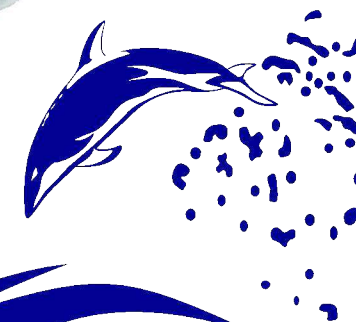

### Содержание:

	стр.
1. Общие сведения	1
2. Инновационные особенности фильтра “Универсал”	1
3. Комплект поставки	2
4. Технические характеристики	2
5. Меры безопасности	2
6. Используемые картриджи	3
6. Установка и монтаж	4
7. Техническое обслуживание (замена картриджа)	4
8. Характерные неисправности и способы их устранения	5
9. Условия гарантии	5
10. Гарантийный талон	7

*Уважаемый ПОКУПАТЕЛЬ. Вы приобрели Магистральный фильтр УНИВЕРСАЛ, разработанный компанией USTM (Польша), который является результатом новейших конструкторских решений и разработок в области водоочистки. Мы уверены, что магистральные фильтры нашей марки помогут вам решить ваши задачи, связанные с водоснабжением вашего хозяйства.*

### **Внимание!**

- Магистральный фильтр должен устанавливаться специалистом имеющим соответствующую квалификацию.
- Не использовать фильтр для очистки микробиологически опасной воды без предварительной подготовки.
- Не используйте магистральный фильтр для горячего водоснабжения с температурой воды более 30°C
- После установки фильтра или замены картриджа, в течении 3-х часов убедитесь что отсутствует утечка воды.

#### 1. Общие сведения.

Магистральный фильтр серии “Универсал” предназначен для тонкой очистки воды и защиты сантехники от возможного попадания в воду воды ржавчины, песка и других механических примесей. Магистральный фильтр подключается к водопроводу холодного хозяйственно питьевого водоснабжения.

#### 2. Инновационные особенности фильтра “Универсал”

1. Два уплотнительных кольца, обеспечивающих более надежное соединение корпуса и крышки.
2. Фиксатора на корпусе позволит закручивать колбу без использования ключа, что препятствует чрезмерному усилию закручивания крышки и самооткручивания при возможных гидроударах.
3. Наличие в комплекте переходников 1/2”, 3/4”, 1” дюйма позволяет использовать фильтр для подключения разных диаметров водопроводных труб.
4. Улучшенная технология изготовления пластиковых деталей корпуса магистрального фильтра позволила увеличить запас прочности разрушения фильтра до 50 атм.

Благодарим Вас за выбор фильтра USTM!

### 3. Комплект поставки

- Корпус фильтра в сборе. (прозрачная колба, крышка, 2 уплотн. кольца и 2 фиксатора). 1 шт.
- Картридж для механической очистки воды (PP-5M) 5 микрон. 1 шт.
- Кронштейн для крепления с защелкой. 1 шт.
- 3 комплекта переходников с внешней резьбой диаметром 1/2”, 3/4”, 1”. 6 шт.
- Шуруп для крепления кронштейна 4 шт.
- Ключ (**поставляется опционально**). 1 шт.
- Руководство по эксплуатации и гарантийный талон. 1 шт.
- Цветная упаковка. 1 шт.

### 4. Технические характеристики.

Модель	WF-12UN	WF-12/5
Типоразмер (высота)	Slimline 10”	Slimline 5”
Рабочее давление	8 атм	8 атм
Максимальное давление разрушения	более 50 атм	более 50 атм
Диаметр подключения (переходник)	1/2”, 3/4”, 1”	1/2”, 3/4”, 1”
Размер картриджа	10”	5”
Рабочая температура (°C)	0-30°C	0-30°C
Номинальная производит. л/мин	до 10	до 10
Габаритные размеры (д/ш/в):	125/115/330	125/115/230
Срок службы	5 лет	5 лет

### Переходники

Магистральный фильтр “Универсал” поставляется со следующими видами переходников:



Переходник с внешней резьбой диаметром 1/2”, 3/4” и 1” дюйм.

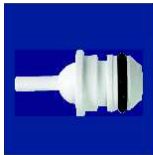

Переходник 1/4” для подключения питьевых систем.



Переходник для соединения корпусов фильтров в питьевых системах.

### 5. Меры безопасности.

При транспортировке, и эксплуатации фильтра:

- Не допускайте ударов по корпусу.
- Не помещайте фильтр вблизи нагревательных приборов
- Не допускайте замерзания воды в корпусе.

Линия отрыва

Экземпляр ГАРАНТИЙНОГО ТАЛОНА ПОКУПАТЕЛЯ

Экземпляр ГАРАНТИЙНОГО ТАЛОНА ПРОДАВЦА

Гарантийный талон № \_\_\_\_\_

Гарантийный талон № \_\_\_\_\_

Изделие: Магистральный фильтр серии \_\_\_\_\_

Изделие: Магистральный фильтр серии \_\_\_\_\_

Модель: \_\_\_\_\_

Модель: \_\_\_\_\_

Серийный номер: \_\_\_\_\_

Серийный номер: \_\_\_\_\_

Срок гарантии **24 месяца**

Срок гарантии **24 месяца**

Дата продажи: \_\_\_\_\_

Дата продажи: \_\_\_\_\_

Продавец: \_\_\_\_\_

Продавец: \_\_\_\_\_

Адрес продавца \_\_\_\_\_

Адрес продавца \_\_\_\_\_

Тел. продавца: \_\_\_\_\_

Тел. продавца: \_\_\_\_\_

МП

МП

Подпись продавца: \_\_\_\_\_

Подпись продавца: \_\_\_\_\_

С Инструкцией по эксплуатации, правилами установки и эксплуатации ознакомлен, Проверка работоспособности проведена, К внешнему виду, комплектации претензий не имею. Подтверждаю условия гарантийных условий, описанных в данной инструкции.

С Инструкцией по эксплуатации, правилами установки и эксплуатации ознакомлен, Проверка работоспособности проведена, К внешнему виду, комплектации претензий не имею. Подтверждаю условия гарантийных условий, описанных в данной инструкции.

Фамилия покупателя \_\_\_\_\_





Фамилия покупателя \_\_\_\_\_

Подпись покупателя \_\_\_\_\_



Подпись покупателя \_\_\_\_\_

В зависимости от вида примесей в воде используются следующие типы картриджей:



### 1 Картриджи для механической очистки воды

Фото	Описание картриджа
	Картридж из полипропилена. Эффективно удаляет примеси от 1 до 50 мкр.
	Картридж из веревочного полипропилена. Эффективно удаляет примеси от 1 до 50 мкр.
	Картридж из гофрированного полипропилена. Эффективно удаляет примеси от 5 до 20 мкр.
	Дисковый картридж. Эффективно удаляет примеси от 25 до 130 мкр.
	Картридж из нейлоновой сетки. Эффективно удаляет примеси более 100 мкр.

### 2 Картриджи для сорбционной очистки воды

Фото	Описание картриджа
	Двухступенчатый картридж. Удаляет механические примеси, хлор, пестициды, тяжелые металлы, улучшает вкус и запах воды.
	Картридж из спеченного активированного угля. Эффективно удаляет хлор, пестициды, тяжелые металлы. Улучшает вкус и запах воды.
	Картридж из гранулированного активированного угля. Эффективно удаляет хлор, пестициды, тяжелые металлы. Улучшает вкус и запах воды.

### 3 Картриджи для удаления железа и умягчения

Фото	Описание картриджа
	Картридж для УДАЛЕНИЯ ЖЕЛЕЗА. Эффективно удаляет растворенное железо FE 2+ . Улучшает вкус и запах воды.
	Картридж для УМЯГЧЕНИЯ ВОДЫ. Эффективно снижает жесткость воды, устраняет накипь на нагревательных приборах. Улучшает вкус и запах воды.
	Картридж из актив. угля с добавл. KDF. Эффективно удаляет хлор, пестициды, тяжелые металлы. Улучшает вкус и запах воды. УСТРАНЯЕТ БАКТЕРИИ.

## 6. Установка и монтаж

**НЕ УСТАНАВЛИВАЙТЕ** фильтр в систему водоснабжения без ограничителя давления на 4 атмосферы. Подключение фильтра может производиться на гибкую, медную, или металлопластиковую подводку.

Перед подключением фильтра в систему городского водоснабжения проведите согласование своих действий с организацией эксплуатирующей ваше здание.

Не рекомендуется устанавливать фильтр самостоятельно.

Все работы по подключению фильтра и замене фильтрующих элементов должны проводиться специалистами, имеющими лицензию на проведение данного вида работ.

### Установка магистрального фильтра

- 1 Перекройте поток холодной воды.
- 2 Установите кронштейн крепления колбы
- 3 Вставьте переходники необходимого диаметра в крышку фильтра до щелчка.
- 4 Вставьте фильтр в кронштейн до щелчка
- 5 Присоедините фильтр к водопроводной сети, обеспечив правильное направление потока воды, указанное на крышке фильтра (“IN” - вход воды, “OUT” - выход воды). Для герметизации резьбовых соединений между переходником и водопроводной трубой используйте тефлоновую ленту.
- 6 Вставьте необходимый картридж в фильтр и закрутите ее до щелчка фиксатора.  
Откройте поток холодной воды и отрегулируйте давление.

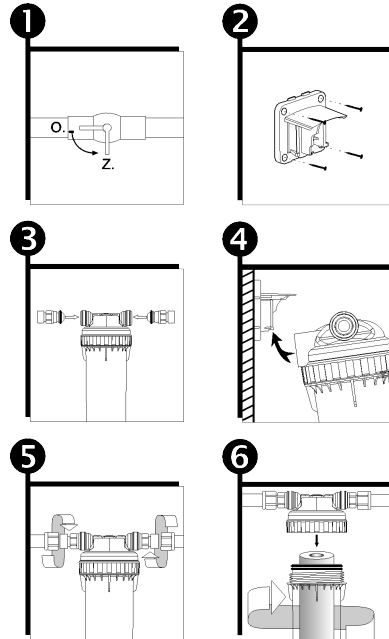

### Важно!

**В течение 3-х часов после установки фильтра, не оставляйте его без присмотра и контролируйте отсутствие утечек воды.**

## 7. Техническое обслуживание (замена Картриджа)

- Установите поддон для сбора брызг воды под фильтром.
- Перекройте поток холодной воды.
- Открутите прозрачную колбу от крышки корпуса и достаньте старый картридж.
- Вставьте в колбу оригинальный картридж.
- Достаньте уплотнительное кольцо и смажьте его вазелином (силиконовой смазкой) и аккуратно положите обратно.
- Плотно прикрутите колбу к крышке корпуса до защелкивания клипсы фиксатора.
- Откройте поток холодной воды.
- Проверьте места подключения фильтра на предмет возможной утечки.

## 8. Перечень возможных неисправностей и способ их устранения

Виды неисправностей	Причина	Способ устранения
Подтекание в месте соединения крышки и корпуса	1. Неплотно закручена колба 2. Повреждено уплотнительное кольцо	1. Докрутить крышку до щелчка фиксатора 2. Заменить и смазать силиконом уплотнительное кольцо
Подтекание в месте соединения переходника и трубы	Плохая гидроизоляция	Развинтить соединение и собрать заново, используя тефлоновую ленту
Уменьшилось давление воды на выходе из фильтра	Картридж выработал свой ресурс	Заменить картридж

## 9. Гарантийные обязательства

- Гарантийный срок 24 месяцев с дня продажи.
- Срок хранения корпуса до эксплуатации 3 года.
- Срок службы 5 лет с начала эксплуатации.

### Изделие снимается с гарантии если:

- Изделие имеет следы неквалифицированного ремонта.
- В случае нарушения правил и условий эксплуатации.
- Повреждения вызванные стихией, пожаром, а также случайными внешними факторами (перепад давления и температуры воды в трубопроводе и др.).
- Использование нестандартных и некачественных расходных материалов и комплектующих.
- Гарантия не распространяется на картриджи.
- Гарантийное обслуживание включает исключительно только ремонт и замену фильтра и его комплектующих и не включает возмещение ущерба других расходов.