

---

<b>IT</b>	Italiano	<b>Istruzioni per l'uso</b>
<b>EN</b>	English	<b>Instructions for use</b>
<b>DE</b>	Deutsch	<b>Betriebsanleitung</b>
<b>FR</b>	Français	<b>Mode d'emploi</b>
<b>ES</b>	Español	<b>Instrucciones de uso</b>
<b>PT</b>	Português	<b>Instruções de uso</b>
<b>NL</b>	Nederlands	<b>Gebbruiksaanwijzingen</b>
<b>RU</b>	Русский	<b>Руководство по эксплуатации</b>
<b>FI</b>	Suomi	<b>Brugsanvisning</b>
<b>SV</b>	Svenska	<b>Bruksanvisning</b>
<b>GR</b>	Ελληνικά	<b>Οδηγίες χρήσης</b>
<b>RO</b>	Română	<b>Instrucțiuni de utilizare</b>
<b>CZ</b>	Čeština	<b>Návod k použití</b>

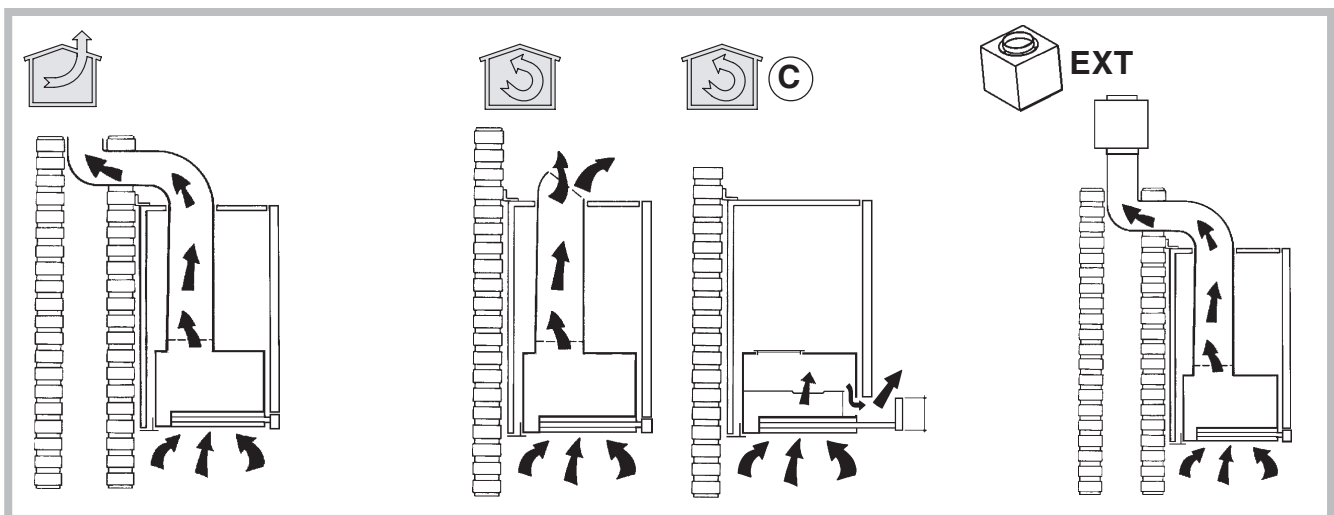

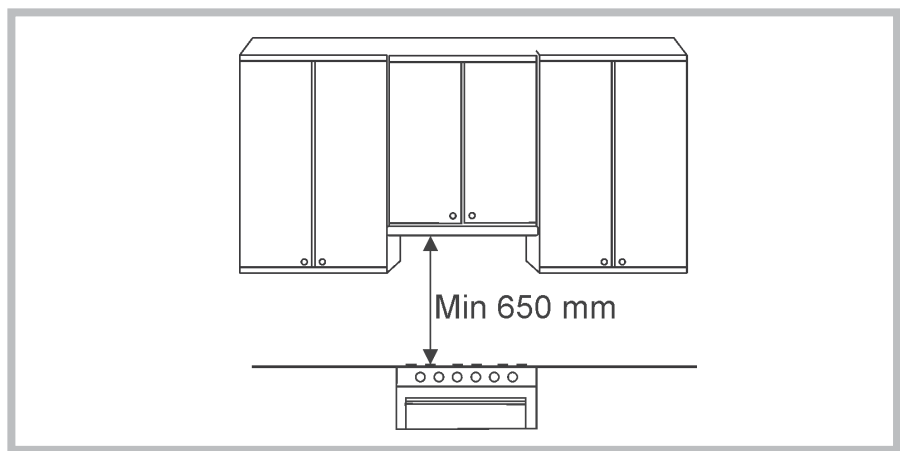
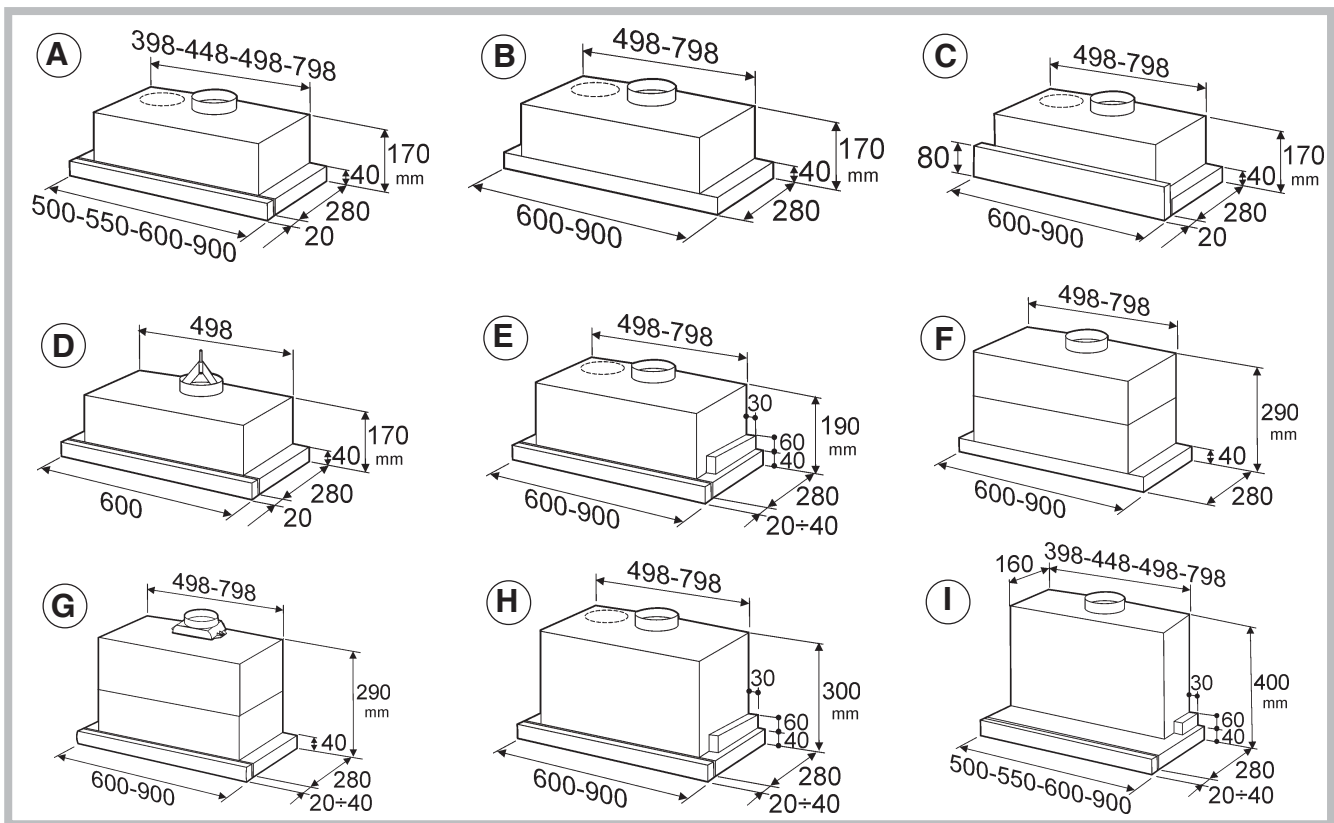
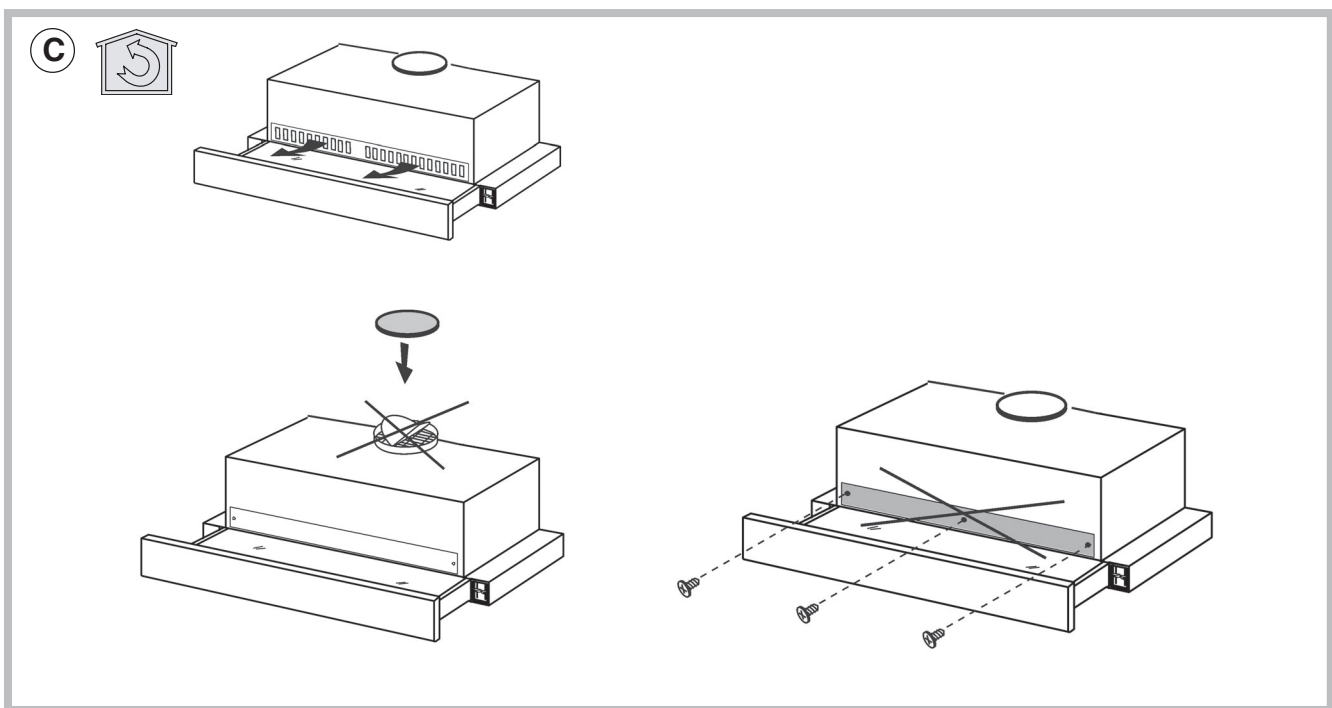
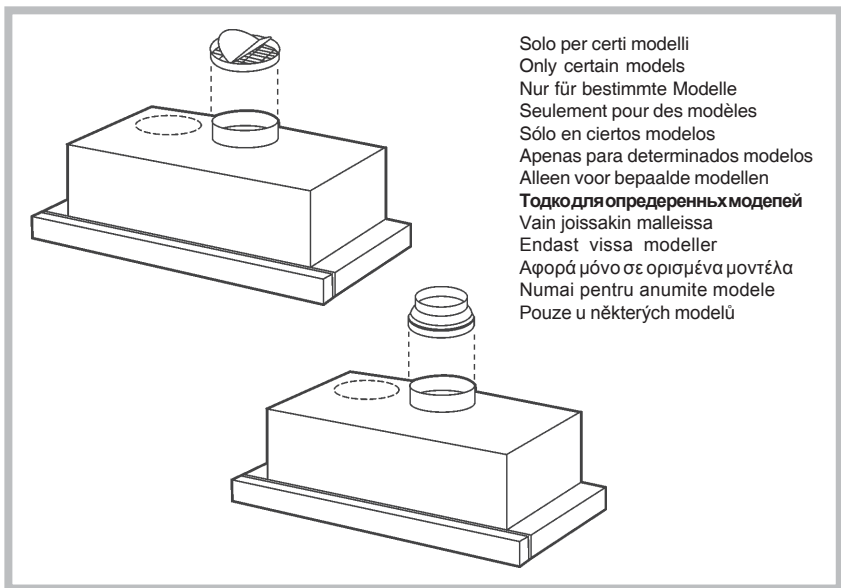
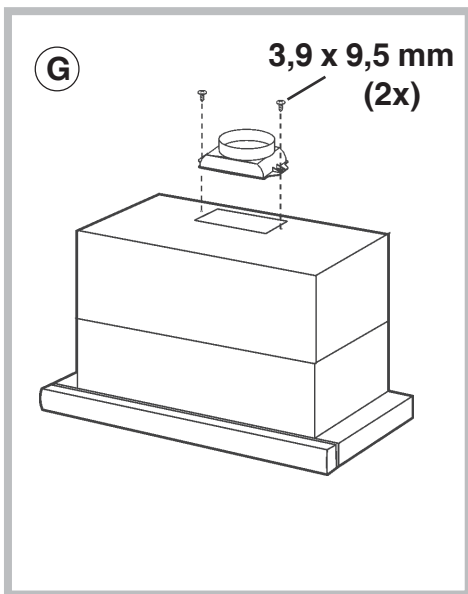
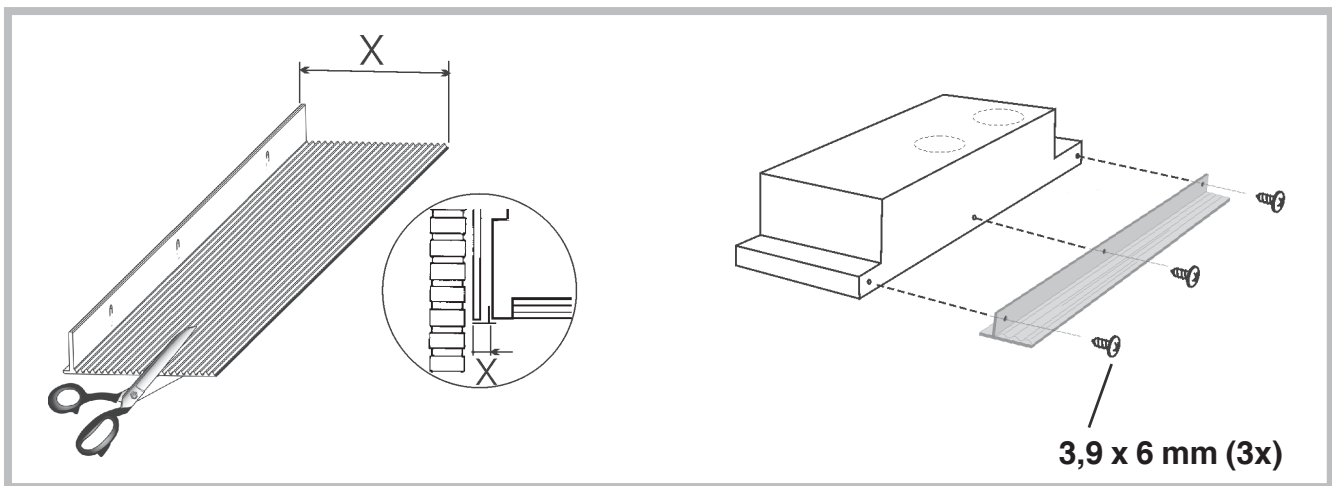

**(A) (B) (C) (D) (F) (G)**

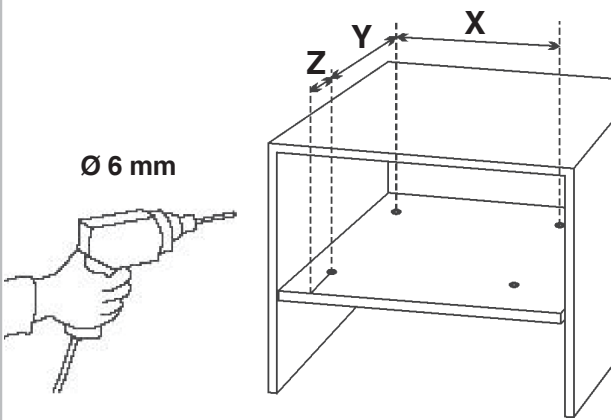

X	Y	Z	
312	234	23	450 mm
362	234	23	500 mm
412	234	23	550 mm
462	234	23	600 mm
762	234	23	900 mm

**(E) (H)**

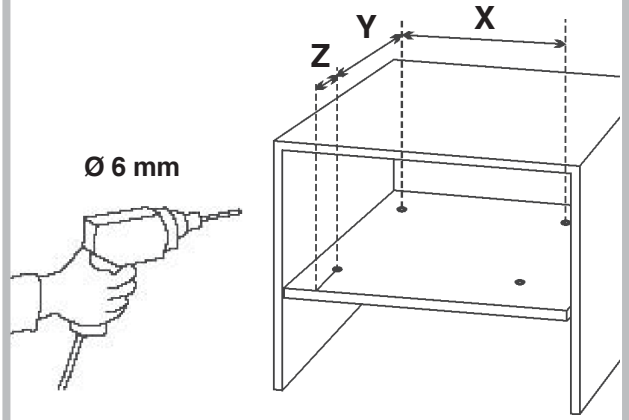

X	Y	Z	
350	217	31	500 mm
400	217	31	550 mm
450	217	31	600 mm
750	217	31	900 mm

**(I)**

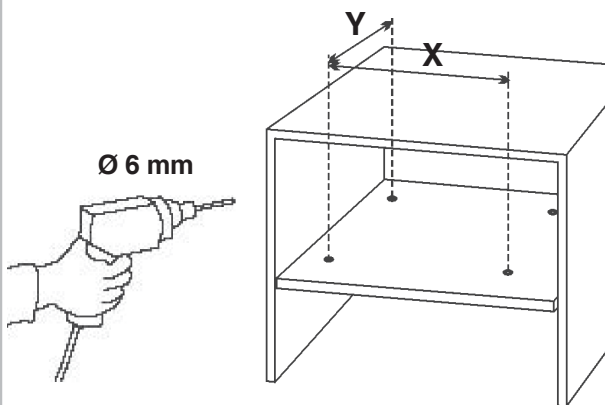

X	Y	
350	98	500 mm
400	98	550 mm
450	98	600 mm
750	98	900 mm

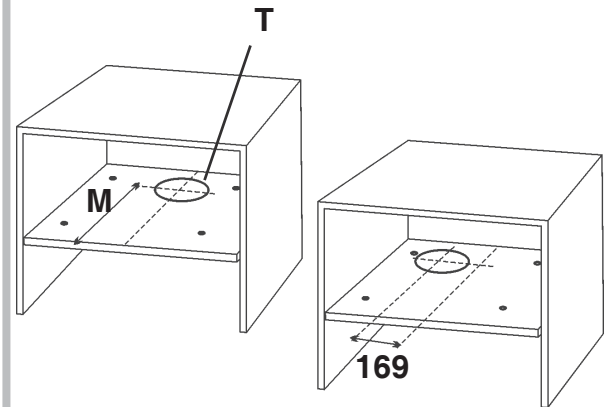

**(A) (B) (C) (D) (E)**

M = 200 mm  
T = Ø 140 mm

**(I)**

T = Ø 156 mm

**(H) (F)**

M = 183 mm  
T = Ø 156 mm

**(G)**

M = 197 mm  
T = 210x160 mm

**4,2x32mm  
(4x)**

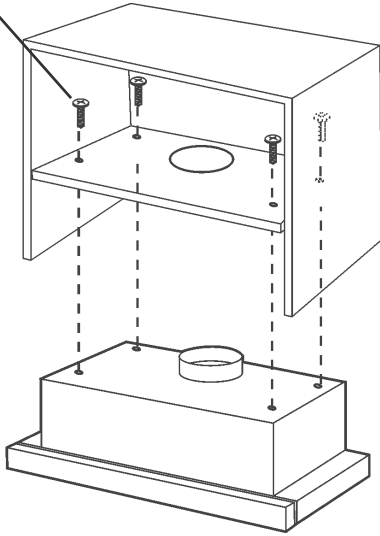

**I**

**4,2x32mm  
(4x)**

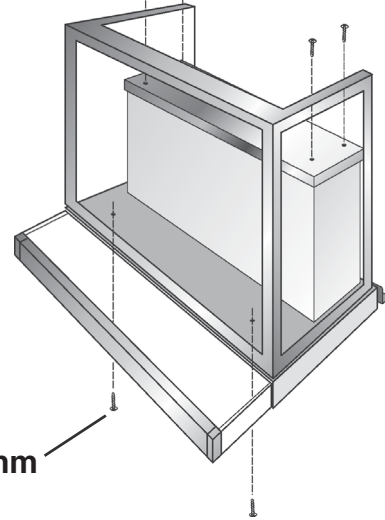

**4,2x15mm  
(2x)**

**A B C D**

Su richiesta  
Optional  
Auf Anfrage  
En option  
A pedido  
Sob solicitação do cliente  
Op verzoek  
**По запросу**  
Pyydettäessä  
Valfritt  
Επί παραγγελία  
Optional  
Na po•ádání

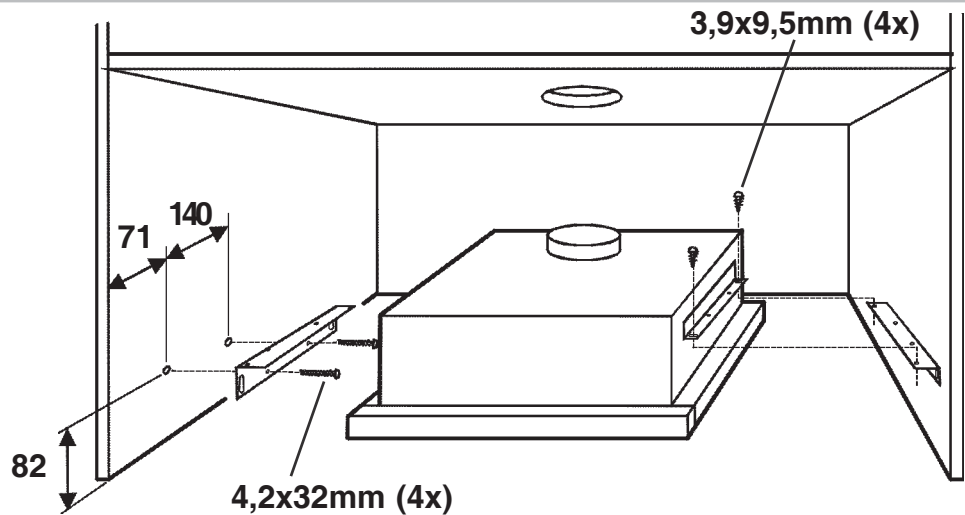

**3,9x9,5mm (4x)**

**4,2x32mm (4x)**

**F G**

Su richiesta  
Optional  
Auf Anfrage  
En option  
A pedido  
Sob solicitação do cliente  
Op verzoek  
**По запросу**  
Pyydettäessä  
Valfritt  
Επί παραγγελία  
Optional  
Na po•ádání

**M5x50mm  
(4x)**

**3,2x13mm  
(8x)**

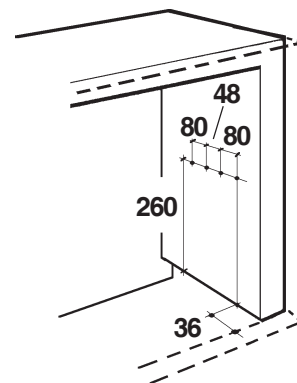
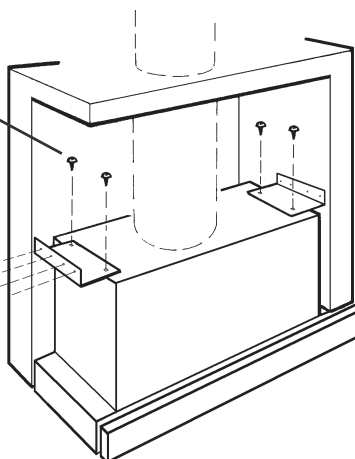

**E H**

Su richiesta  
Optional  
Auf Anfrage  
En option  
A pedido  
Sob solicitação do cliente  
Op verzoek  
**По запросу**  
Pyydetäessä  
Valfritt  
Επί παραγγελία  
Optionál  
Na požádání

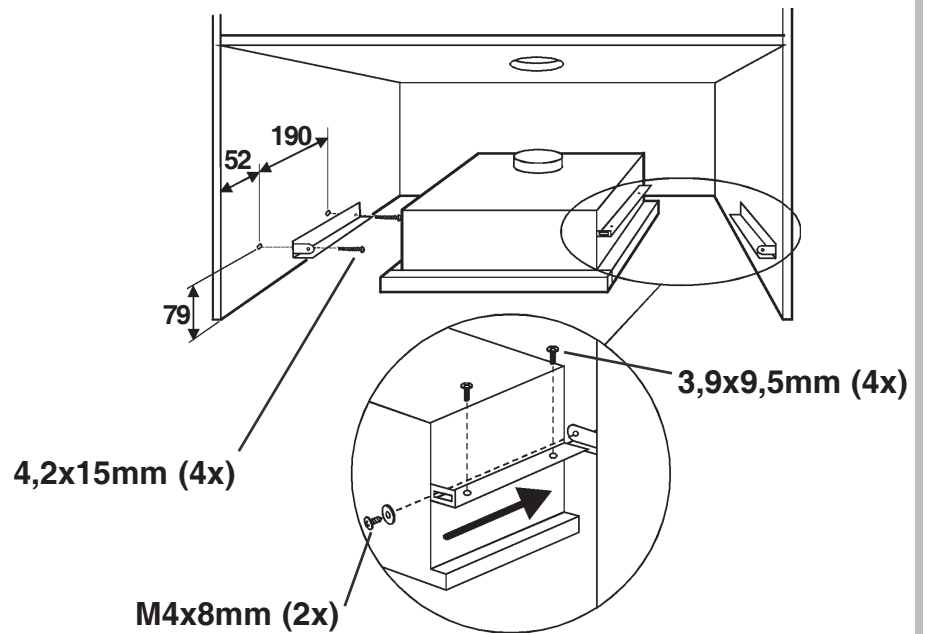

**I**

Su richiesta  
Optional  
Auf Anfrage  
En option  
A pedido  
Sob solicitação do cliente  
Op verzoek  
**По запросу**  
Pyydetäessä  
Valfritt  
Επί παραγγελία  
Optionál  
Na požádání

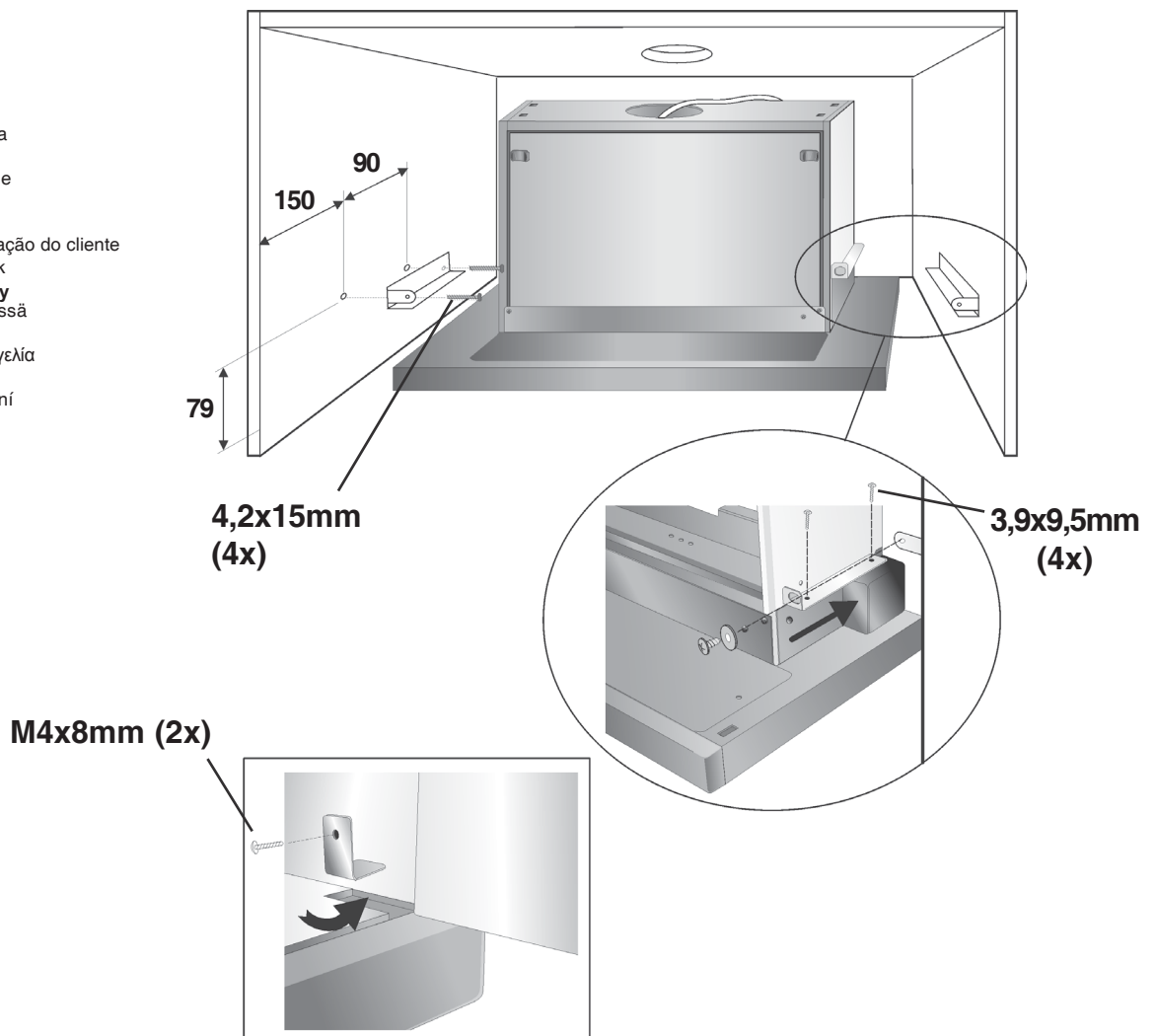

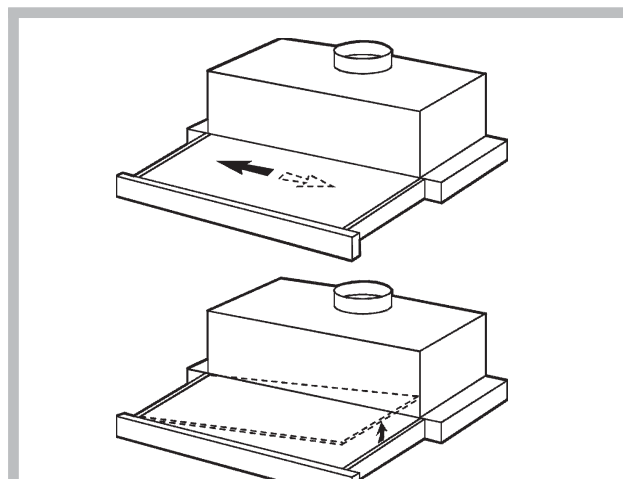
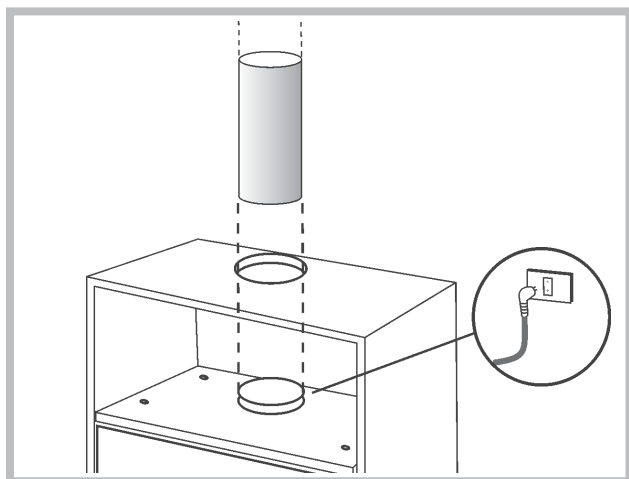
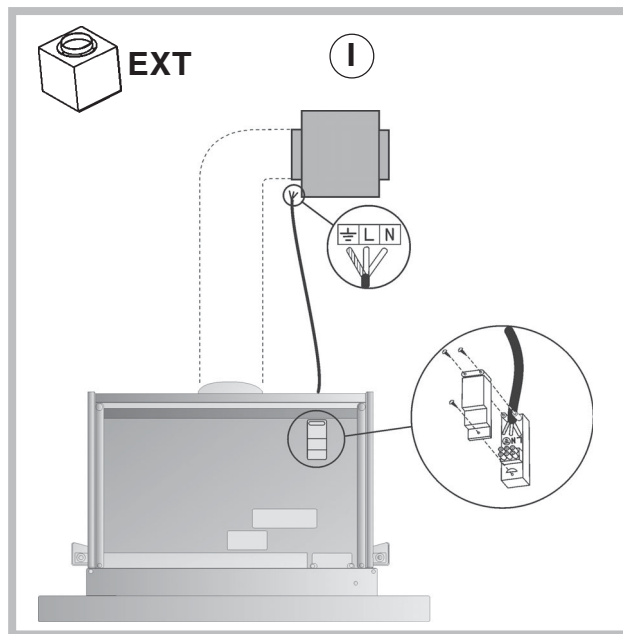
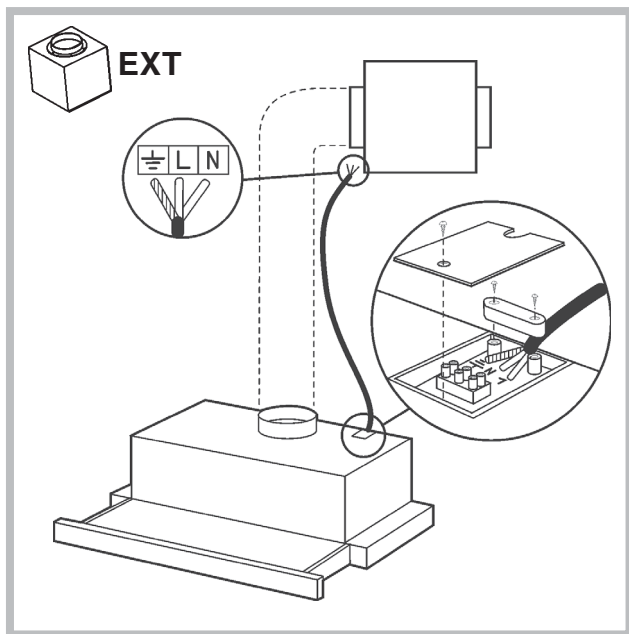

- **Smontaggio del vetro** - Per eventuali operazioni di pulizia o manutenzione, si può smontare il vetro come segue (prima ricordarsi di togliere la tensione): aprire il carrello, spostare il vetro a sinistra (o a destra) e sollevare il lato destro (o sinistro) verso l'alto.
- **Dismantling the glass** - The glass can be removed for cleaning or maintenance as followings (remember to disconnect the power supply beforehand): Open the slider, move the glass to the left (or to the right) and lift up the right (or left) side.
- **Abmontieren des Glases** - Für eventuelle Reinigungs- oder Wartungsarbeiten kann man das Glas auf folgende Weise abmontieren (vorher daran denken, den Strom abzuschalten): öffnen Sie den Schlitten, verschieben Sie das Glas nach links (oder nach rechts) und heben Sie die rechte (bzw. linke) Seite nach oben an.
- **Démontage de la vitre** - Pour d'éventuelles opérations de nettoyage et d'entretien, démonter la vitre de la façon suivante (avant tout ne pas oublier d'enlever le courant): ouvrir la coulisse, déplacer le verre à gauche (ou à droite) et soulever le côté droit (ou gauche) vers le haut.
- **Desmontaje del vidrio** - Para eventuales operaciones de limpieza o de mantenimiento, se puede desmontar el vidrio del modo siguiente (recordarse siempre de quitar primero la tensión): abrir el carro, desplazar el vidrio hacia la izquierda (o hacia la derecha) y alzar el lado derecho (o izquierdo) hacia arriba.
- **Desmontagem do vidro** - Para eventuais operações de limpeza ou de manutenção pode-se montar o vidro como abaixo se indica (recorde-se de desligar a corrente eléctrica): abrir a gaveta, deslocar o vidro para a esquerda (ou direita) e levantar o lado direito (ou esquerdo) para cima.
- **Demontering van het glas** - Voor een eventuele reiniging- of onderhoudsbeurt, kan men het glas zoals volgt demonteren (eerst en vooral de spanning afsluiten): de schuifschakelaar openen, het glas naar links verplaatsen (of naar rechts) en de rechterkant opheffen (of linkerkant).
- **Демонтаж стекла** - Для возможных операций по чистке или ремонту, можно демонтировать стекло, как описано ниже (не забыв при этом заранее отключить напряжение в сети): открыть выдвижную каретку, сместить стекло влево (или вправо) и приподнять его правую (или левую) сторону.
- **Irottaminen lasi** - Mistään puhdistus- tai huoltoa, voit "purkaa lasi seuraavasti (virta): avaa ostoskoriin, siirrä lasi vasemmalle (tai oikealle) ja nosta oikealla puolella (tai vasemmalle) puoli ylöspäin.
- **Demontering av glaset** - Glaset kan tas bort för rengöring och underhåll som följande (kom ihåg att koppla bort strömförsörjningen i förväg): Öppna reglaget, flytta glaset till vänster (eller höger) och lyft upp höger (eller vänster) sida.
- **Αφαίρεση του τζαμιού** - Σε περίπτωση που χρειαστεί να γίνουν εργασίες καθαρισμού ή συντήρησης μπορούμε να βγάλουμε το τζάμι με τον παρακάτω τρόπο (πρέπει κατ'αρχάς πάντα να αποσυνδέουμε την συσκευή από το ρεύμα): ανοίγουμε το куλιόμενο συρτάρι,, σπρώχνουμε το τζάμι προς τα αριστερά (ή προς τα δεξιά) και ανασπώνουμε την δεξιά (ή την αριστερή) πλευρά.
- **Demontarea sticlei** - Sticla poate fi scoasă pentru curățare sau întreținere, procedând după cum urmează (nu uitați să deconectați înainte hota de la alimentarea cu energie electrică): Deschideți partea glisantă, împingeți sticla la stânga (sau la dreapta) și ridicați partea dreaptă (stângă).
- **Demontáž skla** - Pro každý čistění nebo údrž bu, můžete na sklo takto (nezapomeňte nejdříve odstranit napětí): otevřete přihrádku, přesuňte sklo vlevo (nebo vpravo) a zvedněte pravou stranu (nebo vlevo) směrem nahoru.



Installazione / Rimozione filtri carbone  
Installing / Removing the charcoal filters  
Installieren / Entfernen der Kohlefilter  
Installation / Retrait des filtres à charbon  
Instalación / extracción de los filtros de carbón  
Instalar / Remover os filtros de carvão  
Installeren / verwijderen koolstoffilters  
**Установка / Удаление угольные фильтры**  
Asennus / Poistaminen hiilisuodattimien  
Installation / Avlägsning av träkolsfilter  
Εγκατάσταση / Εξαγωγή των φίλτρων άνθρακα.  
Montare / Scoatere filtre de cărbune  
Instalace / vyjmutí uhlíkových filtrů

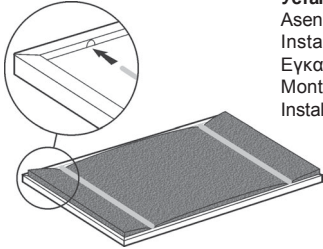

1

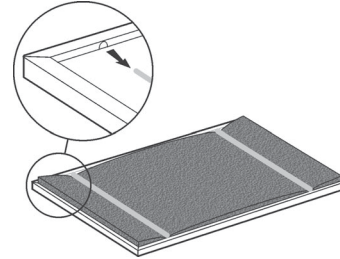

2

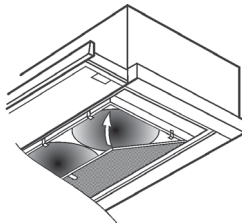

3

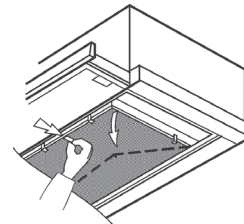

4

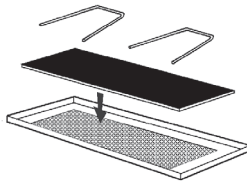

5

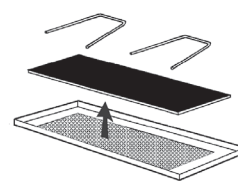

6

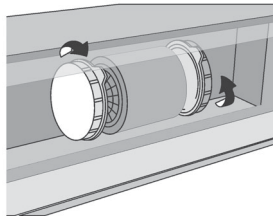

7

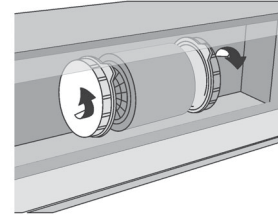

8

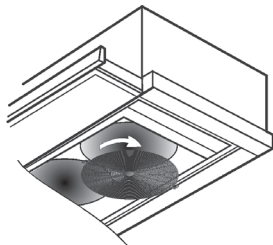

9

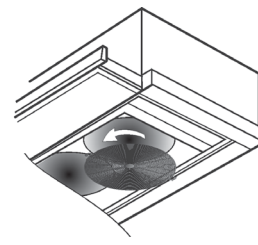

10

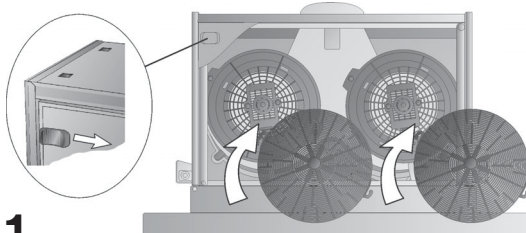

11

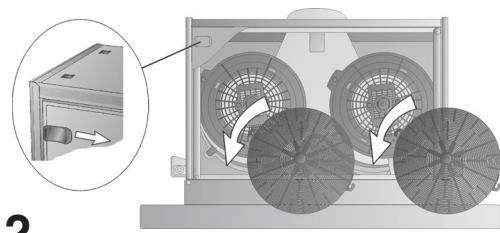

12





- Come installare correttamente il filtro antigrasso indicato in Figura.
- How install correctly the grease filter shown in Figure.
- Wie installiere ich den in der Abbildung angegebenen Fettfilter korrekt.
- Comment installer correctement le filtre à graisse indiqué sur la figure.
- Cómo instalar correctamente el filtro de grasa indicado en la Figura.
- Como instalar corretamente o filtro de graxa indicado na Figura.
- Hoe u hetvetfilter correct installeert zoals aangegeven in de figuur.
- **Как правильно установить масляный фильтр, указанный на рисунке.**
- Kuinka asennat oikein kuvassa esitetyn rasvasuodattimen.
- Så här installerar du fettfilteret som anges i bilden.
- Πώς να εγκαταστήσετε σωστά το φίλτρο γράσου που υποδεικνύεται στο σχήμα.
- Cum să instalati corect filtrul de grăsime indicat în Figura.
- Jak správně nainstalovat filtr tuku uvedený na obrázku.

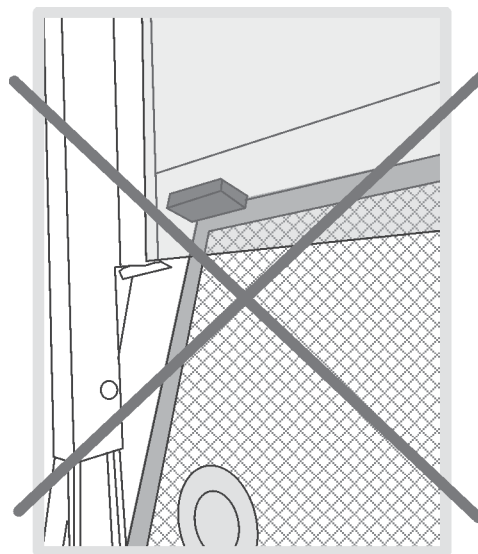
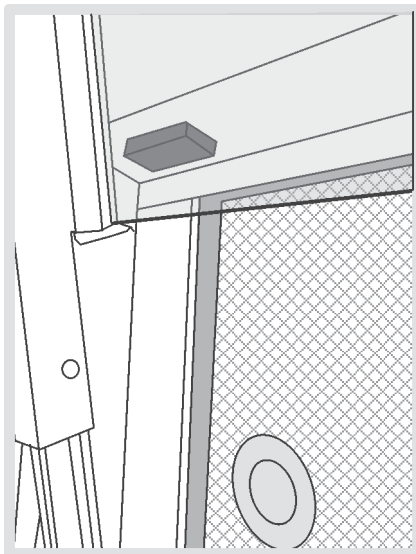
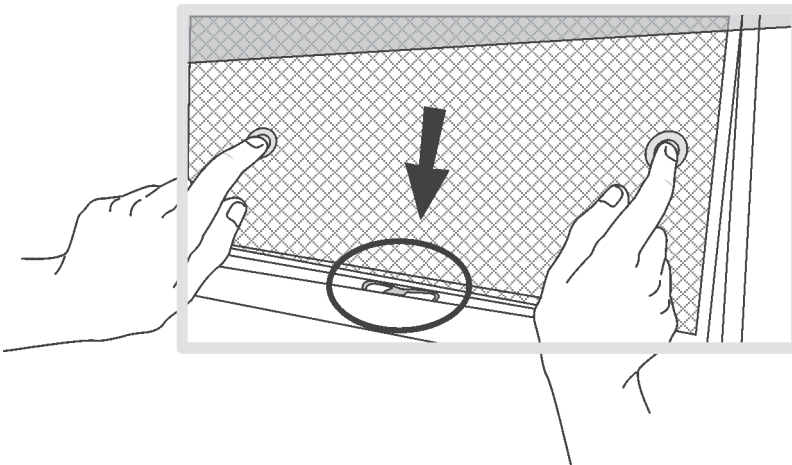
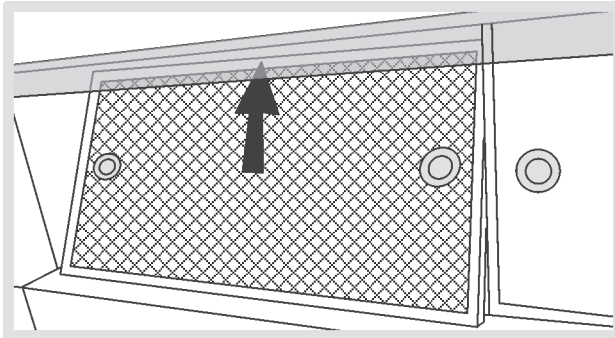
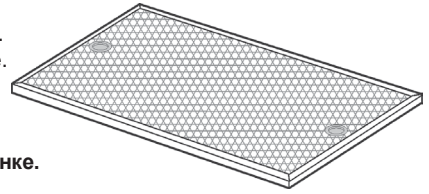

13

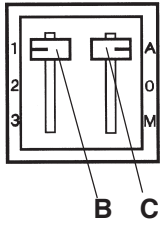

14

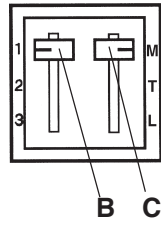

15

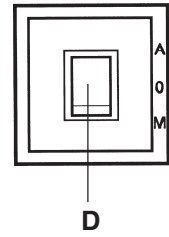

16

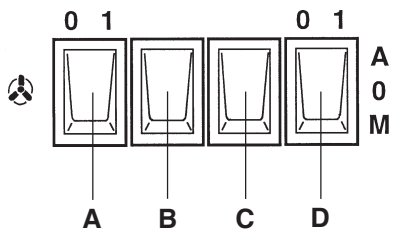

17

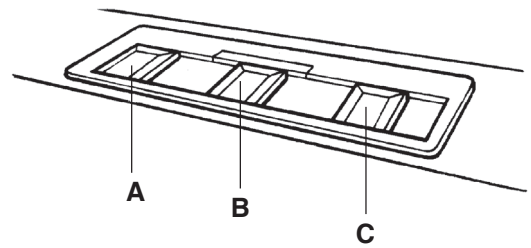

18

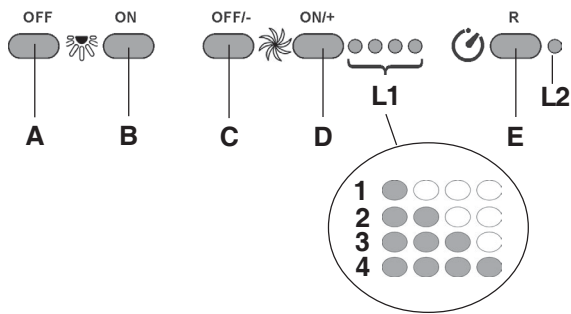

19

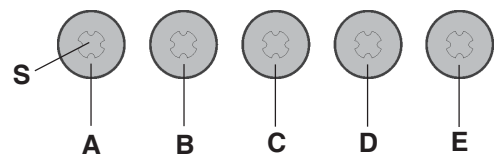

20

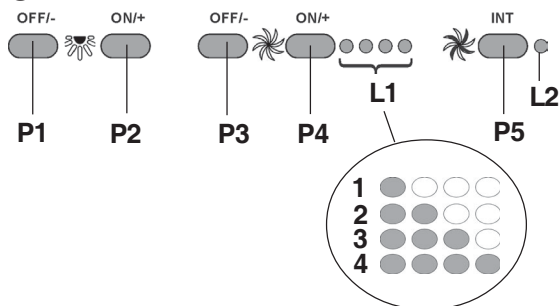

21

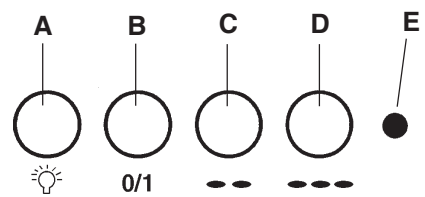

**! L'installazione va effettuata secondo queste istruzioni e da personale professionalmente qualificato.**

 Utilizzare dei guanti nelle operazioni di installazione e di manutenzione.

Se il cavo di alimentazione è danneggiato, esso deve essere sostituito dal costruttore o dal suo servizio assistenza tecnica o comunque da una persona con qualifica similare, in modo da prevenire ogni rischio.

Attenzione: la mancata installazione delle viti o dispositivi di fissaggio in conformità con queste istruzioni può comportare rischi di natura elettrica.

**ATTENZIONE:** Per non danneggiare il Vs. prodotto, durante l'installazione utilizzare esclusivamente le viti in dotazione e nel modo corretto, come indicato nelle istruzioni a seguire.

Predisporre l'alimentazione elettrica (vedi foglio "Avvertenze"). Per le versioni aspiranti e con motore esterno, predisporre il condotto per l'evacuazione dell'aria (vedi foglio "Avvertenze").

## FILTRANTE O ASPIRANTE?

La cappa può essere in versione aspirante o in versione filtrante.

Decidere sin dall'inizio il tipo di installazione.

Per una maggiore efficienza, consigliamo di installare la cappa in versione aspirante (se possibile).



### Versione aspirante.

La cappa depura l'aria e la espelle all'esterno attraverso un condotto di scarico.



### Versione con centralina esterna

La cappa depura l'aria e la espelle all'esterno attraverso un condotto di scarico. All'apparecchio deve essere collegata una centralina aspirante, che opererà in sede separata, utilizzando l'apparecchio come base di raccordo dell'aria da evacuare.



### Versione filtrante

La cappa depura l'aria e la re-immette pulita nella stanza.

**D** In questo apparecchio si può cambiare la capacità di aspirazione tramite la manopola. Più la manopola viene tirata verso il basso, maggiore è l'apertura della valvola e quindi maggiore è l'aspirazione.

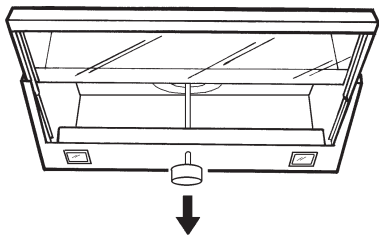

## COMANDI

### Solo per le cappe dotate di comando elettronico:

La 4<sup>a</sup> velocità (intensiva) viene automaticamente abbassata alla 3<sup>a</sup> velocità dopo 5' di funzionamento, per ottimizzare i consumi energetici; nelle cappe con tensione 120V/60Hz questa funzione non è attiva e la 4<sup>a</sup> velocità è indicata dalla lettera **b** (Booster).

- Se la cappa viene dimenticata accesa (luci e/o motore) dopo 10 ore in assenza di comandi da parte dell'utente, automaticamente viene riportata nella condizione di OFF con tutti i servizi spenti. Nelle cappe con tensione 120V/60Hz questa funzione non è attiva.

- Ogni volta che viene impostato un comando da tastiera o da radiocomando (opzionale), il Buzzer emette un "beep".

- In caso di interruzione di alimentazione elettrica durante il funzionamento della cappa, in caso di ripristino la cappa rimane nella condizione OFF, quindi il motore deve essere riattivato manualmente.

### Comandi di Fig. 13:

**Interruttore C:** nella posizione A (automatico), l'accensione del motore e della luce è regolata automaticamente dall'apertura/chiusura del carrello. Nella posizione M (manuale) la luce è accesa. Nella posizione 0 la luce è spenta.

**Interruttore B:** seleziona le velocità del motore.

Aprendo il carrello il motore si azionerà in ogni caso automaticamente, e con l'ultima velocità del motore usata.

### Comandi di Fig. 14:

**Interruttore C:** nella posizione M (motore), l'apertura/chiusura del carrello regola l'accensione/spengimento del motore; la luce rimane spenta; nella posizione T (totale) l'apertura/chiusura del carrello regola l'accensione/spengimento di luci e motore; nella posizione L la luce è sempre accesa ed il motore sempre spento (sia con carrello aperto che chiuso); il motore rimane spento.

**Interruttore B:** seleziona le velocità del motore; con l'interruttore in posizione M o T, aprendo il carrello il motore si azionerà automaticamente alla velocità del motore selezionata.

### Comandi di Fig. 15:

**Interruttore D:** nella posizione A (automatico), l'accensione del motore e della luce è regolata automaticamente dall'apertura/chiusura del carrello. Nella posizione M (manuale) la luce è accesa. Nella posizione 0 la luce è spenta. Aprendo in parte il carrello si ha il motore alla I velocità; aprendolo ancora un po' si ha il motore alla II velocità; aprendolo completamente si ha la III velocità.

### Comandi di Fig. 16:

**A** = Interruttore accensione ON/OFF motore alla I velocità.

**B** = Interruttore II velocità.

**C** = Interruttore III velocità. L'accensione del motore è anche regolata automaticamente dall'apertura/chiusura del carrello (tranne quando l'interruttore A è sulla posizione 0). Aprendo il carrello il motore si azionerà con l'ultima velocità del motore usata.

**D** = Interruttore luce: nella posizione A (automatico), l'accensione della luce è regolata automaticamente dall'apertura/chiusura del carrello. Nella posizione M (manuale) la luce è accesa. Nella posizione 0 la luce è spenta.

### Comandi di Fig. 17:

**MOTORE - Interruttore A**

Selezionando la posizione "1" l'accensione del motore sarà regolata automaticamente dall'apertura/chiusura del carrello telescopico.

In posizione "0" il motore sarà sempre spento.

**VELOCITÀ - Interruttore B**

Permette la regolazione delle velocità di esercizio del motore tramite un variatore elettronico.

**LUCE - Interruttore C**

Selezionando l'interruttore luce in posizione "AUT" l'accensione della luce sarà regolata automaticamente dall'apertura/chiusura del carrello.

Selezionando la posizione "0" la luce sarà sempre spenta indipendentemente dalla posizione del carrello.

La posizione "MAN" permette l'accensione della luce indipendentemente dalla posizione del carrello.

### Comandi di Fig. 18:

**A)** Spegne le LUCI.

**B)** Accende le LUCI.

**C)** Decrementa la velocità del motore fino ad arrivare alla minima. Se premuto per 2" viene spento il motore.

**D)** Aziona il motore (richiamando l'ultima velocità utilizzata) ed incrementa la velocità fino ad arrivare alla massima.

**E)** RESET ALLARME FILTRI / TIMER: premendo il tasto durante la visualizzazione dell'allarme filtri (a motore spento) azzerà il conteggio delle ore. Premendo il tasto durante il funzionamento del motore, si attiva il TIMER, per cui la cappa si spegne automaticamente dopo 5 minuti.

**L1)** I 4 led VERDI segnalano la velocità in esecuzione.

**L2)** Quando il LED è rosso (a motore spento) indica l'ALLARME FILTRI.

Quando il LED è verde (lampeggiante) indica che è stato azionato il TIMER tramite il tasto E.

**ALLARME FILTRI:**

Dopo 30h di funzionamento, il led L2 diviene ROSSO; indica che devono essere puliti i filtri antigrasso.

Dopo 120h di funzionamento, il led L2 diviene ROSSO e lampeggiante; indica che devono essere puliti i filtri antigrasso e sostituiti i filtri carbone.

Una volta puliti i filtri antigrasso (e/o sostituiti i filtri carbone), per far ripartire il conteggio delle ore (RESET) premere il tasto E durante la visualizzazione dell'allarme filtri.

### Comandi di Fig. 19:

**Tasto A:** accende/spegne le luci; ogni 30 ore di funzionamento la spia luminosa corrispondente (S) si accende e sta ad indicare che occorre pulire i filtri antigrasso; ogni 120 ore di funzionamento la spia luminosa corrispondente (S) lampeggia e sta ad indicare che occorre pulire i filtri antigrasso e sostituire il filtro al carbone. Per far ripartire il conteggio delle ore (RESET), tenere premuto il tasto A per circa 1" (mentre la spia S è in funzione).

**Tasto B:** aziona il motore alla 1<sup>a</sup> velocità (si accende la corrispondente spia luminosa); tenendolo premuto per circa 1" spegne il motore.

Tasto C: aziona il motore alla 2ª velocità (si accende la corrispondente spia luminosa).

Tasto D: aziona il motore alla 3ª velocità (si accende la corrispondente spia luminosa).

Tasto E: aziona il motore alla 4ª velocità (si accende la corrispondente spia luminosa).

La cappa è predisposta per lo spegnimento ritardato, per consentire di completare la depurazione dell'aria nell'ambiente. A partire dalla 2ª velocità, premendo il tasto della velocità di funzionamento attuale (spia luminosa accesa), si ritarderà lo spegnimento dell'apparecchio di 5'. In questo periodo la spia luminosa lampeggia.

#### ALLARME FILTRI:

Dopo 30h di funzionamento, la spia del tasto luci (S) si accende; indica che devono essere puliti i filtri antigrasso.

Una volta puliti i filtri antigrasso, per far ripartire il conteggio delle ore (RESET) premere il tasto luci (A) per circa 1 secondo durante la visualizzazione dell'allarme filtri.

#### Comandi di Fig. 20:

P1) OFF/- Luci: Decrementa l'intensità luminosa fino ad arrivare alla minima intensità. Se premuto per 2" si spengono le luci.

P2) ON/+ Luci: Accende le luci richiamando l'ultimo livello di luminosità impostato (prima dell'ultimo spegnimento). Incrementa l'intensità luminosa fino ad arrivare alla massima intensità.

P3) OFF/- Motore: Decrementa la velocità fino ad arrivare alla minima. Se premuto per 2" viene spento il motore. Se premuto per 2" quando è attivo l'allarme filtri azzerà il conteggio ORE.

P4) ON/+ Motore: Accende il motore richiamando l'ultima velocità impostata (prima dell'ultimo spegnimento).

Incrementa la velocità del motore fino ad arrivare alla massima velocità (NON INTENSIVE).

Se premuto per 2" si attiva il TIMER di 5 minuti (evidenziato con il lampeggio dei led relativi alla velocità in esecuzione).

Se premuto per 2" quando il Timer è attivo, questo viene ELIMINATO.

P5) INT: Funziona solo a motore acceso. Se premuto una volta attiva la PRIMA velocità intensiva, premuto una seconda volta attiva la SECONDA intensiva, se premuto una TERZA volta si ritorna alla velocità impostata prima dell'intensiva (cioè una delle prime 4).

L1) I 4 led VERDI segnalano la velocità in esecuzione.

L2) Led Bicolore: VERDE : indica la prima velocità intensiva. ROSSO : indica la seconda velocità intensiva.

#### ALLARME FILTRI:

Dopo 30h di funzionamento, i primi 2 led (L1) lampeggiano; indica che devono essere puliti i filtri antigrasso.

Dopo 120h di funzionamento, gli ultimi 2 led (L1) lampeggiano; indica che devono essere puliti i filtri antigrasso e sostituiti i filtri carbone.

Una volta puliti i filtri antigrasso (e/o sostituiti i filtri carbone), per far ripartire il conteggio delle ore (RESET) premere il tasto P3 durante la visualizzazione dell'allarme filtri.

#### Comandi di Fig. 21:

A: interruttore accensione luce.

B: Interruttore accensione ON/OFF motore alla I velocità.

C: interruttore II velocità.

D: interruttore III velocità.

E: spia di funzionamento del motore.

## MANUTENZIONE

! Prima di pulire o fare manutenzione togliere la tensione.

### Pulizia della cappa

**QUANDO PULIRE:** pulire in rapporto all'uso, almeno ogni 2 mesi per evitare rischi di incendio.

**PULIZIA ESTERNA:** usare un panno inumidito con acqua tiepida e detersivo neutro (per le cappe verniciate); usare prodotti specifici per cappe in acciaio, rame o ottone.

**PULIZIA INTERNA:** usare un panno (o un pennello) imbevuto di alcool etilico denaturato.

**COSA NON FARE:** non usare prodotti abrasivi o corrosivi (esempio spugne metalliche, spazzole troppo dure, detersivi molto aggressivi, ecc.)

### Pulizia dei filtri antigrasso (F)

**QUANDO PULIRE:** pulire in rapporto all'uso, almeno ogni 2 mesi per evitare rischi di incendio.

**COME PULIRE I FILTRI:** lavare con detersivo neutro a mano o in lavastoviglie. Nel caso di lavaggio in lavastoviglie, un eventuale scolorimento non compromette in nessun modo la funzionalità dei filtri.

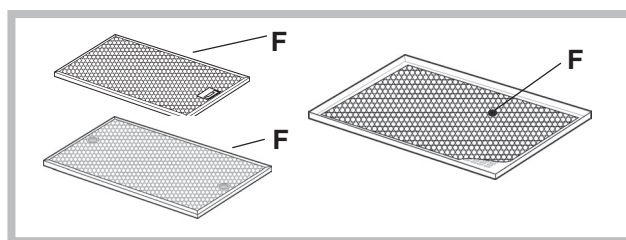

### Sostituzione del filtro carbone

(Solo per la cappa filtrante)

**QUANDO SOSTITUIRE:** sostituire almeno ogni 6 mesi, in rapporto all'uso.  
**COME TOGLIERLO:** vedere le figure da 1 a 12, secondo il modello da voi acquistato.

### Illuminazione

- Sostituire con lampade dello stesso tipo.

- Se la luce LED è danneggiata, deve essere sostituito dal costruttore o dal suo servizio assistenza o da persone similmente qualificate, al fine di evitare un pericolo.

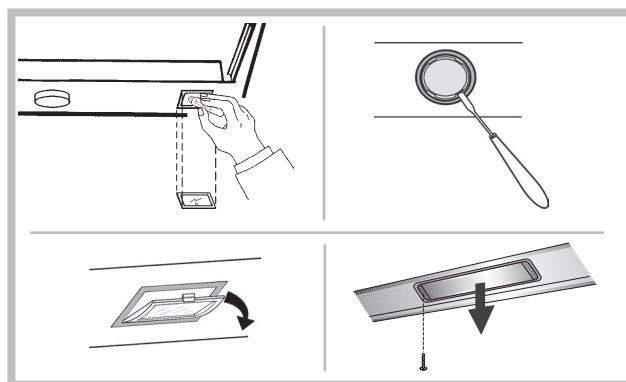

## ANOMALIE DI FUNZIONAMENTO

Se qualcosa non sembra funzionare, prima di chiamare il Servizio Assistenza effettuare i seguenti semplici controlli:

- Se la cappa non funziona:  
Verificare che:
  - non c'è interruzione di corrente.
  - è stata selezionata una velocità.
- Se la cappa ha un rendimento scarso:  
Verificare che:
  - La velocità motore selezionata è sufficiente per la quantità di fumo e di vapori liberata.
  - La cucina è sufficientemente areata per permettere una presa d'aria.
  - Il filtro carbone non è consumato (cappa in versione filtrante).
- Se la cappa si è spenta nel corso del normale funzionamento:  
Verificare che:
  - non c'è interruzione di corrente.
  - il dispositivo di interruzione omnipolare non è scattato.



Componenti non in dotazione con il prodotto

# English

**! The appliance must be installed by a qualified person in compliance with the instructions provided.**

 Wear gloves when carrying out installation and maintenance operations.

If the supply cord is damaged, it must be replaced by the manufacturer, its service agent or similarly qualified persons in order to avoid a hazard.

Warning: Failure to install the screws or fixing device in accordance with these instructions may result in electrical hazards.

IMPORTANT: So as not to damage your product, during installation USE ONLY THE SCREWS PROVIDED. Make sure these are used as shown in the following instructions.

Prepare the power supply (see "Warning" sheet).  
For the ducting version and version with an external motor, prepare the pipe for air evacuation (see "Warnings" sheet).

## FILTERING OR DUCTING VERSION?

The hood may be in filtering or in ducting version. Decide from the outset which type is to be installed.

For better efficiency, we recommend installing the hood in the ducting version (if possible).



### Ducting version

The hood purifies the air and evacuates it to the outside through an exhaust duct.



### Version with external motor

The hood purifies the air and evacuates it to the outside through an exhaust duct. The appliance must be connected to a ducting apparatus/motor which works on its own using the appliance as a union for the air to be scavenged



### Filtering version

The hood purifies the air and recycles the clean air back into the room.

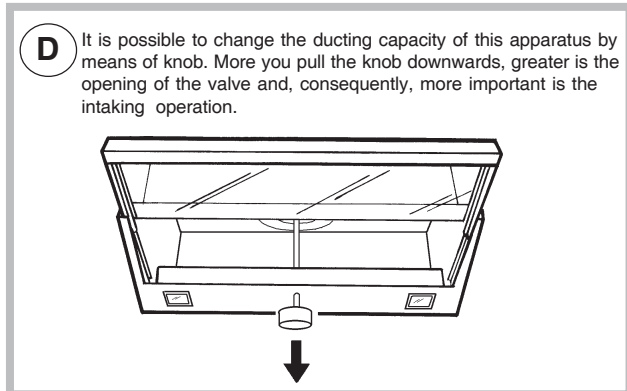

## CONTROLS

### Only for hoods equipped with electronic control:

The 4th speed (intensive) is automatically lowered to 3rd speed after 5 minutes of operation to optimise energy consumption; in hoods with voltage 120V/60Hz this function is not active and the 4th speed is indicated by the letter **b** (Booster).

- If the hood is left on (lights and/or motor), after 10 hours in the absence of commands from the user, it will automatically switch to OFF condition with all services switched off. In hoods with voltage 120V/60Hz this function is not active.

- The Buzzer emits a "beep" each time that a command is set from the keyboard or remote control (optional).

- In the event of interruption of power during the hood, if you restore the hood

in the OFF state, then the engine must be reactivate manually.

### Controls of Fig. 13:

**Switch C:** position A (automatic), the motor and the light are automatically regulated ON or OFF by the opening/closing of the telescopic slide; position M (manual), the light is on; position 0, the light is off.

**Switch B:** it select the speed of the motor.

Opening the truck, the motor works automatically at the last working speed.

### Controls of Fig. 14:

**Switch C:** controls the motor, or the lights, or both. With switch C in position M the motor will operate automatically when the telescopic slide is pulled out; position T (total): permits automatic on/off use of both the motor and the lights; position L: permits use of the lights with the motor off.

**Switch B:** controls the speed of the motor; when the switch is in M or T position, opening the telescopic slide, the motor starts working automatically at the selected speed.

### Controls of Fig. 15:

**Switch D:** position A (automatic), the motor and the light are automatically regulated ON or OFF by the opening/closing of the telescopic slide; position M (manual), the light is on; position 0, the light is off.

Opening slightly the telescopic slide, the motor works at the I speed; opening a bit more, the motor works at the II speed; opening totally the telescopic slide, the motor works at the III speed.

### Controls of Fig. 16:

A = ON/OFF 1st speed switch

B = II speed switch

C = III speed switch

The motor is automatically ON or OFF by opening/closing the truck (unless switch A is on 0). Opening the truck the motor works according to last speed registered.

D = Light switch: position A (automatic), the light are automatically regulated ON or OFF by the opening/closing of the truck. Position M (manual), the light is on. Position 0, the light is off.

### Controls of Fig. 17:

**MOTOR - Switch A.** When set on position "1" the motor will be switched on and off automatically by opening and closing the telescopic visor. When set on position "0" the motor will remain off at all times.

**SPEED - Switch B.** Allows the operating speed of the motor to be regulated by means of an electronic speed variator.

**LIGHT - Switch C.** When light switch is on "AUT" position the light will be turned on and off automatically by opening and closing the visor. When set to "0" position, the light will remain off, regardless of position of visor. On "MAN" position the light will be switched on regardless of position of visor.

### Controls of Fig. 18:

A) Turns the LIGHTS off

B) Turns the LIGHTS on.

C) Decreases speed down to minimum speed. If pressed for 2" the motor is turned off.

D) Activates the motor (calling the last speed used) and increases the speed until reaching maximum..

E) **FILTER ALARM/TIMER RESET:** when pressing the key during display of the filter alarm (motor off) it resets the hour counter. When pressing the key when the motor is running, the TIMER is activated and the hood will automatically be switched off after 5 minutes.

L1) The 4 green LEDs indicate the running speed.

L2) When the LED is red (motor off) it indicates the FILTER ALARM. When the LED is green (flashing) it indicates that the TIMER has been activated with the key E.

### FILTER ALARM:

After 30h of operation, the LED L2 turns RED. It indicates that the grease filters need to be cleaned.

After 120h of operation, the LED L2 turns RED and flashes; It indicates that the grease filters need to be cleaned and the charcoal filters replaced. After cleaning the grease filters (and/or replacing the charcoal filters), restart the hour counter (RESET) by pressing the key E during display of the filter alarm.

### Controls of Fig. 19:

Button A: turns the lights on/off; every 30 hours of operation the corresponding pilot lamp (S) illuminates to indicate that the grease filters must be cleaned; every 120 hours of operation the corresponding pilot lamp (S) flashes to indicate that the grease filters must be cleaned and the charcoal filter replaced. To restart the hour counter (RESET), hold the button A pressed down for about 1" (while the pilot lamp S is on).

Button B: drives the motor in first speed (the corresponding pilot lamp comes on); when holding it down for about 1", the motor cuts out.

Button C: drives the motor in second speed (the corresponding pilot lamp comes on).

Button D: drives the motor in third speed (the corresponding pilot lamp comes on).

Button E: drives the motor in fourth speed (the corresponding pilot lamp comes on).

Provision has been made to delay switching off of the hood to allow completion of ambient air purification. Starting from 2<sup>nd</sup> speed, when pressing the current operating speed button (pilot lamp on), switching off will be delayed for 5'. During this period the pilot lamp flashes.

**FILTER ALARM:**

After 30h of operation, the Light Button LED (S) comes ON; It indicates that the grease filters need to be cleaned. After cleaning the grease filters (and/or replacing the charcoal filters), restart the hour counter (RESET) by pressing the key C during display of the filter alarm.

**Controls of Fig. 20:**

P1) OFF/- Lights: Decreases light intensity down to minimum intensity. If pressed for 2 seconds, the lights are switched off.

P2) ON/+ Lights: Switches on the lights using the last brightness level set (prior to the last time the lights were switched off).Increases light intensity up to maximum intensity.

P3) OFF/- Engine: Decreases speed down to minimum speed. If pressed for 2 seconds, the engine is switched off. If pressed for 2 seconds when FILTER ALARM is active, HOUR metering is reset.

P4) ON/+ Engine: Switches on the engine using the speed set (prior to the last time the engine was switched off).Increases the speed of the engine up to maximum speed (NON INTENSIVE). If pressed for 2 seconds, the 5-minute Timer is activated and HIGHLIGHTED by flashing speed indication LEDs. If pressed for 2 seconds when the Timer is active, it is ELIMINATED.

P5) INT: Only functions with ENGINE ON. If pressed once, it activates the FIRST intensive speed; if pressed for a second times, the SECOND intensive is activated; if pressed for a THIRD time, the speed set prior to the intensive (that is one of the first 4) is set again.

L1) The 4 green LEDs indicate the running speed.

L2) 2-colour LED: GREEN indicates the First Intensive Speed RED indicates the Second Intensive Speed.

**FILTER ALARM:**

After 30h of operation, the first 2 LEDs (L1) flash; this indicates that the grease filters need to be cleaned.

After 120h of operation, the last 2 LEDs (L1) flash; This indicates that the grease filters need to be cleaned and the charcoal filters replaced.

After cleaning the grease filters (and/or replacing the charcoal filters), restart the hour counter (RESET) by pressing the key P3 during display of the filter alarm.

**Controls of Fig. 21:**

A = light switch.

B = first speed motor ON/OFF switch.

C = second speed switch.

D = third speed switch.

E = motor on light.

**MAINTENANCE**

! Before cleaning or maintenance cut the power.

**Cleaning the hood**

**WHEN TO CLEAN IT:** clean in relation to use, at least every 2 months to prevent the risk of fire.

**EXTERNAL CLEANING:** use a cloth moistened in lukewarm water and neutral detergent (for painted hoods); use specific products for steel, copper or brass hoods.

**INTERNAL CLEANING:** use a cloth (or brush) soaked in denatured ethyl alcohol.

**WHAT NOT TO DO:** do not use abrasive or corrosive products (e.g. metal sponges, brushes, too hard brushes, very aggressive detergents, etc.)

**Cleaning the grease filters (F)**

**WHEN TO CLEAN IT:** clean in relation to use, at least every 2 months to prevent the risk of fire.

**HOW TO CLEAN THE FILTERS:** hand wash or in the dishwasher using a neutral detergent. If washing in the dishwasher, possible discoloration of the filters does not in any way compromise their functioning.

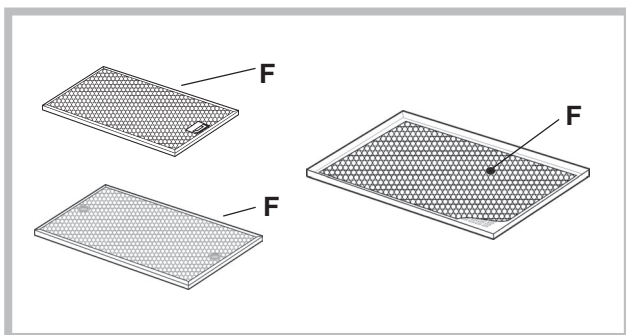

**Replacing the charcoal filter**

(for filtering version only)

**WHEN TO REPLACE IT:** replace in relation to use, at least every 6 months.

**HOW TO REMOVE IT:** see Figures 1 to 12, according to the model purchased.

**Lighting**

- Replace with light bulbs of the same type.

- If the light spot is damaged, it must be replaced only by the manufacturer, its service agent or similarly qualified persons in order to avoid a hazard.

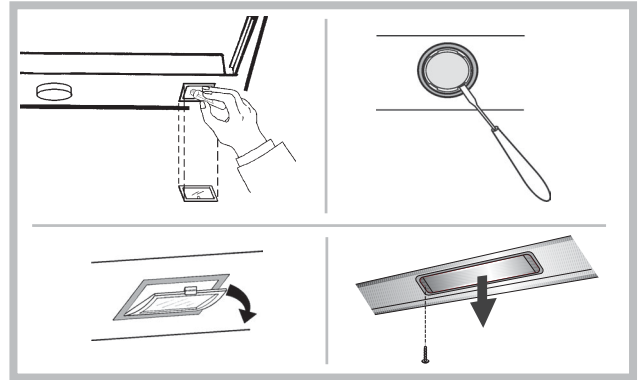

**MALFUNCTIONS**

If something appears not to be working properly, do the following simple checks before calling Technical Service:

• If the hood is not working:

Check that:

- The power has not been disconnected.
- A speed has been selected.

• If the hood performs inefficiently:

Check that:

- The motor speed selected is sufficient for the amount of smoke and vapours released.
- The kitchen is sufficiently ventilated to allow air intake.
- The charcoal filter is not worn (hood in filtering version).

• If the hood has turned off during normal functioning:

Check that:

- The power has not been disconnected.
- the omnipolar disconnection device has not tripped.



Components not provided with the product

# Deutsch

! Die Installation ist gemäß den vorliegenden Anweisungen und von Fachpersonal durchzuführen.

 Bei Installations- und Wartungsarbeiten Handschuhe tragen.

Ist das Versorgungskabel beschädigt, ist es vom Hersteller oder dessen technischen Kundendienst oder von einer ähnlichen Fachkraft zu ersetzen, um jedem Risiko vorzubeugen.

Warnung: Die Nichtbeachtung der Schrauben oder Fixiervorrichtung in Übereinstimmung mit diesen Anweisungen nicht installieren kann zu elektrischen Gefährdungen führen.

**ACHTUNG:** Während der Installation AUSSCHLISSLICH DIE MITGELIEFERTEN SCHRAUBEN VERWENDEN und dabei in der korrekten Weise vorgehen, wie in den zu befolgenden Anweisungen beschrieben, um eine Beschädigung Ihres Produkts zu vermeiden.

Bereiten Sie die Stromversorgung (siehe Blatt "Hinweis").  
Für Abluftversion und Version mit externem motor, bereiten Sie das Rohr für die Luftabführung (siehe Blatt "Hinweis").

## UMLUFT-ODERABLUFVERSION?

Die Abzugshaube kann als Abluft- oder Umluftversion installiert werden. Entscheiden Sie vor der Installation, welche Version Sie wünschen (Umluft- oder Abluftversion).

Zur Verbesserung der Effizienz raten wir, die Haube (sofern möglich) als Abluftversion zu installieren.



### Abluftversion

Die Dunstabzugshaube reinigt die Luft und gibt sie über eine Abluftleitung nach außen ab.



### Version mit externem motor

Die Dunstabzugshaube reinigt die Luft und gibt sie über eine Abluftleitung nach außen ab. Das Gerät kann auch in Verbindung mit einem externen Motor im Abluftbetrieb eingesetzt werden.



### Umluftversion

Die Dunstabzugshaube reinigt die Luft und leitet sie sauber wieder in den Raum zurück.

**D** Bei diesem Gerät kann die Asugfähigkeit mit Knopf verstellbar werden. Je stärker der Knopf nach unten gezogen wird, desto weiter öffnet sich das Ventil und desto stärker wird die Zugkraft.

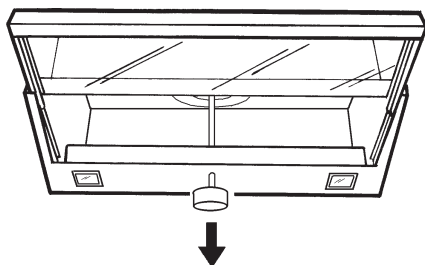

## BEDIENELEMENTE

**Nur für Abzugshauben mit elektronischer Steuerung:**

Die 4. Geschwindigkeit (die höchste) wird automatisch nach 5 Minuten Betrieb auf die 3. Geschwindigkeit herabgesetzt, um den Stromverbrauch zu optimieren; In Hauben mit Spannung 120V/60Hz ist diese Funktion nicht aktiv und die 4. Geschwindigkeit wird durch den Buchstaben **b** (Booster) angezeigt.

- Wenn die Dunstabzugshaube eingeschaltet bleibt (Licht bzw. Motor), wird diese nach 10 Stunden fehlender Anweisungen seitens des Benutzers automatisch

in den OFF-Modus versetzt und alle Funktionen deaktiviert. In Hauben mit Spannung 120V/60Hz ist diese Funktion nicht aktiv.

- Jedes Mal, wenn ein Befehl mithilfe der Tastatur oder Fernbedienung (optional) gegeben wird, ertönt ein Tonsignal - „Beep“.

- Wenn während der Betriebsdauer der Dunstabzugshaube eine Unterbrechung der Stromversorgung eintritt, schaltet die Dunstabzugshaube sich automatisch aus und die Taste geht in die OFF-Position über. Der Motor ist somit von Hand erneut zu betätigen.

**Bedienelemente auf Abb. 13:**

**Schalter C:** auf Stellung A (automatisch) wird die Motor- und Lichtzündung automatisch durch das Öffnen oder Schliessen des Auszugteils geregelt. Auf Stellung M (handbetätigt) ist das Licht eingeschaltet, auf Stellung O ist es ausgeschaltet.

**Schalter B:** dieser wählt die Motorgeschwindigkeit.

Bei geöffnetem Auszugteil läuft der Motor automatisch und auf letztbenutzter Geschwindigkeit.

**Bedienelemente auf Abb. 14:**

**Schalter C:** auf Stellung M (Motor) regelt das Öffnen und Schliessen des Auszugteils die Zündung oder Abstellung des Motors; das Licht bleibt ausgeschaltet; auf Stellung T (total) regelt das Öffnen oder Schliessen des Auszugteils die Zündung oder Abstellung von Motor und Licht; auf Stellung L bleibt das Licht die ganze Zeit eingeschaltet und der Motor abgestellt (sowohl bei geschlossenem als bei geöffnetem Auszugteil); der Motor bleibt also abgestellt.

**Schalter B:** dieser wählt die Motor-geschwindigkeit. Ist der Schalter auf Stellung M oder T, so wird beim Öffnen des Auszugteils der Motor automatisch auf die gewählte Motor-geschwindigkeit eingestellt.

**Bedienelemente auf Abb. 15:**

**Schalter D:** auf Stellung A (automatisch) wird die Motor- und Lichtzündung automatisch durch das Öffnen oder Schliessen des Auszugteils geregelt. Auf Stellung M (handbetätigt) ist das Licht eingeschaltet, bei Stellung O hingegen ausgeschaltet.

Bei teilweise geöffnetem Auszugteil läuft der Motor auf erster Geschwindigkeit. Öffnet man noch ein wenig, so hat man Geschwindigkeit II und bei vollständigem Öffnen Geschwindigkeit III.

**Bedienelemente auf Abb. 16:**

A = ON/OFF-Motorhauptschalter der niedrig-sten (I) Betriebsstufe.

B = Schalter der zweiten (II) Betriebsstufe.

C = Schalter der dritten (III) Betriebsstufe.

Das Einschalten des Motors ist auch selbsttätig durch das Öffnen und Schließen des Wagens geregelt (außer wenn Schalter A auf 0 steht). Öffnet man den Wagen, so setzt der Motor mit der letztbenutzten Geschwindigkeit ein.

D = Beleuchtung: auf Stellung A (automatisch) wird die Beleuchtung automatisch durch das Öffnen oder Schließen des Auszugteils geregelt. Auf Stellung M (handbetätigt) ist das Licht eingeschaltet, auf Stellung O ist es ausgeschaltet.

**Bedienelemente auf Abb. 17:**

MOTOR - Schalter A

Bei Einstellung auf "1" wird der Motor automatisch durch das Öffnen/Schließen des ausziehbaren Luftschirmes ein- bzw. ausgeschaltet.

Bei Stellung auf "0" bleibt der Motor ausgeschaltet.

GESCHWINDIGKEIT - Schalter B

Dieser Schalter ermöglicht die stufenlose Einstellung der Betriebsgeschwindigkeit des Motors.

LICHT - Schalter C

Bei Einstellung des Lichtschalters auf "AUT" wird das Licht automatisch durch Betätigen des Auszugteiles ein- bzw. ausgeschaltet.

Bei Einstellung auf "0" bleibt das Licht unabhängig von der Stellung des Auszugteiles ausgeschaltet.

Die Stellung "MAN" ermöglicht die Einschaltung des Lichts unabhängig von der Stellung des Auszugteiles.

**Bedienelemente auf Abb. 18:**

A) LICHT einschalten.

B) LICHT ausschalten.

C) Drosselt die Geschwindigkeit auf ein Minimum. Bei 2 Sek. langem Drücken wird der Motor abgeschaltet.

D) Betätigung des Motors (mit der zuletzt verwendeten Geschwindigkeit) und Erhöhen der Geschwindigkeit bis zum Maximum.

E) RESET FILTERALARM / TIMER: Wird diese Taste während der Anzeige des Filteralarms (bei abgeschaltetem Motor) gedrückt, wird der Stundenzähler nullgestellt. Wird die Taste hingegen bei laufendem Motor gedrückt, wird der TIMER aktiviert, der die Abzugshaube nach 5 Minuten automatisch abschaltet.

L1) Die vier GRÜNEN LEDs zeigen die momentane Geschwindigkeit an.

L2) Wenn die LED rot ist (bei abgeschaltetem Motor), zeigt sie FILTERALARM an. Wenn die LED grün ist und blinkt, zeigt sie an, dass der TIMER über die Taste E aktiviert worden ist.

**FILTERALARM:**

Nach einer Betriebszeit von 30h leuchtet LED L2 stets ROT, um anzuzeigen, dass die Fettfilter gereinigt werden müssen.

Nach einer Betriebszeit von 120h blinkt LED L2 ROT, um anzuzeigen, dass

die Fettfilter gereinigt und die Kohlenfilter ausgetauscht werden müssen. Nach der Reinigung den Fettfiltern (und/oder dem Austausch der Kohlenfilter) ist zur Rückstellung des Stundenzählers die Taste E (RESET) während der Anzeige des Filteralarms zu drücken.

#### Bedienelemente auf Abb. 19:

Taste A: Licht einschalten/ausschalten; alle 30 Betriebsstunden leuchtet die zutreffende Anzeige (S) auf und dies bedeutet, dass die Fettfilter zu reinigen sind; alle 120 Betriebsstunden blinkt die zutreffende Anzeige (S) auf und dies bedeutet, dass die Fettfilter gereinigt und der Kohlefilter ersetzt werden müssen. Zur Wiederaufnahme der Stundenzählung (RESET) muss die Taste A circa 1 Sekunde lang gedrückt werden (während die Anzeige S eingeschaltet ist).

Taste B: Schaltet den Motor mit der Geschwindigkeit 1 ein (die zutreffende Anzeige leuchtet auf); hält man die Taste circa 1" lang gedrückt, wird der Motor ausgeschaltet.

Taste C: Schaltet den Motor mit der Geschwindigkeit 2 ein (die zutreffende Anzeige leuchtet auf).

Taste D: Schaltet den Motor mit der Geschwindigkeit 3 ein (die zutreffende Anzeige leuchtet auf).

Taste E: Schaltet den Motor mit der Geschwindigkeit 4 ein (die zutreffende Anzeige leuchtet auf).

Die Haube ist für das verzögerte Ausschalten vorgerüstet, das die vollständige Reinigung der Raumluft ermöglicht. Wird ab der 2. Geschwindigkeit die Taste der aktuellen Funktionsgeschwindigkeit (eingeschaltete Kontrollleuchte) gedrückt, verzögert sich das Ausschalten des Gerätes um 5 Minuten. In diesem Zeitraum blinkt die Kontrollleuchte.

**FILTERALARM:**  
Nach 30 Betriebsstunden schaltet sich die Kontrollleuchte des Lichtschalters (S) ein, um anzuzeigen, dass die Fettfilter gereinigt werden müssen.

Nach der Reinigung der Fettfilter ist zur Rückstellung des Stundenzählers die Taste C (RESET) während der Anzeige des Filteralarms circa 1 Sekunde lang zu drücken.

#### Bedienelemente auf Abb. 20:

P1) OFF/- Licht: Drosselt die Helligkeit auf ein Minimum. Zum Ausschalten des Lichts 2" lang gedrückt halten.

P2) ON/+ Licht: Licht wird mit der zuletzt (vor dem Ausschalten) eingestellten Helligkeitsstufe eingeschaltet.

Dient zur Erhöhung der Helligkeit auf ein Maximum.

P3) OFF/- Motor: Drosselt die Geschwindigkeit auf ein Minimum. Zum Ausschalten des Motors 2" lang gedrückt halten. Wenn die Taste 2" lang gedrückt wird, während das FILTER ALARM durchgeführt wird, wird der STUNDENZÄHLER auf Null gesetzt.

P4) ON/+ Motor: Motor wird mit der zuletzt (vor dem Ausschalten) eingestellten Geschwindigkeit eingeschaltet.  
Dient zur Erhöhung der Geschwindigkeit auf ein Maximum (NICHT INTENSIV).

Wenn die Taste 2" lang gedrückt wird, wird HERVORGEHOEBENE Timer für 5 Minuten aktiviert; dabei blinken die LEDs zur Anzeige der jeweiligen Geschwindigkeit.

Wenn die Taste 2" lang gedrückt wird, während Timer aktiv ist, wird dieser GELÖSCHT.

P5) INT: Funktioniert nur bei EINGESCHALTETEM MOTOR. Bei einmaligem Drücken wird die ERSTE Intensivstufe aktiviert, bei zweimaligem Drücken wird die ZWEITE Intensivstufe aktiviert, bei DREIMALIGEM Drücken kehrt das Gerät zur vor der Intensivstufe eingestellten Geschwindigkeit (d.h. eine der ersten 4 Stufen) zurück.

L1) Die vier GRÜNEN LEDs zeigen die momentane Geschwindigkeit an.  
L2) zweifarbiges Led: GRÜN = erste Intensivgeschwindigkeit. ROT = zweite Intensivgeschwindigkeit.

#### FILTERALARM:

Nach 30 Betriebsstunden blinken die ersten beiden LEDs (L1), um anzuzeigen, dass die Fettfilter gereinigt werden müssen.

Nach 120 Betriebsstunden blinken die letzten beiden LEDs (L1), um anzuzeigen, dass die Fettfilter gereinigt und die Kohlenfilter ausgetauscht werden müssen.

Nach der Reinigung den Fettfiltern (und/oder dem Austausch der Kohlenfilter) ist zur Rückstellung des Stundenzählers die Taste P3 (RESET) während der Anzeige des Filteralarms zu drücken.

#### Bedienelemente auf Abb. 21:

Schalter A: Beleuchtung.

Schalter B: Ein- (erste Betriebsstufe), Aus- Schalter.

Schalter C: zweite Betriebsstufe.

Schalter D: dritte Betriebsstufe.

Schalter E: Motorkontrollleuchte.

## WARTUNG

! Vor dem Reinigen oder Warten die Spannungszufuhr ausschalten.

#### Reinigung der Abzugshaube

**WIE OFT:** Reinigen Sie in Bezug auf die Nutzung, mindestens alle 2 Monate, um die Brandgefahr zu vermeiden.

**AUSSENREINIGUNG:** Für die äußere Reinigung (von lackierten Geräten) ein mit lauwarmem Wasser und neutralem Reiniger angefeuchtetes Tuch verwenden; für Edelstahl-, Kupfer- oder Messinghauben Spezialprodukte verwenden.

**INNENREINIGUNG:** Für die innere Reinigung des Geräts einen mit denaturiertem Äthylalkohol getränkten Lappen (oder Pinsel) verwenden.  
**WAS NICHT GETAN WERDEN DARF:** Keine scheuernden oder korrosiven Produkte (zum Beispiel Metallschwämme, zu harte Bürsten, aggressive Reinigungsmittel usw.) verwenden.

#### Reinigung der Fettfilter (F)

**WIE OFT:** Reinigen Sie in Bezug auf die Nutzung, mindestens alle 2 Monate, um die Brandgefahr zu vermeiden.

**REINIGEN DER FILTER:** Die Filter mit einem neutralen Reinigungsmittel mit der Hand oder in der Geschirrspülmaschine waschen. Beim Waschen in der Geschirrspülmaschine wird die Funktionstüchtigkeit der Filter nicht beeinträchtigt, wenn diese evtl. etwas ausbleichen.

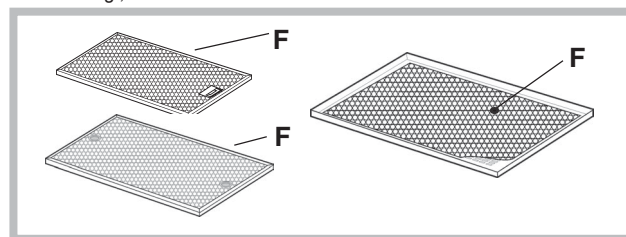

#### Austausch des Kohlefilters

(Nur bei Umlufthauben)

**WIE OFT MUSS ER AUSGETAUSCHT WERDEN:** ersetzt mindestens alle 6 Monate, je nach Gebrauch.

**WIE WIRD ER ENTFERNT:** siehe Abbildungen 1 bis 12, je nach Modell.

#### Beleuchtung

- Die Lampe durch eine neue des gleichen Typs ersetzen.

- Wenn das LED-Licht beschädigt ist, sollte es durch den Hersteller, einen autorisierten technischen Dienst oder eine Person mit ähnlichen Qualifikationen ausgetauscht werden, was die Vorbeugung jeglicher Art von Gefahren ermöglicht.

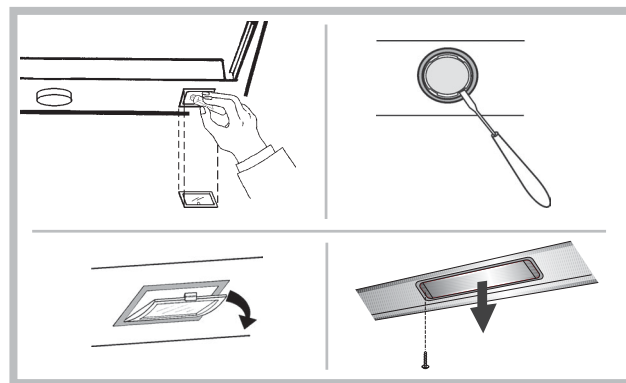

## BETRIEBSSTÖRUNGEN

Wenn etwas nicht zu funktionieren scheint, folgende Kontrollen durchführen, bevor der Kundendienst gerufen wird:

• Wenn die Abzugshaube nicht funktioniert:  
Prüfen, ob:

- ein Stromausfall vorliegt.
- eine Geschwindigkeit gewählt wurde.
- Wenn die Leistung der Abzugshaube mangelhaft ist:  
Prüfen, ob:

- die gewählte Motorgeschwindigkeit für die freigesetzte Menge an Rauch und Dämpfen ausreicht.
- die Küche ausreichend belüftet ist, um eine Luftansaugung zuzulassen.
- der Kohlefilter verbraucht ist (bei Umluftversion).
- Wenn sich die Haube im Laufe des normalen Betriebs selbst ausgeschaltet hat.

Prüfen, ob:

- ein Stromausfall vorliegt.
- die allpolige Trennvorrichtung ausgelöst wurde.



Teile, die nicht zum Lieferumfang des Produkts gehören



# Français

**! L'installation doit être effectuée par un professionnel du secteur conformément aux instructions du fabricant.**

 Faire usage de gants lors des opérations d'installation et d'entretien.

Si le câble d'alimentation est endommagé, il doit être remplacé par le constructeur ou son service d'assistance technique, ou toutefois par une personne adéquatement qualifiée, afin d'éviter tout danger.

Avertissement: Si vous n'installez pas les vis ou dispositifs de fixation conformément à ces instructions cela pourrait engendrer des risques électriques.

ATTENTION : Pour ne pas détériorer le produit, pendant l'installation, N'UTILISER QUE LES VIS FOURNIES EN EQUIPEMENT et correctement, comme indiqué dans les consignes à suivre.

Préparer l'alimentation (voir "Avertissements" feuille).  
Pour la version aspirante et avec moteur extérieure, préparer le tuyau d'évacuation d'air (voir la fiche «Avertissements»).

## FILTRANTE OU ASPIRANTE?

La hotte peut être installée en version aspirante ou en version filtrante. Le type d'installation doit être choisi d'emblée. Pour une plus grande efficacité, il est recommandé, dans la mesure du possible, d'installer la hotte en version aspirante.



Version aspirante

La hotte filtre l'air et l'expulse à l'extérieur à travers le tuyau d'évacuation.



Version avec moteur extérieure

La hotte filtre l'air et l'expulse à l'extérieur à travers le tuyau d'évacuation. L'appareil doit être relié à un moteur placé à l'extérieur de la pièce. Il sert de base d'installation d'évacuation de l'air.



Version filtrante

La hotte filtre l'air et l'expulse à l'intérieur de la pièce.

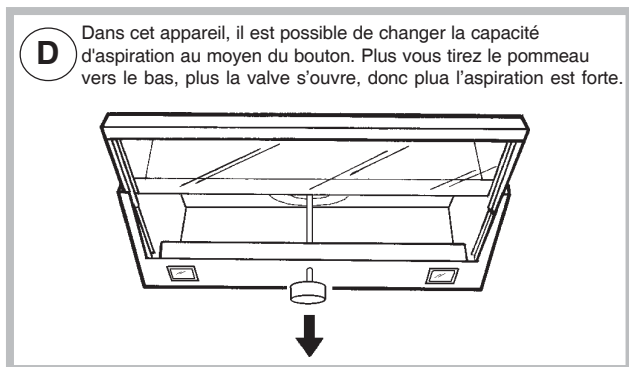

## COMMANDES

**Seulement pour hottes équipées de commande électronique:**

La 4e vitesse (intensive) diminue automatiquement à la 3e vitesse après 5 minutes de fonctionnement pour optimiser les consommations énergétiques; dans les hottes avec tension 120V/60Hz cette fonction n'est pas active et la 4ème vitesse est indiquée par la lettre **b** (Booster).  
- Si la hotte est laissée mise en marche (éclairage et/ou moteur), après 10 heures de fonctionnement, en cas d'absence d'autres commandes par l'utilisateur, elle passera automatiquement en mode OFF, tous les voyants étant désactivés. Dans les hottes avec tension 120V/60Hz cette fonction n'est pas active.  
- Chaque fois qu'une commande est donnée au clavier ou depuis la télécommande (option), une sonnerie émet un signal sonore « bip ».  
- Si pendant la marche de la hotte une coupure d'alimentation électrique se produit, la hotte se met automatiquement hors circuit, et sa touche passe en position OFF. Il faut donc remettre le moteur en marche en mode

manuel.

**Commandes de la Fig. 13:**

**Interrupteur C:** position A (automatique), le moteur et la lumière s'allument et s'éteignent automatiquement en ouvrant ou en fermant le chariot. Sur la position M (manuelle) la lumière est allumée. Sur la position 0, la lumière est éteinte.

**Interrupteur B:** il sélectionne la vitesse du moteur.

En ouvrant le chariot le moteur fonctionnera en tout cas automatiquement, et à la dernière vitesse d'utilisation du moteur.

**Commandes de la Fig. 14:**

**Interrupteur C:** sur la position M (moteur), l'ouverture/fermeture du chariot règle la mise en marche/l'arrêt du moteur; la lumière reste éteinte; sur la position T (totale), l'ouverture/fermeture du chariot règle les lumières et le moteur: allumées-en marche/éteintes-arrêt; sur la position L, la lumière est toujours allumée et le moteur est arrêté (que le chariot soit ouvert ou fermé); le moteur reste en position d'arrêt.

**Interrupteur B:** sélectionne les vitesses du moteur.

Lorsque l'interrupteur est sur la position M ou T, en ouvrant le chariot le moteur se mettra en marche automatiquement à la vitesse qui a été sélectionnée auparavant.

**Commandes de la Fig. 15:**

**Interrupteur D:** position A (automatique), le moteur et la lumière s'allument et s'éteignent automatiquement en ouvrant ou en fermant le chariot; sur la position M (manuelle) la lumière est allumée; sur la position 0, la lumière est éteinte. En ouvrant partiellement le chariot, le moteur fonctionne à la première vitesse; en l'ouvrant un peu plus, le moteur fonctionne à la deuxième vitesse; en l'ouvrant complètement, le moteur fonctionne à la troisième vitesse.

**Commandes de la Fig. 16:**

A = Interrupteur ON/OFF moteur le vitesse

B = Interrupteur II vitesse

C = Interrupteur III vitesse

La mise en marche du moteur peut être réglée automatiquement en ouvrant/fermant le chariot (exception faite lorsque l'interrupteur A se trouve sur la position 0). En ouvrant le chariot le moteur se met en marche à la dernière vitesse qui avait été enregistrée.

**D = Interrupteur lumière:** position A (automatique), la lumière s'allume et s'éteint automatiquement en ouvrant ou en fermant le chariot. Sur la position M (manuelle) la lumière est allumée. Sur la position 0, la lumière est éteinte.

**Commandes de la Fig. 17:**

**MOTEUR - Interrupteur A**

En sélectionnant la position "1" l'allumage du moteur sera réglé automatiquement par l'ouverture et la fermeture du chariot télescopique.

En position "0" le moteur sera toujours éteint.

**VITESSE - Interrupteur B**

Permet le réglage des vitesses de fonctionnement du moteur à l'aide d'un transformateur électronique.

**LUMIERE - Interrupteur C**

En mettant l'interrupteur "lumière" en position "AUT", l'allumage de la lumière sera automatiquement réglé par l'ouverture et la fermeture du portillon.

En choisissant la position "0" la lumière restera toujours éteinte indépendamment de la position du chariot.

La position "MAN" permet l'allumage indépendamment de la position du chariot.

**Commandes de la Fig. 18:**

A) éteint l'éclairage.

B) Allume l'éclairage.

C) Diminue la vitesse pour arriver à la vitesse minimum. Si pressée pendant 2" le moteur s'arrête.

D) Actionne le moteur (en rappelant la dernière vitesse utilisée) et augmente la vitesse pour arriver à la vitesse maximale.

E) **RESET ALARME FILTRES / TIMER** : si l'on appuie sur la touche pendant l'affichage de l'alarme des filtres (avec le moteur arrêté) on remet à zéro le comptage des heures. En appuyant sur la touche pendant le fonctionnement du moteur, on active le TIMER, la hotte s'éteint donc automatiquement après 5 minutes.

L1) Les 4 témoins lumineux VERTS signalent la vitesse en cours.

L2) Quand le témoin lumineux est rouge (avec le moteur arrêté) il indique l'ALARME DES FILTRES. Quand le témoin lumineux est vert (clignotant) il indique que le TIMER a été actionné par la touche E.

**ALARME FILTRES:**

Après 30h de fonctionnement le voyant L2 devient ROUGE. Il signale que les filtres à graisse doivent être nettoyés.

Après 120h de fonctionnement le voyant L2 devient ROUGE et clignote il indique que les filtres à graisse doivent être nettoyés et les filtres à charbon remplacés.

Après avoir nettoyé les filtres à graisse (et/ou remplacé les filtres à charbon), appuyer sur la touche E pour faire redémarrer le comptage des heures pendant la visualisation de l'alarme filtres.

**Commandes de la Fig. 19:**

Touche A: allume/éteint les voyants; toutes les 30 heures de

fonctionnement le témoin lumineux correspondant (S) s'allume pour signaler qu'il est nécessaire de nettoyer les filtres à graisse; toutes les 120 heures de fonctionnement, le témoin lumineux correspondant (S) clignote pour signaler qu'il est nécessaire de nettoyer les filtres à graisse et remplacer le filtre à charbon. Pour faire repartir le comptage des heures (RAZ), maintenir la pression sur la touche A pendant environ 1" (tandis que le témoin S est en fonction).

Touche B: actionne le moteur à la 1ère vitesse (le témoin lumineux correspondant s'allume); pour éteindre le moteur, maintenir la pression pendant environ 1".

Touche C: actionne le moteur à la 2ème vitesse (le témoin lumineux correspondant s'allume).

Touche D: actionne le moteur à la 3ème vitesse (le témoin lumineux correspondant s'allume).

Touche E: actionne le moteur à la 4ème vitesse (le témoin lumineux correspondant s'allume).

La hotte est prévue pour l'**arrêt retardé**, afin de permettre l'épuration complète de l'air dans la pièce. A partir de la 2ème vitesse, en pressant la touche de la vitesse de fonctionnement (témoin lumineux allumé) on retardera l'arrêt de l'appareil de 5'. Pendant ce temps le témoin lumineux clignote.

#### **ALARME FILTRES:**

Après 30h de fonctionnement, le témoin lumineux de la touche éclairage (S) s'allume; il signale que les filtres à graisse doivent être nettoyés.

Après avoir nettoyé les filtres à graisse, pour faire repartir le comptage des heures (RESET), appuyer sur la touche éclairage (A) pendant 1 seconde environ durant la visualisation de l'alarme des filtres.

#### **Commandes de la Fig. 20:**

P1) OFF/- Eclairages: Diminue l'intensité lumineuse pour arriver à l'intensité minimum. Si pressé pendant 2" les lumières s'éteignent.

P2) ON/+ Eclairages: Allume les éclairages en rappelant le dernier niveau de luminosité programmé (avant le dernier arrêt). Augmente l'intensité lumineuse pour arriver à l'intensité maximum.

P3) OFF/- Moteur: Diminue la vitesse pour arriver à la vitesse minimum. Si pressé pendant 2" le moteur est arrêté. Si pressé pendant 2" lorsque ALARME FILTRES est activé, remet à zéro le comptage des HEURES.

P4) ON/+ Moteur: Actionne le moteur en rappelant la dernière vitesse programmée (avant le dernier arrêt).

Augmente la vitesse du moteur pour arriver à la vitesse maximum (PAS INTENSIVE).

Si pressé pendant 2" l'afficheur du Timer de 5 minutes s'active et se REMARQUE par le clignotement des témoins lumineux correspondants à la vitesse en cours.

Si pressé pendant 2" lorsque l'afficheur Timer est activé, ce dernier est ELIMINE.

P5) INT: Fonctionne seulement avec le moteur sur ON.

Si pressé une fois, active la PREMIERE vitesse intensive, pressé une deuxième fois active la DEUXIEME intensive, si pressé une TROISIEME fois revient à la vitesse programmée avant l'intensive (c'est-à-dire une des 4 premières).

L1) Les 4 témoins lumineux VERTS signalent la vitesse en cours.

L2) Led Bicolore: VERT = indique la première vitesse intensive. ROUGE = indique la deuxième vitesse intensive.

#### **ALARME FILTRES:**

Après 30h de fonctionnement les 2 premiers témoins lumineux (L1) clignotent; ils signalent que les filtres à graisse doivent être nettoyés.

Après 120h de fonctionnement les 2 derniers témoins lumineux (L1) clignotent; ils indiquent que les filtres à graisse doivent être nettoyés et les filtres à charbon remplacés.

Après avoir nettoyé les filtres à graisse (et/ou remplacé les filtres à charbon), appuyer sur la touche P3 pour faire redémarrer le comptage des heures pendant la visualisation de l'alarme filtres.

#### **Commandes de la Fig. 21:**

A: interrupteur d'éclairage.

B: interrupteur ON/OFF moteur 1e vitesse.

C: interrupteur 2e vitesse.

D: interrupteur 3e vitesse.

E: voyant lumineux de fonctionnement du moteur.

## **ENTRETIEN**

! Avant de procéder au nettoyage ou à une opération d'entretien, couper l'alimentation électrique.

#### **Nettoyage de la hotte**

**QUAND NETTOYER LA HOTTE?** la nettoyer par rapport à l'utilisation, au moins une fois tous les 2 mois pour prévenir le risque d'incendie.

**NETTOYAGE EXTERNE:** utiliser un chiffon humidifié à l'eau tiède et un détergent neutre (pour les hottes peintes); utiliser un produit spécial pour hottes en acier, cuivre ou laiton.

**NETTOYAGE INTERNE:** utiliser un chiffon (ou un pinceau) imbibé d'alcool éthylique dénaturé.

**À ÉVITER:** ne pas utiliser de produits abrasifs ou corrosifs (par exemple éponges métalliques, brosses trop dures, détergents très agressifs, etc.).

#### **Nettoyage des filtres à graisse (F)**

**QUAND NETTOYER LES FILTRES?** les nettoyer par rapport à l'utilisation, au moins une fois tous les 2 mois pour prévenir le risque d'incendie.

**NETTOYAGE DES FILTRES:** laver les filtres avec un détergent neutre à la main ou au lave-vaisselle. En cas de lavage au lave-vaisselle, une éventuelle décoloration ne compromet en aucun cas l'efficacité des filtres.

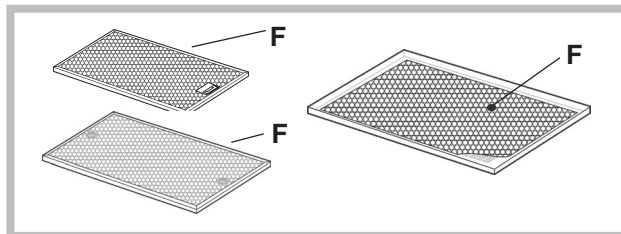

#### **Remplacement du filtre à charbon**

(uniquement pour la hotte filtrante)

**QUAND CHANGER LE FILTRE?** le changer par rapport à l'utilisation, au moins tous les 6 mois.

**DÉMONTAGE DU FILTRE:** voir les figures 1 à 12, en fonction du modèle acheté.

#### **Eclairage**

- Remplacer par des lampes du même type.

- Si l'éclairage DEL est endommagé, il doit être remplacé par le fabricant, un service technique agréé ou une personne ayant des qualifications professionnelles semblables, pour prévenir tout genre de risque chez l'utilisateur.

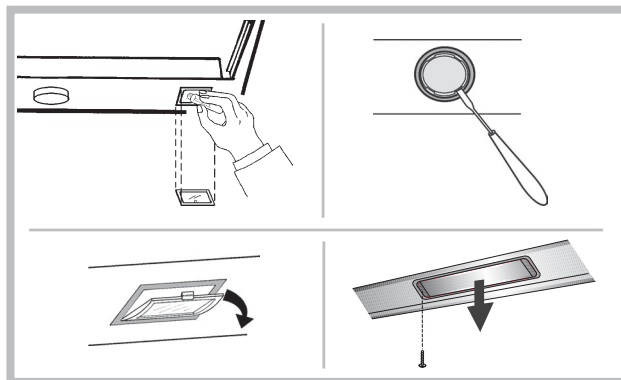

## **ANOMALIES DE FONCTIONNEMENT**

En cas d'anomalie de fonctionnement, avant de faire appel au service d'assistance, effectuer les contrôles suivants:

- Si la hotte ne fonctionne pas:  
S'assurer:
  - de l'absence de coupure de courant.
  - qu'une vitesse a été sélectionnée.
- Si la hotte a un faible rendement:  
S'assurer:
  - que la vitesse du moteur sélectionnée est suffisante pour la quantité de fumée et de vapeurs libérées.
  - que la cuisine est insuffisamment aérée pour assurer une prise d'air.
  - que le filtre à charbon n'est pas usé (hotte en version filtrante).
- Si la hotte s'éteint durant son fonctionnement normal:  
S'assurer:
  - de l'absence de coupure de courant.
  - que le dispositif d'interruption omnipolaire ne s'est pas déclenché.



Éléments non fournis avec la hotte

! La instalación se debe realizar siguiendo estas instrucciones y por personal profesionalmente calificado.

 Utilice guantes durante las operaciones de instalación y mantenimiento.

Si el cable de alimentación está dañado, debe ser sustituido por el mismo fabricante o por el servicio de asistencia técnica, o de todos modos por una persona que posea una cualificación similar, de modo de prevenir cualquier tipo de riesgo.

Advertencia: Si no se instalan los tornillos o dispositivos de fijación de acuerdo con estas instrucciones puede resultar en riesgos eléctricos.

ATENCIÓN: Para no dañar el producto, durante la instalación UTILIZAR EXCLUSIVAMENTE LOS TORNILLOS QUE SE ENTREGAN CON EL MISMO, procediendo en base a las siguientes instrucciones.

Prepare la fuente de alimentación (consulte la sección "Advertencia"). Para los modelos aspiradora y con motor externo, preparar la tubería para la evacuación de aire (véase "Advertencia").

## ¿FILTRANTE O ASPIRADORA?

La campana puede instalarse en versión aspiradora o filtrante. Decida desde el principio el tipo de instalación). Para mejorar las prestaciones, aconsejamos instalar la campana en la versión aspiradora (si es posible).



### Versión aspiradora

La campana depura el aire y lo expulsa hacia fuera a través de un conducto de extracción.



### Versión con motor externo

La campana depura el aire y lo expulsa hacia fuera a través de un conducto de extracción. Se conecta al aparato una central aspirante que opera en sede separada, utilizando el aparato como base de recolección del aire viciado que se debe evacuar.



### Versión filtrante

La campana depura el aire y vuelve a introducir el aire limpio en la habitación.

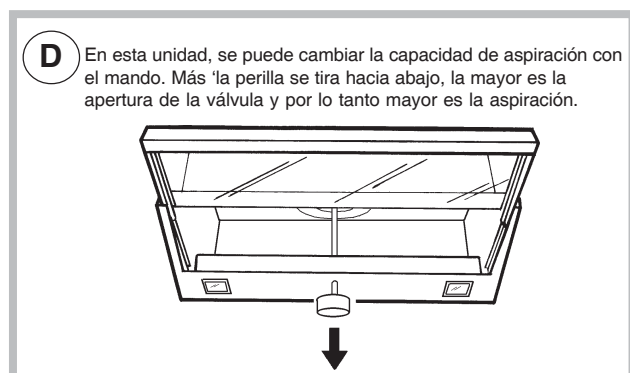

## MANDOS

### Solo para campanas equipadas con mando electrónico:

La 4a velocidad (intensiva) baja a la 3a velocidad después de 5' de funcionamiento para optimizar los consumos energéticos; en campanas con 120V/60Hz Tensión esta función no está activa y la 4a velocidad se indica con la letra **b** (Booster).

- Si el extractor está encendido (luces y/o motor), después de 10 horas de inactividad por parte del usuario, se activará automáticamente el modo OFF y todas las funciones se desactivarán. En campanas con 120V/60Hz Tensión esta función no está activa.

- Cada vez que se envíe un comando desde el teclado o mando (opcional),

se emitirá un sonido de pitido "beep".

- Si durante la operación del extractor se interrumpe la alimentación, éste se apagará automáticamente y el botón pasará a la posición OFF. En este caso, es necesario iniciar el motor manualmente.

### Indicaciones de la Fig. 13:

**Interruptor C:** en la posición A (automática), el motor y la luz se encienden o se apagan automáticamente, abriendo o cerrando el carril. En la posición M (manual) la luz está encendida. En la posición O, la luz está apagada.

**Interruptor B:** selecciona la velocidad del motor.

Abriendo el carril, el motor funcionará, en todos los casos, a la velocidad máxima.

### Mandos de Fig. 14:

**Interruptor C:** en la posición M (motor), la abertura/cierre del carril regula el encendido/apagado del motor; la luz permanece apagada; en la posición T (total), la abertura/cierre del carril regula el encendido/apagado de las luces y del motor; en la posición L, la luz estará siempre encendida (con el carril abierto ó cerrado) el motor permanecerá apagado.

**Interruptor B:** Selecciona la velocidad del motor.

Con el interruptor en la posición M ó T abriendo el carril el motor se pondrá en funcionamiento automáticamente a la velocidad del motor que se haya seleccionado.

### Mandos de Fig. 15:

**Interruptor D:** posición A (automática), el motor y la luz se encienden o se apagan automáticamente, abriendo o cerrando el carril; en la posición M (manual) la luz está encendida; en la posición O, la luz está apagada.

Abriendo parcialmente el carril, el motor funcionará a la velocidad I; abriendo un poco más, a la velocidad II y abriéndolo totalmente, a la velocidad III.

### Mandos de Fig. 16:

A = Interruptor ON/OFF motor a la I velocidad.

B = Interruptor II velocidad.

C = Interruptor III velocidad. El motor se enciende o se apaga automáticamente abriendo o cerrando el carro (excepto cuando el interruptor A está situado en la posición O). Abriendo el carro, el motor funcionará a la última velocidad utilizada.

D = Interruptor luz. Posición A (automática), la luz se enciende o se apaga automáticamente, abriendo o cerrando el carro. En la posición M (manual) la luz está encendida. En la posición O, la luz está apagada.

### Mandos de Fig. 17:

MOTOR - Interruptor A

Seleccionando la posición "1" el encendido del motor estará regulado automáticamente por la abertura/cierre del carrillo telescópico.

En posición "0" el motor estará siempre apagado.

VELOCIDAD - Interruptor B

Permite la regulación de las velocidades de ejercicio del motor mediante un variador electrónico.

LUZ - Interruptor C

Seleccionando el interruptor luz en posición "AUT" el encendido de la luz estará regulado automáticamente por la abertura/cierre del carrillo.

Seleccionando la posición "0" la luz estará siempre apagada independientemente de la posición del carrillo.

La posición "MAN" permite el encendido de la luz independientemente de la posición del carrillo.

### Mandos de Fig. 18:

A) Apaga las luces.

B) Enciende las LUCES.

C) Disminuye la velocidad hasta llegar a la intensidad mínima. Si se mantiene pulsado durante 2" se apaga el motor.

D) Acciona el motor (recordando la última velocidad utilizada) y aumenta la velocidad hasta llegar a la máxima.

E) RESET ALARMAS FILTROS / TIMER: pulsando la tecla durante la visualización de la alarma filtros (con el motor apagado) se pone a cero el conteo de las horas. Pulsando la tecla durante el funcionamiento del motor, se activa el TIMER, con lo cual la campana se apaga automáticamente tras 5 minutos.

L1) Los 4 led VERDES señalan la velocidad en ejecución.

L2) Cuando el LED es rojo (con el motor apagado) indica la ALARMA FILTROS. Cuando el LED es verde (parpadeando) indica que se ha accionado el TIMER mediante la tecla E.

### ALARMA DE FILTROS:

Después de 30 h de funcionamiento, el led L2 se vuelve ROJO. indica que se deben limpiar los filtros antigraza.

Después de 120 h de funcionamiento, el led L2 se vuelve ROJO y parpadea; indica que se deben limpiar los filtros antigraza y sustituir los filtros de carbón.

En cuanto los filtros antigraza estén limpios (o sustituidos los filtros de carbón), presione la tecla E durante la visualización de la alarma de filtros, para que se reanude el conteo de las horas (RESET).

### Mandos de Fig. 19:

Botón A: Enciende/apaga las luces; cada 30 horas de funcionamiento el piloto luminoso correspondiente (S) se enciende indicando que es necesario limpiar los filtros antigraza y cada 120 horas se pone intermitente indicando

que es necesario limpiar dichos filtros y además sustituir el filtro de carbón. Para poner a cero (RESET) el cuentahoras, mantener presionado el botón A aproximadamente 1" (mientras el piloto S esté encendido).

Botón B: Acciona el motor a la 1ª velocidad (con lo cual se enciende el piloto luminoso correspondiente); apaga el motor si se mantiene presionado aproximadamente 1".

Botón C: Acciona el motor a la 2ª velocidad (con lo cual se enciende el piloto luminoso correspondiente).

Botón D: Acciona el motor a la 3ª velocidad (con lo cual se enciende el piloto luminoso correspondiente).

Botón E: Acciona el motor a la 4ª velocidad (con lo cual se enciende el piloto luminoso correspondiente).

La campana está preparada para el apagado posticipado, para permitir la completa depuración del aire en el ambiente. A partir de la 2ª velocidad, si se pulsa la tecla de la velocidad de funcionamiento actual (luz testigo encendida) el apagado del aparato será posticipado de 5 minutos. Durante ese lapso la luz testigo es intermitente.

#### ALARMA FILTROS:

Tras 30h de funcionamiento, el indicador luminoso de la tecla luces (S) se enciende; indica que se deben limpiar los filtros antigrasa.

En cuanto los filtros antigrasa estén limpios, para que se reanude el conteo de las horas (RESET), pulse la tecla luces (A) durante 1 segundo cuando se visualiza la alarma filtros.

#### Mandos de Fig. 20:

P1) OFF/- Luces: Disminuye la intensidad luminosa hasta llegar a la intensidad mínima. Si se pulsa durante 2" las luces se apagan.

P2) ON/+ Luces: Enciende las luces activando el último nivel de luminosidad seleccionado (antes de haberlo apagado por última vez). Aumenta la intensidad luminosa hasta llegar a la intensidad máxima.

P3) OFF/- Motor: Disminuye la velocidad hasta llegar a la intensidad mínima. Si se pulsa durante 2" el motor se apaga.

Si se pulsa durante 2" cuando está activado el ALARMA FILTROS pone a cero el conteo HORAS.

P4) ON/+ Motor: Enciende el motor activando la última velocidad seleccionada (antes de haberlo apagado por última vez). Aumenta la velocidad del motor hasta llegar a la velocidad máxima (NO INTENSIVA).

Si se pulsa durante 2" se activa el Timer de 5 minutos RESALTADO por el destello de los led relativos a la velocidad de ejecución.

Si se pulsa durante 2" cuando el Timer está activado, éste se ELIMINA.

P5) INT: Funciona sólo con MOTOR ON.

Si pulsa una vez, activa la PRIMERA intensiva. Si pulsa una segunda vez, activa la SEGUNDA intensiva. Si pulsa una TERCERA vez, vuelve a la velocidad seleccionada antes de la intensiva (o sea una de las primeras 4).

L1) Los 4 led VERDES señalan la velocidad en ejecución.

L2) Led Bicolor: VERDE = indica la primera velocidad intensiva. ROJO = indica la segunda velocidad intensiva.

#### ALARMA DE FILTROS:

Tras 30 h de funcionamiento, los primeros 2 leds (L1) parpadean; indica que se deben limpiar los filtros antigrasa.

Tras 120 h de funcionamiento, los últimos 2 leds (L1) parpadean; indica que se deben limpiar los filtros antigrasa y sustituir los filtros de carbón.

En cuanto los filtros antigrasa estén limpios (o sustituidos los filtros de carbón), presione la tecla P3 durante la visualización de la alarma de filtros, para que se reanude el conteo de las horas (RESET).

#### Mandos de Fig. 21:

A: interruptor encendido luz.

B: interruptor encendido ON/OFF motor en la velocidad.

C: interruptor II velocidad.

D: interruptor III velocidad.

E: piloto luminoso de funcionamiento del motor.

## MANTENIMIENTO

! Desconecte la tensión antes de efectuar operaciones de limpieza o mantenimiento.

### Limpieza de la campana

**CUÁNDO LIMPIAR:** limpiar en relación con el uso, por lo menos cada 2 meses para evitar el riesgo de incendio.

**LIMPIEZA EXTERNA:** utilice un paño humedecido con agua tibia y detergente neutro (para las campanas pintadas); utilice productos específicos para campanas de acero, cobre o latón.

**LIMPIEZA INTERNA:** utilice un paño (o un pincel) humedecido con alcohol etílico desnaturalizado.

**LO QUE NO DEBE HACER:** no utilice productos abrasivos o corrosivos (por ejemplo, esponjas de metal, cepillos demasiado duros, detergentes muy agresivos, etc.

### Limpieza de los filtros antigrasa (F)

**CUÁNDO LIMPIAR:** limpiar en relación con el uso, por lo menos cada 2 meses para evitar el riesgo de incendio.

**CÓMO LIMPIAR LOS FILTROS:** lave con detergente neutro a mano o en una lavavajillas. En caso de lavado en lavavajillas, la eventual decoloración de los filtros no afectará de ningún modo su funcionamiento.

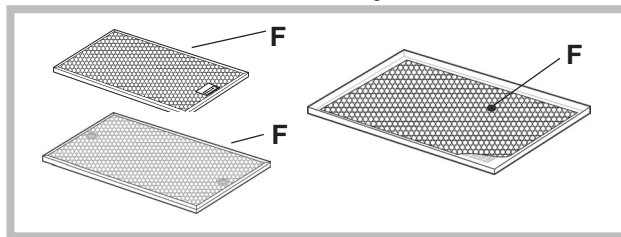

### Sustitución del filtro de carbón

(Sólo para la campana filtrante)

**CUÁNDO SUSTITUIR:** reemplazado por lo menos cada 6 meses dependiendo del uso.

**CÓMO QUITARLO:** Consulte las figuras 1 a 12, dependiendo del modelo adquirido.

### Iluminación

- Sustituir las bombillas por otras del mismo tipo.

- Si el led está dañado, debe ser repuesto por el fabricante, un servicio técnico autorizado o técnico autorizado para minimizar todo tipo de riesgo.

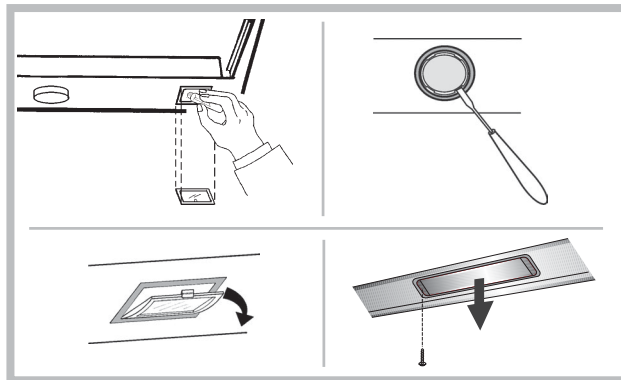

## ANOMALÍAS DE FUNCIONAMIENTO

Si alguna pieza parece no funcionar, realice los siguientes controles antes de llamar al Servicio de Asistencia:

• Si la campana no funciona:

Compruebe que:

- no haya interrupciones de corriente.
- se haya seleccionado una velocidad.

• Si la campana presenta un rendimiento escaso:

Compruebe que:

- La velocidad del motor seleccionada es suficiente para la cantidad de humo y vapores emitida.
- La cocina está suficientemente ventilada para permitir una toma de aire.
- el filtro de carbón no está gastado (campana en versión filtrante).

• Si la campana se ha apagado durante el funcionamiento normal:

Compruebe que:

- no haya interrupciones de corriente.
- el dispositivo de interrupción omnipolar no se ha disparado.



Componentes no suministrados con el producto

# Português

**! A instalação deve ser realizada segundo estas instruções e por pessoal profissional qualificado.**

 Utilizar luvas nas operações de instalação e manutenção.

Se o cabo de alimentação estiver danificado, deverá ser substituído pelo fabricante ou pelo seu serviço de assistência técnica ou, pelo menos, por uma pessoa com uma qualificação semelhante, de forma a prevenir quaisquer riscos.

Aviso: Se não instalar os parafusos ou dispositivo de fixação de acordo com essas instruções pode resultar em riscos de danos elétricos.

**ATENÇÃO:** Para não causar danos ao seu aparelho durante a montagem, **UTILIZE EXCLUSIVAMENTE OS PARAFUSOS QUE SÃO FORNECIDOS**, colocando-os correctamente e respeitando as instruções que damos de seguida.

Prepare a fonte de alimentação (consulte a folha "Advertências"). Para modelos aspirantes e com motor externo, preparar o tubo de evacuação do ar (ver folha "Advertências").

## FILTRANTE OU ASPIRANTE ?

O exaustor pode ser na versão filtrante ou na versão aspirante. Decidir desde o início o tipo de instalação.

Para uma maior eficiência, aconselhamos a instalação do exaustor na versão aspirante (se possível).



**Versão aspirante**

O exaustor limpa o ar e expulsa-o para o exterior através de uma conduta de exaustão.



**Versão com motor externo**

O exaustor limpa o ar e expulsa-o para o exterior através de uma conduta de exaustão. Ao aparelho deve ser ajuntada uma pequena central aspirante que irá operar separadamente, utilizando o aparelho como base de ligação do ar a evacuar.



**Versão filtrante**

O exaustor limpa o ar que volta a entrar limpo no local.

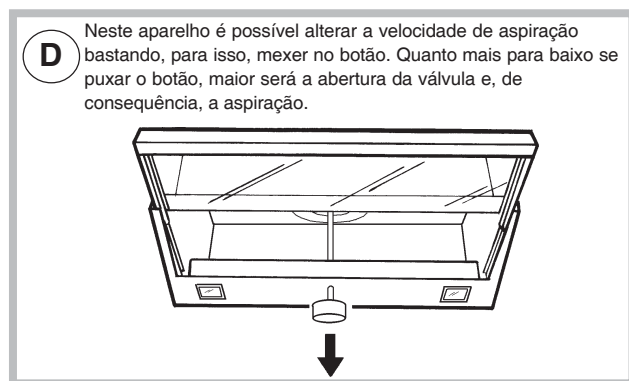

## COMANDOS

**Apenas para exaustores dotados de comando electrónico:**

A 4ª velocidade (intensiva) é automaticamente desactivada após 5 minutos de funcionamento; a 3ª velocidade entra em função a fim de otimizar os consumos energéticos; em exaustores com 120V/60Hz tensão esta função não está ativa e a 4ª velocidade é indicada pela letra **b** (booster).

- Se o exaustor/coifa permanece ligado (à rede de luz ou/ ao motor), após 10 horas na ausência do usuário, ele/a é automaticamente configurado para o modo OFF, todas as funções ficam desativadas. Em exaustores com 120V/60Hz tensão esta função não está ativa.

- Cada vez que o comando é emitido através do teclado ou controle remoto (opcional), o alarme dispara "bip".

- Se, durante o funcionamento da coifa há uma interrupção no fornecimento

de energia elétrica, o exaustor se desliga automaticamente e o botão vai para a posição OFF. É, necessário então, de re-iniciar/resetar o funcionamento do motor manualmente.

**Comandos do Fig. 13:**

**Botão C:** Posição A (automática), o motor e a luz são automaticamente regulados para On ou OFF através da abertura/fecho do carrinho. Posição M (manual), a luz está acesa. Posição 0, a luz está apagada.

**Botão B:** Selecciona a velocidade do motor. Abrindo o carrinho, o motor trabalha automaticamente até à última velocidade.

**Comandos do Fig. 14:**

**Interruptor C:** na posição M (motor), a abertura/encerramento do carrinho regula o acendimento/apagamento do motor; a luz permanece apagada; na posição T (total) a abertura/encerramento do carrinho regula o acendimento/apagamento das luzes e do motor; na posição L a luz permanece sempre acesa e o motor sempre apagado (quer com o carrinho aberto quer com o carrinho fechado); o motor fica apagado.

**Interruptor B:** selecciona as velocidades do motor.

Com o interruptor na posição M ou T, abrindo o carrinho o motor se porá em acção automaticamente à velocidade do motor seleccionada.

**Comandos do Fig. 15:**

**Botão D:** Posição A (automática), o motor e a luz são automaticamente regulados para On ou OFF através da abertura/fecho do carrinho. Posição M (manual), a luz está acesa. Posição 0, a luz está apagada.

Abrindo cuidadosamente o carrinho, o motor trabalha na velocidade I; abrindo mais um pouco, o motor trabalha na velocidade II; abrindo totalmente, o motor trabalha na velocidade III.

**Comandos do Fig. 16:**

A = Interruptor acendimento ON/OFF do motor para a velocidade I.

B = Interruptor para a velocidade II.

C = Interruptor para a velocidade III. A ligação do motor também é regulada automaticamente pela abertura/fecho da corrediça (excepto quando o interruptor A está na posição 0). Abrindo a corrediça, o motor é ligado na última velocidade utilizada.

D = Interruptor da luz: na posição A (automático), o acendimento da luz é regulado automaticamente pela abertura/fecho da corrediça. Na posição M (manual) a luz está acesa. Na posição 0 a luz está apagada.

**Comandos do Fig. 17:**

MOTOR - Interruptor A

Seleccionando a posição "1", a ligação do motor é regulada automaticamente pela abertura/fecho do carro telescópico.

Na posição "0", o motor estará sempre desligado.

VELOCIDADE - Interruptor B

Permite regular as velocidades de funcionamento do motor através de um variador electrónico.

LUZ - Interruptor C

Seleccionando a posição "AUT" do interruptor de luz, o acendimento da luz passa a ser regulado automaticamente pela abertura/fecho do carro.

Seleccionando a posição "0", a luz conservar-se-á sempre apagada, seja qual for a posição do carro.

A posição "MAN" permite acender a luz independentemente da posição do carro.

**Comandos do Fig. 18:**

A) Desliga as LUZES.

B) Acende as LUZES.

C) Reduz a velocidade até atingir a velocidade mínima. Se pressionado durante 2" desliga-se o motor.

D) Acciona o motor (lembrando a última velocidade utilizada) e aumenta a velocidade até chegar à máxima.

E) RESET ALARME FILTROS/TEMPORIZADOR: pressionando a tecla durante a visualização do alarme filtros (com o motor desligado) reinicia a contagem das horas. Pressionando a tecla durante o funcionamento do motor, activa-se o TEMPORIZADOR, razão pela qual o exaustor desliga-se automaticamente após 5 minutos.

L1) Os 4 LED VERDES indicam a velocidade em execução.

L2) Quando o LED é vermelho (com o motor desligado) indica o ALARME FILTROS. Quando o LED é verde (intermitente) indica que foi accionado o TEMPORIZADOR através da tecla E.

**ALARME DOS FILTROS:**

Ao fim de 30h de funcionamento, o Led L2 passa a VERMELHO. indica que os filtros anti-gordura devem ser limpos.

Ao fim de 120h de funcionamento o Led L2 passa a VERMELHO intermitente; indica que os filtros anti-gordura devem ser limpos e os filtros de carvão devem ser substituídos.

Terminada a limpeza dos filtros anti-gordura (e/ou substituídos os filtros de carvão), para reiniciar a contagem das horas (RESET) premir a tecla E durante a visualização do alarme dos filtros.

**Comandos do Fig. 19:**

Botão A: para ligar/desligar as luzes; de 30 em 30 horas de funcionamento, a lâmpada piloto correspondente (S) acende-se, a indicar que é necessário limpar os filtros anti-gordura; de 120 em 120 horas de funcionamento, a lâmpada piloto correspondente (S) começa a piscar, a indicar que é

necessário limpar os filtros anti-gordura e substituir o filtro de carvão. Para reactivar a contagem das horas (RESET), manter o botão A premido durante cerca de 1" (enquanto a lâmpada piloto S estiver em função). Botão B: acciona o motor com a 1ª velocidade (acende-se a lâmpada piloto correspondente); mantendo-o premido durante cerca de 1", o motor desliga. Botão C: acciona o motor com a 2ª velocidade (acende-se a lâmpada piloto correspondente).

Botão D: acciona o motor com a 3ª velocidade (acende-se a lâmpada piloto correspondente).

Botão E: acciona o motor com a 4ª velocidade (acende-se a lâmpada piloto correspondente).

O exaustor está predisposto para desactivação retardada, para permitir completar a depuração do ar do ambiente. A partir da 2ª velocidade, carregando no botão da velocidade de funcionamento actual (luz piloto acesa), retarda-se a desactivação do aparelho de 5'. Durante este período a lâmpada piloto pisca.

#### ALARME DOS FILTROS:

Após 30h de funcionamento, o LED da tecla das luzes (S) acende-se; indica que os filtros anti-gordura devem ser limpos.

Terminada a limpeza dos filtros anti-gordura, para reiniciar a contagem das horas (RESET) premir a tecla das luzes (A) por cerca de 1 segundo durante a visualização do alarme dos filtros.

#### Comandos do Fig. 20:

P1) OFF/- Luz: Diminui a intensidade luminosa até atingir o mínimo. Se for premido por 2", as luzes apagam-se.

P2) ON/+ Luzes: Acende as luzes com a intensidade do último nível de luminosidade programado (o mesmo que tinham antes de terem sido desligadas pela última vez). Aumenta a intensidade luminosa até atingir o máximo.

P3) OFF/- Motor: Diminui a velocidade até atingir a velocidade mínima. Se for premido por 2", o motor desliga-se. Se for premido por 2" com o ALARME FILTROS activo, põe o contador de HORAS a zero.

P4) ON/+ Motor: Liga o motor com a mesma velocidade da última programada (a mesma que tinha antes de ter sido desligado pela última vez).

Aumenta a velocidade do motor até atingir a velocidade máxima (NÃO INTENSIVAS).

Se for premido por 2", activa-se o Timer de 5 minutos, facto SINALIZADO através da luz intermitente emitida pelos leds correspondentes à velocidade em execução.

Se for premido por 2" com o Timer activo, faz com que este último seja ELIMINADO.

P5) INT: Só funciona com o MOTOR em ON (ligado).

Se for premido uma vez activa a PRIMEIRA intensiva, duas vezes activa a SEGUNDA intensiva, TRÊS vezes retoma a velocidade que estava definida antes da intensiva (ou seja, uma das 4 primeiras).

L1) Os 4 LED VERDES indicam a velocidade em execução.

L2) Led Bicolor: VERDE = indica primeira velocidade intensiva. VERMELHO = indica segunda velocidade intensiva.

#### ALARME DOS FILTROS:

Ao fim de 30h de funcionamento, os primeiros 2 LEDS (L1) acendem-se intermitentemente, indica que os filtros anti-gordura devem ser limpos.

Ao fim de 120h de funcionamento os últimos 2 LEDS (L1) acendem-se intermitentemente; ; indica que os filtros anti-gordura devem ser limpos e os filtros de carvão devem ser substituídos.

Terminada a limpeza dos filtros anti-gordura (e/ou substituídos os filtros de carvão), para reiniciar a contagem das horas (RESET) premir a tecla P3 durante a visualização do alarme dos filtros.

#### Comandos do Fig. 21:

A: interruptor de acendimento da luz.

B: interruptor de acendimento ON/OFF motor na I velocidade

C: interruptor II velocidade.

D: interruptor III velocidade.

E: lâmpada piloto de funcionamento do motor.

## MANUTENÇÃO

! Antes de limpar ou efectuar a manutenção desligar a tensão.

### Limpeza do exaustor

QUANDO EFECTUAR A LIMPEZA: limpar em relação ao uso, pelo menos a cada dois meses para evitar o risco de incêndio.

LIMPEZA EXTERNA: usar um pano humedecido previamente numa solução de água morna e detergente neutro (para exaustores pintados); Utilizar produtos específicos para exaustores em aço, cobre ou latão.

LIMPEZA INTERNA: usar um pano (ou um pincel) embebido em álcool etílico desnaturalado.

O QUE NÃO FAZER: não utilizar produtos abrasivos ou corrosivos (tais como esponjas metálicas, escovas demasiado duras, detergentes muito agressivos, etc.)

### Limpeza dos filtros antigordura (F)

QUANDO EFECTUAR A LIMPEZA: limpar em relação ao uso, pelo menos a cada dois meses para evitar o risco de incêndio.

COMO LIMPAR OS FILTROS: lavar com detergente neutro à mão ou na máquina de lavar loiça. Caso a lavagem seja efectuada na máquina de lavar loiça, uma eventual perda de cor não compromete de forma alguma o funcionamento dos filtros.

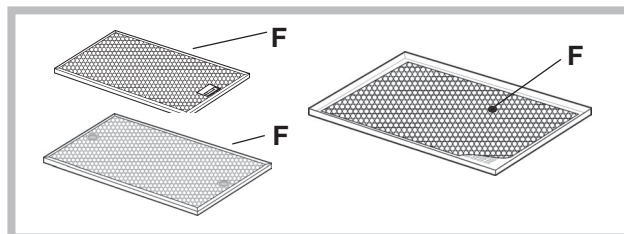

### Substituição do filtro de carvão

(Somente para o exaustor filtrante)

QUANDO SUBSTITUIR: substituídos pelo menos a cada 6 meses dependendo do uso.

COMO RETIRAR: Veja as figuras 1 a 12, dependendo do modelo adquirido

### Iluminação

- Substituir por lâmpadas do mesmo tipo.

- Se a luz do LED estiver danificada, ela deve ser substituída pelo fabricante, técnico de serviço autorizado ou por uma pessoa com qualificações semelhantes, o que impedirá qualquer tipo de ameaça ao produto.

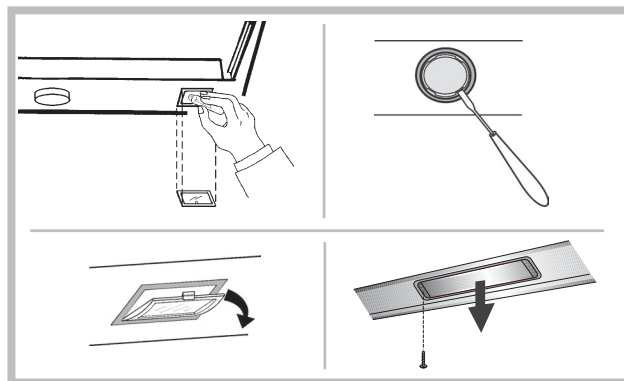

## ANOMALIAS DE FUNCIONAMENTO

Se algo parece não funcionar, antes de contactar o Serviço de Assistência efectuar seguintes controlos simples:

• Se o exaustor não funcionar:

Verificar que:

- não há interrupção de corrente.
- foi seleccionada uma velocidade.

• Se o exaustor tiver uma performance fraca:

Verificar que:

- A velocidade do motor seleccionada é suficiente para a quantidade de fumo e vapores libertada.
- O fogão é suficientemente arejado para permitir uma tomada de ar.
- O filtro de carvão não está gasto (exaustor em versão filtrante).

• Se o exaustor desligar durante o funcionamento normal:

Verificar que:

- não há interrupção de corrente.
- o dispositivo de corte omnipolar não disparou.



Componentes não fornecidas com o produto

# Nederlands

! De installatie moet worden uitgevoerd door een bevoegde installateur en volgens de instructies van de fabrikant.

 Gebruik altijd handschoenen tijdens alle installatie- en onderhoudswerkzaamheden.

Als de voedingskabel beschadigd is, moet deze door de fabrikant of de technische assistentie of door een persoon met soortgelijke kwalificatie worden vervangen om elk risico te vermijden.

Waarschuwing: Als u de schroeven of bevestiging apparaat te installeren in overeenstemming met deze instructies kan leiden tot elektrische gevaren.

LET OP: om uw product niet te beschadigen, dienen tijdens de installatie **UITSLUITEND DE BIJGELEVERDE SCHROEVEN** te worden gebruikt, en wel op de juiste manier, zoals aangegeven in de volgende instructies.

Bereid de voeding (zie blad "Opgelet").  
Voor Afvoer afzuigkap en Versie met externe motor, de voorbereiding van de pijp voor de luchtafvoer (zie blad "Opgelet").

## AFVOEROFRECIRCULATIE?

De afzuigkap is beschikbaar in verschillende afvoer of recirculatie uitvoeringen. Beslis op voorhand welke installatie u verkiest (afvoer of recirculatie). Voor een grotere doeltreffendheid, is het raadzaam de aanzuigende kap te installeren (indien mogelijk). Voor het beste rendement, is het raadzaam (indien mogelijk) een afvoer afzuigkap te installeren.



### Afvoer afzuigkap

De kap filtert de afgezogen lucht en voert die af door een afvoerbuis.



### Versie met externe motor

De kap filtert de afgezogen lucht en voert die af door een afvoerbuis. Moet het toestel aan een afzonderlijke afzuigingsdampkap worden aangesloten



### Recirculatie afzuigkap

De kap filtert en recirculeert de gezuiverde lucht in de binnenruimte.

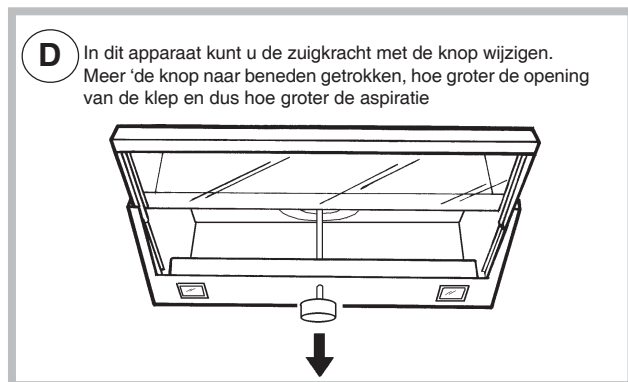

## BEDIENINGSELEMENTEN

### Uitsluitend voor kappen met elektronische bediening:

De 4e (intensieve) snelheid wordt automatisch na 5' functionering verlaagd naar de 3e snelheid om het energieverbruik te optimaliseren; in kappen met spanning 120V/60Hz is deze functie niet actief en de 4de versnelling wordt aangeduid met de letter **b** (Booster).

- Als de afzuigkap ingeschakeld blijft (licht en/of de motor), dan wordt deze na 10 uur, als er geen opdracht van de gebruiker komt, automatisch in de OFF-stand gezet, en alle functies worden uitgeschakeld. In kappen met spanning 120V/60Hz is deze functie niet actief.

- Elke keer als er een opdracht wordt ingevoerd via het toetsenbord of de afstandsbediening (optioneel), wordt er een geluidssignaal "beep" gegeven door de zoemer.

- Als er tijdens de werking van de afzuigkap de stroomtoevoer wordt

onderbroken, zet de afzuigkap zich automatisch uit, en de knop gaat over in de OFF-stand. De motor moet dan weer handmatig aangezet worden.

### Bedieningselementen van Fig. 13:

**C - Schakelaar:** Positie A (automatisch) de motor en het licht zijn automatisch aan of uit als de schuiflade geopend of gesloten wordt; op de Positie M (met de hand) is het licht aan; op de Positie 0 is het licht uit.

**B - Schakelaar:** regelt de snelheid van de motor. De motor draait automatisch als de schuiflade open is en in de laatste werkingssnelheid van de motor.

### Bedieningselementen van Fig. 14:

**Schakelaar C:** in positie M (motor), het openen/sluiten van de schuiflade regelt het inschakelen/uitschakelen van de motor, het licht blijft uitgeschakeld; in positie T (totaal) het openen/sluiten van de schuiflade regelt het inschakelen/uitschakelen van de lichten en motor; in positie L is het licht altijd aan en de motor altijd uitgeschakeld (zowel wanneer de schuiflade geopend als gesloten is); de motor blijft uitgeschakeld.

**Schakelaar B:** regelt de snelheden van de motor; met de schakelaar in positie M of T, wanneer de schuiflade geopend is, wordt de motor automatisch ingeschakeld in de gekozen snelheid.

### Bedieningselementen van Fig. 15:

**D - Schakelaar:** positie A (automatisch); de motor en het licht zijn automatisch aan of uit als de schuiflade geopend of gesloten wordt; op de Positie M (met de hand) is het licht aan; op Positie 0 is het licht uit.

Als de schuiflade gedeeltelijk open is draait de motor in de 1ste snelheid.

Als die verder wordt geopend draait de motor in de 2de snelheid; als die volledig open is draait de motor in 3de snelheid.

### Bedieningselementen van Fig. 16:

**A =** Schakelaar Aan/Uit motor 1ste snelheid.

**B =** Schakelaar tweede snelheid.

**C =** Schakelaar 3de snelheid. De motor draait automatisch met de opening van de schuiflade (behalve als de A-schakelaar op Positie 0 is). Met de opening van de schuiflade start de motor in de laatste snelheid die geregistreerd werd.

**D =** Verlichtingsschakelaar: Positie A (automatisch) het licht is automatisch aan of uit met de opening en de sluiting van de schuiflade. Op de Positie M (met de hand) is het licht aan. Op Positie 0 is het licht uit.

### Bedieningselementen van Fig. 17:

DE MOTOR - Schakelaar A

In stand "1" wordt het aan- en uitschakelen van het apparaat automatisch door het openen/sluiten van het telescoopscherm.

In stand "0" blijft de motor uitgeschakeld.

DE SNELHEID - Schakelaar B

Voor het regelen van de verschillende snelheden van de motor d.m.v. een elektronische wisselaar.

HET LICHT - Schakelaar C

Door de lichtschaakelaar in de stand "AUT" te plaatsen zal het aan- en uitschakelen van het licht automatisch door het openen/sluiten van het scherm worden geregeld.

In stand "0" blijft het licht uitgeschakeld onafhankelijk van de stand van het scherm.

In stand "MAN" kan men het licht aanen uitschakelen onafhankelijk van de stand van het scherm.

### Bedieningselementen van Fig. 18:

A) Lampjes uit.

B) Lampjes aan.

C) Verlaagt de snelheid, tot aan de minimum snelheid. Indien gedurende 2" ingeduwd, valt de motor stil.

D) Start de motor (de laatst gebruikte snelheid wordt opgeroepen) en versnel maximaal.

E) RESET FILTERALARM / TIMER: de knop indrukken tijdens de weergave van het filteralarm (bij uitgeschakelde motor) om de timer terug te stellen.

De knop indrukken terwijl de motor draait om de TIMER in te schakelen. De kap wordt na 5 minuten automatisch uitgeschakeld.

L1) De 4 GROENE leds geven de bedrijfssnelheid weer.

L2) Wanneer de LED rood is (bij uitgeschakelde motor) wijst dit op het FILTERALARM. Wanneer de LED groen is (knipperend) wijst dit erop dat de

TIMER werd ingeschakeld met de knop E.

### FILTERALARM:

Na 30u werking, wordt de led L2 ROOD; betekent dat de vetfilters moeten worden gereinigd.

Na 120u werking, wordt de led L2 ROOD en gaat hij knipperen; betekent dat de vetfilters moeten worden gereinigd en de koolstoffilters moeten worden vervangen.

Wanneer de vetfilters gereinigd zijn (en/of de koolstoffilters vervangen zijn), wordt tijdens de weergave van het filteralarm gedrukt op de knop E om de

UREN-telling opnieuw te starten (RESET).

### Bedieningselementen van Fig. 19:

Toets A: schakelt de verlichting in/uit; om de 30 bedrijfsuren gaat het corresponderende lampje (S) branden om aan te geven dat de vetfilters moeten worden schoongemaakt; om de 120 bedrijfsuren gaat het corresponderende lampje (S) branden om aan te geven dat de vetfilters

moeten worden schoongemaakt en de koolstoffilter moet worden vervangen. Om de telling van de uren weer te laten starten (RESET), moet de toets A ongeveer 1" ingedrukt gehouden worden (terwijl het lampje S in werking is).

Toets B: schakelt de motor in op de 1° snelheid (het corresponderende lampje gaat branden); als hij ongeveer 1" ingedrukt gehouden wordt, gaat de motor uit.

Toets C: schakelt de motor in op de 2° snelheid (het corresponderende lampje gaat branden).

Toets D: schakelt de motor in op de 3° snelheid (het corresponderende lampje gaat branden).

Toets E: schakelt de motor in op de 4° snelheid (het corresponderende lampje gaat branden).

De afzuigkap is geschikt voor **uitgestelde uitschakeling**, om het mogelijk te maken de zuivering van de lucht in het vertrek af te maken. Vanaf de 2e snelheid zal het apparaat 5' later worden uitgezet als op de actuele snelheidstoets wordt gedrukt (waarvan het controlelampje brandt). In deze periode knippert het controlelampje.

#### **FILTERALARM:**

Na 30 uren werking, licht het controlelampje van de lichtknop op (S); Dit betekent dat de vetfilters moeten worden gereinigd.

Wanneer de vetfilters gereinigd zijn en om de UREN-telling opnieuw te starten (RESET), wordt tijdens de weergave van het filteralarm gedurende 1 seconde gedrukt op de lichtknop.

#### **Bedieningselementen van Fig. 20:**

P1) OFF/- verlichting: verlaagt de lichtsterkte, tot aan de minimum intensiteit. Indien deze toets 2" ingedrukt blijft, gaan de lichten uit.

P2) ON/+ verlichting: schakelt de verlichting in op de laatst ingestelde lichtsterkte (vóór de laatste uitschakeling).

Verhoogt de lichtsterkte, tot aan de maximum intensiteit.

P3) OFF/- Motor: verlaagt de snelheid, tot aan de minimum snelheid. Indien deze toets 2" ingedrukt blijft, wordt de motor afgezet. Indien deze toets 2" ingedrukt blijft **wanneer FILTERS ALARM actief is**, wordt de UREN-teller teruggezet op nul.

P4) ON/+ Motor: schakelt de motor in op de laatst ingestelde snelheid (vóór de laatste uitschakeling).

Verhoogt de motorsnelheid, tot aan de maximum snelheid (NIET INTENSIEF).

Indien deze toets 2" ingedrukt blijft, wordt de Timer van 5 minuten geactiveerd, hetgeen AANGEDUID wordt door het knipperen van de leds die bij de op dat moment ingestelde snelheid horen.

Indien deze toets 2" ingedrukt blijft wanneer de Timer actief is, wordt deze GEËLIMINEERD.

P5) INT: functioneert alleen als de MOTOR AAN is.

Bij de eerste keer indrukken, activeert hij de EERSTE intensieve snelheid, als hij een tweede keer ingedrukt wordt, activeert hij de TWEEDE intensieve snelheid, indien hij de DERDE keer ingedrukt wordt, keert hij terug naar de snelheid die ingesteld was vóór de intensieve snelheid (d.w.z. één van de eerste 4)

L1) De 4 GROENE leds geven de bedrijfssnelheid weer.

L2) Tweekleurige led: GROEN = geeft de Eerste intensieve snelheid aan.

ROOD = geeft de Tweede intensieve snelheid aan.

#### **FILTERALARM:**

Na 30 uren werking, knipperen de eerste 2 leds (L1); betekent dat de vetfilters moeten worden gereinigd.

Na 120 uren werking, knipperen de laatste 2 leds (L1); Dit betekent dat de vetfilters moeten worden gereinigd en de koolstoffilters moeten worden vervangen.

Wanneer de vetfilters gereinigd zijn (en/of de koolstoffilters vervangen zijn), wordt tijdens de weergave van het filteralarm gedrukt op de knop P3 om de UREN-telling opnieuw te starten (RESET).

#### **Bedieningselementen van Fig. 21:**

A: verlichtingsschakelaar.

B: aan/uitschakelaar van de motor: eerste snelheid.

C: 2de snelheidsschakelaar.

D: 3de snelheidsschakelaar.

E: controlelampje dat aangeeft dat de motor in werking is.

## **ONDERHOUD**

! Stroomvoorziening uitschakelen alvorens de afzuigkap te reinigen of onderhouden

### **Reiniging van de afzuigkap**

**WANNEER:** reinigen betreft het gebruik, ten minste om de 2 maanden brandgevaar te voorkomen.

**REINIGING VAN DE BUITENKANT:** maak gelakte oppervlakken schoon m.b.v. een zachte doek, bevochtigd met lauw water en neutraal reinigingsmiddel; Gebruik specifieke reinigingsmiddelen bestemd voor RVS, koper of messing.

**REINIGING VAN DE BINNENKANT:** gebruik een doek/kwast gedrenkt in gedenatureerde ethylalcohol.

**WAARSCHUWING:** Gebruik geen schuur- of bijtende middelen (zoals metaalspons, te harde borstel of agressieve schoonmaakmiddel enz.)

### **Reiniging van de vetfilters (F)**

**WANNEER:** reinigen betreft het gebruik, ten minste om de 2 maanden brandgevaar te voorkomen.

**REINIGING VAN DE FILTERS:** Was de filters met de hand of in de vaatwasser met een neutraal reinigingsmiddel. De vaatwasser kan de kleur van de filters iets doen vervagen; dit heeft echter geen invloed op de goede werking van de filters.

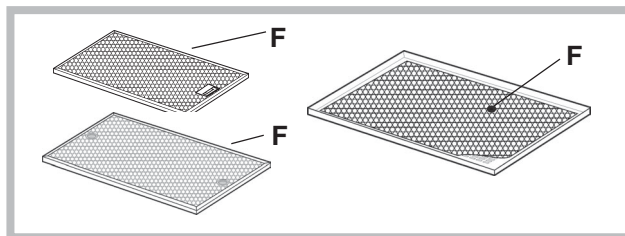

### **Vervanging van de koolstoffilter**

(Alleen voor recirculatie)

**WANNEER:** vervangen elke 6 maanden afhankelijk van gebruik.

**AFNEMEN VAN DE FILTER:** Zie figuren 1 tot 12, afhankelijk van het model gekochte.

### **Verlichting**

- Vervang het door lampjes van hetzelfde type.

- Als het LED licht kapot is, hoort het vervangen te worden door de producent, een erkende technische dienst of een persoon met vergelijkbare kwalificaties, waardoor elke vorm van gevaar voorkomen kan worden.

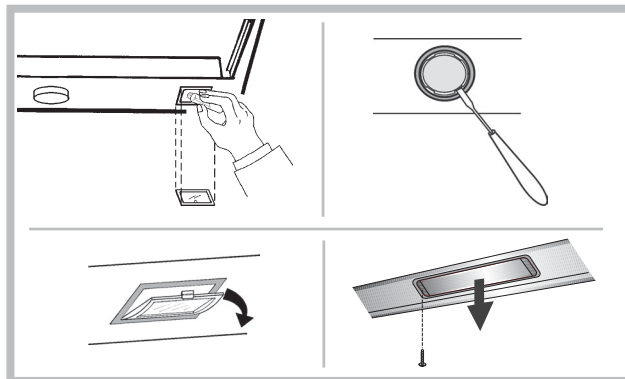

## **STORINGEN**

Bij een storing van de afzuigkap, voer de volgende controles uit alvorens de Technische Dienst te raadplegen:

- Als de afzuigkap niet functioneert:  
Controleer of: Controleer dat:
  - er geen stroomonderbreking is.
  - er een snelheid is geselecteerd.
- Bij een laag rendement van de afzuigkap:  
Controleer of: Controleer dat:
  - de ingestelde snelheid volstaat voor de afgegeven hoeveelheid rook en dampen.
  - de keuken is voldoende geventileerd voor een correcte luchttoevoer.
  - de koolstoffilter niet is verzadigd (i.g.v. recirculatie).
- het uitvallen van de afzuigkap tijdens de normale werking heeft plaatsgevonden.  
Controleer of: Controleer dat:
  - er geen stroomonderbreking is.
  - de omnipoaire schakelaar niet is opgetreden.



**Niet meegeleverde onderdelen**



**! Монтаж производится в соответствии с настоящими инструкциями профессионально квалифицированными специалистами.**

**!** Использовать перчатки во время установки и техобслуживания.

Если кабель питания поврежден, в целях предупреждения опасности, он должен быть заменен изготовителем или его службой технической поддержки, или лицом с аналогичной квалификацией.

**Внимание:** Неправильная установка винтов или крепежных деталей в соответствии с этими инструкциями, может привести к опасности поражения электрическим током.

**ВНИМАНИЕ:** Во избежание повреждения продукта Vs, во время установки, используйте только винты, поставляемые в правильном порядке и, как указано в инструкции, чтобы следовать.

Подготовьте источник питания (см. "Примечание" лист). Для моделей и стремящихся с вращающимся двигателем, подготовить трубу для отвода воздуха (см. "Примечание" лист).

### ФИЛЬТРУЮЩАЯ ИЛИ ВСАСЫВАЮЩАЯ?

Вытяжка может быть фильтрующей или всасывающей типа. Необходимо с самого начала выбрать тип вытяжки для установки. Для максимальной производительности советуем установить всасывающий тип вытяжки (по возможности).



#### Всасывающий тип

Вытяжка очищает воздух и выбрасывает его наружу через вытяжную трубу.



#### Версия с внешним двигателем

Вытяжка очищает воздух и выбрасывает его наружу через вытяжную трубу. Прибор должен быть подключен к отсосу, который будет действовать в течение отдельный, используя устройство в качестве основы для установки возду́б звукоизолировать.



#### Фильтрующий тип

Вытяжка очищает воздух и возвращает очищенный воздух в помещение.



**D** В данном приборе можно изменить пропускную способность системы рукояткой. более ручку тянут вниз, тем больше открывание клапана и, следовательно, тем больше стремление.

### ОРГАНЫ УПРАВЛЕНИЯ

Только для вытяжек с электронным блоком управления: В целях оптимизации потребления энергии через 5 минут работы 4-я скорость (интенсивная) автоматически переходит на 3-ю скорость.

- Если в течение 10 часов не меняется управление включенной кухонной вытяжкой (включено освещение и/или подсветка), то все функции автоматически отключаются и вытяжка переходит в состояние OFF (ВЫКЛ.).

- Каждый раз, когда выдается команда с клавиатуры или пульта дистанционного управления (опциональный вариант), срабатывает функция подтверждения выполнения команды звуковым сигналом "бип".

- Если в режиме работы вытяжки наступит внезапное прекращение подачи всей электроэнергии, вытяжка автоматически выключается, а кнопка идет в положение OFF (ВЫКЛ.). Следует потом повторно включить двигатель вручную.

#### Клавиши управления по Рис. 13:

Выключатель С: в положении А (автоматический режим), включение

электродвигателя и подсветки происходит автоматически при открывании/закрывании каретки. В положении М (ручной режим), подсветка включена. В положении О, подсветка выключена.

Выключатель В: переключает скорости электродвигателя.

При открывании каретки электродвигатель будет работать на последней использованной скорости.

#### Клавиши управления по Рис. 14:

С - Выключатель выбора включения/выключение

В позиции М (мотор/двигатель), открытие/закрытие выдвижной каретки регулирует включение/выключение двигателя; освещение будет выключено. В позиции Т (общая) открытие/закрытие выдвижной каретки регулирует включение/выключение освещения и двигателя.

В позиции L освещение включено постоянно и двигатель всегда выключен (как с открытой, так и с закрытой выдвижной кареткой);

двигатель остаётся выключенным.

В - Выключатель двигателя

Выбирает скорость двигателя; с выключателем в позиции М или Т, открывая выдвижную каретку, двигатель включится автоматически на выбранной заранее для него скорости.

#### Клавиши управления по Рис. 15:

Выключатель D: в положении А (автоматический режим), включение электродвигателя и подсветки происходит автоматически при открывании/закрывании каретки. В положении М (ручной режим), подсветка включена. В положении О, подсветка выключена.

Частичное открывание каретки управляет включением электродвигателя на 1-ю скорости; дальнейшее открывание каретки переключает электродвигатель на 2-ю скорость, а полное открывание каретки - на 3-ю скорость.

#### Клавиши управления по Рис. 16:

А = Выключатель электродвигателя ВКЛ/ВЫКЛ. Переключает его на 1-ую скорость.

В = Переключатель 2-ой скорости.

С = Переключатель 3-ой скорости.

Включение двигателя происходит также автоматически при открывании/закрывании выдвижной каретки (за исключением того, когда выключатель А установлен в положении О).

При открывании каретки электродвигатель будет работать на последней использованной скорости.

D = Выключатель подсветки: в положении А (автоматическое), включение подсветки происходит автоматически открыванием/закрыванием выдвижной каретки. В положении М (ручное) подсветка включена. В

положении О подсветка выключена

#### Клавиши управления по Рис. 17:

МОТОР - Выключатель А

Положение "1" - включение мотора управляется автоматически при открывании / закрывании телескопической каретки.

Положение "0" - мотор постоянно выключен.

СКОРОСТЬ - Выключатель В

Позволяет регулировать рабочую скорость мотора от электронного вариатора

ПОДСВЕТКА - Выключатель С

В положении "АУТ", включение подсветки управляется автоматически при открывании / закрывании каретки.

В положении "0", подсветка постоянно выключена, независимо от положения каретки.

Положение "MAN" позволяет включать подсветку независимо от положения каретки.

#### Клавиши управления по Рис. 18:

А) Выключает ПОДСВЕТКУ

В) Включает ПОДСВЕТКУ

С) Уменьшает скорость мотора до минимальной. Нажатие клавиши на 2 секунды вызывает выключение мотора.

D) Включает мотор (со скоростью, набранной до предыдущего останова) и наращивает скорость мотора до максимальной.

Е) СБРОС АВАРИЙНОЙ СИГНАЛИЗАЦИИ ФИЛЬТРОВ / ТАЙМЕР: нажатие клавиши во время сигнализации аварийного состояния фильтров (при выключенном моторе) вызывает сброс подсчета часов.

При включенном моторе, нажатие клавиши активирует ТАЙМЕР, вследствие чего вытяжка автоматически выключается по истечении 5 минут.

L1) 4 ЗЕЛЕНЫХ светодиода показывают текущую скорость мотора

L2) Если светодиод КРАСЕН (при выключенном моторе), то он показывает АВАРИЙНОЕ СОСТОЯНИЕ ФИЛЬТРОВ. Светодиод ЗЕЛЕНый (мигающий) означает что был включен ТАЙМЕР нажатием клавиши Е.

#### АВАРИЙНОЕ СОСТОЯНИЕ ФИЛЬТРОВ:

По истечении 30 часов работы светодиод L2 становится КРАСНЫМ; это означает, что необходимо защищать фильтры задержки жира.

По истечении 120 часов работы светодиод L2 становится КРАСНЫМ и начинает мигать: это означает, что необходимо защищать фильтры задержки жира и заменять угольные фильтры.

После зачистки фильтров задержки жира (и/или замены угольных

фильтров), для повторного запуска подсчета часов (СБРОСА) нажмите клавишу **Е** во время сигнализации аварийного состояния фильтров.

#### Клавиши управления по Рис. 19:

Клавиша **A**: включает/выключает подсветку. По истечении 30 часов работы загорается индикатор (S), указывающий на необходимость в зачистке фильтров задержки жира; через каждые 120 часов работы мигает соответствующий индикатор (S), который дает знать о том, что необходимо зачищать фильтры задержки жира и заменять угольный фильтр. Для СБРОСА подсчета, нажмите примерно на 1 сек клавишу **A** (пока продолжает действовать индикатор S).

Клавиша **B**: включает мотор на 1-ю скорость (загорается соответствующий индикатор); нажатие клавиши на 1 секунду вызывает останов мотора.

Клавиша **C**: включает мотор на 2-ю скорость (загорается соответствующий индикатор).

Клавиша **D**: включает мотор на 3-ю скорость (загорается соответствующий индикатор).

Клавиша **E**: включает мотор на 4-ю скорость (загорается соответствующий индикатор).

Вытяжка обеспечивает **останов с задержкой** и тем самым полную очистку воздуха в помещении. Начиная со 2-ой скорости, удержание клавиши действующей в данный момент скорости (индикатор при этом зажег) задает 5-минутную задержку времени останова прибора. В течение этого периода индикатор мигает.

#### АВАРИЙНОЕ СОСТОЯНИЕ ФИЛЬТРОВ

По истечении 30 часов работы загорается индикатор клавиши подсветки (S): это означает, что необходимо зачищать фильтры задержки жира. После зачистки фильтров, для повторного запуска подсчета часов (СБРОСА) нажмите клавишу подсветки (A) на 1 секунду приблизительно при зажженном индикаторе фильтров.

#### Клавиши управления по Рис. 20:

Клавиша **P1** - ВЫКЛ/ подсветки:

уменьшает освещенность до минимальной степени. Удержание клавиши на 2 сек вызывает выключение подсветки.

Клавиша **P2** - ВКЛ/+ подсветки: включает подсветку со степенью освещенности, заданной последний раз (до последнего выключения).

Повышает освещенность до максимальной степени.

Клавиша **P3** - ВЫКЛ/- мотора: уменьшает скорость до минимальной степени. При удержании клавиши на 2 сек мотор выключается.

Удержание клавиши на 2 сек когда СБРОС фильтров активирован вызывает сброс подсчета часов.

Клавиша **P4** - ВКЛ/+ мотора: включает мотор со скоростью, набранной последний раз (до последнего выключения). Увеличивает скорость мотора до максимальной степени (не интенсивной).

Удержание клавиши на 2 сек вызывает активацию Таймера задержки времени на 5 мин, с миганием индикатора текущей скорости.

Удержание клавиши на 2 сек когда активирован Таймер задержки времени вызывает удаление задержки.

Клавиша **P5** - ВКЛ: Активирован только при ВКЛЮЧЕННОМ МОТОРЕ.

Нажатие клавиши один раз вызывает включение 1-ой интенсивной скорости, нажатие клавиши второй раз – включение 2-ой интенсивной скорости, нажатие клавиши третий раз – возврат к скорости, которая была набрана до включения интенсивного режима (т.е., к одной из первых 4-х скоростей).

Индикатор **L1**) - 4 светодиода, зеленых. Показывают набранную скорость

Индикатор **L2**) - Двухцветный: 3 зеленых показывает Первую Интенсивную Скорость, Красный - показывает Вторую Интенсивную Скорость.

#### АВАРИЙНОЕ СОСТОЯНИЕ ФИЛЬТРОВ:

По истечении 30 часов работы первые 2 светодиода (L1) начинают мигать: это означает, что необходимо зачищать фильтры задержки жира. По истечении 120 часов работы последние 2 светодиода (L1) начинают мигать: это означает, что необходимо зачищать фильтры задержки жира и заменять угольные фильтры.

После зачистки фильтров задержки жира (и/или замены угольных фильтров), для повторного запуска подсчета часов (СБРОСА) нажмите клавишу **P3** во время сигнализации аварийного состояния фильтров.

#### Клавиши управления по Рис. 21:

Клавиша **A**: выключатель подсветки

Клавиша **B**: ВКЛ/ВЫКЛ мотора на 1-ю скорость

Клавиша **C**: переключатель 2-ой скорости

Клавиша **D**: переключатель 3-ей скорости

Светодиод **E**: сигнальная лампочка работы мотора.

## ТЕХНИЧЕСКОЕ ОБСЛУЖИВАНИЕ

! Перед чисткой или проведением технического обслуживания отключить напряжение.

### Чистка вытяжки

**КОГДА ПРОИЗВОДИТЬ ЧИСТКУ:** очистить в связи с использованием, по крайней мере, каждые 2 месяца, чтобы избежать риска возникновения

пожара.

**НАРУЖНАЯ ЧИСТКА:** использовать тряпку, смоченную в теплой воде с нейтральным моющим средством (для окрашенных вытяжек); использовать специальные средства для вытяжек из стали, меди или латуни.

**ВНУТРЕННЯЯ ЧИСТКА:** использовать тряпку (или кисточку), смоченную в денатурированном этиловом спирте.

**ЧТО НЕЛЬЗЯ ДЕЛАТЬ:** не использовать абразивные или коррозионные средства (например, металлические губки, слишком жесткие щетки, очень агрессивные моющие средства, и т. д.).

### Чистка жировоулавливающих фильтров (F)

**КОГДА ПРОИЗВОДИТЬ ЧИСТКУ:** очистить в связи с использованием, по крайней мере, каждые 2 месяца, чтобы избежать риска возникновения пожара.

**КАК ЧИСТИТЬ ФИЛЬТРЫ:** мыть нейтральным моющим средством вручную или в посудомоечной машине. В случае использования посудомоечной машины возможно обесцвечивание фильтров, которое не влияет на их функциональность.

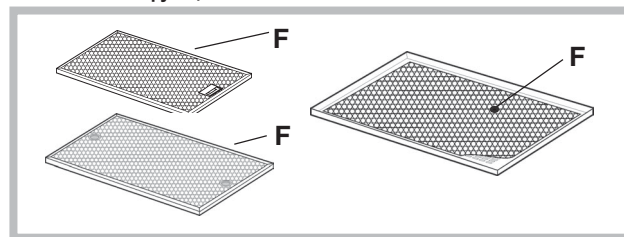

### Замена угольного фильтра

(Только для фильтрующей вытяжки)

**КОГДА ПРОИЗВОДИТЬ ЗАМЕНУ:** заменены по крайней мере, каждые 6 месяцев в зависимости от использования.

**КАК ВЫНУТЬ ФИЛЬТР:** рис 1 до 12, в зависимости от приобретенной модели.

### Подсветка

- Выполняйте замену ламп того же типа.

- Если светодиод поврежден, во избежание любому типу угрозы, он должен быть заменен производителем, его уполномоченным техническим специалистом или лицом с аналогичными квалификациями.

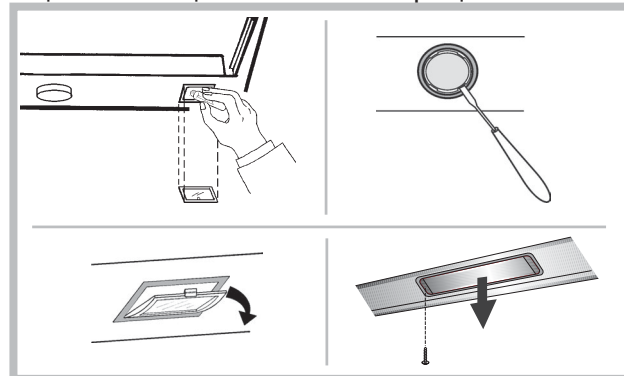

### НЕИСПРАВНОСТИ В РАБОТЕ

Если какая-либо из функций вытяжки не работает, прежде чем обратиться в службу технической поддержки, выполнить следующие простые действия по проверке прибора:

- Если вытяжка не работает, убедиться в том, что:
  - нет перебоев электропитания;
  - выбрана скорость.
- Если вытяжка работает не на полную мощность: убедиться в том, что:
  - Выбранная скорость двигателя достаточна для выбрасываемого количества дыма и пара.
  - Кухня достаточно проветривается для создания тяги.
  - Угольный фильтр не изношен (для вытяжки фильтрующего типа).
- Если вытяжка выключилась во время работы: убедиться в том, что:
  - нет перебоев электропитания;
  - многополюсный выключатель не сработал.



Компоненты, не входящие в комплект

**! Asennus tulee suorittaa näiden ohjeiden mukaisesti pätevän henkilöstön avulla.**



Käytä suojakäsineitä asennus- ja huoltotöiden aikana.

Jos virtajohto on vaurioitunut, täytyy se vaihtaa uuten. Jotta kaikilta riskeiltä vältytään, vaihtotyön saa tehdä vain valmistaja tai tämän tekninen tuki tai joku samanlaisen pätevyyden omaava henkilö.

**Varoitus:** Jos asennat ruuveja tai kiinnikkeitä näiden ohjeiden vastaisesti, voi toimenpide aiheuttaa sähköiskun vaaran.

**VAROITUS:** Vältä vaurioittamasta tuotetta asennuksen aikana. Käytä vain laitteen mukana toimitettuja tai ohjeen mukaisia ruuveja.

Suorita sähköliittämät noudattaen sähköliittämää varten ohjeessa "Varoituksia" olevia ohjeita.

## SUODATIN- VAI IMUVERSIO?

Liesituuletin on saatavilla sekä suodatin- että imuversiona. Päätä ostovaiheessa oikea malli.

Tehon maksimoimiseksi suosittelemme asentamaan imuversion tai ulkoista puhallinmoottoria (huippumuri) ohjaavan mallin.



### Imuversio

Liesituuletin puhdistaa ilman ja ohjaa sen poistohormin kautta ulos.



### Versio ulkoisten ohjausyksikkö

Liesikupu kerää puhdistettavan ilman, joka ohjataan ulkoisella puhallinmoottorilla (huippumuri ja tanavapuhallin) ulos huonetilasta.



### Suodatinversio

Liesituuletin puhdistaa ilman ja puhalttaa puhtaan ilman takaisin huonetilaan.

## HALLINTALAITTEET

**Koskee ainoastaan liesituulettimia, jotka on varustettu sähköisellä hallintajärjestelmällä:**

Energiankulutuksen optimoimiseksi, 5 käyttöminuutin kuluttua, 4<sup>a</sup> nopeus (korkea) vähentyy automaattisesti 3<sup>a</sup> nopeudeksi.

- Mikäli liesituuletin on jätetty päälle (valaistus ja/tai moottori), 10 tunnin kuluessa, jonka aikana mitään kommentia ei oltu valittu, liesituuletin siirtyä automaattisesti OFF-tilaan, jonka seurauksena kaikki toiminnot sammuvat.  
- Jokaista näppäimistöä tai kaukosäätimellä (lisävaruste) annettua kommentia seuraa summerin tuottama äänimerkki.

- Jos liesituulettimen käytön aikana syntyy sähkökatkos, sähkövirran palauttamisen jälkeen liesituuletin jää OFF-tilaan ja laite joudutaan käynnistämään manuaalisesti.

### Hallintalaitteet, Kuva 13:

**C-kytkin:** A-asennossa (automaattinen tila), moottorin ja valaistuksen käynnistämistä säädetään automaattisesti vetämällä/työntämällä liikkuvaa paneelia. M-asennossa (manuaalinen tila), valaistus on päällä. 0-asennossa valaistus on pois päältä.

**B-kytkin:** moottorin työtehon valinta.

Riippumatta tilanteesta, paneelin vetäminen aiheuttaa moottorin automaattisen käynnistämisen viimeksi asetetulla nopeudella.

### Hallintalaitteet, Kuva 14:

**C-kytkin:** M-asennossa (moottori), paneelin vetäminen/työntäminen aiheuttaa moottorin käynnistämisen/sammuttamisen. Valaistus pysyy sammuneena. T-asennossa (täydessä), paneelin vetäminen/työntäminen aiheuttaa valaistuksen ja moottorin käynnistämisen/sammuttamisen. L-asennossa, valaistus jää koko ajaksi päälle ja moottori pois päältä (riippumatta siitä, onko paneeli vedetty ulos tai työnnetty sisään). Moottori pysyy sammuneena. **B-kytkin:** moottorin työtehon valinta. Sen jälkeen kun kytkin on asetettu M-tai T-asentoon, paneelin vetäminen aiheuttaa moottorin käynnistämisen valitulla nopeudella.

### Hallintalaitteet, Kuva 15:

**D-kytkin:** A-asennossa (automaattinen tila), moottorin ja valaistuksen käynnistämistä säädetään automaattisesti vetämällä/työntämällä liikkuvaa paneelia. M-asennossa (manuaalinen tila), valaistus on päällä. 0-asennossa valaistus on pois päältä. Osittainen paneelin vetäminen pitää moottorin

työtehon I nopeudella, sen vetäminen keskiasentoon lisää moottorin nopeutta tasolle II, ja vetämällä sitä ääriasentoon, tasolle III.

### Hallintalaitteet, Kuva 16:

**A** = Moottorin ON/OFF-kytkin nopeudella I.

**B** = II-nopeuden kytkin.

**C** = III-nopeuden kytkin. Moottorin käynnistämistä säädetään automaattisesti vetämällä/työntämällä liikkuvaa paneelia (lukuun ottamatta tilannetta, jossa A-kytkin on asetettu 0-asentoon). Paneelin vetäminen aiheuttaa moottorin automaattisen käynnistämisen viimeksi asetetulla nopeudella.

**D:** Valaistuskyskytkin: A-asennossa (automaattinen tila), valaistuksen käynnistämistä säädetään automaattisesti vetämällä/työntämällä liikkuvaa paneelia. M-asennossa (manuaalinen tila), valaistus on päällä. 0-asennossa valaistus on pois päältä.

### Hallintalaitteet, Kuva 17:

**MOOTTORI** – A-kytkin

"1" -asento mahdollistaa automaattisen moottorin työn säätämisen vetämällä/työntämällä liikkuvaa paneelia. "1" -asennossa moottori on koko ajan pois päältä.

**NOPEUS** – B-kytkin

Mahdollistaa moottorin työnopeuden asettamisen käyttämällä sähkön siirtoverkkoa.

**VALAISTUS** – C-kytkin

Kytkimen ollessa "AUT"-asennossa, valaistusta säädetään automaattisesti vetämällä/työntämällä liikkuvaa paneelia.

"0"-asennossa valaistus on pois päältä riippumatta paneelin asennosta.

"MAN"-asento mahdollistaa valaistuksen laittamisen päälle riippumatta paneelin asetuksista.

### Hallintalaitteet, Kuva 18:

**A) VALAISTUKSEN** sammuttaminen.

**B) VALAISTUKSEN** laittaminen päälle.

**C) Moottorin** työnopeuden vähentäminen sen vähimmäistasolle. Sammuta moottori pitämällä painiketta pohjassa 2 s ajan.

**D) Moottorin** käynnistys (viimeksi valitulla nopeudella) ja nopeuden lisäys sen enimmäistasolle.

**E) SUODATINHÄLYTYKSEN/TUNTILASKURIN (TIMER) NOLLAUS:** tuntilaskuri voidaan nollata painamalla painiketta, suodatinhälytyksen ilmestyessä (moottorin ollessa pois päältä). Painikkeen painaminen moottorin ollessa päällä aiheuttaa AJASTIMEN käynnistämisen ja liesituulettimen sammuttamisen automaattisesti 5 minuutin kuluessa.

**L1) 4 VIHREÄÄ LED-diodia** ilmoittaa senhetkisen nopeustason.

**L2) Palava punainen LED-diodi** (moottorin ollessa pois päältä) ilmoittaa SUODATINHÄLYTYKSESTÄ. Palava vihreä LED-diodi (välkkyvä) ilmoittaa siitä, että AJASTIN on kytketty päälle E-painikkeella.

**SUODATINHÄLYTYS:**

30 työtunnin kuluttua, LED L2-diodi palaa punaisena, merkiksi rasvasuodattimien puhdistuksen tarpeesta.

120 työtunnin kuluttua, LED L2-diodi välkkyä punaisena, merkiksi rasvasuodattimien puhdistuksen sekä hiilisuolettimien vaihtamisen tarpeesta. Rasvasuodattimien puhdistuksen (ja/tai hiilisuolettimien vaihtamisen) jälkeen, tuntilaskuri voidaan nollata painamalla E-painiketta suodatinhälytyksen palamisen aikana.

### Hallintalaitteet, Kuva 19:

**A-painike:** valaistuksen laittaminen päälle/pois päältä. Joka 30 työtunnin kuluttua merkkivalo (S) syttyy palamaan, merkiksi rasvasuodattimien puhdistuksen tarpeesta. Joka 120 työtunnin kuluttua merkkivalo (S) alkaa välkkyä, merkiksi rasvasuodattimien puhdistuksen sekä hiilisuolettimien vaihtamisen tarpeesta. Tuntilaskuri voidaan nollata pitämällä A-painiketta pohjassa noin 1 s ajan (S-merkkivalon palaessa).

**B-painike:** käynnistää moottorin 1<sup>o</sup> nopeudella (sitä vastaava merkkivalo syttyy); moottori voidaan sammuttaa pitämällä painiketta pohjassa noin 1 s ajan.

**C-painike:** käynnistää moottorin 2<sup>o</sup> nopeudella (sitä vastaava merkkivalo syttyy).

**D-painike:** käynnistää moottorin 3<sup>o</sup> nopeudella (sitä vastaava merkkivalo syttyy).

**E-painike:** käynnistää moottorin 4<sup>o</sup> nopeudella (sitä vastaava merkkivalo syttyy).

Liesituuletin on varustettu viivästyvän sammuttamisen toiminnolla, joka mahdollistaa ympäröivän ilman puhdistamisen saattamisen loppuun. 2<sup>o</sup> nopeudesta alkaen, laitteen sammuttamista voidaan viivästyttää 5 minuuttia painamalla senhetkisen työnopeuden painiketta (merkkivalo palaa). Tämän aikana merkkivalo välkkyä.

**SUODATINHÄLYTYS:**

30 työtunnin kuluttua, valaistuksen merkkivalo (S) syttyy palamaan, merkiksi rasvasuodattimien puhdistuksen tarpeesta.

Rasvasuodattimien puhdistuksen jälkeen, tuntilaskuri voidaan nollata suodatinhälytyksen palamisen aikana pitämällä valaistuspainiketta (A) pohjassa noin 1 s ajan.

### Hallintalaitteet, Kuva 20:

**P1) OFF/- Valaistus:** Valon voimakkuuden vähentäminen sen vähimmäistasolle. Valaistus voidaan sammuttaa pitämällä painiketta pohjassa 2 s ajan.

P2) ON/+ Valaistus: Valaistuksen kytkeminen päälle viimeksi valitulla valon voimakkuustasolla (ennen viimeistä sammutusta). Valon voimakkuuden lisääminen sen enimmäistasolle.

P3) OFF/- Moottori: Aiheuttaa nopeuden vähentämisen sen vähimmäistasolle. Moottori voidaan sammuttaa pitämällä painiketta pohjassa 2 s ajan. Painikkeen pitäminen pohjassa 2 s ajan moottorin ollessa päällä mahdollistaa TUNTILASKURIN nollaamisen suodatinhäilytyksen palaessa.

P4) OFF/+ Moottori: Aiheuttaa moottorin käynnistämisen viimeksi valitulla nopeudella (ennen viimeistä sammutusta).

Lisää moottorin työnopeutta sen enimmäistasolle (EI KORKEALLE). Painikkeen pohjassa pitäminen 2 s ajan aiheuttaa AJASTIN-toiminnon päällekytkemisen 5 minuutin ajaksi, (joka näkyy senhetkistä nopeutta ilmoittavilla, välkkyvillä LED-diodeilla).

Ajastin-toiminto voidaan SAMMUTTAA pitämällä painiketta pohjassa 2 s ajan.

P5) INT: Toimii ainoastaan moottorin ollessa päällä. Käynnistää ENSIMMÄISEN korkean nopeustason painettaessa kerran; käynnistää TOISEN korkean nopeustason painettaessa kaksi kertaa, ja painettaessa KOLMANNEN kerran, mahdollistaa sen nopeuden palauttamisen, joka oli asetettu ennen korkean nopeustason valitsemista (eli yksi 4 ensimmäisestä tasosta).

L1) 4 VIHREÄÄ LED-diodia ilmoittaa senhetkisen nopeustason.

L2) Kaksivärinen LED-diodi: VIHREÄ: ilmoittaa ensimmäisen korkean nopeustason. PUNAINEN: ilmoittaa toisen korkean nopeustason.

SUODATINHÄLYTYS:

30 työtunnin kuluttua, 2 ensimmäistä LED-diodia (L1) välkkyvät, merkiksi rasvasuodattimien puhdistuksen tarpeesta.

120 työtunnin kuluttua, 2 viimeistä LED-diodia (L1) välkkyvät, merkiksi rasvasuodattimien puhdistuksen sekä hiilisuodattimien vaihtamisen tarpeesta. Rasvasuodattimien puhdistuksen (ja/tai hiilisuodattimien vaihtamisen) jälkeen, tunti-laskuri voidaan nollata suodatinhäilytyksen palamisen aikana painamalla P3-painiketta.

**Hallintalaitteet, Kuva 21:**

A: valaistuskytkin.

B: moottorin ON/OFF-kytkin nopeudella I.

C = II-nopeuden kytkin.

D = III-nopeuden kytkin.

E: moottorin työn merkkivalo.

## HUOLTO

! Ennen puhdistus- tai huoltotöitä irrota laite sähköverkosta.

### Liesituulettimen puhdistus

**KOSKA PUHDISTAA:** puhdista vähintään kahden kuukauden välein tulipalovaaran ehkäisemiseksi, käytön mukaan.

**ULKO-OSAN PUHDISTUS:** käytä haalealla vedellä ja miedolla pesuaineella (maalatut liesituulettimet) kostutettua rättiä. Teräs-, kupari- ja messinkiliesituulettinten puhdistamiseen käytä niille tarkoitettuja erikoistuotteita.

**SISÄ-OSAN PUHDISTUS:** käytä denaturoidulla etyylialkoholilla kostutettua rättiä (tai sivellintä).

**ÄLÄ:** käytä hankaavia ja syövyttäviä tuotteita (esimerkiksi metallisieniä, kovia harjoja, voimakkaita pesuaineita jne.)

### Rasvasuodatinten puhdistus (F)

**KOSKA PUHDISTAA:** puhdista vähintään kahden kuukauden välein tulipalovaaran ehkäisemiseksi, suhteessa käyttöä.

**SUODATINTEN PUHDISTUS:** puhdista käsin tai astianpesukoneessa miedolla pesuaineella. Jos peset suodattimen astianpesukoneessa, se saattaa haalistua, mikä ei mitenkään vaikuta sen toimintaan.

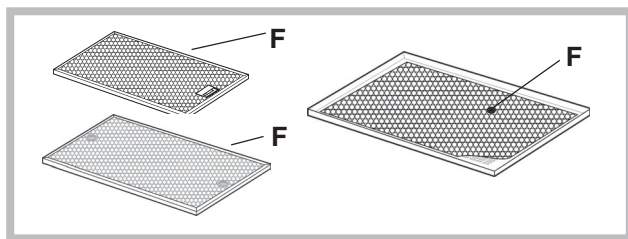

### Vaihtaminen Hiilisuodattimien

(Vain suodatinversiot)

**KOSKA VAIHTAA:** vähintään kuuden kuukauden välein, suhteessa käyttöä.

**IRROTTAMINEN:** katso kuvat 1-12, riippuen ostetusta mallista.

### Valaistus

- Vaihda lamput samantyyppisiä.

- Jos LED-lamppu on vaurioitunut, tulisi valmistajan, valtuutetun huoltomiehen tai vastaavan pätevyyden omaavan henkilön vaihtaa lamppu.

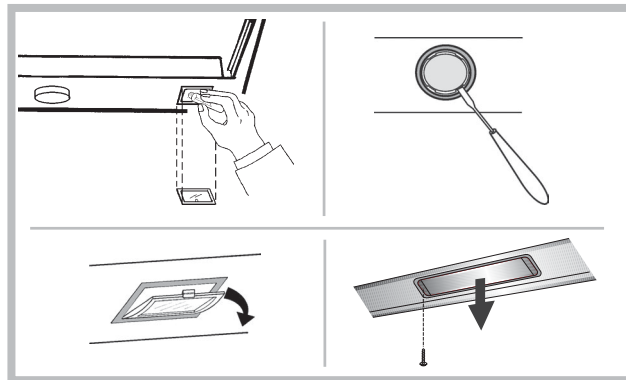

## TOIMINTAVIAT

Jos liesituuletin ei tunnu toimivan, tarkista seuraavat seikat ennen kuin soitat huoltopalveluun:

• Jos liesituuletin ei toimi:

Tarkista, että:

- sähkönsyöttö ei ole katkennut.
- jokin nopeus on valittuna.
- Jos liesituuletin vetää huonosti:

Tarkista, että:

- valittu moottorin nopeus on riittävä tilassa olevan savun ja höyryn imemiseen.
- keittiön ilmankierto on riittävä, jotta liesituuletin saa tarpeeksi ilmaa.
- hiilisuodatin ei ole kulunut (suodatinversio).

• Jos liesituuletin sammuu normaalin käytön aikana:

Tarkista, että:

- sähkönsyöttö ei ole katkennut.
- että moninapainen katkaisinlaite ei ole lauennut.



Varusteet, jotka eivät tule tuotteen mukana

! Installationen ska ske enligt dessa anvisningar och av behörig personal.

 Använd handskar vid åtgärder för installation och underhåll.

Om matarkabeln är skadad ska den ersättas av tillverkaren eller av tillverkarens serviceverkstad, eller av en person med liknande behörighet, i syfte att undvika alla typer av risker.

Varning: Om du inte installerar skruvar eller fästen i enlighet med dessa instruktioner kan leda till elektriska faror.

VIKTIGT: ANVÄND ENDAST DE MEDFÖLJANDE SKRUVARNA för att inte skada produkten under installationen. Försäkra dig om att dem används enligt de anvisningar som finns i följande instruktioner.

Förbered strömförsörjningen (se "Varning" bilagan).  
Förbered rör för luften för kanal version och version med extern motor (se "Varning" bilagan).

## FILTRERANDE ELLER INSUGANDE?

Spiskåpan finns tillgänglig i insugande version eller i filtrerande version. Bestäm er redan från början för installationstypen.

För att öka effektiviteten rekommenderar vi er att installera spiskåpan i den insugande versionen (om detta är möjligt).



### Insugande version

Spiskåpan renar luften och släpper sedan ut den utomhus med hjälp av en utloppsledning.



### Version med extern motor

Huven renar luften och evakuerar den till utsidan genom en utloppskanal. Apparaten måste anslutas till en kanalapparat / motor som arbetar på egen hand och använder apparaten som en union för den luft som skall rensas.



### Filtrerande version

Spiskåpan renar luften och släpper återigen ut den rena luften i rummet.

## KOMMANDON

### Endast för kåpor med elektronisk styrning:

Den 4:e hastigheten (intensiv) sänks automatiskt till den 3:e hastigheten efter 5 minuters drift i syfte att optimera energiförbrukningen.

- Om fläkten lämnas igångsatt (ljuset och/eller motorn), kommer den efter 10 timmar automatiskt ställas om till inställningen OFF om inte användaren programmerar eller använder den, den kommer då att stängas av och alla dess funktioner kommer att avbrytas.

- Varje gång man programmerar varan med hjälp av tangentbordet eller fjärrkontrollen kommer den att ge ifrån sig en ljudsignal: „beep“.

- Om eltillförseln under fläktens arbete avbryts stängs den automatiskt av och den ställs automatiskt om till OFF. Sedan måste den sättas igång manuellt.

### Kommandon Fig. 13

**Brytaren C:** position A (automatisk), motorn och ljuset regleras automatiskt ON eller OFF genom öppning / stängning av teleskopgliden; i läge M (manuell), är ljuset på; i läge 0, är lampan släckt.

**Brytaren B:** reglerar motorns varvtal. Vid öppning av trucken, fungerar motorn automatiskt på den sista hastigheten.

### Kommandon Fig. 14:

**Brytaren C:** styr motorn, eller ljuset, eller bägge. Med brytaren C i position M kommer motorn att fungera automatiskt när teleskopgliden är utdragen; läge T (totalt): tillåter automatisk on / off användning av både motor och ljus; läge L: tillåter användning av lamporna då motorn är avstängd.

**Brytaren B:** styr hastigheten på motorn; när brytaren är i M eller T-läge, öppnar teleskopgliden, motorn börjar automatiskt att fungera i den valda hastigheten.

### Kommandon Fig. 15:

**Brytaren D:** position A (automatisk), motorn och ljuset regleras automatiskt ON eller OFF genom öppning / stängning av teleskopgliden; i läge M (manuell), är ljuset på; i läge 0, är lampan släckt.

Vid lätt öppning av teleskopgliden, arbetar motorn på hastighet I; vid lite större öppning, arbetar motorn på hastighet II; öppnas teleskopgliden helt så arbetar motorn på hastighet III

### Kommandon Fig. 16:

A = ON / OFF 1:a hastighetsbrytaren

B = 2:a hastighetsbrytaren

C = 3:e hastighetsbrytaren

Motorn är automatiskt ON eller OFF genom öppning / stängning av trucken (slvida inte brytaren A är på 0). Vid öppning av trucken arbetar motorn på den senaste registrerade hastigheten.

D = Strömbrytare: läge A (automatisk), ljuset regleras automatiskt ON eller OFF genom öppning / stängning av trucken. I position M (manuell), är ljuset på. I position 0, är lampan släckt.

### Kommandon Fig. 17:

**MOTORN - Brytaren A.** När den är i läge "1" så kommer motorn att släpp på och av automatiskt vid öppning och stängning av det teleskopiska visiret. När den är i läge "0" kommer motorn att förbli avstängd.

**HASTIGHET - Brytaren B.** Tillåter reglering av motorns arbetshastighet med hjälp av en elektronisk hastighetsvariator.

**LJUS - Brytaren C.** När strömbrytaren är i "AUT" läge kommer ljuset att släpp på och av automatiskt genom öppning och stängning av visiret. I "0" läge, kommer ljuset vara avstängt, oavsett visirets läge.

I "MAN" läge kommer ljuset att släpp på oavsett visirets läge.

### Kommandon Fig. 18:

A) Släcker LAMPORNA.

B) Tänder LAMPORNA.

C) Minskar motorns hastighet ända tills den når den minimala nivån. Om nedtryckt i 2 sekunder, stängs motorn av.

D) Startar motorn (återgår till senast använda hastighet) och ökar hastigheten ända tills den når den maximala nivån.

E) RESET AV FILTERALARM/TIMER: genom att trycka på knappen under tider som filteralarmet visas (med avstängd motor) nollställs timräknaren. Trycker du på knappen medan motorn är i funktion, aktiveras TIMERN och därefter stängs spiskåpan automatiskt av efter 5 minuter.

L1) De 4 GRÖNA ledlamporna ger signal om den aktuella hastigheten.

L2) När LED-lampan är röd (med avstängd motor) anger det FILTERALARM. När LED-lampan är grön (blinkande) anger det att TIMERN har aktiverats med hjälp av knapp E.

**FILTERALARM:** Efter 30 timmars drift blir ledlampan L2 RÖD; det anger att fettfiltren måste rengöras. Efter 120 timmars drift blir ledlampan L2 RÖD och blinkar; det anger att fettfiltren måste rengöras och att kolfiltren måste bytas ut. När fettfiltren väl har rengjorts (och/eller kolfiltren bytts ut), trycker du på knapp E under visualiseringen av filteralarmet för att återstarta timräknaren (RESET).

### Kommandon Fig. 19:

Knapp A: slår på / av lamporna; var 30:de timme av drift tänds den motsvarande kontrollampen (S) för att indikera att fettfiltren måste rengöras; var 120:de timme av drift blinkar den motsvarande kontrollampen (S) för att indikera att fettfiltren skall rengöras och tråkolfilter bytas ut. För att starta om timräknare (RESET), håll knappen A intryckt i ca 1" (medan kontrollampen S är på).

Knapp B: driver motorn i första hastigheten (motsvarande kontrollampa tänds); när du håller ner den i ca 1", stängs motorn av.

Knapp C: driver motorn i den andra hastigheten (motsvarande kontrollampa tänds).

Knapp D: driver motorn i den tredje hastigheten (motsvarande kontrollampa tänds).

Knapp E: driver motorn i den fjärde hastigheten (motsvarande kontrollampa tänds).

Man har gjort det möjligt att **fördröja avstängning av huven** för att möjliggöra slutförandet av luftrengöring. Med utgångspunkt från den 2:a hastigheten, kommer avstängningen att försenas med 5" när du trycker på aktuellt driftsnabbknapp (kontrollampa på). Under denna tid blinkar signallampen.

### FILTER LARM:

Efter 30h av drift, kommer Light Button LED (S) att släpp på; Det indikerar att fettfiltren måste rengöras. Efter rengöring av fettfiltren (och / eller byte av tråkolfilter), starta om timräknaren (RESET) genom att trycka på knappen C under visning av information om filteralarm.

### Kommandon Fig. 20:

P1) OFF / - Belysning: Minskar ljusintensiteten ner till lägsta intensitet. Om den hålls intryckt i 2 sekunder, stängs lamporna av.

P2) ON / + Belysning: Slår på belysningen och använder sig av den sist använda ljusnivån (före sista gången som lamporna stängdes av). Ökar ljusintensiteten upp till maximal intensitet.

P3) OFF / - Motor: Minskar hastigheten till lägsta hastighet. Om den hålls intryckt i 2 sekunder, stängs motorn av. Om den hålls intryckt i 2 sekunder när FILTER LARM är på, återställs TIMMätning.

P4) ON / + Motor: Slår på motorn i den hastighet som valts (före den senaste gången som motorn stängdes av). Ökar motorns hastighet upp till maximal hastighet (INTE INTENSIV). Om den hålls intryckt i 2 sekunder, aktiveras 5-minutstimeren och det MARKERAS av blinkande hastighet indikerings LED-lampor. Om den hålls intryckt i 2 sekunder när timern är aktiv, blir det ELIMINERAT.

P5) INT: fungerar endast då MOTORN är på ON. Om man trycker en gång, aktiveras den FÖRSTA intensiva hastigheten; om du trycker två gånger,

aktiveras den ANDRA intensiva hastigheten; om du trycker en tredje gång, sluss hastigheten som var inställd före den intensiva (som är en av de första 4) in igen.

L1) De 4 gröna LED-lamporna indikerar körhastigheten.

L2) 2-färgs LED-lampor: GRÖNT indikerar den första intensiva hastigheten RÖD indikerar den andra intensiva hastigheten.

FILTER LARM:

Efter 30 timmar av drift, blinkar de första 2 LED-lamporna (L1) ; Detta tyder på att fettfiltren måste rengöras.

Efter 120 timmar av drift, blinkar de sista 2 LED-lamporna (L1) ; Detta tyder på att fettfiltren måste rengöras och tråksfilter ersättas.

Efter rengöring av fettfiltren (och / eller byte av tråksfilter), starta om timräknaren (RESET) genom att trycka på knappen P3 under information om filterlarm.

**Kommandon Fig. 21:**

Knapp A: belysningsknapp.

Knapp B: strömbrytare ON/OFF på motorn med I hastighet.

Knapp C: strömbrytare ON/OFF på motorn med II hastighet.

Knapp D: strömbrytare ON/OFF på motorn med III hastighet.

E: Driftindikator motor.

## UNDERHÅLL

! Ta bort spänningen innan du ska göra rent eller utföra underhållsätgärder.

### Rengöring av spiskåpan

**NÄR SKA DEN GÖRAS REN:** rengör åtminstone en gång varannan månad för att undvika brandrisk.

**UTVÄNDIG RENGÖRING:** använd en trasa som har fuktats med ljummet vatten och mildt rengöringsmedel (för lackerade spiskåpor); använd specifika produkter som är till för spiskåpor i stål, koppar eller mässing.

**INVÄNDIG RENGÖRING:** använd en trasa (eller en pensel) som har dränkts med t-sprit.

**VAD MAN INTE SKA GÖRA:** använd inte etsande eller frätande produkter (t.ex. metallsvampar, för hårda borstar, väldigt aggressiva rengöringsmedel, etc.)

### Rengöring av fettfilter (F)

**NÄR SKA DE RENGÖRAS:** rengör åtminstone en gång varannan månad för att undvika brandrisk, i förhållande till användning.

**HUR SKA MAN RENGÖRA FILTREN:** tvätta för hand eller i diskmaskin med mildt rengöringsmedel. Vid tvätt i diskmaskin kan en eventuell blekning ske som inte påverkar filtrens funktion på något sätt.

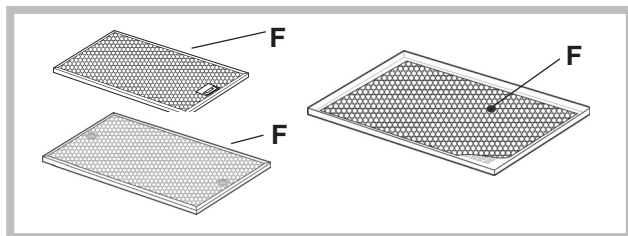

### Byte av kolfilter

(Endast för filtrerande spiskåpa)

**NÄR SKA DEN BYTAS UT:** Byt minst var 6 månader, beroende på användning.

**AVLÄGSNING:** se figurer 1 till 12 enligt den modell du har.

## Ljus

- Byt ut mot en lampa av samma typ.

- Om LED-belysningen är trasig ska den bytas ut av producenten, en auktoriserad serviceentreprenör eller en annan person med liknande behörigheter, vilket minskar risken för att problem uppstår.

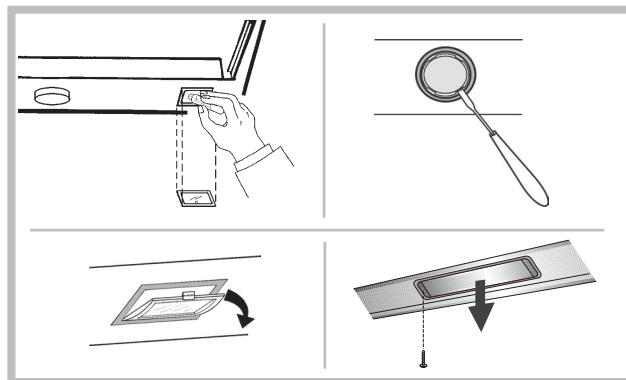

## DRIFTFEL

Om det verkar som att någonting inte fungerar utför följande enkla kontroller innan du ringer vår Kundtjänst:

- Om spiskåpan inte fungerar:  
Kontrollera att:
  - det inte är strömavbrott.
  - en hastighet har valts.
- Om spiskåpan har låg kapacitet:  
Kontrollera att:
  - Den hastighet som har valts för motorn är tillräcklig för den mängd rök och ånga som släpps ut.
  - Köket är tillräckligt ventilerat för att tillåta luftintag.
  - Kolfiltret inte är utslitet (spiskåpa i filtrerande version).
- Om spiskåpan har stängts av under normal drift:  
Kontrollera att:
  - det inte är strömavbrott.
  - den allpoliga brytaren inte är utlöst.



Komponenter som inte tillhör produktens standardutrustning.

# Ελληνικά

**!** Αυτή η συσκευή πρέπει να εγκατασταθεί σύμφωνα με τις παρακάτω οδηγίες από εξειδικευμένο τεχνικό.

## Η χρήση γαντιών είναι απαραίτητη στις εργασίες εγκατάστασης και συντήρησης.

Αν το καλώδιο παροχής ρεύματος είναι φθαρμένο, πρέπει να αντικατασταθεί από τον κατασκευαστή, ή τον αντιπρόσωπο ή από εξειδικευμένο άτομο για να αποφευχθεί ο κίνδυνος.

**Προειδοποίηση:** Η λανθασμένη τοποθέτηση βιδών ή στερέωσης της συσκευής, μπορεί να προκαλέσει ατύχημα.

**ΣΗΜΑΝΤΙΚΟ:** Για να μη χαλάσετε τη συσκευή σας, κατά τη διάρκεια της εγκατάστασης

**ΧΡΗΣΙΜΟΠΟΙΗΣΤΕ ΜΟΝΟ ΤΙΣ ΒΙΔΕΣ ΠΟΥ ΠΑΡΕΧΟΝΤΑΙ.** Βεβαιωθείτε ότι αυτές χρησιμοποιούνται σύμφωνα με τις παρακάτω οδηγίες.

Προετοιμάστε την παροχή ρεύματος (δείτε το φύλλο με τις "Προειδοποιήσεις").

Για την έκδοση με μπουράκι και την έκδοση με εξωτερικό μοτέρ, ετοιμάστε τους σωλήνες για την εκκένωση του αέρα (δείτε το φύλλο με τις "Προειδοποιήσεις").

## ΈΚΔΟΣΗ ΜΕ ΦΙΛΤΡΑΡΙΣΜΑ ΑΕΡΑ Ή ΜΕ ΜΠΟΥΡΙ

Ο απορροφητήρας μπορεί να χρησιμοποιηθεί με έκδοση για φίλτραρισμα αέρα ή με μπουράκι. Αποφασίστε ποιον τύπο θα εγκαταστήσετε.

Για καλύτερη απόδοση, σας προτείνουμε να εγκαταστήσετε τον απορροφητήρα με μπουράκι (αν είναι εφικτό).



### Έκδοση με μπουράκι

Ο απορροφητήρας καθαρίζει τον αέρα και τον στέλνει έξω μέσω των σωλήνων.



### Έκδοση με εξωτερικό μοτέρ

Ο απορροφητήρας καθαρίζει τον αέρα και τον στέλνει έξω μέσω των σωλήνων. Αυτή η συσκευή μπορεί να συνδεθεί σε ένα μοτέρ, το οποίο δουλεύει μόνου, χρησιμοποιώντας τη συσκευή σαν σύνδεσμο για τον καθαρισμό του αέρα.



### Έκδοση φίλτραρίσματος αέρα

Ο απορροφητήρας καθαρίζει τον αέρα και τον ανακυκλώνει μέσα στο δωμάτιο.

**D** Μπορείτε να αλλάξετε την απορροφητική ικανότητα της συσκευής με ένα διακόπτη. Όσο περισσότερο τραβάτε τον διακόπτη προς τα κάτω, τόσο περισσότερο ανοίγει η βαλβίδα, αυξάνοντας την απορρόφηση.

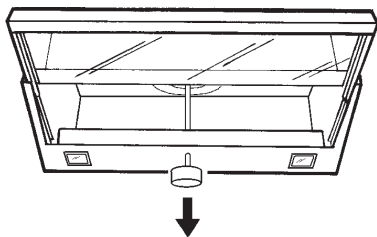

## ΧΕΙΡΙΣΤΗΡΙΑ

### Μόνο για τους απορροφητήρες με ηλεκτρονικό χειριστήριο.

Η 4<sup>η</sup> ταχύτητα (εντατική) αυτόματα χαμηλώνει στην 3<sup>η</sup> ταχύτητα μετά από 5 λεπτά λειτουργίας για να βελτιστοποιήσει την κατανάλωση ενέργειας.

Στους απορροφητήρες με ισχύ 120V/60Hz αυτή η λειτουργία δεν είναι ενεργή και η 4<sup>η</sup> ταχύτητα υποδεικνύεται με το γράμμα B (Booster-Ενισχυτής).

- Αν ο απορροφητήρας παραμείνει αναμμένος (λάμπες ή/και κινητήρας), χωρίς ο χρήστης να τον χρησιμοποιεί, μετά από 10 ώρες λειτουργίας, θα σβήσει αυτόματα και όλες οι λειτουργίες του θα σβήσουν. Σε απορροφητήρες με ισχύ 120V/60Hz αυτή η λειτουργία δεν υπάρχει.

- Ο βομβητής εκπέμπει ένα "μπιπ" κάθε φορά που μια εντολή τίθεται σε λειτουργία από το πληκτρολόγιο ή από το τηλεχειριστήριο (προαιρετικό).

- Σε περίπτωση διακοπής ρεύματος κατά τη λειτουργία του απορροφητήρα,

ο απορροφητήρας σβήνει και θα πρέπει να ενεργοποιηθεί χειροκίνητα.

### Οδηγίες χρήσεως από την εικ. 13:

**Διακόπτης C:** στην θέση A (αυτόματη λειτουργία), το άναμμα της μηχανής και των λαμπτήρων ρυθμίζεται αυτόματα μέσω ανοίγματος/κλεισίματος του συρταρωτού πίνακα. Στην θέση M (χειροκίνητη λειτουργία) ανάβουν οι λαμπτήρες. Στην θέση O οι λαμπτήρες είναι σβηστοί.

**Διακόπτης B:** επιτρέπει την επιλογή της ταχύτητας της μηχανής.

Σε κάθε περίπτωση η εξαγωγή του πίνακα προκαλεί αυτόματη ενεργοποίηση της μηχανής (με την ταχύτητα που ειχατε επιλέξει τελευταία).

### Οδηγίες χρήσεως από την εικ. 14:

**Διακόπτης C:** στην θέση M (μηχανή), η εξαγωγή/εισαγωγή του πίνακα προκαλεί το άναμμα/σβήσιμο της μηχανής. Οι λαμπτήρες παραμένουν σβηστοί. Στην θέση T (ολοκληρωτική), η εξαγωγή/εισαγωγή του πίνακα προκαλεί το άναμμα/σβήσιμο των λαμπτήρων και της μηχανής. Στην θέση L οι λαμπτήρες παραμένουν αναμμένοι ολη την ώρα ενώ η μηχανή είναι σβηστή (ανεξάρτητα από το εάν ο πίνακας βρίσκεται μέσα ή έξω). Η μηχανή παραμένει σβηστή.

**Διακόπτης B:** επιτρέπει την επιλογή της ταχύτητας λειτουργίας της μηχανής. Μετά την ρύθμιση του διακόπτη στην θέση M ή T η εξαγωγή του πίνακα προκαλεί αυτόματο άναμμα της μηχανής με την επιλεγμένη ταχύτητα.

### Οδηγίες χρήσεως από την εικ. 15:

**Διακόπτης D:** στην θέση A (αυτόματη λειτουργία) η ενεργοποίηση της μηχανής και το άναμμα των λαμπτήρων ρυθμίζεται αυτόματα μέσω εισαγωγής/εξαγωγής του πίνακα. Στην θέση M (χειροκίνητη λειτουργία) οι λαμπτήρες ανάβουν. Στην θέση O οι λαμπτήρες είναι σβηστοί. Μερική εξαγωγή του πίνακα επιτρέπει την λειτουργία της μηχανής στην ταχύτητα I, περαιτέρω εξαγωγή του αυξάνει την ταχύτητα της μηχανής στο II ενώ ολική εξαγωγή του θέτει την ταχύτητα στο επίπεδο III.

### Οδηγίες χρήσεως από την εικ. 16:

A: ON/OFF Ταχύτητα

B: II ταχύτητα

C: III ταχύτητα

D: Διακόπτης φωτισμού.

Θέση A (αυτόματο), το φως ανάβει ή σβήνει αυτόματα με το άνοιγμα/κλείσιμο του συρόμενου τμήματος.

Θέση M (χειροκίνητη), το φως είναι αναμμένο.

Θέση O το φως είναι σβηστό.

### Οδηγίες χρήσεως από την εικ. 17:

MHXANH – Διακόπτης A

Με τον διακόπτη στην θέση "1" η λειτουργία της μηχανής ρυθμίζεται αυτόματα μέσω εξαγωγής/εισαγωγής του συρταρωτού πίνακα.

Στην θέση "0" η μηχανή παραμένει συνεχώς σβηστή.

TACHYHTA – Διακόπτης B

Επιτρέπει την ρύθμιση της ταχύτητας της μηχανής με χρήση του ηλεκτρονικού μεταδότη.

ΦΩΤΙΣΜΟΣ – Διακόπτης C

Όταν ο διακόπτης φωτισμού είναι στην θέση "ΑΥΤ" το άναμμα των λαμπτήρων ρυθμίζεται αυτόματα μέσω εξαγωγής/εισαγωγής του πίνακα.

Στην θέση "0" έχουμε έλλειψη φωτισμού, ανεξάρτητα από την θέση του πινάκα.

Η θέση "MAN" επιτρέπει το άναμμα του φωτισμού ανεξάρτητα από την θέση του πίνακα.

### Οδηγίες χρήσεως από την εικ. 18:

**Διακόπτης A:** Σβήνει τους ΛΑΜΠΤΗΡΕΣ.

**Διακόπτης B:** ανάβει τους ΛΑΜΠΤΗΡΕΣ.

**Διακόπτης C:** μειώνει την ταχύτητα λειτουργίας της μηχανής μέχρι την μικρότερη δυνατή. Για να σβήσετε την μηχανή, κρατήστε πατημένο το κουμπί επί 2 δευτερόλεπτα.

**Διακόπτης D:** ενεργοποιεί την μηχανή (με την ταχύτητα που ειχατε επιλέξει τελευταία) και αυξάνει την ταχύτητα μέχρι την μεγαλύτερη δυνατή.

**Διακόπτης E:** ΕΠΑΝΑΦΟΡΑ ΣΥΝΑΓΕΡΜΟΥ ΦΙΛΤΡΩΝ/TIMER ΧΡΟΝΟΡΥΘΜΙΣΤΗΣ: για να μηδενίσετε τον μετρητή ωρών πατήστε το κουμπί την ώρα που ανάβει ο συναγερμός φίλτρων (ενώ η μηχανή δεν λειτουργεί). Πιέζοντας το κουμπί την ώρα που η μηχανή βρίσκεται σε λειτουργία ενεργοποιείται ο χρονορυθμιστής και αυτομάτως σβήνει ο απορροφητήρας μετά από 5 λεπτά.

L1) οι 4 ΠΡΑΣΙΝΕΣ διοδοί LED σηματοδοτούν την τρέχουσα ταχύτητα.

L2) το άναμμα της κόκκινης διοδού LED (ενώ η μηχανή δεν λειτουργεί) σηματοδοτεί τον ΣΥΝΑΓΕΡΜΟ ΦΙΛΤΡΩΝ. Το άναμμα της πράσινης διοδού LED (αναβοσβήνοντας) δείχνει πως ο χρονορυθμιστής έχει ενεργοποιηθεί μέσω πατήματος του κουμπιού E.

**ΣΥΝΑΓΕΡΜΟΣ ΦΙΛΤΡΩΝ:** Μετά από λειτουργία 30 ωρών η διοδος LED L2 ανάβει με χρώμα ΚΟΚΚΙΝΟ, σηματοδοτώντας την αναγκαιότητα καθαρισμού των φίλτρων λίπους.

Μετά από 120 ώρες λειτουργίας η διοδος LED L2 αναβοσβήνει σε χρώμα ΚΟΚΚΙΝΟ σηματοδοτώντας την αναγκαιότητα καθαρισμού των φίλτρων λίπους καθώς και της αλλαγής των φίλτρων άνθρακα. Μετά τον καθαρισμό των φίλτρων λίπους (και/ή την αλλαγή των φίλτρων άνθρακα), για να μηδενίσετε τον μετρητή ωρών (RESET) πρέπει να πατήσετε το κουμπί E την ώρα που είναι αναμμένος ο συναγερμός φίλτρων.

### Οδηγίες χρήσεως από την εικ. 19:

**Διακόπτης A:** ανάβει/σβήνει τους λαμπτήρες. Μετά από κάθε 30 ώρες

λειτουργίας ανάβει το λαμπάκι (S) σηματοδοτώντας την ανάγκη καθαρισμού των φίλτρων λίπους. Μετά από κάθε 120 ώρες λειτουργίας αναβοσβήνει το λαμπάκι (S) σηματοδοτώντας την ανάγκη καθαρισμού των φίλτρων λίπους και αλλαγής του φίλτρου άνθρακα. Για να γίνει επανέναρξη της καταμέτρησης των ωρών (RESET) πρέπει να κρατήσουμε πατημένο το κουμπί A για περίπου 1 δευτερόλεπτο (την ώρα που το λαμπάκι S είναι αναμμένο).

Διακόπτης B: θέτει σε λειτουργία την μηχανή στο 1° της ταχύτητας (ανάβει το αντίστοιχο ενδεικτικό λαμπάκι)· για να σβήσουμε την μηχανή πρέπει να κρατήσουμε πατημένο το κουμπί για περίπου 1 δευτερόλεπτο.

Διακόπτης C: θέτει σε λειτουργία την μηχανή στο 2° της ταχύτητας (ανάβει το αντίστοιχο ενδεικτικό λαμπάκι).

Διακόπτης D: θέτει σε λειτουργία την μηχανή στο 3° της ταχύτητας (ανάβει το αντίστοιχο ενδεικτικό λαμπάκι).

Διακόπτης E: θέτει σε λειτουργία την μηχανή στο 4° της ταχύτητας (ανάβει το αντίστοιχο ενδεικτικό λαμπάκι).

Ο απορροφητήρας διαθέτει λειτουργία καθυστερημένης απενεργοποίησης, η οποία επιτρέπει το τελείωμα της διαδικασίας καθαρισμού του αέρα στον χώρο. Ξεκινώντας από την ταχύτητα 2°, για να έχουμε καθυστέρηση της απενεργοποίησης της συσκευής κατά 5 λεπτά πρέπει να πιάσουμε το κουμπί της τρέχουσας ταχύτητας λειτουργίας (ανάβει το λαμπάκι). Στην διάρκεια αυτή το λαμπάκι αναβοσβήνει.

#### ΣΥΝΑΓΕΡΜΟΣ ΦΙΛΤΡΩΝ:

Μετά από κάθε 30 ώρες λειτουργίας ανάβει το λαμπάκι του διακόπτη φωτισμού (S) σηματοδοτώντας την ανάγκη καθαρισμού των φίλτρων λίπους. Μετά τον καθαρισμό των φίλτρων λίπους, για να γίνει επανέναρξη της καταμέτρησης των ωρών (RESET) πρέπει να κρατήσουμε πατημένο το κουμπί φωτισμού (A) για περίπου 1 δευτερόλεπτο.

#### Οδηγίες χρήσεως από την εικ. 20:

P1) OFF/- Φωτισμός: Επιτρέπει την μείωση της έντασης του φωτός μέχρι το ελάχιστο δυνατό επίπεδο. Για να σβήσει τελείως το φως πρέπει να κρατήσουμε πατημένο το κουμπί επί 2 δευτερόλεπτα.

P2) ON/+ Φωτισμός: Προκαλεί το άναμμα του φωτισμού στο τελευταίο επίπεδο έντασης που είχε επιλεγεί (πριν το τελευταίο σβήσιμο). Επιτρέπει την αύξηση της έντασης του φωτός μέχρι το μέγιστο δυνατό επίπεδο.

P3) OFF/- Μηχανή: Επιτρέπει την μείωση της ταχύτητας μέχρι το ελάχιστο δυνατό επίπεδο. Για να σβήσουμε την μηχανή πρέπει να κρατήσουμε πατημένο το κουμπί επί 2 δευτερόλεπτα. Κρατώντας πατημένο το κουμπί επί 2 δευτερόλεπτα την ώρα που είναι ενεργοποιημένος ο συναγερμός φίλτρων μηδενίζουμε τον μετρητή ΩΡΩΝ.

P4) ON/+ Μηχανή: Προκαλεί το άναμμα της μηχανής στην τελευταία επίπεδο ταχύτητας που είχε επιλεγεί (πριν το τελευταίο σβήσιμο). Αυξάνει την ταχύτητα λειτουργίας της μηχανής μέχρι το ανώτερο επίπεδο (OXI ΠΟΛΥ ΥΨΗΛΟ).

Κρατώντας πατημένο το κουμπί επί 2 δευτερόλεπτα προκαλεί την έναρξη λειτουργίας του χρονορυθμιστή για 5 λεπτά (σηματοδοτείται από τις αναβοσβήνουσες διόδους LED της επιλεγείσας ταχύτητας).

Για να ΣΒΗΣΟΥΜΕ την λειτουργία του χρονορυθμιστή πρέπει να κρατήσουμε πατημένο το κουμπί επί 2 δευτερόλεπτα.

P5) INT: Λειτουργεί μόνο όταν η μηχανή είναι αναμμένη. Ένα πάτημα προκαλεί την ενεργοποίηση του ΠΡΩΤΟΥ υψηλού επιπέδου ταχύτητας· δυο πατήματα προκαλούν ενεργοποίηση του ΔΕΥΤΕΡΟΥ υψηλού επιπέδου ενώ ενα ΤΡΙΤΟ πάτημα επιτρέπει την επαναφορά της ταχύτητας που είχε επιλεγεί πριν την επιλογή του υψηλού επιπέδου (δηλαδή ενός εκ των 4 επιπέδων).

L1) 4 ΠΡΑΣΙΝΕΣ διόδους LED σηματοδοτούν την επιλεγείσα ταχύτητα.

L2) Δίχρωμες διόδους LED: ΠΡΑΣΙΝΗ: σηματοδοτεί το πρώτο υψηλό επίπεδο ταχύτητας. ΚΟΚΚΙΝΗ: σηματοδοτεί το δεύτερο υψηλό επίπεδο ταχύτητας.

#### ΣΥΝΑΓΕΡΜΟΣ ΦΙΛΤΡΩΝ:

Μετά από 30 ώρες λειτουργίας αναβοσβήνουν οι πρώτες δυο διόδους LED (L1) σηματοδοτώντας την ανάγκη καθαρισμού των φίλτρων λίπους.

Μετά από 120 ώρες λειτουργίας αναβοσβήνουν οι τελευταίες δυο διόδους LED (L1) σηματοδοτώντας την ανάγκη καθαρισμού των φίλτρων λίπους καθώς και αλλαγής των φίλτρων άνθρακα.

Μετά τον καθαρισμό των φίλτρων λίπους (και/ή την αλλαγή των φίλτρων άνθρακα), για να μηδενίσετε τον μετρητή ωρών (RESET) πρέπει να πατήσετε το κουμπί P3 την ώρα που είναι αναμμένος ο συναγερμός φίλτρων.

#### Οδηγίες χρήσεως από την εικ. 21:

A: διακόπτης φωτισμού.

B: Διακόπτης ON/OFF της μηχανής της ταχύτητας I.

C: διακόπτης της ταχύτητας II.

D: διακόπτης της ταχύτητας III.

E: λυχνία λειτουργίας της μηχανής.

## ΣΥΝΤΗΡΗΣΗ

**! Προτού καθαρίσετε ή κάνετε συντήρηση, κλείστε την παροχή ρεύματος.**

### Καθαρισμός απορροφητήρα

Πότε να τον καθαρίζετε: ανάλογα με τη χρήση, τουλάχιστον κάθε 2 μήνες για την αποφυγή φωτιάς.

Εξωτερικό καθάρισμα: χρησιμοποιήστε ένα πανί βουτηγμένο σε χλιαρό νερό και ουδέτερο απορρυπαντικό. Χρησιμοποιήστε προϊόντα κατάλληλα για απορροφητήρες από ασάλι, χαλκό ή μπρούντζο.

Εσωτερικό καθάρισμα: χρησιμοποιήστε ένα πανί βουτηγμένο σε χλιαρό νερό και ουδέτερο απορρυπαντικό.

Τι να μην κάνετε: μη χρησιμοποιείτε λειαντικά ή διαβρωτικά προϊόντα (μεταλλικά σφουγγάρια, βούρτσες, πολύ σκληρές βούρτσες, πολύ επιθετικά απορρυπαντικά κτλ)

### Καθαρισμός φίλτρων (F)

Πότε να τα καθαρίζετε: ανάλογα με τη χρήση, τουλάχιστον κάθε 2 μήνες για την αποφυγή φωτιάς.

Πώς να τα καθαρίζετε: μπορείτε να τα πλύνετε στο χέρι ή στο πλυντήριο πιάτων. Αν τα πλύνετε σε πλυντήριο πιάτων, ο πιθανός αποχρωματισμός τους δεν επηρεάζει με κανένα τρόπο τη λειτουργικότητά τους.

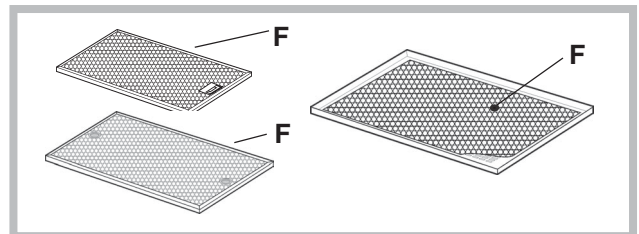

### Αντικατάσταση του φίλτρου άνθρακα

(μόνο για την έκδοση φιλτραρίσματος του αέρα)

Πότε να το αντικαθιστάτε: ανάλογα με τη χρήση, τουλάχιστον κάθε 6 μήνες. Πώς να το αφαιρέσετε: δείτε τα σχήματα 1 ως 12, σύμφωνα με το μοντέλο που αγοράσατε.

### Φωτισμός

- Αντικαταστήστε τις λάμπες με αντίστοιχες ίδιου τύπου.

- Αν οι λαμπτήρες led έχουν χαλαστεί, πρέπει να αντικατασταθούν μόνο από τον κατασκευαστή ή τον αντιπρόσωπο ή από το εξουσιοδοτημένο service, για την αποφυγή τυχόν κινδύνου.

## ΔΥΣΛΕΙΤΟΥΡΓΙΕΣ

Αν κάτι δε λειτουργεί σωστά, κάντε τα παρακάτω βήματα, πριν καλέσετε για τεχνική υποστήριξη:

Αν ο απορροφητήρας δε λειτουργεί, ελέγξτε αν:

- Η παροχή ρεύματος έχει αποσυνδεθεί.
- Μια ταχύτητα έχει επιλεγεί.

Αν ο απορροφητήρας έχει μειωμένη απόδοση, ελέγξτε αν:

- Η επιλεγμένη ταχύτητα αρκεί για την ποσότητα καπνού και ατμών που απελευθερώνονται.
- Η κουζίνα εξαερίζεται επαρκώς, για να επιτρέπει την εισαγωγή αέρα.
- Το φίλτρο άνθρακα έχει κορεστεί (για απορροφητήρες με έκδοση φιλτραρίσματος αέρα).

Αν ο απορροφητήρας σταμάτησε κατά τη λειτουργία του, ελέγξτε αν:

- Η παροχή ρεύματος δεν έχει αποσυνδεθεί.



Εξαρτήματα που δεν παρέχονται με το προϊόν



# Română

**! Aparatul trebuie instalat de o persoană calificată, în conformitate cu instrucțiunile furnizate.**



Purtați mănuși de protecție în timpul montajului sau când faceți operațiuni de întreținere.

În cazul în care cablul de alimentare este deteriorat, trebuie înlocuit de producător, de agentul de la service sau de o persoană cu o calificare similară pentru a se evita orice pericol.

**Avertizare:** Dacă nu montați șuruburile sau nu fixați aparatul în conformitate cu aceste instrucțiuni, pot apărea pericole de natură electrică.

**Important:** Pentru a nu deteriora aparatul, în timpul montajului, FOLOSIȚI NUMAI ȘURUBURILE FURNIZATE. Aveți grijă ca acestea să fie folosite așa cum se arată în instrucțiunile de mai jos.

Pregătiți sursa de alimentare cu energie electrică (vezi foaia "Avertizări"). Pentru versiunea cu extracție și versiunea cu motor exterior, pregătiți conducta pentru evacuarea aerului (vezi foaia "Avertizări").

## VERSIUNEA CU FILTRARE SAU CU EXTRACȚIE?

Hota poate fi în versiunea cu recirculare sau cu extracție. Decideți de la început care tip urmează să fie montat.

Pentru o eficiență sporită, vă recomandăm să montați hota în versiunea cu extracție (dacă este posibil).



### Versiunea cu extracție

Hota purifică aerul și îl evacuează în exterior printr-o conductă de evacuare.



### Versiunea cu motor exterior

Hota purifică aerul și îl evacuează în exterior printr-o conductă de evacuare. Aparatul trebuie conectat la un motor/dispozitiv de extracție care funcționează autonom folosind aparatul ca legătură pentru aerul de evacuat.



### Versiunea cu recirculare

Hota purifică aerul și trimite aerul curățat înapoi în încăpere.

**D**

Capacitatea de extracție a acestui aparat poate fi modificată cu ajutorul unui buton rotativ. Cu cât trageți în jos butonul rotativ, cu atât deschiderea valvei va fi mai mare și, în consecință, aspirația este mai mare.

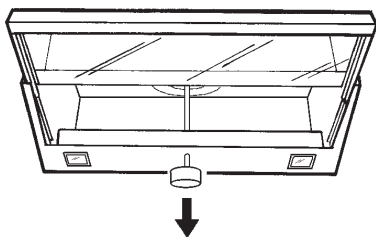

## BUTOANE

### Numai pentru hote dotate cu butoane electronice:

Viteza a patra (intensivă) coboară automat la viteza a treia după cinci minute de funcționare, pentru a optimiza consumul de energie; la hotele cu tensiune 120V/60Hz, această funcție nu este activă, iar viteza a patra este indicată de litera **b** (Booster).

- Dacă hota este lăsată pornită (iluminatul și/sau motorul), după 10 ore de funcționare, dacă nu a mai primit nici o comandă de la utilizator, se stinge automat, oprind toate funcțiile. La hotele cu tensiune 120V/60Hz, această funcție nu este activă.

- Ori de câte ori setați o comandă cu ajutorul butoanelor sau al telecomenzii (opțională), se aude un "bip".

- În cazul în care se întrerupe curentul în timp ce hota este în funcțiune, atunci când revine curentul, hota rămâne oprită (OFF), iar motorul trebuie repornit manual.

### Butoanele din Fig. 13:

Întrerupător C: poziția A (automat), motorul și iluminatul sunt automat acționate ON (pornit) sau OFF (oprit) prin deschiderea/închiderea părții

glisante telescopice; poziția M (manual), lumina este aprinsă; poziția 0, lumina este stinsă.

Întrerupător B: selectează viteza motorului.

Deschizând partea mobilă, motorul va funcționa automat la ultima viteză de funcționare utilizată.

### Butoanele din Fig. 14:

Întrerupător C: controlează motorul sau iluminatul sau pe amândouă. Cu întrerupătorul C în poziția M, motorul va funcționa automat atunci când partea telescopică este trasă în afară; poziția T (total): permite pornirea/oprirea automată a motorului și iluminatului; poziția L: permite utilizarea iluminatului atunci când motorul este oprit.

Întrerupător B: controlează viteza motorului; când întrerupătorul este în poziția M sau T, atunci când deschideți partea glisantă telescopică, motorul începe să funcționeze automat la viteza selectată.

### Butoanele din Fig. 15:

Întrerupător D: poziția A (automat), motorul și iluminatul sunt automat acționate ON (pornit) sau OFF (oprit) prin deschiderea/închiderea părții glisante telescopice; poziția M (manual), lumina este aprinsă; poziția 0, lumina este stinsă.

Dacă deschideți puțin partea glisantă telescopică, motorul funcționează la viteza I; dacă o deschideți puțin mai mult, motorul funcționează la viteza II; deschizând-o de tot, motorul funcționează la viteza III.

### Butoanele din Fig. 16:

A = întrerupător ON/OFF viteza I

B = întrerupător viteza II

C = întrerupător viteza III

Motorul este Pornit sau Oprit automat când deschideți/închideți partea glisantă (dacă întrerupătorul A nu se află în poziția 0). Deschizând partea telescopică, motorul va funcționa la ultima viteză setată.

D = Întrerupător lumină: poziția A (automat), lumina este automat reglată ON sau OFF prin deschiderea/închiderea părții telescopice. Poziția M (manual), lumina este aprinsă. Poziția 0, lumina este stinsă.

### Butoanele din Fig. 17:

MOTOR - Întrerupător A. Atunci când este setat în poziția "1", motorul va fi pornit și oprit automat prin deschiderea și închiderea părții telescopice.

Atunci când este setat în poziția "0", motorul va rămâne oprit.

VITEZĂ - Întrerupător B. Permite reglarea vitezei de funcționare a motorului cu ajutorul unui variator electronic de viteză.

ILUMINAT - Întrerupător C. Atunci când întrerupătorul de lumină este setat în poziția "AUT", lumina va fi pornită și oprită automat prin deschiderea și închiderea părții telescopice. Atunci când este setat în poziția "0", lumina va rămâne stinsă, indiferent de poziția părții telescopice.

În poziția "MAN", lumina va fi aprinsă indiferent de poziția părții telescopice.

### Butoanele din Fig. 18:

A) Oprește ILUMINATUL.

B) Pornește ILUMINATUL.

C) Reduce viteza la viteza minimă. Dacă este apăsat timp de 2 secunde, motorul se oprește.

D) Activează motorul (la ultima viteză setată) și mărește viteza până când ajunge la maxim.

E) ALARMĂ FILTRU/RESETARE TIMER: atunci când apăsați tasta în timp ce este afișată alarma filtru (motor stins), se resetează contorul de ore.

Atunci când apăsați tasta în timp ce motorul funcționează, TIMERUL este activat și hota se va opri automat după 5 minute.

L1) Cele 4 leduri verzi indică viteza de funcționare.

L2) Când ledul este roșu (motor stins) indică ALARMĂ FILTRU. Când ledul este verde (clipind) indică activarea TIMERULUI cu tasta E.

ALARMĂ FILTRU:

După 30 de ore de funcționare, ledul L2 devine ROȘU. Arată că filtrele de grăsime trebuie curățate.

După 120 de ore de funcționare, ledul L2 devine roșu și clipește; arată că filtrele de grăsime trebuie curățate și filtrele de cărbune înlocuite.

După ce ați curățat filtrele de grăsime (și/sau înlocuit filtrele de cărbune), reporniți contorul de ore (RESET) apăsând tasta E în timp ce este afișată alarma de filtru.

### Butoanele din Fig. 19:

Butonul A: pornește/oprește lumina; la fiecare 30 de ore de funcționare, indicatorul luminos corespunzător (S) se aprinde pentru a arăta că filtrele de grăsime trebuie curățate; la fiecare 120 de ore de funcționare, indicatorul luminos (S) clipește pentru a arăta că filtrele de grăsime trebuie curățate și filtrele de cărbune trebuie înlocuite. Pentru a reporni contorul de ore (RESET), țineți apăsat butonul A timp de aproximativ 1" (în timp ce indicatorul luminos S este aprins).

Butonul B: pornește butonul la viteza I (indicatorul luminos corespunzător se aprinde); atunci când este ținut apăsat aprox. 1", motorul se oprește.

Butonul C: pornește motorul la viteza II (indicatorul luminos corespunzător

se aprinde).

Butonul D: pornește motorul la viteza III (indicatorul luminos corespunzător se aprinde).

Butonul E: pornește motorul la viteza IV (indicatorul luminos corespunzător se aprinde).

S-au luat măsuri pentru a întârzia oprirea hotei pentru a permite finalizarea purificării aerului din încăpere. Începând de la a doua viteză, atunci când apăsați butonul de viteză la care hota funcționează în acel moment (indicatorul luminos este aprins), oprirea va fi întârziată timp de 5'. În această perioadă, indicatorul luminos clipește.

**ALARMĂ FILTRU:**

După 30 de ore de funcționare, butonul luminos de tip led (S) pornește; arată că filtrele de grăsime trebuie curățate. După ce ați curățat filtrele de grăsime (și/sau înlocuit filtrele de cărbune), reporniți contorul de ore (RE-

SET) apăsând tasta C în timp ce este afișată alarmă de filtru.

**Butoanele din Fig. 20:**

P1) OFF/ -Lumini: Scade intensitatea luminii până la intensitatea minimă. Dacă este apăsat timp de 2 secunde, luminile se sting.

P2) ON/+ Lumini: Aprinde luminile folosind ultimul nivel de lumină setat (înainte de a stinge ultima dată luminile). Mărește intensitatea luminii până la intensitatea maximă.

P3) OFF/- Motor: Reduce viteza la viteza minimă. Dacă este apăsat timp de 2 secunde, motorul se stinge. Dacă este apăsat timp de 2 secunde atunci când ALARMA FILTRU este activă, contorul de ORE este resetat.

P4) ON/+ Motor: Pornește motorul folosind viteza setată (înainte ca motorul să fi fost oprit ultima dată). Mărește viteza motorului până la viteza maximă. (NON INTENSIVE). Dacă este apăsat timp de 2 secunde, Timerul de 5 minute este activat și EVIDENȚIAT de ledurile care indică viteza, care clipește. Dacă este apăsat timp de 2 secunde când Timerul este activ, este ANULAT.

P5) INT: Funcționează numai cu MOTORUL PORNIT. Dacă este apăsat o dată, activează PRIMA viteză intensivă; dacă este apăsat a doua oară, A DOUA viteză intensivă este activată; dacă este apăsat A TREIA oară, viteza setată înainte de cea intensivă (adică una din primele 4) este setată din nou.

L1) Cele 4 leduri verzi indică viteza de funcționare.

L2) Led cu două culori: VERDE semnaleză Prima viteză intensivă, ROȘU semnaleză A doua viteză intensivă.

**ALARMĂ FILTRU:**

După 30 de ore de funcționare, primele 2 leduri (L1) clipește; acest lucru arată că filtrele de grăsime trebuie curățate.

După 120 de ore de funcționare, ultimele 2 leduri (L1) clipește; acest lucru arată că filtrele de grăsime trebuie curățate și filtrele de cărbune înlocuite.

După ce ați curățat filtrele de grăsime (și/sau înlocuit filtrele de cărbune), reporniți contorul de ore (RESET) apăsând tasta P3 în timp ce este afișată alarmă de filtru.

**Butoanele din Fig. 21:**

A = întrerupător lumină

B = întrerupător ON/OFF prima viteză a motorului.

C = întrerupător viteza a doua.

D = întrerupător viteza a treia.

E = indicator luminos motor pornit.

## ÎNȚREȚINERE

! Înainte de curățare sau întreținere, deconectați de la curent.

### Curățarea hotei

**CÂND TREBUIE CURĂȚATĂ:** curățați-o în funcție de cât de des o folosiți, cel puțin o dată la 2 luni, pentru a preveni riscul de incendiu.

**CURĂȚARE EXTERIOARĂ:** folosiți o cârpă înmuiată în apă caldă și un detergent neutru (pentru hotele vopsite); folosiți produse specifice în cazul hotelor din inox, cupru sau alamă.

**CURĂȚARE INTERIOARĂ:** folosiți o cârpă (sau perie) înmuiată în alcool etilic denaturat.

**CE SĂ NU FACETI:** nu folosiți produse abrazive sau corozive (de ex. bureți sau perii de metal, perii prea dure, detergenți foarte agresivi etc.)

### Curățare filtre de grăsime (F)

**CÂND TREBUIE CURĂȚATE:** curățați în funcție de cât de des folosiți hota, cel puțin o dată la 2 luni, pentru a preveni riscul de incendiu.

**CUM SE CURĂȚĂ FILTRELE:** spălate manual sau în mașina de spălat vase folosind un detergent neutru. Dacă le spălați în mașina de spălat vase, este posibil ca filtrele să se decoloreze, dar acest lucru nu le afectează în nici un fel funcționarea.

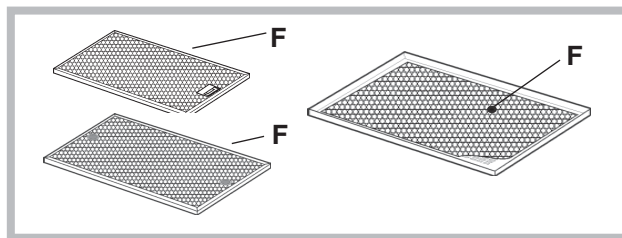

**Înlocuirea filtrului de cărbune** (numai pentru versiunile cu recirculare)  
**CÂND SE ÎNLOCUIEȘTE:** înlocuiți-l în funcție de cât folosiți hota, cel puțin o dată la 6 luni.

**CUM SE SCOATE:** vezi figurile de la 1 la 12, în funcție de modelul cumpărat.

### Iluminat

- Înlocuiți cu becuri de același tip.

- În cazul în care spotul este deteriorat, trebuie înlocuit numai de către producător, de agentul de la service sau de o persoană cu o calificare similară pentru a se evita orice pericol.

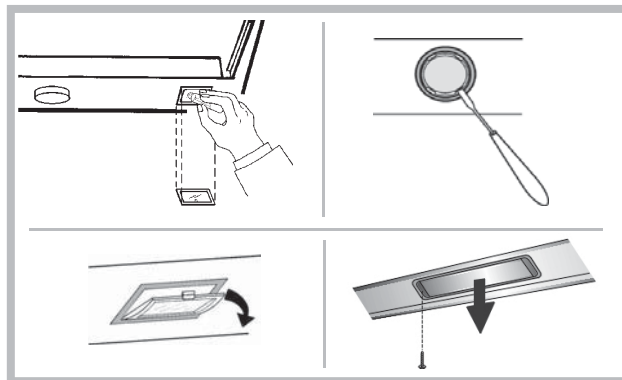

## FUNCȚIONARE DEFECTUOASĂ

Dacă ceva nu funcționează corespunzător, faceți următoarele verificări simple înainte de a suna la serviciul de asistență tehnică:

• Dacă hota nu funcționează:

Verificați dacă:

- Este deconectată de la curent.

- A fost selectată o viteză.

• Dacă hota funcționează ineficient:

Verificați dacă:

- Viteza selectată a motorului este suficientă pentru cantitatea de fum și aburi eliberată.

- Bucătăria este suficient ventilată pentru a permite admisia aerului.

- Filtrul de cărbune este epuizat (hotă în versiunea cu recirculare).

• Dacă hota s-a oprit în timpul funcționării normale:

Verificați dacă:

- Este deconectată de la curent.

- Întrerupătorul omnipolar s-a declanșat.



Componente care nu sunt furnizate împreună cu produsul.

**! Instalace musí být provedena podle uvedených pokynů odborně kvalifikovaným personálem.**

 Při provádění operací instalace a údržby používejte rukavice.

Pokud je napájecí kabel poškozený, je třeba ho nechat vyměnit ze strany výrobce nebo střediska technické podpory, výměnu v každém případě musí provést osoba s podobou kvalifikací tak, aby nedošlo k jakémukoli riziku.

Upozornění: Pokud k instalaci šrouby nebo spojovací v souladu s těmito pokyny, může dojít k úrazu elektrickým proudem.

Upozornění: aby nedošlo k poškození výrobku Vs, během instalace použijte pouze dodané šrouby správným způsobem a, jak je uvedeno v návodu k následování.

Připravte si napájecí zdroj (viz "Upozornění" list).  
U modelů Sací verze a Verze externím motorem, připravte potrubí pro leteckou evakuaci (viz "Upozornění" list).

## FILTRUJÍCÍ NEBO SACÍ?

Digestoř může být buď ve verzi sací nebo filtrující. Typ si zvolte ještě před instalací.

Doporučujeme instalovat digestoř sací verze (pokud je to možné), protože má vyšší účinnost.



Sací verze

Digestoř čistí vzduch a odvádí ven výfukovou trubicí.



Verze externím motorem

Digestoř čistí vzduch a odvádí ven výfukovou trubicí. Spotřebič musí být připojen k sací jednotky, která bude působit v rámci samostatné, s použitím zařízení jako základ pro montáž vzduch být evakuován.



Filtrální verze

Digestoř čistí vzduch a vrací jej čistý zpět do místnosti.

**D** V tomto přístroji můžete změnit sací výkon pomocí knoflíku. Více "knoflík vytažen směrem dolů, tím větší je otevření ventilu a tím větší je touha.

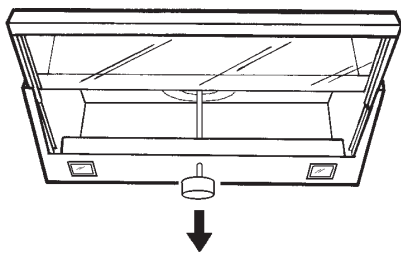

## PŘÍKAZY

Pouze pro digestoře vybavené elektronickým ovládním: 4 rychlost (intenzivní) bude pro optimalizaci spotřeby energie po 5 minutách provozu automaticky přepnuta na 3 rychlost

- Jestliže bude kuchyňský odtah zapnutý (světla a/nebo motor), to po 10 hodinách v případě chybějících příkazů ze strany uživatele, bude automaticky nastavený na režim OFF, a všechny funkce budou vypnuté.
- Pokaždé, když bude vydaný pokyn pomocí klávesnice anebo dálkového ovládače (volitelní), bzučák vydá zvukový signál „beep“.
- Jestliže se v pracovní době kuchyňského odtahu vyskytne přestávka v napájení elektrickým proudem, kuchyňský odtah se automaticky vypne, a jeho tlačítko přechází do polohy OFF. Je proto nutné opětovně nastartovat motor ručně.

### Příkazy z Obr. 13:

Přepínač C: Poloha A (automat), motor a světlo se automaticky ovládají tzn. zapínají/vypínají při vysunutí/zasunutí panelu.

Přepínač B: volba rychlostního stupně motoru.

Po otevření dvířek se motor uvede do chodu takovou rychlostí, která byla použita naposled.

### Příkazy z Obr. 14:

Přepínač C: Poloha M (motor): motor se zapne/vypne při vysunutí/zasunutí předního panelu, světla jsou vypnuta.

Poloha T (total): motor a světla se zapínají/vypínají současně při vysunutí/zasunutí předního panelu.

Poloha L: světla se zapnou/vypnou při vysunutí/zasunutí předního panelu, motor zůstává stále vypnutý.

Přepínač B: volba rychlostního stupně motoru.

Když je přepínač v poloze M nebo T potom při vysunutí předního panelu se spouští ten rychlostní stupeň, který byl před tím navolený.

### Příkazy z Obr. 15:

Přepínač D: Poloha A (automat), motor a světlo se automaticky ovládají tzn. zapínají/vypínají při vysunutí/zasunutí panelu.

Při mírném vysunutí panelu - motor pracuje na 1. rychlostní stupeň, další mírné vysunutí - 2. rychlostní stupeň, úplně vysunutí - 3. rychlostní stupeň.

### Příkazy z Obr. 16:

A = vypínač ON/OFF pro 1. rychlost motoru

B = vypínač pro 2. rychlost

C = vypínač pro 3. rychlost

Zapnutí motoru je rovněž řízeno automaticky při otevření/zavření dvířek (pokud není přepínač A v poloze 0). Po otevření dvířek se motor uvede do chodu takovou rychlostí, která byla použita naposled.

D = vypínač osvětlení: v poloze A (automatická) je zapnutí osvětlení řízeno automaticky, a to otevřením/zavřením dvířek. V poloze M (manuální) je osvětlení zapnuto. V poloze 0 je světlo vypnuto.

### Příkazy z Obr. 17:

Přepínač A (motor): poloha 1 – motor se automaticky zapíná a vypíná vysunutím a zasunutím čelního panelu.

poloha 0 – motor je vypnutý nezávisle na poloze čelního panelu.

Přepínač B (rychlost): regulace rychlosti motoru.

Přepínač C (světlo):

poloha AUT – světlo se rozsvítí a zhasíná vysunutím a zasunutím čelního panelu

poloha 0 – světlo je zhasnuté nezávisle na poloze čelního panelu

poloha MAN – světlo je rozsvíceno nezávisle na poloze čelního panelu

### Příkazy z Obr. 18:

P1 – vypíná svítla

P2 – zapíná svítla

P3 – pokud stisknete s vypnutým motorem, nestane se nic. Pokud

stisknete se zapnutým motorem, nastaví se rychlost na první stupeň.

Jestliže tlačíte 2 sekundy s blikáním motorem, motor se vypne a uloží poslední rychlost.

P4 – pokud stisknete s vypnutým motorem, motor se zapne a nastaví se na rychlost naposledy uloženou nebo první rychlost. Pokud stisknete

tlačítko s blikáním motorem, rychlost se zvyšuje.

L1 – indikuje stávající rychlost (zelení)

P5 – stisknutím tohoto tlačítka s vypnutým motorem provedete reset

„Alarmu filtru“. Stisknutím tlačítka se zapnutým motorem, spustíte

časovač, který po 5 minutách automaticky digestoř vypne.

L2 – jestliže po vypnutém motoru LED dioda svítí červeně, znamená to, že

digestoř byla v provozu 30 hod a je nutné vyčistit tukový filtr, jestliže

červeně bliká, znamená to, že digestoř byla v provozu 120 hodin a je nutné

vyměnit uhlíkový filtr (v případě filtrační verze) a vyčistit tukový filtr.

Jestliže bliká zelení, znamená to, že je aktivován časový vypínač.

### Příkazy z Obr. 19:

Tlačítko A – zapíná/vypíná svítla. Jestliže se kontrola tlačítka osvětlení (S)

rozsvítí, znamená to, že digestoř byla v provozu 30 hodin a je nutné

vyčistit tukové filtry. Jestliže kontrolka tlačítka osvětlení (S) začne blikat,

znamená to, že digestoř byla v provozu 120 hodin a je nutné vyměnit

uhlíkový filtr (v případě filtrační verze) a vyčistit tukové filtry. Podržením

tlačítka A asi na 1 sekundu, resetujete „Alarm filtru“, tj. počítá hodin se

nastaví na nulu.

Tlačítko B – motor sepne na první stupeň rychlosti (zapnutí odpovídá

rozsvícené kontrolce). Pokud podržíte tlačítko déle než 1 sekundu, motor

se vypne.

Tlačítko C – motor sepne na druhý stupeň rychlosti (zapnutí odpovídá

rozsvícené kontrolce).

Tlačítko D – motor sepne na třetí stupeň rychlosti (zapnutí odpovídá

rozsvícené kontrolce).

Tlačítko E – motor sepne na čtvrtý stupeň rychlosti (zapnutí odpovídá

rozsvícené kontrolce).

Aby se zajistilo úplné vyčištění okolního vzduchu po vaření, je ovládač

výbaven systémem zpědného vypnutí. Pokud opitovni stisknete tlačítko

– poěínaje rychlostí 2 – digestoř se automaticky vypne po 5 minutách.

Bihem této doby bliká kontrolka zvolené rychlosti.

Speciální pozornost věnujte tukovým filtrům, které se musí čistit pravidelně po 30 provozních hodinách (kontrolka osvětlení svítí – S).

#### Příkazy z Obr. 20:

P1 – snižuje intenzitu svítla a na minimum. Po stisknutí tlačítka na 2 sekundy svítla zhasnou.

P2 – rozsvítí svítlo na ten stupeň intenzity, na kterém bylo naposledy nastaveno. Stisknutím zvišuje intenzitu svítla na maximální.

P3 – snižuje rychlost motoru a na minimum. Po stisknutí tlačítka na 2 sekundy se motor vypne. Stisknutím tlačítka po aktivním Alarmu filtru se alarm filtru resetuje.

P4 – zapíná motor (na tu rychlost, na kterou bylo naposledy nastaveno). Zvyšuje rychlost motoru a na maximum (ne intenzitu). Podržetím tlačítka asi na 2 sekundy se aktivuje 5-minutový časovač, jeho rychlost budou indikovat LED diody. Jestliže stisknete tlačítko na 2 sekundy, když bude aktivní časovač, časovač se vypne.

P5 – INT, funguje pouze se zapnutým motorem. Jestliže stisknete tlačítko jednou, nastaví se první intenzivní rychlost, jestliže stisknete podruhé, nastaví se druhá intenzivní rychlost. Když stisknete tlačítko potřetí, nastavíte rychlost (1 z prvních 4) dle zvolené intenzity.

L1 – 4 zelené LED diody, které indikují nastavenou rychlost motoru.

L2 – dvoubarevná LED dioda. Zelená indikuje první intenzivní rychlost, červená druhou intenzitu.

**Alarm tukového filtru:** pokud blikají první 2 LED diody, když je motor vypnutý déle než 30 sekund, znamená to, že digestoř byla v provozu 30 hodin a je nutné vyčistit tukové filtry.

**Alarm uhlíkového filtru:** pokud blikají druhé 2 LED diody, když je vypnutý motor, znamená to, že digestoř byla v provozu 120 hodin a je nutné vyměnit uhlíkový filtr (v případě filtrační verze) a vyčistit tukové filtry. Reset se provede stisknutím P3.

#### Příkazy z Obr. 21:

Tlačítko A = zapnutí osvětlení.

Tlačítko B = ZAPNUTÍ/VYPNUTÍ první rychlosti motoru.

Tlačítko C = druhá rychlost motoru.

Tlačítko D = třetí rychlost motoru.

E = svítí při zapnutém motoru.

## ÚDRŽBA

! Před čištěním nebo prováděním údržby odpojte od zdroje napětí.

### Čištění digestoře

**KDY ČISTIT:** Čistit alespoň každé 2 měsíce, v souvislosti s používáním, abyste zabránili riziku vzniku požáru.

**VNĚJŠÍ ČIŠTĚNÍ:** Použijte navlhčený hadřík s vlažnou vodou a neutrální čisticí prostředek (pro lakované digestoře), na digestoře z oceli, mědi nebo mosazi použijte speciální přípravky.

**VNITŘNÍ ČIŠTĚNÍ:** Použijte hadřík (nebo štětec) namočený v denaturovaném lihu.

**CO NEDĚLAT:** Nepoužívejte brusné materiály nebo materiály způsobující korozi (například kovové houbičky, příliš tvrdé kartáče, příliš agresivní čisticí prostředky atd.).

### Čištění tukových filtrů (F)

**KDY ČISTIT:** Čistit alespoň každé 2 měsíce, v souvislosti s používáním, abyste zabránili riziku vzniku požáru.

**JAK ČISTIT FILTRY:** Omýt ručně neutrálním čisticím prostředkem nebo v myčce. V případě mytí v myčce případné odbarvení v žádném případě neohroží funkčnost filtrů.

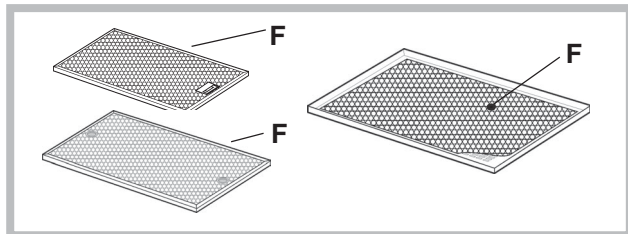

### Výměna uhlíkového filtru

(pouze pro filtrační digestoř)

**KDY VYMĚNIT:** Vyměnit alespoň každých 6 měsíců, v souvislosti s používáním.

**JAK JEJ ODEJMOUT:** Viz obr. 1 až 12, v závislosti na zakoupeném modelu.

### Osvětlení:

- Vyměňte žárovku za stejný typ.

- Jestliže je světlo LED poškozené, musí být vyměněné výrobcem, autorizovaným technickým servisem anebo osobou s podobnými kvalifikacemi, co umožní předejít ohrožení každého druhu.

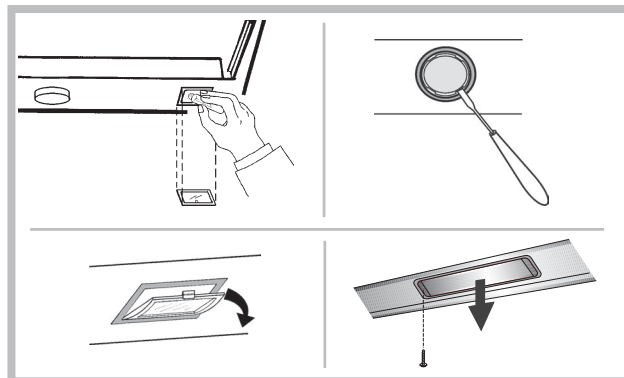

## PORUCHY

Pokud by se zdálo, že něco nefunguje, pak před přivoláním servisní služby proveďte následující snadné kontroly:

• Pokud digestoř nefunguje:

Ověřte, zda:

- nedošlo k přerušení přívodu proudu,
- byla vybrána rychlost.

• Pokud má digestoř nízký výkon:

Ověřte, zda:

- Vybraná rychlost motoru je dostačující pro množství unikajícího kouře a par.
- Kuchyň je dostatečně větrána, aby umožnila přívod vzduchu.
- Uhlíkový filtr není opotřebovaný (digestoř filtrační verze).

• Pokud se digestoř vypnula v průběhu normálního chodu:

Ověřte, zda:

- nedošlo k přerušení přívodu proudu.
- nebyl aktivován vícepólový vypínač



Součástky, které nejsou dodávány s výrobkem.