

FORTEZZO

Установка алмазного бурения

EAC

Fortezzo DK-182, 230, 250, 300, 450

ТЕХНИЧЕСКИЙ ПАСПОРТ ИЗДЕЛИЯ



Руководство по эксплуатации

Внимание!

Для предотвращения поражения электрическим током и во избежание опасности получения травм и возникновения пожара, пожалуйста, всегда строго следуйте руководству по эксплуатации!

Это оборудование предназначено для профессионального использования только персоналом, прошедшим обучение.

Запрещено использование неуполномоченным персоналом!

Обращение к покупателю

Благодарим вас за выбор нашего оборудования, пожалуйста прочитайте эту инструкцию и будьте осторожны при использовании установки.

Вы приобрели качественный продукт, которым вы будете довольны и очень удовлетворены, при условии правильного использования. Пожалуйста храните это руководство в надежном месте для будущей справки.

Об этом руководстве

Руководство предназначено для следующих моделей:

182 182E 202 202E 230 230E 250 250E 300 300E 300/2 300/2E 300/3 300/3E

350 350E 350/2 350/2E 350/3 350/3E 406 406E 406/2 406/2E 406/3 406/3E 450

450E 450/2 450/2E 450/3 450/3E 506 506E 506/2 506/2E 506/3 506/3E

Таблица 1 - Технические характеристики

Модель		182	202	230	250	300	350	406	450	506
		182E	202E	230E	250E	300E	350E	406E	450E	506E
						300/2	350/2	406/2	450/2	506/2
						300/2E	350/2E	406/2E	450/2E	506/2E
						300/3	350/3	406/3	450/3	506/3
						300/3E	350/3E	406/3C	450/3E	506/3E
Напряжение	В	110/220~	110/220~	110/220~	110/220~	110/220	~ 110/220~	110/220~	110/220~	110/220~
Мощность	Вт	3980 2800	4280	4580	4880	4980	5280	5580	5680	5780
Частота	Гц	50-60	50-60	50-60	50-60	50-60	50-60	50-60	50-60	50-60
Скорость без нагрузки	Об/мин	620 100-620	610 100-610	600 100-600	500 100-500	480 100-480 350 100-350 550 100-550 680 100-380	460 100-460 340 100-340 530 100-530 660 100-660	400 100-400 290 100-290 520 100-520 650 100-650	270 100-270 220 100-220 480 100-480 590 100-590	230 100-230 210 100-210 460 100-460 560 100-560
Мах диаметр сверления	мм	-7" -182	- 8" -202	- 9" -230	- 10" -250	- 12" -300	- 14" -350	- 16" -406	- 18" -450	- 20" -506

Техническое описание

Вышеуказанные модели используются только совместно со стойкой. Оборудование предназначено только для профессионального использования и может эксплуатироваться только обученным персоналом. Установки предназначены только для сверления таких материалов как камень, бетон и асфальт.

Запрещается сверление отверстий диаметром более 250 мм без надежного крепления стойки к рабочей поверхности и без использования крепления анкерными болтами.

Подача воды в зону реза через алмазную коронку осуществляется открытием шарового крана, тем самым осуществляется охлаждение коронки (мокрое сверление). Коронка алмазного сверления представляет собой пустотелую трубу с напаянными или приваренными сегментами, с алмазным абразивом. Если необходим отвод выработки шлама и воды от места реза, установка оснащается (опционально) коллектором сбора шлама, который устанавливается непосредственно на место реза с подключением промышленного пылесоса.

Комплектация

Двигатель алмазного бурения с подводкой воды в зону коронки (шланг подачи воды с шаровым краном и быстросъемным соединением), PRCD защита, стойка, ключи, крепежный набор, дополнительные щетки электродвигателя, руководство по эксплуатации.

Подготовка к работе

Следуйте приведенным ниже инструкциям, соберите и подключите установку. Вы можете это сделать, используя инструменты, прилагаемые к машине.

ВНИМАНИЕ: Вы должны убедиться, что двигатель выключен при подключении сетевого питания.

Шаг 1: Откройте упаковку, проверьте установку и аксессуары в соответствии с упаковочным списком.

Убедитесь в том, что машина не была повреждена при транспортировке. Убедитесь, что номинальное напряжение совпадает с напряжением, указанным на паспортной табличке. Проверьте все детали в соответствии с упаковочным списком.

Шаг 2: сборка деталей

Зафиксируете рукоятку двигателя.

Закрепите рукоятку двигателя (см. позиция 84 на разнесенном виде) с помощью винтов.

Закрепите стойку с кареткой на подставке конической стороной к отверстию в подставке. См. Рисунок 3, поверните стойку в подходящее положение, затем затяните эксцентриковый вал с помощью шестигранного ключа.

Закрепите двигатель на стойке. Двигатель устанавливается на «быстрое соединение», вставьте заднюю панель двигателя в паз каретки. Затяните эксцентриковый вал на ручке каретки.

Закрепите рычаг перемещения каретки. Каретка сверлильной установки имеет две скорости поднятия и опускания, если необходимо сверлить мягкий материал, установите ручку на вал быстрой передачи (F), чтобы быстрее перемещать каретку. Когда вы сверлите более твердый материал или армированный бетон, установите ручку на вал медленной передачи (S), каретка будет перемещаться с меньшей скоростью.

Закрепите транспортировочную ручку установки на тыльной стороне каретки с помощью винтов.

Закрепите винт штока установки на стойке.

Шаг 3: Тест безопасности

После включения двигатель запускается мягко. Нажмите кнопку «TEST» на PRCD, чтобы немедленно остановить двигатель. Нажмите кнопку «RESET» на PRCD, чтобы снова включить подачу электричества.

ВНИМАНИЕ: Перед нажатием кнопки «RESET» на PRCD убедитесь, что двигатель выключен. Не работайте с аппаратом, если PRCD не работает.

Сетевой выключатель и защита от перегрузок

После включения двигатель запускается мягко. Если происходит перегрузка, электродвигатель переключается в пульсирующий режим, что сигнализирует оператору о перегрузке, если нагрузка не уменьшится, двигатель отключится через несколько секунд. После выключения и повторного включения двигатель снова начнет работать мягко.

Перед тем, как включить установку снова, убедитесь, что коронка прокручивается и не застряла в отверстии.

Электроника двигателя может временно работать с перегрузкой до 260 Вольт. Более высокое напряжение, может вызвать повреждение двигателя. При подключении установки к генератору убедитесь, что это не создает пиков более высокого напряжения.

Переключение передач (DK-300(2E), DK-450(3E))

Никогда не используйте силу для переключения и переключайте только когда двигатель остановлен.

H (high) – высшая передача

S – средняя передача

L(low) пониженная передача



Муфта сцепления

Встроенная фрикционная муфта защищает оператора, установку и инструмент от механических перегрузок. Убедитесь, что время срабатывания муфты не превышает 3-4 секунд, поскольку в противном случае произойдет быстрый нагрев и износ оборудования.

Правила техники безопасности

ВНИМАНИЕ: При использовании электроинструмента необходимо всегда соблюдать следующие основные меры предосторожности, чтобы предотвратить поражение электрическим током и опасность травмирования и пожара.

Прочтите и обратите внимание на эту информацию перед использованием установки. Соблюдайте инструкции по мерам безопасности и храните их в надежном месте.

Содержите свое рабочее место в порядке и чистоте, что уменьшит риск несчастных случаев.

Исключите все опасные факторы. Не подвергайте электроинструмент воздействию дождя. Не используйте электроинструменты вблизи легковоспламеняющихся газов.

Защитите себя от поражения электрическим током. Избегайте физического контакта с заземленными частями, например, трубы, нагреватели, печи и холодильники.

Не допускайте, чтобы дети и посторонние лица имели доступ к инструменту и не оградите их доступ от места работы и оператора.

Соблюдайте безопасное использование электроинструмента. Инструменты,

которые не используются, следует хранить в сухом, закрытом и недоступном для детей месте.

| Не перегружайте электроинструмент - это продлит их срок службы и производительность.

| Используйте средства индивидуальной защиты (СИЗ). Не надевайте свободную одежду, во избежание закусывания в движущиеся части. При работе на открытом воздухе рекомендуется использовать резиновые перчатки и противоскользящую обувь. Уберите длинные волосы используя сетку для волос.

| Подключите пылеуловитель к электроинструменту, если это возможно, и убедитесь, что он работает правильно.

| Не используйте установку в целях не предназначенных для этого.

| Не тяните за инструмент, чтобы вытащить вилку из розетки.

| Не наклоняйтесь слишком низко, избегайте неправильного положения тела. Удостоверьтесь, что вы уверенно стоите и поддерживаете своё равновесие и баланс.

| Возьмите за правило содержать инструмент чистым и исправным.

| Следуйте инструкциям по техническому обслуживанию и информации по замене запчастей и расходных материалов.

| Регулярно проверяйте удлинитель и замените его, если он поврежден.

| Извлеките сетевой шнур из источника питания, если он не используется, перед обслуживанием и при замене инструмента

| Не допускайте, чтобы на инструменте оставался инструмент. Перед переключением убедитесь, что гаечные ключи были удалены.

| Избегайте непреднамеренного запуска. Не перевозите электроинструмент, который подключен к сети, пока ваш палец находится на переключателе. Убедитесь, что выключатель выключен при подключении сетевого питания.

| При работе в открытом режиме используйте только разрешенное расширение и выберите для такого использования.

| Всегда будьте бдительны. Контролируйте свои действия. Будьте осторожны и не используйте электроинструмент, если вы не можете сконцентрироваться или плохо себя чувствуете.

| Проверьте на наличие повреждений. Прежде чем воспользоваться

электроинструментом, вы должны тщательно проверить, что защитные устройства и все детали функционируют правильно.

Убедитесь, что движущиеся части функционируют правильно, что они не прилипают, не имеют деформации, что все остальные части правильно и идеально установлены и соблюдены все условия, которые могут повлиять на работу машины, являются безопасными и правильными.

Поврежденные защитные устройства и детали следует ремонтировать или заменять в сервисном центре, если в инструкции по эксплуатации не указано иное. Поврежденные выключатели должны быть заменены в сервисном центре. Не используйте электроинструмент, если установка не может быть включена или выключена.

ВНИМАНИЕ: в ваших интересах использовать только аксессуары и дополнительное оборудование, которые указаны в инструкции по эксплуатации или представлены в соответствующем каталоге. Использование электроинструментов или аксессуаров, отличных от указанных, может привести к несчастному случаю и повреждению оборудования.

Техническое обслуживание и ремонт

ВНИМАНИЕ: Перед началом любых ремонтных работ необходимо отключить главный штекер от розетки.

Очистите установку влажной тканью. Запрещается мыть оборудование под струей воды. Удостоверьтесь, что вода не попадает в двигатель с выключателем, убедитесь, что вентиляционные отверстия чистые. Очистите и смажьте резьбу инструмента.

Масляный картер редуктора

Трансмиссионное масло должно быть заменено после первых 300 часов работы. Замена масла должна выполняться в специализированной мастерской, действуйте следующим образом: зажмите машину вертикально в тисках. Снимите три винта с шестигранной головкой. Снимите кожух двигателя и промежуточную крышку.

Замените масло. Используйте только оригинальное масло. Количество наполнения составляет 300-310 мл.

Соберите двигатель в обратном порядке и убедитесь, что кольцо прокладки находится на переднем валу.

ПРЕДОСТЕРЕЖЕНИЕ: Если масло вытекает из двигателя, немедленно остановите машину. Утечка масла может повредить механизм.

Подключение воды

Если вода выходит из отверстия подводки через соединительное кольцо, необходимо немедленно заменить уплотнения вращающихся валов. Это следует делать только в специализированной мастерской.

Щетки электродвигателя

Щетки должны быть осмотрены на предмет износа. После примерно 300 часов работы, а также при необходимости их нужно заменить. Как и при всей другой работе с установкой это должно выполняться только обученным персоналом.

Неисправность	Причина	Решение
Двигатель не работает	Электропитание было отключено, Не подключен в сеть	Проверьте источник питания, проверьте подключение
	Износ или повреждение щеток двигателя	Замените щетки
	Сработала защита PRCD	Нажмите кнопку "RESET" на датчике PRCD,
	PRCD неисправно	Замените PRCD
Медленное сверление	Коронка изношена	Замените коронку
	Сила подачи слишком низкая.	Используйте большее усилие.
	Забилась сегменты алмазной коронки	Очистить дрель достаточным количеством воды. Переключитесь на передачу ниже.
	Слишком высокая скорость	Примените большее усилие и переключитесь на передачу ниже
	Сверление армированного материала	Очистите отверстие достаточным количеством воды
	Слишком много шлама в отверстии	Проверьте шаровый кран, проверьте расход воды.
	Слабая подача воды или утечка воды. Сегменты коронки становятся блестящими.	Замените алмазную коронку или восстановите алмазные сегменты

Неисправность	Причина	Решение
Деформация коронки	Заклинивание между арматурой и коронкой	Выключите двигатель, ослабьте коронку, поворачивая вправо и влево, используя подходящий ключ.
	Не достаточно зафиксировано крепление (люфт)	Надежно закрепите установку
	Слишком большое расстояние между стойкой и кареткой	Отрегулируйте зазор
Заклинивание коронки	Шпиндель изогнут	Ремонт или замена шпинделя
	Коронка деформирована	Замена коронки
	Шлам не вымывается	Установите достаточное количество подачи воды
Утечка из подводки для подачи	Износ уплотнения соединения	Заменить уплотнение
Остановка вращения коронки при работающем двигателе	Низкий порог срабатывания фрикциона	Настройте усилие фрикционной муфты

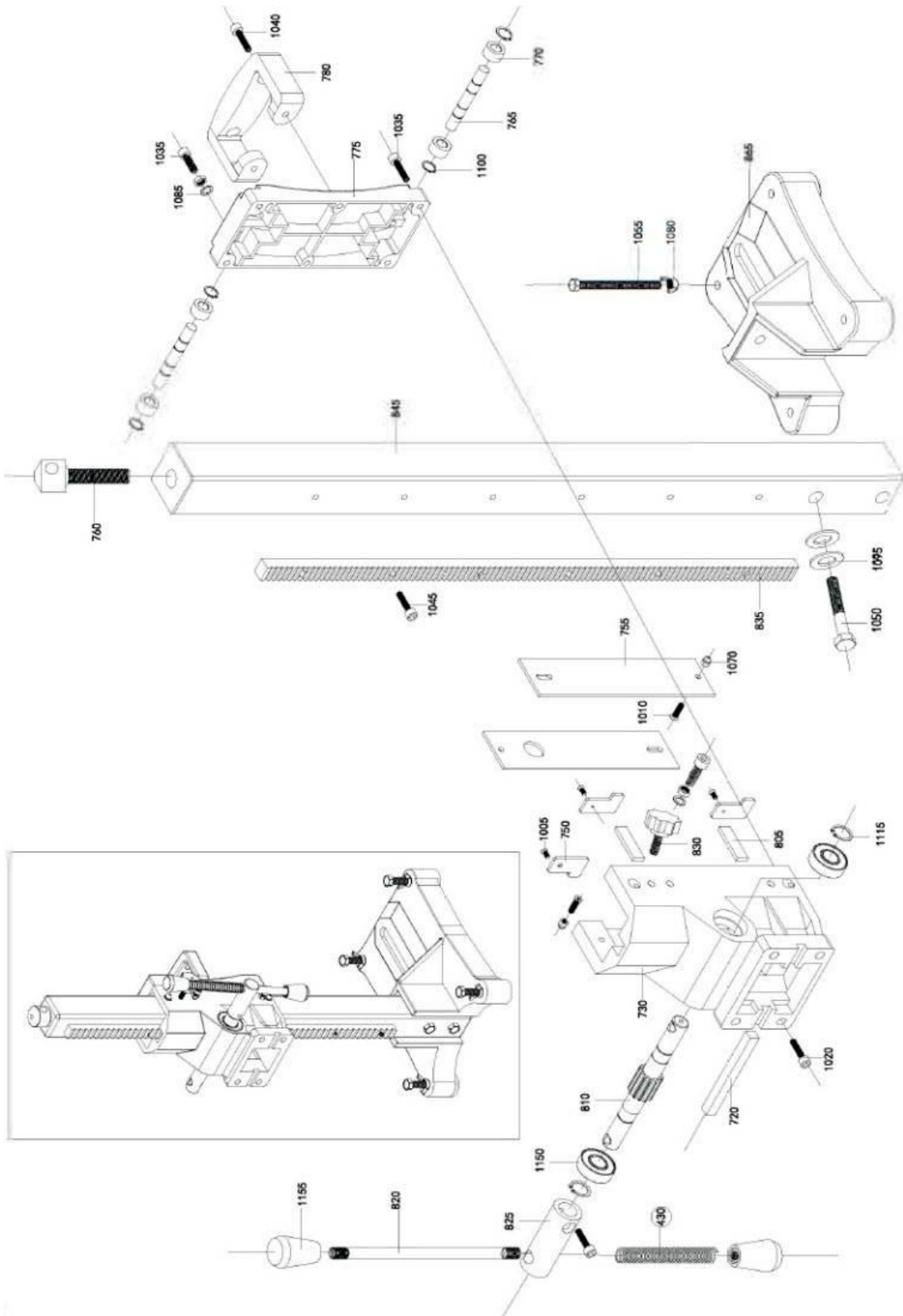



Таблица 2 - Спецификация на двигател

Позиция	Описание	Позиция	Описание
1	Oil seal	23	Gasket
2	Water ring	24	Gasket
3	HexagonScrew	25	clamp spring
4	Faucet	26	Seal
5	Oil seal	27	GearSwitch
6	Spindle	28	Rivet
7	Metric spindle	29	SpeedSticker
8	Imperial spindle	30	Pin
9	Bearing	31	Pin
10	3 gear speed spindle	32	Gear box
11	3 gear spring	33	multiple spline gasket
12	3 gear ball	34	Gasket
13	3 gearfast	35	Spindle gear
14	clamp spring	36	multiple spline gasket
15	middle speedflat gear	37	Spring gasket
16	Slow speed flat gear	38	Iron Ring
17	clamp spring	39	Screw nut
18	bearing	40	Bearing
19	Inner clamp spring	41	Bearing
20	Bearing	42	Armature gear spindle
21	HexagonScrew	43	Pin
22	HexagonScrew		Armature gear

Позиция	Описание	Позиция	Описание
45	Bearing	67	Side spring
46	Seal	68	flat gasket
47	Oilseal	69	nut
48	intermediate cover	70	top cover
49	seal	71	Hexagon screw
50	bearing	72	Level bubble
51	rotor	73	Aluminum handle
51	rotor	74	Hexagon screw
52	fan shroud	75	Switch box
53	bearing	76	Switch box cover
54	Hexagon screw	77	Hexagon screw
55	flat gasket	78	Hexagon screw
56	spring washer	79	switch
57	liner	80	Speed controller button
58	stator	81	Speed controller fix nut
58	stator	82	Speed controller
59	seal	82	Speed controller
60	screw socket	83	Speed controller sticker
61	panel	84	Round cross screw
62	stator shell	85	Cord cover
63	Flat cross screw	86	PRCD
64	Brush holder	86	PRCD
65	Carbon brush	87	cord
66	Round cross screw		

Таблица 3 - Спецификация на стойку

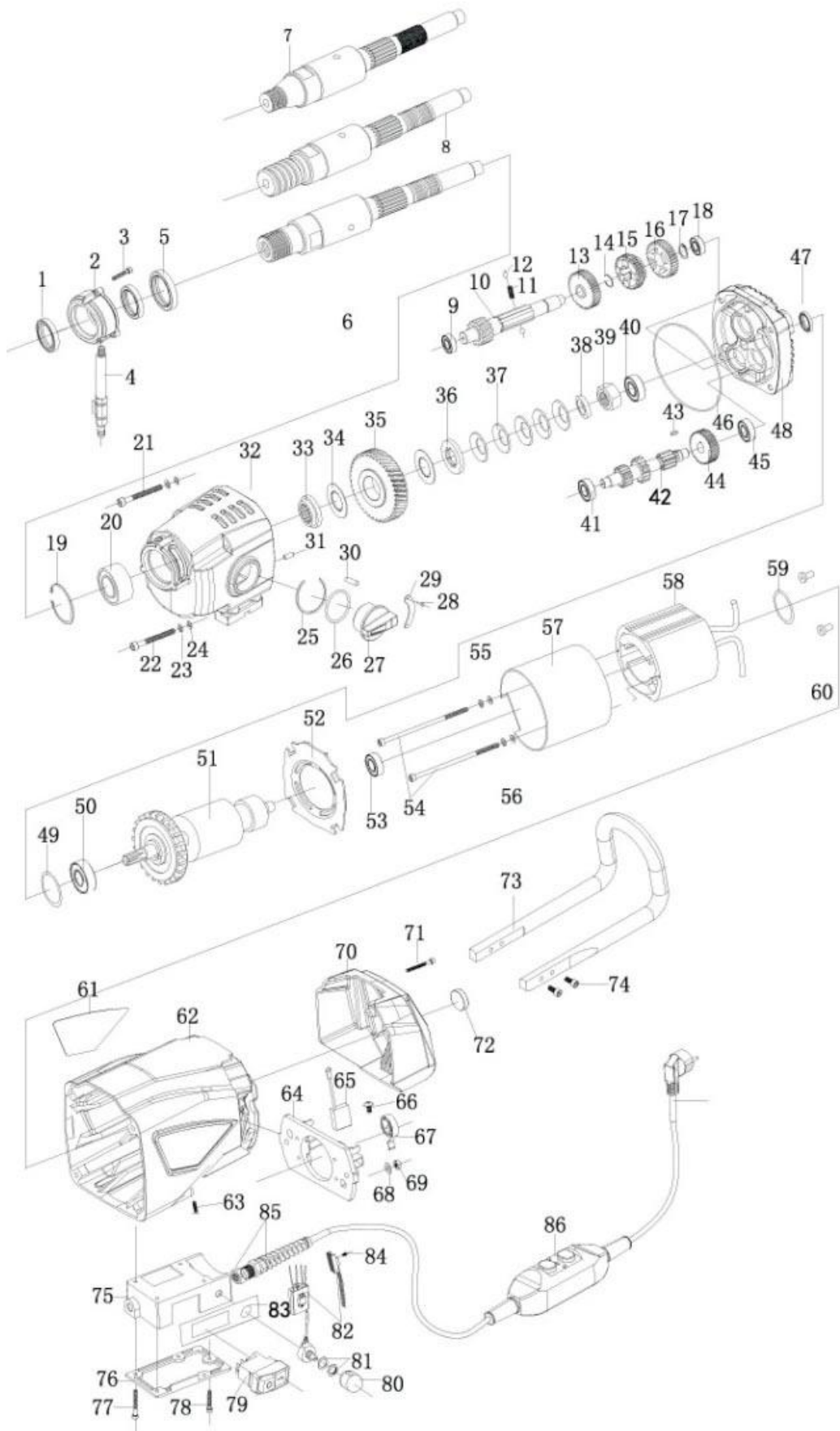
Поз.	Кол-во	Наименование	Поз.	Кол-во	Наименование
720	1	Supporting Shaft	1100	4	Flat Washer
730	1	Carriage	1105	1	Spring
750	2	Scaleboard N	1115	2	Retaining Ring
755	2	Scaleboard W	1150	2	Ball Bubble
760	1	Jack Screw	1155	2	Knob
765	2	Rolling Wheel Shaft			
770	4	Rolling Wheel			
775	1	Casting back			
780	1	Handle			
805	2	Adjustment plate			
810	1	Shaft Low Speed			
820	1	Spoke Slip Handle			
825	1	Hub. Slip Handle			
830	1	SlipHandle			
835	1	Rack			
845	1	Column			
865	1	Casting Base			
1005	4	Slot. Count. Head Screw			
1010	8	Slot. Count. Head Screw			
1035	6	Hex. Head Screw			
1040	2	Hex. Head Screw			
1045	8	Hex. Soc. Head Screw			
1055	4	Joint Screw			
1070	8	Hexagon Lock Nut			
1080	4	Hexagon Nut			
1085	6	Lock Washer			
1090	2	Lock Washer			