

# GASOLINE TRIMMER

Триммер бензиновый  
Бензинова косачка  
Trimmer pe benzină  
Триммер бензиновый

96221	96225
DT-25	DT-43S
96222	96226
DT-33	DT-52
96223	96227
DT-33S	DT-52S
96224	
DT-43	

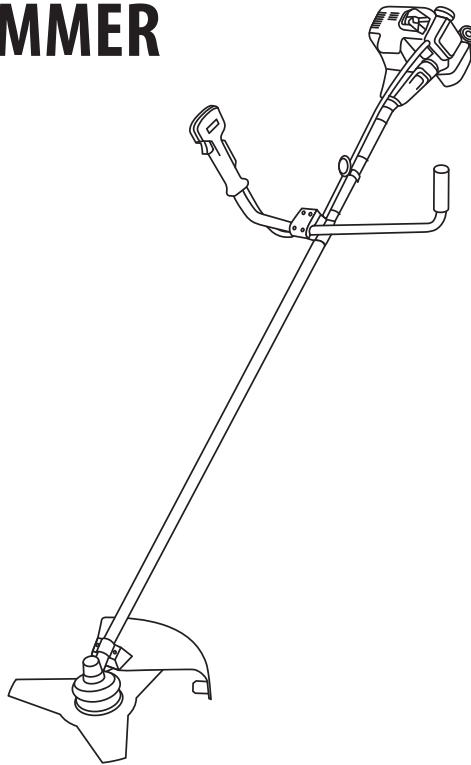

EN

RU

BG

RO

UK

**IMPORTANT****ВНИМАНИЕ/ATENȚIE/УВАГА****Read this manual before use and retain for future reference.**

Прочитайте данное руководство перед эксплуатацией устройства и сохраните его для дальнейшего использования.

Прочетете това ръководство, преди да използвате устройството и го запазете за бъдеща употреба.

Citiți acest manual înainte de a utiliza echipamentul și păstrați-l pentru a-l folosi în continuare.

Прочитайте це руководство перед експлуатацією пристрою і збережіть його для подальшого використання.

**The date of manufacture is indicated on the tool.**

Дата изготовления указана на изделии.

Датата на производство е отбелязана на продукта.

Data de fabricație este indicată pe produs.

Дата виготовлення вказана на виробі.

## TABLE OF CONTENTS













SYMBOLS DESCRIPTION .....	3
FUNCTION .....	4
COMPONENTS .....	4
SAFETY INSTRUCTIONS .....	5
STRUCTURE .....	7
TECHNICAL SPECIFICATION .....	8
HANDLE INSTALLATION .....	8
INSTRUCTION FOR USE .....	10
WORK RULES .....	12
MAINTENANCE .....	15
TROUBLESHOOTING .....	17
STORAGE .....	18
TRANSPORTING .....	18
WARRANTY .....	19
SERVICE LIFE .....	19
DATE OF MANUFACTURE .....	19
SUPPLY AND DISPOSAL .....	19

**Dear customer!**

***This product is technically difficult. Before the first start, carefully read instructions and strictly follow all safety precautions! The failure to follow the instructions can result in equipment failure or personal injury.***

This manual covers the operation and maintenance instructions for gasoline trimmer. The design of the device is constantly being improved, so some changes are possible that are not reflected in this manual and do not degrade the performance of the product.

**SYMBOLS DESCRIPTION**

	The safety requirements prescribed in the instructions as well as all applicable general rules for safe operation must be followed.
	Read the instructions carefully before operating the device.
	Use ear and eye protection.
	Wear protective gloves
	Wear protective shoes.
	Check for free space to work.
	Remember the danger posed by the device or objects flying out from under it.
	Do not allow unauthorized persons, especially children and pets, closer than 15 m from the work site.
	Do not touch the cutting blades.
	Danger of injury to the respiratory system and poisoning. Do not inhale fuel vapors and exhaust fumes, work outdoors.
	Fuel pump. Press 4-5 times when starting a cold engine.
	Fire hazard.
	Do not use without protective casing.

## FUNCTION

The gasoline trimmer is used for cutting grass and small shrubs.  
The Trimmer is designed for operation under 5 to 35°C ambient temperature.



**ATTENTION!**  
The device is not intended for professional (commercial) use!

Using the trimmer for any other purpose and other than the above operating conditions constitutes a violation of the conditions of safe operation and terminates the warranty obligations of the supplier. Manufacturer and supplier are not liable for damage or injury resulting from improper use of the trimmer.

To avoid injury to the user, damage to property, or damage to equipment, do not use a trimmer to:

- cleaning the garden paths from debris,
- chopping compost and cutting tree and shrub residues,
- alignment of soil irregularities, cutting of hummocks on the surface of the earth,
- drive for another working device,
- driving various vehicles, including floating ones.



**ATTENTION!**  
The tool must be used strictly in accordance with the specified purpose. Using the device for other purposes may result in serious injury.

## COMPONENTS

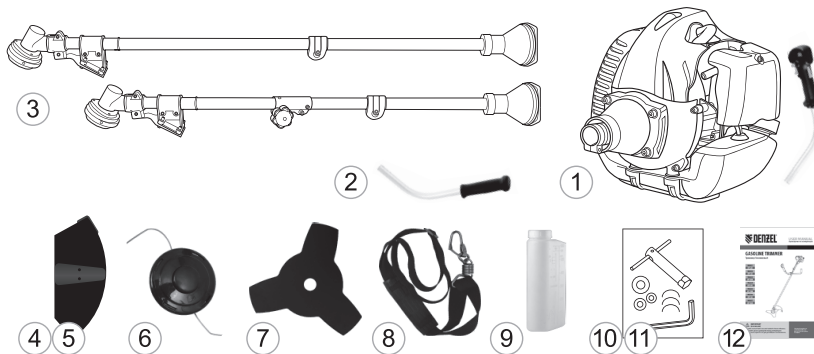

- |   |   |
|---|---|
| 1. Engine assembly with control right grip                                    | 7. Cutting head / blade                   |
| 2. Left Hand Grip   | 8. Strap                                  |
| 3. Rod assembly (for models DT-33S, DT-43S, DT-52S rod consists of two parts) | 9. Fuel tank                              |
| 4. Protective cover assembly with apron                                       | 10. Fastener kit                          |
| 5. Protective cover   | 11. Tool kit                              |
| 6. Coil with nylon thread   | 12. Instruction manual with warranty card |

## SAFETY INSTRUCTIONS

Read this manual carefully. Familiarize yourself with product design before proceeding. Know what to do in an emergency. Before you begin work for the first time, get the instructions of the seller or specialist how to properly handle the device, if necessary, take a course.

For safety reasons, minors are not allowed to work with the trimmer, with the exception of persons over 16 years of age who are trained under supervision.

Operate the trimmer in good physical and mental condition. Do not use the device in a diseased or tired state or under the influence of any substances, medical preparations that may affect vision, physical or mental condition

**ATTENTION!**

**Do not work with a trimmer while under the influence of alcohol or drugs or after using strong medicines.**

Work only during daytime or with good artificial light. Do not start working without preparing the work area. Carefully inspect the area of the proposed mowing, remove foreign objects that may be thrown away by the cutting unit or may be attached to it. It isn't recommended to work with a trimmer alone. Make sure that when you are working at a distance of hearing, someone is in case you need help. Unauthorized people, children and animals should be kept at a safe distance outside the work area. It is forbidden to be closer than 15 m from a working device. People at risk (near the work area) should wear safety glasses.

Check the trimmer before operating to ensure that all the handles, mounts and guards are in place and in good condition.

Work in tight and durable clothing that can protect any solid objects in the case of a cutting node. Do not wear excessively wide clothing and jewelry, as they may fall into the moving parts of the device. Wear sturdy protective gloves. Gloves not only protect your hands from damage, but also reduce the transmission of vibration to your hands. Prolonged exposure to vibration may cause numbness of the fingers and other diseases.

Wear sturdy and reasonably tall shoes with non-slip soles for greater stability. In order to avoid injuries with the possible discarding of foreign objects by the cutting unit, do not work with the device barefoot or in open shoes.

**ATTENTION!**

**Always use protective glasses or gloves when working. It is highly probable that solid objects or fragments of mowed stiff vegetation are dropped into the face and eyes.**

To avoid damage to your hearing, it is recommended to use ear protectors or earplugs while working with the trimmer. Perform tank refueling outdoors on the ground. Close the fuel cap tightly. Do not refuel indoors. Fuel is highly flammable and explosive. Do not smoke, do not allow the presence of sparks and flames in the fuel storage area and when the engine fueling. Do not refuel a hot engine. Shut off the engine before refueling and make sure that it is cold. Fuel tank may be under pressure. First, carefully loosen the fuel cap to release any possible pressure, and then remove it.

Do not work with the trimmer if fuel was spilled during refueling. Before starting, carefully wipe the surface of the engine from accidentally spilled fuel and wait until the remaining fuel evaporates. If fuel has been spilled, move the trimmer at least three meters from the place of refueling before starting the engine.

Do not start the engine if there is a smell of fuel.

Do not store the unit with fuel in the tank. Fuel leakage may cause fire.

Avoid contact with fuel. Irritations of the skin, mucous membrane of the eyes, upper respiratory tract or allergic reactions are possible with individual intolerance. Frequent contact with fuel can lead to acute inflammation and chronic eczema. Никогда не запускайте двигатель внутри помещения или в плохо проветриваемых местах. Never inhale exhaust fumes. Exhaust gases contain carbon monoxide, which is colorless and odorless

and is very poisonous. Carbon monoxide in the respiratory system can cause loss of consciousness or death. Do not start the engine if a malfunction of the ignition system causes breakdown and sparking.

Before starting the engine, make sure that the working bodies of the trimmer are not in contact with foreign objects.

Keep your hands and feet away from the trimmer during engine start and operation. When working, always stand firm on the ground, do not lose balance. Before starting work, look around if there are any obstacles in the area about which you can stumble and fall. Remove dangerous items.

Hold the trimmer with two hands. Forbidden to work with one hand. Keep the working handles at all times so that your fingers form a ring.

It is forbidden to work without the protective cover of the trim coil (knife).

Do not lift the cutter above the knee level. In this case, it is possible that the objects being thrown may fall into the face or eyes.

Always keep a safe distance from other people who are or are working nearby.

Take special care when changing direction. Take special care when working in cramped conditions (confined space). When working, approach the obstacle closely, but never direct the cutting device inside or through the barrier. Hitting a trimmer cord / knife in a wire fence or a nylon mesh fence can cause pieces of wire, nets and trimmer cord to be dropped at high speeds in different directions.

Do not touch the hot muffler and the cooling fins of the engine cylinder, as this can cause serious burns. Remember, the engine operating temperature is over 200 °C! Do not work with the trimmer if the cylinder fins and muffler are dirty.

Stop the engine before moving the trimmer from one place to another.

All maintenance and repair work should be carried out with the engine off.

Keep the cutting device clean. Remove wound grass, branches and foreign objects from the trim coil (knife) and the trimmer gearbox.

Turn off the trimmer immediately if abnormal vibration and / or noise appears. This can be the result of serious damage to parts or components of the device, such as a flywheel, a clutch, a cutting device or a failure to attach parts.

Do not make changes to the design of the device. Manufacturer and supplier disclaim liability for any resulting consequences (injury and damage to the product).

Keep the trimmer out of the reach of children.

**STRUCTURE**

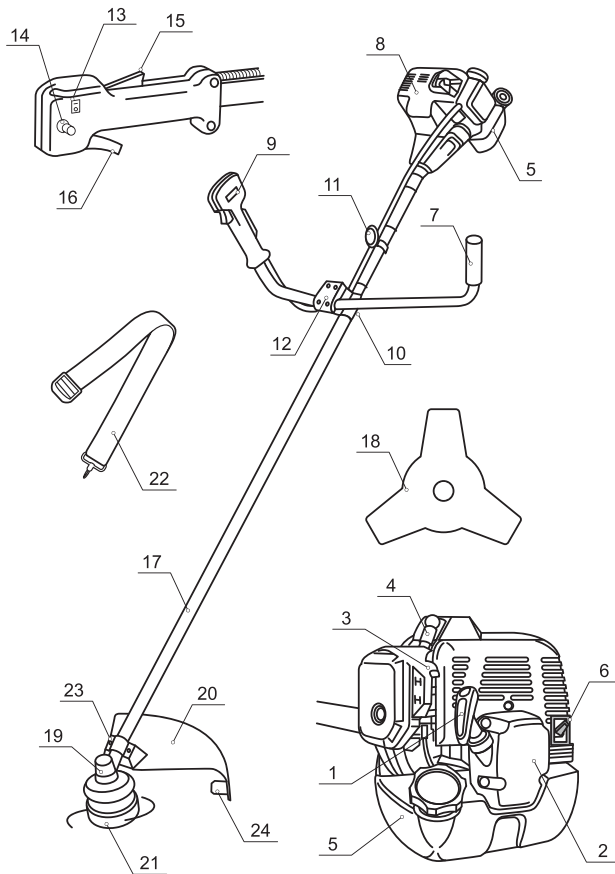

EN

fig. 1

- |   |   |
|---|---|
| 1. Starter handle                       | 13. Switch (on/off)                         |
| 2. Starter                              | 14. Gas throttle trigger                    |
| 3. Throttle valve control lever         | 15. Gas throttle lock                       |
| 4. Plug cables                          | 16. Gas throttle lever                      |
| 5. Fuel tank                            | 17. Pipe and engine connection              |
| 6. Exhaust pipe                         | 18. Cutting head / blade                    |
| 7. Left handle                          | 19. Lower gearbox                           |
| 8. Engine casing                        | 20. Protective cover                        |
| 9. Fuel tank                            | 21. Coil with nylon thread                  |
| 10. Lower part for attaching the handle | 22. Strap                                   |
| 11. Shoulder strap ring                 | 23. Mounting plate for the protective cover |
| 12. Upper part for attaching the handle | 24. Casing knife                            |

## TECHNICAL SPECIFICATION

Model	DT-25	DT-33	DT-33S	DT-43	DT-43S	DT-52	DT-52S
Article	96221	96222	96223	96224	96225	96226	96227
Engine type	1-stroke, air-cooled						
Engine volume, cm <sup>3</sup>	25	33	33	43	43	52	52
Engine power, hp.	1,3	1,8	1,8	2,5	2,5	3,3	3,3
Nylon thread mowing width, mm	420	420	420	420	420	420	420
Nylon thread diameter, mm	2,4	2,4	2,4	2,4	2,4	2,4	2,4
Disc mowing width, mm	255	255	255	255	255	255	255
Fuel tank capacity, l	0,69	0,82	0,82	0,85	0,85	0,85	0,85
Noise level, dB, not more	110	110	110	110	110	110	110
Trimmer weight without fuel, kg	6,4	7,5	7,6	8,0	8,1	8,0	8,1

## HANDLE INSTALLATION

### Preparing

1. Remove the upper part of the handle attachment (1, Fig. 2) by unscrewing 4 screws (2 (Fig. 2)). Install the operating handles (3 and 5, Fig. 2). The right-hand grip (3, Fig. 2) is equipped with engine controls, the trigger of the right-hand grip should be directed toward the gearbox.

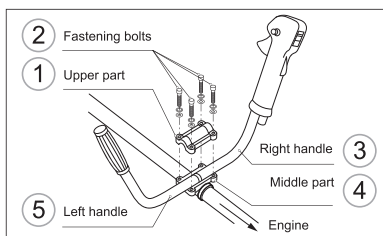

fig. 2

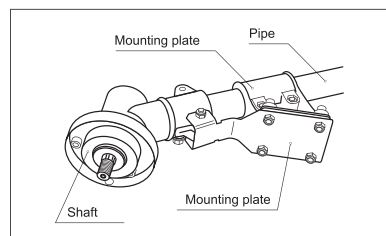

fig. 3

2. Change the settings for the operation, and use the remote sensor and the printer to perform the operation, and dispense with the printer. (fig. 3).
3. For DT33S, DT43S, DT52S models with a collapsible bar, connect the top and bottom of the bar by turning it so that the bottom spring button fits into the hole in the top bar of the bar. If necessary, turn the coil shaft so that the drive shaft located at the bottom of the rod engages with the counterpart at the top. Secure the connection with the clamping screw of the rod.
4. Install the rod assembly to the engine using four screws (Fig. 4). In this case, the output shaft of the gearbox and the gas tank should be located on one side.



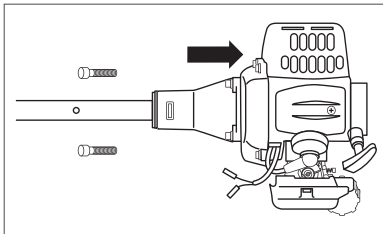

fig. 4

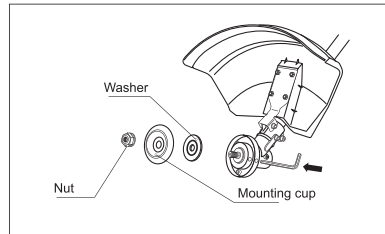

fig. 5

- Adjust the comfortable position of the handles and eyelets for the shoulder strap and tighten the threaded connections.

### Inserting the threaded coil

- Align the holes in the gearbox cup and the flange washer. Insert the metal locking pin or hex key from the delivery set into the holes of the gearbox cup and the flange washer. Rotating the nut clockwise, remove it, as well as the cup and washer from the gear spindle (fig. 5).
- Holding the rod in the holes 2 and 3 cups of the gearbox and the flange washer 4, spin the spool with the line counterclockwise until it stops (fig. 6).

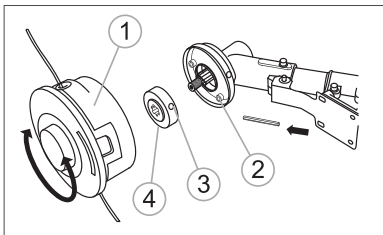

fig. 6

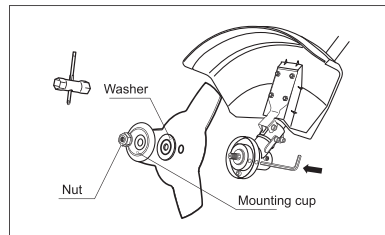

fig. 7

### Cutting blade installation

- Align the hole of the flange washer with the hole of the gear cup (fig. 7).
- Insert the metal locking rod into the hole of the gear cup and into the hole of the flange washer.
- Unscrew the fastening nut from the trimmer shaft clockwise.
- Remove the cup from the shaft, leaving the flange washer.
- Place the cutting blade on the flange washer. Make sure that the cutting blade is correctly centered and lies on the groove of the washer.
- Install the clamping washer. Attach the mounting cup to the shaft.
- Fit the nut onto the shaft.
- Check that the blade is installed correctly.
- While holding the locking rod with one hand, tighten the nut securely with a tubular key (supplied), turning it counterclockwise (fig. 7).



**WARNING!**

If the cutting blade is not aligned correctly, a strong vibration occurs during operation, as a result of which the cutting blade may fly away, causing injury to the operator or any third party.

## INSTRUCTIONS FOR USE

### Fuel mixture preparation

For the preparation of the fuel mixture, gasoline with an octane rating of not less than 92 and special oil for two-stroke air-cooled engines shall be used. The recommended proportional ratio of the fuel mixture is shown on the label of the oil used.

It is forbidden to use oil designed for 2-stroke water-cooled engines (boat motors).

Never use oil for 4-stroke engines! This can lead to the formation of carbon deposits on the spark plug, contamination of the exhaust pipe outlet or damage to the piston rings.

For the preparation of the fuel mixture is recommended to use the capacity of the dispenser supplied.



**ATTENTION!**

To prepare and store the fuel mixture, use special tanks for gasoline. Do not use food plastic containers. It is forbidden to prepare the fuel mixture directly in the fuel tank.



**ATTENTION!!**

To prepare the fuel mixture, use fresh high-quality gasoline. Carefully maintain the gasoline / oil ratio. Never use clean gasoline to refuel a trimmer engine.



**ATTENTION!**

Do all work on the fuel outdoors or in a well-ventilated area, away from sources of ignition.

1. Pour half of the gasoline prepared for operation into the container.
2. Add the required amount of engine oil.
3. Close the tank lid tightly.
4. Stir the fuel mixture thoroughly in the container.
5. Slowly open the tank lid to release air, then add the remaining gasoline.
6. Close the container and shake well again.



**ATTENTION!**

Ready-to-use fuel mixture is recommended for use within 30 days. During long-term storage, the fuel mixture oxidizes, becomes non-uniform and unsuitable for use.

### Cold start



**ATTENTION!**

Before starting the engine, make sure that the working part of the trimmer does not touch foreign objects.



**ATTENTION!**

Hold firmly the trimmer so as not to lose control during the launch. Do not run the trimmer in the air or with a belt. If you lose control, your device may strike your leg or face an obstacle.

1. Fill the fuel mixture in the tank, for this:
  - Stop the engine and allow it to cool completely before refueling.
  - Fill the fuel tank in the open air or in a well-ventilated area, away from sources of possible ignition.

- Clean debris near fuel cap.
  - Slowly unscrew the fuel cap.
  - Carefully fill the fuel mixture.
  - Do not fill the fuel tank completely; there must be room for fuel expansion.
  - Screw the fuel cap on tight. Before starting, wipe the fuel tank dry outside of spilled fuel.
2. Before starting the engine, make sure that:
- Engine does not leak fuel.
  - Fasteners in stock and securely fastened.
  - Trim head or knife properly installed and secured.
  - The protective cover is properly installed and securely fastened.
  - The working handles are adjusted and securely fastened.
  - The shoulder strap is properly installed and adjusted. Before starting work, it is advisable to put on a belt and hang a trimmer on it without starting the engine. This will allow you to easily adjust the belt in shape and height, adjust the position of the cutting device relative to the ground surface.
3. Press the transparent manual fuel primer (primer) located between the air filter and the fuel tank five or seven times to fill the carburetor with the fuel mixture. (fig. 8). In this case, the pumped fuel mixture should be seen through the transparent button cap. If the fuel mixture does not fill the cap, press the primer several more times.

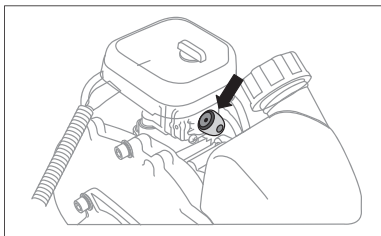

fig. 8

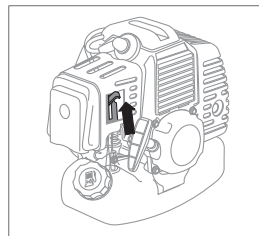

fig. 9

1. Move the choke lever to the top position - | / | "Closed" (fig. 9).
2. Turn the ignition switch, located on the control handle, to the ON / 1 position. Pressing the fuse lever, push the throttle lever (throttle lever) and lock it in the depressed state using the lock (fig. 10).
3. Holding the trimmer, gently pull the starter handle until it engages in the starter mechanism. Then vigorously pull the cord 50-60 cm (fig. 11). To avoid damage to the starter case, do not drop the starter handle, gently return it to its original position. Repeat these steps 3-5 times before the first flash of fuel in the engine. In this case, the engine should not start.

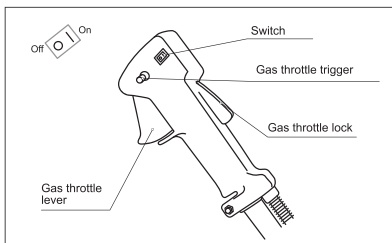

fig. 10

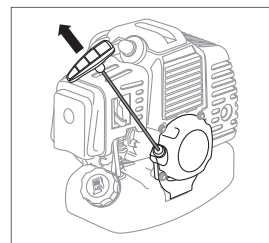

fig. 11

4. Move the choke lever (fig. 9) to the middle position.
5. Gently pull the starter handle until it snaps into the mechanism and vigorously pull the cord another 50-60 cm. To avoid damage to the starter case, do not throw the starter handle, gently return it to its original position. Repeat these steps 2-3 times, the engine should start.

6. Immediately after starting the engine, slightly push the throttle control lever and release it. The engine should go to idle mode. Move the air flap control lever to the lower position (open).
7. Warm up the engine for 30-60 seconds and start work.
8. If the engine does not start, it is possible that you missed the first flash and the candle was flooded with fuel. In this case, you must perform the following steps:
9. Ignition switch set to «OFF»/ 0 /«СРОП».

  - Remove the cap from the spark plug by pulling it towards you along the axis of the spark plug. Remove and dry the spark plug.
  - By pressing the gas trigger, pull the starter handle a few times to ventilate the engine and remove excess fuel from it. Reinstall the candle.
  - Without closing the air damper, repeat the start-up procedure.

### Starting a warm engine

When starting a warmed-up engine, as a rule, no fuel pumping is required using a primer and closing the air damper. The launch is carried out as follows:

1. Turn on the ignition using the switch located on the control handle (fig. 10).
2. Pressing the safety lever, push the throttle lever (throttle lever) and lock it in the depressed state with the latch (fig. 10).
3. Gently pull the starter handle until it snaps into the mechanism and vigorously pull the cord another 50-60 cm. To avoid damaging the starter case, do not throw the starter handle, gently return it to its original position. Repeat these steps 2-3 times, the engine should start.
4. Immediately after starting the engine, lightly press the throttle control lever and release it. The engine should go to idle mode.

### Engine stop

To stop the engine, release the gas trigger, put the engine at idle and let it run for 15–20 seconds. Then turn the ignition switch to the stop position.



#### ATTENTION!

Idle mode is necessary in order to reduce the temperature inside the engine. Immediately stopping the engine can lead to a sharp rise in the temperature inside the engine and its failure.

## WORK RULES



#### ATTENTION!

All trimmer work should be done in full gas mode.

Do not use a trimmer without a properly installed guard. During operation, monitor the health and sharpness of the cord trimming knife. With the cover removed or defective, you will not be able to control the length of the trimmer reel cord and, accordingly, the load on the motor and drive shaft.



#### ATTENTION!

Failure of the engine or drive shaft as a result of operation without a casing or with a faulty casing cannot be repaired under warranty.



#### NOTE!

Use the cyclic mode when mowing: 1 minute - full gas mode, then 5-10 seconds idling mode.



**ATTENTION!**

Idle mode is necessary in order to reduce the temperature inside the engine. Long continuous operation of the engine at FULL rpm can lead to overheating of the engine and its failure. Engine failure due to overheating cannot be repaired under warranty.

**Main types of work**

The main types of trimmer work are: cutting, mowing, removing vegetation cover and treating the lawn border.

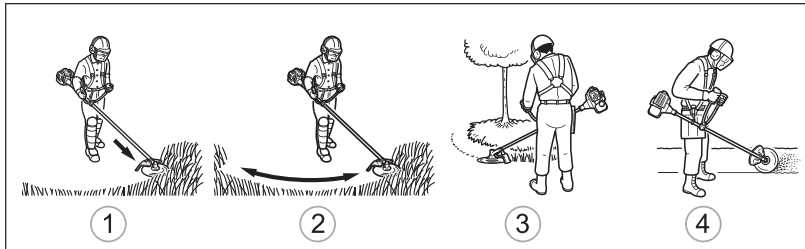

fig. 12

**Trimming**

With this type of work, grass is selectively mowed in a small area by moving the trimmer in a straight line. Move the trimmer carefully to the place to be cut (fig. 12 a). Tilt the head (knife) a little to the side so that the waste does not fly in your direction. If you are close to the barrier (fence, tree, wall), approach it at an angle so that the waste does not ricochet in your direction. Cut can be done by cutting the stems one by one. Place the trimmer reel (knife) so that the ends of the cord (knife) are close to the base of the weed (if you lift the cord higher, the stem will swing and wind onto the reel axis). Use a cutting device to remove the stems successively, if necessary.

**Land cover removal and lawn trimming**

When vegetation is removed after work, bare ground remains.

Border processing is cutting grass when forming the borders of a lawn or in places where it has grown along a sidewalk or road (Fig. 12 g).

In both cases, tilt the trimmer reel at a steep angle so as to prevent dirt and stones from falling into you. Choose the angles that suit your size and working situation. For most types of trimming, trimmer coil should be tilted so that the cord ends are in contact with the surface from the side where the coil moves away from you (Fig. 13). Throw-away waste will not fly in your direction.

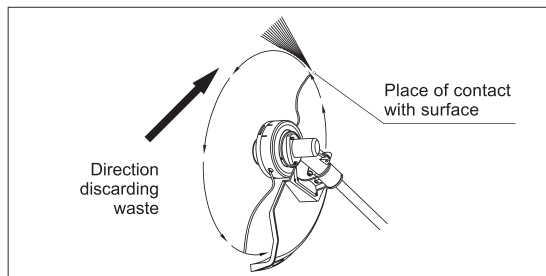

fig. 13

### Trim coil using

The trimmer should move parallel to the ground. When mowing high and / or soft vegetation, make sure that the mowed grass does not wind on the trimmer reel axis. This complicates the rotation of the drive shaft and increases the load on the engine.

Keep the trimmer reel clean during operation. Grass spooled on the axle can lead to heating and melting of the coil, breakage of the drive shaft, overheating of the engine and its failure. Damage due to this reason is not subject to warranty repair.

During operation, it is recommended to keep the trimmer in front of you, tilting so that the lower part of the coil does not touch the ground, and the tip of the cord is at the desired cutting height. The trimmer should be kept in such a way that cutting grass occurs in the direction away from the operator.

When processing areas adjacent to fences, fences, stone walls and foundations, the trimmer should be moved slowly, trying to cut the grass as close as possible to the barrier, without touching it. Otherwise, the cord may be wrapped around the barrier and cut off with the release of cord fragments in an arbitrary direction, which may result in injury.

When working around the trees, the trimmer should be moved slowly and carefully, so that the cord does not touch the tree trunks and does not damage them. Trees when mowing grass go round from left to right.



#### NOTE!

**High grass is recommended to mow in 2-3 doses, depending on the height of the grass.**

After work, clean the trimmer from the remnants of the mowed grass, especially carefully clean the coil axis from the wound grass. When cleaning the axle in some cases it is required to remove the head. Note that the axis has a left-hand thread and, when removing the coil, it must be rotated clockwise, locking the axis, as indicated in the "Installing the coil" section of this manual.

The trimmer is equipped with a semi-automatic coil. In order to release the cord from the trimmer coil, it is sufficient in the process of work, without reducing the engine speed, to hit the coil button, located in its lower part, lightly on the ground. Under the action of centrifugal forces, the cord will be lengthened, the excess parts will be trimmed with a knife located on the casing apron.



#### ATTENTION!

**To avoid the destruction of the trimmer coil, do not strike the coil too hard. Determine the minimum required force of impact experimentally, gradually increasing it, starting with the smallest.**

### Refueling coil cord



#### ATTENTION!

**Do not use a cord (fishing line) with a diameter greater than recommended. Increasing the diameter of the fishing line leads to an overload of the engine and a reduction in the quality of mowing.**

To replace the cord (fishing line), follow these steps:

- press on the two coil latch latches located on the side and remove the lid
- remove the bobbin and spring
- clean the spool from the remnants of the used cord
- cut 5-6 meters of the new cord, fold it in half and fix the inflection point of the cord in the spool in the same way as the used cord was fixed
- wind the cord on the spool in two streams in one direction, if there is a separating rib in the spool, wind each stream in its own channel
- fix the ends of the cord, leaving 15-20 cm free, in special slots of the spool, which will allow you to assemble the reel without unwinding the cord

- insert the free ends of the cord into the holes of the coil cover
- install the spring, spool in the coil body, fix the cover
- with a sharp movement pull the ends of the cord out of the reel by 1-2 cm, so that the cord comes out of the slots of the spool and the spool moves to the working position.

When the cord is correctly wound and the coil is assembled while the free ends of the cord are pulled out and the coil button is briefly pressed, the cord should be released 20-25 mm.

After refilling the cord, if necessary, cut off the excess free cord so that the ends have the same length of not more than 20 cm.

#### **Cutting blade**

The trimmer is equipped with a 3-blade metal cutting knife. A metal knife is used to mow thick grass or weeds. To prevent kickback and destruction of the knife, do not use it to cut bushes or young trees. It is not recommended to work with a knife if the site has large irregularities, a bumpy surface, deep pits or ditches. It is not recommended to work with a knife near trees, shrubs, hedges. If the knife touches a hard obstacle, the trimmer will be thrown to the side with the risk of injury. Collision of a rotating knife with stones and other extraneous hard objects in the grass, as a rule, leads to the ejection of their fragments in an unpredictable direction with great speed, which can lead to serious injuries.



#### **ATTENTION!**

**It is forbidden to work with a blunt knife. It is forbidden to work with a knife that has cracks, chips or different lengths of blades. It is forbidden to work with a knife fixed with worn or damaged nuts or washers. Remember, a metal knife, rotating with great frequency, with the destruction or spontaneous disconnection from the trimmer is a great danger!**

If you experience increased vibration on the knife during operation, immediately stop the engine and check the installation and integrity of the knife, otherwise this may cause the trimmer to break.



#### **ATTENTION!**

**If the knife hits an obstacle, immediately stop the engine and check the knife for damage.**

After work, clean the trimmer from the remnants of the mowed grass, especially carefully clean the wound grass from the knife axis. When cleaning the axle in some cases it is required to remove the knife. Note that the axis has a left-hand thread and when removing the knife, you must rotate the nut clockwise, locking the axis as indicated in the "Installing the knife" section of this manual.



#### **ATTENTION!**

**To avoid unbalance of the knife, it is not recommended to sharpen the knife in the domestic environment without special equipment. If the knife is blunt or the cutting edges are damaged, replace the knife with a new one.**

## **MAINTENANCE**



#### **ATTENTION!**

**All maintenance work on the trimmer, except for the items listed in these maintenance and operating instructions, must be performed by an authorized service center.**

Maintenance dates are for normal use only. Under extreme operating conditions (heavy dust, heavy loads) or longer daily work, the specified intervals should be reduced. The types of work performed and the service time are shown in the table below.

**CAUTION!**

All maintenance work is carried out in protective gloves on a cold engine.

Types of maintenance work		Before start working	After working	After tank refueling	Monthly	Damage	If necessary
Complete device	Visual control	•		•			
	Cleaning		•				
Control levers	Function control	•		•			
Cord cutter*	Sharpening control	•					
	Sharpening						•
Fuel filter*	Control				•		
	Replacement					•	•
Fuel tank	Cleaning				•		
Gearbox	Grease	Every 20 working hours / at least 1 time per season					
Trimmer head*	Inspection	•					
	Replacement					•	
	Landing control			•			
Air filter*	Cleaning		•				•
	Replacement					•	•
Cylinder cooling fins	Cleaning		•				•
Cooling holes engine	Cleaning		•				•
Spark plug*	Check the status of the electrodes				•		•
	Replacement					•	100 work hours
Fastening screws and nuts	Check	•					
	Pull up						•
Spark Extinguishing Mesh Silencer	Control				•		
	Replacement						•

\* These parts are consumable and can not be replaced under warranty.

**Air filter**

Clean or replace the foam air filter element every 10 hours of operation. The condition of the air filter is one of the basic conditions for reliable engine operation.

Remove the air filter cover. Remove the air filter and wash it thoroughly, first in a soapy water solution, then in clean warm water. Dry the filter at room temperature, soak it with 2-3 drops of engine oil before installing the filter (fig. 14).



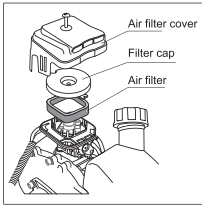

fig. 14

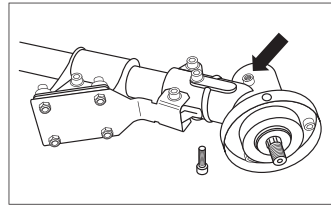
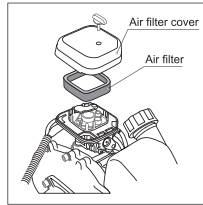

fig. 15

**Plug**

Regularly check the condition of the spark plugs. If dirt is found, clean the spark plug with a metal brush and check the gap between the electrodes. The gap should be 0.5-0.6 mm.

**Cooling system**

If the cooling holes are contaminated with air for cleaning. Dirty ribs of the engine cylinder Clean the cylinder fins regularly with a brush and / or compressed air.

**Exhaust pipe**

Periodically inspect the spark arrester of the engine, which is a metal grid located in the outlet of the muffler. A contaminated spark arrester can adversely affect engine performance and mowing quality. If contamination is detected, clean the spark arrester with a brush or a brush.

**Gearbox**

At intervals indicated in the table of types of maintenance work, check for the presence of lubricant in the gearbox. Remove the bolt located on the side of the gearbox (fig. 15). If necessary, add grease intended for gearboxes using a syringe or replace the grease by contacting an authorized service center.

	<p><b>ATTENTION!</b> The user eliminates only the following malfunctions. Other malfunctions must be repaired by an authorized service center.</p>
--	--

**TROUBLESHOOTING**

Malfunction	Possible reason	Remedy
Engine does not start.	The ignition switch is in the "Off" position.	Turn the ignition switch to the "On" position.
	Empty fuel tank or airlock in the fuel line.	Pour fresh fuel mixture into the fuel tank, bleed the fuel line with a primer until fuel appears inside the primer cap.
	Lack of fuel in the carburetor.	Fully push the manual primer cap 5-7 times.
	Carburetor pours fuel (due to incorrect launch order).	Repeat the startup procedure by setting the carburetor choke control lever to the open position. If necessary, unscrew the spark plug and dry it.
	Old or improperly prepared fuel mixture.	Drain the fuel mixture from the fuel tank. Pour fresh fuel mixture.
	Spark plug dirty or defective.	Clean or replace the spark plug.
Engine does not start.	Dirty air filter.	Clean or replace air filter.
	Old or improperly prepared fuel mixture.	Drain the fuel mixture from the fuel tank. Pour fresh fuel mixture.
	Clogged carburetor.	Contact an authorized service center.

Malfunction	Possible reason	Remedy
The engine is not gaining momentum.	Dirty air filter.	Clean or replace air filter.
	Old or improperly prepared fuel mixture.	Drain the fuel mixture from the fuel tank. Pour fresh fuel mixture.
	The work tool of the product is blocked by foreign objects.	Stop engine and clean work tool.
Smoky exhaust from the muffler.	Incorrectly prepared fuel mixture.	Drain the fuel mixture from the tank. Fill with fresh fuel mixture prepared in accordance with the recommendations of the oil manufacturer.

## STORAGE

The trimmer should be stored in a dry, dust free place. During storage, the device must be protected from precipitation. The presence in the air of vapors of acids, alkalis and other aggressive impurities is not allowed. Store at ambient temperature from 1 to +35°C and relative air humidity not more than 80% at temperature 20°C. Shelf life is not limited.

The device during storage must not be accessible to children.

In case of a break in work for more than 30 days, the following actions should be taken:

1. Drain the fuel residue from the fuel tank.
2. Start the engine in order to remove residual fuel from the carburetor and fuel hoses.
3. Clean the trimmer head, protective cover and gearbox housing from grass residue.
4. Unscrew the spark plug



**ATTENTION!**  
Spark the spark plug on a cold engine.

5. Fill the spark plug hole with 3-5 ml of clean engine oil for two-stroke air-cooled engines.
6. Slowly pull the starter cord several times so that the inner surfaces of the cylinder and piston are covered with oil.
7. Install the piston in the upper position (pull the starter cord, keeping track of the position of the piston through the spark plug hole).
8. Install the spark plug in place.

### Resumption of work after long-term storage.

1. Unscrew the spark plug.
2. Turn the trimmer upside down with the candle hole and vigorously pull the starter cord several times to remove excess oil from the combustion chamber. Do not allow any oil to remain in the spark plug cap.
3. If necessary, clean, rinse in clean gasoline and dry the spark plug or install a new one.
4. Prepare the trimmer for use. Fill the fuel tank with freshly prepared fuel mixture.

## TRANSPORTING

The device can be transported by any type of closed transport in the manufacturer's packaging or without it, with protection of the product from mechanical damage, precipitation, exposure to chemically active substances. The presence in the air of vapors of acids, alkalis and other aggressive impurities is not allowed. During loading and unloading operations, the device should not be exposed to shocks, falls and atmospheric precipitation.

The conditions of transportation apparatus under the influence of climatic factors:

- ambient air temperature from - 40 to + 40 ° C;
- relative air humidity not more than 80% at 20 ° C.

When carrying the trimmer for short distances (when moving from one job to another) it is recommended to stop the engine. Carry the trimmer hanged on a belt, holding the handles. Avoid contact with the silencer of parts of the body (there is a risk of burns) and combustible substances (risk of fire).

**ATTENTION!**

Never transport or carry a trimmer with a rotating trimmer coil or knife.

In order to prevent possible damage, as well as fuel leakage, during transportation of the trimmer in the car, it must be secured against tipping. It is safer to transport the trimmer with an empty tank.

---

## WARRANTY

The product is covered by the manufacturer's warranty. The warranty period is specified in the warranty card and is calculated from the date of sale. Terms of warranty service are given in the warranty card.

---

## SERVICE LIFE

The average service life of the product, subject to customer compliance with the rules of operation is 5 years.

---

## DATE OF MANUFACTURE

The date of manufacture is indicated on the product's technical sticker.

---

## SUPPLY AND DISPOSAL

Equipment is sold through sales outlets in accordance with the current legislation governing trade rules in the territory of the countries of the Customs Union.

Remember the need to protect the environment and ecology. Before you drain any liquid, find out the proper way to dispose of it. Follow environmental regulations when disposing of engine oil, fuel and filters.

The Gasoline trimmer conforms to the specifications of the following directives and harmonized standards:

EC Council Directive 2006/42/EC

EN11806-1:2011

EN4871:2009

EN22868:2011

Made in PRC.



## СОДЕРЖАНИЕ

ОПИСАНИЕ СИМВОЛОВ .....	21
НАЗНАЧЕНИЕ .....	22
КОМПЛЕКТНОСТЬ .....	22
МЕРЫ БЕЗОПАСНОСТИ.....	23
УСТРОЙСТВО .....	25
ТЕХНИЧЕСКИЕ ХАРАКТЕРИСТИКИ.....	26
ПОДГОТОВКА К ЭКСПЛУАТАЦИИ .....	26
ЭКСПЛУАТАЦИЯ.....	28
ПРАВИЛА РАБОТЫ ТРИММЕРОМ.....	31
ТЕХНИЧЕСКОЕ ОБСЛУЖИВАНИЕ .....	34
ВОЗМОЖНЫЕ НЕИСПРАВНОСТИ И СПОСОБЫ ИХ УСТРАНЕНИЯ.....	36
ХРАНЕНИЕ .....	37
ТРАНСПОРТИРОВКА .....	37
ГАРАНТИЙНЫЕ ОБЯЗАТЕЛЬСТВА.....	38
СРОК СЛУЖБЫ .....	38
ДАТА ИЗГОТОВЛЕНИЯ .....	38
РЕАЛИЗАЦИЯ И УТИЛИЗАЦИЯ.....	38

**Уважаемый покупатель!**

**Данное изделие является технически сложным. Перед первым запуском внимательно изучите настоящее руководство по эксплуатации и строго соблюдайте все меры предосторожности! Их несоблюдение может привести к опасным для жизни травмам!**

Руководство содержит информацию по эксплуатации и техническому обслуживанию бензинового триммера (далее – триммера).

Конструкция устройства постоянно совершенствуется, поэтому возможны некоторые изменения, не отраженные в настоящем руководстве и не ухудшающие эксплуатационные качества изделия.

### ОПИСАНИЕ СИМВОЛОВ

	Необходимо выполнять требования безопасности, предписанные в инструкциях, а также все применимые общие правила по безопасной работе.
	Внимательно прочитайте инструкцию перед эксплуатацией устройства.
	Используйте средства защиты органов слуха и зрения.
	Работайте в защитных перчатках.
	Работайте в защитной обуви.
	Следите за наличием свободного пространства для работы.
	Помните об опасности, которую представляют отбрасываемые устройством или вылетающие из-под него предметы.
	Не подпускайте посторонних лиц, особенно детей и домашних животных, ближе чем на 15 м от места проведения работ.
	Не касайтесь режущих полотен.
	Опасность поражения органов дыхания и отравления. Не вдыхайте пары топлива и выхлопные газы, работайте вне помещений.
	Насос подкачки топлива. Нажмите 4-5 раз при пуске холодного двигателя.
	Опасность возгорания.
	Использование без защитного кожуха запрещено.

RU

## НАЗНАЧЕНИЕ

Бензиновый триммер предназначен для выравнивания газонной растительности, скашивания травы, сорняков и мелкого кустарника на приусадебных и садовых участках.

Условия эксплуатации: триммер предназначен для эксплуатации при температуре окружающего воздуха от +5 до +35 °С.

Использование триммера в любых других целях и отличных от указанных выше условиях эксплуатации является нарушением условий безопасной эксплуатации и прекращает действие гарантийных обязательств поставщика. Производитель и поставщик не несет ответственности за повреждения, причиненный ущерб и травмы, возникшие вследствие использования триммера не по назначению.



### ВНИМАНИЕ!

Устройство не предназначено для профессионального (коммерческого) использования.

RU

Во избежание получения травм пользователем, порчи имущества и поломки оборудования запрещается использовать триммер для:

- очистки садовых дорожек от мусора,
- измельчения компоста и резки остатков деревьев и кустарника,
- выравнивания неровностей почвы, срезания кочек на поверхности земли,
- привода для другого рабочего устройства,
- привода в движение различных транспортных средств, в том числе плавучих.



### ВНИМАНИЕ!

Инструмент должен использоваться строго в соответствии с указанным назначением, применение устройства в других целях может привести к серьезной травме.

## КОМПЛЕКТНОСТЬ

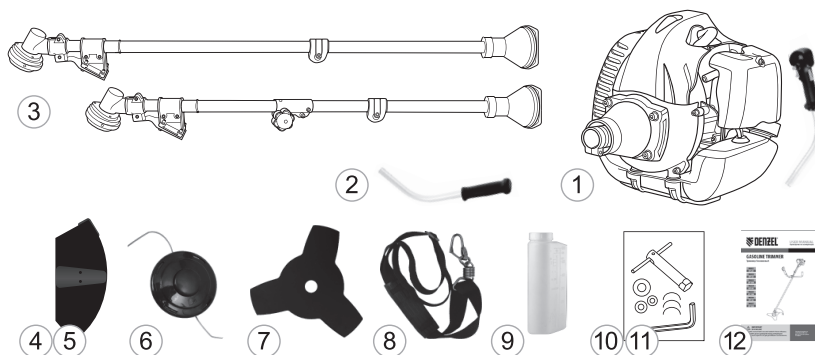

1. Двигатель в сборе с управляющей правой рукояткой
2. Левая рукоятка
3. Штанга в сборе (для моделей DT-33S, DT-43S, DT-52S штанга состоит из двух частей)
4. Защитный кожух в сборе с фартуком
5. Нож кожуха
6. Катушка полуавтоматическая
7. Нож трехлопастной
8. Ремень плечевой
9. Емкость-дозатор для приготовления топливной смеси
10. Комплект крепежа
11. Комплект инструмента
12. Инструкция по эксплуатации с гарантийным талоном.

## МЕРЫ БЕЗОПАСНОСТИ

Внимательно прочтите данное руководство. Ознакомьтесь с конструкцией изделия прежде, чем приступать к эксплуатации. Ознакомьтесь с работой органов управления. Знайте, что делать в экстренных ситуациях. Прежде чем начать работу в первый раз, получите инструктаж продавца или специалиста, как следует правильно обращаться с устройством, при необходимости пройдите курс обучения.

**ВНИМАНИЕ!**

Из соображений безопасности несовершеннолетние лица к работе с триммером не допускаются, за исключением лиц старше 16 лет, проходящих обучение под надзором.

Эксплуатируйте триммер в хорошем физическом и психическом состоянии. Не пользуйтесь устройством в болезненном или утомленном состоянии или под воздействием каких-либо веществ, медицинских препаратов, способных оказать влияние на зрение, физическое и психическое состояние.

**ВНИМАНИЕ!**

Не работайте с триммером в состоянии алкогольного или наркотического опьянения или после употребления сильнодействующих лекарств.

Работайте только в дневное время или при хорошем искусственном освещении.

Не начинайте работать, не подготовив рабочую зону. Внимательно осмотрите зону предполагаемого покоса, уберите посторонние предметы, которые могут быть отброшены режущим узлом или могут наматываться на него.

Не рекомендуется работать триммером в одиночку. Позаботьтесь о том, чтобы во время работы на расстоянии слышимости кто-либо находился, на случай если понадобится помощь.

Посторонние люди, дети и животные должны находиться на безопасном расстоянии вне рабочей зоны. Запрещается находиться ближе 15 м от работающего устройства. Люди, находящиеся в зоне риска (рядом с рабочей зоной), должны носить защитные очки.

Проверяйте триммер перед работой, чтобы убедиться, что все рукоятки, крепления и предохранительные приспособления находятся на месте и в исправном состоянии.

Работайте в плотной и прочной одежде, способной защитить в случае отброса режущим узлом каких-либо твердых предметов. Не носите излишне широкую одежду и украшения, так как они могут попасть в движущиеся части устройства.

Наденьте прочные защитные перчатки. Перчатки не только защищают руки от повреждения, но и снижают передачу вибрации на руки. Продолжительное воздействие вибрации может вызвать онемение пальцев и другие болезни.

Носите прочную и достаточно высокую обувь на нескользящей подошве для большей устойчивости. Во избежание травм при возможном отбросе посторонних предметов режущим узлом, не работайте с устройством босиком или в открытой обуви.

**ВНИМАНИЕ!**

Всегда используйте защитные очки или щиток при работе. Велика вероятность попадания в лицо и глаза отброшенных твердых предметов или фрагментов скашиваемой одеревеневшей растительности.

Во избежание повреждения органов слуха рекомендуется во время работы с триммером использовать защитные наушники или беруши.

Заправку бака производите на открытом воздухе, на земле. Крепко закручивайте крышку топливного бака. Не заправляйте топливо внутри помещения.

Топливо является легко воспламеняемым и взрывоопасным веществом. Не курите, не допускайте наличия искр и пламени в зоне хранения топлива и при заправке двигателя.

Не управляйте горячий двигатель. Перед заправкой заглушите двигатель и убедитесь в том, что он остыл. Топливный бак может находиться под давлением. Сначала осторожно ослабьте крышку топливного бака для сброса возможного давления, а затем снимите ее.

Не работайте с триммером, если топливо было пролито во время заправки. Перед запуском тщательно протрите поверхности двигателя от случайно пролитого топлива и дождитесь полного испарения остатков топлива. Если топливо было пролито, перед запуском двигателя переместите триммер минимум на три метра от места заправки.

Не запускайте двигатель при наличии запаха топлива.

Не храните устройство с топливом в баке. Протечка топлива может вызвать пожар.

Избегайте контакта с топливом. Возможны раздражение кожных покровов, слизистой оболочки глаз, верхних дыхательных путей или аллергические реакции при индивидуальной непереносимости. Частый контакт с топливом может привести к острым воспалениям и хроническим экземам.

Никогда не запускайте двигатель внутри помещения или в плохо проветриваемых местах.

Никогда не вдыхайте выхлопные газы. Выхлопные газы содержат угарный газ, который не имеет цвета и запаха и является очень ядовитым. Попадание угарного газа в большом количестве в органы дыхания может привести к потере сознания или к смерти.



#### ВНИМАНИЕ!

**Никогда не включайте и не заносите работающий триммер в закрытое помещение, во избежание отравления угарным газом.**

Не запускайте двигатель, если неисправность системы зажигания вызывает пробой и искрение.

Перед запуском двигателя убедитесь в том, что рабочие органы триммера не соприкасаются с посторонними предметами.

Следите, чтобы ноги и руки не располагались вблизи рабочих органов триммера во время запуска двигателя и эксплуатации.

При работе всегда твердо стойте на земле, не теряйте равновесия. Перед началом работы осмотритесь, нет ли на участке препятствий, о которые вы можете споткнуться и упасть. Удалите предметы, которые представляют опасность.

Держите триммер двумя руками. Запрещается работать одной рукой. Держите рабочие рукоятки всегда так, чтобы пальцы руки образовывали кольцо.

Запрещается работать без защитного кожуха триммерной катушки (ножа).

Не поднимайте режущее приспособление выше уровня колен. В этом случае возможна ситуация, когда отбрасываемые предметы могут попасть в лицо или глаза.

Всегда сохраняйте безопасную дистанцию относительно других людей, которые находятся или работают рядом.

Соблюдайте особую осторожность при изменении направления движения.

Соблюдайте особую осторожность при работе в стесненных условиях (ограниченном пространстве). При работе следует приближаться вплотную к преграде, но никогда не направлять режущее приспособление внутрь или сквозь преграды. Попадание триммерного корда/ножа в проволочное ограждение или нейлоновое сетчатое ограждение может привести к тому, что куски проволоки, сетки и триммерного корда могут быть отброшены с высокой скоростью в разных направлениях.

Не дотрагивайтесь до горячего глушителя и ребер охлаждения цилиндра двигателя, так как это может привести к серьезным ожогам. Помните, рабочая температура двигателя более 200 °C! Не работайте с триммером, если ребра цилиндра и глушитель загрязнены.

Заглушите двигатель перед перемещением триммера с одного места на другое.

Все работы по техническому обслуживанию и ремонту проводите при выключенном двигателе.

Следите за чистотой режущего приспособления. Удаляйте намотавшиеся траву, ветки и посторонние предметы с триммерной катушки (ножа) и редуктора триммера, перед этим выключив триммер и дождавшись остановки вращения рабочей части.



Немедленно выключите триммер при появлении ненормальной вибрации и/или шума. Это может быть следствием серьезных повреждений деталей или узлов устройства, таких как маховик, сцепление, режущее приспособление или нарушение крепления деталей.

Не вносите изменения в конструкцию устройства. Производитель и поставщик снимают с себя ответственность за возникшие в результате этого последствия (травмы и повреждения изделия).



## ВНИМАНИЕ!

Храните триммер в закрытом месте, недоступном для детей.

## УСТРОЙСТВО

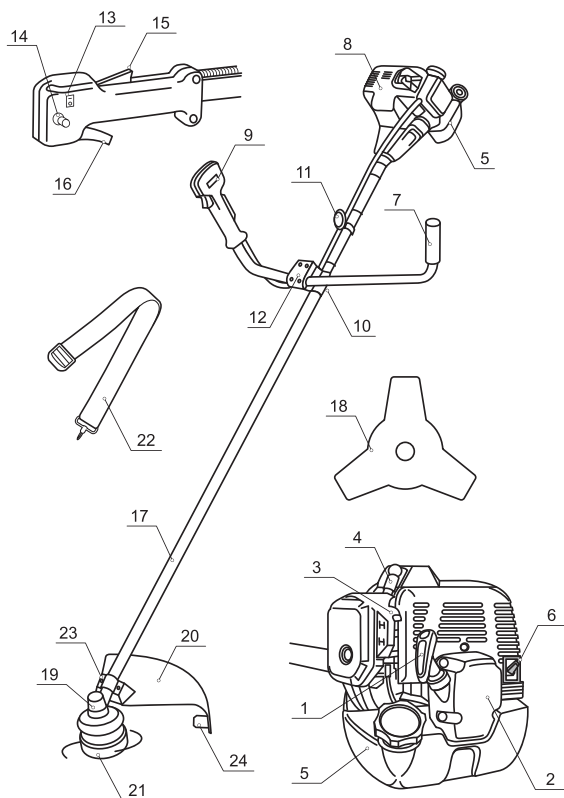

1. Рукоятка стартера
2. Стартер
3. Рычаг управления воздушной заслонкой
4. Колпачок высоковольтного провода свечи зажигания
5. Топливный бак
6. Глушитель
7. Левая рукоятка
8. Двигатель
9. Правая рукоятка
10. Нижняя часть крепления рукоятки
11. Проушина крепления ремня
12. Верхняя часть крепления рукоятки
13. Выключатель зажигания
14. Фиксатор курка газа
15. Блокиратор курка газа
16. Курок газа
17. Штанга с приводным валом
18. Трехлопастной диск
19. Редуктор
20. Защитный кожух
21. Катушка с леской
22. Ремень плечевой
23. Крепление защитного кожуха
24. Нож кожуха

рис. 1

## ТЕХНИЧЕСКИЕ ХАРАКТЕРИСТИКИ

Модель	DT-25	DT-33	DT-33S	DT-43	DT-43S	DT-52	DT-52S
Артикул	96221	96222	96223	96224	96225	96226	96227
Тип двигателя	Одноцилиндровый двухтактный воздушного охлаждения						
Рабочий объем двигателя, см <sup>3</sup>	25	33	33	43	43	52	52
Максимальная мощность, л.с.	1,3	1,8	1,8	2,5	2,5	3,3	3,3
Ширина скашивания леской, мм	420	420	420	420	420	420	420
Диаметр лески, мм	2,4	2,4	2,4	2,4	2,4	2,4	2,4
Ширина скашивания диском, мм	255	255	255	255	255	255	255
Объем топливного бака, л	0,69	0,82	0,82	0,85	0,85	0,85	0,85
Уровень шума, дБ, не более	110	110	110	110	110	110	110
Масса без топлива, кг	6,4	7,5	7,6	8,0	8,1	8,0	8,1

## ПОДГОТОВКА К ЭКСПЛУАТАЦИИ

## Сборка изделия

1. Снимите верхнюю часть крепления рукояток (1, рис. 2), выкрутив 4 винта (рис. 2). Установите рабочие рукоятки (3 и 5, рис. 2). Правая рукоятка (3, рис. 2) снабжена органами управления двигателем, курок правой рукоятки должен быть направлен в сторону редуктора.



рис. 2



рис. 3

2. Установите защитный кожух на штангу, расположив его между кронштейном и планкой защитного кожуха, и зафиксируйте его четырьмя винтами (рис. 3).
3. Для моделей DT33S, DT43S, DT52S, имеющих разборную штангу, соедините верхнюю и нижнюю часть штанги, повернув ее так, чтобы пружинная кнопка нижней части вошла в отверстие муфты верхней части штанги. При необходимости поверните вал катушки так, чтобы приводной вал, находящийся в нижней части штанги, вошел в зацепление с ответной частью в верхней части. Зафиксируйте соединение стяжным винтом штанги.

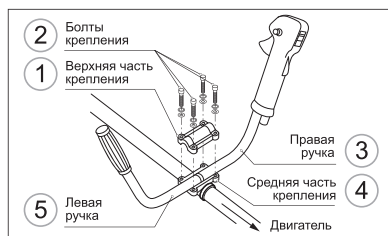
- Установите штангу в сборе на двигатель, используя четыре винта (рис. 4). При этом выходной вал редуктора и бензобак должны располагаться с одной стороны

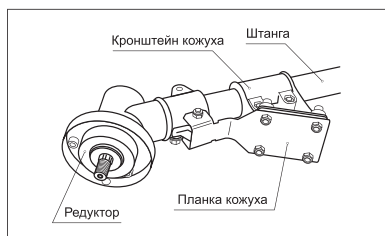

рис. 4



рис. 5

- Отрегулируйте удобное положение рабочих рукояток и проушины для плечевого ремня и затяните резьбовые соединения.

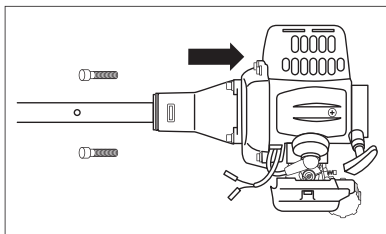
## Установка катушки

- Совместите отверстия в чашке редуктора и фланцевой шайбе. Вставьте металлический стопорный стержень или шестигранный ключ из комплекта поставки в отверстия чашки редуктора и фланцевой шайбы. Вращая гайку по часовой стрелке, снимите ее, а также чашку и шайбу со шпинделя редуктора (рис. 5).
- Удерживая стержень в отверстиях 2 и 3 чашки редуктора и фланцевой шайбы 4, закрутите катушку с леской против часовой стрелки до упора (рис. 6).

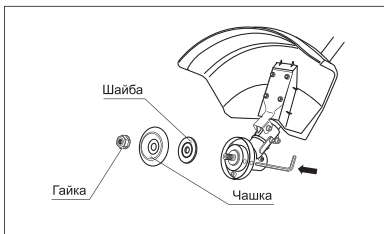

рис. 6



рис. 7

## Установка диска

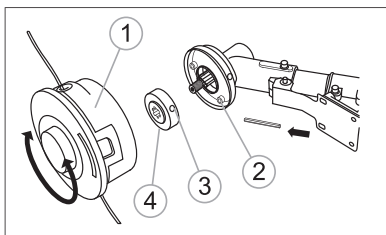
- Совместите отверстие во фланцевой шайбе с отверстием в чашке редуктора (рис. 7). Вставьте металлический стопорный стержень в отверстие чашки редуктора и в отверстие фланцевой шайбы.
- Открутите гайку крепления с вала триммера по часовой стрелке. Снимите чашку с вала, оставив фланцевую шайбу.
- Установите режущий нож на фланцевую шайбу. Убедитесь, что режущий нож правильно отцентрирован и лежит на проточке шайбы. Установите прижимную шайбу. Установите на вал чашку крепления.
- Установите (наживите) гайку на вал.
- Проверьте правильность установки ножа.
- Удерживая стопорный стержень одной рукой, надежно затяните гайку трубчатым ключом (входит в комплект поставки), поворачивая ее против часовой стрелки (рис. 7).

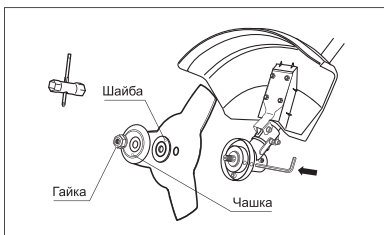

### ВНИМАНИЕ!

При неправильной установке режущего ножа в процессе работы возникает сильная вибрация, в результате чего режущий нож может отлететь в сторону, причинив травмы оператору или посторонним лицам.

## ЭКСПЛУАТАЦИЯ

### Приготовление топливной смеси

Для приготовления топливной смеси следует использовать чистый и свежий неэтилированный бензин с октановым числом не менее 92 и специальное масло, предназначенное для двухтактных двигателей с воздушным охлаждением. Рекомендуемое соотношение бензина и масла в топливной смеси смотрите на этикетке применяемого масла. На период обкатки нового двигателя рекомендуется увеличить содержание масла в топливной смеси.

Запрещается использование масла, предназначенного для 2-тактных двигателей с водяным охлаждением (лодочных моторов).

Никогда не используйте масло для 4-тактных двигателей! Это может привести к образованию нагара внутри цилиндра и на свече зажигания, загрязнению выхлопного отверстия глушителя, повреждению компрессионных колец и выходу двигателя из строя.

Для приготовления топливной смеси рекомендуется использовать емкость-дозатор из комплекта поставки.



#### ВНИМАНИЕ!

Для приготовления и хранения топливной смеси используйте специальные емкости для бензина. Запрещается использовать емкости из пищевого пластика. Запрещается приготавливать топливную смесь непосредственно в топливном баке.



#### ВНИМАНИЕ!

Для приготовления топливной смеси используйте свежий качественный бензин. Тщательно выдерживайте соотношение бензин/масло. Никогда не используйте чистый бензин для заправки двигателя триммера.



#### ВНИМАНИЕ!

Проводите все работы с топливом только на открытом воздухе или в хорошо проветриваемом помещении, вдали от источников возможного воспламенения.

1. Вылейте в емкость половину приготовленного для работы бензина.
2. Добавьте необходимое количество моторного масла.
3. Плотно закройте крышку емкости.
4. Тщательно взболтайте топливную смесь в емкости.
5. Медленно откройте крышку емкости для того, чтобы выпустить воздух, после чего долейте оставшийся бензин.
6. Закройте емкость и вновь тщательно взболтайте.



#### ВНИМАНИЕ!

Готовую к работе топливную смесь рекомендуется использовать в течение 30 дней. При длительном хранении топливная смесь окисляется, становится неоднородной и непригодной к применению.

### Запуск холодного двигателя



#### ВНИМАНИЕ!

Перед запуском двигателя необходимо убедиться, что рабочая часть триммера не касается посторонних предметов.



### ОСТОРОЖНО!

Удерживайте крепко триммер, чтобы не потерять контроль во время запуска. Не запускайте триммер в воздухе или с ремня. Если вы потеряете контроль, устройство может ударить по ноге или столкнуться с препятствием.

1. Заправьте топливную смесь в бак, для этого:
  - Перед заправкой топливного бака остановите двигатель и дайте ему полностью остыть.
  - Заполняйте топливный бак на открытом воздухе или в хорошо проветриваемом помещении, вдали от источников возможного воспламенения.
  - Очистите от мусора поверхность рядом с крышкой топливного бака.
  - Медленно открутите крышку топливного бака.
  - Аккуратно залейте топливную смесь.
  - Полностью не заполняйте топливный бак, должно оставаться пространство для расширения топлива.
  - Плотно закрутите крышку топливного бака руками. Перед запуском насухо протрите топливный бак снаружи от остатков пролитого топлива.
2. Перед запуском двигателя убедитесь, что:
  - Из двигателя не вытекает топливо.
  - Крепежные детали в наличии и надежно закреплены.
  - Триммерная головка или нож правильно установлены и надежно закреплены.
  - Защитный кожух правильно установлен и надежно закреплен.
  - Рабочие рукоятки отрегулированы и надежно закреплены.
  - Плечевой ремень правильно установлен и отрегулирован. Перед началом работы целесообразно надеть ремень и подвесить на него триммер, не запуская двигатель. Это позволит спокойно подогнать ремень по фигуре и росту, отрегулировать положение режущего приспособления относительно поверхности земли.
3. Пять-семь раз нажмите на прозрачный колпачок ручной подкачки топлива (праймер), расположенный между воздушным фильтром и топливным баком, для заполнения карбюратора топливной смесью (рис. 8). При этом сквозь прозрачный колпачок кнопки должна просматриваться подкачиваемая топливная смесь. Если топливная смесь не заполнила колпачок, нажмите на праймер еще несколько раз.



рис. 8



рис. 9

4. Переведите рычаг воздушной заслонки в верхнее положение - | | «Закрыто» (рис. 9).
5. Переведите выключатель зажигания, расположенный на рукоятке управления, в положение ON / 1. Нажав рычаг предохранителя, нажмите рычаг дроссельной заслонки (рычаг газа) и зафиксируйте его в нажатом состоянии с помощью фиксатора (рис. 10).
6. Придерживая триммер, плавно потяните рукоятку стартера до момента зацепления в механизме стартера. После чего энергично вытяните шнур на 50-60 см (рис. 11). Во избежание повреждения корпуса стартера не бросайте рукоятку стартера, плавно верните ее в исходное положение. Повторите данные действия 3-5 раз до первой вспышки топлива в двигателе. При этом двигатель заводиться не должен.

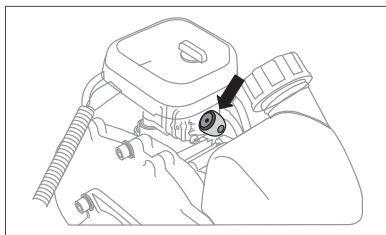

рис. 10

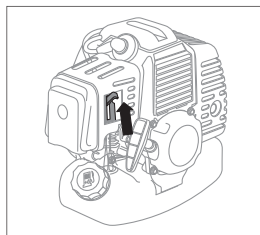

рис. 11

7. Переведите рычаг воздушной заслонки (рис. 9) в среднее положение.
8. Плавно потяните рукоятку стартера до момента зацепления в механизме и энергично вытяните шнур еще на 50-60 см. Во избежание повреждения корпуса стартера не бросайте рукоятку стартера, плавно верните ее в исходное положение. Повторите данные действия 2-3 раза, двигатель должен завестись.
9. Сразу после старта двигателя слегка нажмите на рычаг управления дроссельной заслонкой и отпустите его. Двигатель должен перейти в режим холостого хода. Переведите рычаг управления воздушной заслонкой в нижнее положение (открыто).
10. Прогрейте двигатель в течение 30-60 с и начинайте работу.

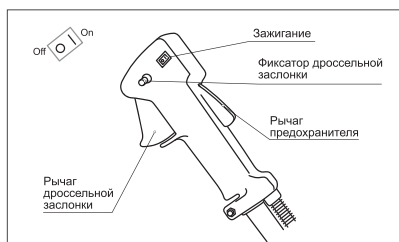
Если двигатель не запускается, возможно, что вы пропустили первую вспышку и свечу залило топливом. В этом случае необходимо выполнить следующие действия:

- Выключатель зажигания установите в положение «OFF»/ 0 /«Стоп».
- Снимите колпачок со свечи зажигания, потянув его на себя вдоль оси свечи. Выверните и просушите свечу зажигания.
- Нажав на курок газа, несколько раз потяните рукоятку стартера для вентиляции двигателя и удаления из него лишнего топлива.
- Установите свечу на место.
- Не закрывая воздушную заслонку, повторите процедуру запуска.

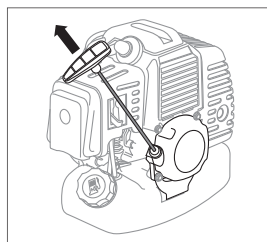
### Запуск прогретого двигателя

При запуске прогретого двигателя, как правило, не требуется подкачка топлива с помощью праймера и закрытия воздушной заслонки. Запуск осуществляется по следующей схеме:

1. Включите зажигание выключателем, расположенным на управляющей рукоятке (рис. 10).
2. Нажав рычаг предохранителя, нажмите рычаг дроссельной заслонки (рычаг газа) и зафиксируйте его в нажатом состоянии с помощью фиксатора (рис. 10).
3. Плавно потяните рукоятку стартера до момента зацепления в механизме и энергично вытяните шнур еще на 50-60 см. Во избежание повреждения корпуса стартера не бросайте рукоятку стартера, плавно верните ее в исходное положение. Повторите данные действия 2-3 раза, двигатель должен завестись.
4. Сразу после старта двигателя слегка нажмите на рычаг управления дроссельной заслонкой и отпустите его. Двигатель должен перейти в режим холостого хода.

### Остановка двигателя

Для остановки двигателя отпустите курок газа, переведите двигатель в режим холостого хода и дайте поработать 15-20 секунд. Затем переведите выключатель зажигания в положение «Стоп».



#### ВНИМАНИЕ!

Режим холостого хода необходим для того, чтобы снизить температуру внутри двигателя. Мгновенная остановка двигателя может привести к резкому повышению температуры внутри двигателя и выходу его из строя.

## ПРАВИЛА РАБОТЫ ТРИММЕРОМ

**ВНИМАНИЕ!**

Все работы триммером следует производить в режиме полного газа.

Не используйте триммер без установленного должным образом защитного кожуха. Во время работы следите за исправностью и остротой ножа для обрезки корда. При снятом или неисправном кожухе вы не сможете контролировать длину корда триммерной катушки и, соответственно, нагрузку на двигатель и приводной вал.

**ВНИМАНИЕ!**

Выход из строя двигателя или приводного вала в результате работы без кожуха или с неисправным кожухом не подлежит ремонту по гарантии.

**ПРИМЕЧАНИЕ!**

Используйте при покосе циклический режим работы: 1 минута — режим полного газа, затем 5-10 секунд режим холостого хода.

**ВНИМАНИЕ!**

Режим холостого хода необходим для того, чтобы снизить температуру внутри двигателя. Длительная непрерывная работа двигателя на ПОЛНЫХ оборотах может привести к перегреву двигателя и выходу его из строя. Выход двигателя из строя вследствие перегрева не подлежит ремонту по гарантии.

**Основные виды работ триммером**

Основными видами работ триммером являются: стрижка, скашивание, удаление растительного покрова и обработка границы газона.



рис. 12

**Стрижка**

При таком виде работ происходит выборочное скашивание травы на маленьком участке путем движения триммера по прямой линии. Подведите осторожно триммер к месту стрижки (рис. 12 а). Отклоните головку (нож) немного в сторону так, чтобы отходы не летели в вашу сторону. Если вы приблизились к преграде (забору, дереву, стене), подходите к ней под таким углом, чтобы отходы не срикошетили в вашу сторону. Будьте особенно осторожны в непосредственной близости от сетчатого или проволочного ограждения.

Стрижка может осуществляться путем срезания стеблей по одному. Разместите триммерную катушку (нож) так, чтобы концы корда (ножа) находились близко к основанию сорняка (если поднять корд выше, то стебель будет качаться и наматываться на ось катушки). Используйте режущее приспособление для последовательного удаления стеблей, если это необходимо.

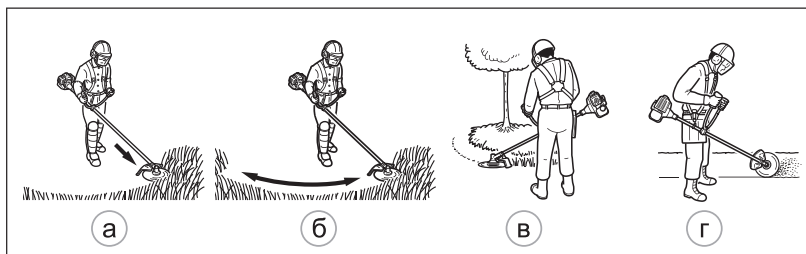
### Скашивание

В этом случае происходит скашивание травы на больших территориях путем движения триммера по дуге (рис. 12 б). Двигайтесь легко и плавно, не пытайтесь рубить траву. Наклоните катушку/нож таким образом, чтобы направить отбрасываемые отходы в сторону от вас при движении триммера. Проведите триммер по дуге параллельно земле и скашивайте траву, затем вернитесь в исходное положение, не скашивая траву. Если вы хорошо защищены и не беспокоитесь об отброшенных в вашу сторону отходах, то можете косить в обоих направлениях.

### Удаление растительного покрова и обработка границы газона

При удалении растительного покрова после работы остается голая земля.

Обработка границ – это обрезка травы при формировании границ газона или в местах, где она разрослась по тротуару или дороге (рис. 12 г).

В обоих случаях наклоните триммерную катушку под крутым углом так, чтобы предотвратить попадание в вас грязи и камней. Выберите для себя такие углы, которые соответствуют вашим габаритам и рабочей ситуации. Для большинства видов обрезки следует наклонить триммерную катушку так, чтобы концы корда контактировали с поверхностью со стороны, где катушка перемещается в сторону от вас (рис. 13). Отбрасываемые отходы при этом не полетят в вашу сторону.



рис. 13

### Работа с триммерной катушкой

Триммерная катушка должна перемещаться параллельно земле. При скашивании высокой и/или мягкой растительности следите, чтобы на ось триммерной катушки не наматывалась скошенная трава. Это затрудняет вращение приводного вала и увеличивает нагрузку на двигатель.

Следите за чистотой триммерной катушки во время работы. Намотанная на ось трава может привести к нагреву и оплавлению катушки, обрыву приводного вала, перегреву двигателя и выходу его из строя. Поломка по этой причине не подлежит ремонту по гарантии.

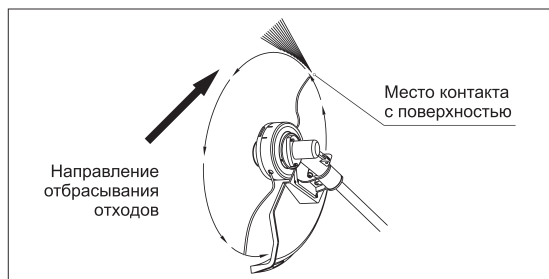
Во время работы рекомендуется триммер держать перед собой, наклонив так, чтобы нижняя часть катушки не касалась земли, а кончик корда находился на нужной высоте реза. Триммер следует держать таким образом, чтобы срезание травы происходило по направлению от оператора.

При обработке участков, прилегающих к заборам, оград, каменным стенам и фундаментам, триммер следует передвигать медленно, стараясь срезать траву как можно ближе к преграде, не касаясь ее при этом. В противном случае может произойти наматывание корда на преграду и его обрыв с выбросом фрагментов корда в произвольном направлении, что может привести к травме.

При обработке участков вокруг деревьев триммер следует передвигать медленно и осторожно, так чтобы корд не касался стволов деревьев и не повреждал их. Деревья при скашивании травы обходят по кругу слева направо.



#### ПРИМЕЧАНИЕ!

Высокую траву рекомендуется скашивать в 2-3 приема, в зависимости от высоты травы.



После окончания работы очистите триммер от остатков скошенной травы, особенно тщательно очистите от намотавшейся травы ось триммерной катушки. При очистке оси в некоторых случаях требуется снять головку. Учитывайте, что ось имеет левую резьбу и при снятии катушки ее необходимо вращать по часовой стрелке, застопорив ось, как указано в пункте «Установка катушки» данного руководства. Триммер оснащен полуавтоматической катушкой. Для выпуска корда из триммерной катушки достаточно в процессе работы, не снижая оборотов двигателя, слегка ударить кнопкой катушки, расположенной в ее нижней части, о землю. Под действием центробежных сил корд удлинится, лишние части будут обрезаны ножом, расположенным на фартуке кожуха.

**ВНИМАНИЕ!**

Во избежание разрушения триммерной катушки не ударяйте катушкой слишком сильно. Определите минимальную необходимую силу удара экспериментальным путем, постепенно увеличивая ее, начиная с самой малой.

**Заправка катушки кордом****ВНИМАНИЕ!**

Не используйте корд (леску) диаметром больше рекомендуемого. Увеличение диаметра лески приводит к перегрузке двигателя и снижению качества покоса.

Для замены корда (лески) выполните следующие действия:

- нажмите на два фиксатора крышки катушки, расположенные на боковой стороне, и снимите крышку
- извлеките шпулю и пружину
- очистите шпулю от остатков использованного корда
- отрежьте 5-6 метров нового корда, сложите его пополам и зафиксируйте точку перегиба корда в шпуле аналогично тому, как был зафиксирован использованный корд
- намотайте корд на шпулю в два ручья в одну сторону, при наличии разделительного ребра в шпуле, каждый ручей наматывайте в свой канал
- зафиксируйте концы корда, оставив свободными 15-20 см, в специальных прорезях шпули, что позволит без разматывания корда собрать катушку
- вставьте свободные концы корда в отверстия крышки катушки
- установите пружину, шпулю в корпус катушки, зафиксируйте крышку
- резким движением выдерните концы корда из катушки на 1-2 см, так чтобы корд вышел из прорезей шпули и шпуля перешла в рабочее положение

При правильной намотке корда и сборке катушки при одновременном вытягивании свободных концов корда и кратковременном нажатии на кнопку катушки корд должен освободиться на 20-25 мм.

После заправки корда при необходимости отрежьте излишки свободного корда таким образом, чтобы концы имели одинаковую длину не более 20 см.

**Работа с ножом**

Триммер оснащен 3-лопастным металлическим режущим ножом. Металлический нож используется для кошения густой травы или сорняков. Для предупреждения отдачи и разрушения ножа не используйте его для срезания кустов или молодых деревьев. Не рекомендуется работать ножом, если участок имеет большие неровности, бугристую поверхность, глубокие ямы или канавы. Не рекомендуется работать ножом вблизи деревьев, кустарников, изгородей. При соприкосновении ножа с твердым препятствием произойдет отбрасывание триммера в сторону с риском получить травму. Столкновение вращающегося ножа с камнями и другими посторонними твердыми предметами, находящимися в траве, как правило, приводит к выбросу их фрагментов в непредсказуемом направлении с большой скоростью, что может привести к серьезным травмам.

**ВНИМАНИЕ!**

Запрещается работать тупым ножом. Запрещается работать ножом, имеющим трещины, сколы или разную длину лопастей. Запрещается работать ножом, закрепленным изношенными или поврежденными гайкой или шайбами. Помните, металлический нож, вращающийся с большой частотой, при разрушении или самопроизвольном отсоединении от триммера представляет большую опасность!

При возникновении повышенной вибрации на ноже при работе немедленно остановите двигатель и проверьте установку и целостность ножа, в противном случае это может привести к поломке триммера.

**ВНИМАНИЕ!**

Если нож наткнулся на препятствие, немедленно заглушите двигатель и проверьте нож на наличие повреждений.

После окончания работы очистите триммер от остатков скошенной травы, особенно тщательно очистите от намотавшейся травы ось ножа. При очистке оси в некоторых случаях требуется снять нож. Учитывайте, что ось имеет левую резьбу и при снятии ножа необходимо вращать гайку по часовой стрелке, застопорив ось, как указано в пункте «Установка ножа» данного руководства.

**ВНИМАНИЕ!**

Во избежание разбалансировки ножа не рекомендуется заточка ножа в бытовых условиях без специального оборудования. При значительном затуплении ножа или повреждении режущих кромок замените нож на новый.

## ТЕХНИЧЕСКОЕ ОБСЛУЖИВАНИЕ

**ВНИМАНИЕ!**

Все работы по обслуживанию триммера, кроме пунктов, перечисленных в этой инструкции по техническому обслуживанию и эксплуатации, должны выполняться в авторизованном сервисном центре.

Сроки проведения технического обслуживания относятся только к нормальным условиям эксплуатации. При экстремальных условиях эксплуатации (сильная запыленность, интенсивные нагрузки) или более длительной ежедневной работе указанные интервалы следует сократить. Виды выполняемых работ и сроки обслуживания указаны в таблице ниже.

**ОСТОРОЖНО!**

Все работы по техническому обслуживанию выполняются в защитных перчатках на холодном двигателе.

Виды работ технического обслуживания		перед началом работы	после окончания работы	после каждой заправки топливного бака	ежемесячно	при повреждении	при необходимости
Комплектное устройство	Визуальный контроль	•		•			
	Очистка		•				
Рычаги управления	Контроль функционирования	•		•			
Нож для обрезки корда*	Контроль заточки	•					
	Заточка						•
Топливный фильтр*	Контроль				•		
	Замена					•	•
Топливный бак	Очистка				•		
Редуктор	Смазка	Каждые 20 часов работы / не реже 1 раза в сезон					
Триммерная головка*	Осмотр	•					
	Замена					•	
	Контроль посадки			•			
Воздушный фильтр*	Очистка		•				•
	Замена					•	•
Охлаждающие ребра цилиндра	Очистка		•				•
Отверстия для охлаждения двигателя	Очистка		•				•
Свеча зажигания*	Проверка состояния электродов				•		•
	Замена					•	100 часов работы
Крепежные винты и гайки	Проверка	•					
	Подтягивание						•
Искрогасящая сетка в глушителе	Контроль				•		
	Замена						•

\* Данные детали являются расходным материалом и не подлежат замене по гарантии

### Воздушный фильтр

Производите очистку или замену поролонового элемента воздушного фильтра каждые 10 часов работы. Состояние воздушного фильтра является одним из основных условий надежной работы двигателя.

Снимите кожух защиты воздушного фильтра.

Извлеките воздушный фильтр и тщательно промойте его сначала в мыльном водном растворе, затем в чистой теплой воде. Высушите фильтр при комнатной температуре, перед установкой фильтра пропитайте его 2-3 каплями моторного масла (рис. 14).



рис. 14



рис. 15

### Свеча зажигания

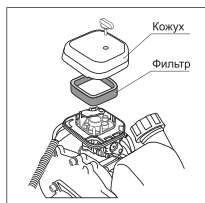
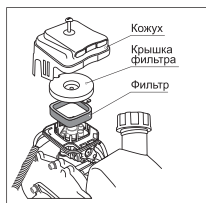
Регулярно проверяйте состояние свечи зажигания. При выявлении загрязнений чистите свечу зажигания с помощью металлической щетки и проверьте зазор между электродами. Зазор должен составлять 0,5-0,6 мм.

### Система охлаждения

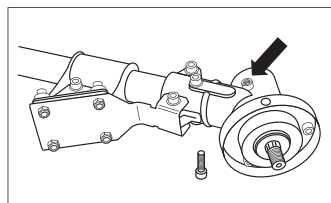
При загрязнении охлаждающих отверстий продуктами покоса и масляным шламом используйте для очистки кисточку и/или баллон со сжатым воздухом. Грязные ребра цилиндра двигателя могут стать причиной его перегрева и выхода из строя. Регулярно очищайте от загрязнений ребра цилиндров кисточкой и/или сжатым воздухом.

### Глушитель

Периодически осматривайте искрогаситель двигателя, представляющий собой металлическую сетку, расположенную в выходном отверстии глушителя. Загрязненный искрогаситель может отрицательно сказаться на мощности двигателя и качестве покоса. При выявлении загрязнений очистите искрогаситель с помощью щетки или кисти.

### Редуктор

С периодичностью, указанной в таблице видов работ технического обслуживания, проверяйте наличие смазки в редукторе. Выкрутите болт, расположенный на боковой стороне редуктора (рис. 15). При необходимости добавьте смазку, предназначенную для редукторов, с помощью шприца или произведите замену смазки, обратившись в авторизованный сервисный центр.



#### ВНИМАНИЕ!

Пользователем устраняются только приведенные ниже неисправности. Другие неисправности подлежат устранению в авторизованном сервисном центре.

## ВОЗМОЖНЫЕ НЕИСПРАВНОСТИ И СПОСОБЫ ИХ УСТРАНЕНИЯ

Неисправность	Возможная причина	Способ устранения
Двигатель не запускается.	Выключатель зажигания находится в положении «Off» (выключено).	Перевести выключатель зажигания в положение «On» включено.
	Пустой топливный бак или воздушная пробка в топливопроводе.	Залить свежую топливную смесь в топливный бак, прокачать топливопровод с помощью праймера до появления топлива внутри колпачка праймера.
	Отсутствие топлива в карбюраторе.	Полностью до упора нажать колпачок ручной подкачки топлива (праймера) 5-7 раз.
	Карбюратор переливает топливо (из-за неправильного порядка запуска).	Повторить процедуру запуска, установив рычаг управления воздушной заслонкой карбюратора в открытое положение. При необходимости выкрутить свечу зажигания и просушить.
	Старая или неправильно приготовленная топливная смесь.	Слить топливную смесь из топливного бака. Залить свежую топливную смесь.
Двигатель неустойчиво работает на холостом ходу.	Загрязнена или неисправна свеча зажигания.	Очистить или заменить свечу зажигания.
	Грязный воздушный фильтр.	Очистить или заменить воздушный фильтр.
	Старая или неправильно приготовленная топливная смесь.	Слить топливную смесь из топливного бака. Залить свежую топливную смесь.
	Засорение карбюратора.	Обратиться в авторизованный сервисный центр.

Неисправность	Возможная причина	Способ устранения
Двигатель не набирает обороты.	Грязный воздушный фильтр.	Очистить или заменить воздушный фильтр.
	Старая или неправильно приготовленная топливная смесь.	Слить топливную смесь из топливного бака. Залить свежую топливную смесь.
	Рабочий инструмент изделия заблокирован посторонними предметами.	Остановить двигатель и очистить рабочий инструмент.
Дымный выхлоп из глушителя.	Неправильно приготовлена топливная смесь.	Слить топливную смесь из бака. Залить свежую топливную смесь, приготовленную в соответствии с рекомендациями производителя масла.

## ХРАНЕНИЕ

Триммер следует хранить в сухом, не запыленном помещении. При хранении должна быть обеспечена защита устройства от атмосферных осадков. Наличие в воздухе паров кислот, щелочей и других агрессивных примесей не допускается.

Хранить при температуре окружающей среды от 1 до +35 °С и относительной влажности воздуха не более 80% при температуре 20 °С. Срок хранения не ограничен.

Устройство во время хранения должно быть недоступно для детей.

В случае перерыва в работе более 30 дней необходимо произвести следующие действия:

1. Слейте остатки топлива из топливного бака.
2. Заведите двигатель для того, чтобы удалить остатки топлива из карбюратора и топливных шлангов.
3. Очистите триммерную головку, защитный кожух и корпус редуктора от остатков травы.
4. Выкрутите свечу зажигания.



### ВНИМАНИЕ!

Свечу зажигания выкручивайте на холодном двигателе.

5. Залейте в свечное отверстие 3-5 мл чистого моторного масла для двухтактных двигателей с воздушным охлаждением.
6. Медленно вытяните несколько раз шнур стартера для того, чтобы внутренние поверхности цилиндра и поршня покрылись маслом.
7. Установите поршень в верхнем положении (тяните шнур стартера, отслеживая положение поршня через отверстие свечи зажигания).
8. Установите свечу зажигания на место.

### Возобновление работы после длительного хранения.

1. Выкрутите свечу зажигания.
2. Переверните триммер свечным отверстием вниз и несколько раз энергично вытяните шнур стартера, чтобы удалить лишнее масло из камеры сгорания. Следите, чтобы остатки масла не попали в колпачок свечи зажигания.
3. При необходимости очистите, промойте в чистом бензине и просушите свечу зажигания или установите новую.
4. Подготовьте триммер к работе. Заправьте топливный бак свежеприготовленной топливной смесью.

## ТРАНСПОРТИРОВКА

Устройство можно транспортировать любым видом закрытого транспорта в упаковке производителя или без нее с защитой изделия от механических повреждений, атмосферных осадков, воздействия химически активных веществ. Наличие в воздухе паров кислот, щелочей и других агрессивных примесей не допускается. Во время погрузочно-разгрузочных работ устройство не должно подвергаться ударам, падениям и воздействию атмосферных осадков.

Условия транспортирования аппарата при воздействии климатических факторов:

- температура окружающего воздуха от - 40 до + 40 °С;
- относительная влажность воздуха не более 80% при 20 °С.

При переноске триммера на короткие расстояния (при переходе с одного места работы на другое) рекомендуется заглушить двигатель. Переносите триммер, подвешенным на ремне, держа за рукоятки. Не допускайте контакта с глушителем частей тела (существует опасность ожогов) и горючих веществ (опасность возгорания).



**ВНИМАНИЕ!**

**Никогда не транспортируйте и не переносите триммер с вращающимися триммерной катушкой или ножом.**

Для того чтобы предотвратить возможные повреждения, а также вытекание топлива, при перевозке триммера в автомобиле, его необходимо зафиксировать от опрокидывания. Надежнее транспортировать триммер с пустым баком.

RU

## ГАРАНТИЙНЫЕ ОБЯЗАТЕЛЬСТВА

На изделие распространяется гарантия производителя. Период гарантийного обслуживания указан в гарантийном талоне и исчисляется с момента продажи. Правила гарантийного обслуживания приведены в гарантийном талоне.

## СРОК СЛУЖБЫ

Средний срок службы изделия при условии соблюдения потребителем правил эксплуатации составляет 5 лет.

## ДАТА ИЗГОТОВЛЕНИЯ

Дата изготовления указана на техническом стикере изделия.

## РЕАЛИЗАЦИЯ И УТИЛИЗАЦИЯ

Реализация оборудования осуществляется через торговые точки компаний-дилеров согласно действующему законодательству, регламентирующему правила торговли на территории стран Таможенного союза.

Утилизация триммера должна производиться в соответствии с нормами законодательства РФ, в частности Федеральным законом №7-ФЗ от 10.01.2002 «Об охране окружающей среды», а также законодательными нормативными актами стран – участников Таможенного союза ЕАЭС, при утилизации на их территории.

Помните о необходимости охраны окружающей среды и экологии. Прежде чем слить какие-либо жидкости, выясните правильный способ их утилизации. Соблюдайте правила охраны окружающей среды при утилизации моторного масла, топлива и фильтров.

**Продукция соответствует требованиям:**

**ТР ТС 010/2011 «О безопасности машин и оборудования»,**

**ТР ТС 020/2011 «Электромагнитная совместимость технических средств».**



Адрес и контактный телефон уполномоченной организации-импортера:  
 ООО «МИР ИНСТРУМЕНТА», 117588, г. Москва, а/я 70, тел.: +7 (495) 234-41-30.  
 Сделано в Китае.

## СЪДЪРЖАНИЕ

ОПИСАНИЕ НА СИМВОЛИТЕ.....	40
ПРЕДНАЗНАЧЕНИЕ.....	41
КОМПЛЕКТОВКА .....	41
МЕРКИ ЗА БЕЗОПАСНОСТ .....	42
УСТРОЙСТВО .....	44
ТЕХНИЧЕСКИ ХАРАКТЕРИСТИКИ .....	45
ПОДГОТОВКА ЗА ЕКСПЛОАТАЦИЯ .....	45
РАБОТА.....	47
ПРАВИЛА ЗА РАБОТА С КОСАЧКАТА .....	49
ТЕХНИЧЕСКО ОБСЛУЖИВАНЕ.....	53
ВЪЗМОЖНИ НЕИЗПРАВНОСТИ И НАЧИНИ ЗА ОТДСТРАНЯВАНЕ .....	55
СЪХРАНЕНИЕ .....	56
ТРАНСПОРТИРАНЕ.....	56
ГАРАНЦИОННИ ЗАДЪЛЖЕНИЯ .....	57
СРОК НА РАБОТА .....	57
ДАТА НА ПРОИЗВОДСТВО.....	57
ВНОСИТЕЛ.....	57

### **Уважаеми клиенти!**

**Този продукт е технически сложен. Преди първото пускане внимателно прочетете това ръководство за експлоатация и стриктно спазвайте всички предпазни мерки! Неспазването може да доведе до травми, застрашаващи живота!**

Ръководството съдържа информация за работата и поддръжката на бензиновата косачка (наричана по-долу косачка).

Конструкцията на устройството постоянно се подобрява, така че са възможни някои промени, които не са отразени в това ръководство и които не влошават работата на продукта.

### ОПИСАНИЕ НА СИМВОЛИТЕ

	Изискванията за безопасност, предписани в инструкциите, както и всички приложими общи правила за безопасна работа трябва да се спазват.
	Прочетете внимателно инструкциите преди да започнете работа с устройството.
	Използвайте средства за защита на ушите и очите.
	Носете предпазни ръкавици.
	Носене защитни обувки.
	Проверете за свободно пространство за работа.
	Не забравяйте опасността, която представлява устройството или предметите, които могат да излетят от под него.
	Не позволявайте на други лица, особено деца и домашни любимци да доближават на по-малко от 15 метра от мястото на работа.
	Не докосвайте режещите остриета.
	Опасност от нараняване на дихателната система и отравяне. Не вдишвайте парите на горивото и изгорелите газове, работете на открито.
	Горивна помпа. Натиснете 4-5 пъти, когато стартирате студен двигател.
	Опасност от пожар.
	Използването без защитен корпус е забранено.



## ПРЕДНАЗНАЧЕНИЕ

Бензиновата косачка е предназначена за изравняване на тревна растителност, косене на трева, плевели и малки храсти около домовете и градински участъци.

Условия за работа: бензиновата косачка е предназначена за работа при температура на околния въздух от +5 до +35 °С.

Използването на косачката за всякакви други цели и извън посочените по-горе условия на експлоатация представлява нарушение на условията за безопасна експлоатация и прекратява гаранционните задължения на доставчика. Производителят и доставчикът не носят отговорност за повреди, нанесени щети или нараняване в резултат на употреба не по предназначение.



### ВНИМАНИЕ!

Устройството не е предназначено за професионална (търговска) употреба.

За да избегнете нараняване на потребителя, повреда на имущество или повреда на оборудването, не използвайте косачката за:

- почистване на градинските пътеки от отломки,
- нарязване на компост и нарязване на остатъци от дървета и храсти,
- подравняване на неравностите на почвата, рязане на бабуни по земната повърхност
- задвижващата част за работа на друго устройство,
- привежда в движение на различни превозни средства, в това число на плаващи.



### ВНИМАНИЕ!

Инструментът трябва да се използва строго в съответствие с определената цел; използването на устройството за други цели може да причини сериозни наранявания.

## КОМПЛЕКТНОСТЪ

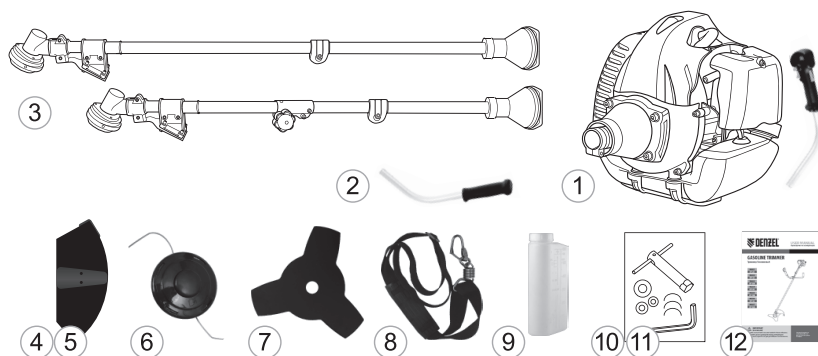

1. Сглобен двигател с управляваща дясна ръкохватка
2. Дръжка за лява ръка
3. Сглобена щанга/рамо (за модели DT-33S, DT-43S, DT-52S рамото се състои от две части)
4. Защитен корпус с престилка
5. Корпус на ножа
6. Полуавтоматична макара с корда
7. Нож с три рамена/остриета
8. Колан за рамо
9. Дозатор за подготовка на горивната смес
10. Наборът от крепежни елементи
11. Комплект инструменти
12. Инструкция за експлоатация с гаранционна карта

## МЕРКИ ЗА БЕЗОПАСНОСТ

Прочетете внимателно това ръководство. Запознайте се с конструкцията на продукта, преди да започнете работа. Запознайте се с работата на управлението на уреда. Трябва да знаете какво да правите при спешни случаи. Преди да започнете да работите за първи път, получите указанията на продавача или специалиста как правилно да боравите с устройството, ако е необходимо, преминете курс на обучение.

От съображения за безопасност на непълнолетни лица не се разрешава да работят с косачката, с изключение на лица над 16-годишна възраст, които са обучени под надзор.

Работете с косачката, когато сте в добро физическо и психическо състояние. Не използвайте устройството в болно или уморено състояние или под въздействието на вещества, медицински препарати, които могат да повлияят зрението, физическото и психическото състояние.

Работете само на дневна светлина или добро изкуствено осветление.

Не започвайте работа, без да подготвяте работната зона. Внимателно проверете областта за косене, отстранете чуждите предмети, които могат да бъдат отхвърлени от ножовете или кордата, или може да се намотаят около тях.

Не се препоръчва да се работи сам с косачката. Уверете се, че докато работите на разстояние някой да ви чуе, има човек, в случай, че се нуждаете от помощ.

Външни лица, деца и животни трябва да се държат на безопасно разстояние извън работната зона. Забранено е да се намира на по-малко от 15 м от работно устройство. Хората в рисковата зона (близо до работната зона) трябва да носят предпазни очила.

Проверете косачката преди работа, за да се уверите, че всички дръжки, закрепвания и предпазни устройства са на място и са в добро състояние.

Работете в плътно и здраво облекло, което може да ви предпази от всякакви твърди предмети в случай, че те са отхвърлени от режещия възел на уреда. Не носете прекалено широки дрехи и бижута, тъй като те могат да попаднат в движещите се части на устройството.

Носете здрави защитни ръкавици. Ръкавиците не само предпазват ръцете ви от увреждане, но и намаляват предаването на вибрациите към ръцете ви. Продължителното излагане на вибрации може да причини изтръпване на пръстите и други заболявания.

Носете здрави и сравнително високи обувки с нехлъзгаща се подметка за по-голяма стабилност. За да избегнете наранявания при евентуално изхвърляне на чужди тела от режещия блок, не работете бос или с открити обувки.



### ВНИМАНИЕ!

**Винаги използвайте защитни очила или визьор, когато работите. Вероятността да попаднат в лицето и очите отхвърлени твърди предмети или части от косената твърда растителност е висока.**

За да избегнете увреждане на слуха си, се препоръчва да използвате предпазители за уши или тапи за уши, докато работите с косачката.

Извършете зареждането на резервоара на открито, на земята. Затегнете здраво капачката на горивото. Не зареждайте в затворени помещения.

Горивото е силно запалимо и експлозивно. Не пушете, не допускайте наличие на искри и пламъци в зоната за съхранение на горивото и при зареждане на двигателя с гориво.

Не зареждайте горещ двигател. Спрете двигателя преди зареждане и се уверете, че е изстинал. Резервоарът за гориво може да е под налягане. Първо, внимателно разхлабете капачката на горивото, за да освободите евентуалното налягане и след това го свалете.

Не работете с косачката, ако горивото е било разлято по време на зареждането с гориво. Преди да започнете, внимателно избършете повърхността на двигателя от случайно разлятото гориво и изчакайте, докато останалото гориво се испари. Ако горивото е било разлято, преместете косачката най-малко на три метра от мястото на зареждане, преди да стартирате двигателя.

Не стартирайте двигателя, ако има миризма на гориво.

Не съхранявайте устройството с гориво в резервоара. Изтичането на гориво може да причини пожар. Избягвайте контакт с гориво. Може да предизвика дразнене на кожата, лигавиците, горните дихателни пътища или алергични реакции при свръхчувствителност. Честият контакт с горивото може да доведе до остро възпаление и хронични екземи.

Никога не стартирайте двигателя в закрити или в лошо вентилирани места.

Никога не вдъшвайте изгорелите газове. Изгорелите газове съдържат въглероден оксид, който е безцветен и без мирис и е много отровен. Попадането на въглероден оксид в дихателната система може да причини загуба на съзнание или смърт.

Не стартирайте двигателя при неизправност на системата за запалване, която предизвиква повреда и искрене.

Преди да стартирате двигателя, уверете се, че работните части на косачката не са в контакт с други тела. Уверете се, че ръцете и краката не са в близост до работните части на косачката по време на стартиране на двигателя и работа.

Когато работите, винаги стойте твърдо на земята, не губете равновесие. Преди да започнете работа, погледнете наоколо, дали има някакви препятствия в района, от които можете да се препънете и да паднете. Премахнете обекти, които представляват заплахата.

Дръжте косачката с две ръце. Забранено е да се работи с една ръка. Дръжте работните дръжки винаги така, че пръстите на ръцете винаги да образуват пръстен (да са склучени).

Забранява се работата без защитната плоскост на макарата на косачката (ножа).

Не повдигайте ножа над нивото на коляното. В този случай е възможно изхвърлените предмети да попаднат в лицето или очите.

Винаги пазете безопасно разстояние от други хора, които се намират или работят наблизо.

Обърнете специално внимание при смяна на посоката на движение.

Обърнете специално внимание при работа в тесни условия (затворено пространство). Когато работите, приближете се до преградата внимателно, но никога не насочвайте режещото устройство вътре или през преградата. Попадането на кордата или ножа на косачката в телената ограда или ограда от найлонова мрежа може да доведе до изхвърчане на части от тел, мрежа и кордата на косачката с висока скорост в различни посоки.

Не докосвайте горещия ауспук/шумозаглушител и охлаждащите ребра на цилиндъра на двигателя, тъй като това може да причини сериозни изгаряния. Не забравяйте, че работната температура на двигателя е над 200 °C! Не работете с косачката, ако ребрата на цилиндъра и шумозаглушителя са замърсени.

Спрете двигателя преди да преместите косачката от едно място на друго.

Извършвайте всички работи по поддръжката и ремонт при изключен двигател.

Дръжте режещо приспособление чисто. Отстранявайте усуканата трева, клоните и чуждите предмети от подстригващата макара (ножа) и предавката на косачката.

Изключете машинката незабавно, ако се появят ненормални вибрации и/или шум. Това може да се дължи на сериозна повреда на части или компоненти на устройството, като маховик, съединител, режещо приспособление или липса на добро свързване на частите на косачката.

Не правете промени в конструкцията на устройството. Производителят и доставчикът не поемат отговорност за произтичащите от това последствия (нараняване и повреда на продукта).

Съхранявайте косачката в затворено място извън обсега на деца.

## УСТРОЙСТВО

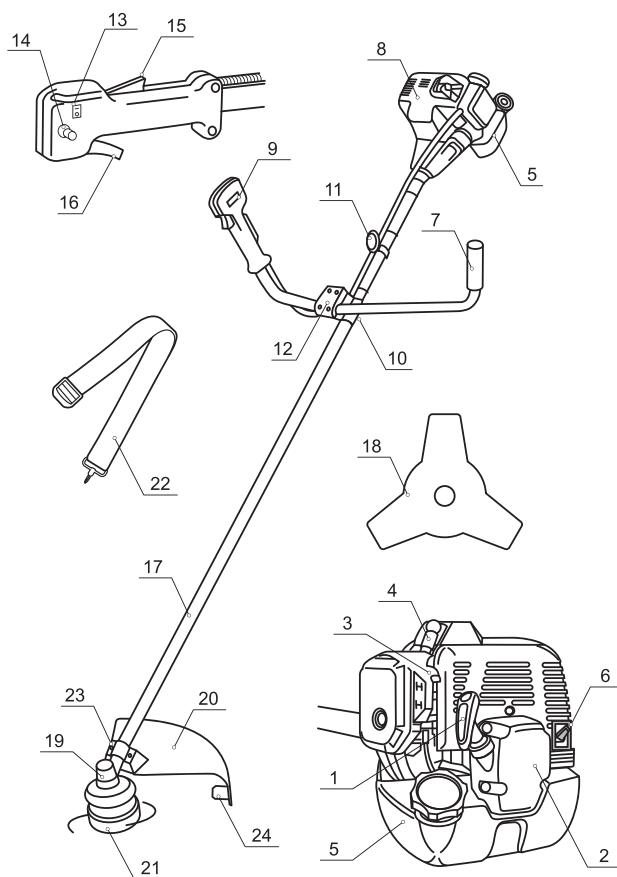

фиг. 1

- |  |   |
|--|---|
| 1. Дръжка на стартера  | 13. Ключ за изключване запалването      |
| 2. Стартер   | 14. Фиксатор на спусъка за газта        |
| 3. Лост за управление на въздушния клапан                    | 15. Блокиране на спусъка за газта       |
| 4. Капаче на високоволтовия проводник на свещта за запалване | 16. Спусък за газта                     |
| 5. Резервоар за гориво                                       | 17. Рамо със задвижващ вал              |
| 6. Заглушител  | 18. Диск с три остриета                 |
| 7. Дръжка за лява ръка                                       | 19. Редуктор                            |
| 8. Двигател  | 20. Защитен корпус                      |
| 9. Дръжка за дясната ръка                                    | 21. Макара с корда                      |
| 10. Долна част на закрепване на дръжката                     | 22. Колан за рамо                       |
| 11. Халка за раменния колан                                  | 23. Закрепване на защитния капак/корпус |
| 12. Горна част на закрепване на дръжката                     | 24. Нож на корпуса                      |

**ТЕХНИЧЕСКИ ХАРАКТЕРИСТИКИ**

Модел	DT-25	DT-33	DT-33S	DT-43	DT-43S	DT-52	DT-52S
Артикул	96221	96222	96223	96224	96225	96226	96227
Тип двигател	Едноцилиндров двутактов с въздушно охлаждане						
Работен обем на двигателя, см <sup>3</sup>	25	33	33	43	43	52	52
Максимална мощност, к.с.	1,3	1,8	1,8	2,5	2,5	3,3	3,3
Ширина на рязане на кордата, мм	420	420	420	420	420	420	420
Диаметър на кордата, мм	2,4	2,4	2,4	2,4	2,4	2,4	2,4
Ширина на косене на диска, мм	255	255	255	255	255	255	255
Капацитет на горивния резервоар, l	0,69	0,82	0,82	0,85	0,85	0,85	0,85
Ниво на шума, dB, не повече	110	110	110	110	110	110	110
Тегло без гориво, кг	6,4	7,5	7,6	8,0	8,1	8,0	8,1

BG

**ПОДГОТОВКА ЗА ЕКСПЛОАТАЦИЯ**

**Сглобяване на продукта**

1. Свалете горната част на крепежните елементи на дръжката (1, фиг. 2), като отвинтите 4 винта 2 (фиг. 2). Монтирайте работните ръкохватки (3 и 5, фиг. 2). Дясната ръкохватка (3, фиг. 2) е снабдена с управление на двигателя, спусъкът на дясната ръкохватка трябва да бъде насочен към редуктора.

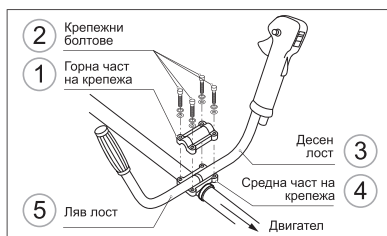

фиг. 2

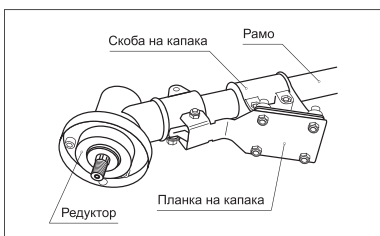

фиг. 3

2. Поставете защитния капак на рамото, като го поставите между скобата и планката на защитния капак и го фиксирайте с четири винта (фиг. 3).
3. За модели DT33S, DT43S, DT52S, имащи сгъваем прът/рамо, свържете горната и долната част на пръта, завъртайки я така, че пружинният бутон на долната част да се влезе в отвора на муфата на горната част на пръта. Ако е необходимо, завъртете вала, че задвижващият вал, разположен в

долната част на пръта, да се зацепва с противоположната част в горната част. Закрепете връзката със затягащ винт.

4. Монтирайте рамото към двигателя с помощта на четири винта (Фиг. 4). В този случай изходящият вал на редуктора и резервоара за газ трябва да бъдат разположени от едната страна.

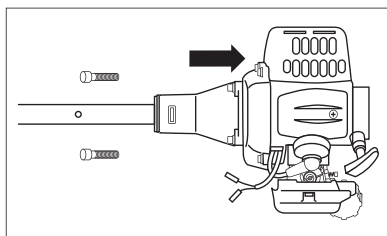

фиг. 4

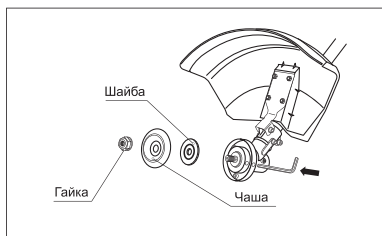

фиг. 5

5. Регулирайте удобно положение на дръжките и отвора за раменния колан и затегнете винтовите връзки.

### Монтаж на макарата

1. Подравнете отворите в чашата на редуктора и шайбата на фланеца. Поставете металния фиксиращ щифт или шестоъгълния ключ от комплекта за доставка в отворите на чашата на редуктора и шайбата на фланеца. Завъртете гайката по часовниковата стрелка, свалете я, както и чашата и шайбата от шпиндела на редуктора (Фиг. 5).
2. Като държите пръта в отворите 2 и 3 на чашата на редуктора и шайбата на фланеца 4, завъртете макарата с кордата обратно на часовниковата стрелка, докато спре (Фиг. 6).

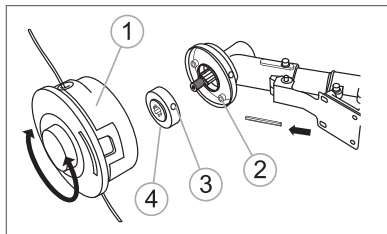

фиг. 6

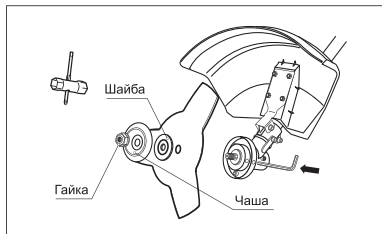

фиг. 7

### Монтаж на диска

1. Подравнете отвора в шайбата на фланеца с отвора в чашата на редуктора (фиг. 7). Поставете металния фиксиращ прът в отвора на чашата на редуктора и в отвора на шайбата на фланеца.
2. Развийте монтажната гайка от вала на косачката по посока на часовниковата стрелка. Извадете чашата от вала, оставяйки шайбата на фланеца.
3. Поставете режещия нож върху шайбата на фланеца. Уверете се, че ножът е правилно центриран и лежи върху жлеба на шайбата. Монтирайте шайбата. Монтирайте монтажната чаша на вала.
4. Монтирайте (завийте) гайката на вала.
5. Проверете дали ножът е поставен правилно.
6. Като държите фиксиращия прът с една ръка, здраво затегнете гайката с тръбен ключ (доставен), завъртете го обратно на часовниковата стрелка (фиг. 7).



#### ВНИМАНИЕ!

Ако ножът за рязане е поставен неправилно по време на работа, възниква силна вибрация, в резултат на което ножът за рязане може да излезе настрана и да причини нараняване на оператора или странични лица.

## РАБОТА

### Подготовка на горивна смес

За приготвянето на горивната смес трябва да използвате чист и свеж безоловен бензин с октаново число поне 92 и специално масло, предназначено за двутактови двигатели с въздушно охлаждане. Препоръчителното съотношение на бензин и масло в горивната смес - виж етикета използвано масло. За периода на разработване на нов двигател се препоръчва да се увеличи съдържанието на масло в горивната смес. Не използвайте масло, предназначено за водно-охлаждащи 2-тактови двигатели (моторни лодки).

Никога не използвайте масло за четиритактови двигатели! Това може да доведе до образуване на отлагания вътре в цилиндъра и на свещта, замърсяване на отвора на заглушителя, повреда на компресионните пръстени и отказ на двигателя.

За подготовката на горивната смес се препоръчва да се използва дозатора, който е доставен в комплекта.

**ВНИМАНИЕ!**

За да пригответе горивната смес, използвайте пресен висококачествен бензин. Внимателно поддържайте съотношението бензин/масло. Никога не използвайте чист бензин, за зареждане на косачката.

**ВНИМАНИЕ!**

Всяка работа с гориво да се извършва на открито или в добре проветрено помещение, далеч от източници на запалване.

1. Изсипете половината от бензина, приготвен за работа, в контейнера.
2. Добавете необходимото количество двигателно масло.
3. Затворете плътно капака на дозатора.
4. Разбъркайте добре горивната смес в дозатора.
5. Бавно отворете капака на дозатора, за да освободите въздуха, след това добавете останалия бензин.
6. Затворете дозатора и разклатете отново.

**ВНИМАНИЕ!**

Готовата за употреба горивна смес се препоръчва за употреба в рамките на 30 дни. При дългосрочно съхранение, горивната смес се окислява, става нееднородна и неподходяща за употреба.

### Стартиране на студен двигател

**ВНИМАНИЕ!**

Преди да стартирате двигателя, уверете се, че работната част на косачката не се доближава до странични предмети.

**ОСТОРОЖНО!**

Дръжте здраво косачката за да не загубите контрол по време на пускането. Не пускайте косачката във въздуха или с колан. Ако загубите контрол, вашето устройство може да удари крака ви или да срещне препятствие.

1. Напълнете горивната смес в резервоара, като за това:
  - Спрете двигателя и го оставете да изстине напълно преди зареждане с гориво.
  - Напълнете резервоара за гориво на открито или в добре проветрено помещение, далеч от източници на възможно запалване.

- Почистете отпадъците в близост до капачката на горивото.
  - Бавно развийте капачката на горивото.
  - Внимателно напълнете горивната смес.
  - Не пълнете напълно резервоара за гориво, трябва да има място за разширяване на горивото.
  - Затегнете плътно капачката на горивото с ръцете си. Преди да започнете, избършете резервоара за гориво от разлятото гориво.
2. Преди да стартирате двигателя, уверете се, че:
    - Няма изтичане на гориво от двигателя.
    - Крепежните елементи са на място и са здраво закрепени.
    - Главата на косачката и ножът са правилно поставени и здраво закрепени.
    - Правилно е поставен и сигурно закрепен предпазителя.
    - Работните дръжки са регулирани и здраво закрепени.
    - Раменният колан е правилно поставен и регулиран. Преди да започнете работа, препоръчително е да поставите колана и да го окачите, без да стартирате двигателя. Това ще ви позволи безопасно да регулирате колана по отношение на фигурата и височината, да регулирате положението на режещото устройство спрямо земната повърхност.
  3. Натиснете пет или седем пъти прозрачната гумена помпичка за подкачване на гориво (праймера), разположена между въздушния филтър и резервоара за гориво, за да запълните карбуратора с горивната смес (Фиг. 8). В същото време, напомпваната горивна смес трябва да се вижда през прозрачната капачка на бутона. Ако горивната смес не запълни капачката, натиснете още веднъж.

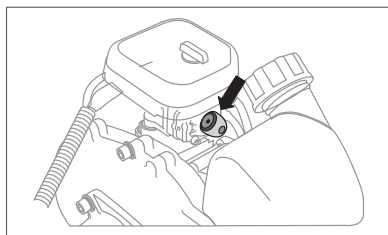

фиг. 8

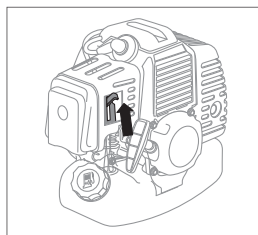

фиг. 9

4. Преместете лоста на въздушния клапан в горната си позиция - | / | "Затворен" (фиг. 9).
5. Поставете копчето за запалване, разположено на контролната ръкохватка, в положение ON / 1. Докато натискате лоста на предпазителя, натиснете лоста на дроселната клапа (лоста на газта) и го заключете в натиснато положение с помощта на фиксатора (фиг. 10).
6. Като държите косачката, внимателно дръпнете ръкохватката на стартера, докато се включи в пусковия механизъм. След това енергично издърпайте кабела 50-60 см (фиг. 11). За да избегнете повреда на корпуса на стартера, не хвърляйте дръжката на стартера, внимателно я върнете в първоначалното и положение. Повторете тези стъпки 3-5 пъти преди първото запалване на горивото в двигателя. В този случай двигателят не трябва да се стартира.

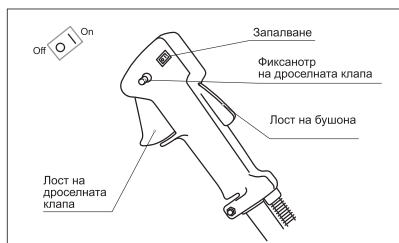

фиг. 10

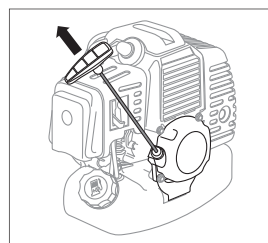

фиг. 11



7. Преместете лоста на въздушния клапан (фиг. 9) в средно положение.
8. Внимателно издърпайте дръжката на стартера, докато щракне в механизма и енергично издърпайте кабела още 50-60 см. За да избегнете повреда на корпуса на стартера, не хвърляйте дръжката на стартера, внимателно я върнете в първоначалното му положение. Повторете тези стъпки 2-3 пъти, двигателят трябва да запали.
9. Веднага след стартиране на двигателя леко натиснете лоста за управление на дроселната клапа и го освободете. Двигателят трябва да премине в режим на готовност. Преместете лоста за управление на въздушния клапан в долно положение (отворен).

Загрейте двигателя за 30-60 секунди и започнете работа.

Ако двигателят не се стартира, възможно е да сте пропуснали първото подаване на искра и свещта да е залята с гориво. В този случай трябва да изпълните следните стъпки:

- Поставете ключа за запалване в положение "OFF" / 0 / "Stop".
- Свалете капачката от запалителната свещ, като я издърпате към себе си по оста на свещта. Свалете и изсушете свещта.
- Чрез натискане на газовия спусък, дръпнете дръжката на стартера няколко пъти, за да вентилирате двигателя и да отстраните излишното гориво от него.
- Поставете свещта на мястото си.
- Без да затваряте въздушната клапа, повторете процедурата за пускане.

### Стартиране на топъл двигател

При стартиране на затоплен двигател, като правило, не се изисква изпомпване на гориво с помощта на помпичката и затваряне на въздушната клапа. Стартирането се извършва, както следва:

1. Включете запалването с превключвателя, разположен на контролната ръкохватка (фиг. 10).
2. Натиснете лоста за безопасност, натиснете лоста на дроселната клапа (лоста на газта) и го заключете в натиснато положение с помощта на фиксатора (фиг. 10).
3. Внимателно издърпайте дръжката на стартера, докато щракне в механизма и енергично издърпайте кабела още 50-60 см. За да избегнете повреда на корпуса на стартера, не хвърляйте дръжката на стартера, внимателно я върнете в първоначалното положение. Повторете тези стъпки 2-3 пъти, двигателят трябва да започне.
4. Веднага след стартиране на двигателя леко натиснете лоста за управление на газта и го освободете. Двигателят трябва да премине в режим на готовност/свободен ход.

### Иключване на двигателя

За да спрете двигателя, отпуснете спусъка на газта, оставете двигателя на празен ход и го оставете да работи за 15-20 секунди. Завъртете ключа за запалване в положение «Стоп».



#### ВНИМАНИЕ!

Режимът на празен ход е необходим, за да се намали температурата в двигателя. Незабавното спиране на двигателя може да доведе до рязко покачване на температурата в двигателя и отказ/повреда.

## ПРАВИЛА ЗА РАБОТА С КОСАЧКАТА



#### ВНИМАНИЕ!

Всяка работа с косачката трябва да се извършват в режим на пълно подаване на газта.

Не използвайте косачката без правилно инсталиран предпазител. По време на работа наблюдавайте изправността и остротата на ножа за подрязване на кордата. Когато капакът е свален или неработещ, няма да можете да контролирате дължината на кордата на косачката и съответно натоварването на двигателя и задвижващия вал.

**ВНИМАНИЕ!**

За повреда на двигателя или задвижващия вал в резултат на експлоатация без корпус или с дефектен корпус гаранцията не е в сила.

**ЗАБЕЛЕЖКА!**

Используйте при покосе цикличный режим работы: 1 минута — режим полного газа, затем 5-10 секунд режим холостого хода.

**ВНИМАНИЕ!**

Режимът на празен ход е необходим, за да се намали температурата в двигателя. Дългият непрекъснат режим на работа на двигателя на пълни обороти може да доведе до прегряване на двигателя и до неговата повреда. Откажете на двигателя поради прегряване не може да бъде поправен по силата на гаранцията.

### Основните видове работа с косачката

Основните видове работа на косачката са: подрязване, косене, премахване на растителна покривка и третиране на границата на тревата.



рис. 12

#### Подрязване

При този вид работа тревата се коси селективно в малка област чрез преместване на косачката в права линия. Преместете внимателно косачката на мястото, което ще се подрязва (фиг. 12 а). Наклонете главата (ножа) малко настрани, така че отпадъците да не летят във вашата посока. Ако сте близо до препятствие (ограда, дърво, стена), приближете се до него под такъв ъгъл, че отпадъците да не рикошират във вашата посока. Бъдете особено внимателни в близост до мрежа или телена ограда.

Срязването може да се направи чрез рязане на стъблата един по един. Поставете макаратата за подстригване (ножа) така, че краищата на кордата (ножа) да са близо до основата на стъблото (ако повдигнете кабела по-високо, стъблото ще се люлее и ще се навърти по оста на макаратата). Използвайте режещо устройство, за да отстраните стъблата, ако е необходимо.

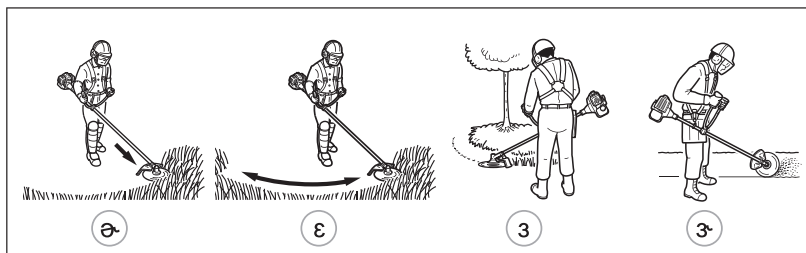
#### Окосяване

В този случай тревата се коси на големи площи чрез преместване на косачката дъгообразно (фиг. 12 б). Движете се лесно и гладко, не се опитвайте да режете тревата. Наклонете кордата/ножа по такъв начин, че изхвърляните отпадъци да се насочват далеч от вас при преместване на машинката за подстригване. Плъзнете косачката по дъгата паралелно на земята и косете тревата, след това се върнете в изходно положение, без да косите тревата. Ако сте добре защитени и не се тревожете за отпадъците, хвърлени във вашата посока, можете да косите в двете посоки.

#### Премахване на растителна покривка и обработка на границите на тревни площи

Когато растителността се отстранява след работата остава гола земя.

Обработката на границите – това е подстригване на трева при оформяне на границите на тревата или на

места, където тя се е разпростряла по тротоара или пътя (фиг. 12 г).

И в двата случая наклонете макарата за подстригване под остър ъгъл, за да предотвратите попадането на отпадъци и камъни във вас. Изберете ъглите, които отговарят на вашия размер и работна ситуация. За повечето видове подстригване, макарата на косачката трябва да се наклони така, че краищата на кордата да са в контакт с повърхността от страната, където макарата се отдалечава от вас (фиг. 13). Изхвърлените отпадъци няма да летят във вашата посока.

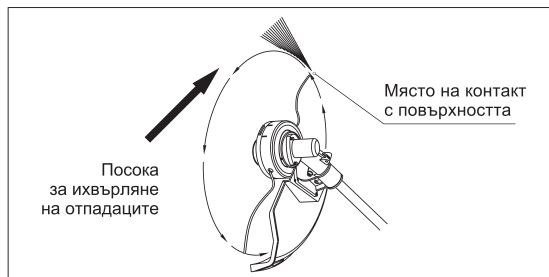

фиг. 13

### Работа с макарата на косачката

Макарата на косачката трябва да се движи успоредно на земята. Когато косите висока и/или мека растителност, уверете се, че нарязаната трева не се навива по оста на макарата. Това усложнява въртенето на задвижващия вал и увеличава натоварването на двигателя.

По време на работа запазвайте чиста макарата на косачката. Тревата, намотана на оста, може да доведе до нагряване на макарата, счупване на задвижващия вал, прегряване на двигателя и повреда. Повреди поради тази причина не могат да бъдат поправени по гаранцията.

По време на работа се препоръчва да държите косачката пред себе си, наклоняйки я така, че долната част на макарата с кордата да не се допира до земята, а върхът на кордата да е на желаната височина на рязане. Косачката трябва да се държи по такъв начин, че нарязването на тревата да се извършва в посока, отдалечена от оператора.

Когато се обработват площи в близост до огради, каменни стени и основи, косачката трябва да се движи бавно, като се опитва да отреже тревата възможно най-близко до преградата без да я докосва. В противен случай кордата може да се обвие около преградата и да се откъсне с отделянето на части/парчета от кордата в произволна посока, което може да доведе до нараняване.

Когато работите около дърветата, косачката трябва да се движи бавно и внимателно, така че кордата да не докосва стволите на дърветата и да не ги повреди. Когато косите трева около дървета обикалите ги отляво надясно.



#### ПРИМЕЧАНИЕ!

Висока трева се препоръчва да косите на 2-3 пъти, в зависимост от височината на тревата.

След работа почистете косачката от остатъците от окосената трева, особено внимателно почистете оста на макарата от намотаната трева. При почистване на оста в някои случаи е необходимо да се свалят главата. Обърнете внимание, че оста има лява резба и когато сваляте макарата, тя трябва да се завърти по посока на часовниковата стрелка, застопорявайки оста, както е посочено в раздела "Инсталиране на макарата" на това ръководство.

Косачката е оборудван с полуавтоматична макара. За да освободите част от намотаната корда, достатъчно е да работите с двигателя, без да забавяте двигателя, леко натиснете бутона на макарата, разположена в долната част на макарата, в земята. Под действието на центробежни сили, кабелът ще бъде удължен, излишните части ще бъдат подрязани с ножа, разположен на престилката на корпуса.

**ВНИМАНИЕ!**

За да избегнете разрушаването на макарата на косачката, не удряйте прекалено силно макарата. Определете минималната необходима сила на въздействие експериментално, като постепенно я увеличавате, като се започне с малка сила.

*Зареждане на макарата с корда***ВНИМАНИЕ!**

Не използвайте корда (влакно) с диаметър по-голям от препоръчителния. Увеличаването на диаметъра на кордата води до претоварване на двигателя и намаляване на качеството на косене.

За да подмените кордата (влакното), изпълнете следните стъпки:

- натиснете двете ключалки на макарата, разположени отстрани и свалете капака
- отстранете шпулата и пружината
- почистете макарата от остатъците от използваната корда
- изрежете 5-6 метра от новата корда, сгънете я наполовина и фиксирайте точката на прегъване на кордата в макарата по същия начин, по който е била фиксирана използваната корда
- намотайте кордата на шпулата в две направления в една посока, ако има разделително ребро в шпулата, задвижете всяко направление в собствения му канал
- фиксирайте краищата на кордата, като оставите свободни 15-20 см, в специалните прорези на шпулата, което ще ви позволи без да размотавате кордата да сглобите макарата
- поставете свободните краища на кордата в отворите на капака на макарата
- поставете пружината, шпулата в корпуса на макарата, фиксирайте капака
- с рязко движение издърпайте краищата на кордата от макарата с 1-2 см, така че кордата да излезе от процепите на шпулата и шпулата да се премести в работно положение

При правилно намотана корда и сглобяване на макарата при едновременно изтегляне на свободните краища на кордата и кратко натискане на бутона на макарата, кордата трябва да се освободи с 20-25 мм. След зареждане с корда, ако е необходимо, отрежете излишната свободна корда, така че краищата да имат една и съща дължина не повече от 20 см.

*Работа с ножа*

Косачката е оборудван с нож с три остриета от метал. За косене на гъста трева или плевели се използва метален нож. За да предотвратите отскачането и унищожаването на ножа, не го използвайте за рязане на храсти или млади дървета. Не се препоръчва работа с нож, ако площадката има големи издатини, неравности, дълбоки дупки или канавки. Не се препоръчва да се работи с нож в близост до дървета, храсти, живи плетове. Ако ножът докосне твърдо препятствие, косачката ще бъде хвърлена настрана с риск от нараняване. Сблъсък на въртящ се нож с камъни и други външни твърди предмети в тревата, като правило, води до изхвърчане на техни части в непредсказуема посока с голяма скорост, което може да доведе до сериозни наранявания.

**ВНИМАНИЕ!**

Забранено е да се работи с тъп нож. Забранено е да се работи с нож, който има пукнатини, стружки или различна дължина на остриетата. Забранено е да се работи с нож, фиксиран с износени или повредени гайки или шайби. Не забравяйте, че метален нож, въртящ се с голяма скорост, при разрушаване или изхвърчане от косачката представлява голяма опасност!

В случай на повишена вибрация на ножа, спрете двигателя незабавно и проверете монтажа и целостта на ножа, в противен случай това може да доведе до счупване на косачката.



**ВНИМАНИЕ!**

Ако ножът удари препятствие, незабавно спрете двигателя и проверете ножа за повреда.

След работа почистете косачката от остатъците от окосената трева, като особено внимателно почистите оста на ножа от намотаната трева. При почистване на оста в някои случаи е необходимо да се свали ножа. Обърнете внимание, че оста има лява резба, а когато сваляте ножа, трябва да завъртите гайката по посока на часовниковата стрелка, като застопорите оста, както е посочено в раздела «Инсталиране на ножа» на това ръководство.



**ВНИМАНИЕ!**

За да се избегне нарушаване на балансираността на ножа, не се препоръчва ножът да се заточва в домашна среда без специално оборудване. Ако ножът е тъп или режещите ръбове са повредени, сменете ножа с нов.

**ТЕХНИЧЕСКО ОБСЛУЖИВАНЕ**



**ВНИМАНИЕ!**

Всички работи по поддръжката на косачката, с изключение на изброените в тези инструкции за поддръжка и експлоатация, трябва да се извършват от оторизиран сервизен център.

Датите на поддръжка са само при нормална употреба. В екстремни работни условия (тежък прах, тежко натоварване) или при по-дълга ежедневна работа, определените интервали трябва да бъдат намалени. Видовете извършени работи и времето за обслужване са показани в таблицата по-долу.



**ОСТОРОЖНО!**

Всички работи по поддръжката се извършват със защитни ръкавици, когато двигателят е студен.

Видове работи по поддръжката		преди започване на работа	след приключване на работата	след всяко зареждане на горивния резервоар	месечно	в случай на повреда	ако е необходимо
Целият уред	Визуална проверка	•		•			
	Почистване		•				
Лостове за управление	Контрол на функциите	•		•			
Нож за обрязване на кордата*	Контрол за заточване	•					
	Заточване						•
Горивен филтър*	Контрол				•		
	Замяна					•	•
Резервоар за гориво	Почистване				•		
Редуктор	Смазване	На всеки 20 работни часа / най-малко 1 път на сезон					

Видове работи по поддръжката		преди започване на работа	след приключване на работата	след всяко зареждане на горивния резервоар	месечно	в случай на повреда	ако е необходимо
Глава на косачката*	Инспекция	•					
	Замяна					•	
	Контрол на посаяването			•			
Въздушен филтър*	Почистване		•				•
	Замяна					•	•
Охлаждащи ребра на цилиндра	Почистване		•				•
Отвори за охлаждане на двигателя	Почистване		•				•
Свещ за запалване*	Проверка на състоянието на електродите				•		•
	Замяна					•	100 часа работа
Закрепващи болтове и гайки	Инспекция	•					
	Затягане						•
Искроуловителна мрежа в заглушителя	Контрол				•		
	Замяна						•

\* Тези части са консумативи и не могат да бъдат заменени по гаранция.

### Въздушен филтър

Почиствайте или сменяйте въздушния филтърен елемент на всеки 10 часа работа. Състоянието на въздушния филтър е едно от основните условия за надеждна работа на двигателя.

Свалете капака на въздушния филтър.

Извадете въздушния филтър и го измийте добре, първо в сапунен воден разтвор, след това в чиста топла вода. Изсушете филтъра при стайна температура, преди да поставите филтъра, като му капнете 2-3 капки моторно масло (фиг. 14).

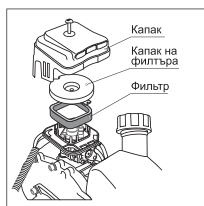

фиг. 14

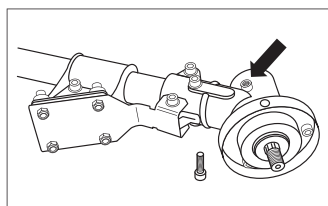
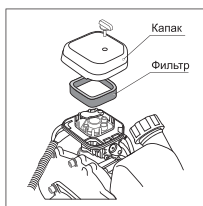

фиг. 15

### Свещ

Редовно проверявайте състоянието на свещите. Ако се открие замърсяване, почистете свещта с метална четка и проверете разстоянието между електродите. Разстоянието трябва да бъде 0,5-0,6 мм.

### Охладителна система

Когато охлаждащите отвори са замърсени с продукти за косене и маслена утайка, използвайте четка и/или бутилка със съгъстен въздух за почистване. Мръсните ребра на цилиндъра на двигателя могат да доведат до прегряване и повреда. Редовно почиствайте ребрата на цилиндъра с четка и/или съгъстен въздух.

**Заглушител**

Периодично проверявайте искроуловителя на двигателя, който е метална решетка, разположена в изхода на глушителя/ауспуха. Замърсеният искрогасител може да повлияе неблагоприятно на работата на двигателя и на качеството на косене. Ако се открие замърсяване, почистете искрогасителя с четка.

**Редуктор**

На интервали, посочени в таблицата на видовете работи по поддръжката, проверете за наличие на смазка в редуктора. Свалете болта, разположен от страни на редуктора/скоростната кутия (фиг. 15). Ако е необходимо, добавете грес, предназначена за скоростни кутии с помощта на шприц или сменете смазката, като се свържете с оторизиран сервизен център.



**ВНИМАНИЕ!**

отребителят елиминира само неизправности, както са изброени по-долу. Други неизправности трябва да бъдат ремонтирани от оторизиран сервизен център.

**ВЪЗМОЖНИ НЕИЗПРАВНОСТИ И НАЧИНИ ЗА ОТСТРАНЯВАНЕ**

Неизправност	Възможна причина	Начин за отстраняване
Двигателят не стартира/пали.	Ключът за запалване е в положение «Of» (Изключено).	Завъртете ключа за запалване в положение «On» включено.
	Празен резервоар за гориво или въздушна тапа в горивопровода.	Изсипете свежа горивна смес в резервоара за гориво, обезвъздушете тръбата за гориво с помпичката, докато горивото се появи в капачката на помпичката.
	Липса на гориво в карбуратора.	Плътно натискайте капака на ръчната помпичка 5-7 пъти.
	Карбураторът е задавен с гориво (поради неправилен ред за стартиране).	Повторете процедурата за стартиране, като поставите лоста за управление на дроселната клапа в отворено положение. Ако е необходимо, развийте свещта и я изсушете.
	Стара или неправилно приготвена горивна смес.	Източете горивната смес от резервоара за гориво. Изсипва се прясна горивна смес.
	Свещта е замърсена или дефектна.	Почистете или сменете запалителната свещ.
Двигателят е нестабилен на празен ход.	Мръсен въздушен филтър.	Очиститей или замените въздушния филтър.
	Стара или неправилно приготвена горивна смес.	Източете горивната смес от резервоара за гориво. Заредете със свежа горивна смес.
	Запушен карбуратор.	Свържете се с оторизиран сервизен център.
Двигателят не набира скорост/вдига оборотите.	Мръсен въздушен филтър.	Почистете или сменете въздушния филтър.
	Стара или неправилно приготвена горивна смес.	Източете горивната смес от резервоара за гориво. Заредете със свежа горивна смес.
	Работният инструмент на продукта е блокиран от чужди тела.	Спрете двигателя и почистете работния инструмент.
Пушекът от глушителя/ауспуха.	Неправилно приготвена горивна смес.	Източете горивната смес от резервоара. Напълнете със свежа горивна смес, изготвена в съответствие с препоръките на производителя на маслото.

## СЪХРАНЕНИЕ

Косачката трябва да се съхранява на сухо място без прах. При съхранение устройството трябва да бъде защитено от атмосферни валежи. Не се допуска наличието във въздуха на пари на киселини, основи и други агресивни примеси.

Съхранявайте при температура на околната среда от 1 до +35 °C и относителна влажност на въздуха не повече от 80% при температура от 20 °C. Срокът на годност не е ограничен.

По време на съхранение устройството не трябва да бъде достъпно за деца.

В случай на прекъсване на работата за повече от 30 дни, трябва да се извършат следните действия:

1. Източете остатъка от гориво от резервоара за гориво.
2. Стартирайте двигателя, за да отстраните остатъчното гориво от карбуратора и маркучите за гориво.
3. Почистете главата, защитния капак и корпуса на редуктора от остатъците от трева.
4. Развийте свещта за запалване.



### ВНИМАНИЕ!

Свещта за запалване да се сваля при студен двигател.

5. Напълнете отвора на свещта с 3-5 ml чисто двигателно масло за двутактов двигател.
6. Издърпвайте бавно стартерния шнур няколко пъти, така че вътрешните повърхности на цилиндъра и буталото да са покрити с масло.
7. Поставете буталото в положение нагоре (издърпайте шнура на стартера, следете положението на буталото през отвора на свещта).
8. Поставете свещта на място.

### Възобновяване на работата след дългосрочно съхранение.

1. Развийте свещта.
2. Обърнете тримера надолу с дупката на свещта и енергично издърпайте кабела на стартера няколко пъти, за да отстраните излишното масло от горивната камера. Не оставяйте масло в капачката на свещта.
3. Ако е необходимо, почистете, изплакнете с чист бензин и изсушете свещта или инсталирайте нова.
4. Подгответе тримера за употреба. Напълнете резервоара за гориво с прясно приготвено горив.

## ТРАНСПОРТИРАНЕ

Устройството може да се транспортира от всякакъв вид затворен транспорт в опаковката на производителя или без нея, със защита на продукта от механични повреди, атмосферни валежи, излагане на химически активни вещества. Не се допуска наличието във въздуха на пари на киселини, основи и други агресивни примеси. По време на операциите по товарене и разтоварване устройството не трябва да бъде изложено на удари, падания и атмосферни валежи.

Условията за транспортните на уреда при влияние на климатичните фактори:

- температура на въздуха от - 40 до + 40 °C;
- относителна влажност на въздуха не повече от 80% при 20 °C.

Когато пренасяте косачката на къси разстояния (при преместване от едно работно място на друго), се препоръчва да спрете двигателя. Носете машинката, като виси на колана, като държите дръжките. Избягвайте контакт с шумозаглушителя на части от тялото (има опасност от изгаряния) и запалими вещества (риск от пожар).



### ВНИМАНИЕ!

Никога не транспортирайте и не носете косачка с въртяща се макара или нож.



За да се предотвратят евентуални повреди, както и изтичане на гориво, когато една косачка се транспортира с автомобил, тя трябва да бъде обезопасена срещу преобръщане. По-безопасно е косачката да се транспортира с празен резервоар.

## **ГАРАНЦИОННИ ЗАДЪЛЖЕНИЯ**

Продуктът е обхванат от гаранцията на производителя. Гаранционният срок е посочен в гаранционната карта и е в сила от датата на продажбата. Правилата за гаранционно обслужване са дадени в гаранционната карта.

## **СРОК НА ГОДНОСТ**

Средният срок на експлоатация на продукта, при спазване от страна на клиента на правилата за експлоатация, е 5 години.

## **ДАТА НА ПРОИЗВОДСТВО**

Датата на производство е посочена на техническия стикер на продукта.

## **ВНОСИТЕЛ**

Адрес и контакти на оторизирания вносител:

СВЕТЪТ НА ИНСТРУМЕНТИТЕ БЪЛГАРИЯ ООД, 1102 София, ул. Малашевска 8, тел. 02 423 9806

Бензиновите тримери съответстват на долупосочените директиви и хармонизирани стандарти::

EC Council Directive 2006/42/EC

EN11806-1:2011

EN4871:2009

EN22868:2011



Произведено в Китай.

## CUPRINS

DESCRIEREA SIMBOLURILOR .....	59
DOMENIUL DE UTILIZARE .....	60
TOTALITATE DE PIESE ȘI ACCESORII .....	60
MĂSURI DE SIGURANȚĂ .....	61
ECHIPAMENTUL .....	63
SPEIFICAȚII TEHNICE .....	64
PREGĂTIREA PENTRU UTILIZARE .....	64
EXPLOATARE .....	66
REGULI CE TREBUIE RESPECTATE ÎN TIMPUL FOLOSIRII TRIMERULUI .....	69
ÎNȚREȚINERE .....	72
POSSIBILE DEFEȚIUNI ȘI METODE DE REMEDIERE A ACESTORA .....	74
DEPOZITARE .....	74
TRANSPORT .....	76
OBLIGAȚII DE GARANȚIE .....	75
DURATA DE FUNCȚIONARE .....	76
DATA DE FABRICAȚIE .....	76
ELIMINARE ȘI RECICLARE .....	76
IMPORTATOR .....	76







**Stimate cumpărător!**

**Acest produs este complex din punct de vedere tehnic. Înainte de prima punere în funcțiune studiați cu atenție acest manual de operare și respectați cu strictețe toate măsurile de precauție! Nerespectarea acestora poate duce la vătămări ce pot pune viața în pericol!**

Manualul conține informații cu privire la exploatarea și întreținerea trimmerului pe benzină (denumită în continuare trimmer).

Construcția instalației este îmbunătățită continuu, din această cauză este posibil să existe unele modificări care nu sunt reflectate în acest manual și care nu afectează în mod negativ calitățile de exploatare ale produsului.

### DESCRIEREA SIMBOLURILOR

	Respectați cerințele de siguranță prevăzute în instrucțiuni, precum și toate regulile generale aplicabile pentru a lucra în condiții de siguranță.
	Citiți cu atenție aceste instrucțiuni înainte de a folosi echipamentul.
	Folosiți echipamente de protecție a auzului și ochilor.
	Purtați mănuși de protecție în timp ce lucrați.
	Purtați încălțăminte de protecție în timp ce lucrați.
	Verificați dacă aveți spațiu liber pentru a lucra.
	Țineți minte de pericol care reprezintă obiectele ce pot fi aruncate de către echipament în timpul funcționării acestuia.
	Nu permiteți altor persoane, în special copiilor și animalelor de companie, să se afle la o distanță mai mică de 15 m de zona de lucru.
	Nu atingeți pânzele ascuțite.
	Pericol de vătămare a sistemului respirator și de otrăvire. Nu inhalați vaporii de combustibil și gazele de eșapament, lucrați în aer liber.
	Pompa de combustibil. Apăsăți de 4-5 ori la pornirea motorului când acesta este rece.
	Pericol de incendiu.
	Este interzisă folosirea echipamentului fără apărătoare.

## DOMENIUL DE UTILIZARE

Trimmerul pe benzină este prevăzut pentru tunderea gazonului sau a ierbii, cosirea buruienilor și arbuștilor mici de pe terenurile de lângă casă și din grădină.

Condiții de exploatare: trimmerul poate funcționa la o temperatură a aerului ambiant cuprinsă între +5 și +35°C. Folosirea trimmerului pentru orice alt scop și în alte condiții de exploatare decât cele menționate mai sus reprezintă o încălcare a condițiilor de exploatare în condiții de siguranță și anulează obligațiile furnizorului cu privire la garanție. Producătorul și furnizorul nu poartă răspunderea pentru deteriorările, daunele și vătămările cauzate de utilizarea trimmerului pentru alte scopuri decât cele prevăzute.



### ATENȚIE!

Echipamentul nu este destinat folosirii în scopuri profesionale (comerciale).

Pentru a evita rănirea utilizatorului, deteriorarea proprietății și uzura echipamentului este interzisă folosirea trimmerului pentru:

- curățarea de gunoaie a aleilor din grădină,
- mărunțirea compostului și tăierea resturilor de arbori și tufișuri,
- nivelarea solului, tăierea mușuroaielor de pe suprafața solului,
- acționarea unui alt dispozitiv de lucru,
- punerea în mișcare a diverselor tipuri de mijloace de transport, inclusiv cele plutitoare.



### ATENȚIE!

Instrumentul trebuie folosit strict în conformitate cu scopul specificat. Utilizarea echipamentului în alte scopuri poate duce la răniri grave.

## TOTALITATEA DE PIESE ȘI ACCESORII

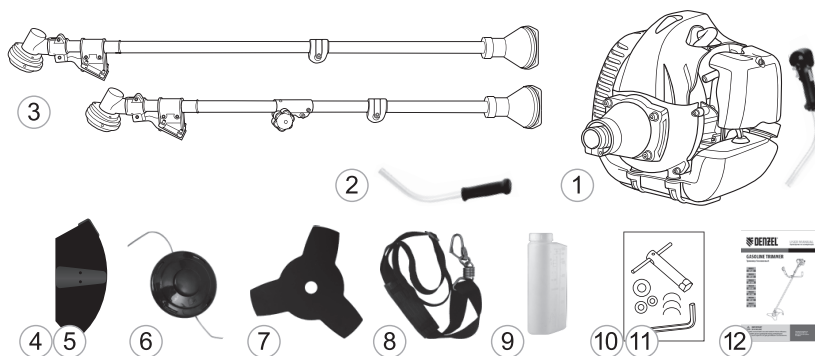

1. Motorul asamblat cu mânerul drept pentru control
2. Mânerul stâng
3. Tubul principal asamblat (pentru modelele DT-33S, DT-43S, DT-52S tubul principal este alcătuit din două părți)
4. Apărătoarea în ansamblu cu șorț
5. Cuțitul apărătoarei
6. Capul de tăiere semiautomat
7. Cuțit cu trei tășuri
8. Cureaua de umăr
9. Dozator pentru pregătirea amestecului de combustibil
10. Set pentru fixare
11. Setul instrumentului
12. Manualul de operare cu talonul de garanție.

## MĂSURI DE SIGURANȚĂ

Citiți cu atenție acest manual. Informați-vă despre construcția produsului înainte de a începe utilizarea lui. Familiarizați-vă cu modul de funcționare a dispozitivelor de control. Trebuie să știți ce trebuie să faceți în caz de urgență. Înainte de prima utilizare obțineți instrucțiuni de la vânzător sau de la un specialist cu privire la manipularea corectă a echipamentului, dacă este necesar, urmați un curs de formare.

Din motive de siguranță, minorii nu au voie să folosească trimmerul, cu excepția celor cu vârsta de peste 16 ani care au fost instruiți sub supraveghere.

Atunci când folosiți trimmerul trebuie să fiți în stare fizică și psihică bună. Nu folosiți echipamentul atunci când sunteți bolnav sau obosit sau sub influența unor substanțe, preparate medicale care pot afecta vederea, starea fizică și psihică.



### ATENȚIE!

**Nu folosiți trimmerul atunci când vă aflați sub influența alcoolului sau a drogurilor sau după ce ați luat medicamente puternice.**

Lucrați numai în timpul zilei sau cu lumină artificială bună.

Nu începeți să lucrați fără să pregătiți zona de lucru. Verificați cu atenție zona pe care v-ați propus să o cosiți, îndepărtați obiecte străine care pot fi aruncate de ansamblu de tăiere sau se pot infășura pe acesta.

Atunci când folosiți trimmerul nu este recomandat să fiți singur. Asigurați-vă că atunci când lucrați la o distanță la care puteți fi auzit să fie cineva care vă poate ajuta în cazul în care veți avea nevoie de ajutor.

Persoanele străine, copiii și animalele trebuie să se afle la o distanță sigură în afara zonei de lucru. Este interzis să vă aflați la o distanță mai mică de 15 m de echipamentul în funcțiune.

Verificați trimmerul înainte de a începe lucru pentru a vă asigura că toate mânerele, dispozitivele de prindere și siguranță sunt în poziția corectă și nu sunt defecte.

Lucrați în haine strâmte și rezistente care să vă poată proteja în cazul în care sunt aruncate obiecte rigide, de ansamblul de tăiere. Nu purtați îmbrăcăminte excesiv de largă și bijuterii, deoarece acestea pot cădea în părțile mobile ale echipamentului.

Purtați mănuși de protecție rezistente. Mănușile nu vă protejează mâinile doar de leziuni, ci și reduc transmiterea vibrațiilor în mâini. Expunerea prelungită la vibrații poate provoca amorțeală a degetelor și alte boli.

Purtați încălțăminte rezistentă și suficient de înaltă, cu talpă anti-alunecare pentru o stabilitate mai mare. Pentru a evita rănirea în cazul unei posibile aruncări de obiecte străine de către ansamblul de tăiere, nu lucrați cu echipamentul desculț sau în încălțăminte decupată.



### ATENȚIE!

**Atunci când lucrați folosiți întotdeauna ochelari de protecție sau ecran de protecție. Probabilitatea ca obiecte tari sau fragmente de vegetație să vă lovească în față sau în ochi este mare.**

Pentru a evita rănirea organelor ale auzului se recomandă folosirea căștilor de protecție sau a dopurilor de urechi. Alimentarea rezervorului de face în aer liber, pe sol. Strângeți bine capacul rezervorului. Nu alimentați cu combustibil în încăpere.

Combustibilul este o substanță foarte inflamabilă și explozivă. Nu fumați, nu permiteți apariția de scântei sau flăcări în zona în care este depozitat combustibilul și atunci când alimentați motorul.

Nu alimentați motorul cu combustibil atunci când acesta este fierbinte. Opriți motorul înainte de a-l alimenta și asigurați-vă că s-a răcit. Rezervorul de combustibil poate fi sub presiune. Mai întâi, slăbiți cu grijă capacul rezervorului pentru a elibera orice presiune posibilă și apoi scoteți-l.

Nu folosiți trimmerul dacă s-a scurs combustibil în timpul alimentării. Înainte de punere în funcțiune, ștergeți cu grijă suprafața motorului de combustibilul ce a curs accidental și așteptați până când se evaporă combustibilul rămas. Dacă s-a revărsat combustibil, mutați trimmerul cu cel puțin trei metri de locul de alimentare înainte de a porni motorul.

Nu porniți motorul dacă există miros de combustibil.

Nu depozitați echipamentul cu combustibil în rezervor. O scurgere de combustibil poate cauza un incendiu.

Evitați contactul cu combustibilul. Poate provoca iritații ale pielii, mucoasei ochilor, căilor respiratorii superioare sau reacții alergice dacă sunteți sensibil.

Nu porniți niciodată motorul în încăpere sau în locuri care sunt slab ventilate.

Nu inhalați gazele de eșapament. Gazele de eșapament conțin monoxid de carbon, care este incolor și inodor și este foarte otrăvitor. Dacă în sistemul respirator pătrunde monoxidul de carbon, aceasta poate provoca pierderea cunoștinței sau moartea.

Nu aprindeți motorul dacă o defecțiune la sistemului de aprindere provoacă perforare și scânteii.

Înainte de a porni motorul, asigurați-vă că părțile de lucru ale trimmerului nu intră în contact cu obiecte străine.

Țineți mâinile și picioarele departe de părțile de lucru ale trimmerului în timpul pornirii motorului și a folosirii trimmerului.

În timpul lucrului țineți-vă bine pe picioare, nu vă pierdeți echilibrul. Înainte de a începe lucrul verificați cu atenție dacă există obstacole în zonă de care vă puteți împiedica și cădea. Îndepărtați obiectele periculoase.

Țineți trimmerul cu ambele mâini. Este interzis să lucrați cu o singură mână. Poziția mânerelor de lucru trebuie menținută în permanență, astfel încât degetele mâinii să formeze un cerc.

Este interzis să lucrați fără apărătoarea capului de tăiere (cuțitului).

Nu ridicați dispozitivul de tăiere deasupra nivelului genunchiului. În acest caz există riscul ca obiectele aruncate să vă lovească în față sau ochi.

Păstrați întotdeauna o distanță sigură față de persoanele care se află sau lucrează în apropiere.

Fiți foarte atenți atunci când schimbați direcția.

Fiți foarte atenți atunci când lucrați în condiții strâmtorâte (spații limitate). Când lucrați trebuie să stați foarte aproape de barieră, niciodată nu îndreptați dispozitivul de tăiere în interiorul sau prin barieră. Pătrunderea firului/cuțitului într-un gard de sârmă sau de plasă de nailon poate duce la aruncarea în direcții opuse a bucăților de sârmă, plasă și fir de la trimmer cu viteză foarte mare.

Nu atingeți toba de eșapament și nervurile de răcire a cilindrului motorului atunci când sunt fierbinți, deoarece acestea pot provoca arsuri grave. Rețineți că temperatura de funcționare a motorului este mai mare de 200°C! Nu lucrați cu trimmerul dacă nervurile cilindrului și toba de eșapament sunt murdare.

Opriiți motorul înainte de a muta trimmerul dintr-un loc în altul.

Toate lucrările de întreținere și reparații trebuie efectuate cu motorul oprit.

Urmăriți ca dispozitivul de tăiere să fie curat. Îndepărtați iarba, ramurile și obiectele străine prinse de capul de tăiere (cuțit) și reductorul trimmerului.

Opriiți imediat trimmerul dacă apar vibrații și/sau sunete anormale. Acestea pot apărea în urma unor defecțiuni grave la piesele sau ansamblurile echipamentului, cum ar fi volantul, ambreiajul, dispozitivul de tăiere sau slăbirea dispozitivelor de prindere a pieselor.

Nu modificați construcția echipamentului. Producătorul și furnizorul nu își asumă răspunderea pentru consecințele rezultate (vătămarea corporală și deteriorarea produsului).

Depozitați trimmerul într-un spațiu închis inaccesibil copiilor.

**ECHIPAMENTUL**

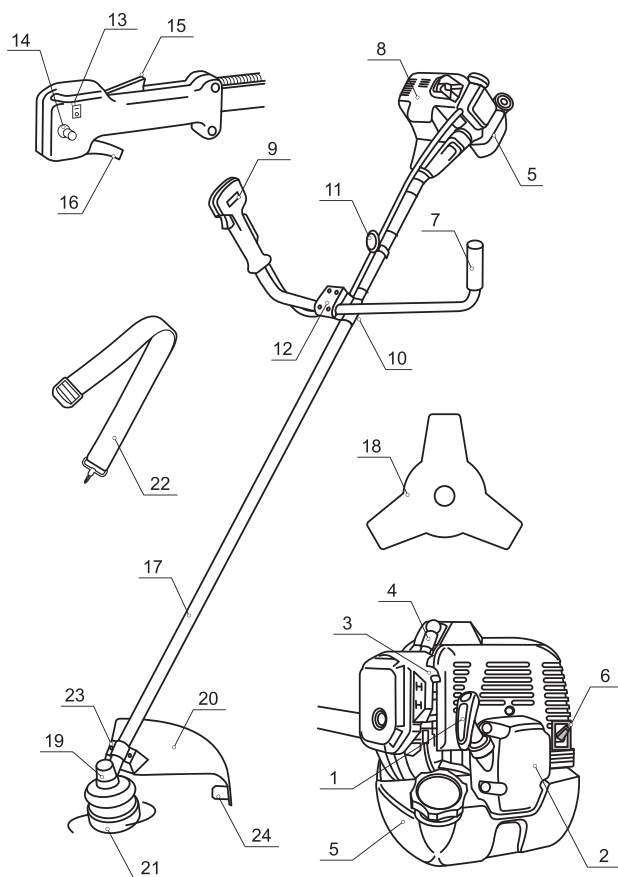

Fig. 1

- |   |  |
|---|--|
| 1. Manetă de cuplare                              | 13. Întrerupător aprindere scânteie                    |
| 2. Demaror  | 14. Comutatorul de siguranță a clapetei de accelerație |
| 3. Manetă de control a clapetei de aer            | 15. Dispozitiv de blocare a clapetei de accelerație    |
| 4. Căpăcelul cablului de înaltă tensiune a bujiei | 16. Clapeta de accelerație                             |
| 5. Rezervor de combustibil                        | 17. Tub cu arbore de acționare                         |
| 6. Toba de eșapament                              | 18. Disc cu trei cuțițe                                |
| 7. Mânerul stâng                                  | 19. Reductor   |
| 8. Motorul  | 20. Apărătoare   |
| 9. Mânerul drept                                  | 21. Cap de tăiere cu fir                               |
| 10. Partea de jos a prinderii mânerului           | 22. Cureauă de umăr                                    |
| 11. Ureche de prindere a curelei de umăr          | 23. Dispozitiv de prindere a apărătoarei               |
| 12. Partea de sus a prinderii mânerului           | 24. Cuțițul apărătoarei                                |

RO

## SPECIFICAȚII TEHNICE

Model	DT-25	DT-33	DT-33S	DT-43	DT-43S	DT-52	DT-52S
Articol	96221	96222	96223	96224	96225	96226	96227
Tipul motorului	Motor cu răcire cu aer, în doi timpi, monocilindric						
Capacitate de lucru, cm <sup>3</sup>	25	33	33	43	43	52	52
Putere maximă, CP	1,3	1,8	1,8	2,5	2,5	3,3	3,3
Diametrul liniei de tăiere cu fir, mm	420	420	420	420	420	420	420
Diametrul firului, mm	2,4	2,4	2,4	2,4	2,4	2,4	2,4
Diametrul liniei de tăiere cu disc, mm	255	255	255	255	255	255	255
Volumul rezervorului de combustibil, l	0,69	0,82	0,82	0,85	0,85	0,85	0,85
Nivelul de zgomot, dB, maxim	110	110	110	110	110	110	110
Greutate fără combustibil, kg	6,4	7,5	7,6	8,0	8,1	8,0	8,1

## PREGĂTIREA PENTRU UTILIZARE

## Asamblarea produsului

1. Scoateți partea de sus a dispozitivului de prindere a mânerelor (1, fig. 2), deșurubând cele 4 șuruburi 2 (fig. 2). Montați mânerele de lucru (3 și 5, fig. 2). Mânerul drept (3, fig. 2) este dotat cu dispozitive de control al motorului, clapeta mânerului drept trebuie să fie îndreptată spre reductor.

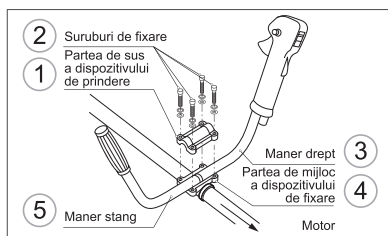

fig. 2

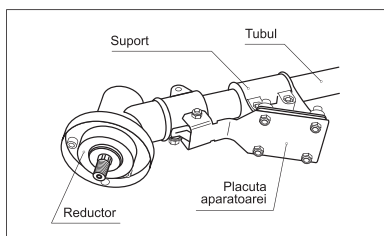

fig. 3

2. Montați apărătoarea pe tub așezând-o între suport și plăcuța apărătoarei și fixați-o cu cele patru șuruburi (fig. 3).
3. Pentru modelele DT33S, DT43S, DT52S, care au tubul demontabil, conectați partea superioară și partea inferioară ale tubului, rotind-o astfel încât butonul cu arc al părții inferioare să intre în orificiul mufei părții superioare a tubului. Dacă este necesar rotiți arborele capului de tăiere astfel încât arborele de acționare



situat în partea de jos a tubului să cupleze cu partea de răspuns a părții de sus. Fixați îmbinarea cu șurubul de strângere al tubului.

- Montați tubul asamblat pe motor folosind patru șuruburi (fig. 4). În acest caz axul de ieșire al reductorului și rezervorul de combustibil trebuie să se afle pe aceeași parte.

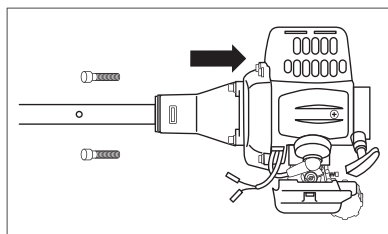

fig. 4

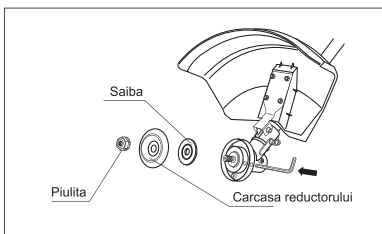

fig. 5

- Reglați o poziție comodă de lucru a mânerelor și a orificiilor pentru curea de umăr și strângeți conexiunile cu filet.

## Montarea capului de tăiere

- Aliniați orificiile din carcasa reductorului și șaiba pentru flanșă. Introduceți un știft metallic de blocare sau o cheie hexagonală din setul livrat în orificiile carcasei reductorului și șaibei pentru flanșă. Rotind piulița în sensul acelor de ceasornic, scoateți-o, scoateți și carcasa și șaiba de pe axul principal al reductorului (fig. 5).
- Menținând știftul în orificiile 2 și 3 ale carcasei reductorului și ale șaibei pentru flanșă 4 rotiți capul de tăiere cu fir împotriva acelor de ceasornic până la refuz (fig. 6).

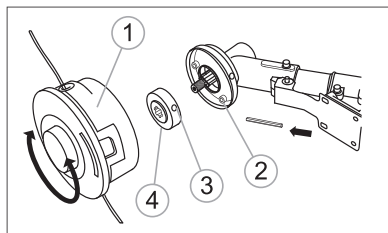

fig. 6

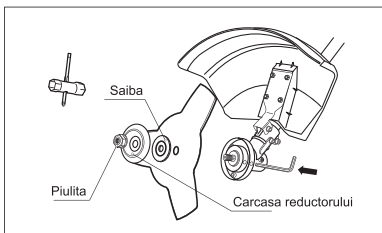

fig. 7

## Montarea discului

- Aliniați orificiul șaibei pentru flanșă cu orificiul din carcasa reductorului (fig. 7). Introduceți un știft metallic de blocare în orificiul carcasei reductorului și în orificiul șaibei pentru flanșă.
- Deșurubați în sensul acelor de ceasornic piulița de prindere de pe ax. Scoateți carcasa arborelui, lăsând șaiba pentru flanșă.
- Montați cuțitul pe șaiba pentru flanșă. Asigurați-vă că cuțitul de tăiere este bine centrat și se află pe canelura șaibei. Montați șaiba de fixare. Montați pe ax carcasa de fixare.
- Montați (fixați) piulița pe ax.
- Verificați dacă cuțitul a fost montat corect.
- Ținând știftul de blocare cu mâna strângeți bine piulița cu ajutorul cheii tubulare (este inclusă în setul de livrare), rotind-o în sens contrar acelor de ceasornic (fig. 7).



### ATENȚIE!

În cazul în care cuțitul nu a fost montat corect se va produce o vibrație puternică în timpul funcționării, în urma căreia cuțitul poate zbura într-o parte, rănid operatorul sau persoane străine.

## EXPLOATARE

### Pregătirea amestecului de combustibil

Pentru pregătirea amestecului de combustibil trebuie să folosiți benzină fără plumb pură și proaspătă, cu o cifră octanică de cel puțin 92 și ulei special conceput pentru motoare în doi timpi cu răcire cu aer. Pe eticheta uleiului folosit veți găsi raportul recomandat de benzină și ulei în amestecul de combustibil. În timpul rodajului unui motor nou se recomandă creșterea conținutului de ulei din amestecul de combustibil. În timpul rodajului se recomandă creșterea conținutului de ulei din amestecul de combustibil.

Este interzisă folosirea uleiului pentru motoare în doi timpi cu răcire cu apă (motoare pentru bărci).

Nu folosiți niciodată ulei pentru motoare în 4 timpi! Acest lucru poate duce la formarea funinginii aderente în interiorul cilindrului și a bujiei, înfundarea orificiului tobei de eșapament, deteriorarea inelelor de compresie și defectarea motorului.

Pentru prepararea amestecului de combustibil se recomandă folosirea dozatorului din setul livrat.



#### ATENȚIE!

Pentru pregătirea și depozitarea amestecului de combustibil folosiți doar recipiente speciale pentru benzină. Este interzisă folosirea recipientelor din plastic pentru produse alimentare. Este interzisă prepararea amestecului de combustibil direct în rezervorul de combustibil.



#### ATENȚIE!

Folosiți benzină proaspătă de calitate pentru pregătirea amestecului de combustibil. Mențineți cu atenție raportul benzină/ulei. Nu folosiți niciodată benzină pură pentru alimentarea cu combustibil a motorului trimmerului.



#### ATENȚIE!

Lucrați cu combustibilul doar în aer liber sau într-o zonă bine ventilată, departe de sursele posibile de aprindere.

1. Turnați în recipient jumătate din cantitatea de benzină pregătită pentru lucru.
2. Adăugați cantitatea necesară de ulei de motor.
3. Închideți bine capacul recipientului.
4. Amestecați bine amestecul de combustibil din recipient.
5. Deschideți încet capacul recipientului pentru a lăsa aerul să iasă, după care adăugați cantitatea rămasă de benzină.
6. Închideți recipientul și amestecați bine din nou.



#### ATENȚIE!

Se recomandă folosirea amestecului de combustibil pregătit în termen de 30 de zile. În timpul depozitării pe termen lung, amestecul de combustibil se oxidează, devine neomogen și nepotrivit pentru utilizare.

### Pornirea motorului când acesta este rece



#### ATENȚIE!

Înainte de a porni motorul, asigurați-vă că partea operațională a trimmerului nu atinge obiecte străine.

**ATENȚIE!**

Stabilizați bine trimmerul pentru a nu pierde controlul în timpul pornirii motorului. Nu porniți trimmerul în aer sau prins de cureaua de umăr. Dacă veți pierde controlul echipamentul vă poate lovi peste picioare sau se poate lovi de un obstacol.

- Turnați amestecul de combustibil în rezervor, pentru aceasta trebuie:
  - Să opriți motorul și să-l lăsați să se răcească înainte de a alimenta cu combustibil rezervorul.
  - Să umpleți rezervorul de combustibil în aer liber sau într-o zonă bine ventilată, departe de sursele posibile de aprindere.
  - Să curățați de gunoarie suprafața de lângă capacul rezervorului de combustibil.
  - Să deschideți încet capacul rezervorului de combustibil.
  - Să turnați cu grijă amestecul de combustibil.
  - Să nu umpleți complet rezervorul de combustibil trebuie să rămână spațiu pentru dilatarea combustibilului.
  - Să închideți etanș cu mâna capacul rezervorului de combustibil. Înainte de a porni motorul ștergeți combustibilul vărsat pe rezervorul de benzină până se usucă.
- Înainte de a porni motorul asigurați-vă că:
  - Nu curge combustibil din rezervor.
  - Piese de fixare există și sunt bine fixate.
  - Capul trimmerului sau cuțitul sunt montate corect și fixate bine.
  - Apărătoarea este montată corect și fixată bine.
  - Mănerul de lucru sunt reglate și fixate bine.
  - Cureaua de umăr este montată și reglată corect. Înainte de a începe lucrul, se recomandă punerea curelei și atârnarea trimmerului, fără a porni motorul. Acest lucru vă va permite să reglați liniștit cureaua după formă și înălțime, să reglați poziția dispozitivului de tăiere în raport cu suprafața solului.
- Apăsăți de cinci-șapte ori pe căpăcelul transparent pentru pomparea manuală a combustibilului (starter), situat între filtru de aer și rezervorul de combustibil, pentru a umple carburatorul cu amestec de combustibil (fig. 8). În acest timp prin căpăcelul transparent al butonului trebuie să se vadă amestecul de combustibil pompat. Dacă căpăcelul nu s-a umplut cu amestec de combustibil, mai apăsați pe starter de câteva ori.

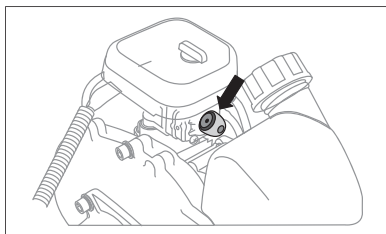

fig. 8

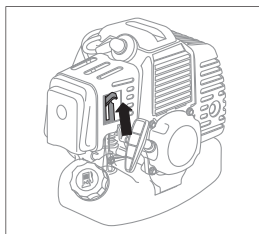

fig. 9

4. Poziționați maneta clapetei de aer în poziția de sus - |/| „Închis” (fig. 9).
5. Poziționați întrerupătorul de aprindere, amplasat pe maneta de control, în poziția ON / 1. Apăsând pe mânerul siguranței, apăsați mânerul clapetei de accelerație (mânerul de accelerație) și blocați-l în poziție apăsată cu ajutorul dispozitivului de blocare (fig. 10).
6. Ținând trimmerul trageți lin de mânerul starterului până în momentul de cuplare în mecanismul starterului. După care trageți energic de cablu până la 50-60 cm (fig. 11). Pentru a evita deteriorarea carcasei starterului nu lăsați mânerul starterului să revină înapoi brusc, îl întoarceți ușor în poziția inițială. Repetați de 3-5 ori până la prima aprindere a combustibilului în motor. În acest caz motorul nu trebuie să pornească.

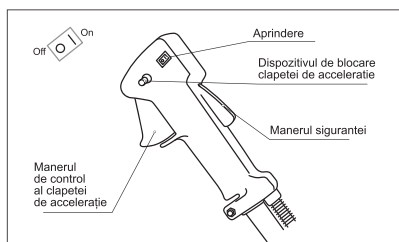

fig. 10

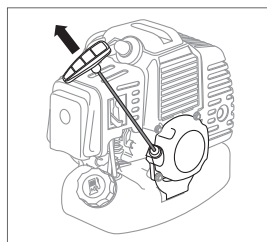

fig. 11

7. Poziționați maneta clapetei de aer (fig. 9) în poziția din mijloc.
8. Trageți lin de mânerul starterului până în momentul de cuplare în mecanismul starterului și trageți energic de cablul starterului până la 50-60 cm. Pentru a evita deteriorarea carcasi starterului nu lăsați mânerul starterului să revină înapoi brusc, îl întoarceți ușor în poziția inițială. Repetați aceste operațiuni de 2-3 ori, motorul trebuie să pornească.
9. Imediat după ce a pornit motorul apăsați ușor pe mânerul de control al clapetei de accelerație și eliberați-l. Motorul trebuie să înceapă să funcționeze în regimul mers în gol. Poziționați maneta clapetei de aer în poziția de jos (deschis).
10. Încălziți motorul timp de 30-60 secunde îi începeți să lucrați.

Dacă motorul nu pornește este posibil să nu fi observat când a avut loc prima aprindere și bujia a fost inundată de combustibil. În acest caz, trebuie să efectuați următorii pași:

- Poziționați întrerupătorul de aprindere în poziția „OFF”/ 0 / „Stop”.
- Scoateți căpăcelul de pe bujia trăgându-l spre dumneavoastră de-a lungul axei bujiei. Scoateți și uscați bujia.
- Apăsând pe clapeta de accelerație, trageți de câteva ori de mânerul starterului pentru ventilarea motorului și eliminarea din acesta a surplusului de combustibil.
- Montați bujia la loc.
- Fără a închide clapeta de aer repetați procedura de pornire.

### Pornirea motorului când acesta este cald

La pornirea unui motor cald, de regulă, nu este necesară pomparea combustibilului cu ajutorul starterului și închiderea clapetei de aer. Pornirea se efectuează după următoarea schemă:

1. Opriți aprinderea cu ajutorul întrerupătorului poziționat pe mânerul de control (fig. 10).
2. Apăsând pe mânerul siguranței, apăsați mânerul clapetei de accelerație (mânerul de accelerație) și blocați-l în poziție apăsată cu ajutorul dispozitivului de blocare (fig. 10).
3. Trageți lin de mânerul starterului până în momentul de cuplare în mecanismul starterului și trageți energic de cablul starterului până la 50-60 cm. Pentru a evita deteriorarea carcasi starterului nu lăsați mânerul starterului să revină înapoi brusc, îl întoarceți ușor în poziția inițială. Repetați aceste operațiuni de 2-3 ori, motorul trebuie să pornească.
4. Imediat după ce a pornit motorul apăsați ușor pe mânerul de control al clapetei de accelerație și eliberați-l. Motorul trebuie să înceapă să funcționeze în regimul mers în gol.

### Oprirea motorului

Pentru a opri motorul eliberați mânerul de accelerație, treceți motorul în regimul de mers în gol și lăsați-l să funcționeze 15-20 secunde. Apoi poziționați întrerupătorul de aprindere în poziția „Stop”.



#### ATENȚIE!

Regimul de mers în gol este necesar pentru scăderea temperaturii din interiorul motorului. Oprirea imediată a motorului poate duce la o creștere bruscă a temperaturii în interiorul motorului și defectarea acestuia.

## REGULI CE TREBUIE RESPECTATE ÎN TIMPUL FOLOSIRII TRIMMERULUI



### ATENȚIE!

Toate lucrările cu trimmerul trebuie să se facă cu accelerația la maxim.

Nu folosiți trimmerul dacă apărătoarea nu este corect montată. În timpul lucrului, monitorizați starea și gradul de ascuțire a cuțitului pentru tăierea firului. Dacă apărătoarea este scoasă sau defectă nu veți putea controla lungimea firului capului de tăiere al trimmerului și, în consecință, sarcina motorului și arborelul de antrenare.



### ATENȚIE!

O defecțiune a motorului sau a arborelui de antrenare provocată de utilizarea trimmerului fără apărătoare sau cu apărătoarea defectă nu poate fi reparată pe garanție.



### OBSERVAȚIE!

În timp ce cosiți folosiți regimul ciclic de lucru: 1 minut — regimul de funcționare cu accelerația la maxim, apoi 5-10 secunde regimul de mers în gol.



### ATENȚIE!

Regimul de mers în gol este necesar pentru scăderea temperaturii în interiorul motorului. Durata lungă de funcționare a motorului la rpm MAXIME poate duce la supraîncălzirea motorului și la defectarea acestuia. O defecțiune a motorului cauzată de supraîncălzire nu poate fi reparată pe garanție.

RO

## Principalele tipuri de lucrări ce pot fi efectuate cu ajutorul trimmerului

Principalele tipuri de lucrări ce pot fi efectuate cu ajutorul trimmerului sunt: tundere, cosire, îndepărtarea vegetației și prelucrarea marginii gazonului.

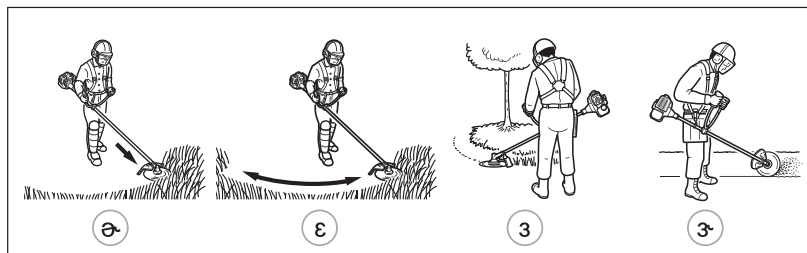

fig. 12

### Tundere

La alegerea acestui tip de lucrări se efectuează cosirea selectivă a ierbii pe o porțiune mică prin deplasarea trimmerului în linie dreaptă. Mutați cu atenție trimmerul în zona în care trebuie să tundeți (fig. 12 a). Înclinați capul (cuțitul) puțin în lateral, astfel încât resturile să nu zboare în direcția dumneavoastră. Dacă v-ați apropiat de o barieră (gard, pom, perete) apropiați-vă de aceasta sub un unghi care să nu permită resturilor să zboare în direcția dumneavoastră. Fiți foarte atenți în apropierea gardurilor de sârmă sau plasă.

Tunderea se poate face prin tăierea tulpinilor una câte una. Poziționați capul de tăiere al trimmerului astfel încât capetele firului de tăiere (cuțitului) să fie aproape de baza buruienilor (dacă ridicați firul de tăiere mai sus tulpina se va legăna și înfășura pe axul capului de tăiere). Folosiți dispozitivul de tăiere pentru îndepărtarea succesivă a tulpinilor, dacă este necesar.

### Cosirea

În acest caz, iarba este cosită pe suprafețe mari prin deplasarea trimmerului pe un arc (Fig.12b). Mișcați-vă ușor

și lin, nu încercați să tăiați iarba. Înclinați bobina/cuțitul astfel încât să direcționați deșeurile aruncate la distanță de dvs. atunci când mișcați trimmerul. Deplasați trimmerul pe un arc paralel cu solul și tundeți iarba, apoi reveniți în poziția inițială fără a cosi iarba. Dacă sunteți bine protejați și nu vă faceți griji în legătură cu deșeurile aruncate în direcția voastră, puteți să cosiți în ambele direcții.

#### **Îndepărtarea acoperirii vegetale și prelucrarea marginii gazonului**

La îndepărtarea acoperirii vegetale, după lucru, rămâne solul gol.

Prelucrarea marginii presupunea tăierea ierbii la formarea marginilor gazonului sau în locurile în care iarba s-a întins de-a lungul trotuarului sau a drumului (fig.12 g).

În ambele cazuri, înclinați bobina/trimmerului sub un unghi ascuțit, pentru a evita ca murdăria și pietrele să sară pe dvs. Alegeți unghiurile astfel, încât să se potrivească dimensiunii dvs. și situației de lucru. Pentru majoritatea tipurilor de tuns, bobina trimmerului trebuie înclinată astfel, încât capetele cablului să fie în contact cu suprafața din partea în care bobina se îndepărtează de dvs. (figura 13). Astfel, deșeurile nu vor fi aruncate în direcția dvs.

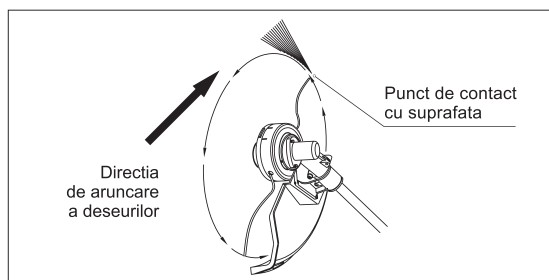

fig. 13

#### **Lucrul cu bobina trimmerului**

Bobina trimmerului trebuie să se deplaseze paralel cu solul. Atunci când tundeți vegetația înaltă și/sau moale, asigurați-vă că iarba cosită nu se învârtă pe bobina trimmerului. Acest lucru complică rotirea arborelui de antrenare și crește sarcina asupra motorului.

Păstrați curățenia bobinei trimmerului în timpul funcționării. Iarbă prinsă pe axă poate duce la încălzirea și topirea bobinei, ruperea arborelui de antrenare, supraîncălzirea motorului și defectarea acestuia. Defectarea din acest motiv nu este supusă unei reparații în garanție.

În timpul lucrului, se recomandă să țineți dispozitivul de tuns în fața dvs., înclinându-l astfel încât partea inferioară a bobinei să nu atingă solul, iar vârful cablului să fie la înălțimea de tăiere dorită. Trimmerul trebuie ținut în așa fel încât tăierea ierbii să aibă loc în direcția de la operator.

Atunci când se prelucrează zone adiacente gardurilor, zidurilor de piatră și fundațiilor, trimmerul trebuie mișcat încet, încercându-se tăierea ierbii cât mai aproape posibil de barieră, dar fără a o atinge. În caz contrar, cablul poate fi înfășurat în jurul barierei și poate fi rupt cu aruncarea fragmentelor cordonului în direcție arbitrară, ceea ce poate duce la răni.

Când lucrați în jurul copacilor, trimmerul trebuie să fie mișcat lent și cu atenție, astfel încât cordonul să nu atingă trunchiurile copacilor și să nu le deterioreze. La cosire ierbii, copacii sunt înconjurați pe cerc de la stânga la dreapta.



**NOTĂ!**

**Iarba înaltă se recomandă să fie cosită în 2-3 etape, în funcție de înălțimea ierbii.**

După finisarea lucrului, curățați trimmerul de resturile de iarbă cosită, în mod deosebit curățați axa capului de tăiere de iarba adunată. Când curățați axa, în unele cazuri, este necesar să scoateți capul. Rețineți că axa are un filet de stânga și, atunci când scoateți bobina, aceasta trebuie rotită în sensul acelor de ceasornic, blocând axa

conform indicațiilor din secțiunea „Montarea capului de tăiere” din acest manual.

Trimmerul este echipat cu o bobină semiautomată. Pentru a elibera cablul din bobina trimmerului, este suficient ca în procesul de lucru, fără a încetini motorul, să loviți ușor de pământ butonul bobinei, situat în partea inferioară a acesteia. Sub acțiunea forțelor centrifuge, cordonul va fi prelungit, părțile în plus vor fi tăiate de un cuțit amplasat pe șorțul carcasei.

**ATENȚIE!**

Pentru a evita distrugerea bobinei trimmerului, nu loviți prea tare bobina. Determinați forța minimă necesară de impact în mod experimental, crescând-o treptat, începând de la cea mai mică.

**Alimentarea bobinei cu fir de tăiere****ATENȚIE!**

Nu folosiți un cordon (fir de tăiere) cu diametru mai mare decât cel recomandat. Creșterea diametrului firului de tăiere duce la supraîncărcarea motorului și la reducerea calității cositului.

Pentru a înlocui firul de tăiere, urmați acești pași:

- apăsați cele două dispozitive de blocare a bobinei de pe partea laterală și scoateți capacul
- Scoateți bobina și arcul
- curățați bobina de resturile firului de tăiere utilizat
- tăiați 5-6 metri de fir nou, pliați-l în jumătate și fixați punctul de inflexiune al firului în bobină, la fel cum a fost fixat firul utilizat
- înfășurați firul pe bobină în două luxuri într-o direcție, dacă există o nervură separatoare în bobină, înfășurați fiecare flux în canalul propriu
- fixați capetele firului, lăsând 15-20 cm liber, în sloturile speciale ale bobinei, ceea ce vă va permite să montați capul de tăiere fără a desfășura firul
- introduceți capetele libere ale firului în orificiile capacului bobinei
- instalați arcul, bobina în corpul capului de tăiere, fixați capacul
- Cu o mișcare bruscă trageți capetele firului din bobină cu 1-2 cm, astfel încât firul să iasă din fantele bobinei și bobina să se plaseze în poziția de lucru

Cu un sistem corect de înfășurare a firului și montare a bobinei, atunci când trageți simultan capetele libere ale firului și apăsați scurt butonul bobinei, firul trebuie să se elibereze cu 20-25 mm.

După înlocuirea firului, dacă este necesar, tăiați firul liber în exces astfel încât capetele să aibă aceeași lungime de cel mult 20 cm.

**Lucrul cu cuțitul**

Trimmerul este echipat cu un cuțit de tăiere cu 3 lame. Cuțitul metalic este folosit pentru a tunde iarba sau buruienile groase. Pentru a preveni răsturnarea și distrugerea cuțitului, nu-l utilizați pentru tăierea tufșurilor sau copacilor tineri. Nu este recomandat să lucrați cu un cuțit, în cazul în care terenul are neregularități mari, suprafață accidentată, găuri adânci sau șanțuri. Nu se recomandă să lucrați cu un cuțit lângă arbori, arbuști, garduri vii. Dacă cuțitul atinge un obstacol dificil, trimmerul va fi aruncat lateral cu risc de rănire. Ciocnirea unui cuțit rotativ cu pietre și alte obiecte solide străine în iarbă, de regulă, duce la aruncarea fragmentelor acestora într-o direcție imprevizibilă, cu o viteză mare, care poate duce la vătămări grave.

**ATENȚIE!**

Este interzis să lucrați cu un cuțit neascuțit. Este interzis să lucrați cu un cuțit care are fisuri, crăpături sau lungimi diferite ale lamelor. Este interzis să lucrați cu un cuțit fixat cu piulițe sau șaibe uzate sau deteriorate. Țineți minte, un cuțit metalic care se rotește cu o frecvență foarte mare, la distrugere sau desprindere spontană de la trimmer prezintă un pericol foarte mare!

În cazul unei vibrații crescute a cuțitului, în timpul funcționării, opriți imediat motorul și verificați instalarea și integritatea cuțitului, în caz contrar, acest lucru poate cauza defectarea trimmerului.

**ATENȚIE!!**

Dacă cuțitul lovește un obstacol, opriți imediat motorul și verificați dacă acesta este deteriorat.

După finalizarea lucrului, curățați dispozitivul de tăiere de resturile de iarbă cosită, curățați cu atenție deosebită iarbă de pe axa cuțitului. În unele cazuri, când curățați axa este necesar să scoateți cuțitul. Rețineți că axa are un filet de stânga, iar atunci când scoateți cuțitul, trebuie să rotiți piulița în sensul acelor de ceasornic, blocând axa conform indicațiilor din secțiunea „Montarea discului” din acest manual.

**ATENȚIE!**

Pentru a evita dezechilibrul cuțitului, nu se recomandă ascuțirea cuțitului în mediul casnic fără echipament special. Dacă cuțitul este îndoit sau dacă marginile de tăiere sunt deteriorate, înlocuiți cuțitul cu unul nou.

## ÎNȚREȚINERE

**ATENȚIE!**

Toate lucrările de întreținere ale trimmerului, cu excepția punctelor enumerate în aceste instrucțiuni de întreținere și de exploatare, trebuie să fie efectuate într-un centru de service autorizat.

Termenii de întreținere se referă numai la condiții de exploatare normale. În condiții de funcționare extreme (praf greu, sarcini grele) sau lucru zilnic prelungit, intervalele specificate trebuie reduse. Tipurile de lucrări efectuate și timpul de întreținere sunt prezentate în tabelul de mai jos.

**ATENȚIE!**

Toate lucrările de întreținere se efectuează în mănuși de protecție pe un motor rece.

Tipuri de lucrări de întreținere		Înainte de începerea lucrului	După finalizarea lucrului	După fiecare alimentare a rezervorului de combustibil	Lunar	în caz de avarie	În caz de necesitate
Dispozitivul complet	Control vizual	•		•			
	Curățire		•				
Pârghiile de control	Controlul funcționării	•		•			
Cuțit pentru tăierea firelor*	Controlul ascuțirii	•					
	Ascuțire						•
Filtrul de combustibil*	Control				•		
	Înlocuire					•	•
Rezervor de combustibil	Curățire				•		



Tipuri de lucrări de întreținere		Înainte de începerea lucrului	După finalizarea lucrului	După fiecare alimentare a rezervorului de combustibil	Lunar	în caz de avarie	în caz de necesitate
Reductor	Ungere	La fiecare 20 ore de lucru / cel puțin o dată pe sezon					
Capul de tăiere*	Verificare	•					
	Înlocuire					•	
	Controlul amplasării			•			
Filtrul de aer*	Curățire		•				•
	Înlocuire					•	•
Aripioarele de răcire ale cilindrilor	Curățire		•				•
Găuri pentru răcirea motorului	Curățire		•				•
Bujie*	Verificarea stării electrozilor				•		•
	Înlocuire					•	100 de ore de lucru
Șuruburi și piulițe de fixare	Verificare	•					
	Strângere						•
Plasă specială de stingere a scânteilor în toba de eșapament	Control				•		
	Înlocuire						•

RO

\* Aceste părți sunt consumabile și nu pot fi înlocuite în garanție

### Filtru de aer

Curățați sau înlocuiți elementul din burete al filtrului de aer la fiecare 10 ore de funcționare. Starea filtrului de aer este una din condițiile de bază pentru funcționarea fiabilă a motorului.

Scoateți capacul filtrului de aer.

Scoateți filtrul de aer și spălați-l bine, mai întâi într-o soluție de apă cu săpun, apoi în apă caldă curată. Uscați filtrul la temperatura camerei, înmuiați-l cu 2-3 picături de ulei de motor înainte de a instala filtrul (fig.14).

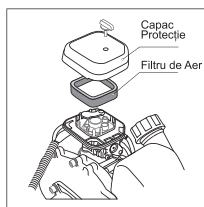
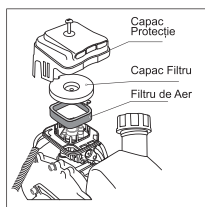

fig. 14

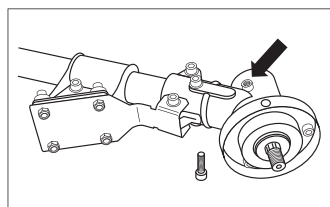

fig. 15

### Bujie

Verificați regulat starea bujiei. Dacă observați murdărie, curățați bujia cu o perie metalică și verificați decalajul dintre electrozii. Distanța trebuie să fie de 0,5-0,6 mm.

### Sistemul de răcire

Când găurile de răcire sunt astupate cu produse de cosit și murdărie de la ulei, utilizați o perie și / sau o cutie de aer comprimat pentru curățare. Aripioarele murdare ale cilindrului motorului pot cauza supraîncălzirea și defecțiunea. Curățați aripioarele cilindrului în mod regulat cu o perie și / sau cu aer comprimat.

### Tobă de eșapament

Verificați periodic stângătorul de scânteie al motorului, care reprezintă o plasă metalică plasată în orificiul de evacuare al tobei de eșapament. O plasă de stingere a scânteilor murdară poate afecta în mod negativ performanțele motorului și calitatea cositului. Dacă se observă murdărie, curățați dispozitivul stingere a scânteilor cu o perie sau o periuță.

### Reductor

La intervalele indicate în tabelul cu tipurile de lucrări de întreținere, verificați prezența lubrifianțului în reductor. Scoateți șurubul situat pe partea laterală a reductorului (fig.15). Dacă este necesar, adăugați unsoare specială pentru reductoare, utilizând o seringă sau înlocuiți unsoarea, contactând un centru de deservire autorizat.



#### ATENȚIE!

Utilizatorul elimină numai următoarele defecțiuni. Alte defecțiuni trebuie reparate de un centru autorizat de deservire.

## POSIBILE DEFECȚIUNI ȘI METODE DE ELIMINARE A ACESTORA

Defecțiune	Cauză posibilă	Metodă de eliminare
Motorul nu pornește.	Comutatorul de pornire este în poziția "Off" (oprit, dezactivat).	Mutați comutatorul de pornire în poziția "On" pornit.
	Rezervor de combustibil gol sau dop de aer în conducta de combustibil.	Turnați amestec de combustibil proaspăt în rezervorul de combustibil, pompați conducta de combustibil cu un primer până când apare combustibil în interiorul capacului de primer.
	Lipsa combustibilului în carburator.	Apăsăți până la urmă capacul de pompare manuală a combustibilului (primer) de 5-7 ori.
	Carburatorul revarsă combustibil (din cauza ordinei de lansare incorecte).	Repetăți procedura de pornire prin reglarea manetei de comandă a clapetei de aer a carburatorului în poziția deschisă. Dacă este necesar, deșurubați bujia și uscați-o.
	Amestec de combustibil vechi sau preparat necorespunzător.	Scurgeți amestecul de combustibil din rezervorul de combustibil. Turnați amestec de combustibil proaspăt.
	Bujie murdară sau defectă.	Curățați sau înlocuiți bujia.
Motorul este instabil la mersul în gol.	Filtru de aer murdar.	Curățați sau înlocuiți filtrul de aer.
	Amestec de combustibil vechi sau preparat necorespunzător.	Scurgeți amestecul de combustibil din rezervorul de combustibil. Turnați amestec de combustibil proaspăt.
	Carburator înfundat.	Contactați un centru de service autorizat.
Motorul nu ia avânt.	Filtru de aer murdar.	Curățați sau înlocuiți filtrul de aer.
	Amestec de combustibil vechi sau preparat necorespunzător.	Scurgeți amestecul de combustibil din rezervorul de combustibil. Turnați amestec de combustibil proaspăt.
	Instrumentul de lucru al produsului este blocat de obiecte străine.	Oprăți motorul și curățați instrumentul de lucru.
Iese fum din toba de eșapament	Amestec de combustibil preparat necorespunzător.	Scurgeți amestecul de combustibil din rezervorul de combustibil. Turnați amestec de combustibil proaspăt preparat în conformitate cu recomandările producătorului de ulei.

## DEPOZITARE

Trimmerul trebuie depozitat într-un loc uscat, fără praf. În timpul depozitării, dispozitivul trebuie protejat împotriva precipitațiilor. Prezența în aer a vaporilor de acizi, alcalii și alte impurități agresive nu este permisă. Depozitați la temperatura ambiantă de la 1 la +35 °C și umiditatea relativă a aerului care nu depășește 80% la o temperatură de 20°C Termenul de valabilitate nu este limitat.

În timpul depozitării, dispozitivul nu trebuie să fie accesibil copiilor.

În cazul unei întreruperi a lucrului mai mult de 30 de zile, trebuie efectuate următoarele acțiuni:

1. Evacuați reziduu de combustibil din rezervorul de combustibil.
2. Porniți motorul pentru a îndepărta combustibilul rezidual din carburator și furtunurile de combustibil.
3. Curățați capul de tuns, capacul de protecție și carcasa reductorului de resturile de iarbă.
4. Deșurubați bujia



### ATENȚIE!

Deșurubați bujia când motorul este rece.

1. Umpleți orificiul bujiei cu 3-5 ml de ulei de motor curat pentru motoarele în doi timpi cu răcire pe aer.
2. Trageți încet firul de pornire de mai multe ori, astfel încât suprafețele interioare ale cilindrului și pistonului să se acopere cu ulei.
3. Instalați pistonul în poziția de sus (trageți firul de pornire, urmărind poziția pistonului prin orificiul bujiei).
4. Instalați bujia în poziție.

## Reluarea lucrărilor după depozitarea pe termen lung.

1. Deșurubați bujia.
2. Întoarceți trimmerul cu orificiul bujiei în jos și trageți energic firul de pornire de câteva ori pentru a elimina excesul de ulei din camera de combustie. Aveți grijă ca să nu rămână ulei în capacul bujiei.
3. Dacă este necesar, curățați, clătiți cu benzină curată și uscați bujia sau instalați una nouă.
4. Pregătiți trimmerul pentru lucru. Umpleți rezervorul de combustibil cu amestec de combustibil proaspăt preparat.

## TRANSPORT

Dispozitivul poate fi transportat cu orice tip de transport închis în ambalajul producătorului sau fără el, protejând produsul împotriva deteriorării mecanice, precipitațiilor, expunerii la substanțe chimice active. Prezența în aer a vaporilor de acizi, alcalii și alte impurități agresive nu este permisă. În timpul operațiilor de încărcare și descărcare, dispozitivul nu trebuie expus la șocuri, căderi și precipitații.

Condițiile de transportare a aparatului sub influența factorilor climatici:

- temperatura aerului ambiant de la -40 până la +40°C;
- umiditatea relativă a aerului nu depășește 80% la 20°C.

Când transportați trimmerul la distanțe mici (atunci când vă deplasați de la o sarcină la alta), se recomandă oprirea motorului. Transportați trimmerul agățat pe centură, ținând mânerul. Evitați contactul cu părți ale corpului ale țevii de eșapament (există risc de arsuri) și ale substanțelor combustibile (risc de incendiu).



### ATENȚIE

Nu transportați și nu mutați niciodată trimmerul cu bobina sau cuțitul în mișcare.

Pentru a preveni posibilele defecțiuni, precum și scurgerile de combustibil, în timpul transportării trimmerului în mașină, aceasta trebuie fixat și asigurat împotriva răsturnării. Este mai sigur să transportați trimmerul cu rezervorul gol.

## OBLIGAȚII DE GARANȚIE

Produsul este acoperit de garanția producătorului. Perioada de garanție este specificată în talonul de garanție și se calculează de la data vânzării. Regulile serviciului de garanție sunt indicate în talonul de garanție.

## DURATA DE FUNCȚIONARE

Durata medie de viață a produsului, cu condiția respectării de către client a regulilor de funcționare, este de 5 ani.

## DATA DE FABRICAȚIE

Data de fabricație este indicată pe eticheta tehnică a produsului.

## ELIMINARE ȘI RECICLARE

Echipamentul este vândut prin intermediul dealerilor în conformitate cu legislația în vigoare care reglementează regulile de comerț pe teritoriul țărilor Uniunii vamale.

Folosirea trimmerului trebuie să fie efectuată în conformitate cu normele din legislația României. Țineți minte de necesitatea de a proteja mediul și ecologia. Înainte de a scurge lichide, aflați modul potrivit de a le elimina. Respectați reglementările de mediu atunci când eliminați uleiul de motor, combustibilul și filtrele.

## IMPORTATOR

Adresa de contact a importatorului/distribuitoarelor naționale:  
SC WORLD OF HAND TOOLS SRL  
Str. Preciziei 34B, Corp C3, et.2-3, București, sector 6, Romania

Produsele îndeplinesc cerințele următoarelor directive și a standardelor armonizate:  
Directiva CE 2006/42/EC

EN11806-1:2011  
EN4871:2009  
EN22868:2011



Produs în China.

## ЗМІСТ

ОПИС СИМВОЛІВ .....	78
ПРИЗНАЧЕННЯ .....	79
КОМПЛЕКТНІСТЬ .....	79
ЗАХОДИ БЕЗПЕКИ.....	80
ПРИСТРІЙ.....	82
ТЕХНІЧНІ ХАРАКТЕРИСТИКИ .....	83
ПІДГОТОВКА ДО ЕКСПЛУАТАЦІЇ.....	83
ЕКСПЛУАТАЦІЯ.....	85
ПРАВИЛА РАБОТИ ТРИМЕРОМ .....	88
ТЕХНІЧНЕ ОБСЛУГОВУВАННЯ .....	92
МОЖЛИВІ НЕСПРАВНОСТІ ТА СПОСОБИ ЇХ УСУНЕННЯ .....	93
ЗБЕРІГАННЯ.....	94
ТРАНСПОРТУВАННЯ .....	94
ГАРАНТІЇ.....	95
ТЕРМІН СЛУЖБИ .....	95
ДАТА ВИГОТЛЕННЯ .....	95
РЕАЛІЗАЦІЯ И УТИЛІЗАЦІЯ.....	95

### Шановний користувачу

**Цей виріб є технічно складним. Перед першим запуском уважно вивчіть цей посібник з експлуатації та виконуйте всі запобіжні заходи! Їх недотримання може привести до небезпечних для життя травм!**

Керівництво містить інформацію по експлуатації та технічного обслуговування бензинового тримера (далі - тример).

Конструкція пристрою постійно вдосконалюється, тому можливі деякі зміни, які знайшли відображення в цьому посібнику та не погіршують експлуатаційні якості виробу.

### ОПИС СИМВОЛІВ

	Необхідно виконувати вимоги безпеки, зазначені в інструкціях, а також згідно з усіма загальними правилами щодо безпечної роботи.
	Уважно прочитайте інструкцію перед експлуатацією пристрою.
	Використовуйте засоби захисту органів слуху і зору.
	Працуйте в захисних рукавичках.
	Працуйте в захисному взутті.
	Слідкуйте за наявністю вільного простору для роботи.
	Пам'ятайте про небезпеку, яку представляють предмети які відкидаються пристроєм або вилітають із-під нього.
	Не підпускайте сторонніх осіб, особливо дітей і домашніх тварин, ближче ніж на 15 м від місця проведення робіт.
	Не касайтесь ріжучих полотен.
	Небезпека ураження органів дихання і отруєння. Не вдихайте пари палива і вихлопні гази, працюйте поза приміщеннями.
	Насос підкачки палива. Натисніть 4-5 разів при пуску холодного двигуна.
	Небезпека загорання.
	Використання без захисного кожуха заборонено.

## ПРИЗНАЧЕННЯ

Бензиновий тример призначений для вирівнювання газонної рослинності, скошування трави, бур'янів і дрібного чагарнику на присадибних і садових ділянках.

Умови експлуатації: тример призначений для експлуатації при температурі навколишнього віз духу від +5 до +35 °С.

Використання тримера в будь-яких інших цілях і не зазначені вище умовах експлуатації є порушенням умов безпечної експлуатації та припиняє дію гарантійних обов'язків постачальника. Виробник і постачальник не несе відповідальності за пошкодження, заподіяний збиток і травми, що виникли внаслідок використання.



**УВАГА!**

Пристрій не призначений для професійного (комерційного) використання тримера не по призначенню.

Щоб уникнути отримання травм користувачем, псування майна і поломки обладнання забороняється використовувати тример для:

- очищення садових доріжок від сміття,
- одрібнення компосту і різання залишків дерев і кущів,
- вирівнювання нерівностей ґрунту, зрізання купин на поверхні землі,
- приводу для іншого робочого пристрою,
- приводу в рух різних транспортних засобів, в тому числі плавучих.



**УВАГА!**

Інструмент повинен використовуватися суворо відповідно до зазначеного призначенням, застосування пристрою в інших цілях може призвести до серйозної травми.

UK

## КОМПЛЕКТНІСТЬ

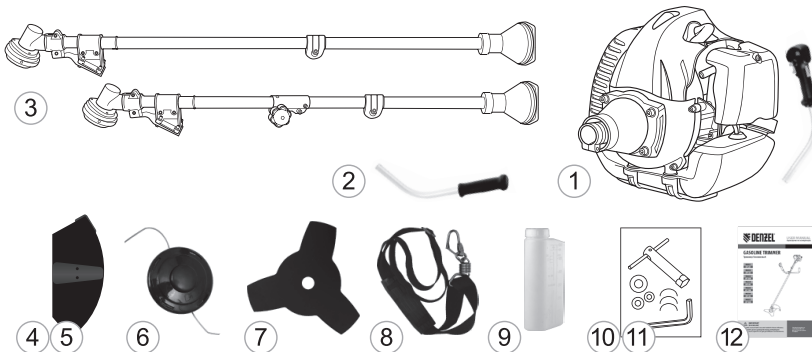

1. Двигун в зборі з керуючою правою рукояткою
2. Ліва рукоятка
3. Штанга в зборі (для моделей DT-33S, DT-43S, DT-52S штанга складається з двох частин)
4. Захисний кожух в зборі з фартухом
5. Ніж кожуха
6. Котушка напівавтоматична
7. Ніж трилопатевої
8. Ремінь плечовий
9. Ємність-дозатор для приготування паливної суміші
10. Комплект кріплення
11. Комплект інструменту
12. Інструкція по експлуатації з гарантійним талоном

## ЗАХОДИ БЕЗПЕКИ

Ознайомтеся з конструкцією виробу перш, ніж приступати до експлуатації. Ознайомтеся з роботою органів управління. Знайте, що робити в екстрених ситуаціях. Перш ніж почати роботу в перший раз, отримаєте інструктаж продавця або фахівця, як слід правильно поводитися з пристроєм, при необхідності пройдіть курс навчання.

З міркувань безпеки неповнолітні особи до роботи з тримерами не допускаються, за винятком осіб старше 16 років, які навчаються під наглядом. тример в хорошому фізичному і психічному стані. Ніколи не використовуйте цей в хворобливому або стомленому стані або під впливом будь-яких речовин



### УВАГА!

Не користуйтеся тримерами в стані алкогольного або наркотичного сп'яніння або після вживання сильнодіючих ліків.

медичних препаратів, здатних вплинути на зір, фізичний і психічний стан.

Працюйте тільки в денний час або при хорошому штучному освітленні.

Не починайте працювати, не підготувавши робочу зону. Уважно огляньте зону передбачуваного покошу, приберіть сторонні предмети, які можуть бути відкинуті ріжучим вузлом або можуть намотатися на нього.

Не рекомендується працювати тримерами поодиноці. Подбайте про те, щоб під час роботи на рас стоянні чутності хто-небудь перебував, на випадок якщо знадобиться допомога.

Сторонні люди, діти і тварини повинні перебувати на безпечній відстані поза робочої зони. Забороняється перебувати ближче 15 м від пристрою під час роботи. Люди, що знаходяться в зоні ризику (поруч з робочою зоною), повинні носити захисні окуляри.

Перевіряйте тример перед роботою, щоб переконатися, що все рукоятки, кріплення і запобіжні пристосування знаходяться на місці і в справному стані.

Працюйте в щільною та міцною одязі, здатної захистити в разі покидька ріжучим вузлом яких-небудь твердих предметів. Не носіть занадто широкий одяг і прикраси, так як вони можуть потрапити в рухомі частини пристрою.

Одягніть міцні захисні рукавички. Рукавички не тільки захищають руки від пошкодження, а й знижують передачу вібрації на руки. Тривале перебування під впливом вібрації може викликати оніміння пальців і інші хвороби.

Одягніть міцні захисні рукавички. Рукавички НЕ тільки захищають руки від пошкодження, а й зніжують передачу вібрації на руки. Тривале перебування під Вплив вібрації может віклікати оніміння пальців і інші хвороби.



### УВАГА!

Завжди використовуйте захисні окуляри або щиток при роботі. Велика ймовірність попадання в обличчя і очі відкинутих твердих предметів або фрагментів скошувано задерев'янілими рослинності.

Це може пошкодити слуху рекомендується під час роботи з тримерами використовувати захисні навушники або беруші.

Заправку бака робите на відкритому повітрі, на землі. Міцно закручіть кришку паливного бака. Чи не заправляйте паливо всередині приміщення.

Паливо є легко займистим і вибухонебезпечною речовиною. Не паліть, не допускайте наявності іскор і полум'я в зоні зберігання палива і при заправці двигуна.

Чи не заправляйте гарячий двигун. Перед заправкою заглушіть двигун і переконайтеся в тому, що він охолов. Паливний бак може перебувати під тиском. Спочатку обережно звільніть кришку паливного бака для скидання можливого тиску, а потім зніміть її.



Не користуйтеся тримерами, якщо паливо було пролите під час заправки. Перед запуском ретельно протріть поверхні двигуна від випадково пролитого палива і дочекайтеся повного випаровування остатків палива. Якщо паливо було пролите, перед запуском двигуна перемістіть тример мінімум на три метри від місця заправки.

Не заводьте двигун при наявності запаху палива.

Не зберігайте пристрій з паливом в баку. Протікання палива може призвести до виникнення пожежі.

Уникайте контакту з паливом. Можливі подразнення шкірних покривів, слизової оболонки очей, верхніх дихальних шляхів або алергічні реакції при індивідуальній непереносимості. Частий контакт з паливом може привести до гострих запалень і хронічним екзем.

Ніколи не запускайте двигун усередині приміщення або в погано провітрюваних місцях.

Ніколи не вдихайте вихлопні гази. Вихлопні гази містять чадний газ, який не має кольору і запаху і є дуже отруйною. Попадання чадного газу в органи дихання може привести до втрати свідомості або до смерті.

Не заводьте двигун, якщо несправність системи запалювання викликає пробій і іскріння.

Перед запуском двигуна переконайтеся в тому, що робочі органи тримера не стикаються з сторонніми предметами.

Слідкуйте, щоб ноги і руки не розташовувалися поблизу робочих органів тримера під час запуску двигателя і експлуатації.

При роботі завжди твердо стійте на землі, не втрачайте рівноваги. Перед початком роботи огляньте, чи немає на ділянці перешкод, про які ви можете спіткнутися і впасти. Усуньте всі речі, які становлять небезпеку.

Тримайте тример двома руками. Забороняється працювати однією рукою. Тримайте робочі рукоятки завжди так, щоб пальці руки утворювали кільце.

Забороняється працювати без захисного кожуха триммерної котушки (ножа).

Не піднімайте різуче пристосування вище рівня колін. В цьому випадку можлива ситуація, коли відкидаються предмети можуть потрапити в обличчя або очі.

Завжди зберігайте безпечну дистанцію щодо інших людей, які знаходяться або робо тануть поруч

Дотримуйтеся особливої обережності при зміні напрямку руху.

Дотримуйтеся особливої обережності при роботі в обмежених умовах (обмеженому просторі). При роботі слід наблизитися впритул до перешкоди, але ніколи не направляти різуче пристосування всередину або крізь перешкоди. Попадання триммерного корду / ножа в дротове огородження або нейлонового сітчасту огорожу може привести до того, що шматки дроту, сітки та триммерного корду можуть бути відкинуті з високою швидкістю в різних напрямках.

Намагайтеся не торкатися гарячого глушника і ребер охолодження циліндра двигуна, так як це може привести до серйозних опіків. Пам'ятайте, робоча температура двигуна понад 200 °C! Не користуйтеся тримерами, якщо ребра циліндра і глушитель забруднені.

Заглушіть двигун перед переміщенням триммера з одного місця на інше.

Всі роботи з технічного обслуговування і ремонту проводите при вимкненому двигуні.

Слідкуйте за чистотою різучого пристосування. Видаляйте намотати траву, гілки та сторонні предмети з триммерної котушки (ножа) і редуктора триммера.

Негайно вимкніть тример при появі ненормальної вібрації і / або шуму. Це може бути наслідком серйозних пошкоджень деталей або вузлів пристрою, таких як маховик, зчеплення, різуче пристосування або порушення кріплення деталей.

Не вносьте зміни в конструкцію пристрою. Виробник і постачальник знімають з себе відповідальність за виниклі в результаті цього наслідки (травми і пошкодження виробу).

Зберігайте тример в закритому місці, недоступному для дітей.

## ПРИСТРІЙ

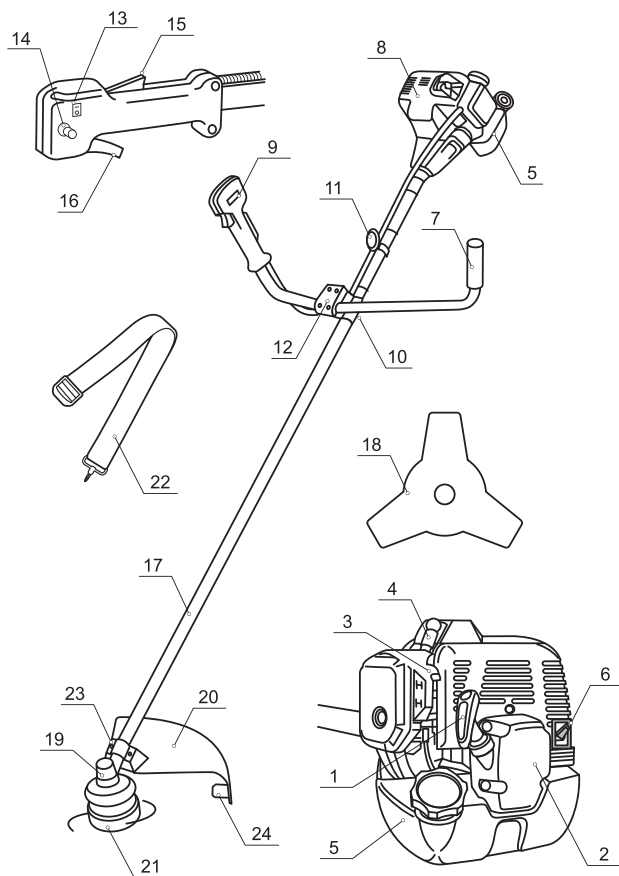

мал. 1

- |  |                                |
|--|--------------------------------|
| 1. Рухаятка стартэра                                   | 13. Вимикач запалювання        |
| 2. Стартэр   | 14. Фіксатар дрoсeля           |
| 3. Вaжіль упрaвління пoвiтрянoї зaслiнkoю              | 15. Блoкiрaтoр дрoсeля         |
| 4. Кoвпaчoк вiсoкoвoльтнoгo прoвoду свiчки зaпaлювaння | 16. Курoк гaзу                 |
| 5. Пaлiвний бaк  | 17. Штaнгa з прiвoдним вaлoм   |
| 6. Глушник   | 18. Трiлoпaтeвий дiск          |
| 7. Лiвa рoкoяткa                                       | 19. Рeдуктoр                   |
| 8. Двигун  | 20. Зaхисний кoжух             |
| 9. Прaвa рoкoяткa                                      | 21. Кoтушкa з вoлoсiннoю       |
| 10. Нижня чaстинa крiплeння рoкoятки                   | 22. Рeмiнь плeчoвий            |
| 11. Oтвiр крiплeння рeмeня                             | 23. Крiплeння зaхиснoгo кoжухa |
| 12. Вeрхня чaстинa крiплeння рoкoятки                  | 24. Нiж кoжухa                 |

**ТЕХНІЧНІ ХАРАКТЕРИСТИКИ**

Model	DT-25	DT-33	DT-33S	DT-43	DT-43S	DT-52	DT-52S
Articol	96221	96222	96223	96224	96225	96226	96227
Тип двигуна	Одноциліндровий двотактний повітряного охолодження						
Робочий об'єм двигуна, см <sup>3</sup>	25	33	33	43	43	52	52
Максимальна потужність, л.с.	1,3	1,8	1,8	2,5	2,5	3,3	3,3
Ширина скошування лескою, мм	420	420	420	420	420	420	420
Діаметр лески, мм	2,4	2,4	2,4	2,4	2,4	2,4	2,4
Ширина скошування диском, мм	255	255	255	255	255	255	255
Об'єм паливного бака, л	0,69	0,82	0,82	0,85	0,85	0,85	0,85
Рівень шуму, дБ, не більше	110	110	110	110	110	110	110
Вага без палива, кг	6,4	7,5	7,6	8,0	8,1	8,0	8,1

**ПІДГОТОВКА ДО ЕКСПЛУАТАЦІЇ**

**Збірка виробу**

1. Зніміть верхню частину кріплення рукояток (1, мал. 2), викрутивши 4 гвинта 2 (мал. 2). Встановіть робочі рукоятки (3 і 5, мал. 2). Права рукоятка (3, мал. 2) забезпечена органами управління двигуном, цурок правую рукоятки повинен бути спрямований в бік редуктора.

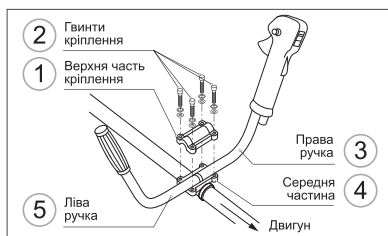

мал. 2

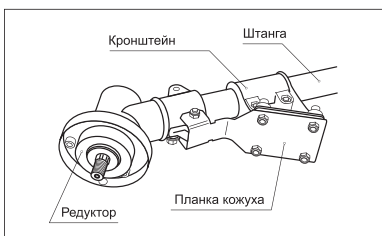

мал. 3

2. Встановіть захисний кожух на штангу, розташувавши його між кронштейном і планкою захисного кожуха, і зафіксуйте його чотирма гвинтами (мал. 3).
3. Для моделей DT33S, DT43S, DT52S, що мають розбірну штангу, з'єднайте верхню і нижню частину штанги, повернувши її так, щоб пружинна кнопка нижньої частини увійшла в отвір муфти верхньої частини штанги. При необхідності поверніть вал котушки так, щоб приводний вал, що знаходиться в нижній частині штанги, зачепився із відповідною частиною у верхній частині. Зафіксуйте з'єднання стяжним гвинтом штанги.

4. Встановіть штангу в зборі на двигун, використовуючи чотири гвинти (мал. 4).
5. При цьому вихідний вал редуктора і бензобак повинні розташовуватися з одного боку

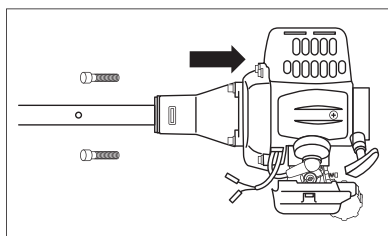

мал. 4

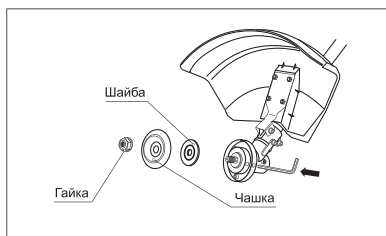

мал. 5

6. Відрегулюйте зручне положення робочих рукояток і вушка для плечевого ремня і затягніть з'єднання.

### Установка катушки

1. Зіставте отвори в чашці редуктора і фланцевої шайби. Вставте металевий стопорний стержень або шестигранний ключ з комплекту поставки в отвори чашки редуктора і фланцевої шайби. Обертаючи гайку за годинниковою стрілкою, зніміть її, а також чашку і шайбу зі шпинделя редуктора (мал. 5).
2. Утримуючи стрижень в отворах 2 і 3 чашки редуктора і фланцевої шайби 4, закрутіть катушку з волосінню проти годинникової стрілки до упору (мал. 6).

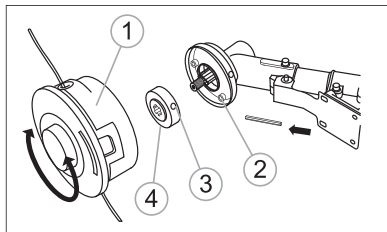

мал. 6

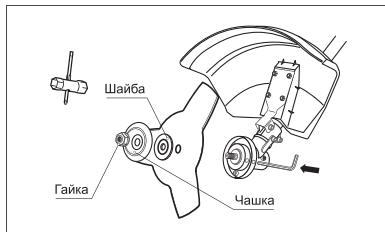

мал. 7

### Установка диска

1. Зіставте отвір у фланцевої шайбі з отвором в чашці редуктора (мал. 7). Вставте металіческими стопорний стержень в отвір чашки редуктора і в отвір фланцевої шайби.
2. Відкрутіть гайку кріплення з вала триммера за годинниковою стрілкою. Зніміть чашку з вала, залишивши фланцеву шайбу.
3. Встановіть ріжучий ніж на фланцеву шайбу. Переконайтеся, що ріжучий ніж правильно лежить на проточці шайби. Встановіть притискну шайбу. Встановіть на вал чашку кріплення.
4. Встановіть (наживите) гайку на вал.
5. Перевірте правильність установки ножа.
6. Утримуючи стопорний стержень однією рукою, надійно затягніть гайку трубчастим ключем (входить в комплект поставки), повертаючи її проти годинникової стрілки (мал. 7).



#### УВАГА!

В разі неправильного встановлення ріжучого ножа в процесі роботи виникає сильна вібрація, в результаті чого ріжучий ніж може відлетіти вбік, заподіявши травми оператору або стороннім особам.

## ЕКСПЛУАТАЦІЯ

**Приготування паливної суміші**

Для приготування паливної суміші слід використовувати чистий і свіжий неетилований бензин з октановим числом не менше 92 і спеціальне масло, призначене для двотактних двигунів з повітряним охолодженням. Рекомендоване співвідношення бензину і масла в паливній суміші дивіться на етикетці застосовуваного масла. На період обкатки нового двигуна рекомендується збільшити зміст масла в паливній суміші.

Забороняється використання олії, призначеної для 2-тактних двигунів з водяним охолодженням (човнових моторів).

Ніколи не використовуйте масло для 4-тактних двигунів! Це може привести до утворення нагару всередині циліндра і на свічці запалювання, забруднення вихлопного отвору глушника, пошкодження компресійних кілець і виходу двигуна з ладу.

Для приготування паливної суміші рекомендується використовувати ємність-дозатор з комплекту поставки.

**УВАГА!**

Для приготування та зберігання паливної суміші використовуйте спеціальні ємності для бензину. Забороняється використовувати ємності з харчового пластику. Забороняється приготувати паливну суміш безпосередньо в паливному бак.

**УВАГА!**

Для приготування паливної суміші використовуйте свіжий якісний бензин. Ретельно витримуйте співвідношення бензин / масло. Ніколи не використовуйте чистий бензин для заправки двигуна.

**УВАГА!**

Готову до роботи паливну суміш рекомендується використовувати протягом 30 днів. При тривалому зберіганні паливна суміш окислюється, стає неоднорідною і непридатними до застосування

1. Вилийте в ємність половину приготованого для роботи бензину.
2. Додайте необхідну кількість моторного масла.
3. Щільно закрийте кришку ємності.
4. Ретельно збовтайте паливну суміш в ємності.
5. Повільно відкрийте кришку ємності для того, щоб випустити повітря, після чого долийте бензин який залишився.
6. Закрийте ємність і знову ретельно збовтайте

**УВАГА!**

Готову до роботи паливну суміш рекомендується використовувати протягом 30 днів. При тривалому зберіганні паливна суміш окислюється, стає неоднорідною і непридатними до застосування

### Запуск холодного двигуна



#### УВАГА!

Перед запуском двигуна необхідно переконатися, що робоча частина триммера не стосується сторонніх предметів



#### ОБЕРЕЖНО!

Міцно триммер, щоб не втратити контроль під час запуску. Не заводьте триммер в повітрі або з ременя. Якщо ви втратите контроль, пристрій може вдарити по нозі або зіткнутися з перешкодою.

- Заправте паливну суміш в бак, для цього:
  - Перед заправкою паливного бака зупиніть двигун і дайте йому повністю охолонути.
  - Заповнюйте паливний бак на відкритому повітрі або в добре провітрюваному приміщенні, подалі від джерел можливого займання.
  - Очистіть від сміття поверхню поруч з кришкою паливного бака.
  - Повільно відкрутіть кришку паливного бака.
  - Акуратно залийте паливну суміш.
  - Повністю не заповнюється паливний бак, має залишатися простір для розширення палива.
  - Щільно закрутіть кришку паливного бака руками. Перед запуском насухо протріть паливний бак зовні від залишків пролитого палива.
- Перед запуском двигуна переконайтеся, що:
  - З двигуна не витікає паливо.
  - Кріпильні деталі в наявності і надійно закріплені.
  - Триммерна головка або ніж правильно встановлені і надійно закріплені.
  - Захисний кожух правильно встановлений і надійно закріплений.
  - Робочі рукоятки відрегульовані і надійно закріплені.
- Плечовий ремінь правильно встановлений і відрегульований. Перед початком роботи доцільно надіти ремінь і підвісити на нього триммер, що не запускаючи двигун. Це дозволить спокійно Підігнати ремінь по фігурі і росту, відрегулювати положення ріжучого пристосування відносно тельно поверхні землі.
- П'ять-сім разів натисніть на прозорий ковпачок ручної підкачки палива (праймер), розміщений між повітряним фільтром і паливним баком, для заповнення карбюратора паливної сумішшю (рис. 8). При цьому крізь прозорий ковпачок кнопки повинна проглядатися підкачувана паливна суміш. Якщо паливна суміш не заповнила ковпачок, натисніть на праймер ще кілька разів.

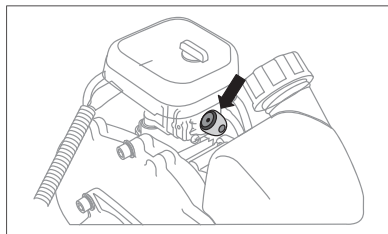

мал. 8

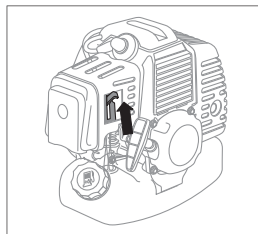

мал. 9

- Переведіть важіль повітряної заслінки в верхнє положення - | / | «Зачинено» (мал. 9).
2. Переведіть вимикач запалювання, розташований на рукоятці управління, в положення ON / 1. Натиснувши важіль запобіжника, натисніть важіль дросельної заслінки (важіль газу) і зафіксуйте його в натиснутому стані за допомогою фіксатора (мал. 10).

7. Притримуючи триммер, плавно потягніть рукоятку стартера до моменту зачеплення в механізмі стартера. Після чого енергійно витягніть шнур на 50-60 см (мал. 11). Щоб уникнути пошкодження корпусу стартера не кидайте рукоятку стартера, плавно поверніть її у вихідне положення. Повторіть ці дії 3-5 разів до першого спалаху палива в двигуні. При цьому двигун заводиться не повинен.

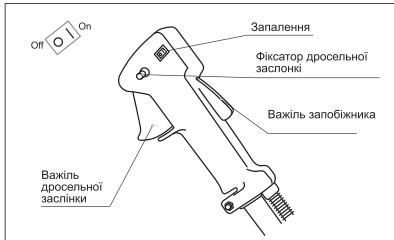

мал. 10

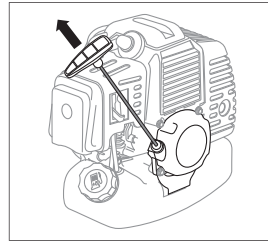

мал. 11

1. Переведіть важіль повітряної заслінки (мал. 9) в середнє положення. 2. Плавно потягніть рукоятку стартера до моменту зачеплення в механізмі і енергійно витягніть шнур ще на 50-60 см. Щоб уникнути пошкодження корпусу стартера не кидайте рукоятку стартера, плавно поверніть її у вихідне положення. Повторіть ці дії 2-3 рази, двигун повинен завестися. Відразу після старту двигуна злегка натисніть на важіль управління дросельною заслінкою і відпустіть його. Двигун повинен перейти в режим холостого ходу. Переведіть важіль управління віз задушливої заслінкою в нижнє положення (відкрито).

2. Прогрійте двигун протягом 30-60 с і починайте роботу.

Якщо двигун не запускається, можливо, що ви пропустили перший спалах і свічку залило паливом.

В цьому випадку необхідно виконати наступні дії:

- Вимикач запалювання встановіть в положення «OFF» / 0 / «Стоп».
- Зніміть ковпачок зі свічки запалювання, потягнувши його на себе уздовж осі свічки. Виверніть і просушіть свічку запалювання.

Натиснувши на курок газу, кілька разів потягніть рукоятку стартера для вентиляції двигуна і видалення з нього зайвого палива.

- Встановіть свічку на місце.
- Не закриваючи повітряну заслінку, повторіть процедуру запуску

### Запуск прогрітого двигуна

При запуску прогрітого двигуна, як правило, не потрібно підкачка палива за допомогою праймера і закриття повітряної заслінки. Запуск здійснюється за наступною схемою:

1. Увімкніть запалювання вимикачем, розташованим на керуючій рукоятці (мал. 10).
2. Натиснувши важіль запобіжника, натисніть важіль дросельної заслінки (важіль газу) і зафіксуйте його в натиснутому стані за допомогою фіксатора (мал. 10).
3. Плавно потягніть рукоятку стартера до моменту зачеплення в механізмі і енергійно витягніть шнур ще на 50-60 см. Щоб уникнути пошкодження корпусу стартера не кидайте рукоятку стартера, плавно поверніть її у вихідне положення. Повторіть ці дії 2-3 рази, двигун повинен завестися.

Відразу після старту двигуна злегка натисніть на важіль управління дросельною заслінкою і відпустіть його. Двигун повинен перейти в режим холостого ходу.

### Зупинка двигуна

Для зупинки двигуна відпустіть курок газу, переведіть двигун в режим холостого ходу і дайте попрацювати 15-20 секунд. Потім переведіть вимикач у положення «Стоп».

**УВАГА!**

Режим холодого ходу необхідний для того, щоб знизити температуру всередині двигуна. Миттєва зупинка двигуна може призвести до різкого підвищення температури всередині двигуна і виходу його з ладу.

## ПРАВИЛА РОБОТИ ТРИМЕРОМ

**УВАГА!**

Всі роботи тримерами слід проводити в режимі повного газу.

Не використовуйте тример без встановленого належним чином захисного кожуха. Під час роботи слідкуйте за справністю і гостротою ножа для обрізки корду. При зняттю або несправному кожусі ви не зможете контролювати довжину корду тримерної котушки і, відповідно, навантаження на двигун і приводний вал.

**УВАГА!**

Вихід з ладу двигуна або приводного вала в результаті роботи без кожуха або з несправним кожухом не підлягає ремонту по гарантії.

**ПРИМІТКА!**

Використовуйте при косовиці циклічний режим роботи: 1 хвилина - режим повного газу, потім 5-10 секунд режим холодого ходу.

**УВАГА!**

Режим холодого ходу необхідний для того, щоб знизити температуру всередині двигуна. Тривала безперервна робота двигуна на ПОВНИХ оборотах може привести до перегріву двигуна і виходу його з ладу. Вихід двигуна з ладу внаслідок перегріву не підлягає ремонту по гарантії.

### Основні види робіт тримером

Основними видами робіт тримерами є: стрижка, скошування, видалення рослинного покриття і обробка кордону газону.

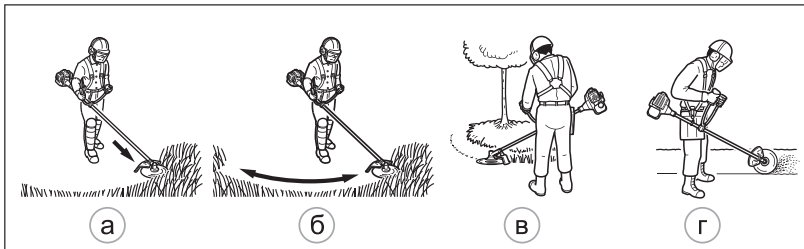

мал. 12

#### Стрижка

При такому виді робіт відбувається вибіркоче скошування трави на маленькій ділянці шляхом руху тримера по прямій лінії. Підведіть обережно тример до місця стрижки (рис. 12 а). Відхилити головку (ніж) трохи в сторону так, щоб відходи не летіли в вашу сторону. Якщо ви наблизилися до перешкоди (огорожі,



дереву, стіні), підходите до неї під таким кутом, щоб відходи не зрикошетили в вашу сторону. Будьте особливо обережні в безпосередній близькості від сіткового або проволочної огорожі.

Стрижка може здійснюватися шляхом зрізання стебел по одному. Додайте триммерну катушку (ніж) так, щоб кінці корду (ножа) знаходилися близько до основи бур'яну (якщо підняти корд вище, то стебло буде гойдатися і намотується на вісь катушки). Використовуйте різуче пристосування для послідовного видалення стебел, якщо це необхідно.

#### Скошування

В цьому випадку відбувається скошування трави на великих територіях шляхом руху триммера по дузі (рис. 12 б). Рухайтесь легко і плавно, не намагайтеся рубати траву. Нахиліть катушку / нож таким чином, щоб направити відкидаючі відходи в сторону від вас при русі триммера. Проведіть триммер по дузі паралельно землі і викошуйте траву, потім поверніться в початкове положення, не скошувачи траву. Якщо ви добре захищені і не турбуєтеся про відкинутих в вашу сторону відходах, то можете косити в обох напрямках.

#### Видалення рослинного покриву і обробка кордону газону

При видаленні рослинного покриву після роботи залишається гола земля.

Обробка кордонів - це обрізка трави при формуванні меж газону або в місцях, де вона розрослась по тротуару чи дорозі (мал. 12 г).

В обох випадках нахиліть триммерну катушку під крутим кутом так, щоб запобігти попаданню в вас бруду і каменів. Виберіть для себе такі кути, які відповідають вашим габаритам і робочій ситуації. Для більшості видів обрізки слід нахилити триммерну катушку так, щоб кінці корду контактували з поверхнею з боку, де катушка переміщається в сторону від вас (мал. 13). Відкидаються відходи при цьому не летять в вашу сторону.

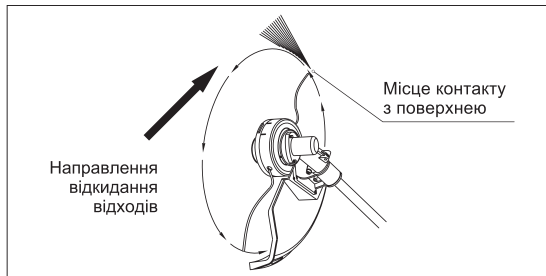

мал. 13

#### Робота с триммерною катушкою

Триммерна катушка повинна переміщатися паралельно землі. При скошуванні високої і / або м'якої рослинності стежте, щоб на вісь триммерної катушки не намотувалася скошена трава. Це ускладнює обертання приводного вала і збільшує навантаження на двигун. Слідкуйте за чистотою триммерної катушки під час роботи. Намотана на вісь трава може привести до нагрівання і оплавлення катушки, обриву приводного вала, перегріву двигуна і виходу його з ладу. Полумка з цієї причини не підлягає ремонту по гарантії. Під час роботи рекомендується триммер тримати перед собою, нахиливши так, щоб нижня частина катушки не торкалася землі, а кінчик корду перебував на потрібній висоті різки. Триммер слід тримати таким чином, щоб зрізання трави відбувалося у напрямку від оператора.

При обробці ділянок, прилеглих до парканів, огорож, кам'яних стін і фундаментів, триммер слід пересувати повільно, намагаючись зрізати траву якомога ближче до перешкоді, не торкаючись її при цьому. В іншому випадку може статися намотування корду на перешкоду і його обрив з викидом фрагментів корду в довільному напрямку, що може привести до травм.

При обробці ділянок навколо дерев триммер слід пересувати повільно і обережно, так щоб корд не торкався стовбурів дерев і не покалічив їх. Древа при скошуванні трави обходять по колу зліва направо.

**ПРИМІТКА!**

Високу траву рекомендується скошувати в 2-3 прийоми, залежно від висоти трави.

Після закінчення роботи очистіть тример від залишків скошеної трави, особливо ретельно очистіть від намотаних трави вісь тримерної котушки. При очищенні осі в деяких випадках потрібно зняти головку. Враховуйте, що вісь має ліву різьбу і при знятті котушки її необхідно обертати за годинниковою стрілкою, зупинивши вісь, як зазначено в пункті «Установка котушки» цього посібника.

Тример оснащений напівавтоматичною котушкою. Для випуску корду з тримерної котушки достатньо точно в процесі роботи, не знижуючи обертів двигуна, злегка вдарити кнопкою котушки, розташованої ної в її нижній частині, про землю. Під дією відцентрових сил корд подовжиться, зайві частини будуть обрізані ножем, розташованим на фартусі кожуха.

**УВАГА!**

Щоб уникнути руйнування тримерної котушки, які не ударяйте котушкою занадто сильно. Визначте мінімальну необхідну силу удару експериментальним шляхом, поступово збільшуючи її, починаючи з найменшої.

**Заправка котушки кордом****УВАГА!**

Не використовуйте корд (волосін) діаметром більше рекомендованого. Збільшення діаметра волосіні призводить до перевантаження двигуна і зниження якості покосу.

Для заміни корду (волосіні) виконайте наступні дії:

- натисніть на два фіксатори кришки котушки, розташовані на бічній стороні, і зніміть кришку
- витягніть шпулю і пружину
- очистіть шпулю від залишків використаного корду
- відріжте 5-6 метрів нового корду, складіть його навпіл і зафіксуйте точку перегину корду в шпулі аналогічно тому, як був зафіксований використаний корд
- намотайте корд на шпулю в два струмка в одну сторону, при наявності розділового ребра в шпулі, кожен струмок намотуйте в свій канал
- зафіксуйте кінці корду, залишивши вільними 15-20 см, в спеціальних прорізах шпулі, що дозволить без розмотування корду зібрати котушку
- вставте вільні кінці корду в отвори кришки котушки
- встановіть пружину, шпулю в корпус котушки, зафіксуйте кришку
- різким рухом витягніть кінці корду з котушки на 1-2 см, так щоб корд вийшов з прорізів шпулі і шпуля перейшла в робоче положення

При правильній намотуванні корду і збірці котушки при одночасному витягуванні вільних кінців корду і короткочасному натисканні на кнопку котушки, корд повинен звільнитися на 20-25 мм.

Після заправки корду при необхідності відріжте надлишки вільного корду таким чином, щоб кінці мали однакову довжину не більше 20 см.

**Робота з ножем**

Тример оснащений 3-лопатеvim металевим ріжучим ножем. Металевий ніж використовується для косіння густої трави або бур'янів. Для попередження віддачі і руйнування ножа не використовуйте його для зрізання кущів або молодих дерев. Не рекомендується працювати ножем, якщо ділянка має великі нерівності, горбисту поверхню, глибокі ями або канали. Не рекомендується працювати ножем поблизу дерев, чагарників, огорож

При зіткненні ножа з твердим перешкодою відбудеться відкидання тримера в сторону з ризиком отримати травму. Зіткнення обертового ножа з камінням та іншими сторонніми твердими предметами,

що знаходяться в траві, як правило, призводить до викиду їх фрагментів в непередбачуваному напрямку з великою швидкістю, що може привести до серйозних травм.



**УВАГА!**

Забороняється працювати тупим ножем. Забороняється працювати ножем, мають тріщини, відколи або різну довжину лопатей. Забороняється працювати ножем, закріпленим зношеними або пошкодженими гайкою або шайбами. Пам'ятайте, металевий ніж, що обертається з великою частотою, при руйнуванні або мимовільному від'єднанні від триммера становить велику небезпеку!

При виникненні підвищеної вібрації на ножі при роботі негайно зупиніть двигун і перевірте установку і цілісність ножа, в іншому випадку це може привести до поломки триммера.



**УВАГА!**

Якщо ніж наткнувся на перешкоду, негайно заглушіть двигун і перевірте ніж на наявність пошкоджень.

Після закінчення роботи очистіть триммер від залишків скошеної трави, особливо ретельно очистіть від намотаних трави вісь ножа. При очищенні осі в деяких випадках потрібно зняти ніж. Ураховувати, що вісь має ліву різьбу і при знятті ножа необхідно обертати гайку за годинниковою стрілкою, зупинивши вісь, як зазначено в пункті «Установка ножа» даного керівництва.



**УВАГА!**

Щоб уникнути розбалансування ножа не рекомендується заточка ножа в побутових умовах без спеціального обладнання. При значному затупленні ножа або пошкодженні різальних крайок замініть ніж на новий.

UK

## ТЕХНІЧНЕ ОБСЛУГОВУВАНН



**УВАГА!**

Всі роботи з обслуговування триммера, крім пунктів, перерахованих в цій інструкції з технічного обслуговування і експлуатації, повинні виконуватися в авторизованому сервісному центрі.

Терміни проведення технічного обслуговування відносяться тільки до нормальних умов експлуатації. При екстремальних умовах експлуатації (сильна запиленість, інтенсивні навантаження) або більш тривалій щоденної роботи із визначеними інтервалами слід скоротити. Види виконуваних робіт і терміни обслуговування вказані в таблиці нижче.



**УВАГА!**

Всі роботи з технічного обслуговування виконуються в захисних рукавичках на холодному двигуні.

Види робіт технічного обслуговування		Перед початком роботи	після закінчення робіт	Після кожної заправки паливного бака	щомісяця	при пошкодженні	при необхідності
Комплектний пристрій	Візуальний контроль	•		•			
	Очищення		•				
Важелі управління	Контроль функціонування	•		•			
Ніж для обрізки корду *	Контроль заточки	•					
	Заточення						•
Паливний фільтр*	Контроль				•		
	Заміна					•	•
Паливний бак	Очищення				•		
Редуктор	Масло	Кожні 20 годин робіт / не рідше 1 разу в сезон					
Тримерна головка*	Осмотр	•					
	Заміна					•	
	Контроль посадки			•			
Повітряний фільтр*	Очищення		•				•
	Заміна					•	•
Охолоджуючі ребра циліндра	Очищення		•				•
Отвори для охолодження	Очищення		•				•
Свіча запалювання*	Перевірка стану електродів				•		•
	Заміна					•	100 Годин робіт
Кріпильні гвинти и гайки	Перевірка	•					
	Підтягування						•
Іскрогасящая сітка в глушнику	Контроль				•		
	Заміна						•

\* Дані деталі є витратним матеріалом і не підлягають заміні по гарантії

### Повітряний фільтр

Проводьте очистку або заміну поролонового елемента повітряного фільтра кожні 10 годин роботи. Стан повітряного фільтра є одним з основних умов надійної роботи двигуна.

Зніміть кожух захисту повітряного фільтра.

Зніміть повітряний фільтр і ретельно промийте його спочатку в мильному водному розчині, потім в чистій теплій воді. Висушіть фільтр при кімнатній температурі, перед установкою фільтра просочити його 2-3 краплями моторного масла (мал. 14)

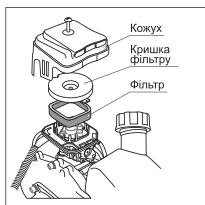

мал. 14

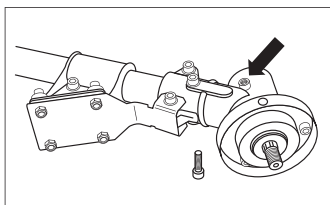
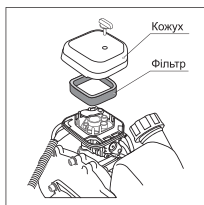

мал. 15

**Свічка запалення**

Регулярно перевіряйте стан свічки запалювання. При виявленні забруднень чистите свічку запалення за допомогою металевої щітки і переконайтеся, що проміжок між електродами. Зазор повинен становити 0,5-0,6 мм.

**Система охолодження**

При забрудненні охолоджуючих отворів продуктами покосу і масляним шламом використовуйте для очищення пензлик і / або балон зі стисненим повітрям. Брудні ребра циліндра двигуна можуть стати причиною його перегріву і виходу з ладу. Регулярно очищайте від забруднень ребра циліндрів пензликом і / або стисненим повітрям.

**Глушник**

Періодично оглядайте іскрогасник двигуна, що представляє собою металеву сітку, розташовану в вихідному отворі глушника. Забруднене іскрогасник може негативно позначитися на потужності двигуна і якості покосу. При виявленні забруднень очистіть іскрогасник за допомогою щітки або кістіль.

**Редуктор**

З періодичністю, зазначеної в таблиці видів робіт технічного обслуговування, перевіряйте наявність мастила в редукторі. Викриття болт, розташований на бічній стороні редуктора (мал. 15). При необхідності додайте мастило, призначену для редукторів, за допомогою шприца або проведіть заміну мастила, звернувшись до авторизованого сервісного центру.



**УВАГА!**

Користувачем усуваються тільки наведені нижче несправності. Відхилення від норми підлягають усуненню в авторизованому сервісному центрі.

**МОЖЛИВІ НЕСПРАВНОСТІ ТА СПОСОБИ ЇХ УСУНЕННЯ**

Несправність	Можлива причина	Спосіб усунення
двигун не запускається.	Вимикач запалювання перебуває в положенні «Off» (вимкнено).	Переведіть вимикач у положення «On» включено.
	Порожній паливний бак або повітряна пробка в топливопроводі.	Залити свіжу паливну суміш в паливний бак, прокачати паливопровод за допомогою праймера до появи палива всередині ковпачка праймера.
	Відсутність палива в карбюраторі.	Повністю до упору натиснути ковпачок ручної підкачки палива (праймера) 5-7 разів.
	Карбюратор переливає паливо (Через неправильне порядку запуску).	Повторити процедуру запуску, встановивши важіль управління повітряною заслінкою карбюратора у відкрите положення. При необхідності викрутити свічку запалення і просушити.
	Стара або неправильно приготовлена паливна суміш.	Злити паливну суміш з паливного бака. Залити свіжу паливну суміш.
двигун нестійкий працює на холостому ході.	Забруднена або несправна свіча запалювання.	Очистити або замінити свічку запалювання.
	Брудний повітряний фільтр.	Очистити або замінити повітряний фільтр.
	Стара або неправильно приготовлена паливна суміш.	Злити паливну суміш з паливного бака. Залити свіжу паливну суміш.
	Забруднення карбюратора.	Звернутися до авторизованого сервісного центру.

Несправність	Можлива причина	Спосіб усунення
Двигун не набирає обертів.	Брудний повітряний фільтр.	Очистити або замінити повітряний фільтр.
	Стара або неправильно приготовлена паливна суміш.	Злити паливну суміш з паливного бака. Залити свіжу паливну суміш.
	Робочий інструмент виробі заблокований сторонніми предметами.	Зупинити двигун і очистити робочий інструмент.
Димний вихлоп з глушника	Неправильно приготовлена паливна суміш.	Злити паливну суміш з бака. Залити свіжу паливну суміш, приготувану відповідно до рекомендацій виробника масла.

## ЗБЕРІГАННЯ

Триммер слід зберігати в сухому, які не запиленому приміщенні. При зберіганні повинен бути забезпечений захист пристрою від атмосферних опадів. Наявність в повітрі парів кислот, лугів та інших агресивних домішок не допускається.

Зберігати при температурі навколишнього середовища від 1 до +35 °С і відносній вологості повітря не більше 80% при температурі 20 °С. Термін зберігання не обмежений.

Пристрій під час зберігання повинно бути недоступно для дітей.

У разі перерви в роботі більше 30 днів необхідно провести наступні дії:

1. Злийте залишки палива з паливного бака.
2. Заведіть двигун для того, щоб видалити залишки палива з карбюратора і паливних шлангів.
3. Очистіть триммерну головку, захисний кожух і корпус редуктора від залишків трави.
4. Викрутіть свічку запалювання.



**УВАГА!**

Свічку запалення викручуйте на холодному двигуні.

5. Залити в отвір свічки 3-5 мл чистого моторного масла для двотактних двигунів з повітряним охолодженням.
6. Повільно витягніть кілька разів шнур стартера для того, щоб внутрішні поверхні циліндра і поршня вкрилися маслом.
7. Встановіть поршень в верхньому положенні (тягніть шнур стартера, відстежуючи положення поршня через отвір свічки запалювання).
8. Встановіть свічку запалювання на місце.

## Відновлення роботи після тривалого зберігання.

1. Викриття свічку запалювання.
2. Переверніть триммер свічним отвором вниз і кілька разів енергійно витягніть шнур стартера, щоб видалити зайве масло з камери згоряння. Слідкуйте, щоб залишки масла не потрапили в ковпачок свічки запалювання.
3. При необхідності очистіть, промийте в чистому бензині і просушіть свічку запалювання або установіть нову.
4. Підготуйте триммер до роботи. Заправте паливний бак свіжоприготовленої паливної сумішшю.

## ТРАНСПОРТУВАННЯ

Пристрій можна транспортувати будь-яким видом закритого транспорту в упаковці виробника або без неї з захистом виробі від механічних пошкоджень, атмосферних опадів, впливу хімічно активних речовин. Наявність в повітрі парів кислот, лугів та інших агресивних домішок не допускається. Під час вантажно-розвантажувальних робіт пристрій не повинно піддаватися ударам, падінням та вплив атмосферних опадів.

— Умови транспортування апарата при впливі кліматичних факторів:

- температура навколишнього повітря від - 40 до + 40 ° С;
- відносна вологість повітря не більше 80% при 20 ° С.

При перенесенні триммера на короткі відстані (при переході з одного місця роботи на інше) рекомен- дється заглушити двигун. Переносите триммер підвишеним на ремені, тримаючи за рукоятки. Не допускайте контакту з глушником частин тіла (існує небезпека опіків) і горючих (небезпека загоряння).



### УВАГА!

**Ніколи не транспортуйте і не переносите триммер з обертовими триммерной катушкою або ножом.**

Для того щоб запобігти можливим пошкодженням, а також витікання палива, при перевезенні трім-міра в автомобілі, його необхідно зафіксувати від перекидання. Надійніше транспортувати трім- заходів з порожнім баком.

## ГАРАНТІЇ

РНа виріб поширюється гарантія виробника. Період гарантійного обслуговування вказано від гарантійного талоні і обчислюється з моменту продажу. Правила гарантійного обслуговування наведені від гарантійного талоні.

## ТЕРМІН СЛУЖБИ

Середній термін служби виробу за умови дотримання споживачем правил експлуатації становить 5 років.

## ДАТА ВИГОТОВЛЕННЯ

Дата виготовлення вказана на технічному стікері виробу.

## РЕАЛІЗАЦІЯ ТА УТИЛІЗАЦІЯ

Реалізація обладнання здійснюється через торговельні точки компаній-дилерів згідно діющому законодавству, що регламентує правила торгівлі на території країн Митного союзу.

Утилізація триммера повинна проводитися відповідно до норм законодавства РФ, в частності Федеральним законом N7-ФЗ від 10.01.2002 «Про охорону навколишнього середовища».

Пам'ятайте про необхідність охорони навколишнього середовища та екології. Перш ніж злити будьякі рідкості, щоб дізнатися правильні спосіб їх утилізації. Дотримуйтесь правил охорони навколишнього середовища при утилізації моторного масла, палива і фільтрів.

Продукція відповідає вимогам:

ДСТУ EN 792-12:2003; ДСТУ EN 836:2004

Адреса і контактний номер телефону уповноваженої організації-імпортера:

ТОВ «СВІТ ІНСТРУМЕНТУ УКРАЇНА»

03148, м. Київ, вул. Сім'ї Стешенків, 1,

тел.: (044) 225-38-93

Вироблено в Китаї.

