

**ОТКРЫТОЕ АКЦИОНЕРНОЕ ОБЩЕСТВО  
" МИСОМ ОП "**



**ВИБРОПЛИТА**

**СО - 309**

**г. Минск**



**ВИБРОПЛИТА**

**СО - 309**

**Паспорт**

**СО - 309.00.00.000 ПС**

Паспорт является документом, содержащим техническое описание изделия, указания по его эксплуатации, технические данные, гарантии изготовителя.

Изготовитель оставляет за собой право на внесение незначительных конструктивных усовершенствований, которые могут быть не отражены в данном документе.

По вопросам приобретения продукции ОАО "МИСОМ ОП" обращайтесь к изготовителю или к официальному дилеру в Российской Федерации:

## **ООО "ЗИТАР"**

**115201, г. Москва, Каширский проезд, д. 1/1,  
тел./факс: (495) 232 - 18 - 21, 232 - 18 - 22 (многоканальные)  
[www.zitar.ru](http://www.zitar.ru) e-mail: [box @ zitar.ru](mailto:box@zitar.ru)**

### 1 ОСНОВНЫЕ СВЕДЕНИЯ ОБ ИЗДЕЛИИ

Наименование и обозначение изделия - Виброплита СО – 309

Наименование изготовителя - ОАО «МИСОМ ОП» 220089, г. Минск,  
ул. Железнодорожная, 27, корп. 1  
E-mail: [misom @ mail.ru](mailto:misom@mail.ru) [www.misom.by](http://www.misom.by)  
тел/факс 226-31-60; 226-30-94; 222-06-64

Номер технических условий - ТУ ВУ 100260116.097 - 2013

Заводской номер -

Дата изготовления -

### 2 НАЗНАЧЕНИЕ ИЗДЕЛИЯ

2.1 Виброплита предназначена для уплотнения разного рода грунтов (песок, щебень и т.п.) и тротуарных плиток методом поверхностной вибрации.

2.2 Питание виброплиты осуществляется от трехфазной электрической сети переменного тока напряжением  $(380 \pm 38)$  В и частотой  $(50 \pm 1)$  Гц с глухозаземленной нейтралью.

2.3 Вид климатического исполнения У, категория размещения 1 по ГОСТ 15150 – 69, при температуре окружающего воздуха от 273 до 313 К (от 0 до плюс 40°C).

#### **Эксплуатация виброплиты под дождем ЗАПРЕЩЕНА!**

2.4 Виброплита не предназначена для эксплуатации во взрывопожароопасных зонах.

### 3 ОСНОВНЫЕ ТЕХНИЧЕСКИЕ ДАННЫЕ

3.1 Основные технические данные виброплиты приведены в таблице 1

Таблица 1

Наименование показателя	Значение показателя
Вынуждающая сила, кН	6 или 9,5
Частота колебаний вибратора, Гц (при диаметре шкива на электродвигателе $\varnothing 90$ мм) (при диаметре шкива на электродвигателе $\varnothing 100$ мм)	47,5 $\pm$ 1 60,0 $\pm$ 1
Потребляемая мощность электродвигателя, кВт	1,8
Размеры подошвы плиты (В x L), мм	450 x 500
Габаритные размеры, мм :	
- длина	1250
- ширина	600
- высота	1000
Масса, кг	105

3.2 Характеристика подшипников качения приведена в таблице 2.

Таблица 2

Номер подшипника	Обозначение документа на поставку	Основные размеры, мм	Количество на изделие	Примечание
42308	ГОСТ 8328-75	$\varnothing 40 / \varnothing 90 / B23$	2	установлены в вибраторе

3.3 Характеристика стандартных резиновых уплотнений приведена в таблице 3.

Таблица 3

Наименование	Обозначение документа на поставку	Количество на изделие	Примечание
Кольцо 017-022-30-2-3	ГОСТ 18829-73	2	установлены в вибраторе
Кольцо 096-102-36-2-3	ГОСТ 18829-73	2	установлены в вибраторе
Манжета 1.2 - 40 x 60 - 4	ГОСТ 8752-79	1	установлена в вибраторе

3.4 Характеристика ремня приведена в таблице 4.

Таблица 4

Наименование	Обозначение документа на поставку	Кол.	Примечание
Ремень А - 900 IV	ГОСТ 1284.1 - 89	1	Межцентровое расстояние А = 309 мм

3.5 Характеристика резиновых амортизаторов приведена в таблице 5.

**Таблица 5**

Наименование	Количество	Примечание
Амортизатор Ø50 x 40, M10 x 28 min	4	-

3.6 Сведения о содержании драгоценных металлов  
Сведения о содержании драгоценных металлов представлены в таблице 6.

**Таблица 6**

Наименование и обозначение	Кол. в изделии, шт.	Драгоценный металл	
		наименование	масса, г
Выключатель автоматический ВА 76 - 29 - 3	1	серебро	0,42
Переключатель ПК16-11 С 3031	1	серебро	0,906
<b>ИТОГО:</b>		<b>серебро</b>	<b>1,326</b>

#### 4 КОМПЛЕКТНОСТЬ

4.1 Комплект поставки машины приведен в таблице 7.

**Таблица 7**

Обозначение	Наименование	Кол.	Примечание
СО – 309	Виброплита СО – 309	1	-
СО - 309. ПС	Виброплита СО – 309. Паспорт	1	-
	Принадлежности		
			-
СО - 309.10.00.000	Коврик	1	По требованию заказчика

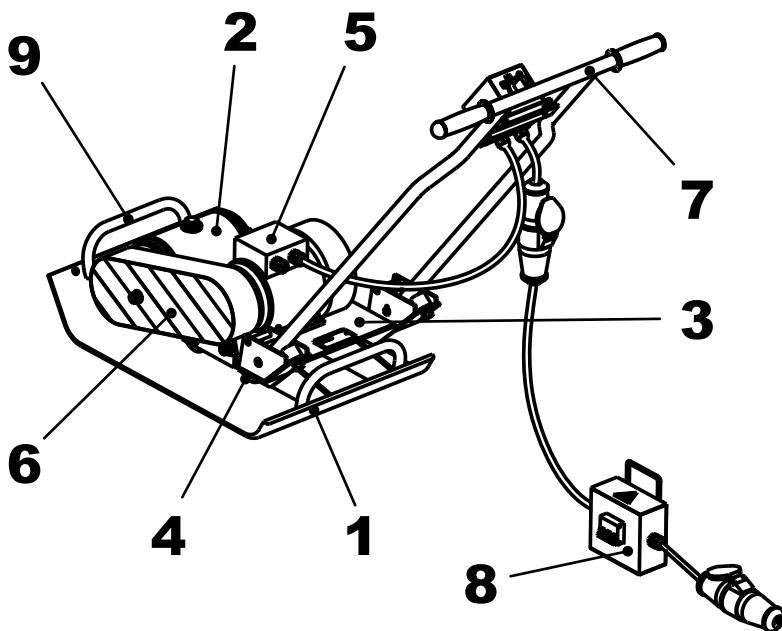

**Рисунок 1**

## 5 УСТРОЙСТВО И ПРИНЦИП РАБОТЫ

5.1 Виброплита, в соответствии с рисунком 1, представляет собой конструкцию, состоящую из сварного поддона 1, жестко закрепленного на нем вибратора 2, верхней плиты 3, установленной на четырех резиновых амортизаторах 4. На плите 3 установлен электродвигатель 5. Передача крутящего момента от электродвигателя 5 к эксцентриковому валу вибратора 2 передается посредством клиноременной передачи 6 и ручка 7, на которой установлен переключатель электрооборудования 8.

На поддоне 1 приварены ручки 9, посредством которых осуществляется погрузка, разгрузка и транспортировка виброплиты на небольшие расстояния.

Вибратор 2 представляет собой конструкцию, в корпусе которой установлен эксцентриковый вал. При вращении вала возникает вибрация, передающаяся через корпус вибратора поддону 1.

Плита 3 связана с вибрирующим поддоном 1 посредством четырех резиновых амортизаторов 4, установленных горизонтально.



Схема переключателя S

Соединение контактов	Способ фиксации		
	Положение рукоятки		
	-45°	0	+45°
1 - 2	x	-	-
3 - 4	-	-	x
5 - 6	x	-	-
7 - 8	-	-	x
9 - 10	x	-	-
11 - 12	-	-	x
Маркировка	2	0	1

Рисунок 2

5.2 Характеристика электрооборудования приведена в таблице 8, а схема электрическая принципиальная - на рисунке 2.

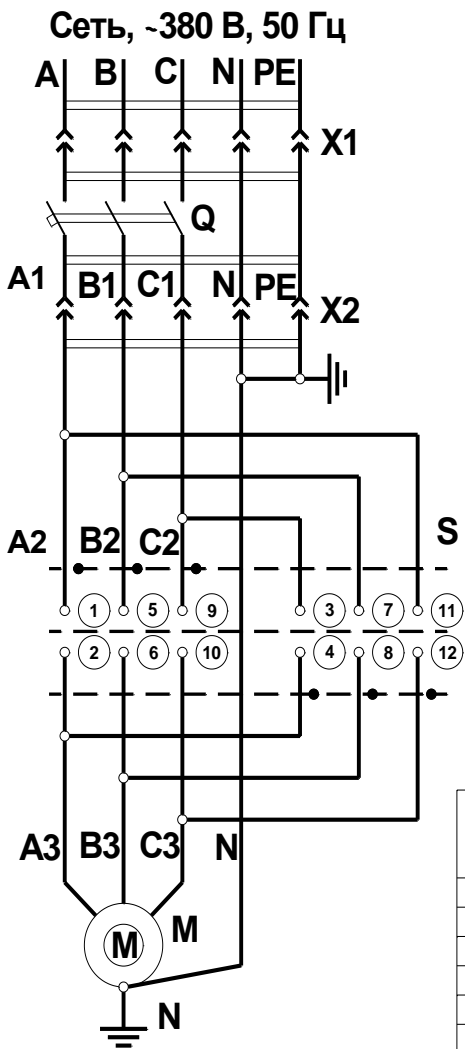
**Таблица 8**

Обозначение по схеме	Наименование электрооборудования и краткая техническая характеристика	Обозначение документа на поставку	Кол	Примечание
Q	Выключатель автоматический "ЩИТ" ВА 76 - 29 - 3; 6А, тип С, 415 В, 50 Гц	ГОСТ Р 50345 - 99	1	
M	Двигатель АИР 80 А2 УЗ, 380 В, 50 Гц, IM 1081	ГОСТ 28330 - 89	1	1,5 кВт; 2880об/мин
S	Переключатель коммутационный ПК 16-11 с 3031 УХЛЗ 16А ~380В -220В IP30	ТУ 3428-012-03965790 - 98	1	
X1; X2	Вилка переносная ССИ - 015 16А - 6ч / 380 - 415 В ~ IP 44	ГОСТ Р 51323.2-99	2	
	Розетка переносная ССИ - 215 16А - 6ч / 380 - 415 В ~ IP 44		2	

В электрической схеме виброплиты, в соответствии с рисунком 2, применен автоматический выключатель Q, который подключается к трехфазной сети переменного тока частотой 50 Гц, напряжением 380 В с глухозаземленной нейтралью через кабельное соединение X1, а сама машина подключается к автоматическому выключателю Q через кабельное соединение X2. Автоматический выключатель Q закреплен в переносном пульте.

С помощью переключателя S, установленного на ручке, можно изменить направление вращения эксцентрикового вала вибратора. Эта операция используется при эксплуатации виброплиты когда неизвестна фазировка подключения электрооборудования к питающей сети.

Для запуска привода виброплиты включите автоматический выключатель Q, а затем и переключатель S, установленный на ручке.

5.3 При включении электродвигателя вращающийся эксцентриковый вал вибратора вызывает колебания, передающиеся поддону виброплиты. Нижняя опорная поверхность дна поддона воздействует на грунт или плитку, производя уплотнение.

5.4 Подготовка изделия к работе и порядок работы

5.4.1 Перед началом и во время работы необходимо выполнить требования раздела 6 настоящего паспорта.

5.4.2 При подготовке к работе необходимо произвести осмотр виброплиты и убедиться в прочности затяжки резьбовых соединений виброплиты и в отсутствии замыкания на корпус токоведущих частей.

5.4.3 Установить виброплиту на предварительно СПЛАНИРОВАННУЮ поверхность.

5.4.4 Включить электродвигатель и, медленно перемещая виброплиту за ручку-рычаг, производить уплотнение грунта или плиток.

5.4.5 Для изменения частоты вращения вала вибратора (частота вибрации) необходимо переставить ремень.

5.4.6 После окончания работы виброплиту нужно отсоединить от сети, осмотрев нет ли дефектов, проверить затяжку резьбовых соединений и устранить обнаруженные недостатки. Особое внимание при проведении работ по техническому обслуживанию следует обратить на то, чтобы корпус вибратора успел остыть после работы до температуры менее 45° С.



## 6 МЕРЫ БЕЗОПАСНОСТИ

6.1 В целях обеспечения безопасности при подключении виброплиты к электросети и ее обслуживании необходимо соблюдать "Правила техники безопасности при эксплуатации электроустановок потребителей" и настоящего документа.

6.2 К работе с виброплитой допускаются лица не моложе 18 лет, изучившие настоящий паспорт, обученные работать с виброплитой, имеющие квалификационную группу по электробезопасности не ниже второй, не имеющие медицинских противопоказаний, установленных Министерством здравоохранения РБ.

6.3 Подключение виброплиты и все виды ремонта электрооборудования должен производить персонал с группой по электробезопасности не ниже третьей.

Подключить изделие к питающей сети разрешается только при помощи кабельного соединения, имеющего защитно-заземляющий контакт.

6.3.1 При работе с виброплитой необходимо использовать индивидуальные средства защиты органов слуха от действия производственного шума в соответствии с ГОСТ 12.4.051-87, индивидуальные средства виброзащиты от действия общей вибрации в соответствии с ГОСТ 12.4.103-83, средства индивидуальной защиты рук от локальной вибрации в соответствии с ГОСТ 12.4.002-97.

### 6.4 ЗАПРЕЩАЕТСЯ :

- начинать работу без надежного заземления (болт заземления приварен к дну корпуса пульта управления);
- переносить виброплиту, подключенную к питающей сети;
- включать и отключать вилку питающего кабеля под нагрузкой;
- работать без ограждения клиноремной передачи.

6.5 Во время работы с виброплитой необходимо следить за состоянием изоляции кабеля, не допускать его скручивания или образования петель и резких изгибов.

6.6 Все виды ремонта и осмотр виброплиты должны производиться только после отсоединения ее от электросети.

6.7 Вибрационные характеристики изделия представлены в таблице 9.

**Таблица 9**

Ось измерения	Уровни виброускорения, дБ в октавных полосах со среднегеометрическими частотами, Гц								Корректированные и эквивалентные корректированные уровни, дБ
	8	16	31,5	63	125	250	500	1000	
Xo, Yo, Zo	73	73	79	85	91	97	103	109	76

6.8 Уровни звука и звукового давления в октавных полосах частот представлены в таблице 10.

**Таблица 10**

Категория работ	Уровни звукового давления дБ в октавных полосах со среднегеометрическими частотами, Гц								Эквивалентный уровень звука, дБА	
	31,5	63	125	250	500	1000	2000	4000		8000
V	107	95	87	82	78	75	73	71	69	80

Допустимое суммарное время работы за смену (8 часов) без применения средств защиты рассчитывается в каждом индивидуальном случае отдельно согласно СанПиН 2.2.2.11-34-2002.

6.9 При эксплуатации виброплиты должны соблюдаться "Общие правила пожарной безопасности Республики Беларусь для промышленных предприятий" ППБ РБ 1.01-94.

6.9.1 Виброплита не предназначена для работы в пожароопасных и взрывоопасных зонах по ПУЭ.

6.9.2 В непосредственной близости от места работы виброплиты **ЗАПРЕЩАЕТСЯ** хранить легковоспламеняющиеся жидкости, вещества и газовые баллоны.

6.9.3 Персонал, обслуживающий виброплиту, **ОБЯЗАН** знать и выполнять требования пожарной безопасности, а также соблюдать и поддерживать противопожарный режим при производстве работ.

## 7 ТЕХНИЧЕСКОЕ ОБСЛУЖИВАНИЕ И ТЕКУЩИЙ РЕМОНТ

7.1 Для обеспечения надежной работы виброплиты проводятся следующие виды технического обслуживания:

- ежедневное техническое обслуживание (ЕО);
- техническое обслуживание после каждых 100 ч работы (ТО);
- проверка сопротивления изоляции (должно быть не менее 10 МОм);
- текущий ремонт после 900 ч работы виброплиты (ТР).

При ЕО необходимо производить осмотр виброплиты с проверкой затяжки всех резьбовых соединений.

При проведении ТО необходимо выполнить работы по ЕО, а также очистить виброплиту от грязи. Разобрать, прочистить и смазать все соединения.

Текущий ремонт заключается в выполнении работ по ТО, а также по неполной разборке и сборке виброплиты, в устранении обнаруженных неисправностей.

### **ВНИМАНИЕ !**

Если машина попала под дождь или хранилась в сыром помещении (что является грубейшим нарушением правил эксплуатации) перед включением необходимо измерить сопротивление изоляции обмоток двигателя. Двигатель, имеющий сопротивление изоляции обмоток менее 10 МОм, нужно просушить наружным обогревом при помощи ламп. Сушка считается законченной, если сопротивление изоляции обмоток относительно корпуса и между обмотками достигло 10 МОм, а затем в течение 2-3 ч не изменяется в сторону уменьшения.

### 7.2 Смазка вибратора

Для смазки подшипников вибратора внутрь его корпуса залито 200 мл трансмиссионного масла марки SAE 80W-90.

Излишки масла при работе изделия могут вытекать по оси вала-эксцентрика через болт-сапун, с помощью которого закреплен шкив. Поэтому появление незначительного количества масла на нижнем поддоне виброплиты допустимо.

Уровень масла не должен превышать нижней кромки отверстия, выполненного в задней крышке вибратора.

Контроль за наличием масла в вибраторе с помощью сливной пробки производить не реже, чем через 50 ч работы изделия.

При необходимости долить масло вышеуказанной марки (допускается использование масла аналогичной вязкости и качества).

## 8 ПРИЕМКА, КОНСЕРВАЦИЯ, УПАКОВКА

### 8.1 Свидетельство о приемке

Виброплита  
наименование изделия

СО - 309  
обозначение

\_\_\_\_\_  
заводской номер

изготовлена и принята в соответствии с обязательными требованиями государственных стандартов, действующей технической документацией и признана годной для эксплуатации.

МП

\_\_\_\_\_  
личная подпись должностного  
лица, ответственного за приемку

\_\_\_\_\_  
расшифровка подписи

\_\_\_\_\_  
год, месяц, число

8.2 Виброплита СО-309 подвергнута консервации согласно требованиям, предусмотренным конструкторской документацией.

8.3 Виброплита СО-309 поставляется без упаковки.

## 9 ТРАНСПОРТИРОВАНИЕ, ХРАНЕНИЕ И УТИЛИЗАЦИЯ

9.1 Транспортирование виброплиты должно производиться любым видом транспорта в соответствии с правилами транспортирования, действующими на этих видах транспорта.

9.2 Погрузку виброплиты производить вручную или с помощью подъемных механизмов за ручки 9, приваренные к поддону в соответствии с рисунком 1.

Не допускается сбрасывать изделие при разгрузке или другие действия, которые могут причинить повреждения элементам конструкции.

9.3. Условия хранения 4, условия транспортирования – по условиям хранения 8 по ГОСТ 15150-69.

Условия транспортирования в части воздействия механических факторов С по ГОСТ 23170-78.

9.4. Материалы, из которых изготовлена виброплита, не представляют опасности для жизни и здоровья людей или окружающей среды после окончания срока эксплуатации.

## 10 ГАРАНТИИ ИЗГОТОВИТЕЛЯ

10.1 Гарантийный срок эксплуатации виброплиты - 6 месяцев со дня продажи. В случае отсутствия отметки о дате продажи гарантийный срок считается с даты изготовления машины.

В течение этого периода предприятие-изготовитель обязуется безвозмездно заменять или ремонтировать вышедшие из строя по вине предприятия-изготовителя детали и узлы виброплиты.

10.2 Нормативный срок службы - 2,3 года.

10.3 Гарантия не распространяется на виброплиты:

- имеющие внешние механические или термические повреждения;
- со вскрытой и подвергавшейся ремонту вне сервисной мастерской механической или электрической частью;
- хранившиеся или эксплуатировавшиеся с нарушениями правил хранения или условий эксплуатации и технического обслуживания, изложенными в паспорте на виброплиту;
- при повреждении или отсутствии маркировочной таблички.

10.4 Паспорт не действителен без штампа изготовителя.

Адреса предприятий по гарантийному ремонту строительно-отделочных машин:

**Республика Беларусь, 220014, г. Минск, ул. Минина, 14  
тел/факс 222 - 06 - 64**

**Российская Федерация,  
Сервисный центр ООО "ЗИТАР - СЕРВИС "  
142715 Московская обл., Ленинский район, д. Мильково,  
складской комплекс «ЗИТАР» тел./факс: ( 495 ) 660 - 57 - 47  
e - mail: [kd@zitar.ru](mailto:kd@zitar.ru)**

на гарантийный ремонт виброплиты СО-309,  
изготовленной \_\_\_\_\_  
/дата изготовления/

Продано \_\_\_\_\_  
/наименование предприятия/

Дата продажи \_\_\_\_\_

Штамп предприятия \_\_\_\_\_  
/личная подпись продавца/

Владелец \_\_\_\_\_  
/фамилия, инициалы,

\_\_\_\_\_   
домашний адрес и личная подпись/

Выполненные работы по устранению неисправностей:

\_\_\_\_\_  
\_\_\_\_\_  
\_\_\_\_\_

Механик ремонтного предприятия \_\_\_\_\_  
/личная подпись/

Дата \_\_\_\_\_

Владелец \_\_\_\_\_  
/личная подпись/

Начальник \_\_\_\_\_  
/наименование ремонтного предприятия/

Штамп \_\_\_\_\_  
Дата \_\_\_\_\_

\_\_\_\_\_   
/личная подпись/

Корешок талона № 1

на гарантийный ремонт виброплиты СО-309  
Механик \_\_\_\_\_

Изыят \_\_\_\_\_

/дата/

/фамилия, личная подпись/

Д  
И  
Н  
И  
С  
О  
Т  
Р  
А  
Ж

на гарантийный ремонт виброплиты СО-309,  
изготовленной \_\_\_\_\_  
/дата изготовления/

Продано \_\_\_\_\_  
/наименование предприятия/

Дата продажи \_\_\_\_\_

Штамп предприятия \_\_\_\_\_  
/личная подпись продавца/

Владелец \_\_\_\_\_  
/фамилия, инициалы,

\_\_\_\_\_   
домашний адрес и личная подпись/

Выполненные работы по устранению неисправностей:

\_\_\_\_\_  
\_\_\_\_\_  
\_\_\_\_\_

Механик ремонтного предприятия \_\_\_\_\_  
/личная подпись/

Дата \_\_\_\_\_

Владелец \_\_\_\_\_  
/личная подпись/

Начальник \_\_\_\_\_  
/наименование ремонтного предприятия/

Штамп \_\_\_\_\_  
Дата \_\_\_\_\_

\_\_\_\_\_   
/личная подпись/

Корешок талона № 2

на гарантийный ремонт виброплиты СО-309  
Механик \_\_\_\_\_

Изыят \_\_\_\_\_

/дата/

/фамилия, личная подпись/

Д  
И  
Н  
И  
С  
О  
Р  
Е  
В  
Е  
С  
А