

Инструкция по эксплуатации:

TaE 3030 и TaM 3034



Максимальное число забиваемых скобозабивателем скоб/гвоздей в минуту: 30 в мин.
Вес инструмента 1,2 кг

Соответствие нормам CE. Мы со всей ответственностью заявляем, что данная продукция соответствует следующим нормам или нормативным документам: EN 50 144, EN 55 014, HD 400, согласно директивам 73/23/EWG, 89/392/EWG и 89/336/EWG.

Metabowerke GmbH & Co., Metaboallee, D-72622 Nuertingen
Метабоверке ГмбХ & Ко., Метабоалее, Германия 72622 Нюртинген

	Ta E 3030	Ta M 3034
Используемые скобы и гвозди:		
ширина 4 мм, длина скобы	18-30 мм	18-30 мм
ширина 10 мм, длина скобы	нет	нет
ширина 10 мм, длина плоской скобы	нет	нет
длина гвоздей	16-30 мм	16-30 мм
Последовательность импульсов	30 / мин	30 / мин
вес	1,2 кг	1,2 кг

ИНСТРУКЦИЯ

1. Подключение к электрической сети

Прежде чем начать работу убедитесь, что показатель напряжения и частоты, приведённые на щитке инструмента совпадают с показателями напряжения и частоты в сети.

В момент забивания одной скобы (или одного гвоздя) через обмотку катушки импульсного датчика протекает кратковременный ток, требующий защиты скобозабивателя предохранителями, рассчитанными на силу тока минимум в 16 А (инерционный предохранитель с плавкой вставкой или линейный защитный автомат типа L или типа B). При необходимости использования удлинительного кабеля берётся провод с сечением жилы равным 1,5 мм² и максимальной длиной, составляющей 10 м.

2. Сила удара

В зависимости от прочности обрабатываемого материала (мягкая древесина или жёсткая и т.д.), а также длины забиваемой скобы или забиваемого гвоздя можно плавно изменять силу удара скобозабивателя, поворачивая лимбовое колесо (7). Лимбовое колесо состоит из рифлёной (чёрного цвета) и гладкой (зелёного цвета) частей. Чем шире видимая зелёная часть лимбового колеса, тем на большую силу удара установлен скобозабиватель.

3. Вставка скоб и гвоздей

Загнутый конец стержня (9) нажимать вперёд, пока он не выйдет из зацепления в прорези (8) магазина; затем стержень (9) (с помощью задвижки 12) выдвинуть назад.

3.1 Скобы

Скобозабиватель предназначен для забивания скоб шириной 4 мм и длиной до 30 мм. Скобы устанавливаются на планке (10) магазина. Максимальное число забиваемых скоб за один проход составляет 125.

3.2 Гвозди

Скобозабиватель рассчитан на длину гвоздей от 16 до 30 мм. Если смотреть на инструмент со стороны расположения загнутого конца стержня (9), то Вы увидите отверстие диаметром примерно 5 мм. Гвозди длиной 25 мм и 30 мм устанавливаются таким образом, чтобы их шляпка находилась поверх этого отверстия. Гвозди длиной 16 мм и 19 мм устанавливаются таким образом, чтобы их шляпка находилась в отверстии. Максимальное число забиваемых гвоздей за один проход равняется 116.

4. При работе с инструментом соблюдайте общие правила по технике безопасности.

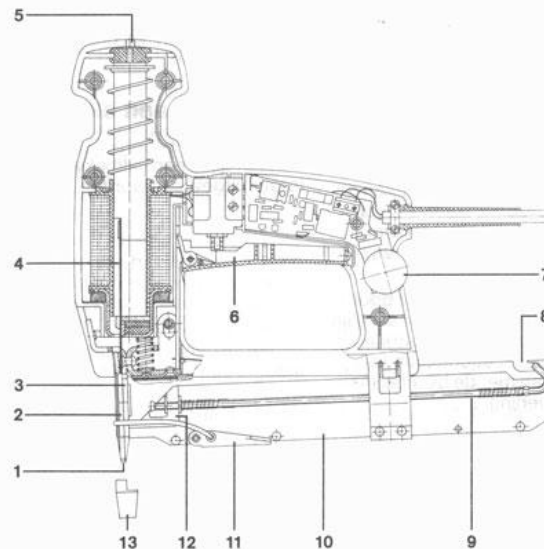

5. Работа со скобозабивателем

До тех пор, пока скобозабиватель не будет прижат и зафиксирован к магазину, выключатель (6) не будет нажиматься (защита от непреднамеренного произведения удара).

Скобозабиватель установить выступом (1) на обрабатываемый материал, а затем нажать на выключатель. Скобозабиватель рассчитан на кратковременный режим работы. Число забиваемых скоб/гвоздей не должно превышать 30 штук в минуту. Производительность инструмента зависит от вида материала, в который забиваются скобы/гвозди. При увеличивающейся нагрузке

и продолжительности работы происходит нагрев катушки импульсного датчика, в результате чего производительность падает. Это обосновано принципом действия данного инструмента. Если производительность инструмента во время работы начнет снижаться, то следует сделать паузу и дать инструменту остыть.

5.1 Повторный удар (скобозабиватель TaE 3030)

До тех пор, пока скобозабиватель прижат к обрабатываемому материалу можно, нажимая на выключатель (6), производить необходимое количество ударов, чтобы забиваемые скобы или гвозди длиной 30 мм вошли в материал на соответствующую глубину. (При забивании гвоздей длиной 16, 19 и 25 мм нет необходимости осуществлять повторные удары). Для осуществления повторных ударов рекомендуется установить (посредством лимбового колеса 7) минимальную силу удара и несколькими лёгкими ударами забивать скобы (гвозди) в материал. Если при первом ударе скоба (или гвоздь) не достаточно глубоко вошли в материал, а скобозабиватель уже направлен вверх, (т.е. он не прилегает к магазину), то в этом случае для того, чтобы произвести повторный удар нужно вынуть стержень (9), а находящиеся в магазине скобы (гвозди) отодвинуть назад. Затем стержень (9) (с помощью задвижки 12) вернуть на место, скобозабиватель прижать к магазину, а скобу (или гвоздь) вбить на необходимую глубину.

5.2 Многократный удар (скобозабиватель TaM 3034)

Скобозабиватель TaM 3034 имеет управляемое электронным образом устройство многократного удара. Если скобы или гвозди (длиной 30 мм) при первом ударе не достаточно глубоко были вбиты в материал, то при нажатии на выключатель (6), аппарат автоматически произведёт несколько (до 4-х) ударов по скобе (гвоздю), пока она (он) не войдёт в материал на нужную глубину. (Гвозди длиной 16, 19 и 25 мм не предназначены для забивания многократным ударом). Если скобозабиватель работает длительное время в режиме многократного удара, (например, при забивании скоб/гвоздей в твёрдую древесину), то аппаратом можно забивать не более 15 скоб/гвоздей в минуту.

5.3 Закрепление профильных досок и панелей

При использовании специально предусмотренных для этого захватов (с пазом и пружиной) скобозабиватель можно применять также для закрепления профильных досок и панелей (с пазом на длинных сторонах). В выступе (1) имеется паз, которым скобозабиватель может устанавливаться на фиксирующем язычке Metabo-захватов для профильной древесины (один из фиксирующих язычков Metabo-захватов для сплачивания). Для закрепления профильных досок и панелей на потолке используются минимум 18-ти миллиметровые скобы. При закреплении тяжёлых профильных досок (панелей) на потолке рекомендуется установить плотно друг к другу два захвата. Для того, чтобы захватам обеспечить надёжный упор скобы следует забивать немного наискось в нижнюю конструкцию. Для монтажа потолка нужно приблизительно 30 захватов на м². (Для монтажа стен достаточным будет меньшее количество).

6. Удаление застрявших скоб и гвоздей.

Вынуть штепсель из розетки!!

Стержень (9) извлечь, вынуть все находящиеся в скобозабивателе скобы или гвозди.

Зажим (11) освободить и снять торцовую пластинку (2). Затем застрявшую скобу или гвоздь можно удалить с помощью отвёртки. Торцовую пластинку установить таким образом, чтобы все её 4 кулачка входили в четыре отверстия пластинки (3). Затем проволочный хомут зажима (11) вставить в углубление торцовой пластинки (2) и зажать затвор.

Не пробуйте закрывать зажим силой, если торцовая пластинка (2) не прилегает соответствующим образом к пластинке (3)!!

7. Защитный наконечник

На выступе (1) скобозабивателя можно установить защитный наконечник (13). Он препятствует образованию вмятин от скобозабивателя при обработке мягкого материала.

Перед началом использования инструмента нижняя часть защитного наконечника закрыта. При первом забивании скобы образуется необходимое отверстие для использования защитного наконечника.

8. Боёк

Перед проведением предварительных регулировочных работ бойка **вынимайте штепсель из розетки!!**

Чтобы смазать маслом боёк, откройте зажим (11) и снимите торцовую пластинку (2). После долгого использования край бойка (4) может закруглиться или образоваться наклёп. Для того, чтобы можно было придать кромке первоначальную форму, заточив её плоским напильником, нужно

- через отверстие (5) в ручке с накаткой ввести стержень диаметром около 3 мм и длиной 120 мм, затем
- скобозабиватель с выступающим из ручки с накаткой стержнем поставить на стол и
- магазин прижать к скобозабивателю и нажимать на стержень, пока не появится боёк.

9. Хранение скобозабивателя после использования

По окончании работы с скобозабивателем **обязательно выньте штепсель из розетки!**

Инструмент хранить в **недоступном для детей месте.**

Ремонт электроинструментов может проводиться только специалистами-электрками.

СКОБЫ, ГВОЗДИ И ЗАХВАТЫ для скобозабивателей ТаЕ 3030 и ТаМ 3034

Скобы, ширина 4 мм
(упаковки по 2000 шт. в каждой)

Длина, мм	Номер заказа	Длина, мм	Номер заказа
18	30 903	26	30 905
18	30 909	26	30 910 *
23	30 904	30	30 906

* нержавеющей

Гвозди

(упаковки по 1000 шт. в каждой)

Длина, мм	Номер заказа	Длина, мм	Номер заказа
16	30 592	25	30 907
19	30 593	30	30 908

Захваты с фиксирующим язычком для профилированных досок

(упаковки по 250 шт. в каждой)

Толщина стенки паза, h профилированной доски	Номер заказа
3 мм	30 911
4 мм	30 912

Захваты для сплачивания с 2-мя фиксирующими язычками для панелей

ширина стыка 10 мм

Толщина стенки паза, h Панели	Номер заказа
3,5 - 3,8 мм	30 914
5 мм	30 915

Адреса ремонтных мастерских Вы найдете на зеленом гарантийном талоне фирмы Метабо.

