

metabo®

Made in Germany



ASR 35 L AutoClean ASR 35 M AutoClean

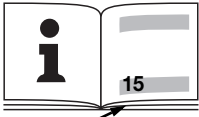

Ⓓ	Originalbetriebsanleitung.....	5
Ⓔ	Original instructions.....	14
Ⓕ	Notice originale.....	22
Ⓖ	Oorspronkelijke gebruiksaanwijzing...	30
Ⓘ	Istruzioni originali.....	39
Ⓔ	Manual original	48
Ⓕ	Manual original	57
Ⓕ	Bruksanvisning i original.....	66
Ⓕ	Alkuperäiset ohjeet	73
Ⓖ	Original bruksanvisning	81
Ⓕ	Original brugsanvisning.....	89
Ⓕ	Instrukcją oryginalną	97
Ⓔ	Πρωτότυπο οδηγιών χρήσης	106
Ⓕ	Eredeti használati utasítás.....	116
Ⓕ	Оригинальное руководство по эксплуатации ..	124

		ASR 35 L AutoClean	ASR 35 M AutoClean
K	-	L	M
L x B x H	cm	55 x 40 x 55	55 x 40 x 55
U	V	220-240	220-240
F	Hz	50/60	50/60
I	A	6,0	6,0
N	-	H05RRR F 3x1,5	H05RRR F 3x1,5
P ₁	W	1400	1400
P _{U1} /P _{U2}	mbar (hPa)	220 / 248	220 / 248
V _{I/s1} /V _{I/s2}	l/s	42 / 61	42 / 61
D _{max1} /D _{max2}	m ³ /h	140 / 220	140 / 220
V	l	35	35
m	kg (lbs)	17,1 (37.7)	17,1 (37.7)
L _{pA}	dB (A)	69,5	69,5
L _{WA}	dB (A)	-	-

		EU	UK	UK	AUS	CH	DK
U	(V)	230	230	110	240	230	230
P _{1max} :	(W)	1400	1400	1400	1400	1400	1400
P _{1max} :	(W)	2280	1590	360	1000	900	1590
Σ	(W)	3680	2990	1760	2400	2300	2990
I _{max}	(A)	16	13	16	10	10	13

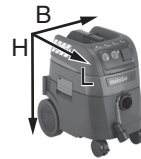

CE EN 60 335, EN 12100
2006/42/EG, 2004/108/EG

ppac  Volker Siegle





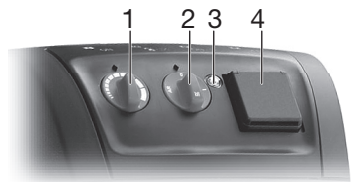



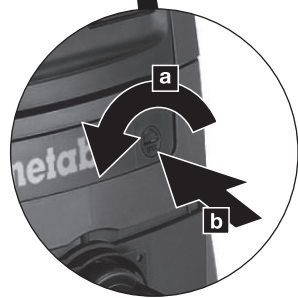
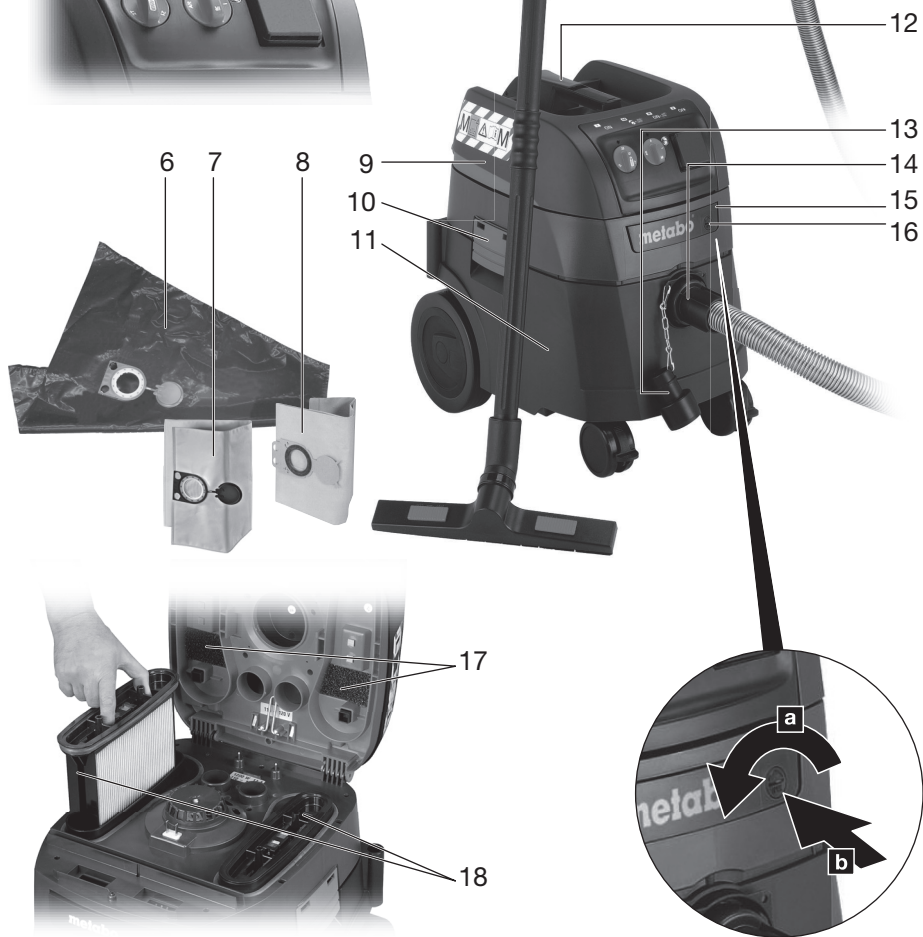



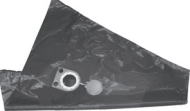

Director Product Engineering & Quality
Responsible Person for Documentation
© 2011 Metabowerke GmbH, 72622 Nürtingen, Germany













ASR 35 L AutoClean



ASR 35 M AutoClean



19		(25 l) (5x)	6.31 935
20		(5x)	6.30 343
21		(5x)	6.30 325
22			6.31 933
23			(6.31 934)
24			(6.30 326)
25			344 098 98
26			6.30 311
27		(10x)	6.30 313
28		ø 35,5mm	6.31 362
29		ø 35/35 mm	6.30 898
30		ø 35 mm 0,4 m	6.31 363
31		ø 35 mm	6.30 317
32		ø 35 mm 120 mm	6.30 320

33		ø 35 mm 450 mm	6.31 940
34		ø 35 mm 300 mm	6.30 322
35		ø 35 mm	6.30 244
36		ø 35 mm	6.30 245
37		ø 35 mm	6.30 323
38		ø 35 mm	
39		ø 35 mm 370 mm	6.30321
40		ø 35 mm 270 mm	6.30 328
41			6.31 944
42		ø 27 mm 3,5 m	6.31 938
43		3,5 m	6.31 939
44		ø 35/58 mm	6.30 316
45		ø 19 mm 5 m ø 35 mm ø 30 mm	6.31 592

Gebrauchsanleitung

Sehr geehrter Kunde, vielen Dank für das Vertrauen, das Sie uns beim Kauf Ihres neuen Metabo Geräts entgegengebracht haben. Jedes Metabo Gerät wird sorgfältig getestet und unterliegt den strengen Qualitätskontrollen der Metabo Qualitätssicherung. Die Lebensdauer eines Geräts hängt aber in starkem Maße von Ihnen ab. Beachten Sie bitte die Informationen dieser Gebrauchsanleitung und der beiliegenden Dokumente. Je sorgsamer Sie Ihr Metabo Gerät behandeln, umso länger wird es zuverlässig seinen Dienst erfüllen.

Inhalt

- 1 Konformitätserklärung
- 2 Bestimmungsgemäße Verwendung
- 3 Allgemeine Sicherheitshinweise
- 4 Spezielle Sicherheitshinweise
- 5 Überblick
- 6 Inbetriebnahme
- 7 Das Gerät
- 8 Benutzung
- 9 Reinigung
- 10 Wartung
- 11 Störungsbeseitigung
- 12 Zubehör
- 13 Reparatur
- 14 Umweltschutz
- 15 Technische Daten

1 Konformitätserklärung

Wir erklären in alleiniger Verantwortlichkeit, dass dieses Produkt mit den auf Seite 2 angegebenen Normen und Richtlinien übereinstimmt.

2 Bestimmungsgemäße Verwendung

ASR 35 L AutoClean:

Der Sauger ist geeignet zum Aufsaugen von Staub und festen Körpern (Glasscherben, Nägel usw.) sowie von Flüssigkeiten jeder Art außer leicht entzündlichen und brennbaren Flüssigkeiten und Material das heißer als 60°C ist.

ASR 35 M AutoClean:

Der Sauger ist geeignet für die Absaugung gesundheitsgefährdender Stäube der Staubklasse M. Gemäß EN 60335-2-69.

Der Sauger ist geeignet zum Abscheiden von trockenem, nicht brennbarem Staub mit Arbeitsplatzgrenzwerten $\geq 0,1 \text{ mg/m}^3$.

Arbeitsplatzgrenzwert und krebserzeugende Stoffe entnehmen Sie bitte der Arbeitsplatz-

grenzwerte-Liste oder informieren Sie sich bei den Berufsgenossenschaften / Institutionen ihres Landes.

Beachten Sie die landesspezifischen Vorschriften.

Das Ergebnis der staubtechnischen Prüfung bezieht sich nur auf das Ab- und Aufsaugen von trockenem Staub.

Der Sauger ist geeignet für den Einsatz als:

- a) Industriestaubsauger (IS) zum Aufsaugen von abgelagerten Stäuben.
- b) Entstauber (ENT) zum Absaugen von erzeugtem Schwebstaub von Materialbearbeitungsmaschinen.

Der Sauger ist geeignet für erhöhte Beanspruchung bei gewerblicher Verwendung z.B. im Handwerk, Installation, Baugewerbe, Industrie, Werkstätten, Maler, Gipser, Schreinereien, Holzbearbeitungsbetriebe. Gemäß EN 60335-2-69.

ASR 35 L AutoClean und ASR 35 M AutoClean:

Dieses Gerät ist nicht dafür bestimmt, durch Personen (einschließlich Kinder) mit eingeschränkten physischen, sensorischen oder geistigen Fähigkeiten oder mangels Erfahrung und/oder mangels Wissen benutzt zu werden, es sei denn, sie werden durch eine für ihre Sicherheit zuständige Person beaufsichtigt oder erhalten von ihr Anweisungen, wie das Gerät zu benutzen ist.

Dieses Produkt ist für den gewerblichen Gebrauch bestimmt.

Es dürfen keine brennbaren Stäube aufgesaugt werden.

Es dürfen keine brennbaren oder explosiven Lösungsmittel, mit Lösungsmittel getränktes Gut, explosionsgefährliche Stäube, Flüssigkeiten wie Benzin, Öl, Alkohol, Verdünnung bzw. Gut, das heißer ist als 60°C, aufgesaugt werden. Es besteht sonst Explosions- und Brandgefahr! Das Gerät darf nicht in die Nähe von entflammbaren Gasen und Substanzen benutzt werden.

Für Schäden durch nicht bestimmungsgemäßen Gebrauch haftet allein der Benutzer.

Allgemein anerkannte Unfallverhütungsvorschriften und beigelegte Sicherheitshinweise müssen beachtet werden.

3 Allgemeine Sicherheitshinweise



Lesen Sie vor der Benutzung des Geräts die beiliegenden Sicherheitshinweise und die Gebrauchsanleitung aufmerksam und vollständig durch. Bewahren Sie alle beiliegenden Dokumente auf und geben Sie Ihr Gerät nur zusammen mit diesen Dokumenten weiter.



Vor dem Gebrauch müssen die Benutzer mit Informationen, Anweisungen und Schulungen für den Gebrauch des Gerätes und der Substanzen, für die es benutzt werden soll, einschließlich des sicheren Verfahrens der Beseitigung des aufgenommenen Materials, versorgt werden.

4 Spezielle Sicherheitshinweise



Beachten Sie die mit diesem Symbol gekennzeichneten Textstellen zu Ihrem eigenen Schutz und zum Schutz Ihres Geräts!

Niemals Kindern die Benutzung des Gerätes gestatten.

Kinder sollten beaufsichtigt werden, um sicherzustellen, dass sie nicht mit dem Gerät spielen.

Achtung! Nur das dem Gerät beiliegende oder das in der Gebrauchsanleitung festgelegte Zubehör verwenden. Die Verwendung anderer Zubehörs kann die Sicherheit beeinträchtigen.

Andere Arbeiten als hier beschrieben, dürfen nicht ausgeführt werden.

Bei Zweckentfremdung, unsachgemäßer Bedienung oder nicht fachgerechter Reparatur, wird keine Haftung für eventuelle Schäden übernommen.

Bei Nichtgebrauch des Gerätes, Schlauch am Gerät belassen, um zu verhindern, dass Staub unbeabsichtigt austritt. Bei ASR 35 M AutoClean, die Saugöffnung (14) mit Verschlussstopfen (13) verschließen, die Schlauchenden zusammenstecken, damit kein Staub austritt.

Geräte einschließlich Zubehör nicht in Betrieb nehmen wenn:

- Gerät erkennbare Schäden (Risse/Brüche) aufweist,
- die Netzanschlussleitung defekt ist, oder Rissbildung bzw. Alterung aufweist,
- Verdacht auf einen unsichtbaren Defekt (nach einem Sturz) besteht.

Düse, Schlauch oder Rohr nicht auf Menschen oder Tiere richten.



Bei Austritt von Schaum oder Wasser sofort abschalten. Behälter und ggf. Faltenfilter entleeren.

Nie auf das Gerät steigen oder sitzen.

Anschlussleitung und Schlauch immer so verlegen, dass keine Stolpergefahr besteht.

Anschlussleitung nicht über scharfe Kanten ziehen, knicken oder einklemmen.

Wenn die Anschlussleitung des Gerätes beschädigt wird, muss sie durch eine besondere Anschlussleitung ersetzt werden. Siehe Kapitel Reparatur.

Nur an eine Steckdose mit Schutzkontakt anschließen.

Keine beschädigte Verlängerungsleitung verwenden.

Netzstecker nie mit nassen Händen einstecken oder abziehen.

Nur am Netzstecker, nie an der Leitung ziehen.

Die Steckdose am Gerät darf nur für die in der Gebrauchsanleitung festgelegten Zwecke verwendet werden.

Gerät nicht unbeaufsichtigt lassen. Bei längerer Arbeitsunterbrechung Netzstecker ziehen.

Der Sauger darf im Freien nicht unter nassen Bedingungen verwendet oder aufbewahrt werden.

ACHTUNG - Diese Maschine darf nur in Innenräumen aufbewahrt werden.

Säure, Azeton und Lösungsmittel können Geräterteile anätzen.



Vor jeder Wartung, dem Reinigen des Gerätes und nach jedem Gebrauch das Gerät ausschalten und Netzstecker ziehen.

Dampfstrahlgeräte und Hochdruckreiniger dürfen zur Reinigung des Saugers nicht verwendet werden.

Das Deckelinnere ist immer trocken zu halten.

Verkeimung durch langfristig nicht erfolgte Reinigung, speziell beim Einsatz in lebensmittelverarbeitenden Betrieben: Immer sofort nach Gebrauch das Gerät reinigen und desinfizieren.

Gerät nie bei Regen oder Gewitter im Freien öffnen.

Das Gerät darf nicht in explosionsgefährdeten Räumen betrieben werden.

Auf sicheren Stand des Saugers achten.

Es muss eine ausreichende Luftwechselrate L in dem Raum vorhanden sein, wenn die Abluft in den Raum zurückgeht. Beachten Sie Ihre nationale Bestimmung.



Achtung! Dieses Gerät enthält gesundheitsschädlichen Staub. Leerungs- und Wartungsvorgänge, einschließlich der Beseitigung der Staubsammelbehälter, dürfen nur

von Fachleuten durchgeführt werden, die entsprechende Schutzausrüstung tragen.



Warnung vor allgemeiner Gefahr!



Vorsicht! Benutzen Sie das Gerät nicht, ohne die Gebrauchsanleitung gelesen zu haben!

WARNUNG - Bedienungspersonen müssen angemessen in den Gebrauch dieser Sauger unterwiesen werden.

Spezielle Sicherheitshinweise für ASR 35 M AutoClean:

Warnschild für Maschinen der Staubklasse M:



Bei Leerungs- und Wartungsvorgängen beachten: Das Gerät vor dem Öffnen reinigen. Tragen sie eine Staubmaske. Vermeiden Sie, dass unbeteiligte Personen mit Staub belastet werden. Für örtliche gefilterte Zwangsentlüftung sorgen. Anschließend den Wartungsbereich reinigen.

Nicht ohne das vollständige Filtrationssystem betreiben. (Filterkassetten und PE-Filterbeutel).

Die Prüfung nach EN 60335 Teil 1 und 69 ergab, dass die sicherheitstechnischen Anforderungen in Bezug auf die elektrische Sicherheit auch beim Aufsaugen eines Wasser-Luft-Gemisches erfüllt sind.

Spezielle Sicherheitshinweise für ASR 35 L AutoClean:

Warnschild für Maschinen der Staubklasse L:



Das Gerät ist geeignet zum Absaugen leicht gesundheitsgefährdender Stoffe. Das Gerät ist nicht geeignet zur Reduzierung von Holzstaub in der Atemluft.

Stäube von Materialien wie bleihaltigem Anstrich, einigen Holzarten, Mineralien und Metall können gesundheitsschädlich sein. Berühren oder Einatmen der Stäube können allergische Reaktionen und/oder Atemwegserkrankungen des Benutzers oder in der Nähe befindlicher Personen hervorrufen.

Bestimmte Stäube wie Eichen- oder Buchenstaub gelten als krebserzeugend, besonders in Verbindung mit Zusatzstoffen zur Holzbehandlung (Chromat, Holzschutzmittel).

5 Überblick

Siehe Seite 3 (bitte ausklappen).

- 1 Saugleistungsregler *
- 2 Drehschalter Ein/Aus/Automatik/AutoClean
- 3 Volumenstrom-Kontrollanzeige
- 4 Steckdose für Elektrowerkzeug
- 5 Drehschalter zur Wahl des Absaugschlauch-Durchmessers *
- 6 PE-Filterbeutel *
- 7 Vlies-Filterbeutel *
- 8 Papierfilterbeutel *
- 9 Oberteil
- 10 Rastverschluss
- 11 Behälter
- 12 Kabelhalter (nach hinten klappen und die Netzanschlussleitung daran aufhängen)
- 13 Verschlussstopfen (nur für ASR 35 M AutoClean) *
- 14 Saugöffnung
- 15 Riegel (zum Öffnen der Haube für Filterkassetten-Wechsel)
- 16 Verriegelungsknopf
- 17 Motorschutzfilter
- 18 Filterkassette (nach IFA C)

* ausstattungsabhängig / nicht im Lieferumfang enthalten

6 Inbetriebnahme



Vergleichen Sie vor Inbetriebnahme, ob die auf dem Typenschild angegebene Netzspannung und Netzfrequenz mit den Daten Ihres Stromnetzes übereinstimmen.

6.1 Verschlussstopfen befestigen (nur bei ASR 35 M AutoClean)

Die Kette des Verschlussstopfens (13) in der Bohrung der Saugöffnung (14) einhängen.

6.2 Papierfilterbeutel oder Vlies-Filterbeutel einsetzen

Papierfilterbeutel (8) sind nicht geeignet zum Nassaugen.

Gerät ausschalten, Netzstecker ziehen, Rastverschlüsse (10) öffnen. Oberteil (9) vom Behälter (11) nehmen.

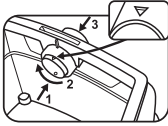

Den roten Drehschieber im Innern der Ansaugöffnung mit seiner Markierung „Dreieck“ nach

oben stellen. (Zum Verdrehen etwas in Richtung Saugschlauch drücken, nach dem Verdrehen wieder zurückziehen).

Neuen Papierfilterbeutel / Vlies-Filterbeutel am Flansch fassen und zuerst unten über den Ansaugstützen schieben, dann oben über Rastnocke schieben. Oberteil wieder auf Behälter setzen, Rastverschlüsse schließen.

6.3 PE-Filterbeutel einsetzen

PE-Filterbeutel (6) sind geeignet zum Nass- und Trockensaugen.

Gerät ausschalten, Netzstecker ziehen, Rastverschlüsse (10) öffnen. Oberteil (9) vom Behälter (11) nehmen.

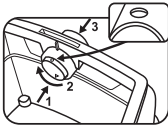

Den roten Drehschieber im Innern der Ansaugöffnung mit seiner Markierung

„Kreis“ nach oben stellen. (Zum Verdrehen etwas in Richtung Saugschlauch drücken, nach dem Verdrehen wieder zurückziehen).

PE-Filterbeutel (6) am Flansch fassen und mit seiner Öffnung, zuerst über die Rastnase am unteren Teil der Saugöffnung (8) führen, dann bis zum Anschlag auf die Saugöffnung aufstecken.

Den PE-Filterbeutel (6) gleichmäßig auf dem Behälterboden ausbreiten. Die Ränder des PE-Filterbeutels so über den Behälterrand legen, dass der PE-Filterbeutel vom aufgesetzten Oberteil (5) rundherum festgeklemt wird.

7 Das Gerät

7.1 Ein-/Ausschalten, Automatik, AutoClean

Die gewünschte Betriebsart am **Schalter (2)** wählen:

Stellung „0“:

- OFF • Sauger ist ausgeschaltet

Stellung „I“:

- ON • Sauger ist eingeschaltet
- AutoClean* ist ausgeschaltet

Stellung „IR“:

- ON + • Sauger ist eingeschaltet
- AutoClean* ist eingeschaltet

Stellung „AR“:

- Ein-/Ausschaltautomatik: Der Sauger wird von einem an der Steckdose (4) angeschlossenem Elektrowerkzeug ein- bzw. ausgeschaltet. (Hinweis: Nach Ausschalten des Elektrowerkzeugs läuft der Sauger für ca. 10 Sekunden nach. Dadurch wird verhindert, dass Staub im Schlauch bleibt.)
- AutoClean* ist eingeschaltet

* **AutoClean** (Automatische Rüttelfunktion): automatische Filterreinigung beim Einschalten und wenn ein bestimmter Unterdruckwert erreicht ist. Für stets freie Filter ohne Arbeitsunterbrechung.

7.2 Steckdose (4)

Die Steckdose (4) ist nur für den Anschluss eines Elektrowerkzeugs vorgesehen.

Die maximal zulässige Stromaufnahme (von Sauger und angeschlossenem Gerät) darf in Summe den Wert I_{max} (siehe Tabelle, Seite 2) nicht überschreiten.

Achtung! Elektrowerkzeug muss beim Einstecken ausgeschaltet sein. Die Steckdose steht bei eingestecktem Netzstecker unabhängig von der Schalterstellung immer unter Spannung.

Steht Schalter (2) auf Stellung „0“ kann die Steckdose als Verlängerungsleitung (z.B. für Leuchte) genutzt werden.

Steht Schalter (2) auf Stellung „AR“ wird der Sauger von einem an der Steckdose (4) angeschlossenem Elektrowerkzeug ein- bzw. ausgeschaltet.

7.3 Saugleistungsregler (nur ASR 35 L AutoClean)

Mit dem Saugleistungsregler (1) können Sie die Motordrehzahl und damit die Saugleistung stufenlos an die Arbeitsbedingungen anpassen.

7.4 Volumenstrom-Kontrollanzeige

Bei vollem Behälter und/oder Verstopfungen am Saugschlauch leuchtet die Volumenstrom-Kontrollanzeige (3). Bei ASR 35 M AutoClean ertönt zusätzlich ein akustisches Signal.

7.5 Drehschalter zum Einstellen des Saugschlauch-Durchmessers (nur ASR 35 M AutoClean)

Stellen sie am Drehschalter (5) den Saugschlauch-Durchmesser des angebrachten Saugschlauches ein.

Steht Schalter (2) auf Stellung „AR“ oder auf „IR“, wird der Volumenstrom überwacht.

Beim Unterschreiten eines bestimmten Volumenstrom-Wertes werden die Filterkassetten (18) automatisch abgerüttelt, ohne dass die Saugleistung nachläßt. Bleibt der Wert trotzdem unterschritten, leuchtet die Volumenstrom-Kontrollanzeige und bei Schalterstellung „AR“ ertönt zusätzlich ein akustisches Signal, als Hinweis, dass der Behälter geleert, bzw. der Papierfilterbeutel (8) / Vlies-Filterbeutel (7) oder der PE-Filterbeutel (6) gewechselt werden muss.

Ø 35 mm => 70 m³/h
 Ø 27 mm => 40 m³/h
 Ø 19 mm => 20 m³/h

Hinweis: Bei einem Saugschlauch-Durchmesser von 19 mm oder kleiner und ungünstigen Strömungsbedingungen im Saugschlauch kann es u. U. vorkommen, dass die Volumenstrom-Kontrollanzeige (3) blinkt und das akustische Signal ertönt, obwohl der Papierfilterbeutel / Vlies-Filterbeutel noch nicht entleert werden muss. In diesem Fall, den Schlauch gerade auslegen, reinigen.

Hinweis: Wenn es erforderlich ist, wegen eines Stauberzeugers (z.B. kleiner Durchmesser des Absaugkanals im Stauberzeuger, aber großer Saugschlauch-Durchmesser) den Drehschalter (5) auf einen kleineren Wert zu stellen, ist kein ausreichender Staubtransport im Saugschlauch gewährleistet. Es muss nach jedem Arbeitsgang der Saugschlauch vom Stauberzeuger abgezogen werden, um diesen freizusaugen.

8 Benutzung

8.1 Trockensaugen

Nur mit trockenem Filter, Gerät und Zubehör saugen. Im feuchten Zustand kann Staub haften bleiben und verkrusten.

Papierfilterbeutel (8), Vlies-Filterbeutel (7) oder PE-Filterbeutel (6) immer zusammen mit Filterkassetten (18) verwenden.

8.2 Nassaugen

 Gerät niemals ohne eingesetzte Filterkassetten (18) betreiben. Das Gerät kann zerstört werden. Außerdem kann Wasser austreten.

Ohne Papierfilterbeutel (8) saugen. Vlies-Filterbeutel (7) oder PE-Filterbeutel (6) können eingesetzt werden. Die Filterkassetten (18) sind zum Nassaugen geeignet.

Vor dem Nassaugen trockenes Sauggut entfernen. Dadurch wird eine starke Verschmutzung und Verkrustung vermieden.

Der eingebaute Wassersensor schaltet den Motor bei vollem Behälter ab. Gerät entleeren. Wird das Gerät nicht ausgeschaltet, bleibt weiterhin der Wiederanlaufschutz wirksam. Erst nach dem Abschalten und dem erneuerten Einschalten ist das Gerät wieder betriebsbereit.

Nach dem Abschalten kann etwas Wasser aus dem Schlauch zurücklaufen.

Vor dem Entleeren zuerst den Saugschlauch aus der Flüssigkeit nehmen.

Bei anschließendem Trockensaugen trockene Filter einsetzen. Bei häufigem Wechsel zwischen Trocken- und Nassaugen empfehlen wir den Einsatz eines zweiten (Tausch-) Filters. Filter, Behälter und Zubehör trocknen lassen, damit Staub nicht an feuchten Teilen haften bleibt.

8.3 Hinweise speziell für ASR 35 M AutoClean

Verwendung als Industriestaubsauger (IS):

Schalter (2) auf Stellung „IR“ stellen.

Drehschalter (5) auf Ø 35 mm einstellen.

Beim Unterschreiten des Volumenstrom-Wertes, leuchtet die Volumenstrom-Kontrollanzeige, als Hinweis, dass der Behälter geleert, bzw. der Papierfilterbeutel (8) / Vlies-Filterbeutel (7) oder der PE-Filterbeutel (6) gewechselt werden muss.

Verwendung als Entstauber (ENT):

Der Entstauber darf nur mit einer einzigen Staubquelle verbunden werden.

Schalter (2) auf Stellung „AR“ stellen.

Stellen sie am Drehschalter (5) den Saugschlauch-Durchmesser des angebrachten Saugschlauches ein. Detail-Informationen siehe Kapitel 7.5.

Das ausgeschaltete Elektrowerkzeug an die Steckdose (4) anschließen. Siehe Kapitel 7.2.

Beim Unterschreiten eines bestimmten Volumenstrom-Wertes werden die Filterkassetten (18) automatisch abgerüttelt, ohne dass die Saugleistung nachläßt. Bleibt der Wert trotzdem unterschritten, leuchtet die Volumenstrom-Kontrollanzeige und es ertönt zusätzlich ein akustisches Signal, als Hinweis, dass der Behälter geleert, bzw. der Papierfilterbeutel (8) / Vlies-

Filterbeutel (7) oder der PE-Filterbeutel (6) gewechselt werden muss.

8.4 Transport

Bei ASR 35 L AutoClean, Schlauch am Gerät belassen, um zu verhindern, dass Staub unbeabsichtigt austritt.

Bei ASR 35 M AutoClean, die Saugöffnung (14) mit Verschlussstopfen (13) verschließen, die Schlauchenden zusammenstecken, damit kein Staub austritt.

Saugschlauch um Sauger legen.

Zubehör in geeignete Kunststoffbeutel stecken und verschließen.

Netzanschlussleitung am Kabelhalter (12) aufhängen.

Oberteil (9) muss sicher mit Behälter (11) verbunden sein - prüfen Sie, dass die Rastverschlüsse (10) geschlossen sind.

9 Reinigung

9.1 Allgemeine Reinigungshinweise

Behälter und Zubehör mit Wasser reinigen. Oberteil (9) mit feuchtem Tuch abwischen.

Achtung! Dieses Gerät enthält gesundheitsschädlichen Staub. Leerungs- und Wartungsvorgänge, einschließlich der Beseitigung der Staubsammelbehälter, dürfen nur von Fachleuten durchgeführt werden, die entsprechende Schutzrüstung tragen.

Behälterentleerung

 Nur zulässig bei Stäuben mit Arbeitsplatzgrenzwerten $> 1\text{mg}/\text{m}^3$.

- Netzstecker ziehen.
- ASR 35 M AutoClean: Saugschlauch entfernen, Saugöffnung (14) mit Verschlussstopfen (13) verschließen.
- Rastverschlüsse (10) öffnen. Oberteil (9) vom Behälter (11) nehmen.
- Behälter auskippen.

Papierfilterbeutel / Vlies-Filterbeutel entsorgen

- Netzstecker ziehen.
- Mundschutz anziehen.
- ASR 35 M AutoClean: Saugschlauch entfernen, Saugöffnung (14) mit Verschlussstopfen (13) verschließen.
- Rastverschlüsse (10) öffnen. Oberteil (9) vom Behälter (11) nehmen.
- Papierfilterbeutel (8) / Vlies-Filterbeutel (7) vorsichtig von Saugöffnung (14) nach hinten herausziehen. Flansch des Papierfilterbeutels / Vlies-Filterbeutels durch Umklappen des Deckels verschließen.

- Sauggut gemäß den gesetzlichen Bestimmungen entsorgen.

PE-Filterbeutel entsorgen

- Netzstecker einstecken.
- Sauger einschalten und Filter abrütteln: Schalter (2) auf Stellung „IR“ stellen.
- Sauger ausschalten: Schalter (2) auf Stellung „0“ stellen.
- Mundschutz anziehen.
- ASR 35 M AutoClean: Saugschlauch entfernen, Saugöffnung (14) mit Verschlussstopfen (13) verschließen.
- Rastverschlüsse (10) öffnen. Oberteil (9) vom Behälter (11) nehmen. Vor dem Abstellen des Oberteils Schalter (2) auf Stellung „IR“ stellen, damit evtl. abfallender Staub angesaugt wird.
- PE-Filterbeutel (6) vorsichtig von Saugöffnung (14) nach hinten herausziehen. Flansch des PE-Filterbeutels durch Umklappen des Deckels verschließen.
- Sauggut gemäß den gesetzlichen Bestimmungen entsorgen.

9.2 Spezielle Reinigungshinweise für ASR 35 M AutoClean

Bei Maschinen der Klasse M sollte das Äußere der Maschine durch Staubabsaugverfahren gereinigt und sauber abgewischt werden oder mit Abdichtmitteln behandelt werden, bevor sie aus dem gefährlichen Gebiet genommen werden. Alle Maschinenteile müssen als verunreinigt angesehen werden, wenn sie aus dem gefährlichen Gebiet genommen werden, und geeignete Handlungen müssen vorgenommen werden, um eine Staubverteilung zu vermeiden. Bei der Durchführung von Wartungs- oder Reparaturarbeiten müssen alle verunreinigten Gegenstände, die nicht zufrieden stellend gereinigt werden können, entsorgt werden. Solche Gegenstände müssen in undurchlässigen Beuteln in Übereinstimmung mit den gültigen Bestimmungen für die Beseitigung solchen Abfalls entsorgt werden.

10 Wartung

10.1 Allgemeine Hinweise

 Vor jeder Wartung, das Gerät ausschalten und Netzstecker ziehen.

 Das Gerät reinigen (siehe Kapitel 9).

Zur Wartung durch den Benutzer muss der Sauger auseinandergenommen, gereinigt und gewartet werden, soweit es durchführbar ist, ohne dabei eine Gefahr für das Wartungspersonal und andere Personen hervorzurufen.

Vorsichtsmaßnahmen

Geeignete Vorsichtsmaßnahmen beinhalten Reinigung vor der Demontage, Vorsorge treffen für örtliche gefilterte Zwangsentlüftung, an der der Sauger demontiert wird, Reinigung des Wartungsbereichs und geeignete persönliche Schutzausrüstung.

10.2 Nachlassen der Saugleistung

Bei Nachlassen der Saugleistung folgende Maßnahmen durchführen:

1. Abreinen der Filterkassetten durch Einschalten des elektromagnetischen Rüttlers (Schalter (2) auf Stellung „IR“ stellen).
2. Behälter leeren oder Papierfilterbeutel (8) / Vlies-Filterbeutel (7) bzw. PE-Filterbeutel (6) austauschen.
3. Filterkassetten (18) erneuern.

10.3 Filterkassetten (18) erneuern

Filterkassetten (18) vor dem Filterwechsel noch einmal durch Einschalten des elektromagnetischen Rüttlers abrütteln (Schalter (2) auf Stellung „IR“ stellen).

Mit Münze oder ähnlichem Gegenstand den Verriegelungsknopf (16) am Riegel (15) um 90° gegen den Uhrzeigersinn drehen und Riegel (15) nach hinten drücken. Haube aufklappen und die Filterkassetten (18) nach oben herausnehmen. Die entnommenen Filterkassetten sofort in einen staubdichten Kunststoffbeutel verschließen und bestimmungsgemäß entsorgen. Neue Filterkassetten einsetzen, dabei auf sauberen und festen Sitz der Filter achten.

10.4 Motorschutzfilter

Motorschutzfilter regelmäßig prüfen. Sollte der Motorschutzfilter (17) verschmutzt sein, weist dies auf defekte Filterkassetten (18) hin:

- Filterkassetten (18) erneuern.
- Der Motorschutzfilter (17) erneuern, bzw. unter fließendem Wasser auswaschen, trocknen und wiedereinsetzen.

10.5 Wassersensor

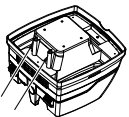

Den Wassersensor regelmäßig reinigen und auf Anzeichen einer Beschädigung untersuchen.

10.6 Technische Überprüfung bei ASR 35 M AutoClean

Es ist mindestens jährlich vom Hersteller oder einer unterwiesenen Person eine staubtechnische Überprüfung durchzuführen, z.B. auf Beschädigung des Filters, Dichtigkeit des Gerätes und Funktion der Kontrolleinrichtung.

Zur Wartung durch den Benutzer muss der Sauger auseinandergenommen, gereinigt und gewartet werden, soweit es durchführbar ist, ohne dabei eine Gefahr für das Wartungspersonal und andere Personen hervorzurufen.

Vorsichtsmaßnahmen

Geeignete Vorsichtsmaßnahmen beinhalten Reinigung vor der Demontage, Vorsorge treffen für örtliche gefilterte Zwangsentlüftung, an der der Sauger demontiert wird, Reinigung des Wartungsbereichs und geeignete persönliche Schutzausrüstung.

Bei der Durchführung von Wartungs- oder Reparaturarbeiten müssen alle verunreinigten Gegenstände, die nicht zufrieden stellend gereinigt werden können, entsorgt werden. Solche Gegenstände müssen in undurchlässigen Beuteln in Übereinstimmung mit den gültigen Bestimmungen für die Beseitigung solchen Abfalls entsorgt werden.

11 Störungsbeseitigung

Wenn die Volumenstrom-Kontrollanzeige (3) oder ein akustische Signal (nur bei ASR 35 M AutoClean) ertönt, ist dies ein Zeichen dafür, dass der Papierfilterbeutel / Vlies-Filterbeutel entleert werden muss.

Nachlassen der Saugleistung:

- Beachten Sie die Hinweise im Kapitel Reinigung.
- Filterkassetten (18) verschmutzt? - reinigen.
 - Papierfilterbeutel (8) / Vlies-Filterbeutel (7) voll? - wechseln.
 - PE-Filterbeutel (6) voll? - wechseln.
 - Behälter (11) voll? - entleeren.
 - Motorschutzfilter (17) zugesetzt? - Siehe Kapitel 10.
 - Düse, Rohre oder Schlauch verstopft? - reinigen.

Gerät läuft nicht an:

- Stecker in der Steckdose?
- Netz spannungslos?
- Netzleitung in Ordnung?
- Gerätehaube richtig verschlossen?
- Wassersensor hat abgeschaltet? - Behälter entleeren; aus- und wieder einschalten.
- Schalter (2) auf Stellung „AR“? - Auf „I“ oder „IR“ stellen. Siehe Kapitel 7.1.
- Der Sauger wird von einem Elektrowerkzeug nicht ein- bzw. ausgeschaltet, obwohl Schalter (2) auf Stellung „AR“ steht. - Elektrowerkzeug an der Steckdose (4) einstecken.

Staub im Behälter bei eingesetztem Papierfilterbeutel / Vlies-Filterbeutel:

- Position des Drehschiebers falsch. Siehe Kapitel 6.2.

PE-Filterbeutel wird an die Filterkassetten (18) angesaugt:

- Position des Drehschiebers falsch. Siehe Kapitel 6.3.

PE-Filterbeutel wird an die Filterkassetten (18) angesaugt:

- Position des Drehschiebers falsch. Siehe Kapitel 6.3.

 **Keine Eingriffe in das Gerät vornehmen. Wenden Sie sich an eine autorisierte Werkstatt oder den Metabo-Kundendienst (siehe Kapitel 13 Reparatur)**

12 Zubehör

Verwenden Sie nur original Metabo Zubehör. Wenn Sie Zubehör benötigen, wenden Sie sich bitte an Ihren Händler. Siehe Seite 4.

ASR 35 L AutoClean und ASR 35 M AutoClean:

- 19 Papierfilterbeutel-M
5 Stück = 1 Satz
- 20 Vlies-Filterbeutel-M
5 Stück = 1 Satz
- 21 PE-Filterbeutel-M
5 Stück = 1 Satz
- 22 Filterkassette-M Cellulosematerial
2 Stück = 1 Satz
- 23 Filterkassette-M Polyestermaterial
2 Stück = 1 Satz
- 24 Filterkassette-HEPA
2 Stück = 1 Satz
- 25 Motorschutzfilter (1 Stück) Es müssen 2 Stück bestellt werden.
- 26 Fahrbügel
- 27 Kabelclips (10 Stück)
- 28 Saugschlauch
- 29 Anschlussstück
- 30 Saugrohre (2 Stück)
- 31 Zwischenstück
- 32 Saugdüse
- 33 Bodendüse (Metallausführung)
- 34 Universaldüse
- 35 Universalbürste
- 36 Polsterbürste
- 37 Fugendüse
- 38 Gummidüse
- 39 Bodendüsen-Set (mit Bodeneinsatz und Einsatz zum Nassaugen)
- 40 Mehrzweckdüse
- 41 Absaugset Elektrowerkzeuge
- 42 Saugschlauch

- 43 Saugschlauch (antistatik)
- 44 Übergangsstück
- 45 Saugschlauch
mit Anschlussstück Innen-ø 30 mm
und Anschlussstück Außen-ø 35 mm

13 Reparatur

Reparaturen an Geräten dürfen nur durch eine Elektrofachkraft ausgeführt werden!

Nur original Metabo-Ersatzteile verwenden.

Mit reparaturbedürftigen Metabo Elektrowerkzeugen wenden Sie sich bitte an Ihre Metabo-Vertretung. Adressen siehe www.metabo.com.

Ersatzteillisten können Sie unter www.metabo.com herunterladen.

14 Umweltschutz

Metaboverpackungen sind 100% recyclingfähig. Ausgediente Geräte und Zubehör enthalten große Mengen wertvoller Roh- und Kunststoffe, die ebenfalls einem Recyclingprozess zugeführt werden können.

Diese Gebrauchsanleitung ist auf chlorfrei gebleichtem Papier gedruckt.

 Nur für EU-Länder: Werfen Sie Geräte nicht in den Hausmüll! Gemäß Europäischer Richtlinie 2002/96/EG über Elektro- und Elektronik-Altgeräte und Umsetzung in nationales Recht müssen verbrauchte Geräte getrennt gesammelt und einer umweltgerechten Wiederverwertung zugeführt werden.

15 Technische Daten

Erläuterungen zu den Angaben auf Seite 2.

Änderungen im Sinne des technischen Fortschritts vorbehalten.

- K = Staubklasse. Gemäß EN 60335-2-69.
- A = Außenmaße
- U = Netzspannung
- F = Netzfrequenz
- A = Stromaufnahme
- N = Netzanschlussleitung
- P₁ = Nennaufnahmeleistung
- P_{U1} = max. Unterdruck (am Schlauch)
- P_{U2} = max. Unterdruck (am Gebläse)
- V_{1/s1} = max. Volumenstrom (am Schlauch)
- V_{1/s2} = max. Volumenstrom (am Gebläse)
- D_{max1} = max. Durchflussmenge(am Schlauch)
- D_{max2} = max. Durchflussmenge (am Gebläse)
- V = max. Behältervolumen

m = Gewicht (ohne Nertzabel)

Typische A-bewertete Schallpegel:

L_{pA} = Schalldruckpegel

L_{WA} = Schallleistungspegel

Beim Arbeiten kann der Geräuschpegel 80 dB(A) überschreiten.



Gehörschutz tragen!

Messwerte ermittelt gemäß EN 60704.

~ Wechselstrom

Die angegebenen technischen Daten sind toleranzbehaftet (entsprechend den jeweils gültigen Standards).

Operating Instructions

Dear Customer,

Thank you for the trust you have placed in us by buying a Metabo tool. Each Metabo tool is carefully tested and subject to strict quality controls by Metabo's quality assurance. Nevertheless, the service life of a tool depends to a great extent on you. Please observe the information contained in these instructions and the enclosed documentation. The more carefully you treat your Metabo power tool, the longer it will provide dependable service.

Contents

- 1 Declaration of Conformity
- 2 Specified Use
- 3 General Safety Instructions
- 4 Special Safety Instructions
- 5 Overview
- 6 Initial Operation
- 7 The Appliance
- 8 Use
- 9 Cleaning
- 10 Servicing
- 11 Troubleshooting
- 12 Accessories
- 13 Repairs
- 14 Environmental Protection
- 15 Technical Specifications

1 Declaration of Conformity

We, being solely responsible, hereby declare that this product conforms to the standards and directives specified on page 2.

2 Specified Use

ASR 35 L AutoClean:

L The vacuum cleaner is suitable for the vacuuming of dust, solid materials (broken glass, nails etc.), liquids of any kind with the exception of highly inflammable, combustible liquids and material that is hotter than 60 °C.

ASR 35 M AutoClean:

M The vacuum cleaner is suitable for vacuuming dust that is harmful to health (dust class M), in accordance with EN 60335-2-69.

The vacuum cleaner is suitable for extracting dry, non-combustible dust with occupational exposure limits $\geq 0.1 \text{ mg/m}^3$.

For occupational exposure limits and carcinogenic materials, see the list of occupational exposure limits or contact your local professional and accident prevention associations for information.

Observe the country-specific regulations.

The results of the dust test only refer to the extraction or vacuuming of dry dust.

The vacuum cleaner is suitable for use as:

- a) Industrial vacuum cleaner (IS) for vacuuming deposited dust.
- b) Dust extractor (ENT) for extracting airborne dusts from material processing machines.

The vacuum cleaner is suitable for the demanding requirements of industrial and commercial applications e.g. in the areas of craft and trade, installation work, construction, industry, workshops, painting and plastering, joinery, woodworking. As per EN 60335-2-69.

ASR 35 L AutoClean and ASR 35 M AutoClean:

This tool is not designed for use by persons (including children) with physical, sensory or mental disabilities, or with insufficient experience and/or knowledge, unless they are supervised by a person responsible for their safety, or have received instructions on how to use the tool by this person.

This product is designed for industrial use.

Inflammable dust must not be vacuumed.

No inflammable or explosive solvents, material saturated with solvent, dust that represents an explosion hazard, liquids such as petrol, oil, alcohol, thinner or material that is hotter than 60 °C are allowed to be vacuumed. This would cause an explosion and fire hazard! You are not allowed to use the appliance in the vicinity of inflammable gases or substances.

The user bears sole responsibility for any damage caused by improper use.

Generally accepted accident prevention regulations and the enclosed safety information must be observed.

3 General Safety Instructions



Before using the machine, carefully read through and familiarise yourself with all the enclosed safety information and the Operating Instructions. Keep all enclosed documentation for future reference, and ensure that you only pass on your vacuum clean together with this documentation.

 Before using the appliance, the user must receive information, instructions and training material on using the appliance and the materials for which it is to be used (including details on safe disposal of the extracted material).

4 Special Safety Instructions



For your own protection and for the protection of your vacuum cleaner, pay attention to all parts of the text that are marked with this symbol!

Never allow children to use the machine.

Children should be supervised to ensure that they do not play with the tool.

Caution! Only use accessories that are included with the appliance or specified Operating Instructions. The use of other accessories may impair safety.

You must not perform any work other than that described here.

In the event of misuse, improper operation or unprofessional repair work no liability shall be assumed by us for any damage incurred.

When the appliance is not in use, leave the hose on the appliance to prevent dust accidentally escaping. In the case of ASR 35 M AutoClean, seal the suction opening (14) with a sealing plug (13) and join the hose ends to prevent dust from escaping.

Do not operate appliances or accessories under the following conditions:

- If the appliance has recognisable damage (cracks/breaks),
- If the mains connection lead is defective or shows signs of cracking or ageing,
- If there is a suspected non-visible defect (after a fall).

Do not point the nozzle, hose or tube at people or animals.

 If any foam or water egresses, switch off immediately. Empty the container and, if need be, the pleated filter.

Never sit or stand on the appliance.

Always set up the connection lead and hose so there is no danger of tripping.

Do not pull the connection lead over any sharp edges and do not kink or pinch it.

If the connection lead of the appliance is damaged, it must be replaced by a special connection lead. See the chapter on Repairs.

Always connect to a socket with protective contact.

Do not use any damaged extension leads.

Never insert or remove the mains plug with wet hands.

Only pull on the mains plug, not on the lead.

The plug socket on the appliance may be used only for the purposes defined in the usage instructions.

Do not leave the appliance unattended. If there is a long work interruption, disconnect the mains plug.

The vacuum cleaner should not be used or stored outside in wet conditions.

IMPORTANT - This machine must only be stored indoors.

Acids, acetone and solvents can corrode the appliance components.

 Prior to any servicing work, clean the appliance. Switch off the appliance after each use and pull out the mains plug.

Steam cleaners and high-pressure cleaners must not be used to clean the vacuum cleaner.

The inside of the cover must always be kept dry.



Mold contamination can result if the appliance is not cleaned for an extended period, especially if used in areas where foodstuffs are processed: Always clean and disinfect the vacuum cleaner immediately after use.

Never open the appliance outdoors during rain or storms.

The appliance must not be operated in areas with an explosion hazard.

Ensure that the vacuum cleaner is steady.

If the extracted air is discharged into the room, ensure there is an adequate air change rate (L) in the room. Observe the regulations that apply in your country.

  **Caution!** This appliance contains dust that is harmful to health. Discharge and maintenance operations (including disposal of the dust collection containers) must only be carried out by qualified specialists wearing appropriate protective clothing and equipment.

 **Warning** - general danger!

 **Caution!** Do not use the appliance until you have read the Operating Instructions.

WARNING - Operating staff must be provided with appropriate instruction on how to use this vacuum cleaner.

Special safety instructions for ASR 35 M AutoClean:

Warning sign for machines with dust class M:



During discharge and maintenance operations, note the following:
Clean the appliance before opening it. Wear a dust mask. Avoid covering third parties with dust. Provide local filtered forced ventilation. Then clean the maintenance area.

Do not operate the appliance without the complete filtration system. (The system comprises filter cassettes and PE filter bags).

According to tests carried out as per EN 60335 section 1 and 69, the appliance also meets electrical safety requirements relating to the extraction of a water-air mixture.

Special safety instructions for ASR 35 L AutoClean:

Warning sign for machines with dust class L:



While the appliance is suitable for extracting substances that pose a slight threat to health, it is not appropriate for reducing wood dust in inhaled air.

Dust from material such as paint containing lead, some wood species, minerals and metal may be harmful. Contact with or inhalation of the dust may cause allergic reactions and/or respiratory diseases to the operator or bystanders. Certain kinds of dust are classified as carcinogenic such as oak and beech dust especially in conjunction with additives for wood conditioning (chromate, wood preservative).

5 Overview

See page 3 (please unfold).

- 1 Suction power regulator *
- 2 Rotary switch On/Off/Automatic/AutoClean
- 3 Volume flow control display
- 4 Plug socket for power tool
- 5 Rotary switch for selecting the extraction hose diameter *
- 6 PE filter bag *
- 7 Fleece filter bag *
- 8 Paper filter bag *

- 9 Upper part
- 10 Snap lock
- 11 Container
- 12 Cable holder (fold it back and use it to suspend the mains connection lead)
- 13 Sealing plug (for ASR 35 M AutoClean only) *
- 14 Suction opening
- 15 Locking bar (for opening the hood to change filter cassettes)
- 16 Locking knob
- 17 Motor protection filter
- 18 Filter cassette (according to IFA C)

* depending on equipment/not included in scope of delivery

6 Initial Operation

⚠ Before plugging in, check that the rated mains voltage and mains frequency, as stated on the rating label, match with your power supply.

6.1 Secure the sealing plug (for ASR 35 M AutoClean only)

Fit the chain of the sealing plug (13) to the inner diameter of the suction opening (14).

6.2 Inserting a Paper Filter Bag or Fleece Filter Bag

Paper filter bags (8) are not suitable for wet vacuuming.

Switch off the appliance, remove the mains plug and open the snap locks (10). Remove the upper part of the appliance (9) from the container (11).



(To twist the slide, push it slightly towards the suction hose, and pull it back after twisting).

Holding the new paper filter bag/fleece filter bag by the flange, slide the bottom part over the suction connection, and the top part over the latch pin. Replace the upper part of the appliance on the container, close the snap locks.

6.3 Inserting a PE Filter Bag

PE filter bags (6) are suitable for both wet and dry vacuuming.

Switch off the appliance, remove the mains plug and open the snap locks (10). Remove the upper part (9) from the container (11).

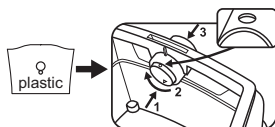

On the inside of the suction opening, push the red rotary slide with its "circle" marking upwards.

(To twist the slide, push it slightly towards the suction hose, and pull it back after twisting).

Hold the PE filter bag (6) on the flange and, with its opening, guide it first over the latch at the bottom part of the suction opening, then fit up to the stop on the suction opening.8

Spread out the PE filter bag (6) evenly across the container floor. Arrange the edges of the PE filter bag around the container rim so that the bag is firmly clamped on all sides by the upper part (5), once replaced.

7 The Appliance

7.1 Switching On/Off, Automatic, Auto-Clean

Select the required operating mode using the switch (2):



Position "0":

-  OFF • Vacuum cleaner is switched off



Position "I":

-  ON • Vacuum cleaner is switched on
- AutoClean* is switched off

Position "IR":

-  ON +  • Vacuum cleaner is switched on
- AutoClean* is switched on

Position "AR":

-  ON +  • Automatic On/Off switch: The vacuum cleaner is switched on or off by means of a power tool connected to the mains socket (4). (Note: The vacuum cleaner continues to run for approx. 10 seconds after the power tool is switched off. This is to ensure that dust does not remain in the hose.)
- AutoClean* is switched on

* **AutoClean** (Automatic Vibrate function): automatic filter cleaning when you switch on the appliance and when a specified vacuum value is reached. For filters that remain clear, with no need to interrupt work.

7.2 Power socket (4)

 The power socket (4) is designed for connection to a power tool only.

 The total maximum permissible current consumption (of vacuum cleaner and connected unit) must not exceed the value I_{max} (see table, page 2).

 Caution! Ensure that the power tool is switched off when plugging it in. Regardless of the switch position, the plug socket is always live when the mains plug is plugged in.

If the switch is (2) in the "0" position, you can use the plug socket as an extension lead (e.g. for a light fitting).

If the switch (2) is in the "AR" position, the vacuum cleaner is switched on or off by means of a power tool connected to the mains socket (4).

7.3 Suction control regulator (ASR 35 L AutoClean only)

Using the suction power regulator (1), you can adjust the motor speed and thus the suction power continuously to the working conditions.

7.4 Volume flow control display

The volume flow control display lights up when the container is full and/or if the suction hose is blocked. (3). In the case of ASR 35 M AutoClean, an acoustic signal is also issued.

7.5 Rotary switch for setting the suction hose diameter (ASR 35 M AutoClean only)

Adjust the rotary switch (5) to the hose diameter of the suction hose fitted.

The volume flow is being monitored if switch (2) is at the "AR" or "IR" position.

If the volume flow falls below a set value, the filter cassettes (18) are automatically vibrated (without any reduction in suction power). If the value still remains too low, the volume flow control display lights up (in switch position "AR" an acoustic signal is also sounded) to indicate that the container must be emptied, or that the paper filter bag (8)/fleece filter bag (7) or the PE filter bag (6) must be replaced.

Ø 35 mm => 70 m³/h

Ø 27 mm => 40 m³/h

Ø 19 mm => 20 m³/h

Note: If the suction hose diameter is 19 mm or less, and if the flow conditions in the suction hose are unfavourable, the volume flow control display (3) may occasionally light up and the acoustic signal may sound, even though the paper filter bag/fleece filter bag does not yet need to be emptied. In this case, lay out the tube straight and clean it.

Note: If you need to turn the rotary switch to a lower value because of a machine generating dust (e.g. small diameter of suction canal in the machine generating dust, compared to large suction hose diameter) (5), there is no guarantee that dust will be conveyed adequately in the suction hose. The suction hose must be removed from the machine generating dust after every operating sequence, so it can be vacuumed clear.

8 Use

8.1 Dry Vacuuming

Vacuum using a dry filter, dry appliance and dry accessories only. If the cartridge is damp, dust may stick and form a crust.

Always use filter cassettes (18) when using paper filter bags (8), fleece filter bags (7) or PE filter bags (6).

8.2 Wet vacuuming



Never operate the machine without inserting a filter cassette first (18). The machine may be destroyed and water may also escape.

Vacuum without a paper filter (8) bag. You can use either fleece filter bags (7) or PE filter bags (6). The filter cartridges (18) are suitable for wet vacuuming.

Before carrying out any wet vacuuming, remove the dry vacuumed material. This process will prevent severe soiling and encrustation.

The integrated water sensor switches off the motor when the container is full. Empty the appliance. If the appliance is not switched off, the restart protection device remains effective. The appliance is not operable again until it has been switched off and switched back on again.

After switching off, some water may run back out of the hose.

Before emptying, first of all take the suction hose out of the liquid.

If you are then going to dry vacuum, insert a dry filter. If there is frequent switching between dry and wet vacuuming, we recommend the use of a second (replacement) filter. Allow the filter, container and accessories to dry: otherwise dust may adhere to damp components.

8.3 Special instructions for ASR 35 M AutoClean:

Use as industrial vacuum cleaner (IS):

Turn switch (2) to the "IR" position.

Adjust the rotary switch (5) to a diameter of 35 mm.

If the volume flow falls below the set value, the volume flow control display lights up to indicate that the container must be emptied, or that the paper filter bag (8) /fleece filter bag (7) or the PE filter bag (8) must be replaced.

Use as a dust extractor (ENT):

The dust extractor must not be connected to more than one dust source.

Turn switch (2) to the "AR" position.

Adjust the rotary switch (5) to the hose diameter of the suction hose fitted. For more detailed information, see section 7.5.

Connect the power tool (deactivated) to the plug socket (4). See section 7.2.

If the volume flow falls below a set value, the filter cassettes (18) are automatically vibrated (without any reduction in suction power). If the value remains too low, the volume flow control display lights up and an acoustic signal is also issued: indicating that the container must be emptied or the paper filter bag (8)/fleece filter bag (7) or the PE filter bag (6) must be replaced.

8.4 Transport

In the case of the ASR 35 L AutoClean, leave the hose on the appliance to prevent dust accidentally escaping.

In the case of ASR 35 M AutoClean, seal the suction opening (14) with a sealing plug (13) and join the hose ends to prevent dust from escaping.

Wrap the suction hose about the vacuum cleaner.

Place the accessories in a suitable plastic bag and seal the bag.

Suspend the mains connection lead on the cable holder (12).

The upper part (9) must be securely sealed to the container (11) - check that the snap locks (10) are closed.

9 Cleaning

9.1 General Cleaning Instructions

Clean the container and accessories with water. Wipe the upper part (9) with a damp cloth.

Caution! This appliance contains dust that is harmful to health. Discharge and maintenance operations (including disposal of the dust collection containers) must only be carried out by qualified specialists wearing appropriate protective clothing and equipment.

Emptying the Container

 Only permitted for dusts with occupational exposure limits $> 1 \text{ mg/m}^3$.

- Unplug.
- ASR 35 M AutoClean: Remove the suction hose, close the suction opening (14) with the sealing plug (13).
- Open the snap locks (10). Remove the upper part (9) from the container (11).
- Tip out the container.

Dispose of the paper filter bag/fleece filter bag.

- Unplug.
- Pull on mask.
- ASR 35 M AutoClean: Remove the suction hose, close the suction opening (14) with the sealing plug (13).
- Open the snap locks (10). Remove the upper part (9) from the container (11).
- Carefully pull back and remove the paper filter bag (8)/fleece filter bag (7) from the suction opening (14). Seal the flange of the paper filter bag/fleece filter bag by folding over the cover.
- Dispose of the vacuumed material in accordance with legal regulations.

Disposing of the PE Filter Bag

- Insert mains plug.
- Switch on the vacuum cleaner and vibrate the filters: turn the switch (2) to the "IR" position.
- Switch off the vacuum cleaner: turn the switch (2) to the "0" position.
- Pull on mask.
- ASR 35 M AutoClean: Remove the suction hose, close the suction opening (14) with the sealing plug (13).
- Open the snap locks (10). Remove the upper part (9) from the container (11). Before setting down the upper part, turn switch (2) to the "I" position so that any falling dust is vacuumed.
- Carefully pull back the PE filter bag (6) from the suction opening (14). Seal the flange of the PE filter bag by folding over the cover.
- Dispose of the vacuumed material in accordance with legal regulations.

9.2 Special cleaning instructions for ASR 35 M AutoClean:

In the case of class M machines, the outside of the machine should be cleaned (vacuumed and wiped down), or treated with sealants before being removed from the hazardous area. All machine parts must be considered to be contaminated when removed from the hazardous area: suitable measures must be taken to prevent any dispersal of the dust. When carrying out maintenance or repairs, it is essential to dispose of any contaminated objects that cannot be adequately cleaned. These objects must be disposed of using impermeable bags and in accordance with the applicable regulations for removing such waste.

10 Servicing

10.1 General Instructions

 Before performing any maintenance, always switch off the appliance and remove the mains plug.

 Clean the appliance (see section 9).

For maintenance by the user, the vacuum cleaner must be taken apart, cleaned and maintained, to the extent possible, without endangering maintenance staff or other people.

Preventive Measures

Appropriate preventive measures include: cleaning the appliance before disassembly; providing local filtered forced ventilation where the vacuum cleaner is disassembled; cleaning of the maintenance area and providing suitable personal protective clothing and equipment.

10.2 Reduction in suction power

If the suction power decreases, carry out the following steps:

1. Clean the filter cassettes by activating the electromagnetic vibrator (set switch (2) to the "IR" position).
2. Empty the container or replace the paper filter bag (8)/fleece filter bag (7) or PE filter bag (6).
3. Replace the filter cartridges (18)

10.3 Renew the filter cartridges (18)

Shake the filter cassettes (18) once again before replacing the filters, by switching on the electromagnetic vibrator (set switch (2) to the "IR" position).

Use a coin or a similar object to turn the locking knob (16) on the locking bar (15) counter-clockwise through 90° and push the bar (15) to the rear. Swing up the hood and pull up the filter cartridges (18) to remove them. Seal the removed filter cassettes immediately in a dust-tight plastic bag and dispose of them in accordance with regulations. Insert new filter cartridges, ensuring they are correctly and securely in place.

10.4 Motor protection filter

Regularly check the motor protection filter. If the motor protection filter (17) is contaminated, this indicates that the filter cassettes (18) may be defective:

- Replace the filter cartridges (18)
- Replace the motor protection filter (17), or rinse it under running water, dry it and then replace.

10.5 Water sensor

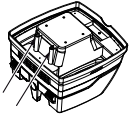

Clean the water sensor regularly and check it for signs of damage.

10.6 Technical Inspection for ASR 35 M AutoClean

At least once a year, the manufacturer or a suitably qualified and trained person must carry out a dust test, e.g. to check for damage to the filter, verify that the appliance is air-tight and that the control unit is functioning correctly.

For maintenance by the user, the vacuum cleaner must be taken apart, cleaned and maintained, to the extent possible, without endangering maintenance staff or other people.

Preventive Measures

Appropriate preventive measures include: cleaning the appliance before disassembly; providing local filtered forced ventilation where the vacuum cleaner is disassembled; cleaning of the maintenance area and providing suitable personal protective clothing and equipment.

When carrying out maintenance or repairs, it is essential to dispose of any contaminated objects that cannot be adequately cleaned. These objects must be disposed of using impermeable bags and in accordance with the applicable regulations for removing such waste.

11 Troubleshooting

If the volume flow control display (3) lights up or if an acoustic signal is sounded (ASR 35 M AutoClean only), this indicates that the paper filter bag/fleece filter bag must be emptied.

Reduction in suction power:

See the instructions in the section on Cleaning.

- Filter cassettes (18) soiled? Clean the cassettes.
- Paper filter bag (8)/fleece filter bag (7) full? Replace the filter bag.
- PE filter bag (6) full? Replace the filter bag.
- Container (11) full? Empty the container.
- Motor protection filter (17) clogged? - See section 10.
- Nozzle, tubes or hose blocked? Clean.

Appliance will not start:

- Is the plug in the plug socket?
- No power from mains?
- Mains lead OK?
- Appliance hood correctly closed?
- Has the water sensor cut off? - Empty the container; then switch on and off again.
- Switch (2) in "AR" position? - Set to "I" or "IR". See section 7.1.

- The vacuum cleaner is not switched on or off by means of a power tool, even though switch (2) is set to the "AR" position. - Connect the power tool to the plug socket (4).

Dust in the container when paper filter bag/fleece filter bag is fitted:

- The position of the rotary slide is incorrect. See section 6.2.

PE filter bag is sucked against the filter cassettes (18) :

- The position of the rotary slide is incorrect. See section 6.3.

PE filter bag is sucked against the filter cassettes (18) :

- The position of the rotary slide is incorrect. See section 6.3.

 **Do not interfere with the appliance. Contact an authorized workshop or Metabo's after-sales service department (see section on 13 Repairs).**

12 Accessories

Use only genuine Metabo accessories.

If you need any accessories, check with your dealer.

See page 4.

ASR 35 L AutoClean and ASR 35 M AutoClean:

- Paper filter bags-M
5 bags = 1 set
- Fleece filter bags-M
5 bags = 1 set
- PE filter bags-M
5 bags = 1 set
- Filter cartridge-M cellulose material
2 pieces = 1 set
- Filter cartridge-M polyester material
2 cartridges = 1 set
- HEPA filter cartridge
2 pieces = 1 set
- Motor protection filter (1 filter) You must order 2 items.
- Handle
- Cable clips (10 clips)
- Suction hose
- Connecting piece
- Suction tubes (2 items)
- Intermediate piece
- Suction nozzle
- Floor nozzle (metal fitting)
- Universal nozzle
- Universal brush
- Upholstery brush
- Crevice nozzle
- Rubber nozzle

- 39 Floor nozzle set (with floor piece and wet vacuuming piece)
- 40 Multi-purpose nozzle
- 41 Power tools suction set
- 42 Suction hose
- 43 Suction hose (antistatic)
- 44 Adapter
- 45 Suction hose with connecting piece inner dia. 30 mm and connecting piece outer dia. 35 mm

13 Repairs

Repairs to appliances must be carried out by qualified electricians only!

Use only original Metabo spare parts.

Contact your local Metabo representative if you have Metabo power tools requiring repairs. For addresses see www.metabo.com.

You can download a list of spare parts from www.metabo.com.

14 Environmental Protection

Metabo's packaging can be 100% recycled.

Worn-out devices and accessories contain large amounts of valuable raw materials and plastics, which can also be recycled.

These instructions are printed on chlorine-free bleached paper.



For EU countries only: Never dispose of appliances in your household waste! In accordance with European Guideline 2002/96/EC on used electronic and electric equipment and its implementation in national legal systems, used power tools must be collected separately and returned for environmentally compatible recycling.

15 Technical Specifications

Explanatory notes on the specifications on page 2.

Changes due to technological progress reserved.

- K = Dust class As per EN 60335-2-69.
- A = Outer dimensions
- U = Mains voltage
- F = Mains frequency
- A = Current consumption
- N = Mains connection lead
- P₁ = Nominal power input
- p_{U1} = Max. vacuum (at hose)
- p_{U2} = Max. vacuum (at blower)
- V_{I/s1} = Max. volume flow (at hose)

- V_{I/s2} = Max. volume flow (at blower)
- D_{max1} = Max. throughput (at hose)
- D_{max2} = Max. throughput (at blower)
- V = Max. container volume
- m = Weight (without mains cable)

A-effective perceived sound levels:

- L_{pA} = Sound pressure level
- L_{WA} = Acoustic power level

During operation the noise level can exceed 80 dB(A).



Wear ear protectors!

Measured values determined in conformity with EN 60704.

~ Alternating current

The technical specifications quoted are subject to tolerances (in compliance with the relevant valid standards).

Mode d'emploi

Cher client,

merci de la confiance que vous nous avez témoignée en achetant un outil Metabo. Tous les outils Metabo sont testés avec soin et font l'objet de contrôles qualité très stricts effectués par le Service Qualité Metabo. Mais c'est vous qui avez la plus grande influence sur la durée de vie de votre outil. Veuillez respecter les informations contenues dans ces instructions d'utilisation et dans les documents ci-joints. En prenant grand soin de votre outil Metabo, vous en augmenterez la durée de vie et en garantirez le bon fonctionnement.

Sommaire

- 1 Déclaration de conformité
- 2 Utilisation conforme aux prescriptions
- 3 Consignes de sécurité générales
- 4 Consignes de sécurité particulières
- 5 Vue d'ensemble
- 6 Mise en service
- 7 L'appareil
- 8 Utilisation
- 9 Nettoyage
- 10 Maintenance
- 11 Dépannage
- 12 Accessoires
- 13 Réparations
- 14 Protection de l'environnement
- 15 Caractéristiques techniques

1 Déclaration de conformité

Nous déclarons sous notre propre responsabilité que ce produit est conforme aux normes et directives indiquées page 2.

2 Utilisation conforme à la destination

ASR 35 L AutoClean :

L L'aspirateur convient à l'aspiration de la poussière et de corps solides (bris de verre, ongles, etc.) ainsi que de corps liquides de tout type, hormis les liquides légèrement inflammables et les matériaux dont la température dépasse 60°C.

ASR 35 M AutoClean :

M L'aspirateur convient à l'aspiration de poussières toxiques de la classe M conformément à la norme EN 60335-2-69.

L'aspirateur convient à l'aspiration de poussières dangereuses pour la santé, valeurs max. autorisées sur le lieu de travail > 0,1 mg/m³.

Vous trouverez les valeurs max. autorisées sur le lieu de travail et les matières cancérigènes dans la liste des valeurs max. autorisées sur le lieu de

travail ou informez-vous auprès des associations professionnelles / institutions de votre pays.

Respectez les consignes en vigueur dans le pays.

Le résultat du contrôle des poussières se réfère uniquement à l'aspiration de poussière sèche.

Utilisation conforme de l'aspirateur :

a) Aspirateur industriel (IS) pour aspirer les dépôts de poussière.

b) Dépoussiéreur (ENT) pour aspirer les poussières en suspension produites par les outils d'usinage de matière.

L'aspirateur répond aux exigences professionnelles dans les corps de métiers tels que l'artisanat, l'installation, la construction, l'industrie, les ateliers/garages, la peinture, la plâtrerie, la menuiserie, l'usinage du bois. Conforme à la norme EN 60335-2-69.

ASR 35 L AutoClean et ASR 35 M AutoClean :

Cet appareil ne doit pas être utilisé par des personnes (y compris des enfants) présentant des capacités physiques, sensorielles ou mentales réduites ou manquant d'expérience et/ou de connaissances, sauf si elles sont surveillées par une personne responsable de leur sécurité ou qu'elles reçoivent des instructions sur l'utilisation de l'outil.

Ce produit est destiné à un usage industriel

Il n'est pas conçu pour aspirer des poussières inflammables.

Il est interdit d'aspirer des solvants inflammables ou explosifs, des produits imbibés de dissolvant, des poussières explosives, des liquides tels que de l'essence, de l'huile, de l'alcool, du diluant et des produits dont la température dépasse 60°C. Cela risque de provoquer une explosion et un incendie ! L'appareil ne doit pas être utilisé à proximité de gaz et de substances inflammables.

L'utilisateur sera entièrement responsable de tous dommages résultant d'une utilisation non conforme à la destination de l'appareil.

Il est impératif de respecter les consignes générales de protection contre les accidents ainsi que les consignes de sécurité ci-jointes.

3 Consignes générales de sécurité



Avant d'utiliser l'appareil, lire attentivement et entièrement les instructions de sécurité ainsi que le mode d'emploi ci-joints.

Conservez les documents ci-joints et veillez à les remettre obligatoirement avec l'appareil à tout utilisateur concerné.



Avant toute utilisation, l'utilisateur doit recevoir les informations, instructions et formations nécessaires à l'utilisation de l'appareil et des substances compatibles avec l'appareil, ainsi que les consignes de sécurité concernant l'élimination du matériel acheté.

4 Consignes de sécurité particulières



Pour des raisons de sécurité et afin de protéger l'outil, respecter les passages de texte marqués de ce symbole !

Ne jamais laisser les enfants utiliser l'appareil.

Les enfants doivent être mis sous surveillance pour veiller à ce qu'ils ne jouent pas avec l'outil.

Attention ! Utiliser exclusivement les accessoires fournis avec l'appareil ou indiqués dans le mode d'emploi. L'utilisation d'autres accessoires risque d'affecter la sécurité.

Il est interdit d'exécuter d'autres travaux que ceux décrits dans la présente notice.

Nous déclinons toute responsabilité pour les éventuels dommages en cas d'utilisation ou de réparation non conforme.

Lorsque l'appareil est rangé, laisser le tuyau monté pour empêcher que de la poussière ne sorte de manière involontaire. Sur l'ASR 35 M AutoClean, fermer l'ouverture d'aspiration (14) avec un bouchon (13), connecter les extrémités de tuyau pour éviter que de la poussière ne sorte.

Ne pas mettre les appareils ni les accessoires en marche lorsque :

- l'appareil présente des dommages visibles (fêlures/cassures),
- le câble secteur est défectueux, craquelé ou altéré,
- il y a suspicion de défaut non visible (après une panne).

Ne pas diriger le suceur, le tuyau ou le tube vers des personnes ou des animaux.



Eteindre l'appareil immédiatement s'il rejette de la mousse ou de l'eau. Vider le réservoir et si nécessaire le filtre à plis.

Ne jamais monter ni s'asseoir sur l'appareil.

Toujours disposer le câble de raccordement et le tuyau de manière à éviter tout risque de trébuchement.

Ne jamais tirer, plier ou pincer le câble de raccordement sur des bords coupants.

Si le câble de raccordement de l'appareil est endommagé, le remplacer par un câble spécial. Voir chapitre Réparations.

Ne raccorder qu'à une prise de courant avec contact de terre.

Ne pas utiliser de câble de rallonge endommagé.

Ne brancher ou débrancher en aucun cas la fiche secteur avec les mains humides

Toujours tirer sur la fiche secteur, pas au niveau du câble.

Utiliser la prise de l'appareil uniquement en conformité à la destination prévue dans le mode d'emploi.

Ne pas laisser l'appareil sans surveillance. Débrancher la fiche secteur en cas d'interruption de travail prolongée.

À l'extérieur, l'aspirateur ne doit pas être utilisé ou stocké dans un endroit humide.

ATTENTION - Cet outil doit être rangé uniquement à l'intérieur.

Les acides, l'acétone et les détergents peuvent attaquer les pièces de l'appareil.



Avant tous travaux de maintenance ou de nettoyage de l'appareil et après chaque utilisation, éteindre l'appareil et débrancher la fiche secteur.

Les appareils à jet de vapeur et les nettoyeurs haute pression ne doivent pas être utilisés pour le nettoyage de l'aspirateur.

L'intérieur du couvercle doit toujours rester sec.

Contamination microbienne due à l'absence de nettoyage à long terme, notamment en cas d'utilisation pour le traitement de produits alimentaires : toujours nettoyer et désinfecter l'appareil immédiatement après utilisation.

Ne jamais ouvrir l'appareil à l'extérieur par temps de pluie ou en cas d'orage.

L'appareil ne doit pas être utilisé dans des locaux à atmosphère explosible.

Vérifier que le support de l'aspirateur est correctement fixé.

Si l'air d'évacuation est rejeté dans la pièce, celle-ci doit présenter un taux de renouvellement de l'air L suffisant. Se reporter à la réglementation nationale.



Attention ! Cet appareil contient des poussières nocives pour la santé. Les travaux de vidage et de maintenance, y compris l'élimination du réservoir à poussière, doivent être

exécutés par un personnel spécialisé portant un équipement de protection approprié.



Danger !



Attention ! Ne pas utiliser cet appareil avant d'en avoir lu le mode d'emploi.

AVERTISSEMENT - Les opérateurs doivent recevoir des instructions appropriées sur l'utilisation de cet aspirateur.

Consignes de sécurité spéciales concernant l'ASR 35 M AutoClean :

Étiquette d'avertissement pour les outils de la classe de poussière M :



Lors des travaux de vidage et de maintenance, suivre les consignes suivantes :
Nettoyer l'appareil avant de l'ouvrir. Porter un masque anti-poussière. Éviter d'exposer des personnes non concernées à la poussière. Garantir une ventilation locale filtrée. Ensuite, nettoyer la zone de maintenance.

Ne pas utiliser l'appareil sans le système de filtration complet. (cassettes filtrantes et sac filtre PE).

Le contrôle selon la norme EN 60335 Parties 1 et 69 a conclu que les exigences relatives à la sécurité électrique sont remplies, même concernant l'aspiration d'un mélange eau-air.

Consignes de sécurité spéciales concernant l'ASR 35 L AutoClean :

Étiquette d'avertissement pour les outils de la classe de poussière L :



L'appareil convient à l'aspiration de matériaux légèrement nocifs pour la santé. L'appareil ne convient pas à la réduction de poussière de bois dans l'air respiratoire.

Les poussières de matériaux tels que les peintures au plomb, certains types de bois, de minéraux et de métaux peuvent s'avérer nocives pour la santé. Toucher ou inhaler ces poussières peut entraîner des réactions allergiques et/ou des maladies respiratoires chez l'utilisateur ou les personnes se trouvant à proximité.

Certaines poussières provenant par exemple du chêne ou du hêtre sont considérées comme cancérogènes, particulièrement lorsqu'elle sont

associées à des adjuvants de traitement du bois (chromate, produit de protection du bois).

5 Vue d'ensemble

Voir page 3 (à déplier).

- 1 Sélecteur de puissance d'aspiration *
- 2 Bouton rotatif Marche/Arrêt/Automatique/AutoClean
- 3 Témoin de contrôle du débit
- 4 Prise de l'appareil
- 5 Bouton rotatif pour sélectionner le diamètre du tuyau d'aspiration *
- 6 Sac filtre PE *
- 7 Sac filtre non tissé *
- 8 Sac filtre papier *
- 9 Dessus
- 10 Grille de fermeture
- 11 Réservoir
- 12 Porte-câble (rabattre vers l'arrière et y accrocher le câble secteur)
- 13 Bouchon (uniquement sur l'ASR 35 M AutoClean) *
- 14 Ouverture d'aspiration
- 15 Cache (pour ouvrir le capot et remplacer les cassettes filtrantes)
- 16 Bouton de verrouillage
- 17 Filtre de protection moteur
- 18 Cassette filtrante (selon IFA C)

* suivant version / non compris dans la fourniture

6 Mise en service

 **Avant la mise en service, vérifier que la tension secteur et la fréquence secteur indiquées sur la plaque signalétique correspondent aux caractéristiques du réseau de courant.**

- 6.1 Serrer le bouchon** (uniquement sur l'ASR 35 M AutoClean)

Laisser pendre la chaîne du bouchon (13) à l'ouverture d'aspiration (14).

- 6.2 Insérer un sac filtre papier ou non tissé**

Les sacs filtres papier (8) ne conviennent pas à l'aspiration de liquide.

Eteindre l'appareil, débrancher la fiche secteur, ouvrir les grilles de fermeture (10). Retirer le dessus (9) du réservoir (11).

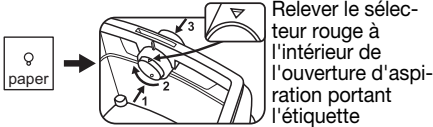

"triangle". (Pour tourner le sélecteur, appuyer légèrement vers le tuyau d'aspiration, puis le tirer de nouveau vers l'arrière).

Saisir le sac filtre papier / non tissé neuf au niveau de la bride. Commencer par pousser vers le bas à l'aide de la buse d'aspiration, puis pousser vers le haut à l'aide de la came d'arrêt. Replacer le dessus du réservoir, fermer les grilles de fermeture.

6.3 Insérer un sac filtre PE

Les sacs filtres PE (6) conviennent à l'aspiration de résidus secs et liquides.

Eteindre l'appareil, débrancher la fiche secteur, ouvrir les grilles de fermeture (10). Retirer le dessus (9) du réservoir (11).

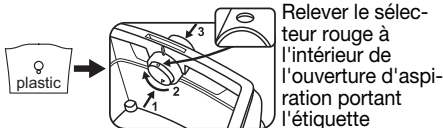

"triangle". (Pour tourner le sélecteur, appuyer légèrement vers le tuyau d'aspiration, puis le tirer de nouveau vers l'arrière).

Saisir le sac filtre PE (6) au niveau du rebord, puis avec son ouverture le passer par le loquet en-dessous de l'ouverture d'aspiration (8), puis l'insérer jusqu'à la butée sur l'ouverture d'aspiration.

Etendre le sac filtre PE (6) de manière homogène au fond du réservoir. Poser les bords du sac filtre PE sur les bords du réservoir de sorte que le sac filtre PE soit entièrement fixé sur le dessus (5).

7 L'appareil

7.1 Marche/Arrêt, Automatique, AutoClean

Régler le mode souhaité sur le **sélecteur (2)** :

Position "0" :

-  OFF • L'aspirateur est éteint

Position "I" :

-  ON • L'aspirateur est en marche
- AutoClean* est désactivé

Position "IR" :

-  ON +  • L'aspirateur est en marche
- AutoClean* est activé

Position "AR" :

-  AR • Mise en marche / à l'arrêt automatique : l'aspirateur est mis en marche / à l'arrêt depuis un outil électrique branché à la prise (4). (Remarque : Lorsque l'outil électrique est éteint, l'aspirateur continue de fonctionner pendant env. 10 secondes. Cela évite que de la poussière ne se dépose dans le tuyau.)
- AutoClean* est activé

* **AutoClean** (vibration automatique) : décolmatage automatique du filtre, si la fonction est activée ou si une certaine valeur de dépression est atteinte. Cette fonction garantit des filtres toujours propres sans interruption de travail.

7.2 Prise (4)

 La prise (4) est prévue uniquement pour le raccordement d'un outil électrique.

 La puissance absorbée maximale autorisée (de l'aspirateur et de l'appareil raccordé) ne doit pas au total dépasser la valeur I_{max} (voir tableau, page 2).

 Attention ! L'outil électrique doit être éteint au moment du branchement. Dès que la fiche secteur est branchée, la prise est sous tension, quelle que soit la position du sélecteur.

Si le sélecteur (2) est positionné sur "0", la prise peut être utilisée comme câble de rallonge (par exemple pour l'éclairage).

Si le sélecteur (2) est en position "AR", l'aspirateur est mis en marche / à l'arrêt par un outil électrique raccordé à la prise (4).

7.3 Sélecteur de puissance d'aspiration (uniquement sur l'ASR 35 L AutoClean)

Le sélecteur de puissance d'aspiration (1) permet de régler le régime du moteur et par conséquent la puissance d'aspiration en continu selon les conditions de travail.

7.4 Témoin de contrôle du débit

Lorsque le réservoir est plein et/ou si le tuyau d'aspiration est obturé, le témoin de contrôle du débit (3) s'allume. Sur l'ASR 35 M AutoClean, un signal sonore retentit également.

7.5 Sélecteur pour régler le diamètre du tuyau d'aspiration (uniquement ASR 35 M AutoClean)

Sur le sélecteur (5), régler le diamètre du tuyau d'aspiration monté.

Si le sélecteur (2) est en position "AR" ou "IR", le débit volumique est surveillé.

Si le seuil de débit déterminé est dépassé, les cassettes filtrantes (18) sont automatiquement

secouées sans réduction de la puissance d'aspiration. Malgré cette mesure, si la valeur reste en-dessous du seuil, le témoin de contrôle du débit s'allume et si le sélecteur est positionné sur "AR", un signal sonore retentit pour indiquer que le réservoir ou le sac filtre papier (8) / non tissé (7) ou le sac filtre PE (6) doit être changé.

Ø 35 mm => 70 m³/h

Ø 27 mm => 40 m³/h

Ø 19 mm => 20 m³/h

Remarque : Sur un tuyau d'aspiration de diamètre max. de 19 mm et dans des conditions défavorables de circulation dans le tuyau d'aspiration, il peut éventuellement arriver que le témoin de contrôle du débit (3) clignote et que le signal sonore retentisse bien que le sac filtre papier / non tissé ne doive pas encore être vidé. Dans ce cas, placer le flexible droit, le nettoyer.

Remarque : S'il est nécessaire, en raison de configuration de l'aspirateur (par ex. canal d'aspiration petit diamètre dans le dépoussiéreur, mais tuyau d'aspiration grand diamètre) (5), de régler le sélecteur sur une valeur plus petite, le transport de la poussière dans le tuyau d'aspiration ne sera pas suffisamment garanti. Après chaque étape de travail, il faut retirer le tuyau d'aspiration du dépoussiéreur pour le dépoussiérer entièrement.

8 Utilisation

8.1 Aspiration de poussières

Aspirer uniquement en utilisant des filtres, un appareil et des accessoires secs. Si elle était humide, la poussière pourrait s'y accrocher et l'encrasser.

Toujours utiliser le sac filtre papier (8), le sac filtre non tissé (7) ou le sac filtre PE (6) en association avec des cassettes filtrantes (18).

8.2 Aspiration de liquide

 Ne jamais faire fonctionner l'appareil sans cassette de filtre insérée (18). Cela peut détruire l'appareil. En outre de l'eau peut s'écouler.

Aspirer sans sac filtre papier (8). Il est possible d'utiliser un sac filtre non tissé (7) ou un sac filtre PE (6). Les cassettes filtrantes (18) ne conviennent pas à l'aspiration de liquide.

Éliminer les poussières sèches avant d'aspirer le liquide. Cela permet d'éviter un fort encrassement et une forte incrustation

Le capteur d'eau intégré arrête le moteur lorsque le réservoir est plein. Vider l'appareil. Si l'appareil n'est pas éteint, la protection anti-redémarrage reste active. C'est seulement après le redémarrage que l'appareil est de nouveau fonctionnel.

Après l'arrêt, une petite quantité d'eau peut refluer du tuyau.

Avant de vider, retirer le tuyau d'aspiration du liquide.

Avant d'enchaîner par une aspiration de poussières, insérer des filtres secs. En cas de changements fréquents entre l'aspiration de poussières et l'aspiration de liquide, nous recommandons d'utiliser un second filtre (de rechange). Laisser sécher le filtre, le réservoir et les accessoires pour que la poussière ne colle pas aux parties humides.

8.3 Informations spéciales concernant l'ASR 35 M AutoClean

Emploi comme aspirateur industriel (IS) :

Positionner le sélecteur (2) sur "IR".

Régler le bouton rotatif (5) sur Ø 35 mm.

Si la valeur min. du débit est dépassée, le témoin de contrôle du débit s'allume pour indiquer que le réservoir est vide, et que le sac filtre papier (8) / non tissé (7) ou le sac filtre PE (6) doit être remplacé.

Utilisation d'un dépoussiéreur (ENT) :

Le dépoussiéreur ne doit être utilisé qu'avec certaines sources de poussières.

Positionner le sélecteur (2) sur "AR".

Sur le sélecteur (5), régler le diamètre du tuyau d'aspiration monté. Pour des informations détaillées, voir chapitre 7.5.

Brancher l'outil électrique éteint sur la prise (4). Voir chapitre 7.2.

Si le seuil de débit déterminé est dépassé, les cassettes filtrantes (18) sont automatiquement secouées sans réduction de la puissance d'aspiration. Malgré cette mesure, si la valeur reste en-dessous du seuil, le témoin de contrôle du débit s'allume et un signal sonore retentit pour indiquer que le réservoir ou le sac filtre papier (8) / non tissé (7) ou le sac filtre PE (6) doit être changé.

8.4 Transport

Sur l'ASR 35 M AutoClean, laisser le tuyau monté pour empêcher que de la poussière ne sorte de manière involontaire.

Sur l'ASR 35 M AutoClean, fermer l'ouverture d'aspiration (14) avec un bouchon (13), connecter les extrémités de tuyau pour éviter que de poussière ne sorte.

Entourer le tuyau d'aspiration sur l'aspirateur.

Monter et fixer les accessoires dans le sac plastique approprié.

Accrocher le câble secteur au porte-câble (12).

Le dessus (9) doit être fixé au réservoir (11). Vérifier que les grilles de fermeture (10) sont fermées.

9 Nettoyage

9.1 Consignes de nettoyage générales

Nettoyer le réservoir et les accessoires à l'eau. Nettoyer le dessus (9) avec un chiffon humide.

Attention ! Cet appareil contient des poussières nocives pour la santé. Les travaux de vidage et de maintenance, y compris l'élimination du réservoir à poussière, doivent être exécutés par un personnel spécialisé portant un équipement de protection approprié.

Vidage du réservoir

 Utilisation autorisée uniquement avec des poussières ayant des valeurs max. autorisées sur le lieu de travail > 1mg/m³.

- Retirer la fiche secteur.
- ASR 35 M AutoClean : retirer le tuyau d'aspiration, fermer l'ouverture d'aspiration (14) avec un bouchon (13).
- Ouvrir les grilles de fermeture (10). Retirer le dessus (9) du réservoir (11).
- Renverser le réservoir.

Éliminer le sac filtre papier / non tissé

- Retirer la fiche secteur.
- Serrer le protège-embouchure.
- ASR 35 M AutoClean : retirer le tuyau d'aspiration, fermer l'ouverture d'aspiration (14) avec un bouchon (13).
- Ouvrir les grilles de fermeture (10). Retirer le dessus (9) du réservoir (11).
- Retirer le sac filtre papier (8) / non tissé (7) avec précaution en arrière pour le séparer de l'ouverture d'aspiration (14). Fermer le rebord du sac filtre papier / non tissé en rabattant le couvercle.
- Éliminer la poussière conformément aux réglementations légales.

Éliminer le sac filtre PE

- Brancher la fiche secteur.
- Allumer l'aspirateur et secouer le filtre : positionner le sélecteur (2) sur "IR".
- Éteindre l'aspirateur : positionner le sélecteur (2) sur "0".
- Serrer le protège-embouchure.
- ASR 35 M AutoClean : retirer le tuyau d'aspiration, fermer l'ouverture d'aspiration (14) avec un bouchon (13).
- Ouvrir les grilles de fermeture (10). Retirer le dessus (9) du réservoir (11). Avant de déposer le dessus, positionner le sélecteur (2) sur "I" afin d'aspirer la poussière éventuellement en suspension.
- Tirer le sac filtre PE (6) vers l'arrière avec précaution de l'ouverture d'aspiration (14). Fermer le rebord du sac filtre PE en rabattant le couvercle.
- Éliminer la poussière conformément aux réglementations légales.

9.2 Consignes de nettoyage spéciales concernant l'ASR 35 M AutoClean

Sur les appareils de la classe M, le châssis doit toujours être maintenu en état de propreté par un passage d'aspirateur puis d'un chiffon, ou être traité au mastic avant qu'il soit retiré d'une zone dangereuse. Toutes les pièces de l'appareil seront considérées comme salies dès qu'elles sortiront de la zone dangereuse. Suivre les procédures appropriées pour éviter toute expansion de la poussière. Lors de tous travaux de maintenance ou de réparation, éliminer tous les objets salis ne pouvant pas être suffisamment nettoyés. Éliminer ces objets dans des sacs opaques conformément aux dispositions en vigueur relatives à l'élimination de ce type de déchets.

10 Maintenance

10.1 Informations générales

 Avant de procéder à la maintenance, éteindre l'appareil et débrancher la fiche secteur.

 Nettoyer l'appareil (voir chapitre 9).

Si l'utilisateur effectue la maintenance, il doit démonter l'aspirateur, le nettoyer et le maintenir dans la mesure du possible, sans exposer le personnel de maintenance ni d'autres personnes en danger.

Mesures de précaution

Respecter les mesures de précaution suivantes : nettoyage avant démontage, démontage de la ventilation locale filtrée avec précaution, nettoyage de la zone de maintenance et équipement de protection personnel.

10.2 Réduction de la puissance d'aspiration

En cas de diminution de la puissance d'aspiration, exécuter les mesures suivantes :

1. Décolmater les cassettes filtrantes en activant le vibreur électromagnétique (positionner le sélecteur (2) sur "IR").
2. Vider le réservoir ou changer le sac filtre papier (8) / non tissé (7) ou le sac filtre PE (6).
3. Remplacer les cassettes filtrantes (18).

10.3 Remplacer les cassettes filtrantes (18)

Secouer encore une fois les cassettes filtrantes (18) avant de changer le filtre en activant le vibreur électromagnétique (positionner le sélecteur (2) sur "IR").

A l'aide d'une pièce de monnaie ou d'un autre objet similaire, tourner le bouton de verrouillage (16) sur le cache (15) de 90° dans le sens inverse des aiguilles d'une montre et pousser sur le cache (15). Ouvrir le capot et soulever les cassettes

filtrantes (18). Jeter immédiatement les cassettes filtrantes retirées dans un sac plastique étanche à la poussière et éliminer le sac dans le respect des normes. Insérer des cassettes filtrantes neuves en veillant à ce que l'emplacement du filtre soit propre et stable.

10.4 Filtre de protection moteur

Contrôler régulièrement le filtre de protection moteur. Si le filtre de protection moteur (17) est encrassé, cela signifie que les cassettes filtrantes (18) sont défectueuses :

- Remplacer les cassettes filtrantes (18).
- Remplacer le filtre de protection moteur (17), ou le nettoyer en le passant sous l'eau, le sécher et le replacer.

10.5 Capteur d'eau

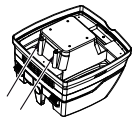

Nettoyer régulièrement le capteur d'eau et rechercher toute trace de dommage.

10.6 Contrôle technique sur l'ASR 35 M AutoClean

Le fabricant ou un personnel formé est tenu au moins une fois par an d'effectuer un contrôle technique pour vérifier par ex. l'état du filtre, l'étanchéité de l'appareil et le fonctionnement du dispositif de contrôle.

Si l'utilisateur effectue la maintenance, il doit démonter l'aspirateur, le nettoyer et le maintenir dans la mesure du possible, sans exposer le personnel de maintenance ni d'autres personnes en danger.

Mesures de précaution

Respecter les mesures de précaution suivantes : nettoyage avant démontage, démontage de la ventilation locale filtrée avec précaution, nettoyage de la zone de maintenance et équipement de protection personnel.

Lors de tous travaux de maintenance ou de réparation, éliminer tous les objets salis ne pouvant pas être suffisamment nettoyés. Éliminer ces objets dans des sacs opaques conformément aux dispositions en vigueur relatives à l'élimination de ce type de déchets.

11 Dépannage

Si le témoin de contrôle du débit (3) s'allume ou qu'un signal sonore retentit (uniquement sur l'ASR 35 M AutoClean), cela signifie qu'il faut vider le sac filtre papier / non tissé.

Réduction de la puissance d'aspiration :

Respecter les consignes indiquées au chapitre Nettoyage.

- Cassettes filtrantes (18) encrassées ? -> Nettoyer.
- Sac filtre papier (8) / non tissé (7) plein ? -> Changer.
- Sac filtre PE (6) plein ? -> Changer.
- Réservoir (11) plein ? -> Vider.
- Filtre de protection moteur (17) encrassé ? -> Voir chapitre 10.
- Suceur, tube ou tuyau encrassé ? -> Nettoyer.

L'appareil ne démarre pas :

- La fiche secteur est-elle branchée ?
- Le secteur est-il sous tension ?
- Le câble secteur est-il en bon état ?
- Les capots sont-ils correctement fermés ?
- Le capteur d'eau s'est-il éteint ? - Vider le réservoir ; éteindre puis rallumer.
- Positionner le sélecteur (2) sur "AR" ? - Positionner sur "I" ou sur "IR". Voir chapitre 7.1.
- L'aspirateur n'est pas allumé / éteint par un outil électrique bien que le sélecteur (2) soit en position "AR". - Brancher l'outil électrique dans la prise (4).

Poussière dans le réservoir sur le sac filtre papier / non tissé inséré :

- Position du bouton rotatif incorrecte. Voir chapitre 6.2.

Le sac filtre PE est aspiré sur les cassettes filtrantes (18) :

- Position du bouton rotatif incorrecte. Voir chapitre 6.3.

Le sac filtre PE est aspiré sur les cassettes filtrantes (18) :

- Position du bouton rotatif incorrecte. Voir chapitre 6.3.



Ne procéder à aucune intervention sur l'appareil. S'adresser à un centre agréé ou au service client Metabo (voir chapitre 13 Réparations)

12 Accessoires

Utiliser uniquement des accessoires Metabo.

Si des accessoires sont nécessaires, s'adresser au revendeur.

Voir page 4.

ASR 35 L AutoClean et ASR 35 M AutoClean :

- 19 Sac filtre papier-M
5 unités = 1 jeu
- 20 Sac filtre non tissé-M
5 unités = 1 jeu
- 21 Sac filtre PE-M
5 unités = 1 jeu
- 22 Cassette filtrante-M Cellulose
2 unités = 1 jeu

- 23 Cassette filtrante-M Polyester
2 unités = 1 jeu
- 24 Cassette filtrante HEPA
2 unités = 1 jeu
- 25 Filtre de protection moteur (1 unité).
Commander 2 unités.
- 26 Poignée de guidage
- 27 Attache-câbles (10 unités)
- 28 Tuyau d'aspiration
- 29 Raccord
- 30 Tube d'aspiration (2 unités)
- 31 Entretoise
- 32 Suceur
- 33 Suceur sol (en métal)
- 34 Suceur universel
- 35 Brosse universelle
- 36 Suceur brosse
- 37 Suceur biseau
- 38 Suceur caoutchouc
- 39 Jeu de suceurs sol (avec insert sol et insert
pour aspiration de liquide)
- 40 Suceur multifonction
- 41 Set d'aspiration outils électriques
- 42 Tuyau d'aspiration
- 43 Tuyau d'aspiration (antistatique)
- 44 Réducteur
- 45 Tuyau d'aspiration
avec raccord intérieur \varnothing 30 mm
et raccord extérieur \varnothing 35 mm

13 Réparations

Seul un électricien est habilité à effectuer des réparations sur les appareils !

Utiliser exclusivement des pièces de rechange d'origine Metabo.

Pour toute réparation sur un outil Metabo, contacter le représentant Metabo. Voir les adresses sur www.metabo.com.

Les listes des pièces détachées peuvent être téléchargées sur www.metabo.com.

14 Protection de l'environnement

Les emballages Metabo sont recyclables à 100 %.

Les appareils qui ne sont plus utilisés contiennent d'importantes quantités de matières premières et de matières plastiques de grande qualité pouvant être également recyclées.

Ce mode d'emploi est imprimé sur du papier blanchi sans chlore.



Pour les pays européens uniquement : Ne pas jeter les appareils dans les ordures ménagères ! Conformément à la directive

européenne 2002/96/CE relative aux déchets d'équipements électriques ou électroniques (DEEE), et à sa transposition dans la législation nationale, les appareils électriques doivent être collectés à part et être soumis à un recyclage respectueux de l'environnement.

15 Caractéristiques techniques

Commentaires sur les indications de la page 2.

Sous réserve de modifications allant dans le sens du progrès technique.

K	=	classe de poussière. Conforme à la norme EN 60335-2-69.
A	=	dim. ext.
U	=	tension secteur
F	=	fréquence secteur
A	=	ampérage
N	=	câble secteur
P ₁	=	puissance absorbée
P _{U1}	=	dépression max. (au tuyau)
P _{U2}	=	dépression max. (à la soufflante)
V _{l/s1}	=	débit volumique max. (au tuyau)
V _{l/s2}	=	débit volumique max. (à la soufflante)
D _{max1}	=	débit max. (au tuyau)
D _{max2}	=	débit max. (à la soufflante)
V	=	volume max. du réservoir
m	=	pois (sans cordon d'alimentation)

Niveaux sonores types A :

L_{pA} = niveau de pression acoustique

L_{WA} = niveau de puissance sonore

Pendant le fonctionnement, il se peut que le niveau sonore dépasse les 80 db(A).



Porter un casque antibruit !

Valeurs de mesure calculées selon EN 60704.

~ Courant alternatif

Les caractéristiques indiquées sont soumises à tolérance (selon les normes en vigueur correspondantes).

Gebruiksaanwijzing

Geachte klant, hartelijk dank voor het vertrouwen dat u ons bij de aankoop van uw nieuwe Metabo apparaat heeft geschonken. Alle apparaten van Metabo worden zorgvuldig getest en ondergaan de strenge kwaliteitscontroles van de Metabo kwaliteitswaarborging. De levensduur van een apparaat hangt echter ook in hoge mate van u af. Wij verzoeken u aandacht te schenken aan de informatie in deze gebruiksaanwijzing en de bijgevoegde documenten. Hoe zorgvuldiger u uw Metabo apparaat behandelt, des te langer zal het betrouwbaar blijven functioneren.

Inhoud

- 1 Conformiteitsverklaring
- 2 Gebruik volgens de voorschriften
- 3 Algemene veiligheidsvoorschriften
- 4 Speciale veiligheidsvoorschriften
- 5 Overzicht
- 6 Inbedrijfstelling
- 7 Het apparaat
- 8 Gebruik
- 9 Reiniging
- 10 Onderhoud
- 11 Storingen verhelpen
- 12 Accessoires
- 13 Reparatie
- 14 Milieubescherming
- 15 Technische gegevens

1 Conformiteitsverklaring

Wij verklaren op eigen en uitsluitende verantwoordelijkheid dat dit product voldoet aan de op pagina 2 genoemde normen en richtlijnen.

2 Gebruik volgens de voorschriften

ASR 35 L AutoClean:

L De zuiger is geschikt voor het opzuigen van stof, vaste deeltjes (glasscherven, nagels, etc.) en allerlei vloeistoffen, uitgezonderd licht ontvlambare en brandbare vloeistof en materiaal dat warmer is dan 60°C.

ASR 35 M AutoClean:

M De zuiger is geschikt voor het afzuigen van gezondheidsbedreigende stoffen van stofklasse M. Conform EN 60335-2-69.

De zuiger is geschikt voor het afscheiden van droge, niet brandbare stof met arbeidsplaatsgrenswaarden $\geq 0,1 \text{ mg/m}^3$.

Voor arbeidsplaatsgrenswaarden en kankerverwekkende stoffen kunt u de arbeidsplaatsgrenswaarden-lijst raadplegen of informatie inwinnen bij de bedrijfsverenigingen / instellingen van uw land.

Neem de landspecifieke voorschriften in acht.

Het resultaat van de stoftechnische test heeft alleen betrekking op het af- en opzuigen van droge stof.

De zuiger is geschikt voor het gebruik als:

- a) industriestofzuiger (IS) voor het opzuigen van neergeslagen stoffen.
- b) ontstoffer (ENT) voor het afzuigen van zwevende stof dat ontstaat bij materiaalbewerkingsmachines.

De zuiger is geschikt voor een verhoogde belasting bij beroepsmatig gebruik, bijv. in ambachtelijke of installatiebedrijven, de bouw- en industriële sector, werkplaatsen, voor schilders en stuka-doors, in de meubelindustrie of houtbewerkingsbedrijven. Conform EN 60335-2-69.

ASR 35 L AutoClean en ASR 35 M AutoClean:

Dit apparaat is niet bestemd voor gebruik door personen (inclusief kinderen) met beperkte fysieke, sensorische of geestelijke capaciteiten of die gebrek aan ervaring en/of kennis hebben, tenzij zij onder toezicht staan van een persoon die verantwoordelijk is voor hun veiligheid of van hem of haar aanwijzingen hebben gekregen over het gebruik van het apparaat.

Dit product is bestemd voor beroepsmatig gebruik.

Er mogen geen brandbare stoffen worden opgezogen.

Er mogen geen brandbare of explosieve oplosmiddelen, in oplosmiddel gedrenkt materiaal, explosieve stoffen, vloeistoffen, zoals benzine, olie of alcohol, verdunningsmiddelen of materiaal dat warmer is dan 60°C, worden opgezogen. Anders bestaat er explosie- en brandgevaar! Het apparaat mag niet in de buurt van ontvlambare gasen en substanties worden gebruikt.

Voor schade door oneigenlijk gebruik is alleen de gebruiker aansprakelijk.

De algemeen erkende veiligheidsvoorschriften en de bijgevoegde veiligheidsvoorschriften dienen te worden nageleefd.

3 Algemene veiligheidsvoorschriften



Lees vóór het gebruik van het apparaat de bijbehorende veiligheidsvoorschriften en de gebruiksaanwijzing aandachtig en volledig door. Bewaar alle documenten die bij de machine horen zorgvuldig en geef het apparaat alleen samen met deze documenten door aan anderen.



De gebruikers van het apparaat dienen vóór het gebruik geïnstrueerd te worden over de omgang met het apparaat, de substanties waarvoor het bestemd is en een veilige methode om het opgenomen materiaal te verwijderen.

4 Speciale veiligheidsvoorschriften



Let ter bescherming van uzelf en het apparaat op de met dit symbool aangegeven passages!

Laat nooit toe dat kinderen het apparaat gebruiken.

Kinderen dienen onder toezicht te staan om te voorkomen dat zij met het apparaat spelen.

Let op! Gebruik alleen accessoires die bij het apparaat zijn gevoegd of in de gebruiksaanwijzing worden aangegeven. Het gebruik van andere accessoires kan een nadelige invloed hebben op de veiligheid.

Er mogen geen andere werkzaamheden dan hier beschreven, worden uitgevoerd.

Bij oneigenlijk gebruik, ondeskundige bediening of niet-vakkundige reparatie wordt geen aansprakelijkheid voor eventuele schade aanvaard.

Wanneer het apparaat niet wordt gebruikt, de slang aan het apparaat laten, zodat wordt voorkomen dat er per ongeluk stof vrijkomt. Bij ASR 35 M AutoClean, de zuigopening (14) met de sluitstop (13) sluiten, de uiteinden van de slang in elkaar steken zodat er geen stof vrijkomt.

Apparaten inclusief accessoires niet in bedrijf nemen wanneer:

- herkenbare schade (scheuren/breuken) aan het apparaat te zien is,
- de voedingskabel defect is of scheurvorming resp. veroudering vertoont,
- het vermoeden bestaat dat er sprake is van een onzichtbaar defect (na een val).

Mondstuk, slang of buis niet op mensen of dieren richten.



Wanneer er schuim of water vrijkomt, het apparaat direct uitschakelen. Reservoir en indien nodig vouwfilter leegmaken.

Nooit op het apparaat gaan staan of zitten.

Aansluitkabel en slang altijd zo leggen dat er geen gevaar van stuikelen bestaat.

Aansluitkabel niet over scherpe randen trekken, knikken of afknellen.

Wanneer de aansluitkabel van het apparaat wordt beschadigd, moet deze door een speciale aansluitkabel worden vervangen. Zie het hoofdstuk **Reparatie**.

Alleen op een stopcontact met randaarde aansluiten.

Geen beschadigde verlengingskabel gebruiken.

De netstekker nooit met natte handen in het stopcontact steken of eruit halen.

Alleen aan de netstekker, nooit aan het snoer trekken.

De contactdoos op het apparaat mag alleen worden gebruikt voor doeleinden die in de gebruiksaanwijzing vermeld zijn.

Apparaat niet onbeheerd achterlaten. Bij langere werkonderbrekingen de netstekker uit het stopcontact halen.

De zuiger mag buiten niet in natte omstandigheden gebruikt of opgeslagen worden.

LET OP - Deze machine mag alleen binnen worden opgeslagen.

Zuur, aceton en oplosmiddel kunnen een bijtende uitwerking hebben op onderdelen van het apparaat.



Vóór onderhoud aan of reiniging van het apparaat en na gebruik altijd het apparaat uitschakelen en de netstekker uit het stopcontact trekken.

Voor het schoonmaken van de zuiger mogen geen stoomstraalapparaten en hogedrukreinigers gebruikt worden.

De binnenkant van het deksel altijd droog houden.

Verkieming wanneer er lange tijd geen reiniging heeft plaatsgevonden, met name in de levensmiddelenverwerkende industrie: Het apparaat altijd direct na gebruik reinigen en desinfecteren.

Bij regen of onweer het apparaat nooit buiten openen.

Het apparaat mag niet gebruikt worden in explosieve ruimtes.

Let erop dat de zuiger stevig staat.

Wanneer de afzuiglucht in de ruimte wordt teruggevoerd, dient de ventilatiesnelheid L in de ruimte voldoende te zijn. Let op de nationale voorschriften.

 Let op! Dit apparaat bevat stof dat schadelijk is voor de gezondheid. Het leegmaken en het onderhoud, inclusief het wegnemen van de stofcontainer, mag alleen worden uitgevoerd door vakmensen die een passende beschermuitrusting dragen.

 Waarschuwing voor algemeen gevaar!

 Voorzichtig! Gebruik het apparaat niet zonder de gebruiksaanwijzing te hebben gelezen!

WAARSCHUWING - Bedieningspersoneel dient geïnstrueerd te worden over een juist gebruik van deze zuigers.

Speciale veiligheidsvoorschriften voor ASR 35 M AutoClean:

Waarschuwingsplaatje voor machines van stofklasse M:



Neem bij het leegmaken en het onderhoud de volgende instructies in acht:
Reinig het apparaat voordat het wordt geopend. Draag een stofmasker. Voorkom dat niet-betrokken personen met stof worden belast. Zorg voor lokaal gefilterde gecontroleerde ventilatie. Reinig vervolgens het onderhoudsgebied.

Het apparaat niet gebruiken zonder het volledige filtersysteem. (Filtercassettes en PE-filterzakken).

De keuring volgens EN 60335 deel 1 en 69 heeft opgeleverd dat ook bij het opzuigen van een water-luchtmengsel voldaan is aan de veiligheids-technische eisen betreffende de elektrische veiligheid.

Speciale veiligheidsvoorschriften voor ASR 35 L AutoClean:

Waarschuwingsplaatje voor machines van stofklasse L:



Het apparaat is geschikt voor het afzuigen van stoffen die in lichte mate schadelijk zijn voor de gezondheid. Het apparaat is niet geschikt voor het verminderen van houtstof in de in te ademen lucht.

Stoffen afkomstig van bepaalde materialen, zoals loodhoudende verf, enkele houtsoorten, mineralen en metaal, kunnen schadelijk zijn voor de gezondheid. Het aanraken of inademen van deze stoffen kan bij de gebruiker of personen die zich in de

nabijheid bevinden leiden tot allergische reacties en/of aandoeningen aan de luchtwegen. Bepaalde stoffen, zoals van eiken of beuken, gelden als kankerverwekkend, met name in verbinding met additieven voor de houtbehandeling (chromaat, houtbeschermingsmiddelen).

5 Overzicht

Zie pagina 3 (uitklappen a.u.b.).

- 1 Zuigvermogenregelaar *
- 2 Draaischakelaar Aan/Uit/Automaat/ AutoClean
- 3 Volumestroom-controlelampje
- 4 Stopcontact voor elektrisch gereedschap
- 5 Draaischakelaar voor de keuze van de diameter afzuigslang *
- 6 PE-filterzak *
- 7 Vlies-filterzak *
- 8 Papieren filterzak *
- 9 Bovendeel
- 10 Vergrendeling
- 11 Reservoir
- 12 Kabelhouder (naar achteren klappen en de voedingskabel eraan ophangen)
- 13 Sluitstop (alleen voor ASR 35 M AutoClean) *
- 14 Zuigopening
- 15 Grendel (om de kap voor het verwisselen van de filtercassette te openen)
- 16 Vergrendelknop
- 17 Motorveiligheidsfilter
- 18 Filtercassette (conform IFA C)

* afhankelijk van de uitvoering / niet in de leveringsomvang inbegrepen

6 Inbedrijfstelling

 **Controleer voordat de machine in gebruik wordt genomen of de op het typeplaatje aangegeven netspanning en netfrequentie overeenkomen met de gegevens van het stroomnet.**

6.1 Sluitstop bevestigen (alleen bij ASR 35 M AutoClean)

De ketting van de sluitstop (13) in het boorgat van de zuigopening (14) hangen.

6.2 Papieren filterzakken of vlies-filterzakken gebruiken

Papieren filterzakken (8) zijn niet geschikt voor het natzuigen.

Apparaat uitschakelen, netstekker uit stopcontact trekken, vergrendelingen (10) openen. Bovendeel (9) van het reservoir (11) nemen.

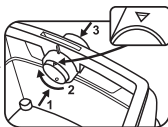

De rode draai-schuif aan de binnenkant van de aanzuigopening met de markering „Driehoek“ naar

boven zetten. (Om te kunnen draaien de schuif een beetje in de richting van de zuigslang drukken, daarna weer terugtrekken).

Nieuwe papieren filterzak / vlies-filterzak bij de rand pakken en eerst onder over de aanzuigsteun schuiven, daarna boven over de vergrendelnok schuiven. Bovendeel weer op reservoir plaatsen, vergrendelingen sluiten.

6.3 PE-filterzak inbrengen

PE-filterzakken (6) zijn geschikt voor het nat- en droogzuigen.

Apparaat uitschakelen, netstekker uit stopcontact trekken, vergrendelingen (10) openen. Bovendeel (9) van het reservoir (11) nemen.

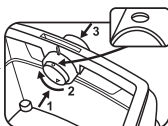

De rode draai-schuif aan de binnenkant van de aanzuigopening met de markering „Driehoek“ naar

boven zetten. (Om te kunnen draaien de schuif een beetje in de richting van de zuigslang drukken, daarna weer terugtrekken).

PE-filterzak (6) bij de rand pakken en met de opening eerst over de vergrendelnok aan het onderste deel van de zuigopening (8) leiden, vervolgens tot aan de aanslag op de zuigopening steken.

De PE-filterzak (6) gelijkmatig over de bodem van het reservoir uitspreiden. De randen van de PE-filterzak zo over de reservoirrand leggen, dat de PE-filterzak door het daarop geplaatste bovendee (5) rondom wordt vastgeklemd.

7 Het apparaat

7.1 In-/uitschakelen, Automaat, AutoClean

De gewenste functie met de **schakelaar (2)** kiezen:



Stand „0“:

-  **OFF** • Zuiger is uitgeschakeld



Stand „I“:

-  **ON** • Zuiger is ingeschakeld
- AutoClean* is uitgeschakeld

Stand „IR“:

-  **ON**  • Zuiger is ingeschakeld
- AutoClean* is ingeschakeld

Stand „AR“:

-  **AR**  • In-/uitschakelautomaat: De zuiger wordt in- resp. uitgeschakeld door een elektrisch gereedschap dat is aangesloten op het stopcontact (4). (Opmerking: Nadat het elektrisch gereedschap is uitgeschakeld loopt de zuiger nog ca. 10 seconden na. Hierdoor wordt voorkomen dat er stof in de slang achterblijft.)
- AutoClean* is ingeschakeld

* **AutoClean** (Automatische trilfunctie): automatische filterreiniging bij het inschakelen en wanneer een bepaalde onderdrukwaarde wordt bereikt. Voor een steeds vrij filter zonder werkonderbreking.

7.2 Stopcontact (4)

 Het stopcontact (4) is alleen bestemd voor de aansluiting van elektrisch gereedschap.

 De maximaal toelaatbare opgenomen stroom (van zuiger en aangesloten apparaat) mag in het totaal de waarde I_{max} (zie tabel, pagina 2) niet overschrijden.

 Let op! Elektrisch gereedschap moet bij het inbrengen zijn uitgeschakeld. Ongeacht de schakelaarstand staat het stopcontact altijd onder spanning wanneer via de netstekker contact wordt gemaakt met het stroomnet.

Staat de schakelaar (2) op de stand „0“, dan kan het stopcontact als verlengkabel (bijv. voor licht) worden gebruikt.

Staat de schakelaar (2) op de stand „AR“, dan wordt de zuiger in- resp. uitgeschakeld door een elektrisch gereedschap dat is aangesloten op het stopcontact (4).

7.3 Zuigvermogenregelaar (alleen ASR 35 L AutoClean)

Met de zuigvermogenregelaar (1) kunt u het motortoerental en daarmee het zuigvermogen traploos aan de werkomstandigheden aanpassen.

7.4 Volumestroom-controlelampje

Bij een vol reservoir en/of verstopping van de zuigslang brandt het volumestroom-controlelampje (3). Bij ASR 35 M AutoClean klinkt bovendien een akoestisch signaal.

7.5 Draaischakelaar voor het instellen van de zuigslang-diameter (alleen ASR 35 M AutoClean)

Stel bij de draaischakelaar (5) de zuigslang-diameter in van de gebruikte zuigslang.

Staat de schakelaar (2) op de stand „AR“ of „IR“, dan wordt de volumestroom bewaakt.

Komt de volumestroom onder een bepaalde waarde, dan worden de filtercassettes (18) automatisch afgeschud zonder dat het zuigvermogen vermindert. Blijft de volumestroom desondanks onder de waarde, dan gaat het volumestroom-controlelampje branden en klinkt bij schakelaarstand „AR“ bovendien een akoestisch signaal als waarschuwing dat het reservoir moet worden geleegd resp. de papieren filterzak (8) / vlies-filterzak (7) of PE-filterzak (6) moet worden vervangen.

Ø 35 mm => 70 m³/h

Ø 27 mm => 40 m³/h

Ø 19 mm => 20 m³/h

Opmerking: Bij een zuigslang-diameter van 19 mm of kleiner en een ongunstige doorstroming in de zuigslang kan het voorkomen dat het volumestroom-controlelampje (3) knippert en een akoestisch signaal klinkt, terwijl de papieren filterzak / vlies-filterzak nog niet geleegd hoeft te worden. In dit geval de slang recht leggen, reinigen en eventueel inkorten.

Opmerking: Wanneer vanwege een stofbron (bijv. een kleine diameter van het afzuigkanaal in de stofbron, maar een grote diameter van de zuigslang) de draaischakelaar (5) op een kleinere waarde moet worden gezet, dan is een toereikend stoftransport in de zuigslang niet gegarandeerd. Na elke werkfase moet de zuigslang van de stofbron worden getrokken om deze schoon te zuigen.

8 Gebruik

8.1 Droogzuigen

Alleen zuigen met een filter, apparaat en accessoires die droog zijn. In vochtige toestand kan het stof zich vasthechten en een korst vormen.

Papieren filterzakken (8), vlies-filterzakken (7) of PE-filterzakken (6) altijd samen met filtercassettes (18) gebruiken.

8.2 Natzuigen

 Het apparaat nooit gebruiken zonder dat de filtercassettes (18) zijn ingebracht. Het apparaat kan definitief defect raken. Bovendien kan er water uit komen.

Gebruik geen papieren filterzakken (8) bij het zuigen. Vlies-filterzakken (7) of PE-filterzakken (6)

kunnen worden gebruikt. De filtercassettes (18) zijn geschikt voor het natzuigen.

Vóór het natzuigen het droge zuigproduct verwijderen. Hierdoor wordt een sterke vervuiling en verkorsting voorkomen.

De ingebouwde watersensor schakelt de motor bij een vol reservoir af. Apparaat leegmaken. Wordt het apparaat niet uitgeschakeld, dan blijft de herstartbeveiliging actief. Het apparaat is pas weer klaar voor gebruik nadat het eerst uit- en vervolgens opnieuw ingeschakeld is.

Na het uitschakelen kan er wat water uit de slang teruglopen.

Vóór het legen eerst de zuigslang uit de vloestof nemen.

Wordt het apparaat vervolgens voor droogzuigen gebruikt, dan een droog filter plaatsen. Bij veelvuldige wisseling tussen droog- en natzuigen raden wij het gebruik van een tweede (wissel)filter aan. Filter, reservoir en accessoires laten drogen, zodat het stof niet aan vochtige onderdelen kan hechten.

8.3 Aanwijzingen speciaal voor ASR 35 M AutoClean

Gebruik als industriestofzuiger (IS):

Schakelaar (2) op de stand „IR“ zetten.

Draaischakelaar (5) op Ø 35 mm instellen.

Komtde volumestroom onder de vastgestelde waarde, dan gaat het volumestroom-controlelampje, branden als waarschuwing dat het reservoir geleegd, resp. de papieren filterzak (8) / vlies-filterzak (7) of PE-filterzak (8) vervangen moet worden.

Gebruik als ontstoffer (ENT):

De ontstoffer mag maar met één enkele stofbron worden verbonden.

Schakelaar (2) op de stand „AR“ zetten.

Stel bij de draaischakelaar (5) de zuigslang-diameter in van de gebruikte zuigslang. Zie voor gedetailleerde informatie hoofdstuk 7.5.

Het uitgeschakelde elektrisch gereedschap aansluiten op het stopcontact (4). Zie hoofdstuk 7.2.

Komt de volumestroom onder een bepaalde waarde, dan worden de filtercassettes (18) automatisch afgeschud zonder dat het zuigvermogen vermindert. Blijft de volumestroom desondanks onder de waarde, dan gaat het volumestroom-controlelampje branden en klinkt bovendien een akoestisch signaal als waarschuwing dat het reservoir moet worden geleegd resp. de papieren

filterzak (8) / vlies-filterzak (7) of PE-filterzak (6) moet worden vervangen.

8.4 Transport

Bij ASR 35 L AutoClean, de slang aan het apparaat laten, om te voorkomen dat er per ongeluk stof vrijkomt.

Bij ASR 35 M AutoClean, de zuigopening (14) met de sluitstop (13) sluiten, de uiteinden van de slang in elkaar steken zodat er geen stof vrijkomt.

Zuigslang om de zuiger leggen.

Accessoires in een geschikte kunststof zak doen en deze afsluiten.

Voedingskabel over de kabelhouder (12) hangen.

Het bovendeel (9) moet stevig met het reservoir (11) zijn verbonden - controleer of de vergrendelingen (10) zijn gesloten.

9 Reiniging

9.1 Algemene reinigingsvoorschriften

Reservoir en accessoires met water reinigen. Bovendeel (9) afvegen met een vochtige doek.

Let op! Dit apparaat bevat stof dat schadelijk is voor de gezondheid. Het leegmaken en het onderhoud, inclusief het wegnemen van stofcontainer, mag alleen worden uitgevoerd door vakmensen die een passende beschermuitrusting dragen.

Reservoir leegmaken

 Alleen toelaatbaar bij stoffen met arbeidsplaatsgrenswaarden > 1mg/m³.

- Haal de netstekker uit het stopcontact.
- ASR 35 M AutoClean: Zuigslang verwijderen, zuigopening (14) met sluitstop (13) afsluiten.
- Vergrendelingen (10) openen. Bovendeel (9) van het reservoir (11) nemen.
- Reservoir ledigen.

Papieren filterzak / vlies-filterzak afvoeren

- Haal de netstekker uit het stopcontact.
- Mondbeschermer opdoen.
- ASR 35 M AutoClean: Zuigslang verwijderen, zuigopening (14) met sluitstop (13) afsluiten.
- Vergrendelingen (10) openen. Bovendeel (9) van het reservoir (11) nemen.
- Papieren filterzak (8) / vlies-filterzak (7) voorzichtig van de zuigopening (14) naar achteren uittrekken. Rand van de papieren filterzak / vlies-filterzak afsluiten door het deksel om te klappen.
- Zuigproduct conform de wettelijke voorschriften als afval afvoeren.

PE-filterzak als afval afvoeren

- Netstekker insteken.

- Zuiger inschakelen en filter afschudden: schakelaar (2) op de stand „IR“ zetten.
- Zuiger uitschakelen: schakelaar (2) op de stand „0“ zetten.
- Mondbeschermer opdoen.
- ASR 35 M AutoClean: zuigslang verwijderen, zuigopening (14) met sluitstop (13) afsluiten.
- Vergrendelingen (10) openen. Bovendeel (9) van het reservoir (11) nemen. Vóór het wegnemen van het bovendeel de schakelaar (2) op de stand „I“ zetten, zodat eventueel vrijkomend stof wordt opgezogen.
- PE-filterzak (6) voorzichtig van de zuigopening (14) naar achteren uittrekken. Rand van de PE-filterzak afsluiten door het deksel om te klappen.
- Zuigproduct conform de wettelijke voorschriften als afval afvoeren.

9.2 Speciale reinigingsvoorschriften voor ASR 35 M AutoClean

Machines van klasse M dienen, alvorens ze uit de gevarenezone worden genomen, aan de buitenkant afgezogen en gereinigd of met afdichtmiddelen behandeld te worden. Alle machineonderdelen dienen als verontreinigd te worden beschouwd wanneer ze uit de gevarenezone worden genomen. Daarom moeten passende maatregelen worden getroffen om verspreiding van stof te voorkomen. Bij het uitvoeren van onderhouds- en reparatiewerkzaamheden dienen alle verontreinigde voorwerpen die niet naar tevredenheid gereinigd kunnen worden, te worden afgevoerd. Dergelijke voorwerpen dienen in niet-doorlatende zakken afgevoerd te worden in overeenstemming met de gangbare voorschriften voor het opruimen van dit soort afval.

10 Onderhoud

10.1 Algemene informatie

 Vóór het onderhoud altijd het apparaat uitschakelen en de netstekker uit het stopcontact trekken.

 Het apparaat reinigen (zie hoofdstuk 9).

Voor het onderhoud door de gebruiker moet de zuiger gedemonteerd, schoongemaakt en onderhouden worden, zonder dat dit gevaar oplevert voor onderhoudspersoneel of andere personen.

Voorzorgsmaatregelen

Tot de passende voorzorgsmaatregelen behoren de reiniging alvorens te demonteren, het treffen van maatregelen voor de lokaal gefilterde gecontroleerde ventilatie op de plaats waar het apparaat wordt gedemonteerd, de reiniging van het onderhoudsgebied en een geschikte persoonlijke veiligheidsuitrusting.

10.2 Afnemen van het zuigvermogen

Wanneer het zuigvermogen afneemt, dienen de volgende maatregelen te worden genomen:

1. Reinigen van de filtercassettes door de elektromagnetische triller in te schakelen (schakelaar (2) op de stand „IR“ zetten).
2. Reservoir legen of papieren filterzak (8) / vlies-filterzak (7) resp. PE-filterzak (6) vervangen.
3. Filtercassettes (18) vernieuwen.

10.3 Filtercassettes (18) vernieuwen

De filtercassettes (18) voor het verwisselen van het filter nog eenmaal afschudden door de elektromagnetische triller in te schakelen (schakelaar (2) op de stand „IR“ zetten).

Met een munt of vergelijkbaar voorwerp de vengendelknop (16) van de grendel (15) 90° tegen de klok in draaien en de grendel (15) naar achteren drukken. De kap openklappen en de filtercassettes (18) naar boven uitnemen. De uitgenomen filtercassettes direct in een stofdichte kunststof zak afsluiten en volgens voorschrift als afval afvoeren. Nieuwe filtercassettes plaatsen; let er hierbij op dat de filters netjes en stevig zitten.

10.4 Motorveiligheidsfilter

Motorveiligheidsfilter regelmatig controleren. Wanneer het motorveiligheidsfilter (17) verontreinigd zijn, dan wijst dit op defecte filtercassettes (18):

- Filtercassettes (18) vernieuwen.
- Het motorveiligheidsfilter (17) vernieuwen of onder stromend water uitwassen, laten drogen en weer inzetten.

10.5 Watersensor

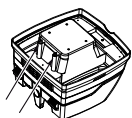

De watersensor regelmatig reinigen en bij beschadiging onderzoeken.

10.6 Technische controle bij ASR 35 M AutoClean

Ten minste jaarlijks dient door de fabrikant of iemand die hiervoor geschoold is een stoftechnische controle uitgevoerd te worden, bijv. op beschadiging van het filter, de dichtheid van het apparaat en de werking van de controleapparatuur.

Voor het onderhoud door de gebruiker moet de zuiger gedemonteerd, schoongemaakt en onderhouden worden, zonder dat dit gevaar oplevert voor onderhoudspersoneel of andere personen.

Voorzorgsmaatregelen

Tot de passende voorzorgsmaatregelen behoren de reiniging alvorens te demonteren, het treffen van maatregelen voor de lokaal gefilterde gecontroleerde ventilatie op de plaats waar het apparaat wordt gedemonteerd, de reiniging van het onderhoudsgebied en een geschikte persoonlijke veiligheidsuitrusting.

Bij het uitvoeren van onderhouds- en reparatiewerkzaamheden dienen alle verontreinigde voorwerpen die niet naar tevredenheid gereinigd kunnen worden, te worden afgevoerd. Dergelijke voorwerpen dienen in niet-doorlatende zakken afgevoerd te worden in overeenstemming met de gangbare voorschriften voor het opruimen van dit soort afval.

11 Storingen verhelpen

Wanneer het volumestroom-controlelampje (3) brandt of een akoestisch signaal (alleen bij ASR 35 M AutoClean) klinkt, dient de papieren filterzak / vlies-filterzak te worden leeggemaakt.

Afnemen van het zuigvermogen:

Neem de aanwijzingen in het hoofdstuk Reiniging in acht.

- Filtercassettes (18) verontreinigd? - reinigen.
- Papieren filterzak (8) / vlies-filterzak (7) vol? - vervangen.
- PE-filterzak (6) vol? - vervangen.
- Reservoir (11) vol? - leegmaken.
- Motorveiligheidsfilter (17) dichtgelopen? - Zie hoofdstuk 10.
- Mondstuk, buis of slang verstopt? - reinigen.

Apparaat start niet:

- Stekker in stopcontact?
- Stroomnet zonder spanning?
- Voedingskabel in orde
- Kap van het apparaat goed gesloten?
- Heeft watersensor het apparaat uitgeschakeld? - reservoir legen; uit- en weer inschakelen.
- Schakelaar (2) op de stand „AR“? - op „I“ of „IR“ zetten. Zie hoofdstuk 7.1.
- De zuiger wordt door een elektrisch gereedschap niet in- of uitgeschakeld, hoewel de schakelaar (2) op de stand „AR“ staat. - elektrisch gereedschap in stopcontact (4) steken.

Stof in het reservoir bij ingebracht papieren filterzak / vlies-filterzak:

- Positie van de draaischakelaar verkeerd. Zie hoofdstuk 6.2.

PE-filterzak wordt tegen de filtercassettes (18) aangezogen:

- Positie van de draaischakelaar verkeerd. Zie hoofdstuk 6.3.

PE-filterzak wordt tegen de filtercassettes (18) aangezogen:

- Positie van de draaischakelaar verkeerd. Zie hoofdstuk 6.3.

⚠ Geen ingrepen aan het apparaat uitvoeren. Neem contact op met een geautoriseerde werkplaats of de Metabo-klantendienst (zie hoofdstuk 13 Reparatie)

12 Accessoires

Gebruik uitsluitend originele Metabo accessoires.

Wilt u toebehoren aanschaffen, neem dan contact op met uw leverancier.

Zie bladzijde 4.

ASR 35 L AutoClean en ASR 35 M AutoClean:

- 19 Papieren filterzakken-M
5 stuks = 1 set
- 20 Vlies-filterzakken-M
5 stuks = 1 set
- 21 PE-filterzakken-M
5 stuks = 1 set
- 22 Filtercassette-M cellulosemateriaal
2 stuks = 1 set
- 23 Filtercassette-M polyestermateriaal
2 stuks = 1 set
- 24 Filtercassette-HEPA
2 stuks = 1 set
- 25 Motorveiligheidsfilter (1 stuk) Er moeten 2 stuks worden besteld.
- 26 Rijbeugel
- 27 Kabelclips (10 stuks)
- 28 Zuigslang
- 29 Aansluitstuk
- 30 Zuigbuizen (2 stuks)
- 31 Tussenstuk
- 32 Zuigmond
- 33 Vloermondstuk (metalen uitvoering)
- 34 Universeel mondstuk
- 35 Universele borstel
- 36 Bekledingsborstel
- 37 Spleetmondstuk
- 38 Rubbermondstuk
- 39 Vloermondstuk-set (met vloerinzetstuk en inzetstuk voor natzuigen)
- 40 Multipurpose mondstuk
- 41 Afzuigset elektrisch gereedschap
- 42 Zuigslang
- 43 Zuigslang (antistatisch)
- 44 Overgangstuk
- 45 Zuigslang met aansluitstuk binnen- \varnothing 30 mm en aansluitstuk buiten- \varnothing 35 mm

13 Reparatie

Reparaties aan apparaten mogen uitsluitend door een erkende vakman worden uitgevoerd!

Alleen originele Metabo reserveonderdelen gebruiken.

Neem voor elektrisch gereedschap van Metabo dat gerepareerd dient te worden contact op met uw Metabo-vertegenwoordiging. Zie voor adressen www.metabo.com.

Onderdeellijsten kunt u downloaden via www.metabo.com.

14 Milieubescherming

Metabo verpakkingen zijn 100% recyclebaar.

Afgedankte apparaten en toebehoren bevatten grote hoeveelheden waardevolle grond- en kunststoffen die eveneens gerecycleerd kunnen worden.

Deze gebruiksaanwijzing is op chloorvrij gebleekt papier gedrukt.



Alleen voor EU-landen: Geef uw apparaten nooit met het huisvuil mee! Volgens de Europese richtlijn 2002/96/EG inzake gebruikte elektrische en elektronische apparaten en de vertaling hiervan in de nationale wetgeving dienen oude apparaten gescheiden te worden ingezameld en op milieuvriendelijke wijze te worden afgevoerd.

15 Technische gegevens

Toelichting bij de gegevens van pagina 2.

Wijzigingen en technische verbeteringen voorbehouden.

- K = stofklasse. Conform EN 60335-2-69.
- A = buitenmaten
- U = netspanning
- F = netfrequentie
- A = stroomopname
- N = voedingskabel
- P₁ = nominaal vermogen
- P_{U1} = max. onderdruk (van slang)
- P_{U2} = max. onderdruk (van ventilator)
- V_{I/s1} = max. volumestroom (van slang)
- V_{I/s2} = max. volumestroom (van ventilator)
- D_{max1} = max. doorstromingshoeveelheid (van slang)
- D_{max2} = max. doorstromingshoeveelheid (van ventilator)
- V = max. reservoirinhoud
- m = Gewicht (zonder netkabel)

Typische A-gewogen geluidsniveaus:

- L_{pA} = geluidsdrukniveau
- L_{WA} = geluidsvermogensniveau

Tijdens het werken kan het geluidsniveau de 80 dB(A) overschrijden.



Draag gehoorbescherming!

Meetgegevens volgens de norm EN 60704.

~ Wisselstroom

De vermelde technische gegevens zijn tolerantiewaarden (overeenkomstig de toepasselijke norm).

Istruzioni per l'uso

Gentile Cliente, innanzitutto desideriamo esprimere la nostra gratitudine per aver scelto ed acquistato uno degli utensili Metabo. Ogni utensile Metabo viene accuratamente collaudato in conformità ai più severi requisiti del programma di assicurazione della qualità nell'ambito di Metabo stessa. Si deve, comunque, tenere presente che la durata dell'utensile dipende largamente dal comportamento dell'utilizzatore. Pertanto, raccomandiamo di prestare molta attenzione a quanto contenuto nel presente manuale nonché nei documenti ad esso allegati. Maggiore sarà l'accortezza con cui utilizzerà l'utensile Metabo, più saranno durature e affidabili le sue prestazioni.

Indice

- 1 Dichiarazione di conformità
- 2 Utilizzo conforme
- 3 Avvertenze generali di sicurezza
- 4 Avvertenze specifiche di sicurezza
- 5 Panoramica generale
- 6 Messa in funzione
- 7 Utensile
- 8 Utilizzo
- 9 Pulizia
- 10 Manutenzione
- 11 Eliminazione dei guasti
- 12 Accessori
- 13 Riparazione
- 14 Tutela dell'ambiente
- 15 Dati tecnici

1 Dichiarazione di conformità

Dichiariamo sotto la nostra completa responsabilità che questo prodotto è conforme alle norme e direttive riportate a pagina 2.

2 Utilizzo conforme

ASR 35 L AutoClean:

L'aspiratore è ideato per l'aspirazione di polvere e corpi solidi (schegge di vetro, chiodi, ecc.) nonché di liquidi di qualsiasi tipo tranne i liquidi facilmente infiammabili e combustibili e materiali con una temperatura superiore a 60°C.

ASR 35 M AutoClean:

L'aspiratore è ideato per l'aspirazione di polveri nocive per la salute appartenenti alla classe di polveri M, secondo la norma EN 60335-2-69.

L'aspiratore è adatto per separare polveri non asciutte e non infiammabili con valori limite di esposizione professionale $\geq 0,1 \text{ mg/m}^3$.

Il valore LEP e le sostanze cancerogene sono riportate nella relativa lista dei valori LEP, oppure è possibile richiedere informazioni in merito alle associazioni di categoria/istituzioni del proprio Paese.

Attenersi alle prescrizioni del proprio Paese.

Il risultato del controllo tecnico eseguito sulle polveri fa riferimento solo all'aspirazione/assorbimento di polvere asciutta.

L'aspiratore è adatto per l'impiego come:

- a) aspiratore industriale (IS) per l'aspirazione di polveri depositate.
- b) depolveratore (ENT) per l'aspirazione di polvere in sospensione prodotta dalle macchine per la lavorazione dei materiali.

L'aspiratore è concepito per resistere a considerevoli sollecitazioni nell'utilizzo industriale, ad esempio nell'artigianato, nelle installazioni, nell'edilizia, nell'industria, nelle officine, nelle attività di decoratori, stuccatori, falegnami e delle aziende per la lavorazione del legno. Secondo EN 60335-2-69.

ASR 35 L AutoClean e ASR 35 M AutoClean:

Questo utensile non è concepito per essere utilizzato da persone (bambini inclusi) con limitate capacità fisiche, psichiche, sensoriali o intellettuali o con insufficienti esperienze e/o conoscenze, a meno che ciò non avvenga sotto la sorveglianza di personale responsabile per la loro sicurezza o che questo personale fornisca le istruzioni necessarie per utilizzare l'utensile.

Questo prodotto è destinato ad un uso industriale.

Non deve essere utilizzato per aspirare polveri infiammabili.

Non devono essere aspirati solventi infiammabili o esplosivi, materiale impregnato di solvente, polveri potenzialmente esplosive, liquidi come benzina, gasolio, alcol, diluente e/o materiali con temperature superiori a 60°C. In caso contrario sussiste il pericolo d'esplosione e d'incendio! L'utensile non deve essere utilizzato in prossimità di gas e sostanze infiammabili.

Eventuali danni derivanti da un uso improprio dell'utensile elettrico sono di esclusiva responsabilità dell'operatore.

È obbligo rispettare le prescrizioni generali per la prevenzione degli infortuni nonché le norme sulla sicurezza allegate.

3 Avvertenze generali di sicurezza



Prima di utilizzare l'utensile, leggere attentamente e per intero le avvertenze sulla sicurezza e le istruzioni per l'uso fornite in dotazione. Conservare tutta la documentazione allegata e, nel caso di cessione dell'utensile a terzi, consegnare la documentazione assieme all'utensile.



Prima dell'utilizzo devono essere trasmesse agli operatori le informazioni, le istruzioni e le formazioni relative all'utilizzo dell'utensile e delle sostanze per le quali l'utensile stesso può essere impiegato, ivi incluso il procedimento sicuro per l'eliminazione del materiale assorbito.

4 Avvertenze specifiche di sicurezza



Per proteggere la propria persona e per una migliore cura dell'utensile stesso, attenersi alle parti di testo contrassegnate con questo simbolo!

Non consentire mai ai bambini di utilizzare l'utensile.

I bambini devono essere sorvegliati al fine di garantire che non giochino con l'utensile.

Attenzione! Utilizzare esclusivamente gli accessori forniti in dotazione con l'utensile oppure quelli indicati nelle istruzioni per l'uso. L'utilizzo di altri accessori potrebbe compromettere la sicurezza dell'utensile.

Non è consentito utilizzare l'utensile per attività che esulano da quanto descritto nelle presenti istruzioni.

Il produttore non si assumerà alcuna responsabilità in caso di eventuali danni derivanti da un uso improprio o non conforme oppure da riparazioni non eseguite a regola d'arte.

Qualora l'utensile non venisse utilizzato, lasciare il tubo flessibile collegato, in modo da evitare che la polvere possa fuoriuscire inavvertitamente. Per l'ASR 35 M AutoClean, chiudere l'apertura di aspirazione (14) con un apposito tappo (13) e congiungere le estremità del tubo flessibile affinché la polvere non possa fuoriuscire.

Non mettere in funzione gli utensili, accessori inclusi, se:

- l'utensile presenta danni visibili (cricche/rotture),

- la linea di collegamento alla rete risulta difettosa oppure presenta formazione di cricche e/o invecchiamento,
- si sospetta che sia presente un difetto non visibile (in seguito ad una caduta).

Non indirizzare gli ugelli, il tubo flessibile o il tubo verso persone o animali.



In caso di fuoriuscita di schiuma o acqua spegnere subito l'utensile. Svuotare il contenitore e, se necessario, il filtro pieghettato.

Non salire né sedersi mai sull'utensile.

Posare sempre la linea di allacciamento ed il tubo flessibile in modo tale da escludere rischi di inciampo.

Non tirare la linea di allacciamento sopra spigoli vivi, non piegarla né schiacciarla.

Qualora la linea di allacciamento dell'utensile venisse danneggiata, dovrà essere sostituita con una linea di allacciamento speciale. Vedi capitolo "Riparazione".

Collegare esclusivamente ad una presa con contatto di terra.

Non utilizzare cavi di prolunga danneggiati.

Non estrarre né inserire mai la spina con le mani bagnate.

Non esercitar mai trazione dal cavo, bensì solamente dalla spina.

La presa nell'utensile deve essere utilizzata esclusivamente per gli scopi prestabiliti nelle istruzioni per l'uso.

Non lasciare l'utensile incustodito. In caso di interruzione prolungata del lavoro scollegare la spina.

L'aspiratore non deve essere utilizzato o custodito all'aperto in condizioni di umidità.

ATTENZIONE - Questa macchina può essere utilizzata solo in interni.

Acidi, acetone e solventi possono intaccare parti dell'utensile.



Prima di ogni manutenzione, della pulizia dell'utensile e dopo ogni utilizzo scollegare l'utensile e staccare la spina.

Dispositivi a getto di vapore e pulitrici ad alta pressione non devono essere utilizzati per la pulizia dell'aspiratore.

L'interno del coperchio deve essere sempre mantenuto asciutto.

Contagio causato da una pulizia non eseguita per lungo tempo, in particolar modo in caso di utilizzo per lavorazione di generi alimentari: pulire e disinfettare sempre l'utensile immediatamente dopo l'uso.

Non aprire l'utensile all'aperto in caso di pioggia o temporale.

L'utensile non deve essere messo in funzione in ambienti soggetti a rischio d'esplosione.

Mantenere l'aspiratore in posizione sicura.

Deve essere presente un sufficiente ricambio d'aria L nel locale, qualora l'aria di scarico ritorni nel locale stesso. Attenersi alle normative nazionali in materia.



Attenzione! Questo utensile contiene polveri nocive per la salute. Interventi di svuotamento e manutenzione, ivi inclusa l'eliminazione dei recipienti per la raccolta della polvere, devono essere eseguiti solamente da personale tecnico che indossi i previsti dispositivi di protezione.



Avvertenza per pericolo generale!



Attenzione! Non utilizzare l'utensile senza aver prima letto le istruzioni per l'uso!

AVVERTENZA - Il personale di servizio deve essere adeguatamente istruito all'uso di questi aspiratori.

Speciali avvertenze per la sicurezza per l'ASR 35 M AutoClean:

Targhetta di avvertenza per macchine della categoria di polveri M:



Qualora vengano eseguite operazioni di svuotamento e manutenzione rispettare le seguenti indicazioni:

pulire l'utensile prima di aprirlo. Indossare una mascherina antipolvere. Evitare che altre persone entrino in contatto con la polvere. Garantire una ventilazione forzata filtrata in loco. Inoltre pulire la zona dedicata alla manutenzione.

Non mettere in funzione l'utensile senza l'impianto di filtrazione completo. (cassette filtro e sacchetto filtro in PE).

Dal controllo eseguito in conformità alla norma EN 60335 Parte 1 e 69 è risultato che i requisiti tecnici di sicurezza in riferimento alla sicurezza elettrica vengono soddisfatti anche durante l'aspirazione di una miscela acqua-aria.

Speciali avvertenze per la sicurezza per l'ASR 35 L AutoClean:

targhetta di avvertenza per macchine appartenenti alla categoria di polveri L:



L'utensile è idoneo per l'aspirazione di sostanze lievemente nocive per la salute. L'utensile non è idoneo per la riduzione della polvere di legno nell'aria inalata.

Le polveri di materiali come vernici contenenti piombo, alcuni tipi di legno, minerali e metalli possono essere nocive per la salute. Il contatto oppure l'inalazione delle polveri possono causare reazioni allergiche e/o patologie delle vie respiratorie dell'utilizzatore oppure delle persone che si trovano nelle vicinanze.

Determinate polveri come polvere di legno di faggio o di quercia sono considerate cancerogene, in particolare in combinazione con additivi per il trattamento del legname (cromato, sostanze preservanti del legno).

5 Panoramica generale

Vedere pagina 3 (girare la pagina).

- 1 Regolatore della potenza di aspirazione *
- 2 Commutatore rotante ON/OFF/Automatico/AutoClean
- 3 Indicatore di controllo portata in volume
- 4 Presa per l'elettro utensile
- 5 Commutatore rotante per la selezione del diametro del tubo flessibile di aspirazione *
- 6 Sacchetto filtro in PE *
- 7 Sacchetto filtro in vello *
- 8 Sacchetto filtro in carta *
- 9 Parte superiore
- 10 Chiusura a scatto
- 11 Contenitore
- 12 Supporto cavi (aprire il coperchio all'indietro ed appendervi il cavo per il collegamento alla rete)
- 13 Chiudere il tappo (solo per ASR 35 M AutoClean) *
- 14 Apertura di aspirazione
- 15 Chivistello (per l'apertura della copertura per la sostituzione della cassetta-filtro)
- 16 Pulsante di blocco
- 17 Filtro di protezione motore
- 18 Cassetta-filtro (secondo IFA C)

* a seconda della dotazione / non compresa nella dotazione

6 Messa in funzione

⚠ Prima della messa in funzione, verificare che la tensione e la frequenza di alimentazione elettrica disponibili corrispondano ai dati elettrici riportati sulla targhetta di identificazione.

6.1 Chiudere il tappo (solo con ASR 35 M AutoClean)

Agganciare la catena del tappo (13) nel foro dell'apertura di aspirazione (14).

6.2 Introdurre il sacchetto filtro in carta o in vello

I sacchetti filtri in carta (8) non sono adatti per l'aspirazione a umido.

Disinserire l'utensile, scollegare la spina, aprire i dispositivi di arresto (10). Rimuovere la parte superiore (9) dal contenitore (11).

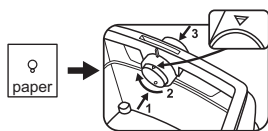

Spostare il commutatore rotante all'interno dell'apertura di aspirazione con il suo contrassegno

"Triangolo" verso l'alto. (Per avvitare premere in direzione del tubo flessibile, dopo l'avvitamento tirare nuovamente indietro).

Afferrare il nuovo sacchetto filtro in carta/vello per la flangia e spingerlo dapprima oltre il bocchettone di aspirazione, quindi in alto oltre la camma di arresto. Collocare nuovamente la parte superiore sul contenitore, chiudere il dispositivo di arresto.

6.3 Inserimento sacchetto filtro in PE

I sacchetti filtro in PE (6) sono adatti per l'aspirazione a umido ed a secco.

Disinserire l'utensile, scollegare la spina, aprire i dispositivi di arresto (10). Rimuovere la parte superiore (9) dal contenitore (11).

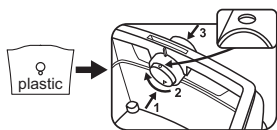

Spostare il commutatore rotante all'interno dell'apertura di aspirazione con il suo contrassegno

"Cerchio" verso l'alto. (Per avvitare premere in direzione del tubo flessibile, dopo l'avvitamento tirare nuovamente indietro).

Afferrare il sacchetto filtro in PE (6) per la flangia e con la sua apertura, guidarlo dapprima oltre la camma di arresto nella parte inferiore dell'apertura

di aspirazione (8), quindi inserirlo fino a battuta sull'apertura di aspirazione.

Distendere il sacchetto filtro in PE (6) in modo uniforme sul fondo del contenitore. Disporre i bordi del sacchetto filtro in PE lungo il bordo del contenitore in modo tale che il sacchetto filtro in PE venga bloccato su tutto il perimetro dalla parte superiore (5) che viene inserita.

7 Utensile

7.1 Accensione/Spegnimento, Automatico, AutoClean

Selezionare la modalità operativa desiderata mediante l'interruttore (2)

Posizione "0":

OFF • l'aspiratore è disattivato

Posizione "I":

ON • l'aspiratore è attivato
• la funzione AutoClean* è disattivata

Posizione "IR":

ON +  • l'aspiratore è attivato
• la funzione AutoClean* è attivata

Posizione "AR":

AR +  • ON/OFF Automatico: l'aspiratore viene acceso/spento mediante un elettro-utensile collegato alla presa (4).

(Avvertenza: in seguito allo spegnimento dell'elettro-utensile l'aspiratore resta ancora in funzione per circa 10 secondi. In questo modo si impedisce che la polvere rimanda nel tubo flessibile.)

• la funzione AutoClean* è attivata

* **Funzione AutoClean** (funzione di vibrazione automatica): pulizia automatica del filtro all'accensione e qualora venga raggiunto un determinato valore di depressione. Per filtri sempre liberi senza interruzione del lavoro.

7.2 Presa (4)

⚠ La presa elettrica (4) è pensata solo per il collegamento di un altro utensile elettrico.

⚠ L'assorbimento di corrente massimo ammesso (somma dell'aspiratore e dell'elettro-utensile collegato) non deve superare il valore I_{max} (vedere tabella, pagina 2).

⚠ Attenzione! L'elettro-utensile deve essere spento al momento dell'inserimento della spina. Con la spina inserita, la presa resta sempre

sotto tensione indipendentemente dalla posizione dell'interruttore.

Se l'interruttore (2) si trova in posizione "0" la presa può essere utilizzata come cavo di prolunga (ad esempio per le luci).

Se l'interruttore (2) si trova in posizione "AR" l'aspiratore viene acceso/spento mediante un elettrointensile collegato alla presa (4).

7.3 Regolatore potenza di aspirazione (solo per ASR 35 L AutoClean)

Con il regolatore della potenza di aspirazione (1) è possibile adeguare senza interruzione il numero di giri del motore e di conseguenza la potenza di aspirazione alle condizioni di lavoro.

7.4 Indicatore di controllo portata in volume

In presenza di un contenitore pieno e/o di occlusioni nel tubo flessibile si illuminerà l'indicatore di portata volumetrica (3). Con l'ASR 35 M AutoClean verrà inoltre emesso anche un segnale acustico.

7.5 Commutatore rotante per l'impostazione del diametro del tubo flessibile (solo per ASR 35 M AutoClean)

Impostare mediante il commutatore rotante (5) il diametro del tubo flessibile applicato all'utensile. Se l'interruttore (2) si trova in posizione "AR" o "IR", la portata in volume viene monitorata.

Qualora non venga raggiunto un valore prestabilito della portata in volume, le cassette-filtro (18) vengono automaticamente scosse, senza che la potenza di aspirazione diminuisca. Se ciononostante il valore non viene raggiunto, l'indicatore di controllo della portata si illuminerà e con l'interruttore in posizione "AR" si udirà anche un segnale acustico, quale avvertimento che il contenitore deve essere svuotato e/o il sacchetto filtro in carta (8) /sacchetto filtro in vello (7) o il sacchetto filtro in PE (6) deve essere sostituito.
 \varnothing 35 mm \Rightarrow 70 m³/h
 \varnothing 27 mm \Rightarrow 40 m³/h
 \varnothing 19 mm \Rightarrow 20 m³/h

Avvertenza: con un diametro del tubo flessibile di 19 mm o inferiore e condizioni sfavorevoli di portata è possibile che nel tubo flessibile eventualmente accada che l'indicatore di controllo della portata in volume (3) lampeggi e che si oda il segnale acustico, sebbene il sacchetto filtro in carta/in vello non debba ancora essere sostituito. In questo caso mettere il tubo flessibile in posizione diritta, pulirlo e, all'occorrenza, accorciarlo.

Avvertenza: se è necessario, a causa di un generatore di polvere (ad esempio un diametro ridotto del canale di aspirazione in combinazione però con un grande diametro del tubo flessibile), impostare il commutatore rotante (5) su di un valore inferiore, non sarà garantito un sufficiente trasporto della polvere nel tubo flessibile. Dopo ogni ciclo di lavoro è necessario che il tubo flessibile venga rimosso dal generatore di polvere affinché questo possa essere aspirato.

8 Utilizzo

8.1 Aspirazione a secco

Solo con filtro asciutto, aspirare l'utensile e gli accessori. Se bagnata, la polvere può rimanervi appiccicata e formare incrostazioni.

Utilizzare il sacchetto filtro in carta (8), il sacchetto filtro in vello (7) o il sacchetto filtro in PE (6) sempre unitamente alle cassette-filtro (18).

8.2 Aspirazione a umido



Non utilizzare mai l'utensile senza una cassetta-filtro montata (18). L'utensile può essere distrutto. Inoltre, può entrare dell'acqua.

Aspirare senza sacchetto filtro in carta (8). È possibile utilizzare sacchetti filtro in vello (7) o sacchetti filtro in PE (6). Le cassette-filtro (18) sono adatte per l'aspirazione a umido.

Prima dell'aspirazione a umido rimuovere il materiale asciutto aspirato. In questo modo si eviteranno un notevole accumulo di sporco ed incrostazioni.

Il sensore per l'acqua installato disinserisce il motore quando il contenitore è pieno. Svuotare l'utensile. Anche se l'utensile non è disattivato, resta tuttavia attiva la protezione contro il riavvio accidentale. Solamente dopo uno spegnimento ed una successiva accensione l'utensile sarà nuovamente pronto per funzionare.

Dopo lo spegnimento è possibile che un po' d'acqua rifluisca dal tubo flessibile.

Prima dello svuotamento rimuovere innanzitutto il tubo flessibile d'aspirazione dal liquido.

Per le successive operazioni di aspirazioni a secco impiegare filtri asciutti. In caso di frequente alternanza tra aspirazione a secco ed a umido si raccomanda di utilizzare un secondo filtro (sostitutivo). Lasciare asciugare il filtro, il contenitore e gli accessori, di modo che la polvere non si attacchi alle parti umide.

8.3 Avvertenze speciali per ASR 35 M AutoClean

Utilizzo come aspiratore industriale (IS):

commutare l'interruttore (2) in posizione "IR".
Impostare il commutatore rotante (5) su \varnothing 35 mm.
Qualora il valore della portata in volume non venisse raggiunto, si illuminerà il relativo indicatore della portata in volume, per indicare che il contenitore deve essere vuotato e/o il sacchetto filtro di carta (8) / sacchetto filtro in vello (7) o il sacchetto filtro in PE (8) deve essere sostituito.

Utilizzo come depolveratore (ENT):

il depolveratore deve essere collegato solamente con una singola fonte di polvere.

Commutare l'interruttore (2) in posizione "AR".
Impostare mediante il commutatore rotante (5) il diametro del tubo flessibile applicato all'utensile. Per informazioni dettagliate vedere il capitolo 7.5.
Collegare l'elettrodotto disattivato alla presa (4). Vedere il capitolo 7.2.

Qualora non venga raggiunto un valore prestabilito della portata in volume, le cassette-filtro (18) vengono automaticamente scosse, senza che la potenza di aspirazione diminuisca. Se ciononostante il valore non viene raggiunto, l'indicatore di controllo della portata si illuminerà e si udirà anche un segnale acustico quale avvertimento che il contenitore deve essere svuotato e/o il sacchetto filtro in carta (8) / sacchetto filtro in vello (7) o il sacchetto filtro in PE (6) deve essere sostituito.

8.4 Trasporto

Con l'ASR 35 L AutoClean, lasciare il tubo flessibile collegato, in modo da evitare che la polvere possa fuoriuscire inavvertitamente.

Per l'ASR 35 M AutoClean, chiudere l'apertura di aspirazione (14) con un apposito tappo (13) e congiungere le estremità del tubo flessibile affinché la polvere non possa fuoriuscire.

Disporre il tubo di aspirazione attorno all'aspiratore.

Riporre gli accessori nell'apposito sacchetto di plastica e chiuderlo.

Agganciare il cavo per l'allacciamento alla rete all'apposito supporto per cavi (12).

La parte superiore (9) deve essere sicuramente collegata con il contenitore (11) - controllare che le chiusure a scatto (10) siano chiuse.

9 Pulizia

9.1 Avvertenze generali per la pulizia

Pulire il contenitore e gli accessori con acqua.
Pulire la parte superiore (9) con un panno umido.

Attenzione! Questo utensile contiene polveri nocive per la salute. Interventi di svuotamento e manutenzione, ivi inclusa l'eliminazione dei recipienti per la raccolta della polvere, devono essere eseguiti solamente da personale tecnico che indossi i previsti dispositivi di protezione.

Svuotamento del contenitore

 Utilizzo consentito esclusivamente con valori limite di esposizione professionale $> 1 \text{ mg/m}^3$.

- Scollegare la spina.
- ASR 35 M AutoClean: rimuovere il tubo flessibile, chiudere l'apertura di aspirazione (14) mediante l'apposito tappo (13).
- Aprire le chiusure a scatto (10). Rimuovere la parte superiore (9) dal contenitore (11).
- Svuotare, rovesciandolo, il contenitore.

Smaltire il sacchetto filtro in carta/in vello

- Scollegare la spina.
- Indossare la maschera di protezione.
- ASR 35 M AutoClean: rimuovere il tubo flessibile, chiudere l'apertura di aspirazione (14) mediante l'apposito tappo (13).
- Aprire le chiusure a scatto (10). Rimuovere la parte superiore (9) dal contenitore (11).
- Tirando indietro, estrarre con cautela il sacchetto filtro in carta (8) / sacchetto filtro in vello (7) dall'apertura di aspirazione (14). Chiudere la flangia del sacchetto filtro in carta / sacchetto filtro in vello ribaltando il coperchio.
- Smaltire il materiale aspirato in conformità alle normative di legge vigenti.

Smaltire i sacchetti filtro in PE

- Inserire la spina di alimentazione.
- Azionare l'aspiratore e scuotere il filtro: commutare l'interruttore (2) in posizione "IR".
- Disinserire l'aspiratore: commutare l'interruttore (2) in posizione "0".
- Indossare la maschera di protezione.
- ASR 35 M AutoClean: rimuovere il tubo flessibile, chiudere l'apertura di aspirazione (14) mediante l'apposito tappo (13).
- Aprire le chiusure a scatto (10). Rimuovere la parte superiore (9) dal contenitore (11). Prima di rimuovere la parte superiore, commutare l'interruttore (2) in posizione "I", affinché venga aspirata eventuale polvere fuoriuscita.
- Tirando indietro, estrarre con cautela il sacchetto filtro in PE (6) dall'apertura di aspirazione (14). Chiudere la flangia del sacchetto filtro in PE ribaltando il coperchio.

- Smaltire il materiale aspirato in conformità alle normative di legge vigenti.

9.2 Speciali avvertenze per la pulizia per l'ASR 35 M AutoClean

Nel caso di macchine appartenenti alla classe M, pulire l'esterno della macchina con un processo di aspirazione polvere e con l'ausilio di un panno oppure utilizzando appositi prodotti sigillanti, prima di toglierle dalla zona di pericolo. Tutte le parti della macchina devono essere considerate sporche quando provengono dalla zona di pericolo e devono essere svolte adeguate attività al fine di evitare una diffusione della polvere. Durante l'esecuzione di lavori di manutenzione e riparazione tutti gli oggetti sporchi, che non possono essere puliti in modo soddisfacente, devono essere smaltiti. Questi oggetti devono essere smaltiti in sacchetti non trasparenti in conformità con le normative di legge vigenti in relazione allo smaltimento rifiuti di questo tipo.

10 Manutenzione

10.1 Avvertenze generali



Prima di ogni manutenzione, spegnere l'utensile e staccare la spina.



Pulire l'utensile (vedere capitolo 9).

Per la manutenzione eseguita dall'operatore l'aspiratore deve essere smontato, pulito e mantenuto nella misura in cui ciò sia possibile, senza però causare in tal modo un pericolo per il personale addetto alla manutenzione ed altre persone.

Misure preventive

Misure preventive adatte comprendono la pulizia prima dello smontaggio, attuazione di prevenzione per la ventilazione forzata localmente filtrata dalla quale l'aspiratore viene smontato, pulizia della zona di manutenzione e dispositivi di protezione individuali adeguati.

10.2 Riduzione della potenza di aspirazione

In caso di riduzione della potenza di aspirazione mettere in atto i seguenti provvedimenti:

1. Pulizia delle cassette-filtro mediante attivazione del vibratore elettromagnetico (commutare l'interruttore (2) in posizione "R").
2. Svuotare il contenitore oppure sostituire il sacchetto filtro in carta (8) / sacchetto filtro in vello (7) oppure il sacchetto filtro in PE (6).
3. Sostituzione delle cassette-filtro (18).

10.3 Sostituire le cassette-filtro (18)

Prima del cambio filtro, scuotere le cassette-filtro (18) ancora una volta mediante attivazione del vibratore elettromagnetico (commutare l'interruttore (2) in posizione "IR").

Con l'ausilio di una moneta o di un oggetto simile ruotare il pulsante di bloccaggio (16) sul chiavistello (15) di 90° in senso antiorario e spingere indietro il chiavistello (15). Aprire la copertura ed estrarre le cassette-filtro (18) tirando verso l'alto. Chiudere subito le cassette-filtro estratte in un sacchetto di plastica a tenuta di polvere ed eseguirne lo smaltimento in conformità alle disposizioni vigenti. Inserire nuove cassette-filtro, verificando che il filtro sia pulito e ben alloggiato.

10.4 Filtro protezione motore

Controllare regolarmente il filtro protezione motore. Se il filtro protezione motore (17) risultasse sporco, ciò indicherebbe un malfunzionamento delle cassette-filtro (18):

- Sostituire le cassette-filtro (18).
- Sostituire il filtro protezione motore (17) oppure risciacquarlo sotto acqua corrente, asciugarlo ed inserirlo nuovamente nell'utensile.

10.5 Sensore dell'acqua

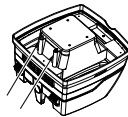

Pulire regolarmente il sensore dell'acqua e verificare che non presenti tracce di danneggiamento.

10.6 Controllo tecnico per l'ASR 35 M AutoClean

Deve essere eseguito dal produttore, o perlomeno da una persona da lui incaricata, con frequenza almeno annuale, un controllo tecnico inerente alla polvere, ad esempio il controllo di eventuali danni del filtro, l'ermeticità dell'utensile ed il funzionamento del dispositivo di controllo.

Per la manutenzione eseguita dall'operatore l'aspiratore deve essere smontato, pulito e mantenuto nella misura in cui ciò sia possibile, senza però causare in tal modo un pericolo per il personale addetto alla manutenzione ed altre persone.

Misure preventive

Misure preventive adatte comprendono la pulizia prima dello smontaggio, attuazione di prevenzione per la ventilazione forzata localmente filtrata dalla quale l'aspiratore viene smontato, pulizia della zona di manutenzione e dispositivi di protezione individuali adeguati.

Durante l'esecuzione di lavori di manutenzione e riparazione tutti gli oggetti sporchi, che non

possono essere puliti in modo soddisfacente, devono essere smaltiti. Questi oggetti devono essere smaltiti in sacchetti non trasparenti in conformità con le normative di legge vigenti in relazione allo smaltimento rifiuti di questo tipo.

11 Eliminazione dei guasti

Se l'indicatore di controllo della portata volumetrica (3) è acceso oppure si avverte un segnale acustico (solo con l'ASR 35 M AutoClean), questo sta ad indicare che il sacchetto filtro in carta/ sacchetto filtro in vello deve essere svuotato.

Riduzione della potenza di aspirazione: attenersi alle avvertenze riportate nel capitolo Pulizia.

- Cassetta-filtro (18) sporche? Pulire.
- Sacchetto filtro in carta (8) / Sacchetto filtro in vello (7) pieno? - Sostituire.
- Sacchetto filtro in PE (6) pieno? - Sostituire.
- Contenitore (11) pieno? - Svuotare.
- Filtro protezione motore (17) aggiunto? - Vedere il capitolo 10.
- Ugelli, tubi o tubi flessibili occlusi? - Pulire.

L'utensile non entra in funzione:

- Connettore inserito nella presa?
- Rete in assenza di tensione?
- Cavo di rete ok?
- La copertura dell'utensile è chiusa correttamente?
- Il sensore dell'acqua è disattivato? - Svuotare il contenitore; spegnere e riaccendere.
- Interruttore (2) in posizione "AR"? - Impostare su "I" oppure "IR". Vedere il capitolo 7.1.
- L'aspiratore non viene acceso/spento mediante un elettroutensile collegato alla presa, sebbene l'interruttore (2) si trovi in posizione "AR". - Collegare l'elettroutensile alla presa (4).

Polvere nel contenitore in presenza di sacchetto filtro in carta/ sacchetto filtro in vello:

- Posizione del selettore ruotante errata. Vedere il capitolo 6.2.

Il sacchetto filtro in PE viene aspirato nelle cassette-filtro (18):

- Posizione del selettore ruotante errata. Vedere il capitolo 6.3.

Il sacchetto filtro in PE viene aspirato nelle cassette-filtro (18):

- Posizione del selettore ruotante errata. Vedere il capitolo 6.3.

 **Non attuare alcun intervento sull'utensile. Rivolgersi ad una officina autorizzata oppure al Servizio Assistenza Clienti Metabo (vedere capitolo 13 Riparazioni)**

12 Accessori

Utilizzare esclusivamente accessori originali Metabo.

In caso di necessità, rivolgersi al proprio rivenditore per l'acquisto di accessori.

Vedere pagina 4.

ASR 35 L AutoClean ed ASR 35 M AutoClean:

- Sacchetto filtro in carta-M
5 pezzi = 1 set
- Sacchetto filtro in vello-M
5 pezzi = 1 set
- Sacchetto filtro in PE-M
5 pezzi = 1 set
- Cassetta-filtro-M in materiale cellulosa
2 pezzi = 1 set
- Cassetta-filtro-M in materiale poliestere
2 pezzi = 1 set
- Cassetta filtro HEPA
2 pezzi = 1 set
- Filtro di protezione motore (1 pezzo) L'ordine minimo prevede 2 pezzi.
- Staffa di guida
- Clip per cavi (10 pz)
- Tubo flessibile di aspirazione
- Raccordo
- Tubi di aspirazione (2 pezzi)
- Elemento intermedio
- Ugello di aspirazione
- Ugello per pavimenti (esecuzione in metallo)
- Ugello universale
- Spazzola universale
- Spazzola imbottita
- Ugello per fughe
- Ugello in gomma
- Set ugelli da pavimento (con impiego per pavimento ed impiego per l'aspirazione a umido)
- Ugello multiuso
- Set aspirazione elettroutensili
- Tubo flessibile di aspirazione
- Tubo flessibile di aspirazione (antistatico)
- Riduttore
- Tubo flessibile di aspirazione con raccordo \varnothing interno 30 mm e raccordo \varnothing esterno 35 mm

13 Riparazione

Le eventuali riparazioni degli utensili devono essere fatte esclusivamente da elettricisti specializzati!

Utilizzare esclusivamente ricambi originali Metabo.

Gli utensili Metabo necessitano di riparazioni potranno essere inviati ad un Centro Assistenza Nel caso di elettroutensili Metabo che necessitano

di riparazioni rivolgersi al proprio rappresentante Metabo di zona. Per gli indirizzi, consultare il sito www.metabo.com.

Gli elenchi delle parti di ricambio possono essere scaricati dal sito www.metabo.com.

14 Tutela dell'ambiente

Gli imballaggi usati da Metabo sono riciclabili al 100%.

Gli utensili e gli accessori non più utilizzabili contengono grandi quantità di materie prime e plastiche che possono comunque essere riciclate.

Questo manuale è impresso su carta sbiancata senza cloro.



Solo per i Paesi UE: non smaltire gli utensili con i rifiuti domestici! Secondo la Direttiva europea 2002/96/CE sugli utensili elettrici ed elettronici usati e l'applicazione della Direttiva stessa nel diritto nazionale, gli utensili usati devono essere smaltiti separatamente e sottoposti ad un sistema di riciclaggio eco-compatibile.

15 Dati tecnici

Spiegazioni relative ai dati riportati a pagina 2.

Ci riserviamo il diritto di apportare modifiche per il miglioramento tecnologico.

K	=	Classe polveri. Secondo EN 60335-2-69.
A	=	Dimensioni esterne
U	=	Tensione di rete
F	=	Frequenza di rete
A	=	Assorbimento di corrente
N	=	Cavo di allacciamento alla rete
P ₁	=	Assorbimento di potenza nominale
p _{U1}	=	Depressione max. (sul tubo flessibile)
p _{U2}	=	Depressione max. (sul soffiante)
V _{I/s1}	=	Portata volumetrica max. (sul tubo flessibile)
V _{I/s2}	=	Portata volumetrica max. (sul soffiante)
D _{max1}	=	Portata max. (sul tubo flessibile)
D _{max2}	=	Portata max. (sul soffiante)
V	=	Volume contenitore max.
m	=	Peso (senza cavo di rete)

Livello sonoro di grado A tipico:

L _{pA}	=	Livello di pressione acustica
L _{WA}	=	Livello di potenza sonora

Durante il lavoro è possibile che venga superato il livello di rumorosità di 80 d(A).



Indossare protezioni acustiche!

Valori di misura rilevati secondo EN 60704.

~ Corrente alternata

I dati tecnici riportati sono soggetti a tolleranze (in funzione dei rispettivi standard validi).

Instrucciones de manejo

Estimado cliente, le agradecemos la confianza depositada en nosotros al comprar una herramienta Metabo. Cada herramienta Metabo ha sido probada cuidadosamente y ha superado los estrictos controles de calidad de Metabo. Sin embargo, la vida útil de una herramienta depende en gran medida de usted. Le rogamos que tenga en cuenta la información contenida en estas instrucciones y en los documentos adjuntos. Una mejor conservación de su herramienta de Metabo, repercute en un servicio eficaz durante más tiempo.

Contenido

- 1 Declaración de conformidad
- 2 Aplicación de acuerdo a la finalidad
- 3 Instrucciones generales de seguridad
- 4 Instrucciones especiales de seguridad
- 5 Descripción general
- 6 Puesta en marcha
- 7 La herramienta
- 8 Manejo
- 9 Limpieza
- 10 Mantenimiento
- 11 Localización de averías
- 12 Accesorios
- 13 Reparación
- 14 Protección ecológica
- 15 Especificaciones técnicas

1 Declaración de conformidad

Declaramos, bajo nuestra exclusiva responsabilidad, que este producto cumple con las normas y las directivas mencionadas en la página 2.

2 Aplicación de acuerdo a la finalidad

ASR 35 L AutoClean:

L La aspiradora es adecuada para aspirar polvo y cuerpos sólidos (pedazos de vidrio, clavos, etc.), así como líquidos de cualquier tipo salvo líquidos fácilmente inflamables y combustibles, y material con una temperatura superior a 60°C.

ASR 35 M AutoClean:

M La aspiradora es adecuada para la aspiración de polvos nocivos de la clase de polvo M. Según EN 60335-2-69.

La aspiradora es adecuada para separar polvo seco, no inflamable con valores de límite umbral de puesto laboral $\geq 0,1 \text{ mg/m}^3$.

Los valores límite umbral de puesto laboral así como los elementos cancerígenos constan en la lista de valores límite umbral de puesto laboral. Asimismo puede informarse en cooperativas o instituciones para la prevención y el seguro de accidentes laborales de su país.

Observe las prescripciones específicas del país.

No obstante, el resultado del control de polvo se refiere únicamente a la aspiración de polvo seco.

La aspiradora ha sido desarrollada para ser usada como:

a) Aspiradora industrial (AI) para aspirar polvos acumulados.

b) Desempolvadores (DESP) para aspirar polvo suspendido generado por máquinas de tratamiento de metal.

La aspiradora es adecuada para un uso elevado en la aplicación industrial, como p. ej., en el oficio manual, las instalaciones, la construcción, la industria, en talleres, para ser usado por pintores, yeseros, carpinteros o empresas que trabajen con madera. Según EN 60335-2-69.

ASR 35 L AutoClean y ASR 35 M AutoClean:

Esta herramienta no está pensada para ser utilizada por personas (incluidos los niños) con limitaciones físicas, sensoriales o mentales o que no tengan la experiencia y/o los conocimientos debidos, a menos que sean vigilados por una persona encargada de su seguridad o que hayan recibido de ésta instrucciones sobre la utilización de la herramienta.

Este producto ha sido desarrollado para el uso comercial.

No está permitido aspirar polvos inflamables.

No se debe aspirar ningún tipo de disolvente inflamable o explosivo, ni ningún objeto impregnado de disolvente, ni polvos susceptibles de explotar, ni líquidos como gasolina, aceite, alcohol, diluyentes u otras sustancias con una temperatura superior a 60°C. Si no se respeta esta medida de precaución, se corre el peligro de provocar una explosión o un incendio. El aparato no debe utilizarse en las proximidades de gases y sustancias inflamables.

Los posibles daños derivados de un uso inadecuado son responsabilidad exclusiva del usuario.

Deben observarse las normas sobre prevención de accidentes aceptados de forma general y la información sobre seguridad incluida.

3 Instrucciones generales de seguridad



Antes de utilizar el aparato, lea detenidamente todas las indicaciones de seguridad y las instrucciones de manejo incluidas. Guarde todos los documentos adjuntos para futura referencia; en caso de ceder el aparato a terceros, entréguelo siempre acompañado de estos documentos.



Antes de usar el aparato, los usuarios deben obtener las informaciones, indicaciones y capacitaciones para el uso del aparato y de las sustancias para las que debe usarse, incluyendo el procedimiento seguro para la eliminación del material aspirado.

4 Instrucciones especiales de seguridad



Para su propia protección y la de su aparato, observe las partes marcadas con este símbolo

Bajo ningún concepto está permitido que los niños utilicen la herramienta.

Vigile a los niños para asegurarse de que no juegan con la herramienta.

¡Atención! Utilice únicamente los accesorios adjuntos al aparato o sino los que han sido fijados en el manual de uso. El uso de accesorios adicionales puede afectar la seguridad del aparato.

No deben realizarse otras operaciones distintas a las que se describen aquí.

No se asumirá responsabilidad alguna por los posibles daños causados por una utilización distinta al propio fin del aparato, un mal uso o una reparación técnicamente incorrecta.

En caso de no usar el aparato, deje la manguera en el aparato para evitar que accidentalmente salga polvo. Cierre en el ASR 35 M AutoClean la apertura de aspiración (14) con un tapón (13) y conectar los finales de la manguera para que no salga polvo.

No deben ponerse en marcha los aparatos, accesorios incluidos, si:

- el aparato presenta daños (grietas, roturas),
- el cable de alimentación está en mal estado, se observa que está empezando a agrietarse o que está demasiado viejo,
- Se sospecha que se ha producido algún daño invisible (después de una caída).

No dirija la tobera, la manguera o el tubo hacia personas o animales.



Apague inmediatamente si sale espuma o agua. Vacíe el depósito y, dado el caso, el filtro plegable.

Jamás se pare o sienta sobre el aparato.

Coloque el cable de conexión y la manguera siempre de tal manera que no conste peligro de caerse.

No tire del cable de alimentación, ni doblarlo ni sujetarlo sobre bordes afilados.

Si observa daños en el cable de conexión del aparato deberá sustituirlo por uno de características específicas. Consulte el capítulo Reparación.

Conecte sólo a una toma de corriente con contacto de puesta a tierra.

No utilice alargaderas defectuosas.

Jamás conecte o desconecte el aparato con manos mojadas.

No desconecte el aparato tirando del cable.

La toma de corriente del aparato sólo debe emplearse para el uso previsto en el manual de instrucciones.

Controle siempre el aparato. Si se interrumpe el trabajo durante un periodo prolongado de tiempo, desenchufe el equipo.

La aspiradora no se debe utilizar ni guardar al aire libre en condiciones de humedad.

ATENCIÓN - Guarde esta máquina únicamente en espacios interiores cerrados.

Los ácidos, la acetona y los disolventes pueden corroer las piezas del aparato.



Antes de efectuar cualquier operación de mantenimiento y de limpieza del aparato, y después del uso, desconectar y desenchufar el equipo.

No utilice limpiadoras de chorro de vapor así como limpiadoras a presión para limpiar la aspiradora.

Mantenga siempre seco el interior de la tapa.

La contaminación por una limpieza no realizada por mucho tiempo, especialmente en empresas de elaboración de alimentos: siempre limpiar y desinfectar el aparato después de usarlo.

Jamás abra el aparato al aire libre durante la lluvia o durante una tormenta eléctrica.

El aparato no debe ser usado en espacios potencialmente explosivos.

Observe que la aspiradora tenga una posición fija.

En el área de aspiración debe haber suficiente intercambio de aire L en caso de que el aire de escape regrese al lugar en el que se aspire. Observe las normas nacionales.

 ¡Atención! Este aparato contiene polvo nocivo. Procesos de vaciado y de mantenimiento, incluyendo la eliminación de los depósitos de polvo, deben ser realizados únicamente por personal especializado que porta equipamiento protector respectivo.



Aviso ante un peligro en general



¡Atención! No utilice el aparato sin haber leído antes las instrucciones de manejo.

ADVERTENCIA - Personal operativo debe haber sido capacitado correctamente en cuanto al uso de la aspiradora.

Indicaciones especiales de seguridad para ASR 35 M AutoClean:

Señal de aviso para máquinas de la clase de polvo M:



Observe durante procesos de vaciado y de mantenimiento:
Limpie el aparato antes de abrirlo. Use una mascarilla protectora. Evite molestar con el polvo a terceras personas. Asegúrese de contar con una aireación filtrada local. Limpie a continuación el sector de mantenimiento.

No sin antes activar el sistema filtrante completo. (Estuches de filtro y filtros de PE).

El control según EN 60335 parte 1 y 69 tuvo como resultado que los requerimientos de seguridad en cuanto a la seguridad eléctrica también deben cumplirse al aspirar una mezcla de agua y aire.

Indicaciones especiales de seguridad para ASR 35 L AutoClean:

Señal de aviso de la clase de polvo L:



El aparato es adecuado para aspirar materiales ligeramente nocivos. El aparato no es adecuado para reducir polvo de madera en el aire.

El polvo procedente de algunos materiales, como la pintura con plomo o algunos tipos de madera, minerales y metales, puede ser perjudicial para la salud. El contacto o la inhalación del polvo puede causar reacciones alérgicas y/o enfermedades respiratorias al usuario o a las personas próximas a él.

Algunas maderas, como la de roble o haya,

producen un polvo que podría ser cancerígeno, especialmente en combinación con aditivos para el tratamiento de maderas (cromato, conservantes para madera).

5 Descripción general

Véase la página 3 (desplegarla).

- 1 Regulador de capacidad de aspiración *
- 2 Interruptor giratorio para Encendido/ Apagado/Automático/AutoClean
- 3 Indicador de control del flujo volumétrico
- 4 Toma de corriente para herramientas eléctricas
- 5 Interruptor giratorio para la selección del diámetro de la manguera de aspiración *
- 6 Bolsa de filtro de PE *
- 7 Bolsa de filtro de fieltro *
- 8 Bolsa de filtro de papel
- 9 Parte superior
- 10 Cierre a presión
- 11 Depósito
- 12 Portacables (abatir hacia atrás y colgar de éste el cable de conexión eléctrica)
- 13 Tapón (sólo para ASR 35 M AutoClean) *
- 14 Abertura de aspiración
- 15 Cerrojo (para abrir la cubierta para el cambio de estuche de filtro)
- 16 Botón de cierre
- 17 Filtro de protección del motor
- 18 Estuche de filtro (según IFA C)

* según la versión/no incluido en el volumen de suministro

6 Puesta en marcha

 **Antes de enchufar compruebe que la tensión y la frecuencia de la red, indicadas en la placa de identificación, corresponden a las de la fuente de energía.**

6.1 Fije el tapón (sólo en ASR 35 M AutoClean)

Coloque la cadena del tapón (13) en la perforación de la apertura de aspiración (14).

6.2 Colocar bolsas de filtro de papel o de fieltro

Bolsas de filtro de papel (8) no son adecuados para aspirar en húmedo.

Apague el aparato, desenchúfelo, abra cierres a presión (10). Retire la parte superior (9) del depósito (11).

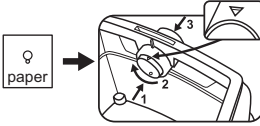

Coloque la correa giratoria roja en el interior de la abertura de aspiración con su marcación "Triángulo" hacia arriba. (Para girar pulse ligeramente en dirección de la tubería de aspiración y tire nuevamente después de girar).

Agarre la nueva bolsa de filtro de papel / bolsa de filtro de fieltro por la brida y pásela en primer lugar por el saliente de descanso de la parte inferior de la abertura de aspiración hasta que la abertura de la bolsa coincida con aquélla, alcanzando el tope. Coloque la parte superior sobre el depósito y cierre los cierres a presión.

6.3 Colocar bolsa de filtro de PE

Bolsas de filtro de PE (6) son adecuadas para la aspiración en seco y en húmedo.

Apague el aparato, desenchúfelo, abra los cierres a presión (10). Retire la parte superior (9) del depósito (11).

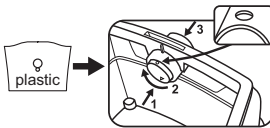

Coloque la correa roja en el interior de la apertura de aspiración con su marcación "Círculo" hacia

arriba. (Para girar pulse ligeramente en dirección de la tubería de aspiración y tire nuevamente después de girar).

Agarre la bolsa de filtro de PE (6) por la brida y pásela en primer lugar por el saliente de descanso de la parte inferior de la abertura de aspiración (8) hasta que la abertura de la bolsa coincida con aquélla, alcanzando el tope.

Coloque la bolsa de filtro de PE (6) uniformemente sobre el suelo del depósito. Coloque los bordes de la bolsa de filtro PE de tal manera sobre el borde del recipiente que la bolsa de filtro PE sea fijada en su entorno completo por la parte superior (5).

7 El aparato

7.1 Conectar / desconectar, Sistema automático, AutoClean

Seleccione el modo de funcionamiento deseado en el interruptor (2):

Posición "0":

- OFF • Aspiradora está desconectada

Posición "I":

- ON
- Aspiradora está conectada
- Función AutoClean* está desconectada

Posición "IR":

- ON
- Aspiradora está conectada
- Función AutoClean* está conectada

Posición "AR":

- AR
- Conexión/desconexión automática: la aspiradora se conecta a una herramienta eléctrica enchufada a la toma de corriente (4) o se desconecta de ella. (Aviso: Después de desconectar la herramienta eléctrica la aspiradora sigue funcionando durante aprox. 10 segundos. De esa manera se evita que polvo permanezca en la manguera.)
- AutoClean* está desconectado

* **AutoClean** (Función automática de vibración): limpieza automática de filtros al conectar el aparato y al alcanzar un cierto valor de presión negativa. Garantiza filtros siempre libres sin interrupción del proceso de trabajo.

7.2 Enchufe (4)

El enchufe (4) sólo ha sido desarrollado para la conexión de una herramienta eléctrica.

La absorción de corriente máxima (del aspirador y la herramienta conectada) no debe superar en total el valor $I_{m\acute{a}x}$ (véase la tabla, página 2).

¡Atención! La herramienta eléctrica debe estar apagada antes de conectarla. Con el enchufe conectado, la toma de corriente se encuentra siempre bajo tensión independientemente de la posición del interruptor.

(2) En la posición "0" del interruptor, la toma de corriente puede utilizarse como alargadera (p. ej. para iluminación).

(2) En la posición "AR" una herramienta conectada al enchufe conecta o desconecta la aspiradora (4).

7.3 Regulador de capacidad de aspirado (sólo ASR 35 L AutoClean)

Con el regulador de capacidad de aspirado (1) se puede adaptar sin niveles las revoluciones del motor y con ello la capacidad de aspirado del aparato a las condiciones laborales.

7.4 Indicador de control del flujo volumétrico

En caso de que el depósito esté lleno o haya un atascamiento en la manguera de aspirado reducirá la visualización de control del flujo volumétrico (3). En el caso del ASR 35 M AutoClean sonará adicionalmente una señal acústica.

7.5 Botón giratorio para ajustar el diámetro de la manguera de aspiración (sólo ASR 35 M AutoClean)

Ajuste en el botón giratorio (5) el diámetro de la manguera de aspiración.

Si el interruptor (2) está en "AR" o en "IR" el sistema controlará el flujo volumétrico.

En caso de que ciertos valores de flujo volumétrico queden por debajo de la norma, los estuches de filtro (18) vibrarán automáticamente, sin que se reduzca la capacidad de aspiración. En caso de que a pesar de ello el valor siga igualmente bajo, reducirá el indicador de control de flujo volumétrico y en caso de que el interruptor esté en "AR", sonará una señal acústica como indicación de que debe vaciarse el depósito o cambiarse la bolsa de filtro de papel (8) / de fieltro (7) o de PE (6).
 \varnothing 35 mm => 70 m³/h
 \varnothing 27 mm => 40 m³/h
 \varnothing 19 mm => 20 m³/h

Aviso: Con un diámetro de la manguera de aspiración de 19 mm o menos y condiciones inadecuadas de flujo en la manguera puede suceder que el indicador de control de flujo volumétrico (3) parpadee y suene la señal acústica a pesar de que todavía no sea necesario vaciar la bolsa de filtro de papel/de fieltro. En ese caso, tender la manguera en posición recta, limpiarla y, en caso necesario, acortarla.

Aviso: En caso de ser necesario de reducir el valor a causa de un generador de polvo (p. ej., un diámetro reducido del canal de aspiración en el generador de polvo pero diámetro de la manguera de aspiración) (5), no se garantiza un transporte adecuado de polvo en la manguera de aspiración. Después de cada proceso de trabajo debe retirarse la manguera de aspiración del generador de polvo para aspirarlo.

8 Manejo

8.1 Aspirado en seco

Aspire solamente con el filtro, el aparato y los accesorios secos. Si lo monta cuando aún está húmedo, el polvo podría quedar pegado e incrustarse.

Use bolsa de filtro de papel (8), de fieltro (7) o de PE (6) siempre junto con el estuche de filtro (18).

8.2 Aspirar en húmedo

 Nunca se debe utilizar la herramienta sin colocar un estuche de filtro (18). La herramienta puede sufrir daños. Asimismo, se puede escapar agua.

Aspirar sin bolsa de filtro de papel (8). Es posible usar bolsas de filtro de fieltro (7) o de PE (6). Los estuches de filtro (18) son adecuados para la aspiración en húmedo.

Retire la materia seca antes de proceder a aspirar en húmedo. De esta manera, evitará que el aparato se ensucie mucho y que se formen costras.

El sensor de agua incorporado desconecta el motor cuando el depósito está lleno. Vacíe el aparato. Si el aparato no se apaga, actúa el dispositivo que impide el re arranque. El aparato sólo podrá volverse a poner en marcha después de apagarlo y encenderlo de nuevo.

Tras apagar el aparato, puede salir un poco de agua por la manguera.

Antes del vaciado, primero debe retirarse del líquido la manguera de aspiración.

Si a continuación se va a realizar un aspirado en seco, debe colocarse un filtro seco. En caso de que se efectúen con frecuencia aspirados en seco y en húmedo seguidos, recomendamos que se utilice un segundo filtro (de recambio). Deje secar el filtro, el depósito y los accesorios para que el polvo no se quede pegado a las piezas húmedas.

8.3 Indicaciones especiales para ASR 35 M AutoClean

Uso como aspiradora industrial (IS):

Conmute el pulsador (2) en posición "IR".

Ajuste el botón giratorio (5) en \varnothing 35 mm.

En caso de que ciertos valores del flujo volumétrico queden por debajo de la norma, reducirá el indicador de control del flujo volumétrico como indicación de que debe vaciarse el depósito o cambiar las bolsas de filtro de papel (8) / de fieltro (7) o de PE. (8)

Uso como desempolvador (ENT):

El desempolvador sólo debe estar unido a una única fuente de polvo.

Conmute el pulsador (2) en posición "AR".

Ajuste en el botón giratorio (5) el diámetro de la manguera de aspiración. Informaciones detalladas ver capítulo 7.5.

Enchufe la herramienta eléctrica apagada (4). Véase el capítulo 7.2.

En caso de que ciertos valores de flujo volumétrico queden por debajo de la norma, los estuches de filtro (18) vibrarán automáticamente, sin que se reduzca la capacidad de aspiración. En caso de que a pesar de ello el valor siga igualmente bajo, relucirá el indicador de control de flujo volumétrico y, en caso de que el interruptor esté en "AR", sonará una señal acústica como indicación de que debe vaciarse el depósito o cambiarse la bolsa de filtro de papel (8) / de fieltro (7) o de PE. (6)

8.4 Transporte

En el caso del modelo ASR 35 L AutoClean, deje la manguera en el aparato para evitar que salga polvo sin control.

Cierre en el ASR 35 M AutoClean la apertura de aspiración (14) con un tapón (13) y conecte los finales de la manguera para que no salga polvo.

Coloque la manguera de aspiración alrededor de la aspiradora.

Coloque los accesorios en una bolsa de plástico adecuada y ciérrela.

Cuelgue el cable de conexión en el portacables (12).

La parte superior (9) debe estar fijamente unida al depósito (11), compruebe que los cierres a presión (10) estén cerrados.

9 Limpieza

9.1 Indicaciones generales de limpieza

Lave con agua el depósito y los accesorios. Limpie la parte superior (9) con un paño húmedo.

¡Atención! Este aparato contiene polvo nocivo. Procesos de vaciado y de mantenimiento, incluyendo la eliminación de los depósitos es de polvo, deben ser realizados únicamente por personal especializado que porta equipamiento protector respectivo.

Vaciado del depósito

 Sólo permitido al trabajar con polvo con valores límite umbral de puesto laboral > 1mg/m³.

- Desenchufe el cable de alimentación.
- ASR 35 M AutoClean: retire la manguera de aspiración, cierre la apertura de aspiración (14) con el tapón (13).
- Abra los cierres a presión (10). Retire la parte superior (9) del depósito (11).
- Vacíe el depósito.

Eliminar bolsa de filtro de papel / de fieltro

- Desenchufe el cable de alimentación.
- Use una mascarilla protectora.

- ASR 35 M AutoClean: retire la manguera de aspiración, cierre la apertura de aspiración (14) con el tapón (13).
- Abra los cierres a presión (10). Retire la parte superior (9) del depósito (11).
- Retire la bolsa de filtro de papel (8) / de fieltro (7) cuidadosamente de la apertura de aspiración (14) hacia atrás. Cierre la brida de la bolsa de filtro de papel / de fieltro abatiendo la tapa.
- Elimine el material aspirado conforme a lo asignado por la ley.

Eliminar bolsas de filtro de PE

- Introduzca el enchufe.
- Conecte la aspiradora y haga vibrar el filtro: conmutar el interruptor (2) en posición "IR".
- Desconecte la aspiradora: conmute el interruptor (2) en posición "0".
- Use mascarilla protectora.
- ASR 35 M AutoClean: Retire la manguera de aspiración, cierre la apertura de aspiración (14) con el tapón (13).
- Abra los cierres a presión (10). Retire la parte superior (9) del depósito (11). Antes de deponer la parte superior, conmute el interruptor (2) en la posición "I" para aspirar polvo que pueda caer de éste.
- Retire la bolsa de filtro de PE (6) cuidadosamente de la apertura de aspiración (14) hacia atrás. Cierre la brida de la bolsa de filtro de PE abatiendo la tapa.
- Elimine el material aspirado conforme a lo asignado por la ley.

9.2 Indicaciones especiales de limpieza para ASR 35 M AutoClean:

En el caso de máquinas de la clase M, el exterior de la máquina debe limpiarse con una aspiradora y después con un paño o tratarse con medios impermeabilizadores antes de retirarlo de un sector peligroso. Después de haberlo retirado de un sector peligroso debe considerarse todas las piezas de la máquina como sucias y debe procederse de manera adecuada para evitar que se esparza el polvo. Al realizar trabajos de mantenimiento o de reparación deben eliminarse todos los objetos que no se pueda limpiar correctamente. Estos utensilios deben ser eliminados en bolsas impermeables, de acuerdo a las designaciones válidas para la eliminación de este tipo de basura.

10 Mantenimiento

10.1 Indicaciones generales

 Antes de cada mantenimiento, desconecte el aparato y desenchúfelo.

 Limpie el aparato (ver capítulo 9).

En caso de que el operador quiera realizar el mantenimiento, es necesario desmontar la aspiradora, limpiarla y mantenerla hasta donde se lo pueda realizar, sin provocar un peligro para el personal de mantenimiento y de otras personas.

Medidas de precaución

Medidas adecuadas de precaución implican la limpieza antes del desmontaje, la previsión para la aireación filtrada local a la que se montará la aspiradora, la limpieza del área de mantenimiento y el equipo personal de seguridad.

10.2 Disminución de la potencia de aspirado

En caso de que disminuya la potencia de aspiración, tome las siguientes medidas:

1. Limpie los estuches de filtro, conectando la vibración electromagnética (conmutar interruptor (2) en posición "IR").
2. Vacíe el depósito o recambie la bolsa de filtro de papel (8) / de fieltro (7) o de PE (6).
3. Reemplace los estuches de filtro (18).

10.3 Reemplazar los estuches de filtro (18).

Haga vibrar los estuches de filtro (18) antes de realizar un cambio de filtro, conectando el vibrador electromagnético (conmutar interruptor en (2) posición "IR").

Utilizando una moneda o un objeto similar, gire el botón de cierre (16) de la tira transversal (15) unos 90° en el sentido contrario al de las agujas del reloj y presione hacia atrás la tira transversal (15).

Levante la tapa y extraiga hacia arriba los estuches de filtro (18). Coloque inmediatamente los estuches de filtro retirados en una bolsa de plástico a prueba de polvo y elimínelos conforme al uso previsto. Vuelva a introducir unos estuches de filtro nuevos, procurando que la zona sobre la que los filtros reposan esté limpia y que estos estén bien sujetos.

10.4 Filtro de protección del motor

Controle con regularidad el filtro de protección del motor. En caso de que el filtro de protección del motor (17) esté sucio, esto es un indicio de que los estuches de filtro están defectuosos (18):

- Reemplace los estuches de filtro (18).
- Recambie el filtro de protección del motor (17) o enjuáguelo bajo agua, séquelo y móntelo nuevamente.

10.5 Sensor de agua

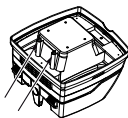

Limpie el sensor de agua con regularidad y compruebe que no haya signos de deterioro en él.

10.6 Control técnico en ASR 35 M AutoClean

El productor o una persona autorizada debe realizar por lo menos una vez al año un control de la aspiradora, como p. ej. comprobar si el filtro está dañado, el aparato sigue impermeable o si el dispositivo de control funciona correctamente.

En caso de que el operador quiera realizar el mantenimiento, es necesario desmontar la aspiradora, limpiarla y mantenerla hasta donde se lo pueda realizar, sin provocar un peligro para el personal de mantenimiento y de otras personas.

Medidas de precaución

Medidas adecuadas de precaución implican la limpieza antes del desmontaje, la previsión para la aireación filtrada local a la que se montará la aspiradora, la limpieza del área de mantenimiento y el equipo personal de seguridad.

Al realizar trabajos de mantenimiento o de reparación deben eliminarse todos los objetos que no se pueda limpiar correctamente. Estos utensilios deben ser eliminados en bolsas impermeables, de acuerdo a las designaciones válidas para la eliminación de este tipo de basura.

11 Localización de averías

En caso de que suene el indicador de control del flujo volumétrico (3) o una señal acústica (sólo en el caso de ASR 35 M AutoClean), esto será una señal para recambiar la bolsa de filtro de papel / de fieltro.

Disminución de la potencia de aspirado:

Observe las indicaciones en el capítulo Limpieza.

- ¿Estuches de filtro (18) sucias? - limpiar.
- ¿Bolsas de filtro de papel (8) / de fieltro (7) llenas? - recambiar.
- ¿Bolsa de filtro de PE (6) llena? - recambiar.
- ¿Depósito (11) lleno? - vaciar.
- ¿Filtro de protección de motor (17) lleno? - véase capítulo 10.
- ¿Tobera, tubos o manguera tapada? - limpiar.

El aparato no se enciende:

- ¿Está bien enchufado?
- ¿Hay corriente?
- ¿El cable de alimentación está en buen estado?
- ¿La tapa del aparato está bien cerrada?

- ¿Lo ha desconectado el sensor de agua? - Vacíe el depósito; apágue y reconecte el aparato.
- ¿Pulsador (2) en posición "AR"? - Conmute en posición "I" o "IR". Véase el capítulo 7.1.
- La herramienta no conecta o desconecta la aspiradora a pesar de que el interruptor (2) está en posición "AR". - Enchufe la herramienta eléctrica (4).

Polvo en el depósito con bolsa de filtro de papel / fieltro colocada:

- Posición del botón giratorio errónea. Véase el capítulo 6.2.

Bolsa de filtro de PE es aspirada a los estuches de filtro (18) :

- Posición del botón giratorio errónea. Véase el capítulo 6.3.

Bolsa de filtro de PE es aspirada a los estuches de filtro (18) :

- Posición del botón giratorio errónea. Véase el capítulo 6.3.

 **No realice ninguna intervención en el aparato. Diríjase a cualquier taller autorizado o al servicio de asistencia al cliente de Metabo (ver capítulo 13 Reparación)**

12 Accesorios

Use únicamente accesorios Metabo originales. Si necesita accesorios, consulte a su proveedor. Véase la página 4.

ASR 35 L AutoClean y ASR 35 M AutoClean:

- 19 Bolsas de filtro de papel-M
5 unidades = 1 juego
- 20 Bolsa de filtro de fieltro-M
5 unidades = 1 juego
- 21 Bolsa de filtro de PE-M
5 unidades = 1 juego
- 22 Estuche de filtro-M material de celulosa
2 unidades = 1 juego
- 23 Estuche de filtro-M material de poliéster
2 unidades = 1 juego
- 24 Caja de filtros HEPA
2 unidades = 1 juego
- 25 Filtro de protección de motor (1 unidad). Debe solicitarse 2 unidades.
- 26 Asa para empujar
- 27 Soportes para cables (10 unidades)
- 28 Manguera de aspiración
- 29 Pieza de conexión
- 30 Tubos de aspiración (2 unidades)
- 31 Pieza intermedia
- 32 Tobera de aspiración
- 33 Tobera de suelo (modelo de metal)
- 34 Tobera universal
- 35 Cepillo universal

- 36 Cepillo con almohadilla
- 37 Tobera de ranura
- 38 Tobera de goma
- 39 Juego de tobera de suelo (con dispositivo para el suelo y dispositivo para aspirar en húmedo)
- 40 Tobera polivalente
- 41 Herramientas eléctricas Juego de aspiradora
- 42 Manguera de aspiración
- 43 Manguera de aspiración (antiestática)
- 44 Adaptador
- 45 Manguera de aspiración con pieza de conexión de 30 mm de \varnothing interior y pieza de conexión de 35 mm de \varnothing exterior

13 Reparación

Las reparaciones de aparatos SOLAMENTE deben ser efectuadas por electricistas especializados

Use solamente las piezas de repuesto Metabo.

En caso de tener herramientas eléctricas que necesiten ser reparadas, diríjase, por favor, a su representante de Metabo. En la página www.metabo.com encontrará las direcciones necesarias.

En la página web www.metabo.com puede descargar listas de repuestos.

14 Protección ecológica

Los embalajes Metabo son 100% reciclables.

Las herramientas y accesorios usados contiene una gran cantidad de materiales y plásticos que también se pueden reciclar.

Estas instrucciones de uso están impresas en papel blanqueado sin cloro.



Sólo para países de la UE. No tire los aparatos a la basura. Según la directiva europea 2002/96/CE sobre residuos de aparatos eléctricos y electrónicos y aplicable por ley en cada país, los aparatos usados se deben recoger por separado y posteriormente llevar a cabo un reciclaje acorde con el medio ambiente.

15 Especificaciones técnicas

Notas explicativas sobre la información de la página 2.

Nos reservamos el derecho a efectuar modificaciones conforme al avance técnico.

- K = Clase de polvo. Según EN 60335-2-69.
- A = Dimensiones externas

U	=	Tensión de la red
F	=	Frecuencia de la red
A	=	Toma de corriente
N	=	Cable de alimentación
P_1	=	Potencia de entrada nominal
P_{U1}	=	vacío máx (en la manguera)
P_{U2}	=	vacío máx (en el ventilador)
$V_{I/s1}$	=	flujo volumétrico máx. (en manguera)
$V_{I/s2}$	=	flujo volumétrico máx. (en ventilador)
D_{max1}	=	máx. caudal de líquido de circulación (en manguera)
D_{max2}	=	máx. caudal de líquido de circulación (en ventilador)
V	=	capacidad máx. del depósito
m	=	peso (sin cable de red)
Niveles acústicos característicos compensados A:		
L_{pA}	=	Nivel de intensidad acústica
L_{WA}	=	Nivel de potencia acústica

Al trabajar, el nivel de ruido puede superar los 80 dB(A).



¡Lleve auriculares protectores!

Valores de medición establecidos de acuerdo con EN 60704.

~ Corriente alterna

Las especificaciones técnicas aquí indicadas se entienden dentro de determinadas tolerancias (conformes a las normas que rigen actualmente).

Instruções de serviço

Caro Cliente, agradecemos-lhe a confiança que deposita em nós ao comprar-nos este equipamento Metabo. Cada equipamento Metabo é cuidadosamente testado e sujeito a controlos de qualidade exaustivos antes de ser entregue. No entanto, a vida útil de um equipamento deste tipo depende em grande parte do uso e dos cuidados que lhe dão. Cumpra pois todas as indicações incluídas neste manual. Quanto mais cuidadosamente tratar o seu equipamento Metabo, maior será a longevidade que poderá esperar dele.

Índice

- 1 Declaração de conformidade
- 2 Utilização autorizada
- 3 Recomendações gerais de segurança
- 4 Indicações de segurança especiais
- 5 Vista geral
- 6 Colocação em operação
- 7 O aparelho
- 8 Utilização
- 9 Limpeza
- 10 Manutenção
- 11 Detecção de avarias
- 12 Acessórios
- 13 Reparações
- 14 Protecção do meio ambiente
- 15 Dados técnicos

1 Declaração de conformidade

Declaramos, sob nossa responsabilidade, que este produto está de acordo com as normas e directrizes referidas na página 2.

2 Utilização autorizada

ASR 35 L AutoClean:

L O aspirador é adequado para aspirar pós e corpos sólidos (fragmentos de vidro, pregos etc.), bem como líquidos de qualquer espécie, excepto líquidos facilmente inflamáveis e combustíveis, e materiais com uma temperatura própria acima de 60°C.

ASR 35 M AutoClean:

M O aspirador é adequado para a aspiração de pós nocivos à saúde da classe de poeiras M, de acordo com EN 60335-2-69.

O aspirador é adequado para remover pós secos, não inflamáveis, com valores limites para local de trabalho $\geq 0,1 \text{ mg/m}^3$.

Para obter mais detalhes sobre os valores limite no local de trabalho assim como, sobre substâncias cancerígenas, consulte a lista com os valores limite no local de trabalho ou informe-se junto às Associações Profissionais / Instituições de seu País.

Observe e siga as normas vigentes em seu País.

O resultado da inspecção técnica de pó refere-se à absorção e aspiração de pó seco.

O aspirador é adequado para a utilização como:

- a) aspirador industrial (IS) para aspiração de pós depositados
- b) despojeirador (ENT) para aspiração de partículas de pó geradas a partir de máquinas processadoras de materiais

O aspirador é adequado para maiores exigências na utilização comercial p.ex. nas artes e ofícios, instalação, construção civil, indústria, oficinas, pinturarias, engessadores, marcenarias, indústrias de processamento de madeiras. De acordo com EN 60335-2-69.

ASR 35 L AutoClean e ASR 35 M AutoClean:

Este aparelho não é adequado para ser utilizado por pessoas (inclusive crianças) com deficiências físicas, sensoriais ou mentais, ou com práticas insuficientes e/ou conhecimentos insuficientes, a não ser que sejam controladas por uma pessoa responsável por sua segurança, ou que tenham recebido instruções desta pessoa sobre a utilização do aparelho.

Este produto foi previsto para uso industrial.

Não é permitido aspirar qualquer pó combustível.

Não é permitido aspirar qualquer solvente combustível ou explosivo, material embebido em solvente, pós com riscos de explosão, líquidos como combustível, óleo, álcool, diluentes resp. materiais com uma temperatura própria acima de 60°C. De contrário, há perigo de explosão e de incêndio! Não é permitido utilizar o aparelho nas proximidades de gases e substâncias inflamáveis.

O utilizador é inteiramente responsável por qualquer dano que seja fruto de um uso indevido.

Deve sempre cumprir-se todas as regulamentações aplicáveis à prevenção de acidentes, assim como as indicações sobre segurança que aqui se incluem.

3 Recomendações gerais de segurança



Favor ler atentamente e por completo as indicações de segurança e as Instruções de Serviço incluídas antes de utilizar o aparelho. Guarde todos os manuais e folhetos para futura consulta e, se emprestar ou vender o aparelho, faça-o sempre acompanhar dessa documentação.



Antes da utilização, os utentes devem ser informados, instruídos e treinados para a utilização do aparelho e das substâncias para as quais terá que ser utilizado, inclusive sobre o processo da eliminação do material aspirado.

4 Indicações de segurança especiais



Para sua própria protecção e para proteger o seu aparelho, cumpra muito em especial todas as referências marcadas com este símbolo!

Jamais permitir a utilização da ferramenta a crianças.

Crianças devem ser vigiadas para certificar-se de que não brinquem com o aparelho.

Atenção! Utilizar exclusivamente os acessórios fornecidos com o aparelho ou definidos nas Instruções de Serviço. A utilização de outros acessórios pode restringir a segurança.

Não é permitido executar outros trabalhos do que os aqui descritos.

No caso de utilização para outros fins, operação inadequada ou reparação incorrecta, não será assumida qualquer garantia sobre eventuais danos.

Quando o aparelho não for utilizado, deve deixar a mangueira montada junto ao aparelho para evitar a saída não intencional de pó. No caso do ASR 35 M AutoClean, deve fechar a abertura de aspiração (14) com um bujão (13) e ajuntar as extremidades da mangueira para evitar a saída de pó.

Não utilizar o aparelho e seus acessórios quando:

- o aparelho tiver indícios perceptíveis de danos (fissuras/quebras),
- o cabo de conexão à rede estiver danificado ou apresentar sinais de fissuras resp. de envelhecimentos,
- houver suspeita de um defeito não visível (após uma queda).

Não dirigir o bocal, a mangueira ou o tubo a pessoas ou animais.



Desligar imediatamente quando sair espuma ou água. Esvaziar o recipiente e se necessário, o filtro de pregas.

Jamais subir ou sentar sobre o aparelho.

Instalar o cabo de ligação e a mangueira de modo que não haja risco de tropeços.

Não puxar o cabo de ligação sobre bordos vivos, não dobrar ou enterrar.

Aquando danificado o cabo de ligação do aparelho, deverá ser substituído por um cabo de ligação especial. Veja capítulo Reparações.

Ligar apenas a uma tomada com contacto de protecção.

Não utilizar cabos adaptadores danificados.

Jamais conectar ou puxar a ficha de rede com as mãos molhadas

Puxar sempre apenas na ficha de rede, jamais no cabo.

A tomada junto ao aparelho deve ser utilizada exclusivamente para os fins definidos nas Instruções de Serviço.

Não deixar o aparelho sem vigilância. No caso de interrupção prolongada, deve sempre puxar a ficha da rede.

Não é permitido utilizar ou guardar o aspirador ao ar livre sob condições húmidas.

ATENÇÃO - Esta ferramenta deve ser guardada apenas em recintos interiores.

Ácidos, acetonas e solventes podem atacar quimicamente os componentes do aparelho.



Desligar o aparelho e puxar a ficha da rede antes de qualquer manutenção, limpeza do aparelho e após cada utilização.

Para a limpeza do aspirador não é permitido usar pulverizadores a vapor ou aparelhos de limpeza a alta pressão.

A parte interior da tampa sempre deve permanecer seca.

Processos de germinação devido a negligência de limpeza a longo prazo, particularmente na utilização em indústrias de alimentícios: Sempre limpar e desinfetar o equipamento logo após a sua utilização.

Jamais abrir o equipamento ao ar livre na chuva ou durante trovoadas.

Proibido utilizar o equipamento em recintos com riscos de explosão.

Observar a posição segura do aspirador.

No recinto deve haver uma quota de troca de ar L suficiente para o caso em que o ar de exaustão voltar ao interior do recinto. Observe as normas nacionais.



Atenção! Este aparelho contém pó nocivo à saúde. Processos de esvaziamento e de manutenção inclusive a eliminação do coletor de pó, devem ser efectuados exclusivamente por técnicos, e que usam os correspondentes equipamentos de protecção.



Aviso diante de perigo geral!



Cuidado! Não utilize o aparelho sem antes ter lido as Instruções de Utilização!

AVISO - As pessoas que utilizam este aspirador tem de ser instruídas adequadamente para a utilização destes aspiradores.

Indicações de segurança especiais para ASR 35 M AutoClean:

Placa de aviso para aparelhos na classe de poeiras M:



Observar para os processos de esvaziamento e de manutenção:

Limpar o aparelho antes de o abrir. Utilize uma máscara anti-pó. Evite com que pessoas não envolvidas sejam afectadas com o pó. Providenciar uma ventilação filtrada obrigatória local. Em seguida, limpar a área de manutenção.

Não utilizar sem o sistema completo de filtração. (cassetes de filtro e sacos de filtro PE).

A inspecção de acordo com a norma EN 60335 Parte 1 e 69 comprovou que as requisições técnicas de segurança em relação à segurança eléctrica, também foram aprovadas na aspiração de uma mistura de água e ar.

Indicações de segurança especiais para ASR 35 L AutoClean:

Placa de aviso para aparelhos na classe de poeiras L:



O aparelho é adequado para a aspiração de substâncias ligeiramente nocivas à saúde. O aparelho não é adequado para a redução de pó de madeira no ar de respiração.

Os pós de materiais como revestimentos que contenham chumbo, alguns tipos de madeira, minerais e metais podem ser nocivos à saúde. O contacto ou a inalação de pós pode causar reacções alérgicas e/ou doenças das vias respi-

ratórias ao operador ou a pessoas a se encontrar nas proximidades.

Determinados pós como de carvalho ou faia são cancerígenos, principalmente quando em contacto com substâncias adicionais para tratamento da madeira (cromato, substâncias para tratamento da madeira).

5 Vista geral

Consultar página 3 (desdobrar a página).

- 1 Regulador da potência de sucção *
- 2 Selector rotativo Liga/Desliga/Automático/ AutoClean
- 3 Indicador de controlo do caudal volumétrico
- 4 Tomada para ferramentas eléctricas
- 5 Selector para selecção do diâmetro da mangueira de aspiração *
- 6 Saco de filtro de PE *
- 7 Saco de filtro de não tecido *
- 8 Saco de filtro de papel *
- 9 Parte superior
- 10 Fecho de engate
- 11 Reservatório
- 12 Porta-cabo (dobrar para trás e engatar o cabo de conexão à rede)
- 13 Bujão (apenas ASR 35 M AutoClean) *
- 14 Abertura de sucção
- 15 Trava (para abrir a capota na troca das cassetes de filtro)
- 16 Botão de trava
- 17 Filtro de protecção ao motor
- 18 Cassete de filtro (de acordo com IFA C)

* Conforme equipamento / não incluído no volume de fornecimento

6 Colocação em operação



Antes de ligar o cabo de alimentação, deve verificar se a voltagem e a frequência da rede de alimentação se adequam aos valores inscritos na placa técnica da ferramenta.

6.1 Montar o bujão (apenas ASR 35 M AutoClean)

Engatar a corrente do bujão (13) no orifício da abertura de sucção (14).

6.2 Montar o saco de filtro de papel ou não tecido

Os sacos de filtro de papel (8) não são adequados para a aspiração húmida.

Desligar o aparelho, puxar a ficha da rede, abrir os fechos de engate (10). Retirar a parte superior (9) do reservatório (11).

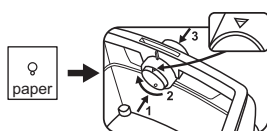

Rodar o botão rotativo vermelho no interior da abertura de sucção, até que a sua marca "triângulo" indique para cima. (para rodar, premer ligeiramente na direcção da mangueira de aspiração, e retornar depois de rodar).

Pegar o novo saco de filtro de papel / saco de filtro de não tecido no seu flange, e inserir primeiro em baixo por cima do bocal de aspiração e em seguida, na parte superior por cima da came de engate. Assentar a parte superior sobre o reservatório e fechar os fechos de engate.

6.3 Montar o saco de filtro de PE

Os sacos de filtro de PE (6) são adequados para a aspiração húmida e seca.

Desligar o aparelho, puxar a ficha da rede, abrir os fechos de engate (10). Retirar a parte superior (9) do reservatório (11).

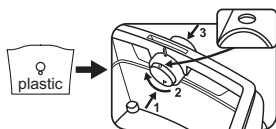

Rodar o botão rotativo vermelho no interior da abertura de sucção, até que a sua marca "círculo" indique para cima. (para rodar, premer ligeiramente na direcção da mangueira de aspiração, e retornar depois de rodar).

"círculo" indique para cima. (para rodar, premer ligeiramente na direcção da mangueira de aspiração, e retornar depois de rodar).

Pegar o saco de filtro de PE (6) no flange e montar com sua abertura, iniciando sobre o ressalto de engate na parte inferior da abertura de sucção (8) e em seguida, montar até o batente sobre a abertura de sucção.

Estender o saco de filtro de PE (6) uniformemente sobre o fundo do reservatório. Dobrar as abas do saco de filtro de PE por cima dos bordos do reservatório de modo que o saco de filtro de PE seja fixo por todo o contorno através do assentamento da parte superior (5).

7 O aparelho

7.1 Liga/Desliga, Automático, AutoClean

Seleccionar o modo de funcionamento pretendido junto ao **interruptor (2)**:

Posição "0":

-  OFF • Aspirador desligado

Posição "I":

-  ON • Aspirador ligado
- AutoClean* desligado

Posição "IR":

-  IR • Aspirador ligado
- ON +  • AutoClean* ligado

Posição "AR":

-  AR • Liga/Desliga automático: O aspirador encontra-se ligado resp. desligado via uma ferramenta eléctrica conectada à tomada (4). (Nota: Depois de desligada a ferramenta eléctrica, o aspirador ainda continua a funcionar por cerca de 10 segundos. Assim evita-se com que o pó permaneça na mangueira.)
- AutoClean* ligado

* AutoClean (função de vibração automática):

Limpeza de filtro automática na ligação e quando atingido um determinado valor de vácuo. Para filtros sempre livres sem interrupção do trabalho.

7.2 Tomada (4)

 A tomada (4) foi prevista apenas para a conexão de uma ferramenta eléctrica.

 A soma do consumo máximo de corrente admitido (do aspirador e do aparelho conectado) não deve passar do valor I_{max} (vide Tabela, Página 2).

 **Atenção!** Ao conectar, a ferramenta eléctrica sempre deve estar desligada. Indiferente da posição do interruptor, quando a ficha da rede inserida, a tomada sempre está sob tensão.

Se o interruptor (2) estiver na posição "AR", a tomada poderá ser utilizada como cabo adaptador (p.ex. para lâmpadas).

Se o interruptor (2) estiver na posição "AR", o aspirador será ligado resp. desligado a partir de uma ferramenta eléctrica ligada à tomada (4).

7.3 Regulador da potência de sucção (apenas ASR 35 L AutoClean)

Com o regulador da potência de sucção (1) poderá adaptar as rotações do motor, e com isso, a potência de sucção de forma contínua às condições de trabalho.

7.4 Indicador de controlo do caudal volumétrico

Quando o reservatório cheio e/ou houver entupimento na mangueira de aspiração, acende o indicador de controlo do caudal volumétrico (3). No

caso do ASR 35 M AutoClean, ainda soa um sinal acústico.

7.5 Selector rotativo para ajustar o diâmetro da mangueira de aspiração (apenas ASR 35 M AutoClean)

Ajuste o diâmetro da mangueira de aspiração montada junto ao selector rotativo (5).

Se o interruptor (2) estiver na posição "AR" ou "IR", será controlado o caudal volumétrico.

Se o valor do caudal volumétrico cair abaixo de um determinado valor ajustado, as cassetes do filtro (18) vibram automaticamente sem redução da potência de aspiração. Se o valor ainda continua abaixo do valor ajustado, acende o indicador de controlo do caudal volumétrico e na posição do interruptor "AR", ainda soa um sinal acústico, alertando sobre o esvaziamento do reservatório resp. sobre a troca do saco de filtro de papel (8) / do saco de filtro de não tecido (7) ou do saco de filtro de PE (6).

Ø 35 mm => 70 m³/h

Ø 27 mm => 40 m³/h

Ø 19 mm => 20 m³/h

Nota: No caso de uma mangueira de aspiração com diâmetro de 19 mm ou menor e condições desfavoráveis de caudal, pode ser que o indicador de controlo do caudal volumétrico (3) pisca e o sinal acústico soa, mesmo sem necessidade de troca do saco de filtro de papel / do saco de filtro de não tecido. Neste caso deve endireitar, limpar ou encurtar a mangueira.

Nota: Se devido a um gerador de pó (p.ex. diâmetro menor do canal de aspiração no gerador de pó porém, diâmetro maior da mangueira de aspiração) for necessário ajustar o selector rotativo (5) a um valor menor, não é garantido o transporte suficiente de pó na mangueira do aspirador. Depois de cada operação, a mangueira de aspiração tem de ser retirada do gerador de pó, para sua própria aspiração.

8 Utilização

8.1 Aspiração seca

Aspirar apenas com filtro, aparelho e acessórios secos. Quando húmido, o pó pode grudar e formar uma crosta dura.

Utilizar o saco de filtro de papel (8), o saco de filtro de não tecido (7) ou o saco de filtro de PE (6) sempre com as cassetes de filtro (18).

8.2 Aspiração húmida



Jamais deve operar a ferramenta sem cartucho de filtração (18) inserido. A ferramenta pode ser destruída. Além disso, pode sair água.

Aspirar sem o saco de filtro de papel (8). Poderão ser utilizados os sacos de filtro de não tecido (7) ou os sacos de filtro de PE (6). As cassetes de filtro (18) são adequadas para a aspiração húmida.

Remover o material de aspiração seco antes da aspiração húmida. Assim evita uma maior sujidade e encrostamentos.

Aquando o reservatório cheio, o sensor de água instalado desliga o motor. Esvaziar o aparelho. Se o aparelho não for desligado, a protecção contra rearranque permanece activa. O aparelho só é novamente operacional, depois de o desligar e o ligar novamente.

Depois de desligado, a água pode retornar da mangueira.

Antes de esvaziar, deve retirar por primeiro o líquido da mangueira de aspiração.

Na aspiração seca a seguir, deve usar um filtro seco. No caso de mudança frequente entre aspiração seca e húmida, recomendamos a utilização de um segundo filtro (de troca). Deixar secar o filtro, o reservatório e os acessórios para que o pó não fique grudado nos componentes húmidos.

8.3 Notas particulares para ASR 35 M AutoClean

Utilização como aspirador de pó industrial (IS):

Colocar o interruptor (2) na posição "IR".

Ajustar o selector rotativo (5) a Ø 35 mm.

Se o valor do caudal volumétrico cair abaixo de um determinado valor ajustado, acende o indicador de controlo do caudal volumétrico, indicando a necessidade de esvaziar o reservatório, resp. a troca do saco de filtro de papel (8) / do saco de filtro de não tecido (7) ou do saco de filtro de PE (8).

Utilização do despeirador (ENT):

O despeirador só deve ser usado no caso de uma única fonte de pó.

Colocar o interruptor (2) na posição "AR".

Ajuste o diâmetro da mangueira de aspiração montada junto ao selector rotativo (5). Informação detalhada, consultar capítulo 7.5.

Conectar a ferramenta eléctrica desligada à tomada (4). Consultar capítulo 7.2.

Se o valor do caudal volumétrico cair abaixo de um determinado valor ajustado, as cassetes do filtro (18) vibram automaticamente sem redução da potência de aspiração. Se o valor ainda

continua abaixo do valor ajustado, acende o indicador de controlo do caudal volumétrico e ainda soa um sinal acústico, alertando sobre o esvaziamento do reservatório resp. sobre a troca do saco de filtro de papel (8) / do saco de filtro de não tecido (7) ou do saco de filtro PE (6).

8.4 Transporte

No caso do ASR 35 L AutoClean, deve deixar a mangueira montada junto ao aparelho para evitar a saída não intencional de pó.

No caso do ASR 35 M AutoClean, deve fechar a abertura de sucção (14) com um bujão (13) e juntar as extremidades da mangueira para evitar a saída de pó.

Contornar a mangueira de aspiração no aspirador.

Guardar os acessórios num saco de plástico adequado e fechar.

Engatar o cabo de conexão à rede no porta-cabos (12).

A parte superior (9) deve estar seguramente ligada ao reservatório (11) - controlar o devido fechamento dos fechos de engate (10).

9 Limpeza

9.1 Notas gerais sobre a limpeza

Limpar o reservatório e os acessórios com água. Passar um pano húmido na parte superior (9).

Atenção! Este aparelho contém pó nocivo à saúde. Processos de esvaziamento e de manutenção inclusive a eliminação do colector de pó, devem ser efectuados exclusivamente por técnicos, e que usam os correspondentes equipamentos de protecção.

Esvaziamento do reservatório

 Só admissível para pós com valores limite no local de trabalho > 1mg/m³.

- Desligar a ficha da tomada.
- ASR 35 M AutoClean: Retirar a mangueira de aspiração, fechar a abertura de sucção (14) com um bujão (13).
- Abrir os fechos de engate (10). Retirar a parte superior (9) do reservatório (11).
- Virar o reservatório.

Eliminar o saco de filtro de papel / saco de filtro de não tecido

- Desligar a ficha da tomada.
- Usar uma protecção para a boca.
- ASR 35 M AutoClean: Retirar a mangueira de aspiração, fechar a abertura de sucção (14) com um bujão (13).
- Abrir os fechos de engate (10). Retirar a parte superior (9) do reservatório (11).

- Retirar o saco de filtro de papel (8) / saco de filtro de não tecido (7) por trás e com todo o cuidado, da abertura de sucção (14). Fechar o flange do saco de filtro de papel / saco de filtro de não tecido, virando a tampa.
- Eliminar o material aspirado de acordo com as determinações legais.

Eliminar os sacos de filtro de PE

- Inserir a ficha da rede.
- Ligar o aspirador e sacudir o filtro: Colocar o interruptor (2) na posição "IR".
- Desligar o aspirador: Colocar o interruptor (2) na posição "0".
- Usar uma protecção para a boca.
- ASR 35 M AutoClean: Retirar a mangueira de aspiração, fechar a abertura de sucção (14) com um bujão (13).
- Abrir os fechos de engate (10). Retirar a parte superior (9) do reservatório (11). Antes de retirar a parte superior, deve colocar o interruptor (2) na posição "I", para a aspiração de pó eventualmente a se desprender.
- Retirar o saco de filtro de PE (6) por trás e com todo o cuidado, da abertura de sucção (14). Fechar o flange do saco de filtro de PE, virando a tampa.
- Eliminar o material aspirado de acordo com as determinações legais.

9.2 Indicações de limpeza especiais para ASR 35 M AutoClean:

No caso de aparelhos da classe M, antes de serem retirados da zona perigosa, a parte exterior destes aparelhos deve ser limpa através do processo de aspiração de pó e passando-lhe um pano, ou tratando-a com agente vedante. Todos os componentes do aparelho devem ser considerados contaminados quando forem retirados da zona perigosa, e consequentemente deve então proceder a tratamentos adequados para evitar uma distribuição do pó. Durante os trabalhos de manutenção ou de reparação, todos os objectos sujos que não possam ser suficientemente limpos, têm de ser eliminados. Estes objectos têm de ser colectados num saco impermeável e de acordo com as determinações válidas, devem ser entregues num local de colecta de lixo correspondente.

10 Manutenção

10.1 Notas gerais

 Desligar o aparelho e puxar a ficha da rede antes de qualquer manutenção.

 Limpar o aparelho (consultar capítulo 9).

Na manutenção por parte do utilizador, o aspirador tem de ser desmanchado, limpo e feita a

manutenção o quanto possível sem expor qualquer perigo ao pessoal de manutenção ou outras pessoas.

Medidas de precaução

As medidas de precaução abrigam a limpeza antes da desmontagem, a tomada de providências para ventilações filtradas obrigatórias no local de desmontagem do aspirador, limpeza da zona de manutenção e equipamento adequado de protecção pessoal.

10.2 Redução da potência de sucção

Na redução da potência de sucção deve tomar as seguintes medidas:

1. Limpeza das cassetes de filtro, ligando o vibrador electromagnético (interruptor (2) na posição "IR).
2. Esvaziar o reservatório ou trocar o saco de filtro de papel (8) / o saco de filtro de não tecido (7) resp. o saco de filtro de PE (6).
3. Substituir as cassetes de filtro (18).

10.3 Substituir as cassetes de filtro (18)

Sacudir as cassetes de filtro (18) mais uma vez antes de trocar o filtro, através da ligação do vibrador electromagnético (interruptor (2) na posição "IR").

Usando uma moeda ou um objecto semelhante, deve rodar o botão de trava (16) na trava (15) a 90° no sentido anti-horário, e premer a trava (15) para trás. Abrir a capota e retirar a cassette de filtro (18) por cima. Colocar a cassette de filtro retirada imediatamente num saco de plástico a prova de pó, fechar e eliminar conforme determinações. Montar a nova cassette de filtro, observando o assento correcto e firme do filtro.

10.4 Filtro de protecção ao motor

Controlar regularmente o filtro de protecção ao motor. Aquando sujo o filtro de protecção ao motor (17), o mesmo indica a uma cassette de filtro (18) com defeito:

- Substituir as cassetes de filtro (18).
- Substituir o filtro de protecção ao motor (17), resp. lavar sob água corrente, secar e montar.

10.5 Sensor de água

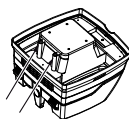

Limpar regularmente o sensor de água e examinar em relação a sinais de danificações.

10.6 Inspeção técnica no caso do ASR 35 M AutoClean

Pelo menos uma vez ao ano o fabricante ou uma pessoa instruída deve efectuar uma inspeção técnica de pó, p.ex. em relação a danificações do filtro, vedação do aparelho e função do dispositivo de controlo.

Na manutenção por parte do utilizador, o aspirador tem de ser desmanchado, limpo e feita a manutenção o quanto possível sem expor qualquer perigo ao pessoal de manutenção ou outras pessoas.

Medidas de precaução

As medidas de precaução abrigam a limpeza antes da desmontagem, a tomada de providências para ventilações filtradas obrigatórias no local de desmontagem do aspirador, limpeza da zona de manutenção e equipamento adequado de protecção pessoal.

Durante os trabalhos de manutenção ou de reparação, todos os objectos sujos que não possam ser suficientemente limpos, têm de ser eliminados. Estes objectos têm de colectados num saco impermeável e de acordo com as determinações válidas, devem ser entregues num local de colecta de lixo correspondente.

11 Correção de avarias

Assim que o indicador de controlo do caudal volumétrico (3) acender ou o sinal acústico soar (apenas ASR 35 M AutoClean), o mesmo indica à necessidade de troca do saco de filtro de papel / do saco de filtro de não tecido.

Redução da potência de sucção:

- Observe as notas no capítulo Limpeza.
- Cassetes de filtro (18) sujas? - Limpar.
- Saco de filtro de papel (8) / saco de filtro de não tecido (7) cheio? - Trocar.
- Saco de filtro de PE (6) cheio? - Trocar.
- Reservatório (11) cheio? - Esvaziar.
- Filtro de protecção ao motor (17) obstruído? - Consultar capítulo 10.
- Bocal, tubos ou mangueira entupida? - Limpar.

O aparelho não arranca:

- Ficha na tomada?
- Rede sem tensão?
- Cabo de rede em ordem?
- Capota do aparelho devidamente fechada?
- Sensor de água desligou? - Esvaziar o reservatório; desligar e voltar a ligar.
- Interruptor (2) na posição "AR"? - Colar na posição "I" ou "IR". Consultar capítulo 7.1.
- O aspirador não é ligado resp. desligado a partir de uma ferramenta eléctrica, mesmo com o interruptor (2) na posição "AR". - Conectar a ferramenta eléctrica à tomada (4).

Pó no reservatório mesmo com saco de filtro de papel / saco de filtro de não tecido montado:

- Posição errada do botão. Consultar capítulo 6.2.

O saco de filtro de PE está sendo aspirado às cassetes de filtro (18):

- Posição errada do botão. Consultar capítulo 6.3.

O saco de filtro de PE está sendo aspirado às cassetes de filtro (18):

- Posição errada do botão. Consultar capítulo 6.3.

 Não tomar qualquer intervenção no aparelho. Dirija-se a uma oficina autorizada ou ao Serviço de assistência técnica Metabo (consultar capítulo 13 Reparações)

12 Acessórios

Utilize apenas acessórios Metabo genuínos.

Se precisar de acessórios, consulte o seu distribuidor.

Consultar página 4.

ASR 35 L AutoClean e ASR 35 M AutoClean:

- 19 Sacos de filtro de papel-M
5 unidades= 1 jogo
- 20 Sacos de filtro de não tecido-M
5 unidades= 1 jogo
- 21 Sacos de filtro de PE-M
5 unidades= 1 jogo
- 22 Cassete de filtro-M material de celulose
2 unidades = 1 jogo
- 23 Cassete de filtro-M material de poliéster
2 unidades = 1 jogo
- 24 Cassete filtrante-HEPA
2 unidades = 1 jogo
- 25 Filtros de protecção ao motor (1 unidade)
Deve encomendar 2 unidades.
- 26 Estribos
- 27 Clipes para cabo (10 unidades)
- 28 Mangueira de aspiração
- 29 Peça de ligação
- 30 Tubos de aspiração (2 unidades)
- 31 Peça intercalada
- 32 Bocal de aspiração
- 33 Bocal para chão (versão metal)
- 34 Bocal universal
- 35 Escova universal
- 36 Escova para estofados
- 37 Bocal para juntas
- 38 Bocal de borracha
- 39 Jogo bocais para chão (com peça para chão e peça para aspiração húmida)
- 40 Bocal multifunções
- 41 Jogo de aspiração ferramentas eléctricas
- 42 Mangueira de aspiração

- 43 Mangueira de aspiração (anti-estática)
- 44 Adaptador
- 45 Mangueira de aspiração
com peça de ligação \varnothing interior 30 mm
e peça de ligação \varnothing exterior 35 mm

13 Reparações

As reparações do aparelho deste tipo apenas podem ser efectuadas por pessoal qualificado!

Usar exclusivamente peças de substituição originais da Metabo.

Se sua ferramenta eléctrica Metabo necessitar de reparação, dirija-se ao seu Representante Metabo. Os endereços poderá encontrar sob www.metabo.com.

Poderá descarregar as Listas de peças sobressalentes no site www.metabo.com.

14 Protecção do meio ambiente

As embalagens da Metabo são 100% recicláveis.

Aparelhos sem possibilidade de reparação e acessórios contêm uma apreciável quantidade de matéria-prima e plásticos que também podem ser incluídos em um processo de reciclagem.

Estas instruções estão impressas em papel reciclado.



Só para países da UE: Não deitar os aparelhos no lixo doméstico! De acordo com a directriz europeia 2002/96/CE sobre equipamentos eléctricos e electrónicos usados e na conversão ao direito nacional, os aparelhos usados devem ser recolhidos em separado e entregues a uma reciclagem ecologicamente correcta.

15 Dados técnicos

Há mais notas explicativas na página 2.

Reserva-se o direito de proceder a alterações devidas ao progresso tecnológico.

- K = Classe de poeiras. De acordo com EN 60335-2-69.
- A = Medidas exteriores
- U = Voltagem da rede de alimentação
- F = Frequência da rede de alimentação
- A = Consumo de corrente
- N = Cabo de conexão à rede
- P₁ = Potência nominal consumida
- P_{U1} = Vácuo máx. (na mangueira)
- P_{U2} = Vácuo máx. (no ventilador)

$V_{l/s1}$ = Caudal volumétrico máx. (na mangueira)

$V_{l/s2}$ = Caudal volumétrico máx (no ventilador)

D_{max1} = Volume máx. de caudal (na mangueira)

D_{max2} = Volume máx. de caudal (no ventilador)

V = Capacidade máx. do reservatório

m = Peso (sem cabo de rede)

Valores típicos e ponderados pela escala A para o ruído:

L_{pA} = Nível de pressão sonora

L_{WA} = Nível de energia sonora

Durante a operação, o nível de ruído pode passar de 80 dB(A).



Utilizar protecções auriculares.

Valores medidos de acordo com a norma EN 60704.

~ Corrente alternada

Os dados técnicos indicados são tolerantes (de acordo com os padrões válidos individuais).

Bruksanvisning

Bäste kund,

Tack för att du visat oss förtroende och köpt dig en Metabo-produkt. Alla produkter från Metabo testas noggrant och genomgår de stränga kvalitetskontroller som ingår i Metabos kvalitetssäkringssystem. Produktens livslängd beror till stor del på dig själv. Följ anvisningarna i bruksanvisningen och den medföljande dokumentationen. Ju bättre du sköter din Metabo-maskin, desto längre kommer den fungera tillförlitligt.

Innehåll

- 1 Överensstämelseintyg
- 2 Avsedd användning
- 3 Allmänna säkerhetsanvisningar
- 4 Särskilda säkerhetsanvisningar
- 5 Översikt
- 6 Före första användning
- 7 Enheten
- 8 Användning
- 9 Rengöring
- 10 Underhåll
- 11 Åtgärda fel
- 12 Tillbehör
- 13 Reparationer
- 14 Återvinning
- 15 Tekniska data

1 Överensstämelseintyg

Vi intygar att vi tar ansvar för att den här produkten har tillverkats i enlighet med de standarder och direktiv som anges på sid. 2.

2 Avsedd användning

ASR 35 L AutoClean:

L Dammsugaren är avsedd för suga upp damm och fasta föremål (glasskärvor, spik osv.) samt alla slags vätskor förutom lättantändliga och brännbara vätskor och material varmare än 60°C.

ASR 35 M AutoClean:

M Dammsugaren är avsedd för att suga upp hälsovådligt damm i dammklass M enl. EN 60335-2-69.

Dammsugaren är avsedd för att avskilja torrt, obrännbart damm med arbetsplatsgränsvärde $\geq 0,1 \text{ mg/m}^3$.

Arbetsplatsgränsvärdena och cancerframkallande ämnen hittar du på arbetsplatsgränsvärdeslistan eller får fram med hjälp av dina nationella branschorganisationer/myndigheter.

Följ de nationella föreskrifterna.

Resultatet från dammtekniskt godkännande gäller bara uppsugning av torrt damm.

Dammsugaren är avsedd att användas som:

- a) industridammsugare (IS) för att suga upp dammavlagringar.
- b) utsug (ENT) för att suga upp fritt damm från materialbearbetande maskiner.

Dammsugaren är avsedd för tuff, professionell användning, t.ex. inom hantverk, installation, bygg, industri, verkstad, måleri, gipsning, snickeri, träbearbetning. Enligt EN 60335-2-69.

ASR 35 L AutoClean och ASR 35 M AutoClean:

Enheten är inte avsedd för användning av personer (även barn) med begränsad fysisk, sensorisk eller mental färdighet eller som saknar erfarenhet och/eller kunskaper, dvs. någon som kräver hjälp med anvisningar för att använda maskinen eller står under överinseende av någon som ansvarar för säkerheten.

Produkten är avsedd för professionell användning.

Den är inte avsedd för att suga upp brännbart damm.

Dammsugaren är inte avsedd för att suga upp brännbara eller explosiva lösningsmedel, lösningsmedelsinträkt material, explosionsfarligt damm, vätskor som bensin, olja, alkohol, förtonning resp. material som är varmare än 60°C. Explosions- och brandrisk! Du får inte använda maskinen i närheten av lättantändliga gaser eller ämnen.

Användaren ansvarar för skador som uppstår pga. ej avsedd användning.

Följ gällande föreskrifter för skadeprevention och de medföljande säkerhetsanvisningarna.

3 Allmänna säkerhetsanvisningar



Läs alla säkerhets- och bruksanvisningar noga innan du använder maskinen. Spara den medföljande dokumentationen och se till att den följer med maskinen.



Användaren ska före användning ha tillgång till information, anvisningar och utbildning för att använda maskinen samt hantera de ämnen den

är avsedd för, inklusive säker hantering av uppsuguet material.

4 Särskilda säkerhetsanvisningar



Följ anvisningarna i textavsnittet med den här symbolen, så förebygger du personskador och skador på maskinen!

Tillåt aldrig att barn använder maskinen.

Håll barnen under uppsikt, så att de inte leker med maskinen.

Varning! Använd bara de tillbehör som medföljer eller finns med i bruksanvisningen. Använder du andra tillbehör, så kan det medföra säkerhetsrisk.

Du får inte använda maskinen för ej avsedd användning.

Metabo tar inget ansvar för skador på grund av ej avsedd användning, felanvändning eller obehöriga reparationer.

Låt slangen sitta i, så att dammet inte kommer ut när du inte använder maskinen. På ASR 35 M AutoClean kan du stänga sugöppningen (14) med proppen (13) och sätta ihop slangändarna, så att inget damm kommer ut.

Använd inte maskin eller tillbehör om:

- maskinen är skadad (sprickor/brott),
- sladden är trasig, sprucken eller uttjänt,
- det finns misstänkt dold skada (efter fall).

Rikta inte slang eller rör mot människor och djur!

 Slå av direkt om det tränger ut skum eller vatten. Töm behållaren och ev. veckfiltret.

Stå eller sitt aldrig på maskinen.

Dra alltid sladd och slang, så att det inte finns någon snubbelrisk.

Dra inte sladden över vassa kanter, vecka eller kläm den inte.

Är sladden till maskinen skadad, så måste den bli bytt mot en specialsladd. Se kapitlet Reparationer.

Anslut endast till jordat uttag.

Använd aldrig trasiga förlängningsladdar.

Dra aldrig ur eller sätt i kontakten med våta händer.

Dra alltid i kontakten, inte i sladden.

Uttagen på maskinen är bara avsedda för det som bruksanvisningen anger.

Lämna inte maskinen utan uppsikt. Dra ur kontakten vid längre avbrott i arbetet.

Dammsugaren får inte användas eller förvaras i fuktig miljö utomhus.

OBS! - Maskinen är bara avsedd för förvaring inomhus.

Syror, aceton och lösningsmedel kan angripa maskinens delar.



Slå av maskinen och dra ur kontakten före underhåll, rengöring och när du använt den.

Rengör inte dammsugaren med ång- eller högtryckstvätt.

Håll alltid locket insida torr.

Risk för bakterietillväxt om maskinen inte blivit ordentligt rengjord på länge, särskilt vid användning inom livsmedelsindustrin: rengör och desinficera alltid maskinen när du använt den.

Använd aldrig maskinen utomhus när det regnar och åskar.

Du får inte använda maskinen i utrymmen med explosionsrisk.

Se till så att dammsugaren står stadigt.

Utrymmet ska tillräcklig luftväxling L om evakueringen ska gå i retur in i rummet. Följ de nationella föreskrifterna.



Varning! Enheten innehåller hälsovådligt damm. Det är bara behörig fackman med rätt skyddsutrustning som får sköta tömning och underhåll, inklusive hantering av dammbehållaren.



Varning för allmänna risker!



Se upp! Använd inte maskinen förrän du läst bruksanvisningen!

WARNING! - Användaren ska vara insatt i hur man använder dammsugaren.

Särskilda säkerhetsanvisningar till ASR 35 M AutoClean:

Varningsdekal på maskiner i dammklass M:



Tänk på följande vid tömning och underhåll: Rengör maskinen innan du öppnar den. Använd dammask. Se till så att andra inte utsätts för dammet. Se till så att det finns forcerad, filterrad ventilation på plats. Rengör underhållsdelen samtidigt.

Starta aldrig maskinen utan komplett filtersystem. (Filterkassett och PE-dammsugarpåse).

Provnigen enligt EN 60335 del 1 och 69 visade att de säkerhetstekniska kraven för elsäkerhet är uppfyllda även vid uppsugning av vatten-luftblandning.

Särskilda säkerhetsanvisningar till ASR 35 L AutoClean:

Varningsdekal på maskiner i dammklass L:



Enheten är avsedd för uppsugning av lätt hälsovådliga ämnen. Enheten är inte avsedd för att minska mängden trädamm i inandningsluften.

Damm från material som blyfärg, vissa träslag, mineraler och metall kan vara hälsovådligt. Kontakt eller inandning av dammet kan ge användaren eller personer i närheten allergiska reaktioner och/eller luftvägsproblem. En del damm som ek- och bokdamm anses vara cancerframkallande, särskilt i kombination med tillsatser för träbearbetning (kromat, träskyddsmedel).

5 Översikt

Se sid. 3 (veckla ut).

- 1 Sugeffektinställning *
- 2 Vred PÅ/AVauto/AutoClean
- 3 Sugindikering
- 4 Uttag för elverktyg
- 5 Vred för val av sugslangsdiameter *
- 6 PE-dammsugarpåse *
- 7 Tygdammsugarpåse *
- 8 Pappersdammsugarpåse *
- 9 Överdel
- 10 Snäpplås
- 11 Behållare
- 12 Sladdhållare (fäll bak och häng på sladden)
- 13 Propp (gäller bara ASR 35 M AutoClean) *
- 14 Sugöppning
- 15 Regel (öppnar huven vid filterkassettbyte)
- 16 Låsknapp
- 17 Motorskyddsfilter
- 18 Filterkassett (enl. IFA C)

* beroende på utförande/ingår inte

6 Före första användning

 **Kontrollera först att spänningen och frekvensen som märkskylten anger överensstämmer med den nätström du ska använda.**

6.1 Sätt i proppen (gäller bara ASR 35 M AutoClean)

Fäst kedjan till proppen (13) i gängen till sugöppningen (14).

6.2 Sätt i pappers- eller tygdammsugarpåse

Pappersdammsugarpåsar (8) är inte avsedda för våtdammsugning.

Slå av maskinen, dra ur kontakten, öppna snäpplåsen (10). Ta av överdelen (9) från behållaren (11).

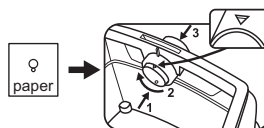

Vrid den röda inställningen inuti sugöppningen så att trekantsmarkeringen pekar uppåt. (Tryck mot

sugslangen när du vrider, dra tillbaka igen när du vrider).

Ta tag i flänsen på den nya pappers-/tygdamm-sugarpåsen och trä först på den på suganslutningen, sedan övernocken. Sätt på överdelen på behållaren, stäng snäpplåsen.

Pappers-/tygdammsugarpåsar ger bättre dammfiltreringsförmåga, längre livslängd på filterkassetterna och hygienisk avfallshantering.

6.3 Sätta in en PE-dammsugarpåse

PE-dammsugarpåsar (6) är avsedda för våt- och torrdammsugning.

Slå av maskinen, dra ur kontakten, öppna snäpplåsen (10). Ta av överdelen (9) från behållaren (11).

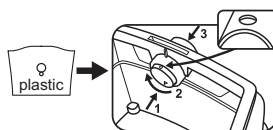

Vrid den röda inställningen inuti sugöppningen så att cirkelmarkeringen pekar uppåt. (Tryck mot

sugslangen när du vrider, dra tillbaka igen när du vrider).

Ta tag i flänsen på PE-dammsugarpåsen (6) och trä på öppningen övernocken på sugöppningens underdel (8) och sedan ända till anslaget på sugöppningen.

7 Enheten

7.1 PÅ/AV, auto, AutoClean

Välj det driftläge du vill ha med **brytaren (2)**:

Läge 0:

-  OFF • Dammsugaren är av

Läge I:

-  ON • Dammsugaren är på
- AutoClean* är av

Läge R:

-  R • Dammsugaren är på
- ON +  • AutoClean* är på

Läge AR:

-  AR • Fjärrautomatik: dammsugaren slår på resp. av samtidigt med det anslutna elverktyget i uttaget (4). (Obs! Dammsugaren går ca 10 sekunder efter att verktyget slår av. Det gör så att dammet blir kvar i slang.)
- AutoClean* är på

* **AutoClean** (automatisk skakfunktion): automatisk filterrengöring när du slår på och systemet uppnår ett visst undertryck. Håller filtret fritt, så att du slipper avbrott i arbetet.

7.2 Uttag (4)

 Uttaget (4) är bara avsett för anslutning av elverktyg.

 Maxtillåten strömförbrukning (dammsugare och inkopplad maskin) får tillsammans inte överstiga värde I_{max} (se tabellen sid. 2).

 Varning! Elverktyget ska vara av när du sätter i det. Uttaget är spänningssatt när kontakten sitter i, oavsett brytarläge.

Står brytaren (2) i läge 0 kan du använda uttaget som förlängningssladd (t.ex. för belysning).

Står brytaren (2) i läge AR slår dammsugaren på resp. av samtidigt med det anslutna elverktyget i uttaget (4).

7.3 Sugeffektinställning (bara på ASR 35 L AutoClean)

Sugeffektinställningen (1) styr motorvarvtalet steg-löst och på så vis även sugeffekten, så att du kan anpassa den till arbetsförhållandena.

7.4 Sugindikering

Sugindikeringen (3) lyser när behållaren är full och/eller slangens är igensatt. ASR 35 M AutoClean har dessutom ljudsignal.

7.5 Vred för att inställning av sugslangsdiametern (bara på ASR 35 M AutoClean)

Vrid vredet (5) till den sugslangsdiameter som matchar ansluten sugslang.

Står brytaren (2) i läge AR eller IR, så är flödet övervakat.

Underskrider flödet ett visst värde, så skakar maskinen filterkassetten (18) automatiskt utan att sugeffekten avtar. Ligger värdet trots allt för lågt, så tänds sugindikeringen. Står brytaren i läge AR, så hör du dessutom en ljudsignal som talar om att du måste tömma behållaren resp. byta pappers- (8)/tygdammsugarpåse (7) eller PE-dammsugarpåse (6).

Ø 35 mm => 70 m³/h

Ø 27 mm => 40 m³/h

Ø 19 mm => 20 m³/h

Obs! Använder du 19 mm-sugslang eller klenare, så kan det vid dåligt flöde i sugslangen hända att sugindikeringen (3) blinkar och ger ljudsignal även om pappers-/tygdammsugarpåsen inte behöver tömmas än. Dra i så fall ut slangens, rengör och korta den, om det behövs.

Obs! Om maskinen kräver lägre inställning (t.ex. mindre diameter på maskinsovet än sugslangen) på vredet (5), så får du inte tillräckligt dammsug i sugslangen. Lossa sugslangen från maskinen efter användning och sug ur slangens.

8 Användning**8.1 Torrdammsugning**

Filter, maskin och tillbehör ska vara torra vid dammsugning. Är de fuktiga kan dammet fastna och sätta igen filtret.

Använd alltid pappers- (8), tyg- (7) eller PE-dammsugarpåsar (6) tillsammans med filterkassetten (18).

8.2 Våtdammsugning

 Starta aldrig maskinen utan monterad filterkassetten. (18) Enheten kan förstöras. Dessutom kan det läcka ut vatten.

Dammsug utan pappersdammsugarpåse (8). Du kan sätta i tyg- (7) eller PE-dammsugarpåse (6). Filterkassetten (18) fungerar för våtdammsugning.

Ta bort det du torrdammsugit innan du våtdammsuger. Då slipper du smuts och avlagringar.

Den inbyggda vattengivaren slår av motorn när behållaren är full. Töm maskinen. Slår du inte av maskinen, så ligger återstartspärren fortfarande på. Du måste slå av och slå på maskinen för att den ska vara redo att använda igen.

Det kan rinna ut lite vatten ur slangens när du slår av.

Ta upp slangens ur vätskan innan du tömmer.

Sätt i torr filter om du ska torrdammsuga efteråt. Skiftar du ofta mellan torr- och våtdammsugning, så rekommenderar vi att du använder ett andra utbytesfilter. Låt filter, behållare och tillbehör torka, så att dammet inte fastnar på de fuktiga delarna.

8.3 Specialanvisningar till ASR 35 M AutoClean

Använda som industridammsugare (IS):

Ställ brytaren (2) i läge IR.

Ställ in vredet (5) på Ø 35 mm.

Ligger sugindikeringsvärdet för lågt, så tänds sugindikeringen för att tala om att du måste tömma behållaren resp. byta pappers- (8)/tygdammsugarpåse (7) eller PE-dammsugarpåse (8).

Använda som utsug (ENT):

Utsuget får bara ha en enda maskin ansluten.

Ställ brytaren (2) i läge AR.

Vrid vredet (5) till den sugslangsdiameter som matchar ansluten sugslang. Vill du ha utförligare information, se kapitlet 7.5.

Anslut det avstängda elverktyget till uttaget (4). Se kapitel 7.2.

Underskrider flödet ett visst värde, så skakar maskinen filterkassetten (18) automatiskt utan att sugeffekten avtar. Ligger värdet trots allt för lågt, så tänds sugindikeringen och du får dessutom en ljudsignal som talar om att du måste tömma behållaren resp. byta pappers- (8)/tygdammsugarpåse (7) eller PE-dammsugarpåse (6).

8.4 Transport

Låt slangens sitta i på ASR 35 L AutoClean, så att dammet inte kommer ut.

På ASR 35 M AutoClean kan du stänga sugöppningen (14) med proppen (13) och sätta ihop slangändarna, så att inget damm kommer ut.

Vira sugslangen runt dammsugaren.

Lägg tillbehören i lämpliga plastpåsar och förslut.

Häng upp sladden på sladdhållaren (12).

Överdelen (9) måste sitta ordentligt på behållaren (11) - kontrollera så att snäpplåsen (10) är stängda.

9 Rengöring

9.1 Allmänna rengöringsanvisningar

Rengör behållare och tillbehör med vatten. Torka av överdelen (9) med fuktig trasa.

Varning! Enheten innehåller hälsovådligt damm. Det är bara behörig fackman med rätt skydds-

utrustning som får sköta tömning och underhåll, inklusive hantering av dammbehållaren.

Behållartömning

 Gäller bara damm med arbetsplatsgränsvärde > 1 mg/m³.

- Dra ut nätkontakten.
- ASR 35 M AutoClean: ta av sugslangen, sätt igen sugöppningen (14) med proppen (13).
- Öppna snäpplåsen (10). Ta av överdelen (9) från behållaren (11).
- Tippa ur behållaren.

Avfallshandla pappers-/tygdammsugarpåse

- Dra ut nätkontakten.
- Ta på dig andningsskydd.
- ASR 35 M AutoClean: ta av sugslangen, sätt igen sugöppningen (14) med proppen (13).
- Öppna snäpplåsen (10). Ta av överdelen (9) från behållaren (11).
- Dra av pappers- (8)/tygdammsugarpåsen (7) försiktigt bakåt från sugöppningen (14). Stäng flänsen till pappers-/tygdammsugarpåsen genom att fälla ned locket.
- Avfallshandla uppsuget material som lagen föreskriver.

Avfallshandla PE-dammsugarpåsar

- Sätta i kontakten.
- Slå på dammsugaren och skaka filtret: ställ brytaren (2) i läge IR.
- Slå av dammsugaren: ställ brytaren (2) i läge 0.
- Ta på dig andningsskydd.
- ASR 35 M AutoClean: ta av sugslangen, sätt igen sugöppningen (14) med proppen (13).
- Öppna snäpplåsen (10). Ta av överdelen (9) från behållaren (11). Ställ brytaren (2) i läge I innan du ställer ned överdelen, så att ev. nedfallande damm suggs upp.
- Dra av PE-dammsugarpåsen (6) försiktigt bakåt från sugöppningen (14). Stäng flänsen till PE-dammsugarpåsen genom att fälla ned locket.
- Avfallshandla uppsuget material som lagen föreskriver.

9.2 Särskilda rengöringsanvisningar till ASR 35 M AutoClean

På klass M-maskiner ska du dammsuga av och torka ren utsidan av maskinen eller behandla den med bindemedel innan du tar ut den ur riskzonen. Alla maskindelar är att betrakta som kontaminerade när du tar ut maskinen ur riskzonen och kräver åtgärder så att dammet inte sprids. När du gör underhåll eller reparationer ska alla kontaminerade delar som inte går att rengöra tillräckligt hanteras som avfall. Sådana delar ska avfallshandlas i slutna påsar enligt gällande bestämmelser för resp. avfall.

10 Underhåll

10.1 Allmänna anvisningar



Slå av maskinen och dra ur kontakten före underhåll.



Rengöra maskinen (se kapitlet 9).

Se till så att underhållspersonal och övriga inte blir exponerade för risk när du som användare tar isär, rengör och underhåller dammsugaren.

Försiktighetsåtgärder

Försiktighetsåtgärderna består av att du rengör maskinen före demontering, ser till så att det finns forcerad, filtrerad ventilation på platsen där du demonterar dammsugaren, rengör underhållsutrymmet och använder personlig skyddsutrustning.

10.2 Avtagande sugeffekt

Gör följande om sugeffekten avtar:

1. Rengör filterkassetten genom att slå på den elektromagnetiska skakfunktionen (ställ brytaren (2) i läge IR).
2. Töm behållaren eller byt pappers- (8)/tygdammsugarpåse (7) resp. PE- dammsugarpåse (6).
3. Byta filterkassetter (18).

10.3 Byta filterkassetter (18).

Rengör filterkassetten (18) före filterbytet genom att slå på den elektromagnetiska skakfunktionen (ställ brytaren (2) i läge IR).

Vrid låsknappen (16) på regeln (15) 90° moturs med ett mynt eller liknande och tryck regeln (15) bakåt. Fäll upp kåpan och ta ur filterkassetterna (18) uppåt. Lägg de urtagna filterkassetterna direkt i dammtät plastpåse och stäng, lämna för föreskriven avfallshandtering. Sätt i nya filterkassetter, se till så att filtren sitter ordentligt och är rena.

10.4 Motorskyddsfilter

Kontrollera motorskyddsfiltret med jämna mellanrum. Är motorskyddsfiltret (17) smutsigt, så beror det på trasiga filterkassetter (18):

- Byt filterkassetter (18).
- Byt motorskyddsfilter (17) resp. tvätta ur under rinnande vatten, torka och sätt i igen.

10.5 Vattengivare

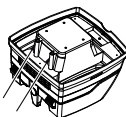

Rengör vattengivaren med jämna mellanrum, kontrollera om det finns tecken på skador.

10.6 Teknisk kontroll av ASR 35 M AutoClean

Tillverkaren eller utbildad personal ska göra dammteknisk kontroll årligen, t.ex. kontrollera om det finns filterskador, göra täthetskontroll samt funktionsprova kontrollanordningen.

Se till så att underhållspersonal och övriga inte blir exponerade för risk när du som användare tar isär, rengör och underhåller dammsugaren.

Försiktighetsåtgärder

Försiktighetsåtgärderna består av att du rengör maskinen före demontering, ser till så att det finns forcerad, filtrerad ventilation på platsen där du demonterar dammsugaren, rengör underhållsutrymmet och använder personlig skyddsutrustning.

När du gör underhåll eller reparationer ska alla kontaminerade delar som inte går att rengöra tillräckligt hanteras som avfall. Sådana delar ska avfallshandteras i slutna påsar enligt gällande bestämmelser för resp. avfall.

11 Åtgärda fel

Tänds sugindikeringen (3) eller om du får en ljudsignal (bara på ASR 35 M AutoClean), så är det dags att byta pappers-/tygdammsugarpåse.

Avtagande sugeffekt:

Följ anvisningarna i kapitlet Rengöring.

- Smutsig filterkasset (18)? - rengör.
- Full pappers- (8)/tygdammsugarpåse (7)? - byt.
- Full PE-dammsugarpåse (6)? - byt.
- Full behållare (11)? - töm.
- Igensatt motorskyddsfilter (17)? - Se kapitlet 10.
- Igensatt munstycket, rör eller slang? - rengör.

Maskinen går inte igång:

- Kontakt i uttaget?
- Strömlöst?
- Sladden OK?
- Kåpan inte riktigt stängd?
- Vattengivaren har slagit av? - Töm behållaren; slå av och på igen.
- Står brytaren (2) i läge AR? - Ställ den i läge IR. Se kapitel 7.1.
- Dammsugaren slår inte på resp. av med elverket även om brytaren (2) står i läge AR. - Elanslut elverket i uttaget (4).

Damm i behållaren vid igensatt pappers-/tygdammsugarpåse:

- Fel inställning. Se kapitel 6.2.

PE-dammsugarpåsen sugs fast mot filterkassetterna (18):

- Fel inställning. Se kapitel 6.3.

PE-dammsugarpåsen sugs fast mot filterkassetterna (18):

- Fel inställning. Se kapitel 6.3.

 **Gör inga ingrepp i maskinen. Anlita en auktoriserad verkstad eller Metabo-service (se kapitlet 13 Reparationer)**

12 Tillbehör

Använd bara Metabo originaltillbehör.

Behöver du tillbehör, kontakta din återförsäljare.

Se sid. 4.

ASR 35 L AutoClean och ASR 35 M AutoClean:

- 19 Pappersdammsugarpåsar, 5-pack = 1 sats
- 20 Tygdammsugarpåsar, 5-pack = 1 sats
- 21 PE-dammsugarpåsar, 5-pack = 1 sats
- 22 Filterkassett FK 4300 i cellulosa, 2-pack = 1 sats
- 23 Filterkassett FPK 4300 i polyester, 2-pack = 1 sats
- 24 HEPA-filterkassett, 2-pack = 1 sats
- 25 Motorskyddsfilter (1 st.) Du måste beställa 2-pack.
- 26 Styrram
- 27 Kabelklämmor (10 st.)
- 28 Sugslang
- 29 Anslutning
- 30 Sugrör (2 st.)
- 31 Mellandel
- 32 Munstycke
- 33 Golvmunstycke (metall)
- 34 Universalmunstycke
- 35 Universalborste
- 36 Möbelborste
- 37 Fogmunstycke
- 38 Gummimunstycke
- 39 Golvmunstycksats (med golvinsats och våtdammsugarinsats)
- 40 Universalmunstycke
- 41 Utsugssats, elverktyg
- 42 Sugslang
- 43 Sugslang (antistatisk)
- 44 Övergångsdel
- 45 Sugslang med invändig \varnothing 30 mm-anslutning och utvändig \varnothing 35 mm-anslutning

13 Reparationer

Det är bara behörig elektriker som får reparera maskinen!

Använd bara Metabos originalreservdelar.

Metabo-elverktyg som behöver repareras skickar du till din Metabo-återförsäljare. Adresser, se www.metabo.com.

Du kan hämta reservdelslistor på www.metabo.com.

14 Återvinning

Metaboförpackningarna är 100% återvinningsbara.

Uttjänta maskiner och tillbehör innehåller en stor andel värdefulla råämnen och plaster som kan tas omhand genom återvinning.

Bruksanvisningen är tryckt på klorfritt papper.



Gäller bara EU-länder: släng inte uttjänta maskiner i hushållssoporna! Enligt EU-direktiv 2002/96/EG om uttjänta el- och elektronikprodukter samt enligt harmoniserad nationell lag ska uttjänta maskiner källsorteras för miljövänlig återvinning.

15 Tekniska data

Förklaring till uppgifterna på sid. 2.

Vi förbehåller oss rätten till ändringar pga. den tekniska utvecklingen.

K	=	dammklass. Enligt EN 60335-2-69.
A	=	ytermått
U	=	nätspänning
F	=	nätfrekvens
A	=	strömförbrukning
N	=	sladd
P_1	=	märkeffekt
P_{U1}	=	max. undertryck (i slangen)
P_{U2}	=	max. undertryck (vid fläkten)
$V_{I/s1}$	=	maxflöde (i slangen)
$V_{I/s2}$	=	maxflöde (vid fläkten)
D_{max1}	=	maxflöde (i slangen)
D_{max2}	=	maxflöde (vid fläkten)
V	=	maxvolym
m	=	vikt (utan sladd)

Typisk A-viktad ljudnivå:

L_{pA}	=	ljudtrycksnivå
L_{WA}	=	ljudeffektnivå

Vid arbete kan ljudnivån överskrida 80 dB(A).



Använd hörselskydd!

Mätvärden fastställda enligt EN 60704.

~ Växelström

Angivna tekniska data ligger inom tolerans (enligt respektive gällande standard).

Käyttöopas

Arvoisa asiakas,

kiitos luottamuksesta, jota olet osoittanut ostamalla uuden Metabo-laitteen. Jokaista Metabo-laitetta on testattu huolellisesti ja se on läpikäynyt tiukat Metabo-laatuvarmistuksen tarkastukset. Laitteen käyttöikä riippuu kuitenkin suuresti käyttäjästä. Ole hyvä ja huomioi tämän käyttöoppaan sekä siihen liitettyjen asiakirjojen ohjeet. Mitä huolellisemmin käsittelet Metabo-laitetta, sitä pidempään voit sitä käyttää.

Sisältö

- 1 Vaatimustenmukaisuusvakuutus
- 2 Määräystenmukainen käyttö
- 3 Yleiset turvallisuusohjeet
- 4 Erityiset turvallisuusohjeet
- 5 Yleiskuva
- 6 Käyttöönotto
- 7 Laite
- 8 Käyttö
- 9 Puhdistus
- 10 Huolto
- 11 Häiriöiden poisto
- 12 Lisätarvikkeet
- 13 Korjaus
- 14 Ympäristönsuojelu
- 15 Tekniset tiedot

1 Vaatimustenmukaisuusvakuutus

Vakuutamme vastaavamme siitä, että tämä tuote on sivulla 2 mainittujen standardien ja määräysten mukainen.

2 Määräystenmukainen käyttö

ASR 35 L AutoClean:

L Imuri sopii kaikenlaisen pölyn ja kiinteiden roskien (lasinsirut, naulat yms.) sekä nesteiden imurointiin, lukuun ottamatta herkästi syttyviä ja palavia nesteitä ja lämpötilaltaan yli 60 °C materiaalia.

ASR 35 M AutoClean:

M Imuri sopii pölyluokan M terveydelle haitallisen pölyn imurointiin. Normin EN 60335-2-69 mukaan.

Imuri sopii kuivan, palamattoman pölyn imurointiin, jonka työpölyrajan raja-arvo <math><= 0,1 \text{ mg/m}^3</math>.

Työpölyrajan raja-arvot ja syöpää aiheuttavat aineet voit katsoa työpölyrajan raja-arvojen listasta tai käännä oman maasi ammattiliiton / viranomaislaitosten puoleen.

Noudata maakohtaisia määräyksiä.

Pölyteknisen kokeen tulos koskee ainoastaan kuivan pölyn imurointiin.

Imuri soveltuu käytettäväksi:

a) teollisuusimurina (IS) pinnalle kertyneen pölyn imurointiin.

b) pölynerottimena (ENT) materiaalityöstökoneiden synnyttämän ilmassa leijuvan pölyn imurointiin.

Imuri soveltuu vaativaan ammattikäyttöön esimerkiksi käsityön, asennuksen, rakentamisen, teollisuuden, korjaamojen, maalarien, rapparien, puuseppien ja puuntyöstöyritysten piirissä. Normin EN 60335-2-69 mukaan.

ASR 35 L AutoClean ja ASR 35 M AutoClean:

Tämä laite ei ole tarkoitettu sellaisten henkilöiden (mukaanlukien lapset) käytettäväksi, joilla on fyysisiä, aistimellisia tai henkisiä rajoitteita tai joilla ei ole käytön vaatimaa kokemusta ja/tai tietämystä, paitsi jos käyttö tapahtuu käyttäjän turvallisuudesta vastuussa olevan henkilön valvonnassa tai jos hän on neuvonut, miten laitetta tulee käyttää.

Tämä tuote on tarkoitettu ammattikäyttöön.

Sillä ei saa imuroida syttyviä pölylaatuja.

Imurilla ei saa imuroida palonarkoja tai räjähtäviä liuottimia, liuottimen kastelemaa materiaalia, räjähdysvaarallisia pölylaatuja, esimerkiksi bensiinin, öljyn, alkoholin, ohentimen kaltaisia nesteitä tai materiaalia, joka on lämpötilaltaan yli 60 °C. Muuten syntyy räjähdys- ja palovaara! Laitetta ei saa käyttää herkästi syttyvien kaasujen tai aineiden lähellä.

Käyttäjä vastaa kaikista määräysten vastaisesta käytöstä johtuvista vaurioista.

Yleisiä tapaturmantorjuntaohjeita ja mukana toimitettuja turvallisuusohjeita on noudatettava.

3 Yleiset turvallisuusohjeet



Lue ennen laitteen käyttöä oheiset turvallisuusohjeet ja käyttöopas huolellisesti ja kokonaisuudessaan läpi. Säilytä kaikki liit-

teenä olevat asiakirjat ja anna laite ainoastaan yhdessä näiden asiakirjojen kanssa eteenpäin.

 Ennen käytön aloittamista laitteen käyttäjille on annettava laitteen käyttöön ja sillä imuroitaviin aineisiin liittyvät tiedot, ohjeet ja koulutus, mukaan lukien ohjeet imuroidun materiaalin turvallisesta hävittämisestä.

4 Erityiset turvallisuusohjeet



Huomioi tällä symbolilla merkityt tekstitkohdat suojataksesi itseäsi ja laitetta!

Älä missään tapauksessa anna lasten käyttää laitetta.

Huolehdi siitä, että lapset eivät pääse leikkimään koneen kanssa.

Huomio! Käytä vain laitteen mukana olevia tai käyttöoppaassa määritettyjä lisätarvikkeita. Muunlaisten lisätarvikkeiden käyttäminen voi vaarantaa turvallisuuden.

Muita kuin tässä mainittuja töitä ei saa tehdä.

Emme vastaa käyttötarkoituksen vastaisen käytön, epäasianmukaisen käytön tai ammattitaidottoman korjauksen aiheuttamista vahingoista.

Kun laitetta ei käytetä, jätä letku laitteeseen kiinni, jotta pölyä ei pääse tahattomasti ulos. Mallissa ASR 35 M AutoClean sulje imuaukko (14) sulikutulpalla (13), kytke letkunpää yhteen, jotta pölyä ei pääse ulos.

Älä ota laitteita eikä niiden lisätarvikkeita käyttöön, jos:

- laitteessa on näkyviä vaurioita (halkeamia/murtumia),
- verkkoliitäntäjohto on viallinen, tai jos siinä näkyy halkeamia tai vanhenemisen aiheuttamia haurastumia,
- epäilet siinä olevan piilossa olevia vikoja (laitteen putoamisen jälkeen).

Älä kohdista suulaketta, letkua eikä putkea ihmisiä tai eläimiä kohti.

 Kytke välittömästi pois toiminnasta, jos laitteesta tulee ulos vaahtoa tai vettä. Tyhjennä säiliö ja tarvittaessa laskossuodat.

Älä missään tapauksessa kiipeä laitteen päälle tai istu sillä.

Pidä liitäntäjohtoa ja letkua aina niin, että ne eivät aiheuta kompastumisvaaraa.

Älä vedä liitäntäjohtoa terävien reunojen yli, älä taita sitä äläkä jätä sitä puristuksiin.

Jos laitteen liitäntäjohto vaurioituu, se täytyy korvata erityisellä liitäntäjohdolla. Katso luku Korjaus.

Kytke vain sellaiseen pistorasiaan, joka on varustettu suojakoskettimella.

Älä käytä vaurioitunutta jatkojohtoa.

Älä missään tapauksessa kiinnitä tai irrota verkkopistoketta märin käsin.

Kun irrotat pistokkeen pistorasiasta, vedä aina vain verkkopistokkeesta, ei missään tapauksessa johdosta.

Laitteen pistorasiaa saa käyttää vain käyttöohjeissa määritettyihin tarkoituksiin.

Älä jätä laitetta ilman valvontaa. Jos työt keskeytetään pitemmäksi ajaksi, vedä verkkopistoke irti pistorasiasta.

Imuria ei saa käyttää eikä säilyttää kosteissa olosuhteissa.

HUOMIO - Tätä konetta saa säilyttää vain sisätiloissa.

Hapot, asetonit ja liuottimet voivat syövyttää laitteen osia.

 Ennen laitteen jokaisen huollon tai puhdistamisen aloittamista ja jokaisen käyttökerran jälkeen sammuta kone ja vedä verkkopistoke irti.

Imurin puhdistamiseen ei saa käyttää höyry- tai painepesureita.

Kannen sisäpuoli tulee pitää aina kuivana.

Laitteeseen muodostuu mikro-organismeja, jos puhdistusta ei tehdä pitkään aikaan, varsinkin elintarvikkeita käsittelevissä yrityksissä: Puhdista ja desinfioi laite aina heti käytön jälkeen.

Älä missään tapauksessa avaa konetta ulkona sateella tai myrskyisellä ilmalla.

Laitetta ei saa käyttää räjähdysvaarallisissa tiloissa.

Huolehdi siitä, että imuri seisoo tukevasti alustallaan.

Huoneessa täytyy olla riittävän tehokas ilmanvaihto, jos poistoilma puhalletaan takaisin huoneeseen. Noudata maakohtaisia määräyksiä.

 Huomio! Tämä laite sisältää terveydelle haitallista pölyä. Tyhjennyksen ja huollon, mukaan lukien pölynkeruusäiliön poistamisen, saavat suorittaa vain ammattihenkilöt, joilla on yllään vastaavat suojavarusteet.

Varoitus yleisestä vaarasta!



 Varo! Älä ala käyttämään laitetta ennen kuin olet lukenut käyttöohjekirjan!

VAROITUS - Käyttöhenkilökunnan täytyy saada riittävä opastus näiden imureiden käytöstä.

Erityiset turvallisuusohjeet mallille ASR 35 M AutoClean:

Varoituskilpi pölyluokan M koneille:



Huomioi tyhjennyksen ja huollon yhteydessä: Ennen kuin avaat laitteen, puhdista se. Käytä hengityssuojainta. Vältä altistamista sivullisia pölylle. Huolehdi paikallisesta suodatetusta pakkotoimisesta ilmanvaihdosta. Puhdista lopuksi huoltopiste.

Älä käytä ilman täydellistä suodatusjärjestelmää. (Suodatinkasetit ja PE-suodatinpussit).

Normin EN 60335 osa 1 ja 69 mukaisessa testissä on todettu, että turvallisuustekniset vaatimukset sähköturvallisuuden suhteet täytetään myös vesimaseoksen imuroinnin yhteydessä.

Erityiset turvallisuusohjeet mallille ASR 35 L AutoClean:

Varoituskilpi pölyluokan L koneille:



Laitte soveltuu lievästi terveydelle haitallisten aineiden imurointiin. Laitte ei sovellu sellaiseen imurointiin, jolla vähennetään puupölyä hengitysil-
masta.

Tietyistä materiaaleista (esim. lijyypitoinen maali-
pinta, jotkut puulajit, mineraalit ja metallit) syntyvä
pöly voi olla terveydelle haitallista. Pölyn
koskettaminen tai hengittäminen voi aiheuttaa
allergisia reaktioita ja/tai hengitysteiden sairauksia
käyttäjässä tai lähellä olevissa ihmisissä.

Tietyjen pölytyyppien (esim. tammi- tai pyök-
kipöly) katsotaan aiheuttavan syöpää, erityisesti
puunkäsittelyssä käytettävien lisäaineiden yhtey-
dessä (kromaatti, puunsuojausaine).

5 Yleiskuva

Katso sivu 3 (käännä ulos).

- 1 Imutehon säädin *
- 2 Kiertokytkin Päälle/Pois/Automatiikka/
AutoClean
- 3 Ilmavirtauksen merkkivalo
- 4 Pistorasia sähkötyökälulle
- 5 Kiertokytkin imuletkun halkaisijan valintaan *
- 6 PE-suodatinpussi *
- 7 Kangassuodatinpussi *
- 8 Paperisuodatinpussi *

- 9 Yläosa
- 10 Lukitsin
- 11 Säiliö
- 12 Johtopidin (käännä taakse ja ripusta siihen
verkkoliitäntäjohto)
- 13 Sulkutulppa (vain mallille
ASR 35 M AutoClean) *
- 14 Imuaukko
- 15 Salpa (kannen avaamiseen suodatinkasetin
vaihtoa varten)
- 16 Lukitusnappi
- 17 Moottorin suojasuodatin
- 18 Suodatinkasetti (IFA C mukaan)

* riippuu varustuksesta / ei kuulu toimituslaaju-
teen

6 Käyttöönotto

 **Tarkasta ennen käyttöönottoa, että kone-
kilvessä ilmoitettu verkkojännite ja verk-
kotaajuus vastaavat paikallisen sähköverkon
arvoja.**

6.1 Sulkutulpan kiinnittäminen (vain mallissa ASR 35 M AutoClean)

Kiinnitä sulkutulpan (13) ketju imuaukon (14)
reikään.

6.2 Paperisuodatinpussin tai kangassuoda- tinpussin asentaminen

Paperisuodatinpussit (8) eivät sovellu märkäimuro-
intiin.

Sammuta laite, vedä verkkopistoke irti pisto-
rasiasta, avaa lukitsimet (10). Ota yläosa (9) irti
säiliöstä (11).

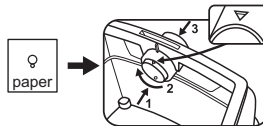

Laita imuaukon
sisällä oleva
punainen kää-
ntöluisti sellaiseen
asentoon, että
siinä oleva

"kolmio"-merkintä osoittaa ylöspäin. (Paina
kääntämistä varten hieman imuletkun suuntaan,
vedä kääntämisen jälkeen jälleen takaisinpäin).

Ota uuden paperisuodatinpussin / kangassuoda-
tinpussin laipasta kiinni. Työnnä se ensin alhaalta
imuliitäntään yli ja sen jälkeen ylhäältä lukitusnokan
yli. Aseta yläosa jälleen säiliön päälle, sulje
lukitsimet.

6.3 PE-suodatinpussin asentaminen

PE-suodatinpussit (6) soveltuvat märkä- ja kuivai-
murointiin.

Sammuta laite, vedä verkkopistoke irti pistorasiasta, avaa lukitsimet (10). Ota yläosa (9) irti säiliöstä (11).

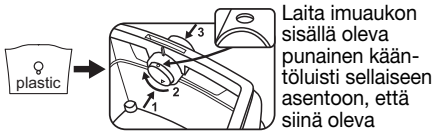

Laita imuaukon sisällä oleva punainen kääntöluisti sellaiseen asentoon, että siinä oleva

"ympyrä"-merkintä osoittaa ylöspäin. (Paina kääntämistä varten hieman imuletkun suuntaan, vedä kääntämisen jälkeen jälleen takaisinpäin).

Ota PE-suodatinpussin (6) laipasta kiinni. Ohjaa sen aukko ensin imuaukon (8) alaosassa olevan lukitusnokan yliitse ja työnnä sitten vasteeseen asti imuaukon päälle.

Levitä PE-suodatinpussi (6) tasaisesti säiliön pohjalle. Aseta PE-suodatinpussin reunat säiliöreunan päälle niin, että saat kiinnitettyä ne kauttaaltaan päälle laitettavalla yläosalla (5).

7 Laite

7.1 Päälle-/poiskytkentä, automatiikka, AutoClean

Valitse haluamasi käyttötapa **kytkimellä (2)**:

Asento "0":

- 0** OFF • Imuri on kytketty pois päältä

Asento "I":

- I** ON • Imuri on kytketty päälle
• AutoClean* on kytketty pois päältä

Asento "IR":

- IR** ON + • Imuri on kytketty päälle
• AutoClean* on kytketty päälle

Asento "AR":

- AR** • Päälle-/poiskytkentäautomatiikka:
Pistorasiaan (4) liitetty sähkötyökalu kytkee imurin päälle tai pois.

(Huomautus: Sähkötyökalun sammuttamisen jälkeen imuri toimii vielä noin 10 sekunnin ajan. Siten estetään pölyn jääminen letkuun.)
• AutoClean* on kytketty päälle

* **AutoClean** (automaattinen ravistustoiminto): suodattimen automaattinen puhdistaminen päällekytkennän yhteydessä ja kun tietyt alipainearvo on saavutettu. Tämä takaa aina suodattimen läpäisevyyden ilman työskentelyn keskeyttämistä.

7.2 Pistorasia (4)

Pistorasia (4) on tarkoitettu vain sähkötyökalun liitäntään.

Suurimman sallitun virranoton (imuri ja paikalleen liitetty laite) summa ei saa ylittää arvoa I_{max} (ks. taulukko, sivu 2).

Huomio! Sähkötyökalun täytyy olla pistorasiaan kytkettäessä pois päältä. Kun verkkopistoke on kytketty pistorasiaan, se on aina jännitteenalainen kytkimen asennosta riippumatta.

Kun kytkin (2) on asennossa "0", pistorasiaa voidaan käyttää jatkojohdolle (esimerkiksi valaisinta varten).

Kun kytkin (2) on asennossa "AR", pistorasiaan (4) liitetty sähkötyökalu kytkee imurin päälle tai pois.

7.3 Imutehon säädin (vain ASR 35 L AutoClean)

Imutehon säätimellä (1) voit säätää moottorin kierroslukua ja sen myötä imutehoa portaattomasti työolosuhteiden mukaan.

7.4 Ilmavirtauksen merkkivalo

Kun säiliö on täynnä ja/tai imuletku on tukkeutunut, ilmavirtauksen merkkivalo (3) syttyy. Malli ASR 35 M AutoClean antaa lisäksi äänimerkin.

7.5 Kiertokytkin imuletkun halkaisijan säätöön (vain ASR 35 M AutoClean)

Aseta kiertokytkimestä (5) asennetun imuletkun halkaisija.

Ilmavirtausta valvotaan, kun kytkin (2) on asennossa "AR" tai "IR".

Tietyn ilmavirtausarvon alittuessa suodatinpussit (18) ravistetaan automaattisesti puhtaaksi imutehoa heikentämättä. Jos arvo pysyy edelleen liian alhaisena, ilmavirtauksen merkkivalo syttyy ja kytkinasennossa "AR" annetaan lisäksi merkkiäänä. Tällä ilmoitetaan siitä, että säiliö täytyy tyhjentää, tai paperisuodatinpussi (8) / kangassuodatinpussi (7) tai PE-suodatinpussi (6) vaihtaa.
Ø 35 mm => 70 m³/h
Ø 27 mm => 40 m³/h
Ø 19 mm => 20 m³/h

Huomautus: Imuletkun 19 mm:n tai sitä pienemmän halkaisijan tai epäedullisten virtausolosuhteiden yhteydessä voi joskus tapahtua, että ilmavirtauksen merkkivalo (3) vilkkuu ja merkkiäänä kuuluu, vaikka paperisuodatinpussia / kangassuodatinpussia ei tarvitsekaan vielä tyhjentää. Tässä tapauksessa laita letku suoraksi, puhdista se ja tarvittaessa lyhennä sitä.

Huomautus: Jos pölyä tuottavan laitteen (esimerkiksi imukanavan halkaisija pieni, mutta imuletkun

halkaisija suuri) takia on tarpeen asettaa kiertokytkin (5) pienemmälle arvolle, tällöin pölyn tehokasta virtausta imuletkussa ei voida taata. Jokaisen työvaiheen jälkeen imuletku täytyy vetää irti pölyä tuottavasta laitteesta, jotta letku voidaan imuroida puhtaaksi.

8 Käyttö

8.1 Kuivaimurointi

Imuroi ainoastaan kuivalla suodattimella, laitteella ja lisätarvikkeilla. Kosteana pöly voi tarttua kiinni ja kuoretta.

Käytä paperisuodatinpussia (8), kangassuodatinpussia (7) tai PE-suodatinpussia (6) aina yhdessä suodatinkasettien (18) kanssa.

8.2 Märkäimurointi

 Älä missään tapauksessa käytä laitetta ilman paikallaan olevia suodatinkasetteja (18). Laitte voi rikkoutua. Lisäksi vettä voi valua ulos.

Imuroi ilman paperisuodatinpussia (8), kangassuodatinpussia (7) tai PE-suodatinpussia (6) voidaan käyttää. Suodatinkasetit (18) soveltuvat märkäimurointiin.

Ennen märkäimurointia poista kuiva materiaali. Siten vältät voimakkaan likaantumisen ja kuoretumisen.

Integroitu vesisensori kytkee moottorin pois päältä, kun säiliö on tullut täyteen. Tyhjennä laite. Jos laitetta ei kytketä pois päältä, uudelleenkäynnistysuojat jää edelleen aktivoituksi. Laitte on jälleen käyttövalmis vasta sitten, kun laite on sammutettu ja sen jälkeen kytketty uudelleen päälle.

Sammuttamisen jälkeen letkusta voi valua jonkin verran vettä takaisin.

Ennen tyhjentämistä vedä ensin imuletku pois nesteestä.

Käytä myöhemmin tehtävässä kuivaimuroinnissa kuivaa suodatinta. Vaihdettaessa usein kuiva- ja märkäimuroinnin kesken suosittelemme käyttämään toista (vaihto-) suodatinta. Anna suodatintimen, säiliön ja lisätarvikkeiden kuivua, jotta pöly ei takerru kosteisiin osiin.

8.3 Erikoisohjeet mallille ASR 35 M AutoClean

Käyttö teollisuusimurina (IS):

Aseta kytkin (2) asentoon "IR".

Säädä kiertokytkin (5) koolle Ø 35 mm.

Jos virtausarvo alitetaan, ilmavirtauksen merkkivalo syttyy. Se on ilmoitus siitä, että säiliö täytyy

tyhjentää, tai paperisuodatinpussi (8) / kangassuodatinpussi (7) tai PE-suodatinpussi (8) vaihtaa.

Käyttö pölynerottimena (ENT):

Pölynerotin saadaan yhdistää vain yhteen ainoaan pölylähteeseen.

Aseta kytkin (2) asentoon "AR".

Aseta kiertokytkimestä (5) asennetun imuletkun halkaisija. Yksityiskohtaiset tiedot katso luku 7.5.

Liitä päättäketytty sähkötyökalu pistorasiaan (4). Katso luku 7.2.

Tietyn ilmavirtausarvon alittuessa suodatinkasetit (18) ravistetaan automaattisesti puhtaaksi imutehoa heikentämättä. Jos arvo pysyy edelleen liian alhaisena, ilmavirtauksen merkivalo syttyy ja laite antaa lisäksi merkkiään. Tällä ilmoitetaan siitä, että säiliö täytyy tyhjentää, tai paperisuodatinpussi (8) / kangassuodatinpussi (7) tai PE-suodatinpussi (6) vaihtaa.

8.4 Kuljetus

Jätä mallissa ASR 35 L AutoClean letku laitteeseen kiinni, jotta pölyä ei pääse tahattomasti ulos.

Mallissa ASR 35 M AutoClean sulje imuaukko (14) sulkutulpalla (13), kytkke letkunpää yhteen, jotta pölyä ei pääse ulos.

Laita imuletku imurin ympärille.

Laita lisätarvikkeet sopivaan muovipussiin ja sulje se.

Ripusta verkkoliitäntäjohto johtopitimeen (12).

Yläosan (9) täytyy olla pitävästi kiinni säiliössä (11) - tarkista, että lukitsimet (10) ovat kiinni.

9 Puhdistus

9.1 Yleiset puhdistusohjeet

Puhdista säiliö ja lisätarvikkeet vedellä. Pyyhi yläosa (9) puhtaaksi kostealla liinalla.

Huomio! Tämä laite sisältää terveydelle haitallista pölyä. Tyhjennyksen ja huollon, mukaan lukien pölynkeruusäiliön poistamisen, saavat suorittaa vain ammattihenkilöt, joilla on yllään vastaavat suojavausteet.

Säiliön tyhjentäminen

 Sallittu vain sellaisten pölylaatuojen yhteydessä, joiden työperäisen altistuksen raja-arvot > 1mg/m³.

- Irrota verkkopistoke virtalähteestä.
- ASR 35 M AutoClean: Irrota imuletku, sulje imuaukko (14) sulkutulpalla (13).
- Aava lukitsimet (10). Ota yläosa (9) irti säiliöstä (11).
- Kaada säiliö kumoon.

Paperisuodatinpussin / kangassuodatinpussin hävittäminen

- Irrota verkkopistoke virtalähteestä.
- Käytä hengityksensuojainta.
- ASR 35 M AutoClean: Irrota imuletku, sulje imuaukko (14) sulkutulpalla (13).
- Avaa lukitsimet (10). Ota yläosa (9) irti säiliöstä (11).
- Vedä paperisuodatinpussi (8) / kangassuodatinpussi (7) varovasti irti imuaukosta (14) taaksepäin. Sulje paperisuodatinpussin / kangassuodatinpussin laippa kääntämällä kansi päälle.
- Hävitä imuroitu materiaali lakimääräysten mukaan.

PE-suodatinpussin hävittäminen

- Kytke verkkopistoke paikalleen.
- Kytke imuri päälle ja ravitele suodatin puhtaaksi: Aseta kytkin (2) asentoon "IR".
- Kytke imuri pois päältä: Aseta kytkin (2) asentoon "0".
- Käytä hengityksensuojainta.
- ASR 35 M AutoClean: Ota imuletku irti, sulje imuaukko (14) sulkutulpalla (13).
- Avaa lukitsimet (10). Ota yläosa (9) irti säiliöstä (11). Ennen kuin laitat yläosan syrjään, aseta kytkin (2) asentoon "I", jotta mahdollisesti variseva pöly saadaan imuroitua pois.
- Vedä PE-suodatinpussi (6) varovasti irti imuaukosta (14) taaksepäin. Sulje PE-suodatinpussin laippa kääntämällä kansi päälle.
- Hävitä imuroitu materiaali lakimääräysten mukaan.

9.2 Erityiset puhdistusohjeet mallille ASR 35 M AutoClean

Luokan M koneissa ulkopinta täytyy puhdistaa imuroimalla ja pyyhkimällä tai käsitellä tiivistävillä/eristävillä aineilla, ennen kuin kone otetaan pois vaaralliselta alueelta. Kaikki koneet osat täytyy katsoa saastuneiksi, kun ne on otettu pois vaaralliselta alueelta ja niitä tulee käsitellä soveltuvalla tavalla, jotta pölyä ei pääse leviämään ympäristöön. Huolto- ja korjaustöiden yhteydessä kaikki saastuneet esineet, joita ei pystytty puhdistamaan tyydyttävästi, täytyy hävittää. Sellaiset esineet täytyy toimittaa hävitettäväksi tiivissä pusseissa kyseessä olevan jätteen hävittämistä koskevien määräysten mukaan.

10 Huolto

10.1 Yleiset ohjeet



Ennen kuin aloitat tekemään huoltotehtäviä, kytke laite pois päältä ja vedä verkkopistoke irti pistorasiasta.



Puhdista laite (katso luku 9).

Käyttäjän tekemässä huollossa imuri täytyy purkaa, puhdistaa ja huoltaa ohjeen mukaisesti, ilman että huoltohenkilökunnalle ja muille ihmisille aiheutetaan vaaraa.

Varotoimenpiteet

Soveltuviin varotoimenpiteisiin kuuluvat puhdistus ennen purkamista, paikallisen suodatetun pakko-tuuletuksen järjestäminen siinä kohdassa, jossa imuri puretaan, huoltoalueen puhdistus ja sopiva henkilökohtainen suojavarustus.

10.2 Imutehon heikkeneminen

Imutehon heiketessä tee seuraavat toimenpiteet:

1. Puhdista suodatinkasetit kytkemällä sähkömagneettinen ravistaja päälle (asetä kytkin (2) asentoon "IR").
2. Tyhjennä säiliö tai vaihda paperisuodatinpussi (8) / kangassuodatinpussi (7) tai PE-suodatinpussi (6).
3. Vaihda suodatinkasetit (18).

10.3 Suodatinkasettien (18) vaihtaminen

Ravitele suodatinkasetit (18) ennen suodattimen vaihtoa vielä kertaalleen kytkemällä sähkömagneettinen ravistaja päälle (asetä kytkin (2) asentoon "IR").

Käännä kolikolla tai vastaavalla esineellä lukitusnappia (16) salvassa (15) 90° verran myötäpäivään ja paina salpaa (15) taaksepäin. Käännä kansi auki ja ota suodatinkasetit (18) yläkautta pois. Sulje irrotetut suodatinkasetit välittömästi pölytiiviseen muovipussiin ja hävitä määräysten mukaisesti. Laita uudet suodatinkasetit paikoilleen, huolehdi tässä yhteydessä siitä, että suodattimet ovat kunnolla ja tukevasti paikoillaan.

10.4 Moottorin suojasuodatin

Tarkista moottorin suojasuodatin säännöllisesti. Jos moottorin suojasuodatin (17) on likainen, se on merkki viallisista suodatinkaseteista (18):

- Vaihda suodatinkasetit (18).
- Vaihda moottorin suojasuodatin (17), tai pese se juoksevalla vedellä, kuivaa ja laita takaisin paikalleen.

10.5 Vesisensori

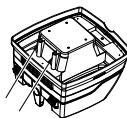

Puhdista vesisensori säännöllisesti ja katso, ettei siinä ole merkkejä vaurioitumisesta.

10.6 Tekninen tarkastus mallissa ASR 35 M AutoClean

Valmistajan tai opastuksen saaneen henkilön tulee suorittaa pölytekninen tarkastus vähintään kerran vuodessa, esimerkiksi suodattimen vauriotomuus, laitteen tiiviys ja valvontalaitteen toiminta.

Käyttäjän tekemässä huollossa imuri täytyy purkaa, puhdistaa ja huoltaa ohjeenmukaisesti, ilman että huoltohenkilökunnalle ja muille ihmisille aiheutetaan vaaraa.

Varotoimenpiteet

Soveltuviin varotoimenpiteisiin kuuluvat puhdistus ennen purkamista, paikallisen suodatetun pakko-tuuletuksen järjestäminen siinä kohdassa, jossa imuri puretaan, huoltoalueen puhdistus ja sopiva henkilökohtainen suojavarustus.

Huolto- ja korjaustöiden yhteydessä kaikki saastuneet esineet, joita ei pystytä puhdistamaan tyydyttävästi, täytyy hävittää. Sellaiset esineet täytyy toimittaa hävitettäväksi tiiviissä pusseissa kyseessä olevan jätteen hävittämistä koskevien määräysten mukaan.

11 Häiriöiden poisto

Jos ilmavirtauksen merkkivalo (3) syttyy tai laite antaa äänimerkin (vain mallissa ASR 35 M AutoClean), tämä on merkki siitä, että paperisuodatinpussi / kangassuodatinpussi täytyy tyhjentää.

Imutehon heikkeneminen:

Noudata luvussa Puhdistus annettuja ohjeita.

- Suodatinpussit (18) likaisia? - puhdistaa.
- Paperisuodatinpussi (8) / kangassuodatinpussi (7) täynnä? - vaihda.
- PE-suodatinpussi (6) täynnä? - vaihda.
- Säiliö (11) täynnä? - tyhjennä.
- Moottorin suoja-suodatin (17) tukkeutunut? - katso luku 10.
- Suulake, putki tai letku tukossa? - puhdistaa.

Laite ei käynnisty:

- Pistoke pistorasiassa?
- Sähköverkossa ei ole jännitettä?
- Verkkojohto kunnossa?
- Laitteen kansi kunnolla kiinni?
- Vesisensori on kytketty pois päältä? - tyhjennä säiliö; kytke pois päältä ja sen jälkeen jälleen päälle.
- Kytkin (2) asennossa "AR"? - aseta asentoon "I" tai "IR". Katso luku 7.1.
- Sähkötyökalu ei kytke imuria päälle tai pois, vaikka kytkin (2) on asennossa "AR". - yhdistä sähkötyökalu pistorasiaan (4).

Pölyä säiliössä käytettäessä paperisuodatinpussia / kangassuodatinpussia:

- Kiertokytkin väärässä asennossa. Katso luku 6.2.

PE-suodatinpussi imetään suodatinkasetteja (18) vasten:

- Kiertokytkin väärässä asennossa. Katso luku 6.3.

PE-suodatinpussi imetään suodatinkasetteja (18) vasten:

- Kiertokytkin väärässä asennossa. Katso luku 6.3.



**Älä tee mitään toimenpiteitä laitteessa.
Käänny valtuutetun korjaamon tai
Metabo-huollon puoleen (katso luku 13 Korjaus)**

12 Lisätarvikkeet

Käytä ainoastaan alkuperäisiä Metabo-lisätarvikkeita.

Mikäli tarvitset lisätarvikkeita, käänny jälleenmyyjäsi puoleen.

Katso sivu 4.

ASR 35 L AutoClean ja ASR 35 M AutoClean:

- Paperisuodatinpussi-M
5 kpl = 1 sarja
- Kangassuodatinpussi-M
5 kpl = 1 sarja
- PE-suodatinpussi-M
5 kpl = 1 sarja
- Suodatinkasetti-M selluloosasta valmistettu
2 kpl = 1 sarja
- Suodatinkasetti-M polyesteristä valmistettu
2 kpl = 1 sarja
- Suodatinkasetti-HEPA
2 kpl = 1 sarja
- Moottorin suoja-suodatin (1 kpl) Tilattava 2 kpl.
- Kuljetussanka
- Kaapelipidikkeet (10 kpl)
- Imuletku
- Liitäntäkappale
- Imuputket (2 kpl)
- Välikappale
- Imusuulake
- Lattiasuulake (metalliversio)
- Yleissuulake
- Yleisharja
- Sohvaharja
- Rakosuulake
- Kumisuuilake
- Lattiasuulakesarja (lattiaimurointiosalla ja märkäimurointiosalla)
- Monitoimisuuilake
- Sähkötyökalujen imurointisarja
- Imuletku
- Imuletku (antistaattinen)
- Liitinkappale
- Imuletku
liitäntäkappaleella sisä-ø 30 mm
ja liitäntäkappaleella ulko-ø 35 mm

13 Korjaus

Laitteiden korjaustöitä saavat suorittaa ainoastaan sähköalan ammattilaiset!

Käytä ainoastaan alkuperäisiä Metabo-varaosia.

Jos Metabo-sähkötyökalusi tarvitsevat korjausta, ota yhteyttä Metabo-edustajaan. Osoitteet, katso www.metabo.com.

Varaosalistat voit imuroida osoitteesta www.metabo.com.

14 Ympäristönsuojelu

Metabo-pakkaukset ovat 100 %:sti kierrätyskel-
poisia.

Käytöstä poistetut laitteet ja tarvikkeet sisältävät paljon arvokkaita raaka-aineita ja muoveja, jotka niinkään voidaan ohjata kierrätysprosessiin.

Tämä käyttöopas on painettu ilman klooria valkai-
stulle paperille.



Vain EU-maille: Älä hävitä laitteita kotita-
lousjätteen mukana! Käytöstä poistetut lait-
teet on kerättävä erikseen talteen ja ohjat-
tava ympäristöä säästävään kierrätykseen
käytettyjä sähkö- ja elektroniikkalaitteita koskevan
EU-direktiivin 2002/96/EY ja paikallisten lakimäär-
äysten mukaisesti.

15 Tekniset tiedot

Selityksiä sivulla 2 oleville tiedoille.

Pidätämme oikeuden suorittaa teknisen kehity-
ksen vaatimia muutoksia.

K	=	pölyluokka. Normin EN 60335-2-69 mukaan.
A	=	ulkomitat
U	=	verkkojännite
F	=	verkkotaajuus
A	=	virranotto
N	=	verkkoliitäntäjohto
P ₁	=	nimellisottoteho
p _{U1}	=	maks. alipaine (letkussa)
p _{U2}	=	maks. alipaine (puhaltimessa)
V _{I/s1}	=	maks. ilmavirtaus (letkussa)
V _{I/s2}	=	maks. ilmavirtaus (puhaltimessa)
D _{max1}	=	maks. virtausmäärä (letkussa)
D _{max2}	=	maks. virtausmäärä (puhaltimessa)
V	=	maks. säiliötilavuus
m	=	paino (ilman verkkojohtoa)

Tyypillinen A-painotettu äänitaso:

L _{pA}	=	äänenpainetaso
L _{WA}	=	äänentehotaso

Käytössä melutaso voi ylittää 80 dB(A).



Käytä kuulonsuojaimia!

Mittausarvot ilmoitettu standardin EN 60704
mukaan.

~ Vaihdevirta

Annetut tekniset tiedot ovat toleranssien mukaisia
(vastaavat kyseisiä voimassa olevia standardeja).

Bruksanvisning

Kjære kunde!

Tusen takk for tilliten du viser oss ved anskaffelsen av det nye apparatet fra Metabo. Hvert apparat fra Metabo blir omhyggelig testet og underkastes den strenge kvalitetskontrollen i Metabos kvalitetssikring. Levetiden til apparatet avhenger likevel i stor grad av deg. Vi ber deg derfor lese nøye gjennom informasjonen i denne bruksanvisningen og i vedlagte dokumenter. Jo bedre du behandler Metabo-apparatet, desto lenger vil det kunne tjene sitt formål.

Innhold

- 1 Samsvarserklæring
- 2 Forskriftsmessig bruk
- 3 Generell sikkerhetsinformasjon
- 4 Spesiell sikkerhetsinformasjon
- 5 Oversikt
- 6 Før bruk
- 7 Apparatet
- 8 Bruk
- 9 Rengjøring
- 10 Vedlikehold
- 11 Utbedring av feil
- 12 Tilbehør
- 13 Reparasjon
- 14 Miljøvern
- 15 Tekniske spesifikasjoner

1 Samsvarserklæring

Vi erklærer under eget ansvar at dette produktet er i samsvar med standardene og retningslinjene som står oppført på side 2.

2 Forskriftsmessig bruk

ASR 35 L AutoClean:

L Støvsugeren er egnet til oppsuging av støv og faste komponenter (glasskår, spiker osv.) samt væsker av alle slag bortsett fra lett antennelige og brennbare væsker og material med høyere temperatur enn 60 °C.

ASR 35 M AutoClean:

M Støvsugeren er egnet til oppsuging av helsefarlige støv i støvklasse M, i henhold til EN 60335-2-69.

Støvsugeren er egnet til utsortering av tørt, ikke-brennbart støv med arbeidsplassgrenseverdier $\geq 0,1 \text{ mg/m}^3$.

Du finner informasjon om arbeidsplassgrenseverdiene og kreftfremkallende stoffer i arbeidsplassgrenseverdielisten eller ved å ta kontakt med ditt nasjonale yrkesforbund.

Ta hensyn til de nasjonale forskriftene.

Resultatet av den støvtekniske kontrollen bygger bare på av- og oppsuging av tørt støv.

Støvsugeren egner seg som:

- a) Industristøvsuger (IS) for oppsuging av oppsamlet støv.
- b) Avsug (ENT) for svevestøv fra materialbearbeidingsmaskiner.

Støvsugeren egner seg for arbeid med høye krav innen f.eks. håndverk, installasjon, anleggsbygg, industri, verksteder, maling, gipsing, snekring, trebearbeidingsbedrifter i henhold til EN 60335-2-69.

ASR 35 L AutoClean og ASR 35 M AutoClean:

Denne maskinen skal ikke brukes av personer (gjelder også barn) som har begrensede fysiske eller psykiske evner eller sanseevner, eller som mangler erfaring eller kunnskap, uten at de er under oppsyn av en person med ansvar for sikkerheten eller de har fått opplæring av denne i hvordan maskinen skal brukes.

Dette produktet er beregnet for kommersiell bruk

Det må ikke brukes til å suge opp brennbart støv.

Det må ikke brukes til å suge opp brennbare eller eksplosive løsemidler, materialer som er dynket i løsemidler, eksplosjonsfarlig støv, væsker som bensin, olje, alkohol, fortynningsmidler eller materialer som er varmere enn 60 °C. Det er ellers høy eksplosjons- og brannfare! Apparatet må ikke brukes i nærheten av antennelige gasser og substanser.

Brukeren er alene ansvarlig for skader som oppstår pga. ikke-forskriftsmessig bruk.

Gjeldende arbeidsmiljøforskrifter og vedlagt sikkerhetsinformasjon må overholdes.

3 Generell sikkerhetsinformasjon



Les nøye gjennom den vedlagte sikkerhetsinformasjonen og bruksanvisningen før du tar i bruk apparatet. Ta vare på alle vedlagte dokumenter og overlatt alltid apparatet til andre sammen med disse.



Før bruk skal brukeren få informasjon, anvisninger og opplæring i apparatet og

substansene som det kan brukes til, inkludert forskriftsmessig kassering av det oppsugde materialet.

4 Spesiell sikkerhetsinformasjon



For din egen sikkerhet og for å beskytte apparatet må du ta hensyn til tekst som er merket med dette symbolet.

La aldri barn bruke maskinen.

Barn skal holdes under oppsyn for å unngå at de leker med maskinen.

Forsiktig! Bruk bare tilbehøret som følger med apparatet eller som står oppført som tilbehør i bruksanvisningen. Bruk av annet tilbehør kan gå ut over sikkerheten.

Det er ikke tillatt å utføre andre arbeider enn dem som står beskrevet her, med apparatet.

Ved ikke-tiltenkt bruk, ufagmessig betjening eller ufagmessige reparasjoner, bortfaller alle garantikrav ved eventuelle skader.

La slangen være koblet til apparatet når det ikke er i bruk for å unngå at støv utilsiktet lekker ut av apparatet. På ASR 35 M AutoClean må du lukke sugåpningen (14) med låseproppen (13) og sette slangeendene i sammen slik at det ikke lekker støv ut.

Ta ikke apparatet og tilbehøret i bruk hvis:

- apparatet har synlige skader (riper, brudd)
- strømledningen er defekt, har tegn til sprekker eller tydelig aldring
- du har mistanke om det er en usynlig defekt på apparatet (etter en svikt)

Rettt ikke munnstykker, slanger eller rør mot mennesker eller dyr.



Slå apparatet av umiddelbart hvis det kommer skum eller vann ut av det. Tøm beholder og eventuelt foldefilter.

Aldri trå eller sitt på apparatet.

Legg alltid strømledningen og slangen slik at det ikke er fare for at noen skal snuble over dem.

Trekk, knekk eller klem aldri strømledningen over skarpe kanter.

Hvis strømledningen til apparatet blir skadet, må den byttes ut med en spesiell strømledning. Se kapittelet om reparasjon.

Må bare kobles til en jordet stikkontakt.

Bruk aldri skadede skjøteledninger.

Aldri sett i eller trekk ut nettstøpselet med våte hender.

Trekk bare i støpselet, ikke i ledningen.

Stikkkontakten på apparatet skal bare brukes til de formål som står oppført i bruksanvisningen.

La aldri apparatet være uten oppsikt. Trekk ut støpselet ved lengre arbeidspausser.

Støvsugeren må ikke brukes eller oppbevares utendørs hvis det er fuktig vær.

OBS – denne maskinen må bare oppbevares innendørs.

Syrer, aceton og løsemidler kan etse inn i apparatdelene.



Slå av og trekk ut støpselet før hvert vedlikehold, rengjøring av apparatet og etter hver bruk.

Ikke bruk dampstrålerenser eller høytrykksspyler til å rengjøre universalsugeren.

Det må alltid være tørt under lokket.

Dersom det går lang tid uten at apparatet rengjøres, er det fare for bakteriedannelse, spesielt ved bruk i bedrifter som behandler matprodukter:

Apparatet må alltid rengjøres og desinfiseres med en gang etter bruk.

Aldri åpne apparatet utendørs i regn- eller tordenvær.

Ikke bruk apparatet på steder der det foreligger eksplosjonsfare.

Pass på at støvsugeren står støtt.

Det må være tilstrekkelig høy luftutskiftningsverdi L i rommet når avluften vender tilbake i rommet. Ta hensyn til nasjonale bestemmelser.



Forsiktig! Dette apparatet inneholder helseskadelig støv. Tømming og vedlikehold, inkludert tømming av støvsamlerbeholderne skal bare utføres av fagfolk med tilsvarende verneutstyr.



Advarsel – generell fare!



Obs! Bruk ikke apparatet før du har lest bruksanvisningen.

ADVARSEL – personer som skal bruke støvsugeren, må få tilstrekkelig opplæring i hvordan den brukes.

Spesiell sikkerhetsinformasjon for ASR 35 M AutoClean:

Varselskilt for maskiner i støvklasse M:



Ta hensyn til følgende ved tømming og vedlikehold:

Rengjør apparatet før det åpnes. Bruk støvmaske. Unngå at personer som ikke er involvert i arbeidet

utsettes for støv. Sørg for ventilering med filter. Rengjør deretter vedlikeholdsområdet.

Bruk ikke apparatet uten fullstendig filtreringssystem (filterkassetter og PE-filterpose).

Kontrollen i henhold til EN 60335, del 1 og 69, viste at de sikkerhetstekniske kravene til elektrisk sikkerhet også er oppfylt ved oppsuging av vannluft-blandinger.

Spesiell sikkerhetsinformasjon for ASR 35 L AutoClean:

Varselskilt for maskiner i støvklasse L:



Apparatet er egnet til oppsuging av lettere helsefarlige stoffer. Apparatet er ikke egnet til reduksjon av trestøv i luften.

Støv fra materialer som blyholdig maling, noen resorter, mineraler og metall kan være helseskadelig. Å ta på eller puste inn støv kan fremkalle allergiske reaksjoner og/eller sykdommer i luftveiene hos personer som oppholder seg i nærheten.

Bestemte typer støv, som støv fra eik og bok, regnes som kreftrfremkallende, særlig i forbindelse med tilsetningsstoffer som brukes i trevarebransjen (kromat, trebeskyttelsesmiddel).

5 Oversikt

Se side 3 (vennligst brett ut).

- 1 Sugoeffektbryter *
- 2 Dreiebryter på/av/automatikk/Autoclean
- 3 Volumstrøm-kontrollampe
- 4 Stikkontakt for elektroverktøy
- 5 Dreiebryter til å velge sugeslange-diameter *
- 6 PE-filterpose *
- 7 Fleece-filterpose *
- 8 Papirfilterpose *
- 9 Overdel
- 10 Kneplås
- 11 Beholder
- 12 Kabelholder (klapp bakover og heng strømledningen over)
- 13 Låsepropp (bare for ASR 35 M AutoClean) *
- 14 Innsugsåpning
- 15 Lås (til å åpne toppen for bytte av filterkassett)
- 16 Låseknapp
- 17 Motorfilter
- 18 Filterkassett (iht. IFA C)

* avhengig av utstyr/ikke inkludert

6 Før bruk

⚠ Kontroller før bruk at nettspenningen og nettfrekvensen på typeskiltet stemmer overens med strømmettets spesifikasjoner.

6.1 Feste låseproppen (bare ved ASR 35 M AutoClean)

Heng kjedet til låseproppen (13) inn i hullet på innsugsåpningen (14).

6.2 Sette inn papirfilterpose eller fleece-filterpose

Papirfilterposer (8) er ikke egnet til oppsuging av væske.

Slå av apparatet, trekk ut nettstøpelet og åpne kneplåsene (10). Ta overdelen (9) av beholderen (11).

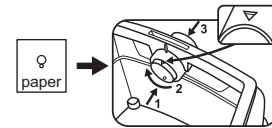

Drei den røde dreieknappen inne i innsugsåpningen til trekantmarkeringen står oppover. (Trykk

den litt i retning sugeslange for å dreie på den, dra den så tilbake etter at den er dreid i posisjon.)

Ta tak i flensen på den nye papirfilterposen/fleece-filterposen og trekk den først over sugestussen nede, deretter over låsetappen oppe. Sett overdelen tilbake på beholderen og lukk kneplåsene.

6.3 Sette i PE-filterpose

PE-filterposer (6) egner seg til både våt- og tørrstøvsuging.

Slå av apparatet, trekk ut støpelet og åpne kneplåsene (10). Ta overdelen (9) av beholderen (11).

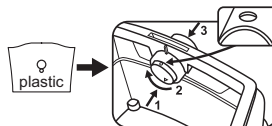

Drei den røde dreieknappen inne i innsugsåpningen til sirkelmarkeringen står oppover. (Trykk

den litt i retning sugeslange for å dreie på den, dra den så tilbake etter at den er dreid i posisjon.)

Ta tak i flensen på PE-filterposen (6) og før den med åpningen først over låsetappen på den nedre delen av innsugsåpningen (8), sett den så på innsugsåpningen til anslag.

For del PE-filterposen (6) jevnt ut over bunnen i beholderen. Legg kantene på PE-filterposen ut over beholderkanten slik at PE-filterposen blir klemt fast rundt hele av overdelen (5).

7 Apparatet

7.1 Slå på/av, Automatikk, AutoClean

Velg ønsket driftstype med **bryteren (2)**:

Stilling "0":

-  • Støvsugeren er slått av

Stilling "I":

-  • Støvsugeren er slått på
-  • AutoClean* er slått av

Stilling "IR":

-  • Støvsugeren er slått på
-  • AutoClean* er slått av

Stilling "AR":

-  • På-/Av-automatikk: Støvsugeren slås på og av med et elektroverktøy som er koblet til stikkkontakten (4). (Merk: Støvsugeren slår seg av ca. 10 sekunder etter at elektroverktøyet er slått av. Dette forhindrer at det samler seg støv i slangen.)
- AutoClean* er slått på

* **AutoClean** (automatisk ristefunksjon): Automatisk filterrengjøring når apparatet slås på og når en bestemt undertrykkverdi er nådd. Holder filteret rent uten at du må avbryte arbeidet.

7.2 Stikkontakt (4)

 Stikkkontakten (4) er bare beregnet for tilkobling av elektroverktøy.

 Maksimalt tillatt strømførbruk (for suger og tilkoblet apparat) skal ikke overskride verdien I_{maks} . (se tabell, side 2).

 Forsiktig! Elektroverktøy må være slått av når stikkkontakten settes i. Stikkkontakten står alltid under spenning når nettstøpelet står i, uavhengig av bryterstillingen.

Hvis bryteren (2) står i stillingen "0" kan stikkkontakten brukes til skjøteledning (f.eks. for lampe).

Hvis bryteren (2) står i stillingen "AR" slås støvsugeren på og av med et elektroverktøy som er koblet til stikkkontakten (4).

7.3 Sugeeffektbryter (bare ASR 35 L AutoClean)

Med sugeeffektbryteren (1) kan du tilpasse motorturtallet og dermed sugeeffekten trinnløst etter arbeidsforholdene.

7.4 Volumstrøm-kontrollampe

Når beholderen er full og/eller hvis sugeslangen er tett, lyser volumstrøm-kontrollampen (3). På ASR 35 M AutoClean varsles det også med et akustisk signal.

7.5 Dreiebryter for innstilling av sugeslange-diameteren (bare ASR 35 M AutoClean)

Still inn diameteren til sugeslangen som brukes, på dreiebryteren (5).

Hvis bryteren (2) står i stillingen "AR" eller "IR", blir volumstrømmen overvåket.

Hvis en bestemt volumstrøm-verdi blir underskredet, blir filterkassetene (18) automatisk ristet for støv, uten at sugeeffekten avtar. Hvis verdien fortsatt er for lav, lyser volumstrøm-kontrollampen og ved bryterstillingen "AR" varsler i tillegg et akustisk signal, om at beholderen må tømmes eller papirfilterposen (8) / fleece-filterposen (7) eller PE-filterposen (6) må byttes.

- Ø 35 mm => 70 m³/h
- Ø 27 mm => 40 m³/h
- Ø 19 mm => 20 m³/h

Merk: Ved en sugeslange-diameter på 19 mm eller mindre og ugunstige strømningsbetingelser i sugeslangen, kan det i noen tilfeller forekomme at volumstrøm-kontrollampen (3) blinker og det akustiske signalet lyder, selv om papirfilterposen/fleece-filterposen ikke må tømmes ennå. I tilfelle må du rette ut slangen, rengjøre den og eventuelt korte den.

Merk: Hvis det blir nødvendig å stille dreiebryteren (5) på en lavere verdi på grunn av en støvkilde (f.eks liten diameter på avsugkanalen i støvkilden, men stor sugeslange-diameter), er det ikke sikret tilstrekkelig støvtransport i sugeslangen. Ta sugeslangen av støvkilden og støvsug den fri for støv etter hver bruk.

8 Bruk

8.1 Tørrsuging

Støvsug bare med tørt filter, apparat og tilbehør. I fuktig tilstand kan støvet sette seg fast og danne avleiringer.

Bruk alltid papirfilterpose (8), fleece-filterpose (7) eller PE-filterpose (6) sammen med filterkassetene (18).

8.2 Våtsuging

 Bruk aldri apparatet uten at det er satt i filterkassetter (18). Apparatet kan bli ødelagt. I tillegg kan det lekke vann.

Støvsug uten papirfilterpose (8). Du kan bruke fleece-filterpose (7) eller PE-filterpose (6). Filterkassetten (18) er egnet til våtsuging.

Fjern tørre materialer før våtsugingen. Slik unngår du kraftig tilsmussing og at smussen tviner.

Den innbygde vannsensoren slår av motoren når beholderen er full. Tøm apparatet. Hvis ikke apparatet slås av, forblir gjeninnkoblingsvernet på. Du må slå apparatet av og på igjen for at det skal bli klart til bruk igjen.

Det kan renne litt vann ut av slangen etter at apparater slått av.

Ta sugeslangen ut av væsken før tømning.

Sett inn tørre filter for apparatet skal brukes til tørrsuging. Hvis du bytter mye mellom tørr- og våtsuging, anbefaler vi å bruke et ekstra (bytte-)filter. La filter, beholder og tilbehør tørke, slik at ikke støvet fester seg til de våte delene.

8.3 Tips spesielt for ASR 35 M AutoClean

Brukt som industristøvsuger (IS):

Sett bryteren (2) i stilling "IR".

Still inn dreiebryteren (5) på Ø 35 mm.

Hvis volumstrøm-verdien underskrides, lyser volumstrøm-kontrolllampen og varsler om at beholderen må tømmes, eller papirfilterposen (8) / fleece-filterposen (7) eller PE-filterposen (6) må byttes.

Brukt som avsug:

Avsuget skal bare kobles til en eneste støvkilde.

Sett bryteren (2) i stilling "AR".

Still inn diameteren til sugeslangen som brukes, på dreiebryteren (5). Se nærmere informasjon i kapittel 7.5.

Koble det avslåtte elektroverktøyet til stikkontakten (4). Se kapittel 7.2.

Hvis en bestemt volumstrøm-verdi blir underskrevet, blir filterkassetten (18) automatisk ristet for støv, uten at sugeeffekten avtar. Hvis verdien fortsatt er for lav, lyser volumstrøm-kontrolllampen og du hører et akustisk signal om at beholderen må tømmes eller papirfilterposen (8) / fleece-filterposen (7) eller PE-filterposen (6) må byttes.

8.4 Transport

La slangen være koblet til ASR 35 L AutoClean når apparatet ikke er i bruk for å unngå at støv utilsiktet lekker ut av apparatet.

På ASR 35 M AutoClean må du lukke sugeåpningen (14) med låseproppen (13) og sette slangeendene i sammen slik at det ikke lekker støv ut.

Legg sugeslangen rundt støvsugeren.

Legg tilbehøret i egnede oppbevaringsposer i plast og lukk posene.

Heng strømledningen på kabelholderen (12).

Overdelen (9) skal være ordentlig forbundet med beholderen (11). Kontroller at kneplåsene (10) er låst.

9 Rengjøring

9.1 Generell rengjøringsinformasjon

Rengjør beholderen og tilbehøret med vann. Tørk av overdelen (9) med en fuktig klut.

Forsiktig! Dette apparatet inneholder helseskadelig støv. Tømming og vedlikehold, inkludert tømning av støvsamlerbeholderne skal bare utføres av fagfolk med tilsvarende verneutstyr.

Tømming av beholderen

 Kun tillat ved støv med arbeidsplassgrenseverdier > 1 mg/m³.

- Trekk ut støpselet.
- ASR 35 M AutoClean: Ta av sugeslangen, lukk sugeåpningen (14) med låseproppen (13).
- Åpne kneplåsene (10). Ta overdelen (9) av beholderen (11).
- Vipp ut beholderen.

Kassere papirfilterposer/fleece-filterposer

- Trekk ut støpselet.
- Bruk åndedrettsvern.
- ASR 35 M AutoClean: Ta av sugeslangen, lukk sugeåpningen (14) med låseproppen (13).
- Åpne kneplåsene (10). Ta overdelen (9) av beholderen (11).
- Trekk papirfilterposen (8)/fleece-filterposen (7) forsiktig bakover ut av sugeåpningen (14). Lukk flensen på papirfilterposen/fleece-filterposen ved å klappe dekselet bakover.
- Kast avfallet i henhold til de gjeldende bestemmelsene.

Kassere PE-filterposer

- Sett støpselet i stikkontakten.
- Slå på støvsugeren og rist filteret: Sett bryteren (2) i stillingen "IR".
- Slå av støvsugeren: Sett bryteren (2) i stillingen "0".
- Bruk åndedrettsvern.
- ASR 35 M AutoClean: Ta av sugeslangen, lukk sugeåpningen (14) med låseproppen (13).
- Åpne kneplåsene (10). Ta overdelen (9) av beholderen (11). Sett bryteren (2) i stillingen "I" før overdelen settes bort, slik at eventuelt støv blir sugd opp.
- Trekk PE-filterposen (6) forsiktig bakover fra sugeåpningen (14). Lukk flensen på PE-filterposen ved å klappe over dekselet.

- Kast avfallet i henhold til de gjeldende bestemmelsene.

9.2 Spesielle rengjøringsanvisninger for ASR 35 M AutoClean:

På maskiner i klasse M skal utsiden av maskinen rengjøres med støvsuging og tørkes ren med en klut eller behandles med tetningsmiddel før de tas ut av det farlige området. Alle maskindeler er å betrakte som forurenset når de kommer fra det farlige området, og de må håndteres på egnet vis for å unngå spredning av støvet. Ved gjennomføring av vedlikehold eller reparasjoner må alle forurensete gjenstander som ikke er rengjort tilfredsstillende, kasseres. Slike gjenstander skal kasseres i tette poser i samsvar med de gjeldende bestemmelsene for kassering av denne typen avfall.

10 Vedlikehold

10.1 Generell informasjon

 Slå av apparatet og trekk ut støpselet før vedlikehold.

 Rengjør apparatet (se kapittel 9).

Hvis brukeren selv skal utføre vedlike på apparatet, må han ta fra hverandre, rengjøre og vedlikehold støvsugeren så langt det lar seg gjennomføre uten at det oppstår fare for vedlikeholdspersonale eller andre personer.

Forsiktighetstiltak

Egnede forsiktighetstiltak innebærer rengjøring før demontering, filtrert ventilasjon som støvsugeren demonteres fra, rengjøring av vedlikeholdsområdet og egnet, personlig verneutstyr.

10.2 Redusert sugeseffekt

Ved redusert oppsugingseffekt bør du gjennomføre følgende tiltak:

1. Rengjøring av filterkassetten ved å slå på den elektromagnetiske risteenheten (sett bryteren (2) i stillingen "IR").
2. Tøm beholderen eller bytt papirfilterpose (8)/ fleece-filterpose (7) eller PE-filterpose (6).
3. Skift ut filterkassetter (18).

10.3 Skifte ut filterkassetter (18)

Rist filterkassetten (18) en gang til før filterbyttet ved å slå på den elektromagnetiske risteenheten (sett bryteren (2) i stillingen "IR").

Drei låseknappen (16) på dekelet (15) ca 90° mot urviseren og trykk dekelet (15) bakover. Løft opp toppen og ta ut filterkassetten (18) oppover. Legg filterkassetten rett i en plastpose som forsegles

og kasser den på forskriftsmessig vis. Sett i nye filterkassetter. Pass på at filterne er rene og sitter som de skal.

10.4 Motorfilter

Kontroller motorfilteret regelmessig. Hvis motorfilteret (17) er tilsmusset, er dette et tegn på at filterkassetten (18) er defekte:

- Skift ut filterkassetten (18).
- Skift ut motorfilteret (17), eller vask det under rennende vann, tørk det og sett det inn igjen.

10.5 Vannsensor

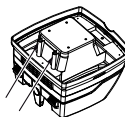

Rengjør vannsensoren regelmessig og kontroller ved tegn på skader.

10.6 Teknisk kontroll av ASR 35 M AutoClean

Minst en gang i året skal det gjennomføres en støvteknisk kontroll av apparatet, f.eks. for skader på filteret, at apparatet er tett og at kontrollinnretningen fungerer. Kontrollen skal gjennomføres av produsenten eller opplært personale.

Hvis brukeren selv skal utføre vedlikehold på apparatet, må vedkommende ta fra hverandre, rengjøre og vedlikeholde støvsugeren så langt det lar seg gjennomføre uten at det oppstår fare for vedlikeholdspersonale eller andre personer.

Forsiktighetstiltak

Egnede forsiktighetstiltak innebærer rengjøring før demontering, filtrert ventilasjon som støvsugeren demonteres fra, rengjøring av vedlikeholdsområdet og egnet, personlig verneutstyr.

Ved gjennomføring av vedlikehold eller reparasjoner må alle forurensete gjenstander som ikke er rengjort tilfredsstillende, kasseres. Slike gjenstander skal kasseres i tette poser i samsvar med de gjeldende bestemmelsene for kassering av denne typen avfall.

11 Utbedring av feil

Hvis volumstrøm-kontrollampen (3) eller et akustisk signal (bare på ASR 35 M AutoClean) aktiveres, er det et tegn på at papirfilterposen/fleece-filterposen må tømmes.

Redusert sugeseffekt:

Ta hensyn til informasjonen i kapittelet Rengjøring.

- Er filterkassetten (18) tilsmusset? - rengjør.
- Er papirfilterposen (8)/fleece-filterposen (7) full? - bytt.
- Er PE-filterposen (6) full? - bytt.

- Er beholderen (11) full? - tøm.
- Er motorfilteret (17) tett? - se kapittel 10.
- Er dyse, rør eller slange tett? - rengjør.

Apparatet starter ikke:

- Står støpselet i stikkkontakten?
- Er det strøm i strømmettet?
- Er nettleddningen i orden?
- Er apparatoppnen riktig satt på?
- Har vannsensoren slått av? - tøm beholderen; slå av og på igjen.
- Står bryteren (2) i stillingen "AR"? - sett i stilling "I" eller "R". Se kapittel 7.1.
- Støvsugerens blir ikke slått av og på av et elektroverktøy, selv om bryteren (2) står i stillingen "AR". - koble elektroverktøyet til stikkkontakten (4).

Støv i beholderen ved innsatt papirfilterpose/ fleece-filterpose:

- Dreieknappen står i feil posisjon. Se kapittel 6.2.

PE-filterposen blir sugd mot filterkassetten (18):

- Dreiebryteren står i feil posisjon. Se kapittel 6.3.

PE-filterposen blir sugd mot filterkassetten (18):

- Dreiebryteren står i feil posisjon. Se kapittel 6.3.



Foreta ingen inngrep i apparatet. Ta kontakt med et autorisert verksted eller Metabo kundeservice (se kapittel 13 Reparasjon)

12 Tilbehør

Bruk kun originalt Metabo-tilbehør.

Kontakt din forhandler hvis du trenger tilbehør.

Se side 4.

ASR 35 L AutoClean og ASR 35 M AutoClean:

- 19 Papirfilterposer-M
5 stk. = 1 sett
- 20 Fleece-filterposer-M
5 stk. = 1 sett
- 21 PE-filterposer-M
5 stk. = 1 sett
- 22 Filterkassett-M cellulosemateriale
2 stk. = 1 sett
- 23 Filterkassett-M polyestermateriale
2 stk. = 1 sett
- 24 Filterkassett-HEPA
2 stk. = 1 sett
- 25 Motorfilter (1 stk.) Det må bestilles 2 stk.
- 26 Kjørebøyle
- 27 Ledningsklips (10 stk)
- 28 Sugelangse
- 29 Koblingsstykke
- 30 Rør (2 stk.)
- 31 Mellomstykke
- 32 Munnstykke

- 33 Gulvmunnstykke (metallutførelse)
- 34 Universalmunnstykke
- 35 Universalbørste
- 36 Møbelmunnstykke
- 37 Fugemunnstykket
- 38 Gummimunnstykke
- 39 Gulvmunnstykke-sett (med gulvinnatts og innsats for våtsuging)
- 40 Kombimunnstykke
- 41 Avsug-sett elektroverktøy
- 42 Sugelangse
- 43 Sugelangse (antistatisk)
- 44 Overgangsstykke
- 45 Sugelangse med koblingsstykke innvendig-ø 30 mm og koblingsstykke utvendig -ø 35 mm

13 Reparasjon

Apparatene må kun repareres av elektrofagfolk!

Bruk bare originale reservedeler fra Metabo.

Hvis du har et Metabo-elektroverktøy som trenger reparasjon, kan du ta kontakt med en representant fra Metabo. Adresser på www.metabo.com.

Du kan laste ned reservedelslister fra www.metabo.com.

14 Miljøvern

Metabo-emballasje er 100 % egnet til gjenvinning.

Utbrukte apparater og tilbehør inneholder store mengder rå- og kunststoffer som også kan kjøres gjennom en gjenvinningsprosess.

Denne bruksanvisningen er trykt på papir som er bleket uten klor.



Kun for EU-land: Elektriske apparater skal ikke kastes i husholdningsavfallet! I henhold til EU-direktiv 2002/96/EF om kasserte elektriske og elektroniske produkter og direktivets implementering i nasjonal rett, må apparater som ikke lenger skal brukes, samles separat og returneres til et miljøvennlig gjenvinningsanlegg.

15 Tekniske data

Forklaringer til opplysningene på side 2.

Med forbehold om endringer som følge av tekniske forbedringer.

- K = støvklasse, i henhold til EN 60335-2-69.
- A = utvendige mål
- U = nettspenning

F	=	nettfrekvens
A	=	strømforbruk
N	=	strømledning
P_1	=	nominelt effektopptak
p_{U1}	=	maks. undertrykk (på slangen)
p_{U2}	=	maks. undertrykk (ved viften)
$V_{I/s1}$	=	maks. volumstrøm (på slangen)
$V_{I/s2}$	=	maks. volumstrøm (ved viften)
D_{max1}	=	maks. gjennomstrømningsmengde (på slangen)
D_{max2}	=	maks. gjennomstrømningsmengde (ved viften)
V	=	maks. beholdervolum
m	=	vekt (uten strømledning)
Typiske A-veide lydnivåer:		
L_{pA}	=	lydtrykknivå
L_{WA}	=	lydeffektnivå
Under arbeid kan lydnivået overskride 80 dB(A).		



Bruk hørselsvern!

Måleverdier iht. EN 60704.

~ Vekselstrøm

Angitte tekniske data kan variere i henhold til de til enhver tid gjeldende normer.

Brugsanvisning

Kære kunde, mange tak for den tillid De har vist ved at købe denne nye Metabo maskine. Hver Metabo maskine afprøves omhyggeligt og underliggert de strenge kvalitetskontroller af Metabos kvalitetsstyringssystem. En maskines levetid er dog i høj grad afhængig af Dem. Vær opmærksom på informationerne i denne brugsanvisning og i de medfølgende dokumenter. Jo mere omhyggeligt De behandler Deres Metabo apparat, desto længere vil De nyde godt af det.

Indhold

- 1 Overensstemmelseserklæring
- 2 Tiltænkt formål
- 3 Generelle sikkerhedsanvisninger
- 4 Særlige sikkerhedsanvisninger
- 5 Oversigt
- 6 Ibrugtagning
- 7 Maskinen
- 8 Anvendelse
- 9 Rengøring
- 10 Vedligeholdelse
- 11 Afhjælpning af fejl
- 12 Tilbehør
- 13 Reparation
- 14 Miljøbeskyttelse
- 15 Tekniske data

1 Overensstemmelseserklæring

Vi erklærer under almindeligt ansvar, at dette produkt er i overensstemmelse med de på side 2 angivne standarder og direktiver.

2 Tiltænkt formål

ASR 35 L AutoClean:

L Støvsugeren er egnet til opugning af støv og faste partikler (glasskår, søm osv.) samt alle former for væske på nær let antændelige og brændbare væsker og materiale, der er varmere end 60 °C.

ASR 35 M AutoClean:

M Støvsugeren er egnet til udsugning af sundhedsfarligt støv i støvklasse M iht. EN 60335-2-69.

Støvsugeren er egnet til opsamling af tørt, ikke brændbart støv med en eksponeringsgrænse $\geq 0,1 \text{ mg/m}^3$.

Eksponeringsgrænser og kræftfremkaldende stoffer fremgår af grænseværdilisten. Oplysninger

kan også fås hos de lokale brancheorganisationer og institutioner.

Vær opmærksom på nationale bestemmelser.

Resultatet af det støvtekniske eftersyn beror udelukkende på ud- og opugning af tørt støv.

Støvsugeren er egnet til anvendelse som:

- a) Industristøvsuger til opugning af ophobet støv.
- b) Støvudskiller til udsugning af svævestøv fra forarbejdningsmaskiner.

Støvsugeren er velegnet til erhvervmæssig brug med høj belastning, f.eks. inden for håndværk, installation, byggeri, industri, værksteder, malere, stukkatører, snekere og træforarbejdningsvirksomheder. Opfylder kravene i EN 60335-2-69.

ASR 35 L AutoClean og ASR 35 M AutoClean:

Dette apparat er ikke beregnet til at blive anvendt af personer (inklusive børn) med nedsat fysisk, sensorisk eller psykisk funktionsevne eller af personer med manglende erfaring og/eller viden, medmindre disse personer er under opsyn af en person, som er ansvarlig for deres sikkerhed, eller de har fået instruktioner fra denne person om, hvordan apparatet skal anvendes.

Dette produkt er beregnet til erhvervmæssig brug.

Der må ikke opsuges brændbart støv.

Der må ikke opsuges brændbare eller eksplosive opløsningsmidler, materiale, der er fugtet med opløsningsmiddel, eksplosionsfarligt støv, væsker såsom benzin, olie, alkohol, fortynder eller materiale, der er varmere end 60 °C. Eksplosions- og brandfare! Maskinen må ikke bruges i nærheden af antændelige gasser og stoffer.

Brugeren hæfter fuldt ud for skader som følge af brug til ikke tiltænkte formål.

Almindeligt anerkendte bestemmelser om forebyggelse af ulykker og de vedlagte sikkerhedsanvisninger skal overholdes.

3 Generelle sikkerhedsanvisninger



Læs sikkerhedsanvisningerne og brugsanvisningen godt og grundigt igennem, før De tager maskinen i brug. Gem alle medføl-

gende dokumenter, og lad dem følge med, hvis De engang giver maskinen videre til andre personer.

 Før brug skal brugerne instrueres og oplæres i brug af maskinen og de stoffer, som maskinen skal bruges til samt informeres om sikker bortskaffelse af det opsamlede materiale.

4 Særlige sikkerhedsanvisninger



Vær opmærksom på de tekststeder i brugsanvisningen, der er markeret med dette symbol, for Deres egen og maskinens sikkerhed!

Lad aldrig børn bruge maskinen.

Børn skal være under opsyn for at sikre, at de ikke leger med apparatet.

OBS! Brug kun tilbehør, der følger med maskinen eller tilbehør, der er beskrevet i brugsanvisningen. Anvendelse af andet tilbehør kan påvirke sikkerheden.

Der må ikke udføres andet arbejde end beskrevet her.

Vi fraskriver os ethvert ansvar for skader, der måtte opstå som følge af, at maskinen ikke anvendes efter sit formål, betjenes forkert eller ikke repareres korrekt.

Lad slangen blive siddende på maskinen, når den ikke anvendes for at forhindre, at støv trænger ud. På ASR 35 M AutoClean skal sugeåbningen (14) lukkes med en lukkeprop (13) og slangeenderne stikkes sammen, så der ikke trænger støv ud.

Maskiner og tilbehør må ikke anvendes, hvis:

- maskinen har tydelige skader (revner/brud),
- stikledningen er defekt, har revner eller viser tegn på ældning,
- der er mistanke om en skjult defekt (efter at være blevet tabt på jorden).

Ret ikke mundstykket, slangen eller røret mod mennesker eller dyr.

 Sluk straks for støvsugeren, hvis der kommer skum eller vand ud. Tøm beholderen og evt. foldefilteret.

Træd eller sid aldrig på maskinen.

Læg altid stikledningen og slangen sådan, at man ikke falder over dem.

Stikledningen må ikke trækkes hen over skarpe kanter, knækkes eller komme i klemme.

Hvis maskinens stikledning bliver beskadiget, skal den erstattes af en speciel ledning. Se kapitlet Reparation.

Må kun tilsluttes til en stikkontakt med beskyttelseskontakt.

Brug ikke beskadigede forlængerledninger.

Sæt aldrig netstikket i, eller træk det aldrig ud med våde hænder

Træk kun i netstikket, ikke i ledningen.

Stikdåsen på maskinen må kun anvendes til de formål, der er beskrevet i brugsanvisningen.

Efterlad aldrig maskinen uden opsyn. Træk netstikket ud før længere pauser.

Støvsugeren må ikke anvendes eller opbevares udendørs under fugtige forhold.

OBS! – Denne maskine skal opbevares indendørs.

Syre, acetone og opløsningsmidler kan ætse maskinens dele.



Sluk for maskinen, og træk netstikket ud før vedligeholdelse eller rengøring af maskinen og efter brug af maskinen.

Damprensere og højtrykremsere må ikke anvendes til rengøring af støvsugeren.

Den indvendige side af dækslet skal altid holdes tør.

Kimdannelse på grund af manglende rengøring, især ved brug inden for levnedsmiddelindustrien: Rengør og desinficer altid maskinen umiddelbart efter brug.

Åbn aldrig maskinen udenfor i regn- eller tordenvejr.

Maskinen må ikke anvendes i eksplosionsfarlige rum.

Sørg for, at støvsugeren står stabilt.

Der skal være en tilstrækkelig luftudskiftning L i rummet, hvis den udsugede luft tilbageføres til rummet. Overhold de nationale bestemmelser.



OBS! Denne maskine indeholder sundhedsskadeligt støv. Tømning og vedligeholdelse, inklusive bortskaffelse af støvbeholderen, må kun udføres af fagfolk, som bruger egnede værnemidler.



Advarsel om generel fare!



OBS! Brug ikke maskinen uden at have læst brugsanvisningen.

ADVARSEL – Brugere skal instrueres tilstrækkeligt i brugen af denne støvsuger.

Specielle sikkerhedsanvisninger til ASR 35 M AutoClean:

Advarselsskilt til maskiner i støvklasse M:



Vær opmærksom på følgende i forbindelse med tømning og vedligeholdelse:

Rengør maskinen, før den åbnes. Brug en støvmaske. Undgå at uvedkommende personer belastes med støv. Sørg for lokal filtreret tvangsventilation. Rengør derefter vedligeholdelsesområdet.

Anvend aldrig maskinen uden et komplet filtreringssystem (filterkassette og PE-filterpose).

Ifølge prøvningen efter EN 60335 del 1 og 69 opfylder maskinen de sikkerhedstekniske krav med hensyn til elektrisk sikkerhed, også ved opugning af vand/luft-blandinger.

Specielle sikkerhedsanvisninger til ASR 35 L AutoClean:

Advarselsskilt til maskiner i støvklasse L:



Maskinen er egnet til opugning af let sundhedsfarlige stoffer. Maskinen er ikke egnet til reduktion af træstøv i indåndingsluften.

Støv fra materialer såsom blyholdig maling, visse træsorter, mineraler og metal kan være sundhedsskadeligt. Berøring eller indånding af dette støv kan fremkalde allergiske reaktioner og/eller åndedrætssygdomme hos brugeren eller personer, der opholder sig i nærheden.

Nogle støvpartikler såsom ege- eller bøgetræsstøv anses for at være kræftfremkaldende, især i forbindelse med tilsætningsstoffer til træbehandling (chromat, træbeskyttelsesmiddel).

5 Oversigt

Se side 3 (foldes ud).

- 1 Sugestyrceregulator *
- 2 Drejekontakt Tænd/Sluk/Automatik/AutoClean
- 3 Volumenstrømindikator
- 4 Stikdåse til el-værktøj
- 5 Drejekontakt til indstilling af slangediameter *
- 6 PE-filterpose *
- 7 Fleece-filterpose *
- 8 Papirfilterpose *
- 9 Overdel
- 10 Snaplås
- 11 Beholder
- 12 Kabelholder (klappes tilbage, og stikledningen rulles op)
- 13 Lukkeprop (kun på ASR 35 M AutoClean) *
- 14 Sugeåbning
- 15 Rigel (til åbning af dækslet ved udskiftning af filterkassette)
- 16 Låseknop

- 17 Motorbeskyttelsesfilter
- 18 Filterkassette (efter IFA C)

* alt efter udstyr/medleveres ikke

6 Ibrugtagning

⚠ Kontroller før ibrugtagning, om oplysningerne på typeskiltet stemmer overens med strømnettets netspænding og netfrekvens.

6.1 Fastgørelse af lukkeproppen (kun på ASR 35 M AutoClean)

Fastgør lukkeproppens kæde (13) til hullet ved sugeåbningen (14).

6.2 Isætning af en papirfilterpose eller fleece-filterpose

Papirfilterposer (8) er ikke egnet til vådsugning.

Sluk for maskinen, træk netstikket ud, og åbn snaplåsene (10). Fjern overdelen (9) fra beholderen (11).

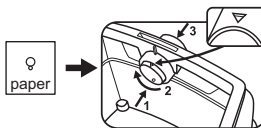

Drej den røde drejring inde i sugeåbningen, så trekantmærkningen vender opad. (Skal

trykkes lidt ind mod sugeslangen, før den kan drejes, og trækkes derefter tilbage igen).

Tag fat i flangen på den nye papirfilterpose/fleece-filterpose, og skub først filterposen hen over sugestudsens forreden og dernæst hen over knasten foroven. Sæt overdelen på beholderen igen, og luk snaplåsene.

6.3 Isætning af en PE-filterpose

PE-filterposer (6) er egnet til våd- og torsugning.

Sluk for maskinen, træk netstikket ud, og åbn snaplåsene (10). Fjern overdelen (9) fra beholderen (11).

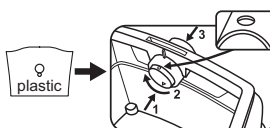

Drej den røde drejring inde i sugeåbningen, så cirkelmærkningen vender opad. (Skal trykkes lidt ind

mod sugeslangen, før den kan drejes, og trækkes derefter tilbage igen).

Tag fat i flangen på PE-filterposen (6), og før først åbningen hen over tappen nederst i sugeåbningen (8), og tryk den så fast i sugeåbningen.

Læg PE-filterposen (6) jævnt på bunden af beholderen. Læg PE-filterposens kanter sådan hen over beholderens kant, at PE-filterposen fastklemmes af overdelen (5) hele vejen rundt.

7 Maskinen

7.1 Tænd, sluk, automatik, AutoClean

Vælg den ønskede funktion med drejekontakten (2):

Position "0":

-  OFF • Støvsugeren er slukket



Position "I":

-  ON • Støvsugeren er tændt
• AutoClean* er deaktiveret

Position "IR":

-  ON +  • Støvsugeren er tændt
• AutoClean* er aktiveret

Position "AR":

-  AR +  • Automatisk tænd/sluk: Støvsugeren tændes eller slukkes automatisk, når el-værktøjet, som er tilsluttet til stikdåsen (4), tændes eller slukkes. (Bemærk: Støvsugeren fortsætter med at suge i ca. 10 sekunder, når el-værktøjet slukkes. På den måde forhindres det, at støv bliver siddende i slangen.)
• AutoClean* er aktiveret

* **AutoClean** (automatisk filterryster): Automatisk filterrensning når støvsugeren tændes, og når et bestemt undertryk er nået. Det er derfor ikke nødvendigt at afbryde arbejdet for at rengøre filteret.

7.2 Stikdåse (4)

 Stikdåsen (4) er kun beregnet til tilslutning af el-værktøj.

 Det maksimalt tilladte strømforbrug (støvsuger og tilsluttet maskine) må ikke overskride værdien I_{max} (se tabel, side 2).

 OBS! El-værktøjet skal være slukket, når det tilsluttes. Stikdåsen er altid spændingsførende, når netstikket er tilsluttet, uanset hvilken position kontakten står i.

Står kontakten (2) på "0", kan stikdåsen anvendes som forlængerledning (f.eks. til en lampe).

Står kontakten (2) på "AR", tændes eller slukkes støvsugeren med el-værktøjet, som er tilsluttet stikdåsen (4).

7.3 Sugestyrkeregulator (kun ASR 35 L AutoClean)

Med sugestyrkeregulatoren (1) kan motorhastigheden og sugestyirken indstilles trinløst til arbejdsbetingelserne.

7.4 Volumenstrømindikator

Hvis beholderen er fuld og/eller sugeslangen tilstoppet, lyser volumenstrømindikatoren (3). På ASR 35 M AutoClean lyder der også et akustisk signal.

7.5 Drejekontakt til indstilling af slangediameter (kun ASR 35 M AutoClean)

Indstil slangediameteren på den monterede sugeslange med drejekontakten (5).

Står kontakten (2) på "AR" eller "IR", overvåges volumenstrømmen.

Ved underskridelse af en bestemt volumenstrøm ryster filterkassetterne (18) automatisk, uden at sugestyirken aftager. Er volumenstrømmen stadig for lav, lyser volumenstrømindikatoren, og hvis kontakten står på "AR", lyder der også et akustisk signal. Dette indikerer, at beholderen skal tømmes eller papirfilterposen (8)/fleece-filterposen (7) eller PE-filterposen (6) skal udskiftes.

- Ø 35 mm => 70 m³/h
- Ø 27 mm => 40 m³/h
- Ø 19 mm => 20 m³/h

Bemærk: Hvis sugeslangen har en diameter på 19 mm eller derunder, og strømningsbetingelserne i sugeslangen er dårlige, kan det forekomme, at volumenstrømindikatoren (3) blinker, og det akustiske signal lyder, selvom papirfilterposen/fleece-filterposen ikke skal udskiftes endnu. I så fald skal slangen lægges udstrakt, rengøres og evt. afkortes.

Bemærk: Hvis det på grund af el-værktøjet (f.eks. hvis sugeslangens diameter er større end diameteren på el-værktøjets udsugningskanal) er nødvendigt at indstille drejekontakten (5) til en lavere diameter, kan der ikke garanteres for tilstrækkelig støvtransport i sugeslangen. Sugeslangen skal fjernes fra el-værktøjet og suges fri for støv efter hver arbejdsgang.

8 Anvendelse

8.1 Tørsugning

Filteret, maskinen og tilbehøret skal være tørt. I våd tilstand kan støv sætte sig fast og danne klumper.

Papirfilterposer (8), fleece-filterposer (7) og PE-filterposer (6) skal altid anvendes sammen med filterkassetter (18).

8.2 Vådsugning

 Maskinen må aldrig anvendes uden filterkassetter (18). Maskinen kan blive ødelagt. Desuden kan der trænge vand ud.

Der må ikke anvendes papirfilterposer (8). Der kan anvendes fleece-filterposer (7) eller PE-filterposer (6). Filterkassetterne (18) er egnet til vådsugning.

Fjern tørt materiale inden vådsugning. På den måde undgås stærk tilsmudsning og dannelse af klumper.

Den indbyggede vandsensor afbryder motoren, når beholderen er fuld. Tøm maskinen. Genindkoblingssikringen er virksom, så længe maskinen ikke slukkes. Maskinen skal slukkes og tændes igen, for den er klar til brug igen.

Når maskinen slukkes, kan der løbe lidt vand tilbage fra slangen.

Fjern sugeslangen fra væsken, før beholderen tømmes.

Før den evt. efterfølgende tørsugning skal der sættes et tørt filter i. Skiftes der tit mellem tør- og vådsugning, anbefaler vi at anvende et ekstra (udsiftnings-) filter. Lad filter, beholder og tilbehør tørre, så støvet ikke bliver hængende i de fugtige dele.

8.3 Specielle anvisninger til ASR 35 M AutoClean

Anvendelse som industristøvsuger:

Sæt kontakten (2) på "IR".

Indstil drejekontakten (5) til Ø 35 mm.

Ved underskridelse af volumenstrømmen lyser volumenstrømindikatoren for at gøre opmærksom på, at beholderen skal tømmes eller papirfilterposen (8)/fleece-filterposen (7) eller PE-filterposen (8) skal udskiftes.

Anvendelse som støvudskiller:

Støvudskilleren må kun forbindes med en enkelt støvkilde.

Sæt kontakten (2) på "AR".

Indstil slangediameteren på den monterede sugeslange med drejekontakten (5). Nærmere informationer findes i kapitel 7.5.

Tilslut det slukkede el-værktøj til stikdåsen (4). Se kapitel 7.2.

Ved underskridelse af en bestemt volumenstrøm rystes filterkassetterne (18) automatisk, uden at sugestyren aftager. (8) (7) (6) Er volumenstrømmen stadig for lav, lyser volumenstrømindikatoren, og der lyder et akustisk signal. Dette indi-

kerer, at beholderen skal tømmes eller papirfilterposen/fleece-filterposen eller PE-filterposen skal udskiftes.

8.4 Transport

På ASR 35 L AutoClean skal slangen blive siddende på maskinen for at forhindre, at støv trænger ud.

På ASR 35 M AutoClean skal sugeåbningen (14) lukkes med en lukkeprop (13) og slangeenderne stikkes sammen, så der ikke trænger støv ud.

Vikl sugeslangen rundt om støvsugeren.

Læg tilbehøret i egnede plastposer, og luk poserne.

Rul stikledningen op på kabelholderen (12).

Overdelen (9) skal være fastgjort sikkert til beholderen (11) – kontroller, at snaplåsene (10) er lukkede.

9 Rengøring

9.1 Generelle rengøringsanvisninger

Rengør beholder og tilbehør med vand. Aftør overdelen (9) med en fugtig klud.

OB! Denne maskine indeholder sundhedsskadeligt støv. Tømning og vedligeholdelse, inklusive bortscaffelse af støvbeholderen, må kun udføres af fagfolk, som bruger egnede værnemidler.

Tømning af beholderen

 Kun tilladt ved støv med en eksponeringsgrænse > 1 mg/m³.

- Træk netstikket ud.
- ASR 35 M AutoClean: Fjern sugeslangen, og luk sugeåbningen (14) med lukkeproppen (13).
- Åbn snaplåsene (10). Fjern overdelen (9) fra beholderen (11).
- Tøm beholderen.

Bortscaffelse af papirfilterposer/fleece-filterposer

- Træk netstikket ud.
- Tag åndedrætsværn på.
- ASR 35 M AutoClean: Fjern sugeslangen, og luk sugeåbningen (14) med lukkeproppen (13).
- Åbn snaplåsene (10). Fjern overdelen (9) fra beholderen (11).
- Træk papirfilterposen (8)/fleece-filterposen (7) forsigtigt bagud og af sugeåbningen (14). Luk papirfilterposens/fleece-filterposens flange ved at klappe låget hen over.
- Bortscaff materialet i overensstemmelse med gældende lovgivning.

Bortscaffelse af PE-filterposer

- Tilslut netstikket.

- Tænd for støvsugeren, og ryst filteret: Sæt kontakten (2) på "IR".
- Sluk for støvsugeren: Sæt kontakten (2) på "0".
- Tag åndedrætsværn på.
- ASR 35 M AutoClean: Fjern sugeslangen, og luk sugesåbningen (14) med lukkeproppen (13).
- Åbn snaplåsene (10). Fjern overdelen (9) fra beholderen (11). For overdelen fjernes, skal kontakten (2) sættes på "I" for at sikre, at evt. nedfaldende støv opsuges.
- Træk PE-filterposen (6) forsigtigt bagud og af sugesåbningen (14). Luk PE-filterposens flange ved at klappe låget hen over.
- Bortskaf materialet i overensstemmelse med gældende lovgivning.

9.2 Specielle rengøringsanvisninger til ASR 35 M AutoClean

Maskiner i klasse M skal rengøres udvendigt med en støvsuger og tørres af eller behandles med tætningsmiddel, før de må fjernes fra farezonen. Alle maskindele skal anses som forurenede, når de fjernes fra farezonen, og der skal træffes egnede foranstaltninger for at forhindre støvet i at sprede sig. Alle forurenede genstande, som ikke kan rengøres tilfredsstillende i forbindelse med vedligeholdelses- og reparationsarbejde, skal bortskaffes i tætte poser i overensstemmelse med gældende bestemmelser om bortskaffelse af sådant affald.

10 Vedligeholdelse

10.1 Generelle anvisninger

 Sluk maskinen, og træk netstikket ud før vedligeholdelse.

 Rengør maskinen (se kapitel 9).

Brugeren skal adskille, rengøre og vedligeholde støvsugeren, så vidt det er muligt, uden at der opstår fare for andet vedligeholdelsespersonale eller andre personer.

Sikkerhedsforholdsregler

Egnede forsigtighedsforholdsregler omfatter rengøring før demontering, etablering af lokal filteret tvangsventilation der, hvor støvsugeren demonteres, rengøring af vedligeholdelsesområdet og egnede personlige værnemidler.

10.2 Nedsat sugestyrke

Foretag følgende, hvis sugestyrken aftager:

1. Rengør filterkassetterne ved at aktivere den elektromagnetiske filterryster (sæt kontakten (2) på "IR").
2. Tøm beholderen, eller udskift papirfilterposen (8)/fleece-filterposen (7) eller PE-filterposen (6).
3. Udskift filterkassetterne (18).

10.3 Udskiftning af filterkassetterne (18)

Ryst filterkassetterne (18), før de udskiftes, ved at aktivere den elektromagnetiske filterryster (sæt kontakten (2) på "IR").

Drej låseknappen (16) på riglen (15) 90° mod uret med en mønt eller lignende genstand, og tryk riglen (15) bagud. Klap overdelen op, og tag filterkassetterne (18) ud. Kom straks filterkassetterne i en støvtæt plastpose, luk posen, og bortskaf filterkassetterne i overensstemmelse med gældende bestemmelser. Sæt nye filterkassetter i, og kontroller, at de sidder godt fast.

10.4 Motorbeskyttelsesfilter

Kontroller regelmæssigt motorbeskyttelsesfilteret. Hvis motorbeskyttelsesfilteret (17) er tilsmudset, er det tegn på defekte filterkassetter (18):

- Udskift filterkassetterne (18).
- Udskift motorbeskyttelsesfilteret (17), eller vask filteret under rindende vand, lad det tørre, og sæt det i igen.

10.5 Vandsensor

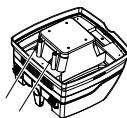

Rengør regelmæssigt vandsensoren, og undersøg den for tegn på beskadigelse.

10.6 Teknisk eftersyn på ASR 35 M AutoClean

Mindst én gang om året skal der gennemføres et støvteknisk eftersyn af fabrikanten eller en autoriseret person for at kontrollere filteret for beskadigelse og kontrollere maskinens tæthed samt kontrolanordningens funktion.

Brugeren skal adskille, rengøre og vedligeholde støvsugeren, så vidt det er muligt, uden at der opstår fare for andet vedligeholdelsespersonale eller andre personer.

Sikkerhedsforholdsregler

Egnede forsigtighedsforholdsregler omfatter rengøring før demontering, etablering af lokal filteret tvangsventilation der, hvor støvsugeren demonteres, rengøring af vedligeholdelsesområdet og egnede personlige værnemidler.

Alle forurenede genstande, som ikke kan rengøres tilfredsstillende i forbindelse med vedligeholdelses- og reparationsarbejde, skal bortskaffes i tætte poser i overensstemmelse med gældende bestemmelser om bortskaffelse af sådant affald.

11 Afhjælpning af fejl

Hvis volumenstrømindikatoren (3) eller et akustisk signal (kun på ASR 35 M AutoClean) lyder, er det tegn på, at papirfilterposen/fleece-filterposen skal udskiftes.

Nedsat sugestykke:

Vær opmærksom på anvisningerne i kapitlet "Rengøring".

- Er filterkassetterne (18) tilsmudsede? - Rengør dem.
- Er papirfilterposen (8)/fleece-filterposen (7) fuld? - Udskift den.
- Er PE-filterposen (6) fuld? - Udskift den.
- Er beholderen (11) fuld? - Tøm den.
- Er motorbeskyttelsesfilteret (17) tilstoppet? - Se kapitel 10.
- Er mundstykket, rørene eller slangen tilstoppet? - Rengør dem.

Maskinen starter ikke:

- Sidder stikket i stikdåsen?
- Er strømmen slået fra?
- Er stikledningen i orden?
- Er dækslet lukket rigtigt?
- Har vandsensoren afbrudt maskinen? - Tøm beholderen, sluk og tænd for maskinen igen.
- Står kontakten (2) på "AR"? - Sæt kontakten på "I" eller "IR". Se kapitel 7.1.
- Støvsugerens tændes eller slukkes ikke af el-værktøjet, selvom kontakten (2) står på "AR". - Tilslut el-værktøjet til stikdåsen (4).

Der er støv i beholderen, selvom der er sat en papirfilterpose/fleece-filterpose i:

- Drejerings position er forkert. Se kapitel 6.2.

PE-filterposen suges ind mod filterkassetterne (18):

- Drejerings position er forkert. Se kapitel 6.3.

PE-filterposen suges ind mod filterkassetterne (18):

- Drejerings position er forkert. Se kapitel 6.3.

⚠ Reparér ikke maskinen selv. Kontakt et autoriseret værksted eller Metabo-kundeservice (se kapitel 13 Reparation)

12 Tilbehør

Brug kun originalt Metabo tilbehør.

Henvend Dem til Deres forhandler, hvis De har brug for tilbehør.

Se side 4.

ASR 35 L AutoClean og ASR 35 M AutoClean:

- 19 Papirfilterpose-M
5 stk. = 1 sæt
- 20 Fleece-filterpose-M
5 stk. = 1 sæt

- 21 PE-filterpose-M
5 stk. = 1 sæt
- 22 Filterkassette-M cellulosemateriale
2 stk. = 1 sæt
- 23 Filterkassette-M polyestermateriale
2 stk. = 1 sæt
- 24 HEPA-filterkassette
2 stk. = 1 sæt
- 25 Motorbeskyttelsesfilter (1 stk.) Der skal bestilles 2 stk.
- 26 Transportgreb
- 27 Kabelclips (10 stk.)
- 28 Sugelang
- 29 Tilslutningsstykke
- 30 Støvsugerør (2 stk.)
- 31 Mellestykke
- 32 Mundstykke
- 33 Gulvmundstykke (metal)
- 34 Universalmundstykke
- 35 Universalbørste
- 36 Polyesterbørste
- 37 Fugemundstykke
- 38 Gummimundstykke
- 39 Guldmundstyksesæt (med gulvindsats og indsats til vådsugning)
- 40 Multimundstykke
- 41 Udsugningssæt til el-værktøj
- 42 Sugelang
- 43 Sugelang (antistatisk)
- 44 Overgangsstykke
- 45 Sugelang
med tilslutningsstykke indv. Ø 30 mm
og tilslutningsstykke udv. Ø 35 mm

13 Reparation

Reparationer på maskiner må kun udføres af en elektriker!

Brug kun originale Metabo-reservedele.

Henvend Dem til Deres Metabo-forhandler, når De skal have repareret Deres Metabo el-værktøj. Adresser findes på www.metabo.com.

Reserveudvalgte lister kan downloades på www.metabo.com.

14 Miljøbeskyttelse

Den af Metabo brugte emballage er 100% genanvendelig.

Brugt udstyr og tilbehør indeholder store mængder værdifuldt råstof og plastmateriale, som ligeledes kan genanvendes i en recyclingproces.

Denne brugsanvisning er trykt på papir, som er bleget uden klor.



Kun for EU-lande: Maskiner må ikke smides i husholdningsaffaldet! I henhold til det europæiske direktiv 2002/96/EF om affald af elektrisk og elektronisk udstyr og omsættelsen til national lovgivning skal brugte maskiner indsamles adskilt og genanvendes i en recycling-proces.

15 Tekniske data

Forklaringer til oplysningerne på side 2.

Forbeholdt ændringer som følge af tekniske ændringer.

K = Støvklasse. Iht. EN 60335-2-69.

A = Udvendige mål

U = Netspænding

F = Netfrekvens

A = Strømforbrug

N = Stikledning

P₁ = Nominel optagen effekt

p_{U1} = Maks. undertryk (på slangen)

p_{U2} = Maks. undertryk (på blæseren)

V_{I/s1} = Maks. volumenstrøm (på slangen)

V_{I/s2} = Maks. volumenstrøm (på blæseren)

D_{max1} = Maks. gennemstrømningsmængde (på slangen)

D_{max2} = Maks. gennemstrømningsmængde (på blæseren)

V = Maks. beholderkapacitet

m = Vægt (uden strømkabel)

Typiske A-vægtede lyd niveauer:

L_{pA} = Lydtryksniveau

L_{WA} = Lydeffektniveau

Ved arbejde kan støjniveauet overskride 80 dB(A).



Brug høreværn!

Måleværdier beregnet jf. EN 60704.

~ Vekselstrøm

De angivne tekniske data er tolerancesat (svarende til de pågældende gyldige standarder).

Instrukcja obsługi

Szanowni Państwo,

Bardzo dziękujemy za zaufanie, jakim obdarzyli nas Państwo, kupując nowe urządzenie firmy Metabo. Każde urządzenie firmy Metabo jest starannie testowane i podlega ścisłej kontroli jakości dokonywanej przez dział kontroli jakości Metabo. Żywotność urządzenia zależy jednak w dużej mierze od Państwa. Prosimy przestrzegać informacji zawartych w niniejszej instrukcji obsługi oraz w załączonych dokumentach. Im staranniejsza jest obsługa urządzenia Metabo, tym dłużej i bardziej niezawodnie będzie ono służyło.

Spis treści

- 1 Deklaracja zgodności
- 2 Użytkowanie zgodne z przeznaczeniem
- 3 Ogólne wskazówki bezpieczeństwa
- 4 Specjalne wskazówki bezpieczeństwa
- 5 Przegład
- 6 Uruchomienie
- 7 Urządzenie
- 8 Użytkowanie
- 9 Czyszczenie
- 10 Konserwacja
- 11 Usuwanie usterek
- 12 Akcesoria
- 13 Naprawy
- 14 Ochrona środowiska
- 15 Dane techniczne

1 Deklaracja zgodności

Oświadczamy z pełną odpowiedzialnością, że niniejszy produkt spełnia normy i dyrektywy podane na stronie 2.

2 Użytkowanie zgodne z przeznaczeniem

ASR 35 L AutoClean:

L Ten model odkurzacza przeznaczony jest do zasysania pyłów i cząsteczek stałych (okruszy szkła, gwoździe itd.) oraz substancji płynnych każdego rodzaju z wyjątkiem cieczy palnych i łatwopalnych oraz materiałów, których temperatura przekracza 60°C.

ASR 35 M AutoClean:

M Ten model odkurzacza przeznaczony jest do zasysania pyłów szkodliwych dla zdrowia zaliczanych do klasy pyłu M. Zgodnie z EN 60335-2-69.

Odkurzacze ten nadaje się do oddzielania pyłu suchego, niepalnego o najwyższym dopuszczalnym stężeniu $\geq 0,1$ mg/ml.

Wartości najwyższych dopuszczalnych stężeń i natężeń czynników szkodliwych dla zdrowia w środowisku pracy oraz substancje rakotwórcze można sprawdzić w wykazie wartości najwyższych dopuszczalnych stężeń czynników szkodliwych dla zdrowia i w wykazie substancji o działaniu rakotwórczym lub zasięgnąć na ich temat informacji w Inspektoracie Pracy, Instytucie Medycyny Pracy bądź w innych odpowiednich w danym kraju instytucjach.

Należy przestrzegać lokalnych przepisów.

Wynik technicznej kontroli pyłu odnosi się tylko do odkurzania suchego pyłu.

Odkurzacze można stosować jako:

- a) odkurzacze przemysłowe (IS) do zbierania nagromadzonych pyłów.
- b) odpylacz (ENT) do zbierania unoszącego się w powietrzu pyłu powstającego podczas pracy na maszynach do obróbki materiału.

Odkurzacze przystosowane są do zwiększonego obciążenia podczas zastosowania przemysłowego, np. w pracowniach rzemieślniczych, przy zakładaniu instalacji, na budowie, w fabrykach, w warsztatach, podczas malowania, gipsowania, w stolarniach, podczas obróbki drewna. Zgodnie z EN 60335-2-69.

ASR 35 L AutoClean i ASR 35 M AutoClean:

Niniejsze urządzenie nie może być używane przez osoby (włącznie z dziećmi) o ograniczonych zdolnościach fizycznych, sensorycznych lub umysłowych ani osoby nie posiadające odpowiedniego doświadczenia i/lub wiedzy, chyba że, będą nadzorowane przez osobę odpowiedzialną za ich bezpieczeństwo lub otrzymały od niej instrukcje, w jaki sposób należy użytkować urządzenie.

Produkt przeznaczony jest do użytku przemysłowego.

Nie wolno zasysać pyłów palnych.

Nie wolno zasysać łatwopalnych lub wybuchowych rozpuszczalników, materiałów nasączonych rozpuszczalnikiem, pyłów zagrażających wybuchem, cieczy takich jak benzyna, alkohol, rozcieńczalniki ani materiałów, których temperatura przekracza 60°C. W przeciwnym wypadku istnieje niebezpieczeństwo wybuchu i pożaru! Nie wolno używać urządzenia w pobliżu gazów i substancji łatwopalnych.

za szkody powstałe w wyniku użytkowania niezgodnego z przeznaczeniem odpowiada wyłącznie użytkownik.

Należy przestrzegać ogólnie obowiązujących przepisów zapobiegania wypadkom oraz załączonych wskazówek bezpieczeństwa.

3 Ogólne wskazówki bezpieczeństwa



Przed użyciem urządzenia należy uważnie przeczytać wszystkie załączone wskazówki bezpieczeństwa oraz instrukcję obsługi.

Należy zachować wszystkie dokumenty i przekazywać urządzenie innym osobom wyłącznie z kompletną dokumentacją.



Przed zastosowaniem urządzenia użytkownicy muszą zapoznać się z informacjami i zaleceniami na jego temat oraz przejść szkolenie dotyczące urządzenia i substancji, do odkurzania których będzie używane urządzenie wyłącznie z bezpiecznym utylizowaniem zasysanego materiału.

4 Specjalne wskazówki bezpieczeństwa



Dla własnego bezpieczeństwa oraz w celu ochrony użytkowanego urządzenia należy zwracać uwagę na miejsca w tekście oznaczone tym symbolem!

Nie pozwalać dzieciom na korzystanie z urządzenia.

Dzieci powinny znajdować się pod nadzorem, aby zagwarantować, że nie będą bawiły się tym urządzeniem.

Uwaga! Stosować tylko akcesoria dołączone do urządzenia lub wymienione w instrukcji obsługi. Używanie innych części może mieć negatywny wpływ na bezpieczeństwo pracy.

Nie wolno wykonywać innych prac, niż opisane tutaj.

W przypadku użytkowania niezgodnego z przeznaczeniem oraz w razie niefachowej obsługi lub nieprawidłowej naprawy producent nie ponosi odpowiedzialności za ewentualne szkody.

Jeśli urządzenie nie jest używane, wąż należy pozostawić zamocowany do urządzenia, aby w ten sposób zapobiec niezamierzonemu wydostawianiu się pyłu. W modelu ASR 35 M AutoClean, zamknąć otwór ssącą (14) zatyczką (13) i złączyć końcówki węża, aby nie wydostawał się pył.

Nie wolno włączać urządzeń ani akcesoriów jeżeli: - na urządzeniu widoczne są uszkodzenia (pęknięcia/złamania),

- uszkodzony jest przewód sieciowy, lub jeśli przewód wykazuje pęknięcia albo ślady zużycia,
- istnieje podejrzenie uszkodzenia niewidocznego z zewnątrz (po upadku).

Nie wolno kierować dyszy, węża ani rury na ludzi lub zwierzęta.



W przypadku wycieku piany lub wody należy natychmiast wyłączyć urządzenie. Opróżnić zbiornik i w razie potrzeby filtr.

Nigdy nie wchodzić ani nie siedać na urządzenie.

Przewód przyłączeniowy i wąż zawsze tak układać, aby zapobiec niebezpieczeństwu potknięcia się.

Nie wolno przeciągać przewodu po ostrych krawędziach, załamywać go ani pozwalać na jego zakleszczenie.

Jeśli przewód zasilający urządzenia zostanie uszkodzony, należy wymienić go na odpowiedni przewód. Patrz rozdział Naprawa.

Podłączyć wyłącznie do gniazda elektrycznego wyposażonego w zestyk ochronny.

Nie wolno stosować uszkodzonych przedłużaczy.

Nigdy nie wkładać ani nie wyciągać wtyczki z gniazda mokrymi rękami.

Zawsze ciągnąć za wtyczkę, nigdy za przewód.

Gniazdo w urządzeniu może być wykorzystywane wyłącznie do zastosowań określonych w instrukcji obsługi.

Nie wolno pozostawiać urządzenia bez nadzoru. Przy dłuższej przerwie w pracy należy wyciągnąć wtyczkę z gniazda.

Odkurzacza nie wolno stosować, ani przechowywać pod gołym niebem lub w warunkach wilgotnych.

UWAGA - Tę maszynę wolno przechowywać tylko w pomieszczeniach.

Kwasy, aceton i rozpuszczalniki mogą nadtrafić elementy urządzenia.



Zawsze przed przystąpieniem do konserwacji lub czyszczenia urządzenia i po zakończeniu użytkowania urządzenia należy je wyciągnąć i wyciągnąć wtyczkę z gniazda.

Do czyszczenia odkurzacza nie stosować myjek parowych ani myjek wysokociśnieniowych.

Pokrywa od wewnątrz musi być zawsze sucha.

Jeśli urządzenie nie jest przez dłuższy czas czyszczone, zwłaszcza w przypadku stosowania go w zakładach spożywczych, istnieje niebezpieczeństwo rozprzestrzeniania się bakterii: zawsze bezpośrednio po użyciu wyczyścić i zdezynfekować urządzenie.

Nigdy nie otwierać urządzenia na dworze podczas deszczu lub burzy.

Nie używać urządzenia w pomieszczeniach zagrożonych wybuchem.

Zwracać uwagę na bezpieczne postawienie odkurzacza.

Jeśli powietrze odlotowe powraca do pomieszczenia, należy zapewnić wystarczającą częstotliwość wymiany powietrza L w pomieszczeniu. Należy przestrzegać przepisów krajowych.

 Uwaga! W urządzeniu znajduje się pył szkodliwy dla zdrowia. Opróżnianie i konserwację urządzenia, włącznie z utylizacją zbiorników na pył mogą przeprowadzić wyłącznie fachowcy posiadający odpowiednie wyposażenie ochronne.

 Ostrzeżenie przed ogólnymi zagrożeniami!

 Ostrożnie! Nie wolno użytkować urządzenia, nie przeczytawszy uprzednio instrukcji obsługi!

OSTRZEŻENIE - Personel obsługujący musi zapoznać się ze sposobem użytkowania odkurzacza.

Specjalne wskazówki dotyczące bezpiecznego użytkowania urządzenia ASR 35 M AutoClean:

Tablica ostrzegawcza dla urządzeń klasy pylenia M:



Podczas opróżniania i konserwacji urządzenia przestrzegać następujących wskazówek: Przed otwarciem urządzenia należy je oczyścić. Nosić maskę przeciwpyłową. Należy zapobiegać styczności osób trzecich z pyłem. Zatrzaszczyć się o miejscową wentylację wymuszoną. Na koniec wyczyścić miejsce konserwacji.

Nie używać urządzenia bez kompletnego systemu filtracyjnego (kasety filtra i worek PE).

Kontrola według EN 60335 części 1 i 69 wykazała, że spełnione są wymagania bezpieczeństwa technicznego w odniesieniu do bezpieczeństwa elektrycznego również podczas odkurzania mieszaniny wody i powietrza.

Specjalne wskazówki dotyczące bezpiecznego użytkowania urządzenia

ASR 35 L AutoClean:

Tablica ostrzegawcza dla urządzeń klasy pylenia L:



Urządzenie przeznaczone jest do odkurzania substancji w niewielkim stopniu zagrażających zdrowiu. Urządzenie nie nadaje się do redukcji pyłu drzewnego w powietrzu.

Pyły z takich materiałów jak powłoki malarskie zawierające ołów, niektóre gatunki drewna, minerały i metale mogą być szkodliwe dla zdrowia. Dotykanie lub wdychanie takich pyłów może wywołać reakcje alergiczne i/lub choroby układu oddechowego użytkownika lub osób znajdujących się w pobliżu.

Niektóre rodzaje pyłów, jak pył dębowy czy buczynowy, uważane są za rakotwórcze, zwłaszcza w połączeniu z dodatkowymi substancjami stosowanymi przy obróbce drewna (chromian, środki impregnujące do drewna).

5 Przegląd

Patrz strona 3 (proszę rozłożyć).

- 1 Regulator siły ssania*
- 2 Pokrętko Wł./Wył./Automatyka/AutoClean
- 3 Lampka kontrolna strumienia objętości
- 4 Gniazdo do podłączenia elektronarzędzia
- 5 Pokrętko wyboru średnicy węża ssącego*
- 6 Worek PE*
- 7 Worek z włókniny*
- 8 Worek papierowy*
- 9 Pokrywa
- 10 Zatrzask
- 11 Zbiornik
- 12 Uchwyt kabla (rozłożyć do tyłu i zawiesić na nim przewód przyłączeniowy)
- 13 Zatykaczka (tylko w modelu ASR 35 M AutoClean) *
- 14 Otwór ssący
- 15 Zatrzask (do otwierania osłony w celu wymiany kasety filtra)
- 16 Przycisk blokujący
- 17 Filtr ochronny silnika
- 18 Kaseca filtra (zgodna z IFA C)

* w zależności od wyposażenia / nie objęte zakresem dostawy

6 Uruchomienie

! Przed uruchomieniem urządzenia należy sprawdzić, czy podane na tabliczce znamionowej napięcie sieciowe i częstotliwość sieciowa zgodne są z napięciem sieciowym w miejscu pracy.

6.1 Mocowanie zatyczki (tylko w modelu ASR 35 M AutoClean)

Łańcuch zatyczki zawiesić (13) na otworze przy otworze ssącym (14).

6.2 Wkładanie worka papierowego lub worka z włókniny

Worki papierowe (8) nie nadają się do odkurzenia substancji płynnych.

Wyłączyć urządzenie, wyciągnąć wtyczkę z gniazda, otworzyć zatrzaski (10). Zdjąć górną część (9) ze zbiornika (11).

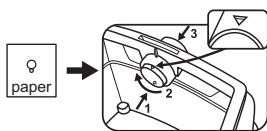

Czerwone pokrętko wewnątrz otworu ssącego ustawić w taki sposób, aby oznaczenie

„trójkąta“ było skierowane do góry. (W celu obrócenia pokrętki wcisnąć je nieco w kierunku węża ssącego, a po obróceniu ponownie wyciągnąć).

Nowy worek papierowy / worek z włókniny chwycić za kołnierz i najpierw wsunąć na dole nad króciec ssący, a następnie na górze nad zaczep. Znowu nasadzić górną część na zbiornik, zamknąć zatrzaski.

6.3 Wkładanie worka PE

Worki PE (6) nadają się do odkurzenia pyłu suchego i substancji płynnych.

Wyłączyć urządzenie, wyciągnąć wtyczkę z gniazda, otworzyć zatrzaski (10). Zdjąć górną część (9) ze zbiornika (11).

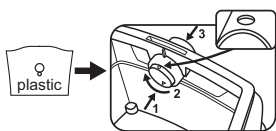

Czerwone pokrętko wewnątrz otworu ssącego ustawić w taki sposób, aby oznaczenie „koła“

było skierowane do góry. (W celu obrócenia pokrętki wcisnąć je nieco w kierunku węża ssącego, a po obróceniu ponownie wyciągnąć).

Chwycić worek PE (6) za kołnierz i najpierw wsunąć jego otwór nad zapadkę zatrzaskową na dole otworu ssącego (8), a następnie nasadzić do oporu na otwór ssący.

Równomiernie rozłożyć worek PE (6) na dnie zbiornika. Brzegi worka PE tak położyć na brzegu zbiornika, aby worek PE był ze wszystkich stron zaciśnięty przez nasadzoną część górną (5).

7 Urządzenie

7.1 Włączanie/wyłączanie, automatyka, AutoClean

Wybrać żądany tryb pracy za pomocą przełącznika (2) :

Pozycja „0“:

- OFF • Odkurzacz jest wyłączony

Pozycja „I“:

- ON • Odkurzacz jest włączony
- Funkcja AutoClean* jest wyłączona

Pozycja „IR“:

- ON + • Odkurzacz jest włączony
- Funkcja AutoClean* jest włączona

Pozycja „AR“:

- AR + • Automatyka włączania/wyłączania: odkurzacz jest włączany lub wyłączany przez elektronarzędzie podłączone do gniazda (4). (Wskazówka: Po wyłączeniu elektronarzędzia odkurzacz pracuje jeszcze przez ok. 10 sekund. Zapobiega to pozostawianiu pyłu w wężu.)

- Funkcja AutoClean* jest włączona

* **AutoClean** (funkcja automatycznego potrząśnięcia): automatyczne oczyszczanie filtra, gdy funkcja jest włączona i gdy osiągnięta jest określona wartość podciśnienia. Aby zapobiec zapchaniu się filtra bez przerywania pracy.

7.2 Gniazdo (4)

! Gniazdo (4) przeznaczone jest tylko do podłączenia elektronarzędzia.

! Maksymalnie dopuszczalny pobór prądu (przez odkurzacz i podłączone urządzenie) nie może w sumie przekraczać wartości I_{maks} (patrz tabela, strona 2).

! Uwaga! Podczas podłączania do gniazda elektronarzędzie musi być wyłączone. Gdy wtyczka sieciowa odkurzacza jest podłączona, gniazdo na urządzeniu zawsze znajduje się pod napięciem niezależnie od ustawienia włącznika.

Jeśli przełącznik (2) ustawiony jest na pozycję „0“, można korzystać z gniazda jak z przedłużacza (np. do lampki).

Jeśli przełącznik (2) ustawiony jest na pozycję „AR“, odkurzacz jest włączony lub wyłączany przez elektronarzędzie podłączone do gniazda (4).

7.3 Regulator siły ssania (tylko w modelu ASR 35 L AutoClean)

Za pomocą regulatora siły ssania (1) można bezstopniowo dopasować prędkość obrotową silnika, a tym samym siłę ssania, do warunków pracy.

7.4 Lampka kontrolna strumienia objętości

Jeśli zbiornik jest pełny oraz/lub wąż ssący zatkany, świeci się lampka kontrolna strumienia objętości (3). W modelu ASR 35 M AutoClean dodatkowo rozlega się sygnał.

7.5 Pokrętło do ustawiania średnicy węża ssącego (tylko w modelu ASR 35 M AutoClean)

Za pomocą pokrętła (5) ustawić średnicę przymocowanego węża ssącego.

Jeśli przełącznik (2) ustawiony jest na pozycję „AR“ lub „IR“, strumień objętości jest kontrolowany.

W przypadku przekroczenia dolnej granicy określonej wartości strumienia objętości kasety filtra (18) będą automatycznie potrząsane nie zmniejszając przy tym siły ssania. Jeśli mimo to wartość dolnej granicy nadal będzie za niska, zaświeci się lampka kontrolna strumienia objętości, a w przypadku ustawienia przełącznika na pozycję „AR“ dodatkowo rozlegnie się sygnał, jako wskazówka, że należy opróżnić zbiornik lub wymienić worek papierowy (8)/ worek z włókniny (7) lub worek PE (6).

Ø 35 mm => 70 m³/h
Ø 27 mm => 40 m³/h
Ø 19 mm => 20 m³/h

Wskazówka: W przypadku średnicy węża ssącego mniejszej lub równej 19 mm i niekorzystnych warunków przepływu w wężu może się zdarzyć, że lampka kontrolna strumienia objętości (3) będzie migać i rozlegnie się sygnał, mimo że nie trzeba jeszcze wymieniać worka papierowego / worka z włókniny. W tym przypadku wąż należy równo ułożyć, wyczyścić lub ewentualnie skrócić.

Wskazówka: Jeśli z powodu elektronarzędzia, przy użyciu którego powstaje pył (np. mała średnica kanału ssącego elektronarzędzia zaś duża średnica węża ssącego), konieczne jest ustawienie pokrętła (5) na mniejszą wartość, wówczas nie można zagwarantować wystarczającego przepływu pyłu w wężu ssącym. Po każdym procesie odkurzania trzeba odłączyć wąż ssący od elektronarzędzia, aby go odkurzyć.

8 Użytkowanie

8.1 Odkurzanie na sucho

Na sucho należy odkurzać tylko wówczas, gdy filtr, urządzenie i akcesoria są suche. W wilgotny pył może przywrzeć i tworzyć osad.

Worka papierowego (8), worka z włókniny (7) lub worka PE (6) używać zawsze razem z kasetami filtra (18).

8.2 Odkurzanie substancji płynnych



W żadnym wypadku nie wolno używać urządzenia bez włożonych kaset filtra (18). Urządzenie może ulec zniszczeniu. Ponadto może wyciekać z niego woda.

Do odkurzania nie używać worka papierowego (8). Można stosować worek z włókniny (7) lub worek PE (6). Kasety filtra (18) nadają się do odkurzania substancji płynnych.

Przed odkurzaniem substancji płynnych należy usunąć z urządzenia zebrane suche substancje. Dzięki temu zapobiega się silnemu zanieczyszczeniu i tworzeniu się osadów wewnątrz odkurzacza.

Wbudowany czujnik wody wyłącza silnik, gdy zbiornik jest pełny. Opróżnić urządzenie. Jeżeli urządzenie nie zostanie wyłączone, w dalszym ciągu aktywne będzie zabezpieczenie przed ponownym uruchomieniem. Dopiero po wyłączeniu i ponownym włączeniu urządzenie będzie z powrotem gotowe do pracy.

Po wyłączeniu niewielka ilość wody może wypłynąć z węża.

Przed przystąpieniem do opróżniania należy najpierw wyciągnąć wąż ssący z substancji płynnej.

W przypadku odkurzania na sucho należy włożyć suche filtry. W przypadku częstych zmian pomiędzy odkurzaniem na sucho i na mokro zalecamy zastosowanie drugiego filtra (wymennego). Wysuszyć filtry, zbiornik i akcesoria, aby pył nie przywierał do wilgotnych elementów.

8.3 Specjalne wskazówki dotyczące urządzenia ASR 35 M AutoClean

Zastosowanie jako odkurzacz przemysłowy (IS):

Przełącznik (2) ustawić na pozycję „IR“.

Pokrętło (5) ustawić na R 35 mm.

W przypadku przekroczenia dolnej granicy wartości strumienia objętości świeci się lampka kontrolna strumienia objętości, jako wskazówka,

że należy opróżnić zbiornik lub wymienić worek papierowy (8) / worek z włókniny (7) lub worek PE (8).

Zastosowanie jako odpylacz (ENT):

Do odkurzacza można podłączyć wyłącznie jedno elektronarzędzie, podczas używania którego powstaje pył.

Przełącznik (2) ustawić na pozycję „AR“.

Za pomocą pokręćła (5) ustawić średnicę przymocowanego węża ssącego. Dokładne informacje, patrz rozdział 7.5.

Wyciągnąć elektronarzędzie podłączyć do gniazda (4). Patrz rozdział 7.2.

W przypadku przekroczenia dolnej granicy określonej wartości strumienia objętości kasety filtra (18) będą automatycznie potrzebne są zmniejszając przy tym siły ssania. Jeśli mimo to wartość dolnej granicy nadal będzie za niska, zaświeci się lampka kontrolna strumienia objętości oraz rozlegnie się sygnał, jako wskazówka, że należy opróżnić zbiornik lub wymienić worek papierowy (8) / worek z włókniny (7) lub worek PE (6).

8.4 Transport

W modelu ASR 35 L AutoClean wąż należy pozostawić zamocowany do urządzenia, aby w ten sposób zapobiec niezamierzonemu wydostawianiu się pyłu.

W modelu ASR 35 M AutoClean, zamknąć otwór ssący (14) zatyczką (13) i złączyć końcówki węża, aby nie wydostawał się pył.

Ułożyć wąż ssący wokół odkurzacza.

Akcesoria włożyć do odpowiednich worków z tworzywa sztucznego i zamknąć.

Zawiesić przewód przyłączeniowy na uchwycie kabla (12).

Górna część (9) musi być pewnie połączona ze zbiornikiem (11) - skontrolować, czy zatrzaski (10) są zamknięte.

9 Czyszczenie

9.1 Ogólne wskazówki dotyczące czyszczenia

Wyczyścić zbiornik i akcesoria wodą. Przetrzeć pokrywę (9) wilgotną ściereczką.

Uwaga! W urządzeniu znajduje się pył szkodliwy dla zdrowia. Opróżnianie i konserwację urządzenia, włącznie z utylizacją zbiorników na pył mogą przeprowadzić wyłącznie fachowcy posiadający odpowiednie wyposażenie ochronne.

Opróżnianie zbiornika

 Dopuszczony tylko do zbierania pyłów o najwyższym dopuszczalnym stężeniu > 1 mg/m³.

- Wyciągnąć wtyczkę z gniazda.
- ASR 35 M AutoClean: odłączyć wąż ssący, zamknąć otwór ssący (14) zatyczką (13).
- Otworzyć zatrzaski (10). Zdjąć górną część (9) ze zbiornika (11).
- Opróżnić zbiornik.

Utylizacja worka papierowego / worka z włókniny

- Wyciągnąć wtyczkę z gniazda.
- Założyć maskę przeciwpyłową.
- ASR 35 M AutoClean: odłączyć wąż ssący, zamknąć otwór ssący (14) zatyczką (13).
- Otworzyć zatrzaski (10). Zdjąć górną część (9) ze zbiornika (11).
- Worek papierowy (8) / worek z włókniny (7) ostrożnie odciągnąć od otworu ssącego (14) i wyciągnąć do tyłu. Zamknąć pokrywką kołnierza worka papierowego / worka z włókniny.
- Zutyliżować odesłane zanieczyszczenia zgodnie z obowiązującymi przepisami.

Utylizacja worka PE

- Włożyć wtyczkę przewodu zasilającego do gniazda.
- Włączyć odkurzacz i funkcję potrząsania filtrem: przełącznik (2) ustawić na pozycję „IR“.
- Wyciągnąć odkurzacz: przełącznik (2) ustawić na pozycję „0“.
- Założyć maskę przeciwpyłową.
- ASR 35 M AutoClean: odłączyć wąż ssący, zamknąć otwór ssący (14) zatyczką (13).
- Otworzyć zatrzaski (10). Zdjąć górną część (9) ze zbiornika (11). Przed odstawieniem części górnej ustawić przełącznik (2) na pozycję „I“, aby ewentualnie zebrać opadający pył.
- Worek PE (6) ostrożnie odciągnąć od otworu ssącego (14) i wyciągnąć do tyłu. Zamknąć pokrywką kołnierza worka PE.
- Zutyliżować odesłane zanieczyszczenia zgodnie z obowiązującymi przepisami.

9.2 Specjalne wskazówki dotyczące czyszczenia urządzenia ASR 35 M AutoClean

Przed zabraniem urządzenia klasy M ze strefy niebezpiecznej należy je z zewnątrz odkurzyć i przemyć lub szczelnie zamknąć. Wszystkie elementy urządzenia, które używane były w obszarze z substancjami szkodliwymi dla zdrowia lub zagrażającymi środowisku naturalnemu, należy traktować jako zanieczyszczone oraz należy zastosować odpowiednie środki bezpieczeństwa, aby zapobiec rozprzestrzenianiu się pyłu. Podczas przeprowadzania prac konserwacyjnych lub naprawczych należy zutyliżować wszystkie zanieczyszczone przedmioty, których nie da się

wystarczająco wyczyścić. Przedmioty te należy włożyć do nieprzepuszczalnych worków zgodnie z obowiązującymi przepisami dotyczącymi utylizacji tego rodzaju odpadów.

10 Konserwacja

10.1 Wskazówki ogólne

 Przed każdą konserwacją wyłączyć odkurzacza i wyciągnąć wtyczkę z gniazda.

 Wyczyścić urządzenie (patrz rozdział 9).

W celu przeprowadzenia konserwacji we własnym zakresie należy zdemontować odkurzacza, wyczyścić go i zakonserwować, na ile jest to możliwe bez narażania zdrowia personelu konserwującego i osób trzecich.

Środki ostrożności

Do odpowiednich środków ostrożności zaliczają się: czyszczenie przed demontażem, zatroszczenie się o miejscową wymuszoną wentylację w miejscu, w którym dokonuje się demontażu odkurzacza, jak również czyszczenie obszaru konserwacji oraz osobiste wyposażenie ochronne.

10.2 Zmniejszenie siły ssania

W przypadku zmniejszenia siły ssania należy przeprowadzić następujące czynności:

1. Oczyszczyć kasetę filtra przez włączenie elektromagnetycznego potrząsania (przełącznik (2) ustawić na pozycję „IR“).
2. Opróżnić zbiornik lub wymienić worek papierowy (8) / worek z włókniny (7) lub worek PE (6).
3. Wymienić kasetę filtra (18).

10.3 Wymiana kaset filtra (18)

Przed wymianą filtra jeszcze raz wyłączyć elektromagnetyczne potrząsanie kaset filtra (18) (przełącznik (2) ustawić na pozycję „IR“).

Obrócić monetą lub podobnym przedmiotem przycisk blokujący (16) przy blokadzie (15) o 90° w kierunku przeciwnym do ruchu wskazówek zegara i wcisnąć blokadę (15) do tyłu. Otworzyć pokrywę i wyciągnąć kasetę filtra (18) ku górze. Wyjęte kasetę filtra natychmiast zamknąć w pyłoszczelnym worku z tworzywa sztucznego i zutylizować zgodnie z przepisami. Włożyć nowe kasetę filtra, należy przy tym zwrócić uwagę na prawidłowe zamontowanie filtra.

10.4 Filtr ochronny silnika

Regularnie kontrolować filtr ochronny silnika. Jeśli filtr ochronny silnika (17) jest zanieczyszczony, oznacza to, że uszkodzone są kasety filtra (18):

- Wymienić kasety filtra (18).
- Wymienić filtr ochronny silnika (17) lub wypłukać go pod bieżącą wodą, wysuszyć i ponownie zamontować.

10.5 Czujnik wody

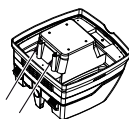

Czujnik wody należy czyścić regularnie i sprawdzać, czy nie jest uszkodzony.

10.6 Kontrola techniczna urządzenia ASR 35 M AutoClean

Kontrolę techniczną urządzenia np. pod względem uszkodzenia filtra, szczelności urządzenia i działania mechanizmów kontrolnych należy przeprowadzać przynajmniej raz w roku w serwisie Metabo lub zlecić ją wykwalifikowanemu personelowi.

W celu przeprowadzenia konserwacji we własnym zakresie należy zdemontować odkurzacza, wyczyścić go i zakonserwować, na ile jest to możliwe bez narażania zdrowia personelu konserwującego i osób trzecich.

Środki ostrożności

Do odpowiednich środków ostrożności zaliczają się: czyszczenie przed demontażem, zatroszczenie się o miejscową wymuszoną wentylację w miejscu, w którym dokonuje się demontażu odkurzacza, jak również czyszczenie obszaru konserwacji oraz osobiste wyposażenie ochronne.

Podczas przeprowadzania prac konserwacyjnych lub naprawczych należy zutylizować wszystkie zanieczyszczone przedmioty, których nie da się wystarczająco wyczyścić. Przedmioty te należy włożyć do nieprzepuszczalnych worków zgodnie z obowiązującymi przepisami dotyczącymi utylizacji tego rodzaju odpadów.

11 Usuwanie usterek

Jeśli zaświeci się lampka kontrolna strumienia objętości (3) lub rozlegnie się sygnał (tylko w modelu ASR 35 M AutoClean), oznacza to, że należy opróżnić worek papierowy / worek z włókniny.

Zmniejszenie mocy odkurzania:

Należy przestrzegać wskazówek zawartych w rozdziale Czyszczenie.

- Czy kasety filtra (18) są zabrudzone? - Wyczyścić.
- Czy worek papierowy (8) / worek z włókniny (7) jest pełny? - Wymienić.
- Czy worek PE (6) jest pełny? - Wymienić.
- Czy zbiornik (11) jest pełny? - Opróżnić.
- Czy filtr ochronny silnika (17) jest zapchany? - Patrz rozdział 10.
- Czy dysza, rury lub wąż są zapchane? - Wyczyścić.

Urządzenia nie można uruchomić:

- Czy wtyczka znajduje się w gnieździe?
- Brak napięcia w sieci?
- Czy przewody sieciowe są w porządku?
- Czy pokrywa urządzenia jest prawidłowo zamknięta?
- Czy czujnik wody wyłączył urządzenie? - Opróżnić zbiornik; wyłączyć i ponownie włączyć.
- Przełącznik (2) ustawiony jest na pozycję „AR“? - Ustawić na „I“ lub „IR“. Patrz rozdział 7.1.
- Odkurzacze nie jest włączany lub wyłączany przez elektronarzędzie, mimo że przełącznik (2) ustawiony jest na pozycję „AR“. - Podłączyć elektronarzędzie do gniazda (4).

Pył w zbiorniku przy założonym worku papierowym / worku z włókniny:

- Nieprawidłowa pozycja pokręta. Patrz rozdział 6.2.

Worek PE jest przyspany do kaset filtra (18):

- Nieprawidłowa pozycja pokręta. Patrz rozdział 6.3.

Worek PE jest przyspany do kaset filtra (18):

- Nieprawidłowa pozycja pokręta. Patrz rozdział 6.3.

 **Nie wolno dokonywać żadnych ingerencji w urządzenie. Należy zwrócić się do autoryzowanego warsztatu lub punktu serwisowego Metabo (patrz rozdział 13 Naprawa)**

12 Akcesoria

Należy stosować wyłącznie oryginalne akcesoria Metabo.

Potrzebne akcesoria można nabyć w sklepie specjalistycznym.

Patrz strona 4.

ASR 35 L AutoClean i ASR 35 M AutoClean:

- 19 Worki papierowe-M
5 sztuk = 1 komplet
- 20 Worki z włókniny-M
5 sztuk = 1 komplet
- 21 Worki PE-M
5 sztuk = 1 komplet
- 22 Kasetka filtra-M z celulozą
2 sztuki = 1 komplet

- 23 Kasetka filtra-M z poliestru
2 sztuki = 1 komplet
- 24 Kasetka filtra HEPA
2 sztuki = 1 zestaw
- 25 Filtr ochronny silnika (1 sztuka). Trzeba zamówić 2 sztuki.
- 26 Popychacz
- 27 Zaczepy do kabla (10 sztuk)
- 28 Wąż ssący
- 29 Złączka
- 30 Rury ssące (2 sztuki)
- 31 Złączka
- 32 Dysza ssąca
- 33 Dysza do podłóg (metalowa)
- 34 Dysza uniwersalna
- 35 Szczotka uniwersalna
- 36 Szczotka tapicerska
- 37 Dysza szczelinowa
- 38 Dysza gumowa
- 39 Zestaw dysz do podłóg (z nasadką do podłóg i nasadką do odkurzania substancji płynnych)
- 40 Dysza wielozadaniowa
- 41 Zestaw do odkurzania elektronarzędzi
- 42 Wąż ssący
- 43 Wąż ssący (antystatyczny)
- 44 Przejściówka
- 45 Wąż ssący ze złączką o śr. wewnętrznej 30 mm i złączką o śr. zewnętrznej 35 mm

13 Naprawa

Wszelkie naprawy urządzeń mogą być wykonywane wyłącznie przez wykwalifikowanych elektryków!

Należy stosować tylko oryginalne części zamienne firmy Metabo.

W sprawie naprawy elektronarzędzia należy się zwrócić do przedstawicielstwa Metabo. Adresy są podane na stronie www.metabo.com.

Listę części zamiennych można pobrać pod adresem www.metabo.com.

14 Ochrona środowiska

Opakowania narzędzi Metabo nadają się w 100% do recyklingu.

Zużyte urządzenia i akcesoria zawierają wiele cennych surowców i tworzyw sztucznych, które również mogą zostać poddane procesowi recyklingu.

Niniejsza instrukcja obsługi została wydrukowana na papierze bielonym bez użycia chloru.



Dotyczy tylko państw UE: Nie wolno wyrzucać urządzeń razem z odpadami komunalnymi! Zgodnie z dyrektywą europejską 2002/96/WE dotyczącą zużytego sprzętu elektrycznego i elektronicznego oraz jej stosowaniem zgodnym z prawem państwowym zużyte urządzenia muszą być zbierane osobno i podawane odzyskowi surowców wtórnych zgodnemu z przepisami o ochronie środowiska.

15 Dane techniczne

Wyjaśnienia do informacji podanych na stronie 2.

Zastrzegamy sobie prawo do zmian konstrukcyjnych.

K = klasa pylenia. Zgodnie z EN 60335-2-69.

A = wymiary zewnętrzne

U = napięcie sieciowe

F = częstotliwość sieci

A = pobór prądu

N = przewód przyłączeniowy do sieci elektrycznej

P_1 = nominalny pobór mocy

p_{U1} = maks. podciśnienie (w wężu)

p_{U2} = maks. podciśnienie (przy dmuchawie)

$V_{l/s1}$ = maks. strumień objętości (w wężu)

$V_{l/s2}$ = maks. strumień objętości (przy dmuchawie)

D_{max1} = maks. natężenie przepływu (w wężu)

D_{max2} = maks. natężenie przepływu (przy dmuchawie)

V = maks. pojemność zbiornika

m = ciężar (bez przewodu zasilającego)

Typowe mierzone poziomy emisji hałasu, skorygowane charakterystyką częstotliwościową A:

L_{pA} = poziom ciśnienia akustycznego

L_{WA} = poziom mocy akustycznej

Podczas pracy poziom hałasu może przekroczyć wartość 80 dB (A).



Nosić ochraniacze słuchu!

Wartości pomiarów zostały ustalone w oparciu o EN 60704.

~ Prąd przemienny

Wyszczególnione dane techniczne obarczone są błędem tolerancji (odpowiednio do obowiązujących standardów).

Οδηγίες χρήσης

Αξιότιμε πελάτη,
 σας ευχαριστούμε για την εμπιστοσύνη που μας δείξατε κατά την αγορά του καινούργιου σας εργαλείου της Metabo. Κάθε εργαλείο της Metabo δοκιμάζεται προσεκτικά και υπάγεται στους αυστηρούς ποιοτικούς ελέγχους της Metabo, για τη διασφάλιση της ποιότητας. Η διάρκεια ζωής ενός εργαλείου εξαρτάται, πάντως, σε μεγάλο βαθμό από εσάς τους ίδιους. Προσέξτε παρακαλώ τις προκειμένες οδηγίες χρήσης καθώς και τα συνυμμένα έγγραφα. Με όσο μεγαλύτερη φροντίδα χειριστείτε το εργαλείο σας της Metabo, τόσο μεγαλύτερο θα είναι και το διάστημα που θα σας προσφέρει αξιόπιστα τις υπηρεσίες του.

Περιεχόμενα

- 1 Δήλωση πιστότητας
- 2 Χρήση σύμφωνα με το σκοπό προορισμού
- 3 Γενικές υποδείξεις ασφαλείας
- 4 Ειδικές υποδείξεις ασφαλείας
- 5 Επισκόπηση
- 6 Θέση σε λειτουργία
- 7 Η συσκευή
- 8 Χρήση
- 9 Καθαρισμός
- 10 Συντήρηση
- 11 Άρση βλαβών
- 12 Εξαρτήματα
- 13 Επισκευή
- 14 Προστασία περιβάλλοντος
- 15 Τεχνικά στοιχεία

1 Δήλωση πιστότητας

Δηλώνουμε με ίδια ευθύνη, ότι το προϊόν αυτό αντιστοιχεί στις προδιαγραφές και στις οδηγίες που αναφέρονται στη σελίδα 2.

2 Χρήση σύμφωνα με το σκοπό προορισμού

ASR 35 L AutoClean:

L Ο απορροφητήρας είναι κατάλληλος για την αναρρόφηση σκόνης και στερεών σωματίων (κομμάτια γυαλιού, καρφία κτλ.) καθώς και κάθε είδους υγρών εκτός από εύφλεκτα και αναφλέξιμα υγρά και υλικά με θερμοκρασία πάνω από 60°C.

ASR 35 M AutoClean:

M Ο απορροφητήρας είναι κατάλληλος για την αναρρόφηση επιβλαβούς για την υγεία σκόνης της κατηγορίας σκόνης M, σύμφωνα με το πρότυπο EN 60335-2-69.

Ο απορροφητήρας είναι κατάλληλος για διαχωρισμό ξηρής, μη εύφλεκτης σκόνης με οριακές τιμές επαγγελματικής έκθεσης $\geq 0,1 \text{ mg/m}^3$.

Η οριακή τιμή επαγγελματικής έκθεσης και τις καρκινογόνες ουσίες θα τις βρείτε στη λίστα των οριακών τιμών επαγγελματικής έκθεσης ή πληροφορηθείτε τις από τις επαγγελματικές ενώσεις / υπηρεσίες της χώρας σας.

Προσέξτε τις ειδικές για κάθε χώρα διατάξεις.

Το αποτέλεσμα του τεχνικού ελέγχου της σκόνης αναφέρεται μόνο στην αναρρόφηση και απορρόφηση ξηρής σκόνης.

Ο απορροφητήρας είναι κατάλληλος για τη χρήση ως:

α) Βιομηχανικός απορροφητήρας σκόνης (IS) για την αναρρόφηση εναποτιθεμένης σκόνης.

β) Συλλέκτης σκόνης (ENT) για την αναρρόφηση των αιωρούμενων σωματιδίων σκόνης που δημιουργούνται από τις μηχανές εξεργασίας υλικών.

Ο απορροφητήρας είναι κατάλληλος για αυξημένη καταπόνηση στην επαγγελματική χρήση, π.χ. βιοτεχνία, εργασίες εγκατάστασης, οικοδομές εργασίες, βιομηχανία, συνεργεία, εργασίες μογατιζή και γυψαδόρου, Ξυλουργεία, εργοστάσια επεξεργασίας ξύλου. Σύμφωνα με το πρότυπο EN 60335-2-69.

ASR 35 L AutoClean και ASR 35 M AutoClean:

Αυτή η συσκευή δεν προορίζεται για χρήση από άτομα (συμπεριλαμβανομένων και των παιδιών) με περιορισμένες φυσικές, αισθητήριες ή πνευματικές ικανότητες ή με ανεπαρκή εμπειρία και/ή ανεπαρκείς γνώσεις, εκτός εάν επιτηρούνται από ένα υπεύθυνο για την ασφάλειά τους άτομο ή έχουν λάβει από αυτό οδηγίες, για τον τρόπο με τον οποίο πρέπει να χρησιμοποιείται η συσκευή.

Αυτό το προϊόν προορίζεται για την επαγγελματική χρήση.

Δεν επιτρέπεται να αναρροφηθεί καμία εύφλεκτη σκόνη.

Δεν επιτρέπεται να αгарοφηθεί κανένα εύφλεκτο ή εκρηκτικό διαλυτικό μέσο, υλικό εμπιστευμένο με διαλύτη, καμία επικίνδυνη για έκρηξη σκόνη, κανένα υγρό όπως βενζίνη,

λάδι, αλκοόλη, διαλύτης ή υλικό με θερμοκρασία πάνω από 60°C. Διαφορετικά υπάρχει κίνδυνος έκρηξης και πυρκαγιάς! Η συσκευή δεν επιτρέπεται να χρησιμοποιηθεί κοντά σε αναφλέξιμα αέρια και εύφλεκτες ουσίες.

Για ζημιές που ενδέχεται να προκύψουν από τη μη ενδεδειγμένη χρήση της συσκευής την αποκλειστική ευθύνη φέρει ο χρήστης.

Θα πρέπει να ληφθούν υπόψη οι γενικά αναγνωρισμένοι κανονισμοί πρόληψης ατυχημάτων καθώς και οι συνημμένες υποδείξεις ασφαλείας.

3 Γενικές υποδείξεις ασφαλείας



Πριν τη χρήση της συσκευής διαβάστε με προσοχή όλες τις συνημμένες υποδείξεις ασφαλείας και τις οδηγίες χρήσης. Φυλάξτε όλα τα συνημμένα έγγραφα και παραχωρήστε σε άλλους τη συσκευή σας μόνο μαζί με αυτά τα έγγραφα.



Πριν τη χρήση πρέπει να εφοδιαστούν οι χρήστες με πληροφορίες, υποδείξεις και να εκπαιδευτούν για τη χρήση της συσκευής και των ουσιών, για τις οποίες πρέπει να χρησιμοποιηθεί η συσκευή, συμπεριλαμβανομένης της ασφαλούς διαδικασίας της απόσυρσης του συλλεγόμενου υλικού.

4 Ειδικές υποδείξεις ασφαλείας



Προσέξτε για τη δική σας προστασία καθώς και για την προστασία της συσκευής σας εκείνα τα σημεία του κειμένου, που χαρακτηρίζονται με αυτό το σύμβολο!

Μην επιτρέψετε ποτέ τη χρήση της συσκευής σε παιδιά.

Τα παιδιά πρέπει να επιβλέπονται, για να εξασφαλίζεται, ότι δεν παίζουν με τη συσκευή.

Προσοχή! Χρησιμοποιείτε μόνο τα συμπαραδιδόμενα με τη συσκευή ή τα αναφερόμενα στις οδηγίες χρήσης εξαρτήματα. Η χρήση άλλων εξαρτημάτων μπορεί να θέσει σε κίνδυνο την ασφάλεια.

Δεν επιτρέπεται να εκτελούνται εργασίες διαφορετικές, από αυτές που περιγράφονται εδώ.

Σε περίπτωση μη ενδεδειγμένης χρήσης, ακατάλληλου χειρισμού ή μη σωστής επσκευής, δεν αναλαμβάνεται καμία ευθύνη για τις ενδεχομένως προκύπτουσες ζημιές.

Σε περίπτωση μη χρήσης της συσκευής, αφήστε τον εύκαμπο σωλήνα στη συσκευή, για να εμποδίσετε την ακούσια έξοδο της σκόνης. Στη συσκευή ASR 35 M AutoClean, κλείστε το άνοιγμα αναρρόφησης (14) με ένα πώμα (13) και συνδέστε μεταξύ τους τα άκρα του εύκαμπτου σωλήνα, για να μην εξέλθει η σκόνη.

Μη θέσετε τη συσκευή συμπεριλαμβανομένων και των εξαρτημάτων σε λειτουργία όταν:

- Η συσκευή εμφανίζει εμφανείς ζημιές (ρωγμές/θραύσεις),
- το καλώδιο σύνδεσης στο δίκτυο του ρεύματος είναι ελαττωματικό ή εμφανίζει ρωγμές ή γήρανση,
- υπάρχει υποψία για ένα αόρατο ελάττωμα (μετά από μια πτώση).

Μην κατευθύνετε το ακροφύσιο, τον εύκαμπο ή σταθερό σωλήνα πάνω σε ανθρώπους ή ζώα.



Σε περίπτωση που εξέρχεται αφρός ή νερό απενεργοποιήστε αμέσως τη συσκευή. Αδειάστε το δοχείο και ενδεχομένως το πτυχωτό φίλτρο.

Μην ανεβαίνετε ή μην κάθεστε ποτέ πάνω στη συσκευή.

Τοποθετείτε το καλώδιο σύνδεσης και τον εύκαμπο σωλήνα πάντοτε έτσι, ώστε να μην υπάρχει κανένας κίνδυνος σκοντάματος.

Μην τραβάτε το καλώδιο σύνδεσης πάνω από κοφτερές ακμές, μην τσακίζετε ή μη μαγκώνετε το καλώδιο σύνδεσης.

Όταν το καλώδιο σύνδεσης της συσκευής στο ρεύμα είναι χαλασμένο, πρέπει να αντικατασταθεί με ένα ιδιαίτερο καλώδιο σύνδεσης. Βλέπε στο κεφάλαιο Επισκευή.

Συνδέστε μόνο σε μια πρίζα με επαφή προστασίας (πρίζα σούκο).

Μη χρησιμοποιείτε κανένα χαλασμένο καλώδιο επέκτασης (μπαλαντέζα).

Μην τοποθετείτε και μην τραβάτε ποτέ το φως με υγρά χέρια.

Για την αποσύνδεση τραβάτε μόνο το φως, ποτέ το καλώδιο

Η πρίζα στη συσκευή επιτρέπεται να χρησιμοποιείται μόνο για τους σκοπούς που καθορίζονται στις οδηγίες χρήσης.

Μη αφήνετε τη συσκευή χωρίς επιτήρηση. Σε περίπτωση μεγαλύτερης διακοπής της εργασίας, τραβήξτε το φως από την πρίζα του ρεύματος.

Ο απορροφητήρας δεν επιτρέπεται να χρησιμοποιηθεί ή να φυλαχτεί στην ύπαιθρο κάτω από συνθήκες υγρασίας.

ΠΡΟΣΟΧΗ - Αυτή η συσκευή επιτρέπεται να φυλαχτεί μόνο σε εσωτερικούς χώρους.

Τα οξέα, η ακετόνη και οι διαλύτες μπορούν να διαβρώσουν τα εξαρτήματα της συσκευής.

! Πριν από κάθε συντήρηση, τον καθαρισμό της συσκευής και μετά από κάθε χρήση απενεργοποιήστε τη συσκευή και τραβήξτε το φιλ από την πρίζα του ρεύματος.

Για τον καθαρισμό του απορροφητήρα δεν επιτρέπεται να χρησιμοποιηθεί καμία συσκευή εκτόξευσης ατμού και κανένα πλυντικό υψηλής πίεσης.

Το εσωτερικό του καλύμματος πρέπει να διατηρείται πάντοτε στεγνό.

Ανάπτυξη μικροβίων λόγω μη καθαρισμού για μεγαλύτερο χρονικό διάστημα, ειδικά σε περίπτωση χρήσης σε μονάδες επεξεργασίας τροφίμων: Καθαρίζετε και απολυμαίνετε τη συσκευή πάντοτε αμέσως μετά τη χρήση.

Μην ανοίγετε ποτέ τη συσκευή στην ύπαιθρο σε περίπτωση βροχής ή σε περίπτωση καταιγίδας.

Η συσκευή δεν επιτρέπεται να λειτουργεί σε επικίνδυνους για έκρηξη χώρους

Προσέξτε την ασφαλή στήριξη του απορροφητήρα.

Όταν ο αέρας εξαερισμού επιστρέφει στο χώρο, πρέπει να υπάρχει ένας επαρκής ρυθμός αλλαγής του αέρα L στο χώρο. Προσέξτε τις εθνικές διατάξεις.

! Προσοχή! Αυτή η συσκευή εμπεριέχει βλαβερή για την υγεία σκόνη. Οι διαδικασίες εκκένωσης και συντήρησης, συμπεριλαμβανομένης της απόσυρσης των δοχείων συλλογής της σκόνης, επιτρέπεται να πραγματοποιούνται μόνο από ειδικευμένα άτομα, τα οποία φέρουν αντίστοιχο εξοπλισμό προστασίας.

! Προειδοποίηση από γενικό κίνδυνο!

i Προσοχή! Μη χρησιμοποιείτε τη συσκευή χωρίς να έχετε διαβάσει τις οδηγίες χρήσης!

ΠΡΟΕΙΔΟΠΟΙΗΣΗ - Τα άτομα χειρισμού πρέπει να ενημερωθούν σχετικά με τη χρήση αυτών των απορροφητήρων.

Ειδικές υποδείξεις ασφαλείας για ASR 35 M AutoClean:

Προειδοποιητική πινακίδα για συσκευές της κατηγορίας σκόνης M:



Στις διαδικασίες εκκένωσης και συντήρησης προσέξτε τα εξής:

Πριν τον άνοιγμα καθαρίστε τη συσκευή. Χρησιμοποιήστε μια μάσκα προστασίας από τη σκόνη. Αποφύγετε, να επιβαρυνθούν τα μη συμμετέχοντα άτομα με τη σκόνη. Φροντίστε για τοπικό εξαναγκασμένο αερισμό με χρήση φίλτρων. Στη συνέχεια καθαρίστε το χώρο συντήρησης.

Μη λειτουργείτε τη συσκευή χωρίς πλήρες σύστημα φιλτραρίσματος. (Κασέτες φίλτρων και φιλτρόσακος πολυεστέρα (PE)).

Από τον έλεγχο κατά EN 60335 μέρος 1 και 69 προέκυψε, ότι οι απαιτήσεις τεχνικής ασφαλείας αναφορικά με την ηλεκτρική ασφάλεια πληρούνται ακόμα και στην αναρρόφηση ενός μείγματος νερού-αέρα.

Ειδικές υποδείξεις ασφαλείας για ASR 35 L AutoClean:

Προειδοποιητική πινακίδα για συσκευές της κατηγορίας σκόνης L:



Η συσκευή είναι κατάλληλη για την αναρρόφηση ελαφρώς βλαβερών για την υγεία υλικών. Η συσκευή δεν είναι κατάλληλη για τη μείωση της σκόνης ξύλου στον αέρα.

Οι σκόνες από υλικά, όπως μογιά που περιέχει μολυβδό, μερικά είδη ξύλου, ορυκτά και μέταλλα, μπορούν να είναι επιβλαβείς για την υγεία. Η επαφή ή η εισπνοή της σκόνης μπορεί να προκαλέσει αντιδράσεις και/ή αναπνευστικά νοσήματα στα πλησίον ευρισκόμενα άτομα.

Ορισμένες σκόνες, όπως σκόνη δρυός ή οξιάς ισχύουν ως καρκινογόνες, ιδιαίτερα σε συνδυασμό με πρόσθετα υλικά επεξεργασίας ξύλου (χαρμικό υλικό, υλικό προστασίας ξύλου).

5 Επισκόπηση

Βλέπε σελίδα 3 (παρακάτω ξεδιπλώστε).

- 1 Ρυθμιστής ισχύος αναρρόφησης *
- 2 Περιστροφικός διακόπτης On/Off/ Αυτόματα/AutoClean
- 3 Ένδειξη ελέγχου ογκομετρικής ροής
- 4 Πρίζα για ηλεκτρικό εργαλείο
- 5 Περιστροφικός διακόπτης για την επιλογή της διαμέτρου του σωλήνα αναρρόφησης *
- 6 Φιλτρόσακος πολυεστέρα (PE) *
- 7 Φιλτρόσακος κετσέ *
- 8 Χάρτινος φιλτρόσακος *
- 9 Επάνω μέρος
- 10 Πλευρικό κούμπωμα ασφαλείας

- 11 Δοχείο
- 12 Στήριγμα καλωδίου (ανοίξτε το προς τα πίσω και αναρτήστε πάνω το καλώδιο σύνδεσης στο δίκτυο του ρεύματος)
- 13 Πώμα (μόνο για ASR 35 M AutoClean) *
- 14 Άνοιγμα αναρρόφησης
- 15 Σύρτης (για το άνοιγμα του καλύμματος για την αλλαγή της κασέτας φίλτρου)
- 16 Κουμπί ασφάλισης
- 17 Φίλτρο προστασίας του κινητήρα
- 18 Κασέτες φίλτρου (κατά IFA C)

* Ανάλογα τον εξοπλισμό/δε συμπεριλαμβάνεται στα υλικά παράδοσης

6 Θέση σε λειτουργία

! Πριν τη θέση σε λειτουργία ελέγξτε, εάν η τάση και η συχνότητα που αναφέρονται στην πινακίδα τύπου ταυτίζονται με τα στοιχεία του ηλεκτρικού σας δικτύου.

6.1 Στερέωση του πώματος (μόνο στη συσκευή ASR 35 M AutoClean)

Αναρτήστε την αλυσίδα του πώματος (13) στην τρύπα του ανοίγματος αναρρόφησης (14).

6.2 Τοποθέτηση χάρτινου φιλτρώσκαου ή φιλτρώσκαου κετσέ

Οι χάρτινοι φιλτρώσκαοι (8) δεν είναι κατάλληλοι για υγρή αναρρόφηση.

Απενεργοποιήστε τη συσκευή, τραβήξτε το φιν από την πρίζα του ρεύματος, ανοίξτε τα πλευρικά κουμπώματα ασφαλείας (10). Αφαιρέστε το επάνω μέρος (9) από το δοχείο (11).

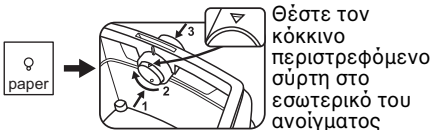

αναρρόφησης με τη σήμανση "τρίγωνο" προς τα επάνω. (Για την περιστροφή πιέστε τον λίγο στην κατεύθυνση του εύκαμπτου σωλήνα αναρρόφησης, μετά την περιστροφή τραβήξτε τον πίσω ξανά).

Πιάστε το νέο χάρτινο φιλτρώσκαο / φιλτρώσκαο κετσέ από τη φλάντζα και σπρώξτε τον πρώτα κάτω πάνω στο στόμιο αναρρόφησης, μετά σπρώξτε το επάνω μέρος πάνω στο έκκεντρο ασφάλισης. Τοποθετήστε το επάνω μέρος ξανά πάνω στο δοχείο και κλείστε τα πλευρικά κουμπώματα ασφαλείας.

6.3 Τοποθέτηση του φιλτρώσκαου πολυεστέρα (PE)

Οι φιλτρώσκαοι πολυεστέρα (PE) (6) είναι κατάλληλοι για την υγρή και στεγνή αναρρόφηση.

Απενεργοποιήστε τη συσκευή, τραβήξτε το φιν από την πρίζα του ρεύματος, ανοίξτε τα πλευρικά κουμπώματα ασφαλείας (10). Αφαιρέστε το επάνω μέρος (9) από το δοχείο (11).

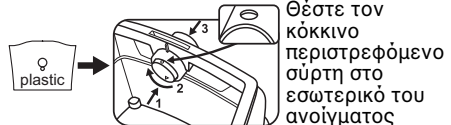

αναρρόφησης με τη σήμανση "κύκλος" προς τα επάνω. (Για την περιστροφή πιέστε τον λίγο στην κατεύθυνση του εύκαμπτου σωλήνα αναρρόφησης, μετά την περιστροφή τραβήξτε τον πίσω ξανά).

Πιάστε το φιλτρώσκαο πολυεστέρα (PE) (6) από τη φλάντζα και οδηγήστε τον με το άνοιγμά του, πρώτα πάνω από τη μύτη ασφάλισης στο κάτω μέρος του ανοίγματος αναρρόφησης(8), μετά περάστε τον μέχρι τέρμα πάνω στο άνοιγμα αναρρόφησης.

Απλώστε το φιλτρώσκαο πολυεστέρα (PE) (6) ομοίμορφα στον πάτο του κάδου. Θέστε την άκρη του φιλτρώσκαου πολυεστέρα (PE) πάνω από το περιθώριο του δοχείου έτσι, ώστε ο φιλτρώσκαος πολυεστέρα (PE) να σφίγγεται ολόγυρα από το τοποθετούμενο επάνω μέρος (5).

7 Η συσκευή

7.1 Ενεργοποίηση/Απενεργοποίηση, Αυτόματα, AutoClean

Επιλέξτε τον επιθυμητό τρόπο λειτουργίας στο **διακόπτη (2)**:

Θέση "0":

- OFF • Ο απορροφητήρας είναι απενεργοποιημένος

Θέση "I":

- ON • Ο απορροφητήρας είναι ενεργοποιημένος
- Η λειτουργία AutoClean* είναι απενεργοποιημένη

Θέση "IR":

- Ο απορροφητήρας είναι ενεργοποιημένος
- Η λειτουργία AutoClean* είναι ενεργοποιημένη

Θέση "AR":

- Αυτόματη ενεργοποίηση/ απενεργοποίηση: Ο απορροφητήρας ενεργοποιείται ή απενεργοποιείται από ένα ηλεκτρικό εργαλείο, που είναι συνδεδεμένο στην πρίζα (4). (Υπόδειξη: Μετά την απενεργοποίηση του ηλεκτρικού εργαλείου εξακολουθεί να λειτουργεί ο απορροφητήρας για περίπου 10 δευτερόλεπτα. Έτσι αποφεύγεται η παραμονή της σκόνης στον εύκαμπο σωλήνα.)
- Η λειτουργία AutoClean* είναι ενεργοποιημένη

* **AutoClean** (αυτόματη λειτουργία δόνησης): Αυτόματος καθαρισμός του φίλτρου κατά την ενεργοποίηση και όταν επιτευχθεί μια ορισμένη τιμή κενού. Για μόνιμα καθαρά φίλτρα χωρίς διακοπή εργασίας.

7.2 Πρίζα (4)

 Η πρίζα του ρεύματος (4) προβλέπεται μόνο για τη σύνδεση ενός ηλεκτρικού εργαλείου.

 Η μέγιστη επιτρεπτή κατανάλωση ρεύματος (από τον απορροφητήρα και το συνδεδεμένο εργαλείο) δεν επιτρέπεται να υπερβεί το άθροισμα της τιμής I_{max} (βλέπε στον πίνακα, σελίδα 2).

 Προσοχή! Το ηλεκτρικό εργαλείο πρέπει κατά τη σύνδεση να είναι απενεργοποιημένο. Η πρίζα σε περίπτωση συνδεδεμένου φιν βρίσκεται πάντοτε υπό τάση, ανεξάρτητα από τη θέση του διακόπτη.

Όταν ο διακόπτης (2) βρίσκεται στη θέση "0", μπορεί η πρίζα να χρησιμοποιηθεί ως παλαντζά (π.χ. για κάποιο φως).

Όταν ο διακόπτης (2) βρίσκεται στη θέση "AR", ο απορροφητήρας ενεργοποιείται ή απενεργοποιείται από ένα ηλεκτρικό εργαλείο, που είναι συνδεδεμένο στην πρίζα (4).

7.3 Ρυθμιστής ισχύος αναρρόφησης (μόνο στη συσκευή ASR 35 L AutoClean)

Με το ρυθμιστή της ισχύος αναρρόφησης (1) μπορείτε να προσαρμόσετε συνεχώς τον αριθμό των στροφών του κινητήρα και έτσι την αναρροφητική ικανότητα στις συνθήκες εργασίας.

7.4 Ένδειξη ελέγχου ογκομετρικής ροής

Σε περίπτωση γεμάτου δοχείου και/ή φραξίματος στον εύκαμπο σωλήνα αναρρόφησης ανάβει η ένδειξη ελέγχου ογκομετρικής ροής (3). Στη συσκευή ASR 35 M AutoClean ηχεί επιπλέον ένα ηχητικό σήμα.

7.5 Περιστροφικός διακόπτης για τη ρύθμιση της διαμέτρου του εύκαμπτου σωλήνα αναρρόφησης (μόνο στη συσκευή ASR 35 M AutoClean)

Ρυθμίζει στον περιστροφικό διακόπτη (5) τη διάμετρο του τοποθετημένου εύκαμπτου σωλήνα αναρρόφησης.

Όταν ο διακόπτης (2) βρίσκεται στη θέση "AR" ή στη θέση "IR", επιτηρείται η ογκομετρική ροή.

Σε περίπτωση που η τιμή της ογκομετρικής ροής πέσει κάτω ενός ορισμένου ορίου, τότε οι κασέτες των φίλτρων (18) δονούνται αυτόματα, χωρίς να μειωθεί η αναρροφητική ικανότητα. Εάν παρόλ' αυτά η τιμή παραμένει κάτω του ορίου, ανάβει η ένδειξη ελέγχου ογκομετρικής ροής και σε περίπτωση που ο διακόπτης βρίσκεται στη θέση "AR" ηχεί επιπλέον ένα ηχητικό σήμα, ως υπόδειξη, ότι το δοχείο πρέπει να αδειασεί ή ο χάρτινος φιλτράσκαος (8) / φιλτράσκαος κετσέ (7) ή ο φιλτράσκαος πολυεστέρα (PE) (6) πρέπει να αντικατασταθεί.

Ø 35 mm => 70 m³/h

Ø 27 mm => 40 m³/h

Ø 19 mm => 20 m³/h

Υπόδειξη: Σε περίπτωση μιας διαμέτρου του εύκαμπτου σωλήνα αναρρόφησης από 19 mm ή μικρότερη και δυσμενών συνθηκών ροής στον εύκαμπο σωλήνα αναρρόφησης μπορεί υπό ορισμένες προϋποθέσεις να αναβόσβηνει η ένδειξη ελέγχου ογκομετρικής ροής (3) και να ηχεί το ηχητικό σήμα, παρόλο που ο χάρτινος φιλτράσκαος / φιλτράσκαος κετσέ δεν πρέπει ακόμα να αδειασεί. Σε αυτή την περίπτωση, τοποθετήστε τον εύκαμπο σωλήνα ευθεία, καθαρίστε τον, ενδεχομένως κοντύνετε τον εύκαμπο σωλήνα.

Υπόδειξη: Όταν είναι απαραίτητο, λόγω ενός συγκροτήματος που δημιουργεί σκόνη (π.χ. μικρή διάμετρος του καναλιού αναρρόφησης στο συγκρότημα που δημιουργεί τη σκόνη, αλλά μεγάλη διάμετρος του εύκαμπτου σωλήνα αναρρόφησης) να θέσετε τον περιστροφικό διακόπτη (5) σε μια μικρότερη τιμή, τότε δεν εξασφαλίζεται καμία επαρκή μεταφορά της σκόνης στον εύκαμπο σωλήνα αναρρόφησης. Μετά από κάθε κύκλο εργασίας πρέπει να αφαιρείτε τον εύκαμπο σωλήνα αναρρόφησης από το συγκρότημα που δημιουργεί τη σκόνη, για να τον καθαρίζετε.

8 Χρήση

8.1 Στεγνή αναρρόφηση

Αναρροφάτε μόνο με στεγνό φίλτρο, συσκευή και εξαρτήματα. Στην υγρή κατάσταση μπορεί να κολλήσει η σκόνη και να σχηματίσει κρούστα.

Χρησιμοποιείτε το χάρτινο φίλτροσακ (8), το φίλτροσακ κετσέ (7) ή το φίλτροσακ πολυεστέρα (PE) (6) πάντοτε μαζί με τις κασέτες φίλτρων (18).

8.2 Υγρή αναρρόφηση

 Μη λειτουργείτε τη συσκευή ποτέ χωρίς τοποθετημένες τις κασέτες των φίλτρων (18). Η συσκευή μπορεί να καταστραφεί. Εκτός αυτού μπορεί να εξέλθει και νερό.

Αναρροφάτε χωρίς χάρτινο φίλτροσακ (8). Ο φίλτροσακ κετσέ (7) ή ο φίλτροσακ πολυεστέρα (PE) (6) μπορούν να χρησιμοποιηθούν. Οι κασέτες φίλτρων (18) είναι κατάλληλες για την υγρή αναρρόφηση.

Πριν την υγρή αναρρόφηση απομακρύνετε το στεγνό αναρροφούμενο υλικό. Έτσι αποφεύγεται μια μεγάλη ρύπανση και δημιουργία κρούστας.

Ο ενσωματωμένος αισθητήρας νερού απενεργοποιεί τον κινητήρα σε περίπτωση γεμάτου δοχείου. Αδειάστε τη συσκευή. Όταν η συσκευή δεν απενεργοποιηθεί, εξακολουθεί να παραμένει ενεργή η προστασία από αθέλητη επανεκκίνηση. Μόνο μετά την απενεργοποίηση και την εκ νέου ενεργοποίηση είναι η συσκευή ξανά σε ετοιμότητα λειτουργίας.

Μετά την απενεργοποίηση μπορεί να επιστρέψει λίγο νερό από τον εύκαμπο σωλήνα.

Πριν το άδειασμα αφαιρέστε πρώτα τον εύκαμπο σωλήνα αναρρόφησης από το υγρό.

Για τη συνέχιση της λειτουργίας με στεγνή αναρρόφηση τοποθετήστε στεγνό φίλτρο. Σε περίπτωση συχνής αλλαγής μεταξύ στεγνής και υγρής αναρρόφησης συνιστούμε τη χρήση ενός δεύτερου (ανταλλακτικού) φίλτρου. Αφήστε το φίλτρο, το δοχείο και τα εξαρτήματα να στεγνώσουν, για να μην παραμείνει κολλημένη η σκόνη στα υγρά μέρη.

8.3 Υποδείξεις ειδικές για ASR 35 M AutoClean

Χρήση ως βιομηχανικός απορροφητήρας σκόνης (IS):

Θέστε το διακόπτη (2) στη θέση "IR".

Ρυθμίστε τον περιστροφικό διακόπτη (5) στη Ψ 35 mm.

Σε περίπτωση που η τιμή πέσει κάτω του ορίου της τιμής ογκομετρικής ροής, ανάβει η ένδειξη ελέγχου ογκομετρικής ροής, ως υπόδειξη, ότι το δοχείο πρέπει να αδειάσει ή ο χάρτινος φίλτροσακ (8) / φίλτροσακ κετσέ (7) ή ο φίλτροσακ πολυεστέρα (PE) (6) πρέπει να αντικατασταθεί.

Χρήση ως συλλέκτης σκόνης (ENT):

Ο συλλέκτης σκόνης επιτρέπεται να είναι συνδεδεμένος με μια μόνο πηγή σκόνης.

Θέστε το διακόπτη (2) στη θέση "AR".

Ρυθμίστε στον περιστροφικό διακόπτη (5) τη διάμετρο του τοποθετημένου εύκαμπτου σωλήνα αναρρόφησης. Για λεπτομερείς πληροφορίες βλέπε στο κεφάλαιο 7.5.

Συνδέστε το απενεργοποιημένο ηλεκτρικό εργαλείο στην πρίζα (4). Βλέπε στο κεφάλαιο 7.2.

Σε περίπτωση που η τιμή της ογκομετρικής ροής πέσει κάτω ενός ορισμένου ορίου, τότε οι κασέτες των φίλτρων (18) δονούνται αυτόματα, χωρίς να μειωθεί η αναρροφητική ικανότητα. Εάν παρόλ' αυτά η τιμή παραμένει κάτω του ορίου, ανάβει η ένδειξη ελέγχου ογκομετρικής ροής και ηχεί επιπλέον ένα ηχητικό σήμα, ως υπόδειξη, ότι το δοχείο πρέπει να αδειάσει ή ο χάρτινος φίλτροσακ (8) / ο φίλτροσακ κετσέ (7) ή ο φίλτροσακ πολυεστέρα (PE) (6) πρέπει να αντικατασταθεί.

8.4 Μεταφορά

Στη συσκευή ASR 35 L AutoClean, αφήστε τον εύκαμπο σωλήνα στη συσκευή, για να εμποδίσετε την ακούσια έξοδο της σκόνης.

Στη συσκευή ASR 35 M AutoClean, κλείστε το άνοιγμα αναρρόφησης (14) με ένα πώμα (13) και συνδέστε μεταξύ τους τα άκρα του εύκαμπτου σωλήνα, για να μην εξέλθει η σκόνη.

Θέστε τον εύκαμπο σωλήνα αναρρόφησης γύρω από τον απορροφητήρα.

Τοποθετήστε τα εξαρτήματα σε κατάλληλες πλαστικές σακούλες και κλείστε τις.

Αναρτήστε το καλώδιο σύνδεσης στο δίκτυο του ρεύματος στο στήριγμα του καλωδίου (12).

Το επάνω μέρος (9) πρέπει να είναι καλά συνδεδεμένο με το δοχείο (11) - ελέγξτε, ότι τα πλευρικά κουμπώματα ασφαλείας (10) είναι κλειστά.

9 Καθαρισμός

9.1 Γενικές υποδείξεις καθαρισμού

Καθαρίστε το δοχείο και τα εξαρτήματα με νερό. Σκουπίστε το επάνω μέρος (9) με υγρό πανί.

Προσοχή! Αυτή η συσκευή εμπεριέχει βλαβερή για την υγεία σκόνη. Οι διαδικασίες εκκένωσης και συντήρησης, συμπεριλαμβανομένης της απόσυρσης των δοχείων συλλογής της σκόνης, επιτρέπεται να πραγματοποιούνται μόνο από ειδικευμένα άτομα, τα οποία φέρουν αντίστοιχο εξοπλισμό προστασίας.

Άδειασμα του δοχείου

 Επιτρέπεται μόνο σε περίπτωση σκόνης με οριακές τιμές επαγγελματικής έκθεσης > 1mg/m³.

- Τραβήξτε το φιν από την πρίζα του ρεύματος.
- ASR 35 M AutoClean: Αφαιρέστε τον εύκαμπτο σωλήνα αναρρόφησης, κλείστε το άνοιγμα αναρρόφησης (14) με το πώμα (13).
- Ανοίξτε τα πλευρικά κουμπώματα ασφαλείας (10). Αφαιρέστε το επάνω μέρος (9) από το δοχείο (11).
- Αναποδογυρίστε το δοχείο.

Απόσυρση του χάρτινου φίλτρουσάκου / φίλτρουσάκου κετσέ

- Τραβήξτε το φιν από την πρίζα του ρεύματος.
- Φορέστε προστατευτική μάσκα.
- ASR 35 M AutoClean: Αφαιρέστε τον εύκαμπτο σωλήνα αναρρόφησης, κλείστε το άνοιγμα αναρρόφησης (14) με το πώμα (13).
- Ανοίξτε τα πλευρικά κουμπώματα ασφαλείας (10). Αφαιρέστε το επάνω μέρος (9) από το δοχείο (11).
- Τραβήξτε έξω προσεκτικά το χάρτινο φίλτρουσάκο (8) / φίλτρουσάκο κετσέ (7) από το άνοιγμα αναρρόφησης (14) προς τα πίσω. Κλείστε τη φλάντζα του χάρτινου φίλτρουσάκου / φίλτρουσάκου κετσέ, αναδιπλώνοντας το καπάκι.
- Αποσύρτε το υλικό αναρρόφησης σύμφωνα με τις νομικές διατάξεις.

Απόσυρση του φίλτρουσάκου πολυεστέρα (PE)

- Συνδέστε το φιν στην πρίζα του ρεύματος.
- Ενεργοποιήστε τον απορροφητήρα και δονήστε το φίλτρο: Θέστε το διακόπτη (2) στη θέση "IR".
- Απενεργοποιήστε τον απορροφητήρα: Θέστε το διακόπτη (2) στη θέση "0".
- Φορέστε προστατευτική μάσκα.
- ASR 35 M AutoClean: Αφαιρέστε τον εύκαμπτο σωλήνα αναρρόφησης, κλείστε το άνοιγμα αναρρόφησης (14) με το πώμα (13).
- Ανοίξτε τα πλευρικά κουμπώματα ασφαλείας (10). Αφαιρέστε το επάνω μέρος (9) από το δοχείο (11). Πριν την απενεργοποίησή του

επάνω μέρος θέστε το διακόπτη (2) στη θέση "I", για να αναρροφηθεί η τυχόν πιπτουσα σκόνη.

- Τραβήξτε έξω προσεκτικά το φίλτρουσάκο πολυεστέρα (PE) (6) από το άνοιγμα αναρρόφησης (14) προς τα πίσω. Κλείστε τη φλάντζα του φίλτρουσάκου πολυεστέρα (PE), αναδιπλώνοντας το καπάκι.
- Αποσύρτε το υλικό αναρρόφησης σύμφωνα με τις νομικές διατάξεις.

9.2 Ειδικές υποδείξεις καθαρισμού για ASR 35 M AutoClean

Στις συσκευές της κατηγορίας M πρέπει το εξωτερικό της συσκευής να καθαρίζεται με μεθόδους αναρρόφησης της σκόνης και να σκουπίζεται καθαρά ή να στεγανοποιείται με σταγενοποιητικά υλικά, προτού αφαιρεθεί από την επικίνδυνη περιοχή. Όλα τα μέρη της συσκευής πρέπει να θεωρούνται ως μολυσμένα, όταν αφαιρεθούν από την επικίνδυνη περιοχή, και πρέπει να λάβουν χώρα κατάλληλες ενέργειες, προκειμένου να αποφευχθεί μια κατανομή της σκόνης. Κατά την εκτέλεση των εργασιών συντήρησης ή επισκευής πρέπει όλα τα μολυσμένα αντικείμενα, τα οποία δεν μπορούν να καθαριστούν ικανοποιητικά, να αποσύρονται. Αυτά τα αντικείμενα πρέπει να αποσύρονται σε στεγανές σακούλες σύμφωνα με τις ισχύουσες διατάξεις για την απόσυρση τέτοιων απορριμμάτων.

10 Συντήρηση

10.1 Γενικές υποδείξεις

 Πριν από κάθε συντήρηση, απενεργοποιήστε τη συσκευή και τραβήξτε το φιν από την πρίζα του ρεύματος.

 Καθαρίστε τη συσκευή (βλέπε στο κεφάλαιο 9).

Για τη συντήρηση από το χρήστη πρέπει ο απορροφητήρας να αποσυναρμολογηθεί, να καθαριστεί και να συντηρηθεί, στο βαθμό που είναι δυνατόν, χωρίς να προκύψει ένα κίνδυνος για το προσωπικό συντήρησης και για άλλα άτομα.

Μέτρα προφύλαξης

Τα κατάλληλα μέτρα προφύλαξης περιλαμβάνουν τον καθαρισμό πριν την αποσυναρμολόγηση, τη λήψη μέριμνας για τον εξαναγκασμένο αερισμό με χρήση φίλτρω στον τόπο που θα αποσυναρμολογηθεί ο απορροφητήρας, τον καθαρισμό του χώρου συντήρησης και τον κατάλληλο προσωπικό εξοπλισμό προστασίας.

10.2 Μείωση της αναρροφητικής ικανότητας

Σε περίπτωση μείωσης της αναρροφητικής ικανότητας εκτελέστε τα ακόλουθα μέτρα:

1. Καθαρίστε τις κασέτες των φίλτρων, ενεργοποιώντας τον ηλεκτρομαγνητικό δονητή (θέστε το διακόπτη (2) στη θέση "IR").
2. Αδειάστε το δοχείο ή αντικαταστήστε το χάρτινο φίλτρόσακο (8) / φίλτρόσακο κετσέ (7) ή το φίλτρόσακο πολυεστερά (PE) (6).
3. Αντικαταστήστε τις κασέτες των φίλτρων (18).

10.3 Αντικατάσταση των κασετών των φίλτρων (18)

Δονήστε τις κασέτες των φίλτρων (18) πριν την αλλαγή φίλτρου ακόμα μία φορά, ενεργοποιώντας τον ηλεκτρομαγνητικό δονητή (θέστε το διακόπτη (2) στη θέση "IR").

Με ένα κέρμα ή παρόμοιο αντικείμενο γυρίστε το κουμπί ασφάλισης (16) στο σύρτη (15) κατά 90° ενάντια στη φορά των δεικτών του ρολογιού και πιέστε το σύρτη (15) προς τα πίσω. Ανοίξτε το κάλυμμα και αφαιρέστε τις κασέτες των φίλτρων (18) προς τα επάνω. Κλείστε αμέσως τις κασέτες των φίλτρων που αφαιρέσατε σε μια στεγανή από τη σκόνη πλαστική σακούλα και αποσύρτε τις, όπως ορίζεται ο νόμος. Τοποθετήστε τις νέες κασέτες φίλτρων, προσέχοντας την καθαρή και σταθερή προσαρμογή των φίλτρων.

10.4 Φίλτρο προστασίας του κινητήρα

Ελέγχετε τακτικά το φίλτρο προστασίας του κινητήρα. Σε περίπτωση που το φίλτρο προστασίας του κινητήρα (17) είναι λερωμένο, σημαίνει ελαττωματικές κασέτες φίλτρων (18):

- Αντικαταστήστε τις κασέτες των φίλτρων (18).
- Αντικαταστήστε το φίλτρο προστασίας του κινητήρα (17) ή πλύντε το κάτω από τρεχούμενο νερό, στεγνώστε το και τοποθετήστε το ξανά στη θέση του.

10.5 Αισθητήρας νερού

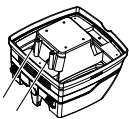

Καθαρίζετε τακτικά τον αισθητήρα νερού και ελέγχετε τον αισθητήρα για τυχόν ένδειξη ζημιάς.

10.6 Τεχνικός έλεγχος της συσκευής ASR 35 M AutoClean

Το λιγότερο μια φορά το χρόνο πρέπει να διενεργείται από τον κατασκευαστή ή από ένα εκπαιδευμένο για αυτό το σκοπό άτομο ένας τεχνικός έλεγχος σχετικά με τη σκόνη, π.χ. πρέπει να ελέγχεται τυχόν ζημιά του φίλτρου, η στεγανότητα της συσκευής και η λειτουργία της διάταξης ελέγχου.

Για τη συντήρηση από το χρήστη πρέπει ο απορροφητήρας να αποσυναρμολογηθεί, να καθαριστεί και να συντηρηθεί, στο βαθμό που είναι δυνατόν, χωρίς να προκύψει ένα κίνδυνος για το προσωπικό συντήρησης και για άλλα άτομα.

Μέτρα προφύλαξης

Τα κατάλληλα μέτρα προφύλαξης περιλαμβάνουν τον καθαρισμό πριν την αποσυναρμολόγηση, τη λήψη μέριμνας για τον εξαναγκασμένο αερισμό με χρήση φίλτρων στον τόπο που θα αποσυναρμολογηθεί ο απορροφητήρας, τον καθαρισμό του χώρου συντήρησης και τον κατάλληλο προσωπικό εξοπλισμό προστασίας.

Κατά την εκτέλεση των εργασιών συντήρησης ή επισκευής πρέπει όλα τα μολυσμένα αντικείμενα, τα οποία δεν μπορούν να καθαριστούν ικανοποιητικά, να αποσύρονται. Αυτά τα αντικείμενα πρέπει να αποσύρονται σε στεγανές σακούλες σύμφωνα με τις ισχύουσες διατάξεις για την απόσυρση τέτοιων απορριμμάτων.

11 Άρση βλαβών

Όταν ανάψει η ένδειξη ελέγχου ογκομετρικής ροής (3) ή ηχησει ένα ηχητικό σήμα (μόνο στη συσκευή ASR 35 M AutoClean), αυτό είναι μια υπόδειξη, ότι ο χάρτινος φίλτρόσακος / φίλτρόσακος κετσέ πρέπει να αδειάσει.

Μείωση της αναρροφητικής ικανότητας:
Προσέξτε τις υποδείξεις στο κεφάλαιο Καθαρισμός.

- Κασέτες φίλτρων (18) λερωμένες; - καθαρίστε τις.
- Χάρτινος φίλτρόσακος (8) / φίλτρόσακος κετσέ (7) γεμάτος; - αντικαταστήστε τον.
- Φίλτρόσακος πολυεστερά (PE) (6) γεμάτος; - αντικαταστήστε τον.
- Δοχείο (11) γεμάτο; - αδειάστε το.
- Φίλτρο προστασίας του κινητήρα (17) στομαμένο; - Βλέπε στο κεφάλαιο 10.
- Ακροφύσιο, σωλήνες ή εύκαμπτος σωλήνας φραγμένα; - καθαρίστε τα.

Η συσκευή δεν ξεκινά:

- Είναι το φως στην πρίζα;
- Είναι το δίκτυο εκτός τάσης;
- Είναι το ηλεκτρικό καλώδιο εντάξει;

- Είναι το κάλυμμα της συσκευής σωστά κλεισμένο;
- Ο αισθητήρας νερού απενεργοποίησε τη συσκευή; - Αδειάισε το δοχείο, θέστε τη συσκευή εκτός λειτουργίας και ξανά σε λειτουργία.
- Είναι ο διακόπτης (2) στη θέση "AR"; - Θέστε το διακόπτη στη θέση "I" ή "IR". Βλέπε στο κεφάλαιο 7.1.
- Ο απορροφητήρας δεν ενεργοποιείται ή δεν απενεργοποιείται από ένα ηλεκτρικό εργαλείο, παρόλο που ο διακόπτης (2) βρίσκεται στη θέση "AR". - Συνδέστε το ηλεκτρικό εργαλείο στην πρίζα (4).

Σκόνη στο δοχείο με τοποθετημένο χάρτινο φίλτροσάκο / φίλτροσάκο κετσέ:

- Λάθος θέση του περιστρεφόμενου σύρτη. Βλέπε στο κεφάλαιο 6.2.

Ο φίλτροσάκος πολυεστέρα (PE) αναρροφείται στις κασέτες των φίλτρων (18):

- Λάθος θέση του περιστρεφόμενου σύρτη. Βλέπε στο κεφάλαιο 6.3.

Ο φίλτροσάκος πολυεστέρα (PE) αναρροφείται στις κασέτες των φίλτρων (18):

- Λάθος θέση του περιστρεφόμενου σύρτη. Βλέπε στο κεφάλαιο 6.3.

 Μην προβείτε σε καμία τροποποίηση στη συσκευή. Απευθυνθείτε σε ένα εξουσιοδοτημένο συνεργείο ή σε ένα τμήμα εξυπηρέτησης πελατών της Metabo (βλέπε στο κεφάλαιο 13 Επισκευή)

12 Εξαρτήματα

Χρησιμοποιείτε μόνο γνήσια εξαρτήματα της Metabo.

Όταν χρειάζεστε εξαρτήματα, απευθυνθείτε παρακαλώ στον προμηθευτή σας.

Βλέπε σελίδα 4.

ASR 35 L AutoClean και ASR 35 M AutoClean:

- 19 Χάρτινος φίλτροσάκος-M
5 τεμάχια = 1 σετ
- 20 Φίλτροσάκος κετσέ-M
5 τεμάχια = 1 σετ
- 21 Φίλτροσάκος πολυεστέρα (PE)-M
5 τεμάχια = 1 σετ
- 22 Κασέτα φίλτρου-M υλικό κυτταρίνης
2 τεμάχια = 1 σετ
- 23 Κασέτα φίλτρου-M πολυεστέρας
2 τεμάχια = 1 σετ
- 24 Κασέτα φίλτρων HEPA
2 τεμάχια = 1 σετ
- 25 Φίλτρο προστασίας του κινητήρα (1 τεμάχιο), πρέπει να παραγγελθούν 2 τεμάχια.
- 26 Λαβή οδήγησης
- 27 Κλιπ καλωδίου (10 τεμάχια)

- 28 Εύκαμπτος σωλήνας αναρρόφησης
- 29 Τεμάχιο σύνδεσης
- 30 Σωλήνας αναρρόφησης (2 τεμάχια)
- 31 Ενδιάμεσο τεμάχιο
- 32 Στόμιο αναρρόφησης
- 33 Πέλημα διαπέδου (μεταλλική κατασκευή)
- 34 Πέλημα γενικής χρήσης
- 35 Βούρτσα γενικής χρήσης
- 36 Βούρτσα για ταπετσαρίες επίπλων
- 37 Στόμιο αναρρόφησης αρμών
- 38 Λαστιχένιο στόμιο
- 39 Σετ πέλματος διαπέδου (με ένθετο εξάρτημα διαπέδου και ένθετο εξάρτημα για γυρή αναρρόφηση)
- 40 Στόμιο πολλαπλής χρήσης
- 41 Σετ αναρρόφησης ηλεκτρικών εργαλείων
- 42 Εύκαμπτος σωλήνας αναρρόφησης
- 43 Εύκαμπτος σωλήνας αναρρόφησης (αντιστατικός)
- 44 Ενδιάμεσο τεμάχιο
- 45 Εύκαμπτος σωλήνας αναρρόφησης με τεμάχιο σύνδεσης εσωτερικής διαμέτρου 30 mm και τεμάχιο σύνδεσης εξωτερικής διαμέτρου 35 mm

13 Επισκευή

Οι επισκευές στις συσκευές επιτρέπεται να διενεργούνται μόνον από ηλεκτροτεχνίτες!

Χρησιμοποιείτε μόνο γνήσια ανταλλακτικά Metabo.

Με ηλεκτρικά εργαλεία Metabo που έχουν ανάγκη επισκευής απευθυνθείτε παρακαλώ στην αντίστοιχη αντιπροσωπία της Metabo. Διευθύνσεις βλέπε www.metabo.com.

Τους καταλόγους ανταλλακτικών μπορείτε να τους κατεβάσετε στη διεύθυνση www.metabo.com.

14 Προστασία περιβάλλοντος

Οι συσκευασίες της Metabo είναι 100% ανακυκλώσιμες.

Οι άχρηστες συσκευές και εξαρτήματα περιέχουν μεγάλες ποσότητες πολύτιμων πρώτων υλών και συνθετικών υλικών, που μπορούν να υποβληθούν επίσης σε ανακύκλωση.

Αυτές οι οδηγίες χρήσης είναι τυπωμένες σε χαρτί που δεν έχει επεξεργαστεί με χλώριο.



Μόνο για τις χώρες της ΕΕ: Μην πετάτε τις συσκευές στα οικιακά απορρίμματα! Σύμφωνα με την Ευρωπαϊκή Οδηγία 2002/96/ΕΚ περί ηλεκτρικών και ηλεκτρονικών

συσκευών και την ενσωμάτωσή της στο εθνικό δίκαιο, οι παλιές συσκευές πρέπει να συλλέγονται ξεχωριστά και να επιστρέφονται για ανακύκλωση με τρόπο φιλικό προς το περιβάλλον.

15 Τεχνικά στοιχεία

Διευκρινίσεις σχετικά με τα στοιχεία στη σελίδα 2.

Διατηρούμε το δικαίωμα για αλλαγές, που εξυπηρετούν την τεχνική πρόοδο.

- K = Κατηγορίας σκόνης. Σύμφωνα με το πρότυπο EN 60335-2-69.
- A = Εξωτερικές διαστάσεις
- U = Τάση δικτύου
- F = Συχνότητα ηλεκτρικού δικτύου
- A = Κατανάλωση ηλεκτρικού ρεύματος
- N = Καλώδιο σύνδεσης στο δίκτυο του ρεύματος
- P_1 = Ονομαστική ισχύς
- p_{U1} = Μέγιστη υποπίεση (στον εύκαμπτο σωλήνα)
- p_{U2} = Μέγιστη υποπίεση (στο φυσητήρα)
- $V_{l/s1}$ = Μέγιστη ογκομετρική ροή (στον εύκαμπτο σωλήνα)
- $V_{l/s2}$ = Μέγιστη ογκομετρική ροή (στο φυσητήρα)
- D_{max1} = Μέγιστη ροή αέρα (στον εύκαμπτο σωλήνα)
- D_{max2} = Μέγιστη ροή αέρα (στο φυσητήρα)
- V = Μέγιστη χωρητικότητα δοχείου
- m = Βάρος (χωρίς καλώδιο σύνδεσης στο ρεύμα)

Τυπικές ηχητικές στάθμες, αξιολόγηση A:

- L_{pA} = Στάθμη ηχητικής πίεσης
- L_{WA} = Στάθμη ηχητικής ισχύος

Κατά την εργασία μπορεί να υπάρξει υπέρβαση της στάθμης θορύβου των 80 dB(A).



Χρησιμοποιείτε προστασία ακοής (ωτασπίδες)!

Οι τιμές μετρήθηκαν σύμφωνα με το πρότυπο EN 60704.

~ Εναλλασσόμενο ρεύμα

Τα αναφερόμενα τεχνικά στοιχεία εννοούνται με ανοχές (σύμφωνα με τις εκάστοτε ισχύουσες τεχνικές προδιαγραφές).

Használati útmutató

Tisztelt Vásárlónk!

Köszönjük, hogy megisztelt bennünket bizalmával és a Metabo elektromos kéziszerszámát választotta. Minden egyes elektromos kéziszerszámunkat igen alapos minőségi ellenőrző vizsgálatnak vetünk alá, ennek során meg kell felelniük a Metabo minőségbiztosítási részlege által kidolgozott szigorú minőségi követelményeknek. Az elektromos kéziszerszámának élettartama nagy mértékben függ attól, hogy milyen gondosan bánik vele. Kérjük tehát, hogy figyelmesen olvassa el és tartsa be a jelen használati útmutatóban és a mellékelt műszaki leírásokban foglaltakat. Minél gondosabban kezelik Metabo készüléküket, annál hosszabb ideig képes megbízhatóan teljesíteni szolgálatát.

Tartalom

- 1 Megfelelőségi nyilatkozat
- 2 Rendeltetésszerű használat
- 3 Általános biztonsági tudnivalók
- 4 Különleges biztonsági tudnivalók
- 5 Áttekintés
- 6 Üzembe helyezés
- 7 A készülék
- 8 Használat
- 9 Tisztítás
- 10 Karbantartás
- 11 Hibaelhárítás
- 12 Tartozékok
- 13 Javítás
- 14 Környezetvédelem
- 15 Műszaki adatok

1 Megfelelőségi nyilatkozat

Kizárólagos felelősségünk tudatában igazoljuk, hogy ez a termék mindenben megfelel a 2. oldalon felsorolt szabványokban és irányelvekben foglalt követelményeknek.

2 Rendeltetésszerű használat

ASR 35 L AutoClean:

L A porszívó alkalmas por és szilárd testek (üvegőrmelek, tű, stb.) illetve a könnyen gyulladó és éghető folyadékok kivételével minden folyadék, továbbá 60°C feletti hőmérsékletű anyagok felszívására.

ASR 35 M AutoClean:

M A porszívó alkalmas az EN 60335-2-69 szabvány szerinti M porosztályba tartozó, egészségre ártalmas porok elszívására.

A porszívó képes a száraz, nem éghető, $\geq 0,1$ mg/ml munkahelyi határértékű por elszívására.

A munkahelyi határértékek és a rákkeltő anyagok felsorolása a munkahelyi határértékek listájában

található, illetve az országos szakmai egyesületektől és intézetektől szerezhető be.

Vegye figyelembe az országspecifikus előírásokat.

A portechnikai vizsgálat eredménye csak a száraz por el- és felszívására vonatkozik.

A porszívó a következő alkalmazásokra használható:

a) Ipari porszívó (IS) lerakódott por felszívásához.

b) Portalanító (ENT) az anyagfeldolgozó gépek által létrehozott szálló por felszívásához.

A porszívó alkalmas az ipari alkalmazáshoz szükséges nagy igénybevitellel pl. kézműiparban, szerelésnél, építőiparban, iparban, műhelyekben, festők, gipszmunkások, asztalosok, fafeldolgozó üzemek esetében. Megfelel az EN 60335-2-69 szabványnak.

ASR 35 L AutoClean és ASR 35 M AutoClean:

Ezt a készüléket nem használhatják olyan személyek (beleértve a gyerekeket is), akik korlátozott pszichikai, érzékszervi vagy szellemi képességekkel rendelkeznek, ill. nincs kellő tapasztalatuk és/vagy tudásuk, kivéve, ha tevékenységüket egy biztonságukért felelős személy felügyeli, ill. megfelelő utasításokat kapnak ettől a személytől arra vonatkozóan, hogy miként kell a készüléket használni.

A termék ipari használatra készült.

Éghető porok felszívása tilos.

Éghető vagy robbanékony oldószerek, oldószerekkel átitatott anyagok, robbanásveszélyes porok, folyadékok, pl. benzin, olaj, alkohol, hígítók, illetve 60°C-nál magasabb hőmérsékletű anyagok felszívása tilos. Ellenkező esetben robbanás- és égésveszély áll fenn! A készüléket gyúlékony gázok és anyagok közelében használni tilos.

A nem rendeltetésszerű használatból eredő mindennemű kárát a felelősség kizárólag a felhasználót terheli.

Feltétlenül tartsa be az általánosan elfogadott balesetvédelmi szabályokat, valamint a mellékelt biztonsági útmutatóban foglaltakat.

3 Általános biztonsági tudnivalók



A készülék használata előtt figyelmesen és teljes egészében olvassa el a mellékelt biztonsági és használati útmutatót. Őrizze meg a mellékelt műszaki leírásokat, és csak ezekkel együtt adja tovább másnak a készüléket.



Használat előtt a felhasználót el kell látni a készülék használatára és azokra az anyagokra vonatkozó információkkal, utasításokkal és képzésekkel, amelyekre a készülék alkalmazható, ideértve a felfogott anyag kezelésére vonatkozó biztonságos eljárás ismertetését is.

4 Különleges biztonsági tudnivalók



Saját testi épsége és a készülék védelme érdekében tartsa be az ezzel a szimbólummal jelölt szövegrészekben foglaltakat!

Ne engedje meg, hogy gyerekek használják a készüléket.

Mindig figyelni kell arra, hogy a gyerekek ne játszhassanak a készülékkel.

Figyelem! Csak a készülékhez mellékelt vagy a használati útmutatóban megadott tartozékok használhatók. Más tartozékok használata csökkentheti a biztonságot.

Az itt leírtaktól eltérő más munkák végzése tilos.

A nem rendeltetésszerű használatból, szakszerűtlen kezelésből vagy javításból eredő esetleges károkért a gyártó nem vállal felelősséget.

Ha a készülék nincs használatban, akkor a por szándékolatlan kijutásának megakadályozására a készüléken kell hagyni a tömlőt. Az ASR 35 M AutoClean esetében a por kijutásának megakadályozására a szívónyílást (14) záródugóval (13) kell ellátni, a tömlővégeket össze kell dugni.

Tilos üzembe helyezni a készüléket és a tartozékokat, ha:

- a készüléken felismerhető sérülés (repedés / törés) látható,
- hibás a hálózati csatlakozóvezeték, vagy repedés illetve öregedés jeleit mutatja,
- láthatatlan hiba gyanúja áll fenn (leesés után).

A fejet, tömlőt vagy csövet emberekre és állatokra irányítani tilos.



Hab vagy víz kilépése esetén azonnal kapcsolja ki a készüléket. Ūrítse ki a tartályt és szükség esetén a redő szűrőt.

Soha ne másszon fel vagy űljön a készülékre.

A csatlakozó vezetéket és a tömlőt mindig űgy helyezze el, hogy ne okozzon botlásveszélyt.

A csatlakozó vezetéket ne húzza át éles szélek felett, ne törje meg vagy ne csipje be.

Ha a készülék csatlakozó vezetéke megsérül, akkor azonnal ki kell cserélni megfelelő csatlakozó vezetékre. Lásd a Javítás fejezetet.

Csak védőérintkezővel rendelkező csatlakozóaljzathoz csatlakoztatható.

Sérült hosszabbító vezeték használata tilos.

Soha ne dugja be vagy húzza ki a csatlakozódugót nedves kézzel.

Csak a csatlakozódugónál és soha ne a vezetéknel fogva húzza ki a készüléket.

A készüléken található csatlakozóaljzat csak a használati útmutatóban leírt célra használható.

A készüléket felűgyelet nélkül hagyni tilos. A munka hosszabb megszakítása esetén húzza ki a hálózati csatlakozódugót.

A porszívó nem használható vagy tárolható a szabadban nedves körűlmények között.

VIGYÁZAT - A gépet csak beltérben szabad tárolni.

A savak, az aceton és oldószerek megmarthatják gépet.



Karbantartás és a gép tisztítása előtt, illetve minden használat után kapcsolja ki a készüléket és húzza ki a hálózati csatlakozódugót.

Ne használjon gőzborotvát vagy magasnyomású mosót a porszívó tisztítására.

Tartsa mindig szárazon a fedél belsejét.

Amennyiben hosszabb időn át nem végzik el a készülék tisztítását, különösen élelmiszerfeldolgozó iparban való használat esetén, fennáll a csíráképződés veszélye: használat után mindig azonnal tisztítsa ki és fertőtlenítsa a készüléket.

Soha ne nyissa fel a készüléket szabadban esőben.

Ne használja a készüléket robbanásveszélyes helyiségekben.

Ūgyeljen rá, hogy a porszívót biztonságos helyre állítsa fel.

Ha a távozó levegő a helyiségbe tér vissza, akkor ott legalább L légcseresebbséget kell biztosítani. Vegye figyelembe az országos előírásokat.



Figyelem! A készülék egészségkárosító port tartalmaz. Az űrítést és a karbantartást, a porgyűjtő tartály kezelését is beleértve csak megfelelő védőfelszerelést viselő szakemberek végezhetik.



Vigyázat, általános veszély!

 **Vigyázat!** Ne használja a készüléket a használati utasítás elolvasása nélkül!

FIGYELMEZTETÉS - A kezelőszemélyzetet megfelelően kell tájékoztatni a passzív használatáról.

Az ASR 35 M AutoClean készülékre vonatkozó különleges biztonsági tudnivalók:

Figyelmeztető tábla M porosztályú gépekhez:



Ürítéskor és karbantatáskor vegye figyelembe: A készüléket felnyitás előtt tisztítsa meg. Viseljen porvédő maszkot. Ügyeljen, hogy a műveletben részt nem vevő személyeket ne érje porterhelés. Gondoskodjon helyi szűrésű kényszerellőztetésről. Utána tisztítsa meg a karbantartási területet is.

Ne használja a készüléket teljes értékű szűrőrendszer nélkül. (Szűrőkazetták és PE szűrőtasak).

Az EN 60335 szabvány 1. és 69. része szerinti vizsgálat szerint a víz-levegő keverék felszívására vonatkozó elektromos biztonságára megszabott biztonságtechnikai követelmények teljesülnek.

Az ASR 35 L AutoClean készülékre vonatkozó különleges biztonsági tudnivalók:

Figyelmeztető tábla L porosztályú gépekhez:



A készülék alkalmas enyhén egészségkárosító anyagok felszívására. A belélegzésre szolgáló levegő faporszint tartalmának csökkentésére nem alkalmas.

Egyes anyagok, mint pl. ólomtartalmú festékek, egyes fafajták, ásványok és fémek pora egészségkárosító lehet. Ezen porok érintése vagy belélegzése allergikus reakciókat válthat ki, és/vagy a felhasználó vagy a közelben tartózkodó személyek légúti megbetegedéseit okozhatja. Bizonyos porok, mint pl. a tölgy vagy a bükk pora rákkeltőnek minősül, különösen a faanyagok kezelésére szolgáló adalékanyagokkal (kromátokkal, fakonzerváló szerekkel) együtt.

5 Áttekintés

Lásd a 3. oldalt (kérjük, hajtsa ki).

- 1 Szívítelőjelmű-szabályozó *
- 2 Be / Ki / Automata / AutoClean forgókapcsoló
- 3 Térfogatóram ellenőrző kijelző
- 4 Csatlakozóaljzat elektromos szerszámhoz
- 5 Forgókapcsoló az elszívóömlő átmérőjének kiválasztásához *
- 6 PE szűrőtasak *
- 7 Gyapjú szűrőtasak *
- 8 Papír szűrőtasak *
- 9 Felső rész
- 10 Reteszelő zár
- 11 Tartály
- 12 Kábeltartó (hátrahajtás után erre kell felakasztani a hálózati csatlakozó vezetékét)
- 13 Záródugó (csak az ASR 35 M AutoClean esetében) *
- 14 Szívónyílás
- 15 Retesz (a fedél nyitásához szűrőkazetta-csere céljából)
- 16 Reteszelőgomb
- 17 Motorvédő szűrő
- 18 Szűrőkazetta (IFA C szerinti)

* felszereltségtől függő / nem része a szállítási terjedelemlnek

6 Üzembe helyezés

 **Az üzembe helyezés előtt ellenőrizze, hogy a szerszám típus tábláján megadott hálózati feszültség és frekvencia megfelel-e az Ön által használt hálózat adatainak.**

6.1 A záródugó rögzítése (csak az ASR 35 M AutoClean esetében)

Akassza be a záródugó (13) láncát a szívónyílás (14) furatába.

6.2 A papír vagy gyapjú szűrőzacskó behelyezése

A papír szűrőzacskók (8) nem alkalmasak nedves sziváshoz.

Kapcsolja ki a készüléket, húzza ki a hálózati csatlakozódugót, nyissa ki a reteszelő zárat (10). Vegye le a felső részt (9) a tartályról (11).



Illesse az új papír vagy pamut szűrőzacskót a permre, csúsztassa először alul a szívócsonk fölé, majd felül a reteszelő bütyök fölé. Helyezze vissza a felső részt a tartályra és zárja a reteszelő zárat.

6.3 A PE szűrőtasak behelyezése

A PE szűrőzacskók (6) nedves és száraz szívásra alkalmasak.

Kapcsolja ki a készüléket, húzza ki a hálózati csatlakozódugót, nyissa ki a reteszelő zárat (10). Vegye le a felső részt (9) a tartályról (11).

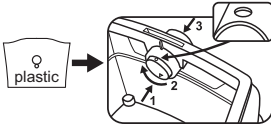

Állítsa a szívónyílás belsejében levő piros elfordítható reteszt a „kör” jellel felfelé. (Az

elfordításhoz nyomja kissé a szívótömlő irányába, elfordítás után húzza ismét vissza).

Illesse a PE szűrőtasakot (6) a permhez és nyílásánál fogva vezesse át először a szívónyílás alsó részén levő reteszelő orr felett (8), majd tolja fel ütközésig a szívónyílásra.

Egyenletesen húzza szét a PE szűrőtasakot (6) a tartály alján. Helyezze a szűrőtasak széleit a tartály széle fölé úgy, hogy a tasakot a felhelyezett felső rész (5) körkörösén rögzítse.

7 A készülék

7.1 Be- / kikapcsolás, automatika, AutoClean

Válassza ki a kívánt üzemmódot a **kapcsoló (2)** segítségével:

„0” állás:

-  OFF • a porszívó ki van kapcsolva



„I” állás:

-  ON • a porszívó be van kapcsolva
• az AutoClean* ki van kapcsolva

„IR” állás:

-  ON +  • a porszívó be van kapcsolva
• az AutoClean* be van kapcsolva

„AR” állás:

-  ON +  • Be- / kikapcsoló automatika: a porszívó be- ill. kikapcsolása a csatlakozóaljzathoz (4) csatlakoztatott elektromos szerszámmal történik. (Tudnivaló: az elektromos szerszám kikapcsolása után a porszívó

kb. 10 másodpercig tovább működik. Így nem marad por a tömlőben.)

- az AutoClean* be van kapcsolva

* **AutoClean** (automatikus rázófunkció): automatikus szűrőtisztítás bekapcsoláskor és egy adott vákuumérték elérésekor. Célja az állandó szűrőtisztaság biztosítása a munka megszakítása nélkül.

7.2 Csatlakozóaljzat (4)

 A csatlakozóaljzatot (4) csak elektromos kéziszerszám csatlakoztatására tervezték.

 A maximálisan megengedett áramfelvétel (a porszívó és a csatlakoztatott készülék esetében) összességében az I_{max} értékét (lásd táblázat, 2. oldal) nem haladhatja meg.

 **Figyelem!** Az elektromos szerszámnak a csatlakoztatáskor kikapcsolt állapotban kell lennie. A csatlakozóaljzat a hálózati csatlakozó bedugott állapotában a kapcsoló állásától függetlenül mindig feszültség alatt van.

Ha a kapcsoló (2) „0” álláson áll, akkor a csatlakozóaljzat hosszabbító vezetéként használható (pl. lámpákhoz).

A kapcsoló (2) „AR” állásában a porszívót a csatlakozóaljzathoz (4) csatlakoztatott elektromos szerszám kapcsolja be ill. ki.

7.3 Szívóteljesítmény-szabályozó (csak ASR 35 L AutoClean esetében)

A szívóteljesítmény-szabályozóval (1) szabályozható a motor fordulatszáma és így a szívóteljesítmény fokozatmentesen a munkafeltételekhez igazítható.

7.4 Tértfogatáram ellenőrző kijelző

Tele tartály vagy a szívótömlő eltömődése esetén világít a térfogatáram ellenőrző kijelző (3). Az ASR 35 M AutoClean esetén figyelmeztető hang is hallható.

7.5 Forgókapcsoló a szívótömlő átmérőjének beállításához (csak ASR 35 M AutoClean esetén)

Állítsa be a forgókapcsolót (5) a csatlakoztatott szívótömlő átmérőjét.

A kapcsoló (2) „AR” vagy „IR” állásában felügyeletre kerül a térfogatáram.

Egy adott térfogatáram-érték alatt automatikusan megtörténik a szűrőkazetták (18) zárása a szívóteljesítmény csökkenése nélkül. Ha az érték ennek ellenére még mindig a határ alatt marad, akkor világítani kezd a térfogatáram ellenőrző

kijelző, és „AR” kapcsolóállás mellett kiegészítő hangjelzés is hallható. Ezek arra hívják fel a figyelmet, hogy ki kell üríteni a tartályt, ill. ki kell cserélni a papír (8) / pamut (7) vagy PE szűrőtasakot (6).

Ø 35 mm => 70 m³/h

Ø 27 mm => 40 m³/h

Ø 19 mm => 20 m³/h

Tudnivaló: 19 mm vagy kisebb szívótömlő-átmérő és kedvezőtlen áramlási feltételek mellett bizonyos körülmények között előfordulhat, hogy villog a térfogatáram ellenőrző kijelző (3) és megszólal a figyelmeztető hang, pedig a papír / pamut szűrőtasakot még nem kell kiüríteni. Ilyen esetben vegesse egyenesen, tisztítsa ki, vagy rövidítse le a tömlőt.

Tudnivaló: Amennyiben a porforrás miatt (pl. a porforrás szívócsatornájának átmérője kisebb, mint a szívótömlő átmérője), a forgó kapcsolót (5) kisebb értékre kell állítani, nem biztosított a megfelelő portovábbítás a szívótömlőben. Tisztítás céljából minden munkafolyamat után le kell venni a szívótömlőt a porforrásról.

8 Használat

8.1 Száraz szívás

A szívást csak száraz szűrővel, készülékkel és tartozékokkal végezze. Nedves állapotban a por rátapadhat és megkérgesedhet.

A papír (8), pamut (7) vagy PE szűrőtasakot (6) mindig szűrőkazettákkal (18) együtt használja.

8.2 Nedves szívás

 A készüléket tilos behelyezett szűrőkazetták (18) nélkül üzemeltetni. A készülék megrongálódhat. Ezenfelül vizkilépés is lehetséges.

A szívást papír szűrőtasak (8) nélkül végezze. Pamut (7) vagy PE szűrőtasak (6) használható. A szűrőkazetták (18) nedves szívásra alkalmasak.

Nedves szívás előtt a száraz szívott anyagot el kell távolítani. Ez kiküszöböli az erős szennyeződést és a kérgesedést.

A beépített vízérzékelő tele tartállyal kikapcsolja a motort. Ürítse ki a készüléket. Ha a készüléket nem kapcsolják ki, az újraindítás elleni védelem hatásos marad. A készülék csak kikapcsolás és újrabekapcsolás után válik ismét üzemkésszé.

Kikapcsolás után némi víz folyhat vissza a tömlőből.

A kiürítés előtt először vegye ki a szívótömlőt a folyadékából.

Ha száraz szívás következik, akkor helyezzen be száraz szűrőt. A száraz és nedves szívás gyakori

váltásakor egy második (csere-) szűrő használatát javasoljuk. A szűrőt, a tartályt és a tartozékokat szárítsa meg, hogy a por ne rakódhasson le a nedves részekre.

8.3 Az ASR 35 M AutoClean készülékre vonatkozó tudnivalók

Alkalmazás ipari porszívóként (IS):

Állítsa a kapcsolót (2) „IR” állásba.

Állítsa a forgó kapcsolót (5) \bar{R} 35 mm értékre.

A térfogatáram-érték alatt világít a térfogatáram ellenőrző kijelző, ami arra hívja fel a figyelmet, hogy ki kell üríteni a tartályt, ill. ki kell cserélni a papír (8) / pamut (7) vagy PE szűrőtasakot (8).

Alkalmazás portalanítóként (ENT):

A portalanító csak egyetlen porforrással kapcsolható össze.

Állítsa a kapcsolót (2) „AR” állásba.

Állítsa be a forgókapcsolón (5) a csatlakoztatott szívótömlő átmérőjét. A részletes információkat a 7.5. fejezet tartalmazza.

Csatlakoztassa a kikapcsolt elektromos szerszámot a csatlakozóaljzathoz (4). Lásd a 7.2 fejezetet.

Egy adott térfogatáram-érték alatt automatikusan megtörténik a szűrőkazetták (18) zárása a szívóteljesítmény csökkenése nélkül. Ha az érték ennek ellenére még mindig a határ alatt marad, akkor világítani kezd a térfogatáram ellenőrző kijelző, és kiegészítő hangjelzés is hallható. Ezek arra hívják fel a figyelmet, hogy ki kell üríteni a tartályt, ill. ki kell cserélni a papír (8) / pamut (7) vagy PE szűrőtasakot (6).

8.4 Szállítás

Az ASR 35 L AutoClean esetében a por szándékolatlan kijutásának megakadályozására a készüléken kell hagyni a tömlőt.

Az ASR 35 M AutoClean esetében a por kijutásának megakadályozására a szívónyílást (14) záródugóval (13) kell ellátni, a tömlővegeket össze kell dugni.

Helyezze a szívótömlőt a porszívó köré.

Tegye a tartozékokat alkalmas műanyag tasakba és zárja be a tasakot.

Akassza fel a hálózati csatlakozó vezetékét a kábeltartóra (12).

A felső résznek (9) biztonságosan kell csatlakoznia a tartályhoz (11) - ellenőrizze a reteszelő zárok (10) zárt állapotát.

9 Tisztítás

9.1 Általános tisztítási tudnivalók

A tartályt és a tartozékokat vízzel tisztítsa. A felső rész (9) nedves ruhával törölje le.

Figyelem! A készülék egészségkárosító port tartalmaz. Az üritést és a karbantartást, a porgyűjtő tartály kezelését is beleértve csak megfelelő védőfelszerelést viselő szakemberek végezhetik.

A tartály kiürítése

 Csak > 1 mg/m³ munkahelyi határértékkel rendelkező porok esetében megengedett.

- Húzza ki a hálózati dugaszcsatlakozót.
- ASR 35 M AutoClean: távolítsa el a szívótömlőt, zárja el a szívónyílást (14) záródugókkal (13).
- Nyissa a reteszelő zárat (10). Vegye le a felső részt (9) a tartályról (11).
- Billentse ki a tartályt.

A papír / pamut szűrőtasakok ártalmatlanítása

- Húzza ki a hálózati dugaszcsatlakozót.
- Vegyen fel szájjvédőt.
- ASR 35 M AutoClean: távolítsa el a szívótömlőt, zárja el a szívónyílást (14) záródugókkal (13).
- Nyissa a reteszelő zárat (10). Vegye le a felső részt (9) a tartályról (11).
- Húzza ki óvatosan hátrafelé a papír (8) / pamut (7) szűrőtasakokat a szívónyílástól (14) elfele. A fedelet átbillentve zárja a papír / pamut szűrőtasak peremét.
- Ártalmatlanítsa a szivott anyagot a törvényes előírásoknak megfelelően.

PE szűrőtasak ártalmatlanítása

- Dugja be a csatlakozódugót.
- Kapcsolja be a porszívót és rázassa le a szűrőt: állítsa a kapcsolót (2) „IR” állásba.
- Kapcsolja ki a porszívót: állítsa a kapcsolót (2) „0” állásba.
- Vegyen fel szájjvédőt.
- ASR 35 M AutoClean: távolítsa el a szívótömlőt, zárja el a szívónyílást (14) záródugókkal (13).
- Nyissa a reteszelő zárat (10). Vegye le a felső részt (9) a tartályról (11). A felső rész lehelyezése előtt állítsa a kapcsolót (2) „I” állásba az esetleg lehulló por felszívásához.
- Húzza le óvatosan hátra a PE szűrőtasakot (6) a szívónyílástól (14) elfele. A fedelet átbillentve zárja a PE szűrőtasak peremét.
- Ártalmatlanítsa a szivott anyagot a törvényes előírásoknak megfelelően.

9.2 Az ASR 35 M AutoClean készülékre vonatkozó különleges tisztítási tudnivalók:

Az M osztályú készülékek esetében a gép külsejét porszívóval kell megtisztítani, majd tisztára kell törölni, vagy a veszélyes területéről való kihozatal előtt tömítőanyaggal kell kezelni. A veszélyes területéről kihozott minden géprészt szennyezettnek kell tekinteni és alkalmas módon meg kell akadályozni a por szétterjedését. A karbantartási és javítási munkáknál az összes nem kielégítően megtisztított szennyezett tárgyat ártalmatlanítani kell. Az ilyen tárgyakat nem átesztő tasakokban az ilyen hulladék ártalmatlanítására vonatkozó előírásoknak megfelelően kell ártalmatlanítani.

10 Karbantartás

10.1 Általános tudnivalók

 Minden karbantartás előtt kapcsolja ki a készüléket és húzza ki a hálózati csatlakozódugót.

 Tisztítsa meg a készüléket (lásd 9. fejezet).

A felhasználó által végzett karbantartáskor szét kell szerelni a porszívót, meg kell tisztítani és el kell végezni a karbantartást, amennyire az a karbantartó személyzet és mások veszélyeztetése nélkül lehetséges.

Elővigyázatossági intézkedések

Az alkalmas elővigyázatossági intézkedések a szét szerelés előtti tisztítást, a porszívó szét szereléséhez helyi szűrt kényszerellőzés biztosítását, a karbantartási terület tisztítását és az alkalmas személyi védőfelszerelést jelentik.

10.2 A szívóteljesítmény gyengülése

A szívóteljesítmény csökkenése esetén végezze el a következőket:

1. Az elektromágneses rázó szerkezet bekapcsolásával (állítsa a kapcsolót (2) „IR” állásba) tisztítsa le a szűrőkazettákat.
2. Üritse ki a tartályt vagy cserélje ki a papír (8) / pamut (7) ill. PE (6) szűrőtasakot.
3. Cserélje ki a szűrőkazettákat (18).

10.3 A szűrőkazetták (18) cseréje

A szűrőcsere előtt még egyszer rázassa le a szűrőkazettákat (18) az elektromágneses rázó berendezés bekapcsolásával (állítsa a kapcsolót (2) „IR” állásba).

Pénzérmével vagy más hasonló tárggyal fordítsa el a reteszelő fejet (16) a reteszen (15) 90°-kal az óramutató járásával ellentétes irányba és nyomja

hátra a reteszt (15). Hajtsa fel a fedelet és vegye ki felfelé a szűrőkazettákat (18). A kivett szűrőkazettákat tegye azonnal porzáró műanyag tasakba és ártalmatlanítsa előírás szerint. Helyezze be az új szűrőkazettákat, ügyeljen a szűrők megfelelő elhelyezkedésére.

10.4 Motorvédő szűrő

Rendszeresen ellenőrizze a motorvédő szűrőt. A motorvédő szűrő (17) szennyezettsége a szűrőkazetták (18) hibájára utal:

- Cserélje ki a szűrőkazettákat (18).
- Cserélje ki a motorvédő szűrőt (17), ill. folyóvízzel mossa ki, szárítsa meg és helyezze vissza.

10.5 Vízérzékelő

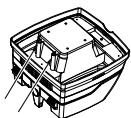

Rendszeresen ellenőrizze a vízérzékelőt, figyeljen a sérülések jeleire.

10.6 Műszaki felülvizsgálat az ASR 35 M AutoClean esetében

Legalább évente a gyártónak vagy kioktatott személynek portechnikai ellenőrzést kell végeznie pl. a szűrő sérülése, a készülék tömítettsége és a vezérlőberendezés működése szempontjából.

A felhasználó által végzett karbantartáskor szét kell szerelni a porszívót, meg kell tisztítani és el kell végezni a karbantartást, amennyire az a karbantartó személyzet és mások veszélyeztetése nélkül lehetséges.

Elővigyázatossági intézkedések

Az alkalmas elővigyázatossági intézkedések a szétszerelés előtti tisztítást, a porszívó szétszereléséhez helyi szűrt kényszerszellőzés biztosítását, a karbantartási terület tisztítását és az alkalmas személyi védőfelszerelést jelentik.

A karbantartási és javítási munkáknál az összes nem kielégítően megtisztított szennyezett tárgyat ártalmatlanítani kell. Az ilyen tárgyakat nem áteresztő tasakokban az ilyen hulladék ártalmatlanítására vonatkozó előírásoknak megfelelően kell ártalmatlanítani.

11 Hibaelhárítás

Ha működésbe lép a térfogatáram ellenőrző kijelző (3) vagy megszólal a hangjelzés (csak az ASR 35 M AutoClean esetében), az arra utal, hogy ki kell üríteni a papír / pamut szűrőtasakot.

A szívóteljesítmény gyengülése:

Az erre vonatkozó tudnivalók a Tisztítás c. fejezetben találhatóak.

- Elszennyeződtek a szűrőkazetták (18)? - tisztítsa ki.
- Megtelt a papír (8) / pamut szűrőtasak (7)? - cserélje ki.
- Megtelt a PE szűrőtasak (6)? - cserélje ki.
- Megtelt a tartály (11)? - ürítse ki.
- Eltömődött a motorvédő szűrő (17)? - lásd a 10. fejezetet.
- Eltömődött a fej, valamelyik cső vagy tömlő?- tisztítsa ki.

A készülék nem indul:

- Be van dugva a csatlakozódugó az aljzatba?
- Van feszültség a hálózatban?
- Rendben van a hálózati vezeték?
- Megfelelően zárt a készülék fedelje?
- Nem kapcsolt ki a vízérzékelő? - Ürítse ki a tartályt; kapcsolja ki majd ismét be a készüléket.
- A kapcsoló (2) „AR” állásban van? - Állítsa „I” vagy „IR” állásba. Lásd a 7.1 fejezetet.
- A porszívót nem kapcsolja be az elektromos szerszám, pedig a kapcsoló (2) „AR” állásban van. - Csatlakoztassa az elektromos szerszámot a csatlakozóaljzathoz (4).

Por van a tartályban behelyezett papír / pamut szűrőtasak mellett:

- Nem megfelelő a forgókapcsoló pozíciója. Lásd a 6.2 fejezetet.

A PE szűrőtasak rászívódik a szűrőkazettákra (18):

- Nem megfelelő a forgókapcsoló pozíciója. Lásd a 6.3 fejezetet.

A PE szűrőtasak rászívódik a szűrőkazettákra (18):

- Nem megfelelő a forgókapcsoló pozíciója. Lásd a 6.3 fejezetet.



A készülék belsejében ne végezzen semmilyen beavatkozást. Forduljon meghatalmazott műhelyhez vagy a Metabo ügyfélszolgálatához (lásd a 13., Javítás c. fejezetet)

12 Tartozékok

Csak eredeti Metabo tartozékokat használjon.

Ha valamilyen tartozékra van szüksége, forduljon a kereskedőjéhez.

Lásd a 4. oldalt.

ASR 35 L AutoClean és ASR 35 M AutoClean:

- 19 Papír szűrőtasak-M
5 db = 1 készlet
- 20 Pamut szűrőtasak-M
5 db = 1 készlet
- 21 PE szűrőtasak-M
5 db = 1 készlet

- 22 „M” szűrőkazetta, cellulóz anyagú
2 db = 1 készlet
- 23 „M” szűrőkazetta, poliészter anyagú
2 db = 1 készlet
- 24 HEPA szűrőkazetta
2 db = 1 készlet
- 25 Motorvédő szűrő (1 db) 2 db-ot kell rendelni.
- 26 Indítókengyel
- 27 Kábelbilincsek (10 db)
- 28 Szívótömlő
- 29 Csatlakozó idom
- 30 Szívócsövek (2 db)
- 31 Toldó idom
- 32 Szívófej
- 33 Padlófej (fém kivitel)
- 34 Univerzális fej
- 35 Univerzális kefe
- 36 Párnakefe
- 37 Fugafej
- 38 Gumifej
- 39 Padlófejkészlet (padlóbetéttel és nedves szíváshoz való betéttel)
- 40 Többfunkciós fej
- 41 Leszívókészlet elektromos szerszámokhoz
- 42 Szívótömlő
- 43 Szívótömlő (antisztatikus)
- 44 Átmeneti idom
- 45 Szívótömlő
30 mm belső
35 mm külső átmérőjű csatlakozó idommal

13 Javítás

A készülékeket csak elektromos szakember javíthatja!

Csak eredeti Metabo pótalkatrészeket szabad használni.

A javításra szoruló Metabo elektromos kéziszerszámokkal kérjük, forduljon Metabo szakkereskedőjéhez. A címeiket a www.metabo.com oldalon találja.

A pótalkatrészek listája letölthető a www.metabo.com oldalról.

14 Környezetvédelem

A Metabo szerszámok csomagolása 100%-ban újrahasznosítható anyagokból készül.

A leselejtezett készülékek és azok tartozékai sok értékes nyersanyagot és műanyagot tartalmaznak, amelyek szintén újrahasznosíthatók.

Ezt a használati útmutatót klórmentesen fehérített papírra nyomtattuk.



Csak EU-tagországok esetében: a készüléket soha ne dobja a háztartási hulladék közé! Az elektromos és elektronikus berendezések hulladékairól szóló 2002/96/EK irányelv és annak nemzeti jogi átvétele értelmében a használt készülékeket szelektíven kell gyűjteni, és lehetővé kell tenni azok környezetkímélő újrahasznosítását.

15 Műszaki adatok

Az adatok értelmezését lásd a 2. oldalon.

A műszaki változtatás joga a továbbfejlesztés érdekében fenntartva.

K	=	porosztály. Megfelel az EN 60335-2-69 szabványnak.
A	=	külső méretek
U	=	hálózati feszültség
F	=	hálózati frekvencia
A	=	áramfelvétel
N	=	hálózati teljesítmény
P ₁	=	névleges felvett teljesítmény
P _{U1}	=	max. vákuum (a tömlőben)
P _{U2}	=	max. vákuum (a kompresszorban)
V _{I/s1}	=	max. térfogatáram (a tömlőben)
V _{I/s2}	=	max. térfogatáram (a kompresszorban)
D _{max1}	=	max. átáramlási mennyiség (a tömlőben)
D _{max2}	=	max. átáramlási mennyiség (a kompresszorban)
V	=	max. tartálytérfogat
m	=	súly (hálózati kábel nélkül)

Jellemző A-osztályú zajszint:

L _{pA}	=	hangnyomásszint
L _{WA}	=	hangteljesítményszint

Munka közben a zajszint túllépheti a 80 dB(A)-t.



Hordjon zajtompító fűlvédőt!

A mérési eredményeket az EN 60704 szabvány szerint határoztuk meg.

~ Váltóáram

A fenti adatoknak tűrése van (a mindenkor érvényben levő szabványoknak megfelelően).

Инструкция по использованию

Уважаемый покупатель! Большое спасибо за доверие, которое вы оказали нам, купив электроинструмент фирмы Metabo. Все без исключения электроинструменты Metabo тщательно тестируются и подлежат строгому контролю качества, проводимому отделом управления качеством продукции Metabo. Вместе с тем, срок службы инструмента в значительной степени зависит от вашего обращения с ним. Обратите внимание на информацию, приведенную в этом руководстве и в прилагаемых документах. Чем бережней вы обращаетесь с инструментом Metabo, тем дольше он будет надёжно служить вам.

Содержание

- 1 Декларация о соответствии
- 2 Использование по назначению
- 3 Общие указания по технике безопасности
- 4 Специальные указания по технике безопасности
- 5 Обзор
- 6 Ввод в эксплуатацию
- 7 Элементы управления
- 8 Эксплуатация
- 9 Очистка
- 10 Техническое обслуживание
- 11 Устранение неисправностей
- 12 Принадлежности
- 13 Ремонт
- 14 Защита окружающей среды
- 15 Технические характеристики

1 Декларация соответствия

Мы с полной ответственностью заявляем, что этот продукт соответствует нормам и директивам, указанным на с. 2.

2 Использование по назначению

ASR 35 L AutoClean:

Л Пылесос предназначен для удаления пыли и твёрдых частиц (осколки стекла, гвозди и т. д.) и жидкостей всех видов, кроме легковоспламеняющихся и горючих жидкостей, а также материалов с температурой более 60 °С.

ASR 35 M AutoClean:

М Пылесос предназначен для удаления опасной для здоровья пыли класса М согласно EN 60335-2-69.

Пылесос предназначен для удаления сухой, негорючей пыли с показателем ПДК для рабочей зоны $\geq 0,1 \text{ мг/л}$.

Информацию о показателях ПДК для рабочей зоны и канцерогенных веществах см. в списке показателей ПДК для рабочих зон или спрашивайте в отделах/организациях охраны труда вашего региона.

Соблюдайте национальные предписания.

Итоговые показатели проверки технического состояния относятся только к процедуре удаления сухой пыли.

Пылесос предназначен для использования в качестве:

a) промышленные пылесосы (ПП) для удаления отложений пыли;

b) пылеуловители (ПУ) для удаления взвешенной пыли, образованной материалобработывающими машинами.

Пылесос предназначен для профессионального использования в сложных условиях, таких как частное производство, монтаж оборудования, строительство, промышленность, производственные, художественные, скульптурные и столярные мастерские, деревообрабатывающие предприятия, согласно EN 60335-2-69.

ASR 35 L AutoClean и ASR 35 M AutoClean:

Данное устройство не должно использоваться лицами (в том числе детьми), которые не способны справиться с ним в силу своих ограниченных физических, психических или сенсорных возможностей, а также в силу отсутствия знаний и/или опыта. Это возможно, только если эти лица находятся под наблюдением человека, ответственного за их безопасность, или если они получили соответствующие указания по использованию устройства.

Этот продукт должен использоваться только по прямому назначению.

Применение устройства для удаления горючей пыли запрещается.

Запрещается удалять горючие или взрывоопасные растворители, пропитанные растворителем материалы, взрывоопасную пыль, такие жидкости, как бензин, масло,

спирт, растворы или материалы с температурой выше 60 °С. В противном случае существует опасность взрыва или пожара! Эксплуатация устройства вблизи воспламеняющихся газов и веществ не допускается.

Ответственность за любой ущерб, связанный с применением инструмента не по назначению, возлагается в полном объёме на пользователя.

Необходимо соблюдать общепринятые правила техники безопасности, а также указания, прилагаемые к данной инструкции.

3 Общие указания по технике безопасности



Перед использованием устройства внимательно и в полном объёме прочтите прилагаемые указания по технике безопасности и инструкцию по использованию. Сохраните все прилагаемые документы и передавайте устройство другим лицам только вместе с ними.



Перед применением пользователи должны получить информацию, указания и инструкции по использованию устройства и по веществам, для удаления которых оно применяется, включая безопасные способы удаления собранного материала.

4 Специальные указания по технике безопасности



Для вашей собственной безопасности и защиты устройства от повреждений соблюдайте указания, отмеченные данным символом!

Не допускать детей к эксплуатации устройства.

Дети должны находиться под постоянным наблюдением, чтобы они не использовали устройство в качестве игрушки.

Внимание! Используйте только принадлежности, входящие в комплект поставки или рекомендованные инструкцией по использованию. Использование других принадлежностей может негативно повлиять на безопасность.

Запрещается производить работы, не предусмотренные настоящей инструкцией.

Компания не несёт ответственности за ущерб, возникший вследствие использования не по назначению, нарушения правил эксплуатации или неквалифицированного ремонта.

При неиспользовании устройства шланг должен оставаться на своём месте во избежание случайного выброса пыли. У ASR 35 M AutoClean впускное отверстие (14) следует закрыть заглушкой (13), концы шланга воткнуть друг в друга во избежание выброса пыли.

Ввод в эксплуатацию устройства, включая принадлежность, запрещается, если:

- на устройстве имеются видимые повреждения (трещины/разрывы);
- сетевой кабель неисправен, потрескался или имеет признаки старения;
- имеется подозрение на скрытую неисправность (после падения).

Не направляйте на людей или животных насадку, шланг или трубу.



При появлении пены или воды немедленно отключите устройство. Очистите пылесборник и при необходимости складчатый фильтр.

Не вставляйте и не садитесь на устройство.

Сетевой кабель и шланг прокладывайте таким образом, чтобы они не создавали препятствий при ходьбе.

Не протягивайте сетевой кабель по острым кромкам, следите, чтобы не было изломов или защемлений.

При повреждении сетевого кабеля он подлежит замене специальным сетевым кабелем. См. главу «Ремонт».

Подключать только к розетке с заземлением.

Не используйте повреждённые удлинительные кабели.

Никогда не беритесь за сетевую вилку влажными руками.

Вынимайте кабель из розетки только за сетевую вилку, не тяните за кабель.

Розетку на устройстве можно использовать только для тех целей, которые предусмотрены инструкцией по использованию.

Не оставляйте устройство без присмотра. При продолжительных перерывах в работе сетевую вилку вынимайте из розетки.

Не допускается эксплуатировать и хранить пылесос на открытом воздухе при высокой влажности.

ВНИМАНИЕ! Данный электроинструмент разрешается хранить только в помещении.

Кислоты, ацетон и растворители разъедают компоненты устройства.



Перед каждым ТО и очисткой устройства, а также после каждого сеанса работы выключайте устройство и вынимайте сетевую вилку из розетки.

Пароструйные установки и мойки высокого давления не должны использоваться для очистки пылесоса.

Внутренняя сторона крышки должна быть всегда сухой.

Если очистка не проводилась в течение длительного времени, особенно на предприятиях, работающих с продуктами питания, существует риск инфицирования: всегда выполняйте очистку и дезинфекцию устройства сразу после использования.

Никогда не открывайте устройство на улице во время дождя или грозы.

Устройство не должно эксплуатироваться во взрывоопасной среде.

Обеспечьте устойчивое положение пылесоса.

Помещение должно иметь достаточную кратность воздухообмена L, когда в помещении возвращается отфильтрованный воздух. Руководствуйтесь национальными нормативами.



Внимание! Данное устройство содержит опасную для здоровья пыль. К работам по опорожнению и обслуживанию, включая изъятие мешка-пылесборника, допускаются только специалисты, использующие соответствующие средства индивидуальной защиты.



Предупреждение об общей опасности!



Внимание! Не начинайте работать с устройством, предварительно не прочитав инструкцию по использованию!

ПРЕДУПРЕЖДЕНИЕ. Обслуживающий персонал должен быть надлежащим образом проинструктирован по правилам эксплуатации данных пылесосов.

Особые указания по технике безопасности для ASR 35 M AutoClean:

Предупреждающая табличка для пылесосов, предназначенных для удаления пыли класса M:



При выполнении работ по опорожнению и ТО соблюдайте следующие положения: Перед тем как открыть устройство, его необходимо очистить. Обязательно используйте респиратор. Необходимо исключить воздействие пыли на посторонних лиц. Обеспечьте рабочее место

принудительной фильтрующей вентиляцией. Затем очистите зону, подлежащую техобслуживанию.

Эксплуатация устройства допускается только при наличии полностью укомплектованной системы фильтрации (фильтрующие картриджи и полиэтиленовые мешки-пылесборники).

Тестирование в соответствии с EN 60335, части 1 и 69, показало, что при удалении воздушно-водяной смеси требования техники безопасности с точки зрения электробезопасности также выполняются.

Особые указания по технике безопасности для ASR 35 L AutoClean:

Предупреждающая табличка для пылесосов, предназначенных для удаления пыли класса L:



Устройство предназначено для удаления потенциально опасных для здоровья веществ. Устройство не подходит для очистки воздуха от древесной пыли.

Пыль, возникающая при обработке материалов, содержащих свинец, некоторых видов древесины, минералов и металлов, может представлять собой опасность для здоровья. Вдыхание частиц такой пыли или контакт с ней может стать причиной появления аллергических реакций и/или заболеваний дыхательных путей.

Некоторые виды пыли (например, пыль, возникающая при обработке дуба или бука) считаются канцерогенными, особенно в комбинации с дополнительными материалами, используемыми для обработки древесины (соли хромовой кислоты, средства защиты древесины).

5 Обзор

См. с. 3 (на развороте).

- 1 Регулятор мощности всасывания *
- 2 Поворотный переключатель Вкл/Выкл/Автомат/AutoClean
- 3 Контрольный индикатор объемного потока
- 4 Розетка для электроинструмента
- 5 Поворотный переключатель для выбора диаметра всасывающего шланга*
- 6 Полиэтиленовый фильтр-мешок *
- 7 Флизелиновый фильтр-мешок *
- 8 Бумажный мешок-пылесборник *
- 9 Верхняя часть

- 10 Защёлка
- 11 Пылесборник
- 12 Держатель кабеля (откинуть назад и повесить на него сетевой кабель)
- 13 Заглушка (только для ASR 35 M AutoClean)*
- 14 Впускное отверстие
- 15 Фиксатор (для открывания крышки при замене фильтрующего картриджа)
- 16 Кнопка фиксатора
- 17 Фильтры защиты двигателя
- 18 Фильтрующий картридж (согласно IFA C)

* в зависимости от комплектации / не входит в комплект поставки

6 Ввод в эксплуатацию

 **Перед вводом в эксплуатацию проверьте соответствие напряжения и частоты сети, указанных на заводской табличке, параметрам сети электропитания.**

6.1 Крепление заглушки (только у ASR 35 M AutoClean)

Цепь заглушки (13) подвесьте за сергу впускного отверстия (14).

6.2 Установка бумажного или флизелинового фильтр-мешка

Бумажные фильтр-мешки (8) не пригодны для влажной уборки.

Выключите устройство, выньте сетевую вилку, откройте защёлки (10). Снимите верхнюю часть (9) с пылесборника (11).

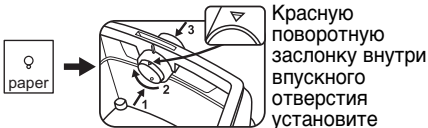

Красную поворотную заслонку внутри впускного отверстия установите меткой «Треугольник» вверх. (Для поворота слегка нажмите её в направлении всасывающего шланга, после поворота вытяните обратно).

Возьмите новый бумажный/флизелиновый фильтр-мешок за фланец и надвиньте сначала вниз на всасывающий штуцер, затем вверх на запорную защёлку. Установите верхнюю часть обратно на пылесборник, закройте защёлки.

6.3 Установка полиэтиленового фильтр-мешка

Полиэтиленовые фильтр-мешки (6) применяются для влажной и сухой уборки.

Выключите устройство, выньте сетевую вилку, откройте защёлки (10). Снимите верхнюю часть (9) с пылесборника (11).

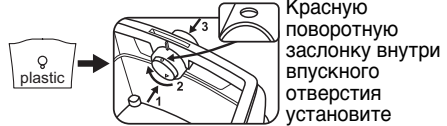

Красную поворотную заслонку внутри впускного отверстия установите меткой «Круг» вверх. (Для поворота слегка нажмите её в направлении всасывающего шланга, после поворота вытяните обратно).

Возьмите полиэтиленовый фильтр-мешок (6) за фланец и наденьте его отверстием сначала на запорную защёлку в нижней части впускного отверстия (8), затем наденьте до упора на впускное отверстие.

Полиэтиленовый фильтр-мешок (6) равномерно расправьте по основанию пылесборника. Края полиэтиленового фильтр-мешка расправьте поверх кромок пылесборника так, чтобы мешок зажимался по периметру при установке верхней части (5).

7 Устройство



7.1 Вкл/выкл, автомат, AutoClean

Выбор необходимого режима работы переключателем (2):

Положение «0»:

-  OFF • Пылесос выключен



Положение «I»:

-  ON  • Пылесос включён
- AutoClean* выключен

Положение «iR»:

-  ON  • Пылесос включён
- AutoClean* включён

Положение «AR»:

-  ON  • Автоматическое включение/выключение: пылесос включается или выключается

электроинструментом, включённым в розетку (4). (Примечание: после выключения электроинструмента пылесос продолжает

работать около 10 секунд. Это необходимо для того, чтобы пыль не оставалась в шланге.)

- AutoClean* включён

* **AutoClean** (автоматическое встряхивание фильтра): автоматическая очистка фильтра при включении и при достижении определённого перепада давления. Для поддержания постоянной чистоты фильтра в процессе непрерывной работы.

7.2 Розетка (4)

 Розетка (4) предназначена только для подключения одного электроинструмента.

 Максимально допустимое потребление тока (пылесосом и подключённым электроинструментом) в сумме не должно превышать значения $I_{\text{макс}}$ (см. таблицу, с. 2).

 **Внимание!** Электроинструмент, при включении его в розетку пылесоса, должен быть выключен. Независимо от положения переключателя розетка пылесоса всегда находится под напряжением, когда сетевая вилка пылесоса вставлена в розетку.

Если переключатель (2) установлен в положение «0», то розетку пылесоса можно использовать в качестве удлинительного кабеля (например, для лампы).

Если переключатель (2) установлен в положение «AR», то пылесос включается или выключается электроинструментом, включённым в розетку (4).

7.3 Регулятор мощности всасывания (только ASR 35 L AutoClean)

С помощью регулятора мощности всасывания (1) можно плавно установить частоту вращения двигателя и тем самым мощность всасывания в соответствии с условиями работы.

7.4 Контрольный индикатор объёмного потока

При заполненном пылесборнике и/или засорении всасывающего шланга загорается контрольный индикатор объёмного потока (3). У ASR 35 M AutoClean дополнительно подаётся звуковой сигнал.

7.5 Поворотный переключатель для установки диаметра всасывающего шланга (только ASR 35 M AutoClean)

Установите поворотным переключателем (5) диаметр подсоединённого всасывающего шланга.

Если переключатель (2) установлен в положение «AR» или «LR», то активирован контроль объёмного потока.

При снижении показателя объёмного потока ниже определённого уровня система автоматически встряхивает фильтрующие картриджи (18), не допуская при этом падения мощности. Если показатель объёмного потока остаётся ниже установленного значения, то загорается контрольный индикатор объёмного потока и, если переключатель стоит в положении «AR», дополнительно подаётся звуковой сигнал, что указывает на необходимость опорожнения пылесборника или замены фильтра-мешка: бумажного (8)/ флизелинового (7) или полиэтиленового (6).
 $\varnothing 35 \text{ mm} \Rightarrow 70 \text{ m}^3/\text{h}$
 $\varnothing 27 \text{ mm} \Rightarrow 40 \text{ m}^3/\text{h}$
 $\varnothing 19 \text{ mm} \Rightarrow 20 \text{ m}^3/\text{h}$

Примечание: при диаметре всасывающего шланга 19 мм или меньше и наличии помех для потока во всасывающем шланге может иметь место ситуация, когда контрольный индикатор объёмного потока (3) мигает, звуковой сигнал подаётся, а опорожнение бумажного/ флизелинового фильтра-мешка ещё не требуется. В этом случае следует расправить шланг, очистить его и при необходимости укоротить.

Примечание: при необходимости, если это обусловлено источником пылеобразования (например, малый диаметр вытяжного канала источника, но большой диаметр всасывающего шланга), поворотный выключатель (5) следует установить на более низкое значение, что, однако, не гарантирует необходимую эффективность перемещения пыли во всасывающем шланге. После каждого рабочего цикла всасывающий шланг необходимо отсоединять от источника пылеобразования, чтобы он свободно поработал без нагрузки.

8 Эксплуатация

8.1 Сухая уборка

Удаление пыли только при сухом состоянии фильтра, устройства и принадлежностей. Во влажном состоянии пыль может прилипнуть и затвердеть.

Бумажный (8), флизелиновый (7) или полиэтиленовый (6) фильтр-мешок всегда используйте в комбинации с фильтрующим картриджем (18).

8.2 Влажная уборка

 Категорически запрещается эксплуатировать устройство без фильтрующего картриджа (18). Устройство может получить повреждения. Кроме того может выступить вода.

Бумажный фильтр-мешок (8) не используется. Флизелиновый (7) или полиэтиленовый (6) фильтр-мешок можно использовать. Фильтрующие картриджи (18) пригодны для влажной уборки.

Перед влажной уборкой удалите сухую пыль. Это позволит избежать сильного загрязнения и образования корки.

Встроенный датчик воды отключает двигатель при полном пылесборнике. Устройство опорожняется. Если устройство не выключено, то действует защита от повторного пуска. Только после отключения и повторного включения устройство снова готово к работе.

После отключения небольшое количество воды может вытечь из шланга обратно.

Перед опорожнением сначала необходимо вынуть всасывающий шланг из жидкости.

При включении режима сухой уборки вставляйте сухие фильтры. При частой смене режимов сухой и влажной уборки рекомендуется использовать второй (сменный) фильтр. Фильтры, пылесборник и принадлежности должны быть сухими, к влажным деталям пыль прилипает.

8.3 Особые указания для ASR 35 M AutoClean

Использование в качестве промышленного пылесоса (ПП):

Установите переключатель (2) в положение «IR».

Установите поворотный переключатель (5) на Ш 35 мм.

При снижении показателя объёмного потока ниже определённого уровня загорается контрольный индикатор объёмного потока, что указывает на необходимость опорожнения пылесборника или замены фильтра-мешка:

бумажного (8)/флизелинового (7) или полиэтиленового (8).

Использование в качестве пылеуловителя (ПУ):

Пылеуловитель можно использовать только при подключении к одному источнику пылеобразования.

Установите переключатель (2) в положение «AR».

Установите поворотным переключателем (5) диаметр подсоединённого всасывающего шланга. Подробнее см. главу 7.5.

Выключенный электроинструмент подсоедините к розетке (4). См. главу 7.2.

При снижении показателя объёмного потока ниже определённого уровня система автоматически встряхивает фильтрующие картриджи (18), не допуская при этом падения мощности. Если показатель объёмного потока остаётся ниже установленного значения, то загорается контрольный индикатор объёмного потока и дополнительно подаётся звуковой сигнал, что указывает на необходимость опорожнения пылесборника или замены фильтра-мешка: бумажного (8)/флизелинового (7) или полиэтиленового (6).

8.4 Транспортировка

У ASR 35 L AutoClean шланг должен оставаться на своём месте во избежание случайного выброса пыли.

У ASR 35 M AutoClean впускное отверстие (14) следует закрыть заглушкой (13), концы шланга воткнуть друг в друга во избежание выброса пыли.

Всасывающий шланг уложить вокруг пылесоса.

Принадлежности разложить по соответствующим полиэтиленовым пакетам и закрыть.

Сетевой кабель повесить на держатель кабеля (12).

Верхняя часть (9) должна быть надёжно соединена с пылесборником (11) — проверьте, чтобы защёлки (10) были закрыты.

9 Очистка

9.1 Общие указания по очистке

Пылесборник и принадлежности очищаются водой. Верхнюю часть (9) протрите влажной тряпкой.

Внимание! Данное устройство содержит опасную для здоровья пыль. К работам по

опорожнению и обслуживанию, включая изъятие мешка-пылесборника, допускаются только специалисты, использующие соответствующие средства индивидуальной защиты.

Опорожнение пылесборника

 Только для удаления пыли с показателем ПДК для рабочей зоны > 1 мг/м³.

- Выньте сетевую вилку.
- ASR 35 M AutoClean: снимите всасывающий шланг, закройте впускное отверстие (14) заглушкой (13).
- Откройте защёлки (10). Снимите верхнюю часть (9) с пылесборника (11).
- Опрокиньте пылесборник.

Утилизация бумажного/флизелинового фильтра-мешка

- Выньте сетевую вилку.
- Наденьте респиратор.
- ASR 35 M AutoClean: снимите всасывающий шланг, закройте впускное отверстие (14) заглушкой (13).
- Откройте защёлки (10). Снимите верхнюю часть (9) с пылесборника (11).
- Бумажный (8)/флизелиновый (7) фильтр-мешок осторожно извлеките назад из впускного отверстия (14). Фланец бумажного/флизелинового фильтра-мешка закройте крышкой.
- Утилизируйте пыль в соответствии с требованиями действующего законодательства.

Утилизация полиэтиленовых фильтров-мешков

- Вставьте вилку в розетку.
- Включите пылесос и стряхните фильтр: установите переключатель (2) в положение «IR».
- Выключите пылесос: установите переключатель (2) в положение «0».
- Наденьте респиратор.
- ASR 35 M AutoClean: снимите всасывающий шланг, закройте впускное отверстие (14) заглушкой (13).
- Откройте защёлки (10). Снимите верхнюю часть (9) с пылесборника (11). Перед снятием верхней части установите переключатель (2) в положение «I», это обеспечит удаление случайно осыпавшейся пыли.
- Полиэтиленовый фильтр-мешок (6) осторожно извлеките назад из впускного отверстия (14). Фланец полиэтиленового фильтра-мешка закройте крышкой.
- Утилизируйте пыль в соответствии с требованиями действующего законодательства.

9.2 Особые указания по очистке для ASR 35 M AutoClean:

Устройства класса M перед извлечением из опасной зоны необходимо очистить снаружи пылесосом, начисто протереть или обработать герметизирующим средством. Все детали устройства, изъятые из опасной зоны, должны рассматриваться как загрязнённые. Их необходимо подвергнуть соответствующей обработке для предотвращения распространения пыли. При проведении работ по техобслуживанию и ремонту все загрязнённые предметы, которые не могут быть достаточно хорошо очищены, подлежат утилизации. Такие предметы должны быть помещены в герметичные пакеты и утилизированы в соответствии с нормами действующего законодательства по утилизации подобных отходов.

10 Техническое обслуживание

10.1 Общие указания

 Перед каждым техобслуживанием выключайте устройство и вынимайте вилку из розетки.

 Очистите устройство (см. главу 9).

При проведении техобслуживания пользователем пылесос необходимо разобрать, очистить и обслужить, насколько это возможно, не подвергая при этом опасности обслуживающий персонал и других лиц.

Меры предосторожности

Рекомендуемые меры безопасности включают в себя очистку перед демонтажом, обеспечение местной принудительной вентиляции с фильтрацией подаваемого воздуха на участке демонтажа пылесоса, очистку зоны техобслуживания и наличие соответствующих средств индивидуальной защиты.

10.2 Снижение мощности всасывания

В случае снижения мощности всасывания необходимо принять следующие меры:

1. Очистить фильтрующие картриджи путём встряхивания электромагнитным вибратором (установить переключатель (2) в положение «IR»).
2. Опрожнить пылесборник или бумажный (8)/флизелиновый (7) или полиэтиленовый (6) фильтр-мешок.
3. Заменить фильтрующие картриджи (18).

10.3 Замена фильтрующих картриджей (18).

Перед заменой фильтров повторно встряхните фильтрующие картриджи (18) путём включения электромагнитных вибраторов (установить переключатель (2) в положение «IR»).

С помощью монеты или аналогичного предмета поверните кнопку (16) запора (15) на 90° против часовой стрелки и нажмите на фиксатор (15). Откройте крышку и выньте вверх фильтрующие картриджи (18). Изъятые фильтрующие картриджи сразу закройте в герметичный полиэтиленовый пакет утилизируйте в соответствии с нормами действующего законодательства. Вставьте новые фильтрующие картриджи, следите при этом за чистотой и прочностью посадки фильтров.

10.4 Фильтры защиты двигателя

Регулярно проверяйте состояние фильтров защиты двигателя. Загрязнение фильтра защиты двигателя (17) указывает на неисправность фильтрующих картриджей (18):

- Замените фильтрующие картриджи (18).
- Замените фильтр защиты двигателя (17) или промойте проточной водой, высушите и установите обратно.

10.5 Датчик воды

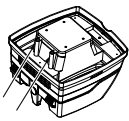

Регулярно очищайте датчик воды и проверяйте на наличие следов повреждения.

10.6 Проверка технического состояния ASR 35 M AutoClean

Не реже одного раза в год изготовителем или специально подготовленным персоналом должна производиться проверка технического состояния, в частности, проверка фильтра на отсутствие повреждений, проверка герметичности устройства и функционирования контрольного устройства.

При проведении техобслуживания пользователем пылесос необходимо разобрать, очистить и обслужить, насколько это возможно, не подвергая при этом опасности обслуживающий персонал и других лиц.

Меры предосторожности

Рекомендуемые меры безопасности включают в себя очистку перед демонтажом,

обеспечение местной принудительной вентиляции с фильтрацией подаваемого воздуха на участке демонтажа пылесоса, очистку зоны техобслуживания и наличие соответствующих средств индивидуальной защиты.

При проведении работ по техобслуживанию и ремонту все загрязнённые предметы, которые не могут быть достаточно хорошо очищены, подлежат утилизации. Такие предметы должны быть помещены в герметичные пакеты и утилизированы в соответствии с нормами действующего законодательства по утилизации подобных отходов.

11 Устранение неисправностей

Если мигает контрольный индикатор объёмного потока (3) или раздаётся звуковой сигнал (только у ASR 35 M AutoClean), то это указывает на необходимость опорожнения бумажного/флизелинового фильтра-мешка.

Снижение мощности всасывания

См. указания в главе «Очистка».

- Засорились фильтрующие картриджи (18)? — очистите.
- Заполнились бумажные (8)/флизелиновые фильтры-мешки (7)? — замените.
- Заполнился полиэтиленовый фильтр-мешок (6)? — замените.
- Заполнился пылесборник (11)? — опорожните.
- Фильтр защиты двигателя в плохом состоянии (17)? См. главу 10.
- Забились насадка, трубка или шланг? — очистите.

Устройство не запускается:

- Вилка вставлена в розетку?
- Есть напряжение в сети?
- Сетевой кабель в исправном состоянии?
- Крышка устройства правильно закрыта?
- Датчик воды отключился? — опорожните пылесборник; выключите и снова включите пылесос.
- Переключатель (2) в положении «AR»? — установите в положение «I» или «IR». См. главу 7.1.
- Пылесос не включается и не выключается электроинструментом, хотя переключатель (2) установлен в положение «AR». — вставьте вилку электроинструмента в розетку (4).

Пыль в пылесборнике при установленном бумажном/флизелиновом фильтре-мешке:

- Неверное положение поворотной заслонки. См. главу 6.2.

Полиэтиленовый фильтр-мешок засасывается (18) фильтрующими картриджами:

- Неверное положение поворотной заслонки. См. главу 6.3.

Полиэтиленовые фильтры-мешки засасываются (18) фильтрующими картриджами:

- Неверное положение поворотной заслонки. См. главу 6.3.

 **Не пытайтесь самостоятельно устранить неисправность. Обратитесь в авторизованную мастерскую или в сервисную службу Metabo (см. главу 13 «Ремонт»)**

12 Принадлежности

Используйте только оригинальные принадлежности Metabo.

Если вам потребуются принадлежности, просим обращаться в вашу торговую организацию.

См. с. 4.

ASR 35 L AutoClean и ASR 35 M AutoClean:

- 19 Бумажный фильтр-мешок-M
5 шт. = 1 комплект
- 20 Флизелиновый фильтр-мешок-M
5 шт. = 1 комплект
- 21 Полиэтиленовый фильтр-мешок-M
5 шт. = 1 комплект
- 22 Фильтрующий картридж-M из целлюлозы
2 шт. = 1 комплект
- 23 Фильтрующий картридж-M из полиэстера
2 шт. = 1 комплект
- 24 Кассета фильтров HEPA
2 шт. = 1 комплект
- 25 Фильтр защиты двигателя (1 шт.)
Необходимо заказывать 2 шт.
- 26 Рукоятка
- 27 Кабельные клипсы (10 шт.)
- 28 Всасывающий шланг
- 29 Соединитель
- 30 Всасывающая труба (2 шт.)
- 31 Соединительный штуцер
- 32 Насадка
- 33 Насадка для пола (металлическая)
- 34 Универсальная насадка
- 35 Универсальная щётка
- 36 Щётка для мягких покрытий
- 37 Насадка для щелей
- 38 Резиновая насадка
- 39 Комплект насадок для пола (со вставкой для пола и вставкой для влажной уборки)
- 40 Многоцелевая насадка

- 41 Комплект для пылеудаления от электроинструментов
- 42 Всасывающий шланг
- 43 Всасывающий шланг (антистатический)
- 44 Переходник
- 45 Всасывающий шланг с внутренним диаметром соединительного элемента 30 мм и внешним диаметром соединительного элемента 35 мм

13 Ремонт

К ремонту устройств допускаются только квалифицированные специалисты-электрики! Используйте только оригинальные запасные части Metabo.

Для ремонта электроинструмента производства Metabo обращайтесь в ближайшее представительство Metabo. Адрес см. на сайте www.metabo.com.

Списки запасных частей можно скачать на сайте www.metabo.com.

14 Защита окружающей среды

Упаковки изделий Metabo полностью пригодны для переработки и вторичного использования.

Отслужившие свой срок устройства и принадлежности содержат большое количество ценных сырьевых и полимерных материалов, которые также могут быть направлены на повторную переработку.

Инструкция по использованию напечатана на бумаге, отбеленной без применения хлора.



Только для стран ЕС: не выбрасывайте устройства вместе с бытовыми отходами! Согласно директиве 2002/96/EG об утилизации старых электроприборов и электронного оборудования и соответствующим национальным нормам отслужившие свой срок устройства подлежат отдельной утилизации с целью их последующей экологически безопасной переработки.

15 Технические характеристики

Пояснения к данным, указанным на с. 2.

Оставляем за собой право на технические изменения.

K = класс пыли. Согласно EN 60335-2-69.

A	=	габаритные размеры
U	=	напряжение сети
F	=	частота сети
A	=	потребление тока
N	=	сетевой кабель
P_1	=	номинальная потребляемая мощность
p_{U1}	=	макс. разрежение (на шланге)
p_{U1}	=	макс. разрежение (на вентиляторе)
$V_{I/s1}$	=	макс. объёмный поток (на шланге)
$V_{I/s1}$	=	макс. объёмный поток (на вентиляторе)
D_{max1}	=	макс. расход (на шланге)
D_{max2}	=	макс. расход (на вентиляторе)
V	=	макс. объём пылесборника
m	=	масса (без сетевого кабеля)

Уровень шума типа A:

L_{pA} = уровень звукового давления

L_{WA} = уровень звуковой мощности

Во время работы уровень шума может превышать 80 дБ(A).



Надевайте защитные наушники!

Результаты измерений получены в соответствии со стандартом EN 60704.

~ переменный ток

На указанные технические характеристики распространяются допуски, предусмотренные действующими стандартами.

metabo[®]

Metabowerke GmbH,
72622 Nürtingen, Germany
www.metabo.com



McGrp.Ru



Сайт техники и электроники

Наш сайт McGrp.Ru при этом не является просто хранилищем [инструкций по эксплуатации](#), это живое сообщество людей. Они общаются на форуме, задают вопросы о способах и особенностях использования техники. На все вопросы очень быстро находят ответы от таких же посетителей сайта, экспертов или администраторов. Вопрос можно задать как на форуме, так и в специальной форме на странице, где описывается интересующая вас техника.