

Содержание







ОБЩИЕ УКАЗАНИЯ.....	32
СЕРТИФИКАЦИЯ.....	32
ТЕХНИЧЕСКИЕ ХАРАКТЕРИСТИКИ.....	34
НАЗНАЧЕНИЕ.....	34
КОМПЛЕКТ ПОСТАВКИ.....	34
КОНСТРУКТИВНЫЕ ОСОБЕННОСТИ.....	34
МЕРЫ БЕЗОПАСНОСТИ.....	35
ПОДГОТОВКА К РАБОТЕ.....	36
РЕКОМЕНДАЦИИ ПО РАБОТЕ.....	37
ОБСЛУЖИВАНИЕ.....	38
ХРАНЕНИЕ.....	38
ТРАНСПОРТИРОВАНИЕ.....	38
ЗАЩИТА ОКРУЖАЮЩЕЙ СРЕДЫ И УТИЛИЗАЦИЯ.....	38

ОБЩИЕ УКАЗАНИЯ

При покупке изделия в розничной торговой сети требуйте проверки его работоспособности и комплектности, а также штампа торгующей организации и даты продажи в гарантийном талоне.

Чтобы избежать недоразумений внимательно ознакомьтесь с данной Инструкцией. Обращаем Ваше внимание на исключительно *бытовое* назначение данного изделия, т. е. оно не должно использоваться для профессиональных работ или в коммерческих целях.

На изделии размещены специальные пиктограммы, обращающие Ваше внимание на наиболее важные моменты.

	Внимательно прочитайте данную Инструкцию.		
	Изделие изготовлено по второму (II) классу защиты от поражения электрическим током.		Всегда используйте надлежащие защитные средства.
	Будьте внимательны при всех видах работы.		
	Примите меры по экологически чистой утилизации пришедшей в негодность упаковки, изделия или аксессуаров.		
			

СЕРТИФИКАЦИЯ

Изделие соответствует требованиям технических регламентов Таможенного Союза: «О безопасности низковольтного оборудования» (ТР ТС 004/2011), «Электромагнитная совместимость технических средств» (ТР ТС 020/2011), «О безопасности машин и оборудования» (ТР ТС 010/2011).

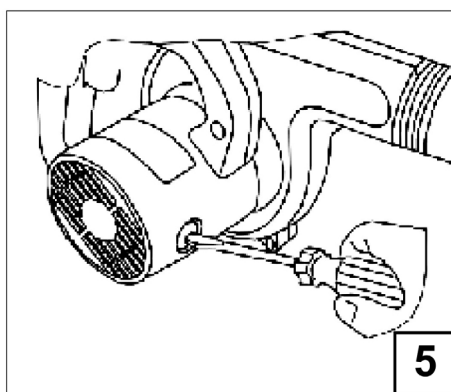
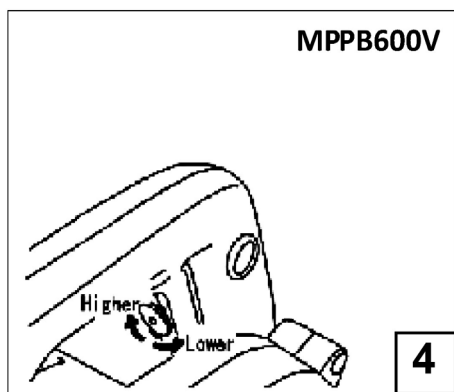
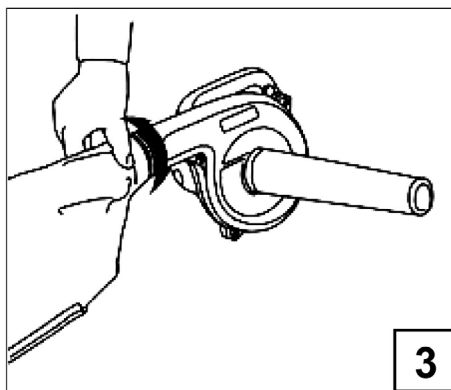
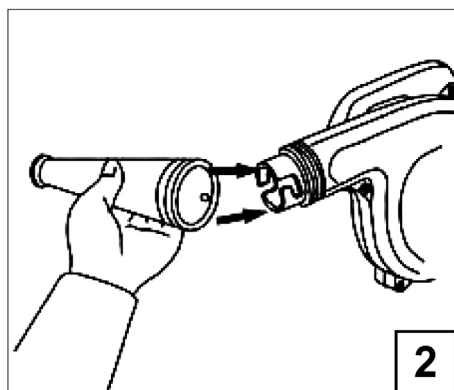
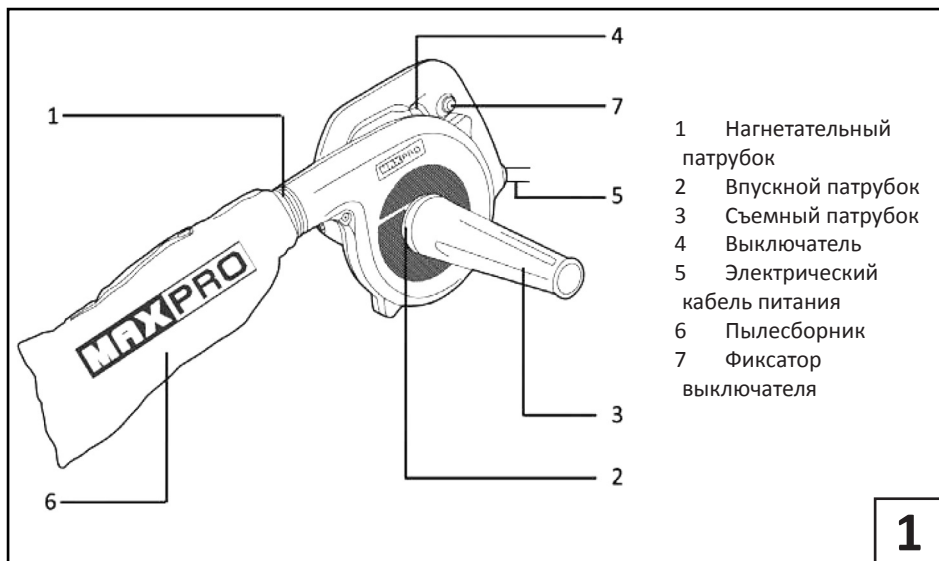

ТЕХНИЧЕСКИЕ ХАРАКТЕРИСТИКИ

Модель	MPPB400	MPPB600V
Артикул	85273	85275
Напряжение питания	220-240 В, 50/60 Гц	220-240 В, 50/60 Гц
Максимальная потребляемая мощность	400 Вт	600 Вт
Максимальный потребляемый ток	2 А	3 А
Число оборотов двигателя без нагрузки	14000 об/мин	7000-16000 об/мин
Производительность воздушного потока	3,0 м ³ /мин	(1,5-3,5) м ³ /мин
Уровень звукового давления по EN 60745	(82,1±3) дБ(А)	(94±3) дБ(А)
Уровень акустической мощности по EN 60745	(95±3) дБ(А)	(104±3) дБ(А)
Уровень вибрации по EN 50144	(2,994±1,5) м/сек ²	(4,0±1,5) м/сек ²
Длина кабеля электропитания	2,0 м	2,0 м
Вес по ЕРТА-Procedure 01/2003	1,0 кг	1,5 кг

НАЗНАЧЕНИЕ

Ручной электрический центробежный воздушный насос модели MPPB400 и модели MPPB600V (в дальнейшем воздуходув) предназначен для сдувания легкого мусора (например, листьев и сухой травы) на территориях садовых участков. Данное изделие может быть использовано для всасывания и сбора легкого мусора с размерами не более чем 2 мм.

КОМПЛЕКТ ПОСТАВКИ*

Инструкция по эксплуатации
Возхоуодув
Съемный патрубок**
Пылесборник**
Коробка упаковочная**.

*Производитель имеет право на конструктивные изменения с целью улучшения качества и дизайна, а также на изменение комплектации изделия.

**Принадлежности являются расходным материалом и на них гарантийные обязательства не распространяются.

КОНСТРУКТИВНЫЕ ОСОБЕННОСТИ

Конструктивно воздуходув состоит из несущего корпуса, электрического двигателя, центробежного насоса, органов управления и насадок.

1 Коллекторный высокооборотный двигатель имеет мощность 400 или 600 Вт соответственно в модели MPPB400 или модели MPPB600V. Вал ротора двигателя опирается на два подшипника качения, а на его передний хвостовик насажено рабочее колесо насоса. Двигатель помещен в корпус двигателя, который винтами соединен с корпусом насоса. Корпус имеет двойную электрическую изоляцию активных частей электропривода, что позволяет работать без применения индивидуальных средств защиты от поражения электрическим током и не требует заземления изделия.

2 Корпус центробежного насоса с размещенным в нем рабочим колесом имеет впускной патрубок 2 (см. рис. 1), через который засасывается воздух, и нагнетательный патрубок 1, через который выходит воздух с избыточным давлением. Насос прокачивает через себя воздух с производительностью 3,0 м³/мин, либо 3,5³/мин (зависит от модели). Конструктивно патрубки одинаковы (имеют одинаковый замок и размеры), что позволяет использовать насос либо как воздуходув, либо как мусоросборник, подключив должным образом сменные насадки к патрубкам.

3 К патрубкам может быть подключен либо съемный патрубок-удлинитель 3, либо пылесборник 6. Для подключения насадки к патрубку необходимо сориентировать и вставить ее так, как показано на рис. 2, а

затем повернуть до упора по часовой стрелке (см. рис. 3). Для снятия насадки необходимо выполнить выше изложенные операции в обратной последовательности. Если съемный патрубок подключить так, как показано на рис. 2, то изделием можно пользоваться как воздуходувом. Если съемный патрубок и пылесборник подключить так, как показано на рис. 1, то изделием можно пользоваться как мусоросборником.

4 На корпусе двигателя установлена ручка для переноски изделия, которая оснащена выключателем без фиксации 4 (см. рис. 1) с фиксатором 7, которым рекомендуется пользоваться при продолжительной непрерывной работе изделием. В модели MPPB600V выключатель имеет регулятор-ограничитель оборотов (см. рис. 4), позволяющий регулировать производительность изделия изменением величины оборотов двигателя.

МЕРЫ БЕЗОПАСНОСТИ

Безопасная работа изделия возможна только после внимательного изучения потребителем настоящей Инструкции перед проведением работ и при условии соблюдения им изложенных в ней требований. Несоблюдение этих требований может стать причиной не только отказов или инцидентов, но и критических отказов или аварий. В следующих подразделах приведен перечень критических отказов и возможных ошибочных действий потребителя, которые приводят к инциденту или аварии. Там же описаны действия потребителя в этих случаях.

Запрещается эксплуатация изделия

- 1 Во взрывоопасных помещениях или помещениях с химически активной средой.
 - 2 В условиях воздействия капель и брызг, а также на открытых площадках при атмосферных осадках.
 - 3 При несоответствии характеристик электрической сети в месте подключения значениям, указанным в разделе **ТЕХНИЧЕСКИЕ ХАРАКТЕРИСТИКИ**.
 - 4 При неисправной электропроводке или электрической розетке, а так же если они рассчитаны на ток меньше, чем 6,3 А. Розетка должна иметь контакты заземления с подключенным защитным заземлением.
 - 5 С электропроводкой, не имеющей токовой защиты (автомат с номиналом 6,3 А) и устройства защитного отключения (УЗО) с номинальным отключающим дифференциальным током не более 30 мА.
- Внимание!** Требование данного и предыдущего пунктов по защитному заземлению предъявляются со стороны сетевого электрического удлинителя, а не изделия.
- 6 При обнаружении перед работой или возникновении во время работы хотя бы одной из следующих неисправностей.
 - 6.1 Повреждение электрического кабеля или штепсельной вилки.
 - 6.2 Искрение щеток на коллекторе, сопровождающееся появлением кругового огня на его поверхности.
 - 6.3 Появление дыма или запаха, характерного для горячей изоляции.
 - 6.4 Неисправность или нечеткая работа выключателя.
 - 6.5 Появление нехарактерных звуков (стука).
 - 6.6 Поломки или трещины в деталях корпуса изделия, либо отсутствующая (снятая) защитная сетка впускного патрубка.
 - 6.7 Неисправность сменных насадок. Неисправная сменная насадка - это съемный патрубок или пылесборник, который не может быть зафиксирован на патрубках изделия, а также засаленный, имеющий разрывы или переполненный пылесборник.

Запрещается при эксплуатации изделия

- 1 Заземлять изделие.
- 2 Оставлять без надзора воздуходув, подключенный к электросети.
- 3 Передавать изделие лицам, не имеющим права пользоваться им.
- 4 Работать с приставных лестниц.
- 5 Натягивать и перекручивать электрический кабель либо электрический удлинитель, подвергать их механическим нагрузкам.
- 6 Превышать предельно допустимую продолжительность работы (см. раздел **РЕКОМЕНДАЦИИ ПО РАБОТЕ**).
- 7 Передавать воздуходув для эксплуатации лицам моложе 18 лет, либо лицам, не имеющим навыков работы с данным изделием, которые не прошли инструктаж по правилам безопасности и не прочитали данную Инструкцию.

Общие правила безопасности при эксплуатации изделия

1. Учитывайте влияние окружающей среды.
 - 1.1 Не подвергайте изделие воздействию атмосферных осадков.
 - 1.2 Не пользуйтесь изделием вблизи от легковоспламеняющихся жидкостей и газов.
 - 1.3 Позаботьтесь о хорошем освещении.

- 2 Избегайте физического контакта с заземленными объектами (металлическими трубами, радиаторами отопления и т.д.).
- 3 Не позволяйте посторонним людям и животным приближаться к месту работы ближе, чем на 3 метра. В процессе работы не пользуйтесь помощью напарника. Не направляйте съемный патрубок включенного изделия на себя или в сторону людей и животных.
- 4 При работах воздуходувом в местах с большим содержанием пыли в воздухе обязательно устанавливайте пылесборник на впускной патрубок.
- 5 Не подвергайте изделие перегрузкам. Используйте его строго по назначению. Исключите при работе падение оборотов двигателя вследствие засорения защитной сетки впускного патрубка. Регулярно в процессе работы очищайте сетку от мусора
- 6 Правильно обращайтесь с электрическим кабелем изделия и электрического удлинителя.
 - 6.1 Не носите изделие, держась за кабель.
 - 6.2 Пользуйтесь электрическими сетевыми удлинителями промышленного производства, предназначенными для работы вне помещений и рассчитанными, с учетом их длины, на ток, потребляемый Вашим изделием (см. раздел **ТЕХНИЧЕСКИЕ ХАРАКТЕРИСТИКИ**). При эксплуатации удлинителя учитывайте рекомендации, изложенные в его документации.
 - 6.3 Электрическую розетку удлинителя необходимо размещать над землей так, чтобы исключить возможность попадание в нее воды (например, класть кабель на плечо с розеткой за спиной).
 - 6.4 Для отключения изделия или удлинителя от сети беритесь за штепсельную вилку, а не за кабель.
 - 6.5 Кабели должны быть защищены от случайного повреждения (острыми гранями, ногами и т.д.).
 - 6.6 Не допускайте непосредственного соприкосновения кабеля с горячими и масляными поверхностями.
 - 6.7 Если произошёл инцидент и кабель поврежден в процессе работы, то, не касаясь его, выньте вилку из розетки и замените электрический кабель изделия в Сервисном центре. Неисправный удлинитель замените исправным.
- 7 Избегайте непреднамеренного включения.
 - 7.1 Перед подключением вилки электрического кабеля к сетевой розетке, проверьте правильность и надежность соединений всех узлов изделия и убедитесь, что выключатель находится в выключенном положении.
 - 7.2 Отключайте изделие выключателем при внезапной остановке (вследствие исчезновения напряжения в сети, заклинивания движущихся деталей и т.п.).
 - 7.3 Не переносите подключенное к сети изделие, держа палец на выключателе.
- 8 Носите подходящую одежду и используйте защитные средства (защитные очки, пылезащитная маска, наушники и т. д.). При работе пользуйтесь средствами защиты органов слуха. Воздействие шума может привести к потере слуха.
- 9 Всегда будьте внимательны.
 - 9.1 При всех видах работы обязательно держите изделие за ручку так, чтобы не закрывать вентиляционные прорези в корпусе.
 - 9.2 Не отвлекайтесь во время работы, выполняйте ее вдумчиво.
 - 9.3 Старайтесь работать в устойчивом положении, постоянно сохраняя равновесие, причем изделие и обрабатываемая поверхность должны находиться в поле Вашего зрения.
 - 9.4 В процессе работы исключите возможность засасывания воды изделием, поскольку это может привести к поражению электрическим током.
 - 9.5 По окончании работ и во время перерыва после выключения изделия обязательно отключите его и удлинитель от электросети.
 - 9.6 Не допускайте механических повреждений, ударов, падения изделия на твердые поверхности и т.п.
 - 9.7 Оберегайте воздуховод от воздействия интенсивных источников тепла или химически активных веществ, а также от попадания жидкостей и посторонних твердых предметов внутрь изделия.
 - 9.8 Не рекомендуется работать с изделием, если Вы сильно утомлены, находитесь в состоянии алкогольного опьянения или принимаете сильнодействующие медикаменты.

ПОДГОТОВКА К РАБОТЕ

Внимание!

- 1 Используйте изделие и аксессуары в соответствии с настоящей Инструкцией и в целях, для которых они предназначены.
- 2 Использование изделия для других операций и в иных целях, чрезмерная перегрузка или непрерывная работа свыше 20 минут может привести к его выходу из строя.
- 3 Ознакомьтесь с предыдущими разделами и выполняйте изложенные в них требования.

Подсоединение съемного патрубка и пылесборника

- 1 **Внимание!** Убедитесь, что изделие отключено от электросети, т.е. что вилка электрического кабе-

ля 5 (см. рис. 1) отключена от сетевой розетки.

2 Назначение съемных деталей описано в разделе **КОНСТРУКТИВНЫЕ ОСОБЕННОСТИ**, п. 3, а способ установки показан на рис. 2 и рис. 3.

Включение/Выключение

Включение

Внимание!

1.1 Убедитесь, что изделие отключено от электросети, т.е. что вилка электрического кабеля 5 (см. рис. 1) отключена от сетевой розетки.

1.2 Убедитесь в надежности и правильности установки съемных деталей (см. подраздел **Подсоединение съемного патрубку и пылесборника**).

1.3 Проверьте, что воздухоудв выключен. Для этого нажмите до упора и отпустите клавишу 4 выключателя.

1.2 Подключите вилку электрического кабеля 5 к электрической сети.

2 Разверните воздухоудв съемным патрубком от себя. Нажмите, плавно увеличивая усилие, на клавишу выключателя 4. Воздуходв включится, причем обороты двигателя будут расти по мере утапливания клавиши (только в модели МРРВ600V).

3 Для продолжительной работы на максимальных оборотах можно зафиксировать включение, для чего необходимо после набора оборотов нажать и удерживать кнопку фиксатора 7. Теперь клавишу выключателя, а затем и кнопку фиксатора, можно отпустить.

4 В модели МРРВ600V на клавише выключателя есть ограничитель оборотов (см. рис. 4), которым можно ограничить (понизить) максимальные обороты двигателя при зафиксированной клавише выключателя.

Выключение

Просто отпустите клавишу выключателя 4 или нажмите и отпустите ее, если предварительно была нажата кнопка фиксатора 7.

Первое включение

1 Распакуйте изделие и произведите осмотр комплекта поставки на предмет отсутствия внешних механических повреждений.

2 **Внимание!** Если при транспортировке температура окружающей среды была ниже +10⁰С, перед дальнейшими операциями необходимо выдержать изделие в помещении с температурой от +10 до +35⁰С и относительной влажностью не выше 75% не менее четырех часов. В случае образования конденсата на узлах и деталях изделия, его эксплуатация или дальнейшая подготовка к работе **запрещена** вплоть до полного высыхания конденсата.

3 Установите, если необходимо, и надежно закрепите нужные съемные детали (см. подраздел **Подсоединение съемного патрубку и пылесборника**). При предпродажной проверке выполнение данного пункта обязательно.

4 Проверьте, что воздухоудв выключен. Для этого нажмите до упора и отпустите клавишу 4 выключателя. Подключите вилку кабеля электропитания к розетке электрической сети.

5 Разверните воздухоудв съемным или нагнетательным патрубком от себя. Убедитесь, что перед ним нет людей, животных и легких предметов. Включите изделие (см. подраздел **Включение/Выключение**) и дайте ему поработать на максимальных оборотах около трех минут. Проверьте регулировку оборотов, функционирование фиксатора и (для модели МРРВ600V) ограничителя оборотов.

Внимание! Некоторое время возможно повышенное искрение щеток, т. к. происходит их притирание к коллектору, а из вентиляционных прорезей корпуса могут вылетать мелкие фрагменты смазки.

6 Выключите воздухоудв. Отключите его от электрической сети и проверьте функционирование патрубков.

7 Если проверки прошли успешно – можете приступать к работе. В противном случае обратитесь за консультацией в торгующую организацию или Сервисный центр.

РЕКОМЕНДАЦИИ ПО РАБОТЕ

1 Внимательно ознакомьтесь с предыдущими разделами и выполняйте изложенные в них требования.

2 Перед началом работы проверьте функционирование воздухоудва.

2.1 Произведите осмотр изделия на предмет отсутствия внешних механических повреждений.

2.2 Установите, если необходимо, требующиеся съемные детали (см. подраздел **Подсоединение съемного патрубку и пылесборника**). Проверьте, что они надежно и правильно закреплены.

2.3 Проверьте, что воздухоудв выключен. Для этого нажмите до упора и отпустите клавишу 4 выключателя. Подключите вилку кабеля электропитания к розетке электрической сети или удлинителя.

2.4 Проверьте работу изделия в течение десяти секунд без нагрузки.

3 **Помните!**

3.1 Изделие рассчитано на эксплуатацию при температуре окружающей среды от +5 до +35⁰С.

3.2 Воздуходув предназначен для сдувания легкого мусора (например, листьев и сухой травы) на территориях садовых участков. Изделие может быть использовано для всасывания и сбора легкого мусора с размерами не более чем 2 мм.

3.3 Продолжительность непрерывной работы воздуходува не должна превышать 20 минут с последующим перерывом не менее десяти минут.

3.4 Суммарная продолжительность работы изделия составляет 60 часов в год, после чего требуется провести послегарантийный профилактический осмотр, замену щеток и смазки в Сервисном центре.

4 При работе в режиме воздуходува и повышенном содержании пыли в воздухе обязательно устанавливайте пылесборник на впускной патрубок.

5 При работе в режиме мусоросборника регулярно проверяйте состояние защитной решетки впускного патрубка и удаляйте мусор и пыль из пылесборника. Кроме того, исключите возможность засасывания воды изделием, поскольку это может привести к поражению электрическим током или выходу из строя двигателя. **Внимание!** Наличие следов коррозии на вале ротора или подшипниках является признаком нарушения правил эксплуатации изделия и основанием для снятия его с гарантийного обслуживания.

6 Избегайте попадания пыли в вентиляционные прорези корпуса двигателя, что приводит к его перегреву. Следите за температурой корпуса в районе двигателя, которая не должна превышать 50°C. При перегреве дайте поработать изделию на холостых оборотах 30 – 60 секунд и выключите его для остывания и удаления пыли (см. также раздел **ОБСЛУЖИВАНИЕ**). **Внимание!** Наличие пыли в вентиляционных прорезях и внутри корпуса двигателя является нарушением правил эксплуатации и основанием для снятия его с гарантийного обслуживания.

7 Сразу по окончании работ произведите обслуживание машины (см. раздел **ОБСЛУЖИВАНИЕ**).

8 В случае выхода из строя воздуходува или его электрического кабеля осуществляйте ремонт только в уполномоченных на это Сервисных центрах.

ОБСЛУЖИВАНИЕ

Внимание! Перед проведением ниже описанных работ убедитесь, что изделие отключено от электропитания.

Обслуживание включает в себя ежедневную очистку изделия, пылесборника, но в первую очередь вентиляционных прорезей корпуса и защитной сетки впускного патрубка, от пыли и грязи.

После работы в условиях повышенного содержания пыли в воздухе и сразу после перегрева (см. раздел **РЕКОМЕНДАЦИИ ПО РАБОТЕ**, п. 6) необходимо снять и очистить пылесборник, очистить защитную сетку впускного патрубка, но главное, продуть сжатым воздухом насос, вентиляционные прорези корпуса двигателя и сам двигатель.

При попадании масла корпус изделия необходимо протереть ветошью, слегка смоченной уайт-спиритом. После этого его необходимо вытереть насухо.

Через каждые 60 часов эксплуатации, но не реже одного раза в год, осуществляйте профилактический послегарантийный осмотр с заменой щеток и смазки изделия в уполномоченных на это Сервисных центрах.

ХРАНЕНИЕ

Хранить изделие следует после проведенного в полном объеме обслуживания в помещении с относительной влажностью не выше 75% при температуре не ниже +5°C.

ТРАНСПОРТИРОВАНИЕ

Транспортировка предварительно прошедшего обслуживание и размещенного в штатную упаковку изделия производится в закрытых транспортных средствах в соответствии с правилами перевозки грузов, действующих на транспорте данного вида.

ЗАЩИТА ОКРУЖАЮЩЕЙ СРЕДЫ И УТИЛИЗАЦИЯ

Когда изделие, дополнительные принадлежности и упаковка придут в негодность, примите меры по экологически чистой их утилизации в соответствии с законодательством РФ.

Не сжигать!