

ЗАЧИСТНАЯ МАШИНКА

2.52

СОРОКИН®
ИНСТРУМЕНТ С ИМЕНЕМ



ТЕХНИЧЕСКИЙ ПАСПОРТ

ИНСТРУКЦИЯ ПО ЭКСПЛУАТАЦИИ

СОДЕРЖАНИЕ

Назначение изделия	2
Комплект поставки	3
Устройство изделия	4
Основные технические характеристики	6
Подготовка к работе	7
Порядок работы	9
Рекомендации по уходу и обслуживанию	12
Требования безопасности	15
Гарантийные обязательства	17
Отметка о продаже	18
Отметки о ремонте	19

Пневматическая прямая зачистная машина с набором насадок предназначена для зачистки и шлифования сварных швов, удаления ржавчины, обработки стали, чугуна и алюминия в промышленном производстве. Также зачистная машина находит широкое применение для выполнения высокоточных шлифовально-зачистных работ на небольших поверхностях, изготовленных из материалов различной твёрдости. Комплектуется сменными цанговыми зажимами на 1/4" и 1/8".

ВАЖНО. Постоянное улучшение продукции торговой марки «СОРОКИН®» является долгосрочной политикой, поэтому изготовитель оставляет за собой право на усовершенствование конструкции изделий без предварительного уведомления и отражения в «Инструкции по эксплуатации».

КОМПЛЕКТ ПОСТАВКИ

- | | |
|---|-------|
| 1. Зачистная машинка прямая 1/4" (6 мм) | 1 шт. |
| 2. Ключ гаечный | 2 шт. |
| 3. Зажим цанговый 1/8" (3 мм) | 1 шт. |
| 4. Насадка шлифовальная 1/8" (3 мм) | 5 шт. |
| 5. Насадка шлифовальная 1/4" (6 мм) | 5 шт. |
| 6. Штуцер пневматический | 1 шт. |
| 7. Технический паспорт и инструкция по эксплуатации | 1 шт. |
| 8. Пластиковый кейс. | 1 шт. |

ВНИМАНИЕ! Распаковав изделие, убедитесь в наличии всех деталей, согласно комплекту поставки. При отсутствии или поломке какой-либо детали немедленно свяжитесь с продавцом.



Рисунок 1 - Деталировка

УСТРОЙСТВО ИЗДЕЛИЯ

№	Наименование	Кол-во
1	Корпус инструмента	1
2	Рычаг пусковой	1
3	Фиксатор рычага	1
4	Пружина	1
5	Болт	1
6	Болт	1
7	Кольцо уплотнительное	1
8	Кольцо уплотнительное	1
9	Шток клапана	1
10	Пружина	1
11	Кольцо уплотнительное	1
12	Гайка винтовая	1
13	Штуцер входной	1
14	Подшипник	1
15	Панель задняя	1
16	Болт	1

№	Наименование	Кол-во
17	Ротор	2
18	Лопасть ротора	1
19	Цилиндр	4
20	Втулка	1
21	Панель передняя	1
22	Подшипник	1
23	Опора цангового зажима	1
24	Кольцо стопорное	1
25	Кольцо декоративное	1
26	Панель защитная	1
27	Зажим цанговый	1
28	Фиксатор цангового зажима	1
29	Кольцо амортизирующее	1
30	Ключ малый	1
31	Ключ большой	1

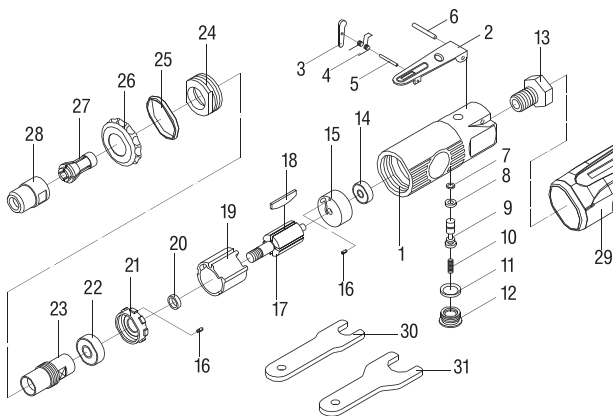
ОСНОВНЫЕ ТЕХНИЧЕСКИЕ ХАРАКТЕРИСТИКИ

Номер по каталогу	2.52
Зажим цанговый, дюйм	1/4, 1/8
Момент затяжки, Н·м	680
Потребление воздуха, л/мин	100
Давление воздуха, атм	6,5
Диаметр воздушного штуцера, дюйм	1/4
Скорость холостого хода, об/мин	25 000
Вес нетто, кг	0,35
Вес брутто, кг	0,6



Рисунок 2 - Схема подключения пневматики

1. Машинка зачистная
2. Воздушный шланг $\varnothing 3/8''$ (10 мм)
3. Лубрикатор
4. Регулятор давления
5. Фильтр
6. Запорный клапан
7. Воздушный шланг со штуцером
8. Соединитель
9. Спускной клапан
10. Воздушный шланг не менее $\varnothing 1/2''$ (13 мм)
- 11.осушитель воздуха
12. Воздушный шланг не менее $\varnothing 1''$ (25 мм)
13. Компрессор
14. Автоматический спускной клапан
15. Спускной клапан ресивера

1. Убедитесь в том, что производительность компрессора соответствует характеристикам используемой пневматической зачистной машинки.
2. Установите переключатель в положении «ВЫКЛ», когда производите подключение воздушной линии к пневмоинструменту.
3. При работе с инструментом обеспечьте номинальное давление воздуха 6,5 бар. Высокое рабочее давление и неочищенный воздух могут значительно сократить срок службы инструмента вследствие быстрого износа движущихся частей и привести к возникновению опасных ситуаций.
4. Производите очистку воздушного фильтра каждую неделю. Рекомендованная схема подключения приведена на рис. 2.
5. Если общая длина пневматической линии превышает 8 метров, то давление на выходе из компрессора следует пропорционально увеличить, чтобы скомпенсировать потери воздуха в соединениях. Минимальный внутренний диаметр воздушной трубки – 1/4 дюйма, но рекомендуется использовать трубку – 3/8 дюйма, что позволяет использовать пневмоинструмент с максимальной эффективностью.
6. Не рекомендуется подключать машинку к воздушной линии при помощи быстроразъёмных соединений (фитингов), потому что в процессе эксплуатации вибрация может нарушить целостность соединения.
7. Храните пневматические шланги подальше от источников тепла, масла и острых предметов. Перед использованием инструмента проверьте пневматические шланги на износ и повреждения. Убедитесь в том, что все соединения надёжно зафиксированы.

ПОРЯДОК РАБОТЫ

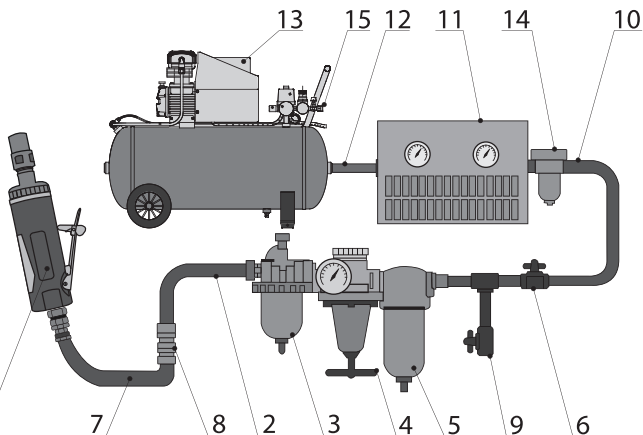
Перед началом эксплуатации убедитесь в отсутствии механических повреждений инструмента, которые могли быть получены при транспортировке и в наличии всех элементов согласно комплекту поставки. При обнаружении повреждений или отсутствии каких-либо элементов незамедлительно свяжитесь с поставщиком.

1. Смажьте инструмент перед началом эксплуатации, если лубризатор не используется в блоке подготовки воздуха пневмосистемы. См. раздел «РЕКОМЕНДАЦИИ ПО УХОДУ И ОБСЛУЖИВАНИЮ».
2. Для установки насадки откройте цанговый зажим (рис. 3), для этого ослабьте затяжку фиксатора цангового зажима (поз. 28, рис.1), прокрутив её против часовой стрелки при помощи малого ключа, в то же время, удерживая большим ключом опору цангового зажима (поз. 23, рис. 1).
3. Установите шлифовальную насадку, например, шлифовальный камень в цанговый зажим (рис. 4).



Рисунок 3 – Ослабление цангового зажима



Рисунок 4 – Установка насадки

4. Затяните цанговый зажим, закрутив фиксатор при помощи малого ключа по часовой стрелке, удерживая большим ключом опору цангового зажима. Убедитесь в том, что цанговый зажим и насадка надёжно зафиксирована в нём ровно без перекосов (рис. 5).

ВНИМАНИЕ! Используйте исключительно шлифовальные насадки, опоры которых рассчитаны на работу с интенсивностью до 25 000 об/мин.

5. Снимите защитный колпачок, расположенный внизу рукоятки зачистной машинки на входном отверстии пневматического привода. Вкрутите штуцер в отверстие подачи воздуха, затем подключите к штуцеру пневмолинию (рис. 6).

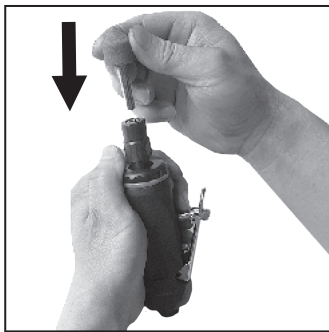

Рисунок 5 – Затягивание цангового зажима



Рисунок 6 – Подключение пневматики

ПОРЯДОК РАБОТЫ

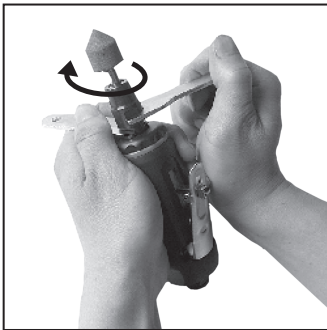
6. Снимите пусковой рычаг (поз. 2, рис. 1) с фиксатора (поз. 3, рис. 1) толкнув его вперёд, далее, нажимая на пусковой рычаг, вращайте шпиндель зачистной машинки. Частота вращения шпинделя регулируется при помощи силы нажатия пускового рычага (рис. 7).

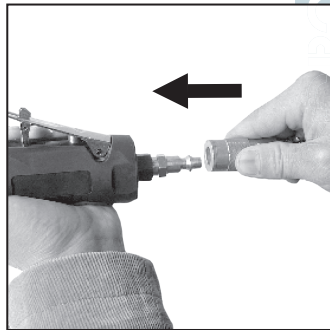

Рисунок 7 – Порядок работы

РЕКОМЕНДАЦИИ ПО УХОДУ И ОБСЛУЖИВАНИЮ

1. Производите смазку изделия ежедневно или перед каждым использованием, если не используете лубрикатор в блоке подготовки воздуха.

ЗАМЕЧАНИЕ: для смазки необходимо применять специальное масло для пневмосистем (напр. № 10). Не применяйте моторные или гидравлические масла!

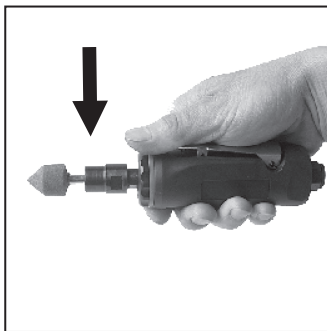
2. При продолжительной работе рекомендуется добавлять масло в систему каждые 2 часа, если в пневмолинии не используется лубрикатор. Смазка пневмосистемы напрямую производится в следующем порядке:
 - Отсоедините пневмолинию от разъёма пневматической зачистной машинки, предварительно стравив давление (рис. 8).
 - При помощи маслёнки добавьте несколько капель масла для пневмосистем в инструмент непосредственно через входное отверстие машинки (рис. 9).
 - Подключите машинку к пневмолинии снова. Запустите зачистную машинку на холостом ходу на несколько секунд, чтобы масло могло распространиться по пневмоприводу.



Рисунок 8 – Отключение пневмолинии



Рисунок 9 – Смазка инструмента

Возможные неисправности и способы их устранения

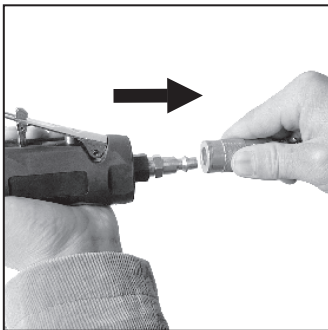
Неисправность	Возможная причина	Способ устранения
Шпиндель вращается медленно или не вращается совсем	Грязь или песок попали в инструмент	Промойте инструмент компрессорным маслом или растворителем
	В инструменте отсутствует масло	Произведите смазку инструмента маслом для пневмосистем № 10
	Низкое давление воздуха	Установите регулятор скорости на максимум
		Установите давление воздуха на выходе из компрессора равное 6,5 бар
	Утечка воздуха на магистрали	Если поврежден участок пневмошланга – замените его. Если воздух травит в местах соединений – используйте там фумленту
	Перепады давления воздуха или недостаточное его кол-во	Убедитесь в том, что используется пневмошланг соответствующего внутреннего диаметра. Чем длиннее магистраль, тем больше должен быть диаметр шланга
Не используйте пневмошланги различного диаметра, соединенные между собой фитингами – это может вызвать дополнительное падение давления на магистрали и снизить мощность инструмента		
Сильный износ лопастей ротора	Замените лопасти ротора	

окончание табл. на стр. 14

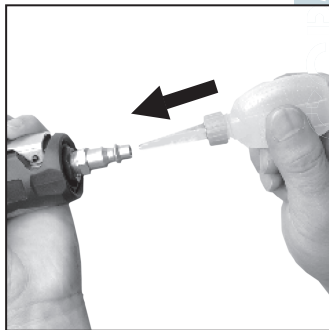
РЕКОМЕНДАЦИИ ПО УХОДУ И ОБСЛУЖИВАНИЮ

окончание табл.

Неисправность	Возможная причина	Способ устранения
Шпиндель вращается медленно или не вращается совсем	Влага попала в механизмы или пневмосистему инструмента	Наличие влаги в ресивере: произведите его осушение (см. руководство к компрессору). Произведите смазку инструмента и дайте ему поработать до тех пор, пока влага полностью не выйдет. Затем снова добавьте масла в инструмент и дайте ему поработать 2–3 секунды
Сильные вибрации и нагрев корпуса	Смазка пневмоинструмента выполнена неправильно	Руководствуясь разделами «Рекомендации по уходу и обслуживанию» и «Порядок работы», произведите смазку корректно
Заметный нагрев корпуса, слышны посторонние звуки	Утечка воздуха на входном штуцере инструмента или в ином элементе пневмосистемы	Проверьте утечку воздуха и устраните её согласно инструкции
	Подшипники вышли из строя или уплотнительные кольца износились или сместились	Поставьте новые подшипники, замените уплотнительные кольца или поставьте их в правильное положение
	Недостаточная смазка пневмосистемы	Смажьте инструмент, чтобы он достиг нужной скорости и вращающего момента

ТРЕБОВАНИЯ БЕЗОПАСНОСТИ

1. Перед началом эксплуатации внимательно изучите инструкцию по эксплуатации и правила техники безопасности.
2. Не превышайте давление в пневмосистеме свыше 6,5 атм., т.к. повышенное давление приводит к более быстрому износу деталей пневмопривода, не увеличивая эффективность работы. Также слишком высокое давление может привести к разрыву соединений пневмолинии или поломке деталей инструмента.
3. Не используйте инструмент в потенциально взрывоопасной среде. Берегите инструмент от воздействия высоких температур и огня во избежание его повреждения или снижения эффективности работы.
4. При шлифовании надёжно фиксируйте малые детали в специальных тисках. Помните, что при работе инструмент вибрирует, тем самым оказывая воздействие на оператора и обрабатываемую деталь. Длительное воздействие сильной вибрации вредно для здоровья человека, поэтому делайте перерывы в работе.
5. Всегда надевайте перчатки, чтобы снизить риск ранения частицами, которые образуются при шлифовании.
6. Следите, чтобы одежду, длинные волосы и т.д. не затянуло во вращающиеся части инструмента во время работы.
7. Во время работы возможно превышение допустимого уровня шума более 85 дБ, используйте защиту органов слуха.
8. Перед регулировкой или заменой шлифовального камня всегда отсоединяйте шланг подачи воздуха от зачистной машинки.
9. При подключении воздушного шланга к пневмоинструменту убедитесь в том, что он находится в выключенном состоянии.
10. Отключайте воздушную линию от пневмоинструмента, если он не используется.

11. Не переносите пневмоинструмент за воздушный шланг.
12. Будьте внимательны при работе с пневмоинструментом – не оставляйте спутанные шланги на рабочей площадке – это может привести к несчастному случаю.
13. Запрещается вносить изменения в конструкцию инструмента и использовать неоригинальные запасные части при ремонте.

ГАРАНТИЙНЫЕ ОБЯЗАТЕЛЬСТВА

Продавец берёт на себя следующие гарантийные обязательства:

1. На данный инструмент распространяется гарантийный срок 6 месяцев со дня продажи через сеть фирменных магазинов.
2. В целях определения причин отказа и/или характера повреждений инструмента производится техническая экспертиза в сроки, установленные законодательством. По результатам экспертизы принимается решение о возможности восстановления инструмента или необходимости его замены.

Все вышперечисленные обязательства применяются только к изделиям, предоставленным в представительство Компании в чистом виде и сопровождаемые паспортом со штампом, подтверждающим дату покупки.

Гарантия распространяется на все поломки, которые делают невозможным дальнейшее использование инструмента и вызваны дефектами изготовителя, материала или конструкции.

Гарантия не распространяется на повреждения, возникшие в результате естественного износа, несоблюдения рекомендаций по техническому обслуживанию или правил безопасности, неправильного использования или грубого обращения, а также изделия, имеющие следы несанкционированного вмешательства в свою конструкцию лиц, не имеющих специального разрешения на проведение ремонтных работ.

Координаты гарантийной службы:

+7(495) 363-91-00, 8(800)333-40-40, tool@sorokin.ru

**С требованиями безопасности, рекомендациями по уходу
и условиями гарантии ознакомлен и согласен.**

Претензий к внешнему виду и комплектности поставки не имею.

Подпись покупателя: _____

Подпись продавца: _____

Номер изделия: _____

Дата продажи: « _____ » _____ 20 _____ г.

ОТМЕТКИ О РЕМОНТЕ

Дата поступления изделия: « _____ » _____ 20 _____ г.

Ремонт является: гарантийный послегарантийный
(ненужное зачеркнуть)

Был произведен ремонт:

Изделие из ремонта получил: _____ (подпись) _____ (расшифровка подписи)

Дата получения изделия: « _____ » _____ 20 _____ г.

Дата поступления изделия: « _____ » _____ 20 _____ г.

Ремонт является: гарантийный послегарантийный
(ненужное зачеркнуть)

Был произведен ремонт:

Изделие из ремонта получил: _____ (подпись) _____ (расшифровка подписи)

Дата получения изделия: « _____ » _____ 20 _____ г.

Дата поступления изделия: « _____ » _____ 20 _____ г.

Ремонт является: гарантийный послегарантийный
(ненужное зачеркнуть)

Был произведен ремонт:

Изделие из ремонта получил: _____ (подпись) _____ (расшифровка подписи)

Дата получения изделия: « _____ » _____ 20 _____ г.

Дата поступления изделия: « _____ » _____ 20 _____ г.

Ремонт является: гарантийный послегарантийный
(ненужное зачеркнуть)

Был произведен ремонт:

Изделие из ремонта получил: _____ (подпись) _____ (расшифровка подписи)

Дата получения изделия: « _____ » _____ 20 _____ г.

