

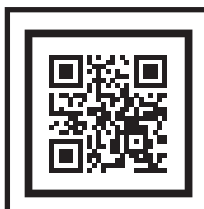

НАСОСНАЯ СТАНЦИЯ
NST900B



5 ГАРАНТИЯ
ЛЕТ

ЗАРЕГИСТРИРУЙ
НА САЙТЕ:
hammer-pt.com



ERC
CE

ИНСТРУКЦИЯ ПО ЭКСПЛУАТАЦИИ



5 ГАРАНТИЯ
ЛЕТ

ЗАРЕГИСТРИРУЙ
НА САЙТЕ:
hammer-pt.com



Уважаемый покупатель!

Благодарим Вас за приобретение инструмента торговой марки Hammer. Вся продукция Hammer спроектирована и изготовлена с учетом самых высоких требований к качеству изделий.

Для эффективной и безопасной работы внимательно прочтите данную инструкцию и сохраните ее для дальнейших справок.

ОБЛАСТЬ ПРИМЕНЕНИЯ

Станция водоснабжения предназначена для бесперебойного водоснабжения в автоматическом режиме чистой водой с забором воды из колодцев, скважин, открытых водоемов и магистральных трубопроводов. При этом она автоматически поддерживает необходимое давление в системе водоснабжения, самостоятельно включаясь и отключаясь по мере расходования воды потребителями. Станция может применяться:

- для орошения или полива сада, в качестве фонтанного насоса;
- для забора (с предварительной фильтрацией) воды из прудов, ручьев, бочек с дождевой водой;
- для водоснабжения домов, коттеджей, дач, а также для сельскохозяйственных и промышленных предприятий, когда вода берется из источника (с предварительной фильтрацией).

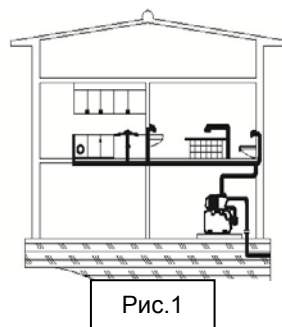

ВНИМАНИЕ! Воду, предназначенную для питья, необходимо очищать и обеззараживать! Запрещается пить воду, прокаченную через станцию и не прошедшую после этого соответствующей обработки.

ВНИМАНИЕ! Станцию водоснабжения нельзя использовать для подачи:

- горючих, газообразующих или взрывчатых жидкостей;
- химических растворов, агрессивных жидкостей (кислот, щелочей, силосных жидкостей);
- жидкостей, содержащих абразивные элементы (например, песок).

ВНИМАНИЕ! Данный инструмент предназначен для использования только в бытовых целях. На инструмент, используемый для предпринимательской деятельности или в профессиональных целях, гарантия не распространяется.



ТЕХНИЧЕСКИЕ ХАРАКТЕРИСТИКИ

Модель:	NST900B
Потребляемая мощность	900 Вт
Напряжение сети	220~240 В
Частота тока	50~60 Гц
Производительность	3600 л/ч
Максимальная высота подъема воды	42 м
Максимальная глубина всасывания	8 м
Давление открытия	1.5 бар
Давление остановки	3 бар
Максимальная температура воды	35°C
Максимальная температура воздуха	40°C
Степень защиты IPX4/B	



Рис.3

Описание к рис.3 и 4.

1. Клапан с сетчатым фильтром на входе трубопровода (размер ячейки сетки фильтра 1мм)
2. Задвижка на входе
3. Задвижка на выходе
4. Обратный клапан
6. Фильтрующая сетка
7. Кронштейн трубопровода.
8. Фильтр
9. Накопительный резервуар
10. Городская сеть водоснабжения
12. Верхний уровень воды
13. Нижний уровень воды
- НА: высота всасывания
- НС: высота забора

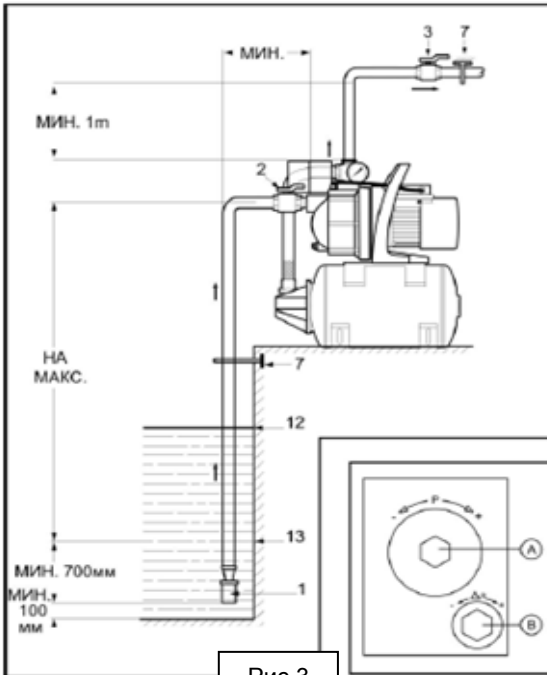

Рис.4

ОБЩИЕ МЕРЫ БЕЗОПАСНОСТИ

ВНИМАНИЕ! С целью предотвращения пожаров, поражений электрическим током и травм при работе с электроинструментами соблюдайте перечисленные ниже рекомендации по технике безопасности!

1. Безопасность на рабочем месте:

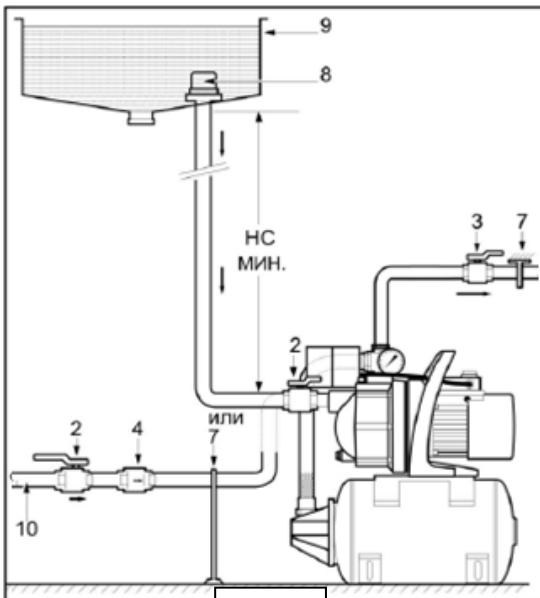
- Содержите рабочее место в чистоте. Беспорядок или неосвещенные участки рабочего места могут привести к несчастным случаям.
- Не работайте с этим электроинструментом во взрывоопасном помещении, в котором находятся горючие жидкости, воспламеняющиеся газы или пыль. Во время эксплуатации, а также при включении и выключении инструмент вырабатывает искры, что может привести к воспламенению пыли или паров.
- Во время работы с электроинструментом не допускайте близко к Вашему рабочему месту детей и посторонних лиц. Отвлечшись, Вы можете потерять контроль над электроинструментом.

2. Электробезопасность:

- Штепсельная вилка электроинструмента должна соответствовать штепсельной розетке. Внесение каких-либо изменений в конструкцию штепсельной вилки запрещается. Не вносите изменения в конструкцию переходных штекеров для электроинструментов с защитным заземлением. Наличие штепсельных вилок, не имеющих изменений в конструкции, а также соответствующих штепсельных розеток снижает риск поражения электротоком.
- Предпринимайте необходимые меры предосторожности для предотвращения удара электрическим током. Избегайте контакта корпуса инструмента с заземленными поверхностями, такими как трубы, отопление, холодильники.
- Защищайте электроинструмент от дождя и сырости. Проникновение воды в электроинструмент повышает риск поражения электротоком.
- Не допускается использование шнура не по назначению, например, для транспортировки или подвески электроинструмента, или для вытягивания вилки из штепсельной розетки. Защищайте шнур от воздействия высоких температур, масла, острых кромок или подвижных частей электроинструмента. Поврежденный или спутанный шнур повышает риск поражения электротоком.
- При работе на свежем воздухе используйте соответствующий удлинитель. Используйте только такой удлинитель, который подходит для работы на улице.
- Если невозможно избежать применения электроинструмента в сыром помещении, то устанавливайте дифференциальный выключатель защиты от токов утечки. Применение дифференциального выключателя защиты от токов утечки снижает риск поражения электрическим током.

3. Личная безопасность:

- Будьте внимательными, следите за тем, что Вы делаете, и продуманно начинайте работу с электроинструментом. Не пользуйтесь электроинструментом в уставалом состоянии или, если Вы находитесь под влиянием наркотиков, спиртных напитков или лекарств. Один момент невнимательности при работе с электроинструментом может привести к серьезным травмам.
- Применяйте средства индивидуальной защиты и всегда надевайте защитные очки. Использование средств индивидуальной защиты: защитной маски, обуви на нескользящей подошве, защитного шлема или средств защиты органов слуха в зависимости от вида работы электроинструмента снижает риск получения травм.
- Предотвращайте непреднамеренное включение электроинструмента. Перед подключением электроинструмента к электропитанию и/или к аккумулятору убедитесь в выключенном состоянии электроинструмента. Не держите подсоединенный инструмент за переключатель.
- Убирайте установочный инструмент или гаечные ключи до включения электроинструмента. Инструмент или ключ, находящийся во вращающейся части электроинструмента, может привести к травмам.
- Не принимайте неестественное положение корпуса тела. Всегда занимайте устойчивое положение и держите всегда равновесие. Благодаря этому Вы можете лучше контролировать электроинструмент в неожиданных ситуациях.
- Носите подходящую рабочую одежду. Не носите широкую одежду и украшения. Держите волосы, одежду и рукавицы вдали от движущихся частей.
- Широкая одежда, украшения или длинные волосы могут быть затянуты вращающимися частями.

4. Бережное и правильное обращение и использование электроинструментов:

- Не перегружайте электроинструмент. Используйте для Вашей работы предназначенный для этого электроинструмент. С подходящим по характеристикам электроинструментом Вы работаете лучше и надежнее в указанном диапазоне мощности.
- Не работайте с электроинструментом с неисправным выключателем. Электроинструмент, который не поддается включению или выключению, опасен и должен быть отремонтирован.
- До начала наладки электроинструмента, перед заменой принадлежностей и прекращением работы отключайте штепсельную вилку от розетки сети и/или выньте аккумулятор. Эта мера предосторожности предотвращает непреднамеренное включение электроинструмента.
- Храните неиспользуемые электроинструменты в недоступном для детей месте. Не разрешайте пользоваться электроинструментом лицам, которые незнакомы с ним или не читали настоящих инструкций. Электроинструменты опасны в руках неопытных лиц.
- Тщательно ухаживайте за электроинструментом. Проверяйте работоспособность и ход движущихся частей электроинструмента, отсутствие поломок или повреждений, отрицательно влияющих на функционирование электроинструмента. Поврежденные части должны быть отремонтированы до использования электроинструмента. Плохое обслуживание электроинструментов является причиной большого числа несчастных случаев.

- Держите режущий инструмент в заточенном и чистом состоянии. Заботливо ухоженные режущие инструменты с острыми режущими кромками режут легче.
- Применяйте электроинструмент, принадлежности, рабочие инструменты и т.п. в соответствии с настоящими инструкциями. Учитывайте при этом рабочие условия и выполняемую работу. Использование электроинструментов для непредусмотренных работ может привести к опасным ситуациям.
- Неиспользуемый инструмент должен храниться в сухом, закрытом месте, недоступном для детей! Не позволяйте использовать инструмент лицам, которые не ознакомились с настоящей инструкцией.

5. Сервис:

- Ремонт прибора осуществляйте только в сервисных центрах! Ремонт Вашего электроинструмента поручайте только квалифицированному персоналу и только с применением оригинальных запасных частей. Этим обеспечивается надежность и безопасность электроинструмента.

ВНИМАНИЕ! Применение любых принадлежностей и приспособлений, а также выполнение любых операций помимо рекомендованных данным руководством, может привести к травме или поломке инструмента.

МЕРЫ БЕЗОПАСНОСТИ ПРИ РАБОТЕ С НАСОСНОЙ СТАНЦИЕЙ

Перед тем как включать станцию, специалист должен проверить следующие моменты:

- Надежность системы заземления аппарата.
- Нулевой контакт.
- Должно быть установлено устройство защитного отключения (макс. ток утечки 30мА), соответствующее всем требованиям безопасности.
- Электрические контакты должны быть надежно защищены от влаги
- Станция должна быть подключена к розетке на 220-230В~50Гц, оснащенной заземляющими контактами и установленной в соответствии со всеми требованиями. Предохранитель - 10 ампер.
- Монтаж устройства и электрической розетки для подключения насоса к питающей электросети должны выполнять квалифицированные специалисты по электромонтажным работам.

В процессе эксплуатации соблюдайте следующие правила:

- Лица, не ознакомившиеся с инструкцией по эксплуатации, не должны работать со станцией водоснабжения. Запрещено использование станции лицами моложе 16 лет.
- Запрещается пользоваться станцией водоснабжения под дождем или во влажной окружающей среде.
- Запрещается включение станции водоснабжения без воды, это может привести к серьезным поломкам.
- В случае поломки обращайтесь только в авторизованный сервисный центр.
- Не передвигайте станцию за кабель и/или шланги.

- Храните станцию в сухом и недоступном для детей месте.
- Температура перекачиваемой жидкости должна быть от +1 до +35.
- Запрещено использовать станцию при отрицательных температурах. При низкой температуре во избежание замерзания станцию водоснабжения необходимо хранить в сухом состоянии (т.е. без воды).
- Не используйте станцию вблизи легковоспламеняющихся жидкостей или газов. При несоблюдении данного условия возникает опасность пожара или даже взрыва.
- Используйте только оригинальные запчасти и не пытайтесь вносить какие-либо изменения в имеющуюся конструкцию.
- Прочтите раздел "Техобслуживание и чистка" данного руководства. Все указанные в нем действия, особенно открытие насоса, должны проводиться специалистом-электриком. При обнаружении неисправностей обращайтесь в сервисный центр.
- Перед каждым использованием проверяйте станцию, кабель питания и вилку на наличие повреждений. Избегайте контакта сетевого кабеля с агрессивными жидкостями, маслами, острыми или нагретыми предметами. Поврежденный кабель нельзя ремонтировать, его необходимо заменить новым.
- Не используйте аппарат в случае, если какое-либо защитное устройство повреждено или сильно изношено. Запрещено отключать защитные устройства.
- Используйте только влагозащищенный удлинитель, предназначенный для работы вне помещений.

ЭКСПЛУАТАЦИЯ

Защита.

В мотор насоса встроена тепловая защита с автоматическим разблокированием.

Установка.

Два варианта установки:

Станция в режиме всасывания - Рис.3.

Станция в режиме подачи из накопительного резервуара или городской сети водоснабжения - Рис.4.

Монтаж (рис.3).

Установка повышения давления должна быть смонтирована под навесом или в легкодоступном месте, с хорошей вентиляцией и защищенном от возможности замерзания.

Монтаж производится непосредственно на горизонтальную и гладкую поверхность пола или фундаментную плиту при помощи анкерных болтов.

Примечание: Под бетонную плиту необходимо проложить изолирующий материал (пробку или армированную резину), чтобы обеспечить бесшумную работу установки.

Гидравлическое подключение. Водоснабжение.

К установке подсоединяются всасывающий и напорный трубопроводы, оба с внешней резьбой диаметром 1".

При заборе воды из колодца или реки, а также из накопительного резервуара на конец заборной трубы необходимо установить обратный клапан с сетчатым фильтром. При отсутствии обратного клапана вода, накачанная в гидроаккумулятор, при отключении насоса будет подаваться по заборной трубе обратно в резервуар.

При заборе воды непосредственно из городской сети водоснабжения согласно санитарным требованиям на входе насоса обязательно установите обратный клапан.

В обязательном порядке: для возможности пуско-наладочных работ установите задвижки (на $\frac{1}{4}$ оборота или аналогичных параметров) на всасывающий и напорный трубопровод.

При использовании жесткого трубопровода, для исключения риска давления на насос, используйте опору или хомут (7; рис.3).

ВНИМАНИЕ! Принимайте во внимание, что высота места монтажа установки, а также температура перекачиваемой жидкости изменяют рабочие характеристики установки.

Электроподключение.

Электроподключение должно производиться квалифицированным электриком и в соответствии с местными действующими правилами. Используйте кабель длиной 1м со стандартной двухполюсной вилкой с заземлением. Установка



автоматического устройства предохранения от утечки тока (УЗО) с пределом срабатывания не более 30мА – обязательна.

Ввод в эксплуатацию.

Проверьте давление в баке, при необходимости отрегулируйте его с помощью воздушного клапана. Оно должно соответствовать около 1,5 бар (0,9 от давления включения станции).

ВНИМАНИЕ! Работа насоса всухую строго запрещается даже в течение нескольких секунд.

Насос в режиме подачи под давлением.

1. Закройте задвижку напорного трубопровода (3; рис.4).
2. Открутите заглушку заливного отверстия.
3. Откройте на максимум задвижку всасывающего трубопровода (2; рис.4).
4. После того, как потечет вода, и пузырьки воздуха полностью исчезнут, завинтите заглушку для залива насоса водой.

Насос в режиме всасывания.

(для процесса самовсасывания достаточно одного наполнения)

1. Откройте задвижку напорного трубопровода находящуюся на выходе насоса (3; Рис.3).
2. Округлите заглушку заливного отверстия.
3. При помощи воронки, вставленной в отверстие для налива, медленно заполните водой насос и всасывающий трубопровод.
4. После того, как вода потечет и пузырьки воздуха полностью исчезнут, завинтите заглушку для залива воды.

РЕКОМЕНДАЦИИ ПО ЭКСПЛУАТАЦИИ

Подсоединение всасывающей магистрали.

- Глубина всасывания не должна превышать 8 м.
- Проверьте соединения на герметичность. Негерметичные соединения способствуют неправильному функционированию и могут быть причиной повреждений станции.
- В шланг всасывания обязательно должен быть вмонтирован обратный клапан, чтобы при выключении двигателя станции вода из гидроаккумулятора не вытекала обратно, и давление в системе не падало.
- Перед обратным клапаном рекомендуется установить металлический сетчатый фильтр.
- Если обратный клапан прилагается отдельно, прикрепите его к основанию всасывающего шланга. Клапан устанавливается по стрелке, указанной на корпусе. Глубина установки – не менее 0,5 м от дна и не выше 0,3 м до поверхности воды.
- Всасывающий шланг может быть как жесткой трубой, так и гибким шлангом, армированным спиралью. Диаметр всасывающей магистрали должен соответствовать диаметру входного штуцера. Этот размер должен быть не менее

указанного в технической документации на агрегат (у данной модели станции не менее 25 мм (1")). При высоте всасывания более 4 м или длине всасывающей трубы более 10 м, рекомендуется диаметр поперечного сечения от 31,2 мм (1 1/4").

- Во избежание образования воздушных пробок следите за тем, чтобы всасывающий шланг был размещен по нисходящей от уровня насоса, а также, чтобы не было перегибов, резких изгибов и сужений. Не допускается подъем всасывающего шланга или трубы выше оси входного штуцера. Рекомендуется устанавливать всасывающую трубу под непрерывным наклоном не менее 1°.
- При установке всасывающего шланга и напорного трубопровода обращайте внимание на то, чтобы они не оказывали на станцию механического усилия и не создавали механических напряжений. Укрепите их при необходимости, а также обратитесь к специалисту для проверки.
- Закрепите всасывающий шланг на входном штуцере. Не применяйте чрезмерное усилие для фиксации шланга, в противном случае можно повредить резьбу. Используйте подходящие уплотнительные средства (например, уплотнительные кольца, уплотнительную ленту и т.д.).

Подсоединение напорного шланга (трубопровода).

- Закрепите напорный шланг (трубопровод) на выходном штуцере напорной магистрали. Рекомендуемый диаметр напорного трубопровода не менее 3/4". Имейте в виду, что при уменьшении диаметра с 1" до 3/4", производительность падает в 1,5 раза. Допускается занижать размер проходного сечения до 1/2", однако следует учитывать, что при этом снижается производительность насоса и увеличивается давление в корпусе станции. Не применяйте чрезмерное усилие для фиксации трубопровода, в противном случае можно повредить резьбу. Используйте подходящие уплотнительные средства (например, уплотнительные кольца, уплотнительную ленту и т.д.).
- Проверьте соединение на герметичность. Негерметичное соединение способствует неправильному функционированию и может быть причиной повреждения.
- Рекомендуется установить дополнительный запорный клапан на выходную магистраль.
- Обратите внимание на то, чтобы напорный трубопровод не давил своим весом на корпус станции и не создавал механических напряжений.
- При необходимости закрепите его.
- При установке (например, для домашнего водоснабжения) подключайте агрегат к трубопроводной сети при помощи эластичных шлангов во избежание шумов и вибрации.
- Максимальная производительность станции дана на срезе выходного штуцера напорной магистрали, то есть на "нулевом" уровне. На максимальной высоте подъема производительность равна нулю.
- Если напорный шланг расположен горизонтально, то на каждые 10 метров горизонтального шланга, производительность падает на 10%. Давление, при сечении шланга 1,2", снижается на 0,1 бар на каждые 5 метров горизонтально расположенной магистрали.

Наполнение станции.

Перед первым запуском или перед запуском станции, в которой отсутствует вода, ее необходимо наполнить. Для этого выполните следующие действия:

1. Насосная станция имеет гидрофорный принцип работы, основанный на предварительном сжатии воздуха в ресивере. На тыльной стороне ресивера, под черной пластмассовой крышкой, находится автомобильный ниппель. Проверьте через него давление сжатого воздуха в гидроаккумуляторе. Оно должно соответствовать около 1,5 бар (0,9 от давления включения станции). Контролировать давление можно с помощью шинного манометра. Если давление меньше, подкачайте воздух обычным велосипедным или автомобильным насосом. Проверьте наличие и работоспособность обратного клапана на погруженной в воду части всасывающего шланга или трубопровода.
2. Отвинтите резьбовую пробку заливного отверстия для заполнения.
3. Наполните станцию водой через горловину для заполнения, пока вода не начнет переливаться через край.
4. Закрутите резьбовую пробку.
5. Для гарантированного всасывания воды перед пуском заполните всасывающий трубопровод.

Первое включение.

- При первой эксплуатации или после длительного простоя проверьте, свободно ли вращается якорь двигателя с турбиной насоса. Крыльчатка вентилятора, находящаяся за вентиляционной решеткой двигателя, должна свободно прокручиваться при помощи отвертки. Если крыльчатка не прокручивается или ее поворот сопровождается посторонними звуками, необходимо обратиться в Службу сервиса.
- Откройте напорную магистраль. Все потребители воды в Вашей системе (краны, вентили и т.п.) должны быть установлены на максимальный расход жидкости, чтобы при всасывании оставшийся в напорной магистрали воздух мог беспрепятственно выйти.
- Включите станцию водоснабжения (см. «Включение и выключение станции»).
- Если вода поступает равномерно, закройте трубопровод. Первый забор воды может длиться несколько минут.

ВНИМАНИЕ! Данная станция не имеет защиты от сухого хода. Работа станции без воды ведет к ее выходу из строя. В случае такой поломки случай рассматривается как не гарантийный! Во избежание выхода станции из строя, установите систему защиты от сухого хода (приобретается покупателем отдельно, в комплектацию не входит).

Включение и выключение станции.

ВНИМАНИЕ! Запрещается использовать насосную станцию без заземления.

- Подключите станцию водоснабжения к источнику питания.
- Поставьте выключатель в положение "I". Устройство работает в автоматическом режиме. Проверьте работу автоматики. Станция включается,

когда давление в ресивере ниже допустимого уровня, и выключается, когда давление достигает своей максимальной величины. Желательно подобрать все параметры (давление включения-выключения, длины и сечения магистралей, число потребителей и пр.) таким образом, чтобы максимальное количество включений станции в час не превышало 30-40 раз.

- Реле давления устанавливается на заводе согласно типу станции. Не пытайтесь изменять установки реле давления.
- Для ручного выключения поставьте выключатель в положение "0" и выньте вилку шнура питания из розетки.

Примечание: устранение неисправностей производится в сервисном центре.

ТЕХНИЧЕСКОЕ ОБСЛУЖИВАНИЕ

Станция может достаточно долго обходиться без техобслуживания. Однако следует обеспечивать регулярную чистку и уход за станцией, т.к. это способствует ее эффективной эксплуатации в течение продолжительного периода.

Если станция не используется длительное время, отключите ее от сети.

После длительного перерыва и не реже одного раза в месяц при эксплуатации станции, проверяйте давление в гидроаккумуляторе. Для этого отключите станцию и слейте воду из напорной магистрали.

После подачи технической или дождевой воды промойте станцию чистой водой и прочистите всасывающий фильтр.

Если станция засорилась, подсоедините напорный шланг к водопроводной системе, отсоедините всасывающий шланг. Включите воду из водопровода, и несколько раз включите станцию на 2 секунды. Таким образом, можно избавиться от большинства причин закупорки.

Никогда не мойте станцию из шланга и не погружайте ее в воду.

Для устранения каких-либо других засорений, которые нельзя ликвидировать водой, обратитесь к компетентным специалистам.

ВНИМАНИЕ! Перед всеми работами по техобслуживанию отключите станцию от сети питания.

Замена комплектующих.

Для замены комплектующих отключите станцию водоснабжения от источника питания, сбросьте давление и затем снимите шланги.

Слив воды из станции.

Во избежание замерзания, когда температура может опускаться ниже нулевой отметки, из станции должна быть полностью слита вода, включая ресивер, и отсоединены все магистрали.

ДЕЙСТВИЯ ПЕРСОНАЛА ПРИ НАСТУПЛЕНИИ АВАРИЙ И КРИТИЧЕСКИХ ОТКАЗОВ

Перечень возможных неисправностей, классифицируемых как инцидент, авария или критический отказ оборудования и действия персонала в случае их наступления приведен в таблице 1.

Таблица 1

Неисправность	Классификация	Действия персонала
Снижение скорости вращения рабочего инструмента	Инцидент	Отключить прибор от сети и обратиться в сервисный центр для проведения диагностики.
Искрение и / или дым	Авария	Принять меры по предотвращению возгорания. Отключить прибор от сети и обратиться в авторизованный сервисный центр для проведения диагностики.
Оплавления пластика корпуса. Потеря целостности конструкции изделия.	Критический отказ	Принять меры по предотвращению возгорания. Отключить прибор от сети и обратиться в сервисный центр для проведения диагностики.

В таблице 2 приведены критерии предельных состояний электроинструмента (признаки неисправности). При появлении этих признаков изделие может быть признано достигшим "предельного состояния" - состояния машины и (или) оборудования, при котором их дальнейшая эксплуатация недопустима или нецелесообразна либо восстановление их работоспособного состояния невозможно или нецелесообразно. Для подтверждения этого состояния оборудование должно быть предоставлено в авторизованный сервисный центр для диагностики.

Таблица 2

Критерии предельного состояния	Причина повреждения	Рекомендации
Оплавление пластика корпуса	Короткое замыкание силовых цепей	Отключить прибор от сети и обратиться в сервисный центр для проведения диагностики
Трещины на поверхности корпусов и оснований	Механическое повреждение корпуса	



СРОКИ ХРАНЕНИЯ, СЛУЖБЫ. РЕСУРС И УТИЛИЗАЦИЯ

Срок хранения изделия составляет 10 (десять) лет при соблюдении условий хранения, указанных в данном руководстве по эксплуатации. Срок хранения исчисляется с даты производства изделия. По окончании этого срока вне зависимости от технического состояния изделия хранение должно быть прекращено и принято решение о проверке технического состояния изделия, направлении в ремонт или утилизации и об установлении нового срока хранения.

Дата изготовления указана на этикетке инструмента.

Срок службы изделия составляет 5 (пять) лет при соблюдении условий хранения и правил эксплуатации, а также правильности сборки и монтажа инструмента, указанных в данном руководстве по эксплуатации. Срок службы исчисляется с даты продажи изделия.

По истечению срока службы или после достижения назначенного ресурса, инструмент не должен использоваться и подлежит утилизации без нанесения экологического ущерба окружающей среде, в соответствии с нормами и правилами, действующими на территории Российской Федерации"

Утилизация инструмента и комплектующих узлов заключается в его полной разборке и последующей сортировке по видам материалов и веществ, для последующей переплавки или использования при вторичной переработке

Данный инструмент и комплектующие узлы изготовлены из безопасных для окружающей среды и здоровья человека материалов и веществ. Тем не менее, для предотвращения негативного воздействия на окружающую среду, по окончании использования инструмента (истечению срока службы) или его непригодности к дальнейшей эксплуатации, инструмент подлежит сдаче в приемные пункты по переработке металлолома и пластмасс.

ТРАНСПОРТИРОВКА, ХРАНЕНИЕ.

Транспортировку рекомендуется производить в упаковке производителя. Аппарат следует хранить при комнатной температуре, в сухом месте, вне досягаемости детей и домашних животных.

Не забывайте, что мороз приводит к разрушению насоса и его принадлежностей, поскольку внутри них всегда находится вода. Поэтому, при опасности заморозания демонтируйте устройство и относящиеся к нему принадлежности и поместите их на хранение в незамерзающее помещение.

При длительном бездействии насоса, а также в зимний период хранить насос необходимо в сухом отапливаемом помещении. Предварительно необходимо слить из него и труб остатки воды, промыть чистой водой и высушить.

Насос не требует консервации. Его следует хранить при температуре от +1 до +35°C, вдали от нагревательных приборов и избегая попадания прямых солнечных лучей.



Допускается постоянное хранение насоса на месте установки, полностью погруженным в воду, отключенным от электросети.

При хранении не допускайте замерзания воды внутри насоса и трубопровода.

При демонтаже насоса для хранения в сухом помещении его следует промыть, просушить и сделать профилактический осмотр.

Насос в упаковке изготовителя можно транспортировать всеми видами крытого транспорта при температуре воздуха от - 10 до + 40°C и относительной влажности до 80% (при температуре +25°C).

При транспортировании должны быть исключены любые возможные удары и перемещения упаковки с изделием внутри транспортного средства.

Вне места установки насос должен храниться в отапливаемом, вентилируемом помещении, в недоступном для детей месте, исключая попадание прямых солнечных лучей, при температуре от +5 до + 35°C.

УСТРАНЕНИЕ НЕПОЛАДОК

Неисправность	Причины	Способ устранения
Станция не включается	Отсутствует напряжение в сети	Проверить розетку, кабель, вилку, проводку. Все перечисленные работы должны проводиться электриком
	Заблокирована крыльчатка станции, термодатчик выключен	Станция, вероятно, загрязнена: нужно хорошо промыть станцию чистой водой. Для этого обратитесь в Службу сервиса
	Возможен дефект в электронике	Обратитесь в Службу сервиса
Станция не подает воду	Всасывающий клапан не погружен в воду	Погрузить всасывающий клапан в воду (мин. на 30 см)
	В станции нет воды	Перед эксплуатацией наполнить станцию водой, проверить обратный клапан
	Всасывающий шланг поврежден или негерметичен или проложен не по нисходящей	Проверить всасывающий шланг на предмет повреждений, проверить наклон всасывающего шланга
	Слишком большая высота всасывания или подающая высота	Проверить высоту всасывания и подающую высоту
	Закрыта напорная магистраль	Открыть запорную арматуру (краны и т.п.)
	Негерметичная напорная магистраль	Проверить напорную магистраль на герметичность
	Износился резиновый уплотнитель	Обратиться в Службу сервиса
Станция не выключается	Износился резиновый клапан	Обратиться в Службу сервиса
	Слишком низкое давление	Увеличить давление
Недостаточная откачка	Всасывающий клапан негерметичен или засорен	Прочистить всасывающий клапан
	Слишком быстрое понижение уровня воды	Глубже установить всасывающий клапан
	Слишком большие потери давления	Проверить внутренний диаметр шлангов

	Уменьшение мощности из-за загрязнения	Промыть станцию чистой водой
Станция выключается после непродолжительного времени работы	Термовыключатель срабатывает при перегреве мотора	Промыть станцию чистой водой, прочистить всасывающий фильтр и удалить инородные тела. Подождать, пока снова отключится термовыключатель
	Слишком высокая температура воды, термовыключатель выключает станцию	Максимальная температура воды не должна превышать 35°C
	Утечка жидкости в напорном шланге	Проверить напорный шланг



ИНФОРМАЦИЯ

В связи с постоянным совершенствованием электроинструмента производитель оставляет за собой право вносить в конструкцию изменения, не описанные в данном руководстве, которые не снижают потребительских качеств изделия.

Изделие соответствует требованиям ТР ТС.

Информацию о сертификатах см. на сайте <http://www.hammer-pt.com>

Декларация о соответствии единым нормам ЕС.

Настоящим мы заверяем, что насосные станции марки Hammer модели **NST900B** соответствуют директивам: 2014/35/EU, 2014/30/EU, 2006/42/EC, EN50144, EN55014, EN61000

Эти приборы соответствуют директивам СЕ по искрозащите и технике безопасности для низковольтных приборов; они сконструированы в соответствии с новейшими предписаниями по технике безопасности.

Изготовитель:

Фирма "Hammer Werkzeug s.r.o.", "Хаммер Веркцойг с.р.о."

Адрес:

Rohacova 188/37, Zizkov, 130 00 Praha 3, Prague, Czech Republic

Рохачова 188/37, Жижков, 130 00 Прага 3, Прага, Чешская Республика

Произведено в КНР.

Импортер:

Наименование: ООО "ТДСЗ"

Адрес местонахождения: 188661, Ленинградская область, Всеволожский район, поселок Мурино, улица Центральная, дом 46, помещение 21.

Информация для связи: почтовый адрес 190000, г. Санкт-Петербург, BOX 1284, ООО "ТДСЗ"

Дата изготовления указана на этикетке изделия.

Срок службы изделия составляет 5 (пять) лет при соблюдении условий хранения и правил эксплуатации, а также правильности сбора и монтажа инструмента, указанных в данном руководстве по эксплуатации.

В случае если, несмотря на тщательный контроль процесса производства, оборудование вышло из строя, его ремонт и замена любых частей должна производиться только в специализированной сервисной мастерской.

Дополнительную информацию по инструменту и обслуживанию можно узнать на сайте: <http://www.hammer-pt.com>

www.hammer-pt.com



ИЗГОТОВИТЕЛЬ «Хаммер Веркцойг с.р.о.» Рохачова 188/37, Жижков,
130 00 Прага 3, Прага, Чешская Республика www.hammer-pt.com
Импортер: Наименование: ООО «ТДСЗ» Адрес местонахождения:
188661, Ленинградская область, Всеволожский район, поселок Мурино,
улица Центральная, дом 46, помещение 21. Информация для связи:
почтовый адрес 190000, г.Санкт-Петербург, ВОХ 1284, ООО «ТДСЗ»
Произведено в КНР