

ГАРАНТИЙНЫЙ РЕМОНТ ОСУЩЕСТВЛЯЕТСЯ
ПРИ СОБЛЮДЕНИИ СЛЕДУЮЩИХ УСЛОВИЙ:

1. Наличие гарантийного талона, с указанием наименования, модели и заводского номера изделия, даты продажи, подписей продавца и владельца, печати сервисного центра или торгующей организации (исправления не допускаются).
2. Предъявление неисправного оборудования в чистом виде, в полной комплектации, включая рабочий орган.

Условия гарантии не предусматривают чистку изделия, приведенную в инструкции по эксплуатации как ежедневный или периодический технический уход.

ГАРАНТИЯ НЕ РАСПРОСТРАНЯЕТСЯ НА:

1. Оборудование, эксплуатировавшееся с нарушением положений Инструкции по эксплуатации.
2. Оборудование, имеющее повреждения, дефекты, вызванные механическими, термическими, химическими воздействиями, применением ненормированных нагрузок в процессе эксплуатации.
3. Последствия ремонта или разборки оборудования владельцем или не уполномоченным сервисным центром.
4. Оборудование, эксплуатировавшееся без надлежащего обслуживания его владельцем согласно Инструкции по эксплуатации.
5. Неисправности, вызванные использованием оборудования не по назначению.
6. Все резиновые изделия (амортизаторы, уплотнения, кольца, колпачки, прокладки, приводные ремни, шины и камеры колес, ленты самоходных гусеничных машин), шнур и пластиковые детали стартера, свечи зажигания, воздушный, топливный и масляный фильтр.

ОБОРУДОВАНИЕ ПРИНЯТО В РЕМОНТ:

Дата _____

Ф.И.О. и подпись представителя СЦ _____

ОБОРУДОВАНИЕ ВЫДАНО ВЛАДЕЛЬЦУ ПОСЛЕ ГАРАНТИЙНОГО ОБСЛУЖИВАНИЯ:

Дата _____

Ф.И.О. и подпись представителя СЦ _____

ОБОРУДОВАНИЕ ПОСЛЕ ОБСЛУЖИВАНИЯ ПРИНЯЛ. ПРЕТЕНЗИЙ НЕ ИМЕЮ

Ф.И.О. и подпись владельца _____

ГАРАНТИЙНЫЙ СРОК ПРОДЛЕН ДО « ____ » _____ 201 ____ г.

М.П.

Адрес СЦ: г. Москва, ул. Цандера, 4/1
т. (495) 687-07-05

МОТОКУЛЬТИВАТОР EURO-5 EVO RM РУКОВОДСТВО ПО ЭКСПЛУАТАЦИИ

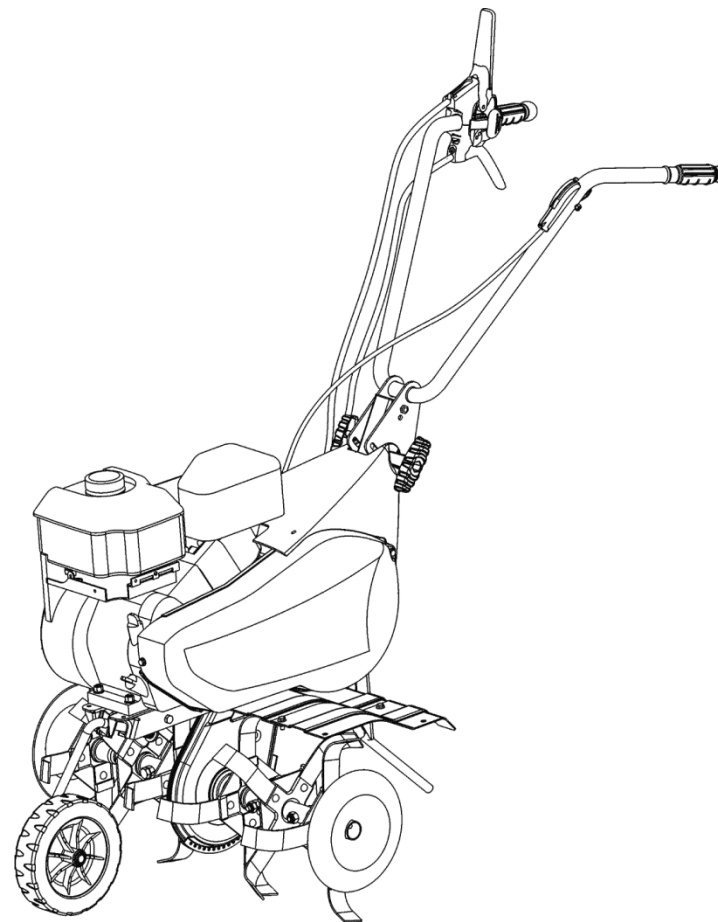

“EUROSYSTEMS s.p.a.” (Италия)



АККОРД

садовая и малая сельскохозяйственная техника

г. Москва, Каширское шоссе, д.65 т. (495) 988-38-39



ГАРАНТИЙНЫЙ ТАЛОН ЯВЛЯЕТСЯ ДОКУМЕНТОМ, ДАЮЩИМ ПРАВО НА ГАРАНТИЙНОЕ ОБСЛУЖИВАНИЕ ПРИОБРЕТЕННОГО ОБОРУДОВАНИЯ. В СЛУЧАЕ УТЕРИ ГАРАНТИЙНОГО ТАЛОНА, ВЛАДЕЛЕЦ ЛИШАЕТСЯ ПРАВА НА ГАРАНТИЙНОЕ ОБСЛУЖИВАНИЕ. УТЕРЯННЫЙ ГАРАНТИЙНЫЙ ТАЛОН НЕ ВОСТАНАВЛИВАЕТСЯ.

ГАРАНТИЙНЫЙ ТАЛОН

НАИМЕНОВАНИЕ ИЗДЕЛИЯ Мотокультиватор

МОДЕЛЬ Euro-5 EVO RM

ЗАВОДСКОЙ НОМЕР _____

ГАРАНТИЙНЫЙ СРОК 24 МЕСЯЦА

ДАТА ПРОДАЖИ _____

Ф.И.О. И ПОДПИСЬ ПРОДАВЦА _____ (_____)

М.П.

С УСЛОВИЯМИ ГАРАНТИИ ОЗНАКОМЛЕН. ПРЕТЕНЗИЙ К КОМПЛЕКТНОСТИ И
ВНЕШНЕМУ ВИДУ НЕ ИМЕЮ.

ФАМИЛИЯ И ПОДПИСЬ ПОКУПАТЕЛЯ

ДЛЯ ЗАМЕТОК

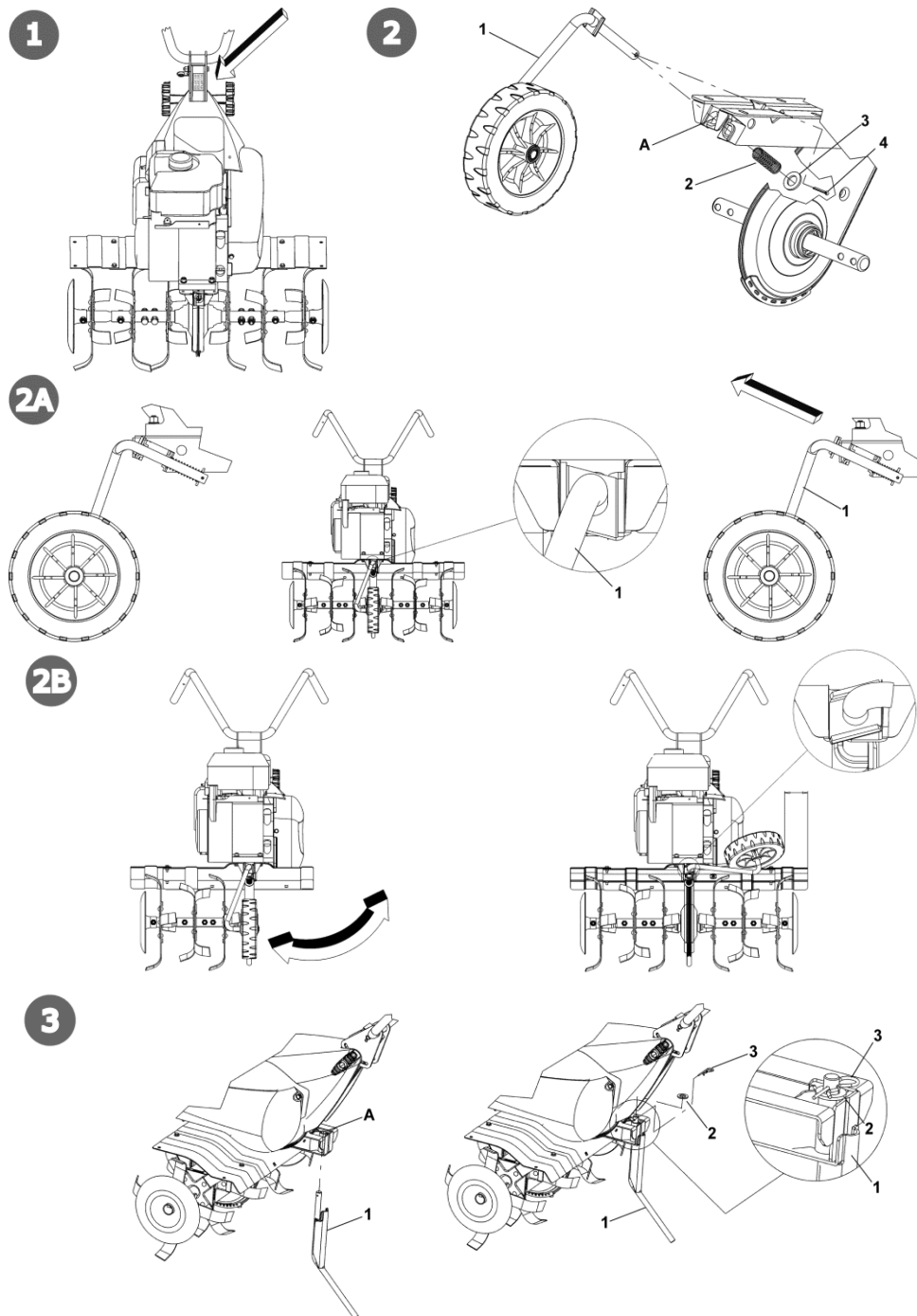

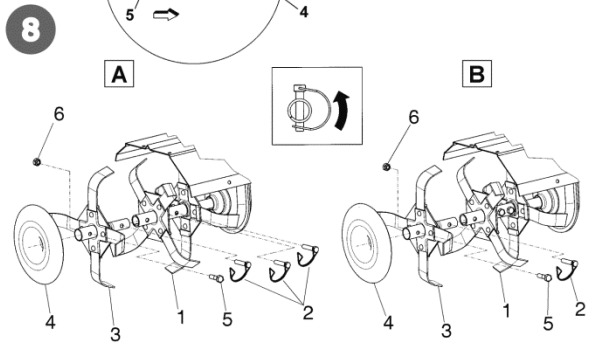
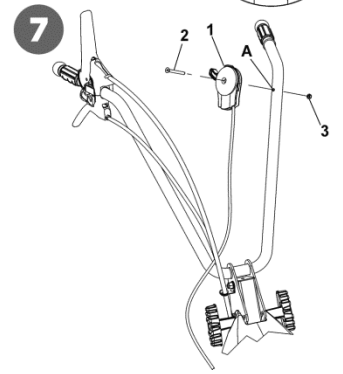
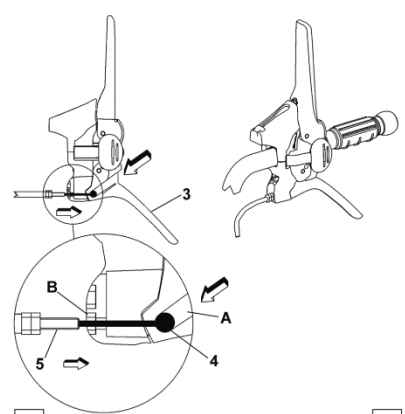
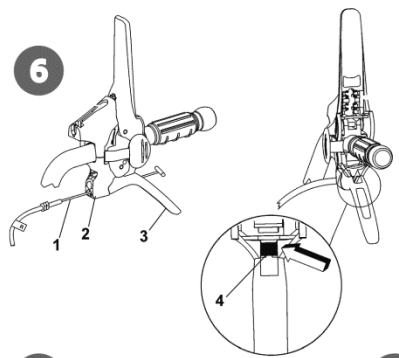
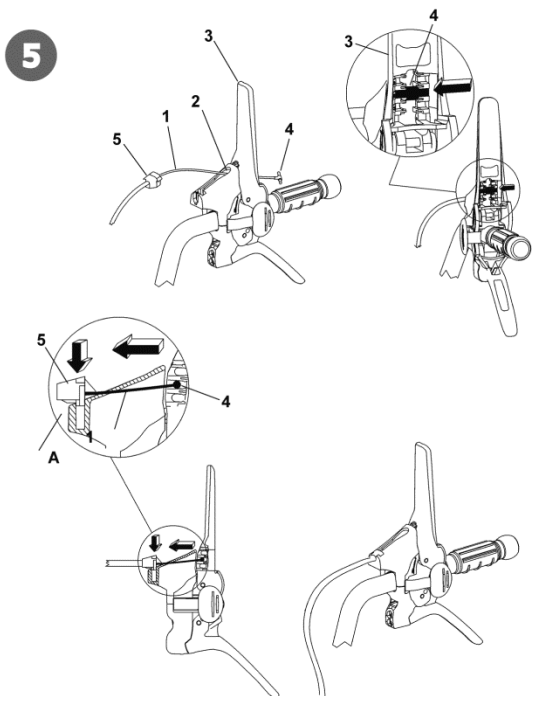
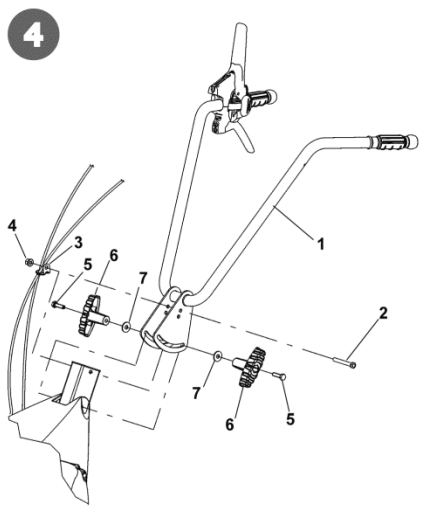

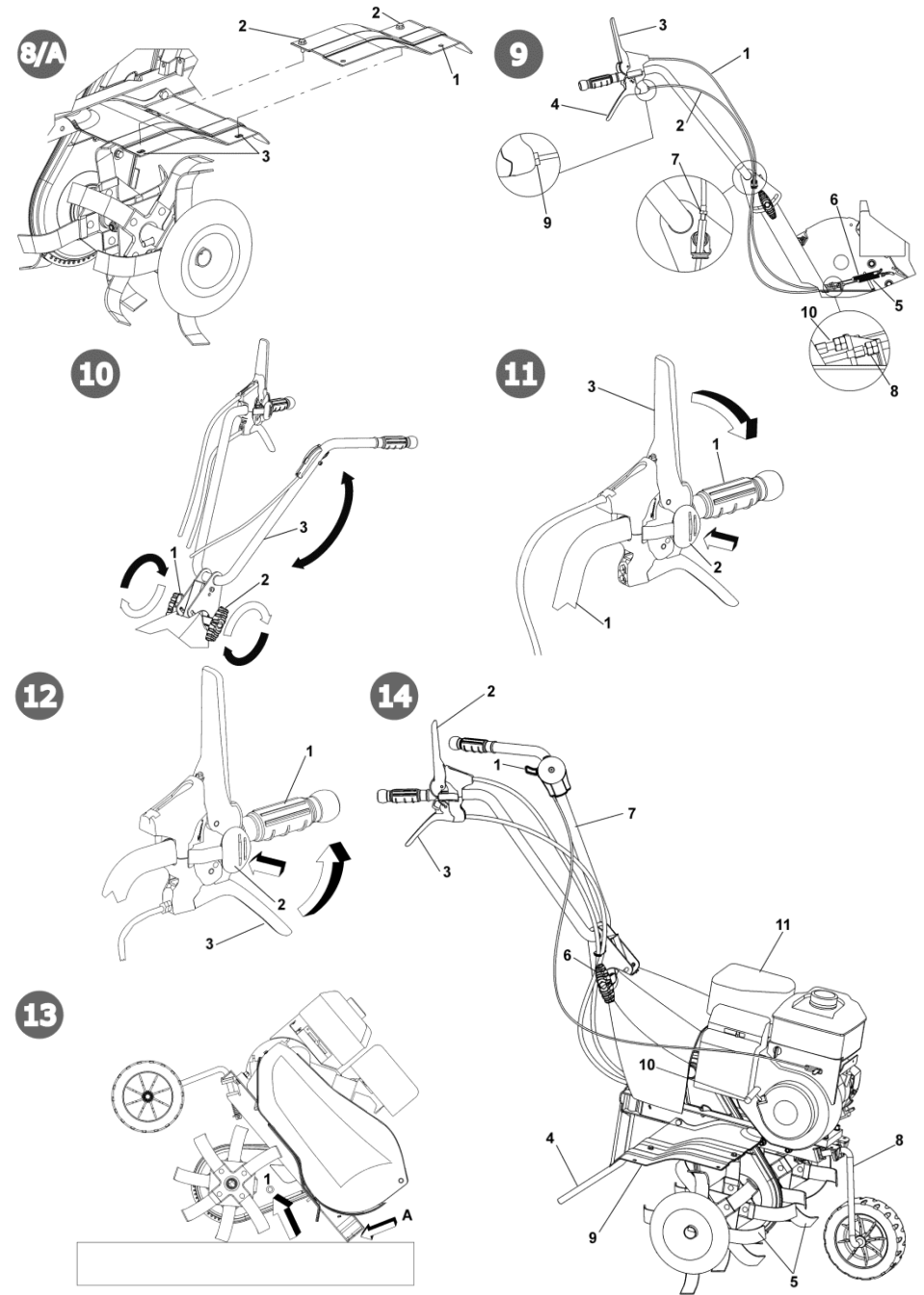



Ознакомьтесь с руководством по эксплуатации перед использованием культиватора!

Повышенный уровень опасности при вращении фрез!

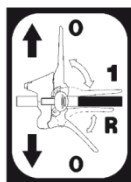

Маркировка прямого и заднего хода

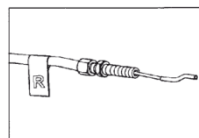

Маркировка троса заднего хода

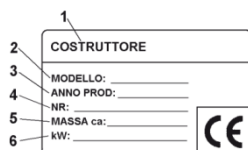

1. Производитель
2. Модель
3. Дата сборки
4. Серийный номер
5. Масса
6. Мощность



Маркировка ручки газа

Хранение и плановое обслуживание. Помните, что для обеспечения безопасной эксплуатации все крепежные элементы должны быть должным образом зафиксированы. Позвольте мотокультиватору остыть перед размещением его на хранение. Если в топливном баке останется какое-то количество бензина, это повышает пожароопасность.

Для уменьшения риска возникновения пожара соблюдайте чистоту, своевременно убирайте масляные потеки и очищайте двигатель и выхлопную трубу от листьев и травы.

Описание органов управления (Рис. 14). 1 – Рычаг газа. 2 – Рычаг прямого хода (с предохранителем). 3 – Рычаг заднего хода. 4 – Ограничитель глубины. 5 – Ножи почвофрезы. 6 – Рукоятки регулировки положения руля. 7 – Руль. 8 – Транспортировочное колесо. 9 – Крыло. 10 – Рукоятка стартера. 11 – Двигатель.

Технические характеристики. Двигатель: ознакомьтесь с руководством по эксплуатации двигателя. Трансмиссия: сцепление ременное, редуктор цепной. Почвофреза оснащена сменными ножами. Ширина обработки 50 см и 75 см. Максимальная частота вращения почвофрезы – 140 оборотов в минуту. Количество скоростей: прямой ход или прямой ход + задний ход (модели с индексом RM). Максимальная длина мотокультиватора: 1,35 м. Максимальная ширина: 0,50 - 0,75 м. Высота мотокультиватора 1,00 м. Размеры упаковки: длина – 80 см, ширина – 53 см, высота – 69 см

Уровень шума и вибрации.

Уровень звукового давления (En709) $L_{eq} = 75,6$ дБ (А) при погрешности $K = \pm 1,1$ дБ (А).

Уровень мощности звука (En709) $L_{wa} = 97,5$ дБ (А) при погрешности $K = \pm 1,1$ дБ (А).

Уровень вибрации (EN 709 и ISO 5349) - $13,18$ м/с² при погрешности $K = \pm 5,27$ м/с².

Дополнительное навесное оборудование: окучник и мотограбли.

Помощь при устранении неисправностей.

Неисправность	Устранение неисправности
Двигатель не запускается	Проверьте уровень топлива, при необходимости долейте
	Проверьте, что рычаг газа находится в положении START
	Проверьте, что штекер свечи зажигания правильно подсоединен
	Проверьте свечу зажигания, при необходимости замените
Падает мощность двигателя	Удостоверьтесь, что топливный клапан находится в открытом положении (только для моделей обладающих такой опцией)
	Забился воздушный фильтр – следует его очистить
Почвофреза не вращается	Удостоверьтесь, что камни или растительность не препятствуют вращению почвофрезы – при необходимости выполните чистку.
	Отрегулируйте тросы прямого и заднего хода
	Проверьте крепление ножей почвофрезы к валу

В случае если вы не в состоянии устранить дефект/повреждение используя таблицу, приведенную выше, необходимо обратиться в авторизованный сервисный центр.

Задний ход: затяните или ослабьте регулировочную гайку (9) или (1) на тросе (2).

Регулировка руля (Рис. 10). Для удобства оператора, высота руля может быть отрегулирована в соответствии с его ростом. Используйте рукоятки (1 и 2) для того чтобы ослабить крепление руля (3). После этого установите нужную высоту руля. Для завершения процедуры регулировки, зафиксируйте руль рукоятками (1 и 2).

Дополнительные инструкции. После завершения сборки и регулировки, мотокультиватор готов к эксплуатации.

- Отрегулируйте положение руля по высоте (см. рис. 10).
 - Перед запуском двигателя выполните визуальный осмотр и убедитесь, что мотокультиватор не имеет видимых повреждений.
 - Внимание! Мотокультиватор поставляется без моторного масла. Перед эксплуатацией залейте порядка 0,5л. моторного масла, так чтобы его уровень достиг требуемого. В любом случае перед использованием мотокультиватора необходимо ознакомиться с инструкцией по эксплуатации двигателя.
 - Не изменяйте калибровку скорости вращения двигателя, чтобы не вывести его из строя.
 - Внимание! При первом запуске мотокультиватора убедитесь, что в редукторе есть трансмиссионное масло. Не начинайте работу, не выполнив данной проверки. Для получения дополнительной информации ознакомьтесь с разделом данной инструкции посвященным редуктору.
 - После завершения сборки мотокультиватора запустите двигатель, чтобы убедиться в его исправной работе. Заглушите двигатель, переведя ручку газа в положение STOP.
 - Как запустить двигатель (Рис. 14): Откройте топливную заслонку (если двигатель оснащен таковой) и переведите рычаг газа (1) в положение START. Если двигатель холодный, используйте для запуска стартер, для этого возьмите рукоятку (10) и резко потяните. Когда после нескольких попыток двигатель будет запущен, верните ручку стартера в изначальное положение.
 - **Движение вперед (Рис. 11):** Возьмитесь за рукоятку (1) и нажмите на предохранитель (2) который препятствует случайному нажатию рычага (3). Зажмите рычаг прямого хода (3) на всю длину рабочего хода.
 - **Движение назад (Рис. 12):** Возьмитесь за рукоятку (1) и нажмите на предохранитель (2) который препятствует случайному нажатию рычага (3). Зажмите рычаг прямого хода (3) на всю длину рабочего хода.
- Данный мотокультиватор был разработан с учетом применения технологий, позволяющих минимизировать уровень вибрации и шума.
- **Завершение работы:** для завершения работы заглушите двигатель, переведя рычаг газа в положение STOP (Рис. 14 поз. 1)

Замена масла в редукторе (при разогретом редукторе после непродолжительного использования мотокультиватора) (Рис. 13).

Главное правило - масло надо менять каждый сезон или после каждых 100 часов работы (класс вязкости масла – SAE80). Для замены масла: А) Отсоедините почвофрезу. В) Открутите масляный колпачок (1). С) Наклоните мотокультиватор и выкачайте масло с помощью шприца для отсоса масла. D) Залейте порядка 0,5л. свежего масла. Наклоните мотокультиватор, как показано на рис. 13, чтобы убедиться в обеспечении необходимого уровня масла. Масло должно начать вытекать из редуктора прямо перед тем, как мотокультиватор начнет касаться земли (в точке А). E) Закрутите масляный колпачок (1).

Внимание! Не удерживайте мотокультиватор в точке А более чем 5 минут. В противном случае масло из картера двигателя может вытечь, что приведет к поломке двигателя. После завершения процедуры проверки уровня масла в редукторе, поставьте культиватор в горизонтальное положение и дайте отстояться примерно 20 минут, после чего мотокультиватор можно использовать.

Внимание! В целях предотвращения загрязнения окружающей среды, отработанное масло следует утилизировать, как это предписано соответствующими нормативными документами действующего законодательства.

Введение.

Уважаемый покупатель! Благодарим Вас за доверие, которое Вы оказали нам, приобретая нашу продукцию. Мы надеемся, что Вы получите удовольствие, работая с нашим мотокультиватором.

Эта рабочая инструкция выпущена, с целью обеспечить надежную работу с самого начала. Если Вы будете точно следовать данной инструкции, машина будет работать безупречно и срок ее службы будет долгим.

Прежде чем машина была запущена в производство, она испытывалась в самых неблагоприятных условиях. В процессе изготовления она также подверглась самым строгим проверкам. Поэтому мы уверены, что покупатель приобретает изделие высокого качества.

Машина прошла строгие испытания согласно рабочим нормативам и международным и российским стандартам безопасности, что подтверждается международными и российскими Сертификатами соответствия. Для обеспечения надежной работы и безопасности следует использовать только комплектующие изготовителя машины. Владелец мотокультиватора теряет право на предъявление любых претензий к изготовителю, если в машине были использованы компоненты не являющиеся оригинальными.

При возникновении вопросов и необходимости получения дополнительной информации, необходимо указывать серийный номер изделия.

Идентификационная информация (Рис. 1). Информационная табличка с данными по модели и серийным номером расположена на раме мотокультиватора, как это показано стрелкой. Примечание – в случае обращения в службу технической поддержки или поиска запасных частей, необходимо указывать серийный номер мотокультиватора.

Правила эксплуатации и ограничения к использованию. Данный мотокультиватор разработан для обработки почвы. Мотокультиватор должен использоваться только с применением оригинального навесного оборудования и запчастей. Любое использование неоригинальных запасных частей запрещено и приведет к потере гарантии.

Меры предосторожности.

Внимание! Перед сборкой и использованием мотокультиватора, пожалуйста, внимательно прочтите руководство по эксплуатации. Лица, не ознакомившиеся с данным руководством по эксплуатации не должны использовать мотокультиватор.

- ⚠ Лица, не ознакомившиеся с руководством по эксплуатации, а также дети и подростки в возрасте до 16 лет, лица находящиеся в состоянии алкогольного опьянения или под воздействием лекарственных препаратов не допускаются к управлению мотокультиватором.
- ⚠ Мотокультиватор разработан для управления одним человеком. Оператор, управляющий мотокультиватором, несет ответственность при возникновении несчастных случаев с участием третьих лиц. При использовании мотокультиватора, оператор должен убедиться, что в зоне обработки почвы нет посторонних лиц, особенно детей.
- ⚠ Перед началом работы уберите все посторонние предметы с обрабатываемого участка. Используйте мотокультиватор только при дневном освещении, либо же при использовании хорошего искусственного освещения.
- ⚠ Во время запуска двигателя оператор не должен находиться перед мотокультиватором или его рабочими органами. Когда вы запускаете двигатель с помощью шнура, почвофреза не должна вращаться (если она вращается, ослабьте натяжение приводного ремня с помощью регулировочного винта).
- ⚠ Во время работы необходимо носить длинные брюки и прочную обувь. Будьте очень осторожны при работе, почвофрезы потенциально опасны для и ног. Никогда не бегите за мотокультиватором, используйте только размеренный шаг.

- ▷ Во время транспортировки и технического обслуживания двигатель должен быть выключен.
- ▷ Когда вы не управляете мотокультиватором или не держитесь за ручки, двигатель должен быть выключен.
- ▷ Не запускайте двигатель в закрытых помещениях, чтобы избежать отравления угарным газом.
- ▷ Внимание! Бензин является легковоспламеняющимся веществом. Все операции (заправка, слив топлива) необходимо выполнять на открытом воздухе при выключенном двигателе. В случае возникновения утечки топлива не пытайтесь запустить двигатель, а уберите мотокультиватор с места разлива, чтобы избежать воспламенения.
- ▷ Остерегайтесь ожогов. Выхлопная труба и части, прилегающие к ней, могут достигать 80°C. Очищайте двигатель и выхлопную трубу от травы, листьев и масляных загрязнений.
- ▷ Не используйте мотокультиватор на крутых склонах – это может привести к опрокидыванию.
- ▷ Перед вводом мотокультиватора в эксплуатацию визуально убедитесь в отсутствии повреждений конструкции. Никогда не используйте мотокультиватор с поврежденным корпусом или отсутствующими защитными элементами конструкции. Необходимо своевременно выполнять замену изношенных или поврежденных элементов конструкции.
- ▷ В случае неправильного использования и/или выполнения ремонтных работ неквалифицированным техническим персоналом и/или использования неоригинального навесного оборудования или запчастей, производитель не несет ответственности за любой причиненный ущерб.

Опция повышения безопасности (Рис. 14). Все мотокультиваторы оснащены активной системой повышения безопасности, которая предотвращает самопроизвольное или случайное включение почвофрезы при опущенных ручках управления (2- прямой ход, 3- задний ход).

Рекомендации по работе с мотокультиватором. При работающем двигателе поставьте ножи мотокультиватора на почву и, крепко держа мотокультиватор, отпустив ручку сцепления, погрузите рабочие органы в почву. При работе мотокультиватора ограничитель глубины должен находиться в почве. Используйте мотокультиватор на легких почвах или почвах средней сложности. Мотокультиватор не подходит для обработки почв в густой травой или газон. Также не рекомендуется использовать мотокультиватор на каменистых почвах.

Транспортировка. Для погрузки мотокультиватора, установленного на поддон, необходимо использовать вилочный автопогрузчик. Вес мотокультиватора указан на информационной табличке, вместе с другой технической информацией.

Сборка мотокультиватора. Если не оговорено иное, мотокультиватор поставляется в разобранном и упакованном виде. Для проведения сборки следуйте ниже приведенной инструкции шаг за шагом:

Монтаж транспортировочного колеса (Рис. 2А и 2В): Извлеките из коробки транспортировочное колесо с кронштейном (1) и вставьте его в соответствующее отверстие рамы (А). Установите пружину (2) и закрепите ее на раме с помощью шайбы (3) и шплинта (4). На изображении 2А показано транспортировочное положение колеса. Для того чтобы привести мотокультиватор в рабочее состояние переведите колесо (1) в крайнее правое положение. См. изображение 2В. Пружина, шайба и шплинт находятся в ЗИПе.

Монтаж ограничителя глубины (Рис. 3): Вставьте ограничитель глубины (1) в соответствующее посадочное место рамы (А). Крепежная шайба (2) и R-образный шплинт (3) находятся в ЗИПе.

Сборка руля (Рис. 4): Чтобы подсоединить руль (1) к раме мотокультиватора выполните следующие шаги:

Используя болт (2) и гайку (4) закрепите кронштейн (3) на верхнем отверстии основания руля. Закрепите рукоятки (6) с помощью винтов (5) и шайб (7). Данный крепеж кроме кронштейна (3) вы найдете в ЗИПе.

Монтаж тросов органов управления (Рис. 5-6): Два троса уже подсоединены к соответствующим узлам мотокультиватора, необходимо лишь подсоединить их к соответствующим рычагам управления.

Привод переднего хода (Рис. 5). Вставьте трос (1) в T-образный разъем (2) зафиксированного на руле рычага (3). Установите наконечник троса (4) в соответствующем посадочном месте (А) рычага (3) и натяните должным образом, чтобы зафиксировать его. После этого утопите натяжной элемент (5) в посадочное место (А).

Привод заднего хода (Рис. 6). Вставьте трос (1) с маркировкой R в цилиндрический разъем (2) зафиксированного на руле рычага (3). Установите наконечник троса (4) в соответствующем посадочном месте (А) рычага (3) и затяните должным образом, чтобы зафиксировать его. После этого закрепите рубашку троса в посадочном месте рычага (В)

Монтаж троса газа (Рис. 7). Трос газа уже подсоединен к рычагу газа (1). Рычаг газа (1) монтируется на посадочное место (А) с помощью винта (2) и гайки (3).

Сборка почвофрезы мотокультиватора (Рис. 8). Соберите почвофрезу из составных секций со ступицами и валами. Смажьте контактирующие поверхности для более комфортной сборки и разборки почвофрезы в дальнейшем.

Сборка модели с двигателем B&S 800 Series (рис. 8/А): установите составные части секции почвофрезы (1) убедившись, что заточенные кромки ножей обращены к передней части мотокультиватора и зафиксируйте ее двумя стопорами (2). Подсоедините секцию почвофрезы (3) и зафиксируйте стопором (2). После этого установите диск защиты растений (4) с помощью одного болта (5) и одной гайки (6). Повторите данные шаги для сборки почвофрезы с противоположной стороны мотокультиватора.

Сборка моделей со всеми остальными двигателями (рис. 8/В): составная часть почвофрезы (1) уже скреплена двумя болтами с гайками. Вам остается только подсоединить секцию почвофрезы (3) и зафиксировать ее стопором (2). После этого закрепите диск защиты растений (4) с помощью болта (5) и гайки (6). Повторите данные шаги для сборки почвофрезы с противоположной стороны мотокультиватора.

Внимание! Штифт необходимо собрать, как это показано на небольшом изображении по центру, то есть таким образом, чтобы при вращении почвофрез, стопорный механизм не рассоединился во время работы мотокультиватора.

Монтаж дополнительных крыльев мотокультиватора (Рис. 8/А). Только для мотокультиваторов с длиной почвофрез 75см. Извлеките дополнительные крылья (1) с предварительно установленными болтами (2) из упаковки. Закрепите дополнительное крыло на мотокультиваторе, используя болты (2) и гайки (3). Повторите процедуру для монтажа второго дополнительного крыла с противоположной стороны мотокультиватора.

Регулировка органов управления (Рис. 9). **Внимание!** Почвофреза должна начать вращение только после того как будет зажат соответствующий рычаг управления. Данная операция должна быть выполнена для соответствующих тросов органов управления 1 (передний ход) и 2 (задний ход). Кроме того вращение почвофрезы должно начаться только после того, как рычаг (3) переместится на половину своего рабочего хода. В случае, если рычаг (3) и рычаг (4) зажаты одновременно, т.е. находятся в рабочем положении, пружина натяжения ремня привода прямого хода должна растянуться на 8-10мм. Если органы управления не обеспечивают оптимальные режимы работы, следуйте следующим инструкциям:

Прямой ход: затяните или ослабьте регулировочную гайку (7) или (8) на тросе (1).