



**КОРВЕТ 88**

ООО "ЭНКОР – Инструмент - Воронеж"

**ЛОБЗИК  
ЭЛЕКТРИЧЕСКИЙ  
РУКОВОДСТВО ПО ЭКСПЛУАТАЦИИ**



**Артикул 90880**

**РОССИЯ ВОРОНЕЖ**

**[www.enkor.ru](http://www.enkor.ru)**







2  
**2. ТЕХНИЧЕСКИЕ ДАННЫЕ**

2.1. Основные параметры лобзика приведены в табл.лице1.

**Таблица 1**

Наименование параметра	Значение параметра
1. Номинальное напряжение питания, В	220 ± 22
2. Частота сети, Гц	50
3. Род тока	переменный, однофазный
4. Номинальная потребляемая мощность, Вт	75/150
5. Частота вращения вала двигателя на холостом ходу, об/мин.	700 (75 Вт) 1400 (150 Вт)
6. Максимальная толщина заготовки, мм	50
7. Расстояние между пильным полотном и корпусом лобзика, мм	406
8. Размер рабочего стола, мм	365 x 200
9. Угол наклона рабочего стола, град.	0 - 45
10. Длина пильного полотна, мм	133
11. Ширина пильного полотна, мм	2,6
12. Толщина пильного полотна, мм	0,25
13. Габаритные размеры, мм	550 x 350 x 300
14. Масса, кг	20

2.2. По электробезопасности лобзик модели "КОРВЕТ 88" соответствует I классу защиты от поражения электрическим током.

**В связи постоянным совершенствованием технических характеристик моделей оставляем за собой право вносить изменения в конструкцию и комплектность. При необходимости информация об этом будет прилагаться отдельным листом к «Руководству»**

**3. КОМПЛЕКТНОСТЬ**

3.1. В комплект поставки входит: (Рис.1)

- А. Лобзик 1 шт.
- Б. Ограждение пильного полотна 1 шт.
- В. Трубка воздушная с пластиной 1 компл.
- Г. Винт с гайкой 1 компл.
- Руководство по эксплуатации 1 шт.
- Упаковка 1 шт.

**Код для заказа 90880**



Рис. 1

**4. УКАЗАНИЯ ПО ТЕХНИКЕ БЕЗОПАСНОСТИ**

**4.1. Общие указания по обеспечению безопасности при работе на лобзике**

**ПРЕДУПРЕЖДЕНИЕ: ДЛЯ ПРЕДОТВРАЩЕНИЯ ОШИБОК, КОТОРЫЕ МОГУТ СТАТЬ ПРИЧИНОЙ СЕРЬЕЗНЫХ ТРАВМ, НЕ ВКЛЮЧАЙТЕ ЛОБЗИК В РОЗЕТКУ ДО ТЕХ ПОР, ПОКА НЕ ИЗУЧИТЕ ИЗЛОЖЕННЫЕ НИЖЕ ПРАВИЛА.**

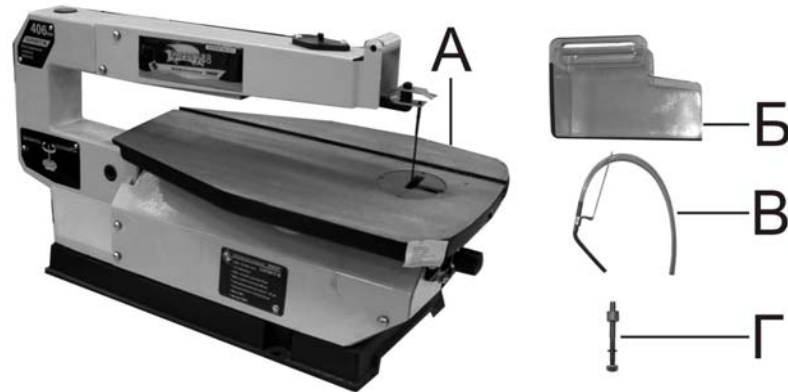
- 4.1.1. Внимательно и до конца прочтите инструкцию по эксплуатации и все прилагаемые к лобзику указания по технике безопасности. Ознакомьтесь с областью применения лобзика, предельными условиями его использования, а также со всеми опасностями, связанными с работой на лобзике.
- 4.1.2. Правильно устанавливайте и всегда содержите в рабочем состоянии все защитные устройства.
- 4.1.3. Выработайте привычку: прежде чем включать лобзик, убедитесь в том, что все используемые при настройке инструменты, удалены с рабочего стола.
- 4.1.4. Содержите рабочее место в чистоте, не допускайте загромождения посторонними предметами. Не допускайте использование лобзика в помещениях со скользким полом, например, засыпанном опилками или натертом воском.
- 4.1.5. Не работайте в опасных условиях. **Запрещается** работа лобзика в помещениях с относительной влажностью воздуха более 80%. Заботьтесь о хорошем освещении рабочего места и свободе передвижения вокруг лобзика.
- 4.1.6. Дети и посторонние лица должны находиться на безопасном расстоянии от рабочего места. Запирайте рабочее помещение на замок.
- 4.1.7. Не перегружайте лобзик. Ваша работа будет выполнена лучше и закончится быстрее, если вы будете выполнять её так, чтобы лобзик не перегружался. Нормальной нагрузкой вашего лобзика считается режим работы до достижения номинальной потребляемой мощности в силовой цепи электродвигателя (см. п. 2).
- 4.1.8. Используйте только рекомендуемые пильные полотна.
- 4.1.9. Одевайтесь правильно. При работе на лобзике не надевайте излишне свободную одежду, перчатки, галстуки, украшения. Они могут попасть в подвижные детали лобзика. Всегда работайте в нескользящей обуви и убирайте назад длинные волосы.

<p><b>Корешок № 4</b></p> <p>На гарантийный ремонт переносного электрического лобзика модели «Корвет .....».</p> <p>Гарантийный талон изъят «.....» 201...г.</p> <p>Ремонт произвёл..... / .....</p> <p>..... линия отреза</p>	<p><b>Гарантийный талон</b></p> <p><b>ООО «ЭНКОР- Инструмент – Воронеж»</b> Россия, 394006, г.Воронеж, пл. Ленина, 8.</p> <p><b>ТАЛОН №4</b></p> <p>На гарантийный ремонт электрического лобзика модели «Корвет.....» зав. №.....</p> <p>Изготовлен «.....» / МП</p> <p><b>Продана</b> ..... наименование торгова или штамп</p> <p>Дата «.....» 201...г. ..... подпись продавца</p> <p><b>Владелец</b> адрес, телефон .....</p>	<p>Выполнены работы по устранению дефекта</p>
<p><b>Корешок № 3</b></p> <p>На гарантийный ремонт переносного электрического лобзика модели «Корвет .....».</p> <p>Гарантийный талон изъят «.....» 201...г.</p> <p>Ремонт произвёл..... / .....</p> <p>..... линия отреза</p>	<p><b>Гарантийный талон</b></p> <p><b>ООО «ЭНКОР- Инструмент – Воронеж»</b> Россия, 394006, г.Воронеж, пл. Ленина, 8.</p> <p><b>ТАЛОН №3</b></p> <p>На гарантийный ремонт электрического лобзика модели «Корвет.....» зав. №.....</p> <p>Изготовлен «.....» / МП</p> <p><b>Продана</b> ..... наименование торгова или штамп</p> <p>Дата «.....» 201...г. ..... подпись продавца</p> <p><b>Владелец</b> адрес, телефон .....</p>	<p>Выполнены работы по устранению дефекта</p>
<p><b>Корешок № 2</b></p> <p>На гарантийный ремонт переносного электрического лобзика модели «Корвет .....».</p> <p>Гарантийный талон изъят «.....» 201...г.</p> <p>Ремонт произвёл..... / .....</p> <p>..... линия отреза</p>	<p><b>Гарантийный талон</b></p> <p><b>ООО «ЭНКОР- Инструмент – Воронеж»</b> Россия, 394006, г.Воронеж, пл. Ленина, 8.</p> <p><b>ТАЛОН №2</b></p> <p>На гарантийный ремонт электрического лобзика модели «Корвет.....» зав. №.....</p> <p>Изготовлен «.....» / МП</p> <p><b>Продана</b> ..... наименование торгова или штамп</p> <p>Дата «.....» 201...г. ..... подпись продавца</p> <p><b>Владелец</b> адрес, телефон .....</p>	<p>Выполнены работы по устранению дефекта</p>
<p><b>Корешок № 1</b></p> <p>На гарантийный ремонт переносного электрического лобзика модели «Корвет .....».</p> <p>Гарантийный талон изъят «.....» 201...г.</p> <p>Ремонт произвёл..... / .....</p> <p>..... линия отреза</p>	<p><b>Гарантийный талон</b></p> <p><b>ООО «ЭНКОР- Инструмент – Воронеж»</b> Россия, 394006, г.Воронеж, пл. Ленина, 8.</p> <p><b>ТАЛОН №1</b></p> <p>На гарантийный ремонт электрического лобзика модели «Корвет.....» зав. №.....</p> <p>Изготовлен «.....» / МП</p> <p><b>Продана</b> ..... наименование торгова или штамп</p> <p>Дата «.....» 201...г. ..... подпись продавца</p> <p><b>Владелец</b> адрес, телефон .....</p>	<p>Выполнены работы по устранению дефекта</p>



- профилактическое обслуживание (регулировка, чистка, смазка, промывка и прочий уход).

Техническое обслуживание машины (станка), проведение регламентных работ, регулировок, указанных в руководстве по эксплуатации, диагностика не относятся к гарантийным обязательствам и оплачиваются согласно действующим расценкам сервисного центра;  
- шнуры питания, в случае повреждения изоляции, подлежат обязательной замене без согласия владельца (услуга платная).

Предметом гарантии не является неполная комплектация машины (станка), которая могла быть выявлена при продаже. Претензии от третьих лиц не принимаются.

Срок гарантии продлевается на время нахождения машины (станка) в гарантийном ремонте.

#### РЕКОМЕНДАЦИИ ПОТРЕБИТЕЛЮ:

Во всех случаях нарушения нормальной работы машины (станка), например: падение оборотов, изменение шума, появление постороннего запаха, дыма, вибрации, стука, повышенного искрения на коллекторе – прекратите работу и обратитесь в сервисный центр «Корвет» или гарантийную мастерскую.

При заключении договора купли-продажи машины (станка), указанного в настоящем гарантийном талоне, покупатель был ознакомлен:

- с гарантийным сроком, сроком службы, (сроком годности или моторесурсом, если указан) на приобретаемый товар, а также со сведениями о необходимых действиях покупателя по истечении указанных сроков и возможных последствий в случае невыполнения таких действий, если товар по истечении указанных сроков представляет опасность для жизни, здоровья и имущества потребителя или окружающих, или становится непригодным для использования по назначению;

- с правилами эффективной и безопасной эксплуатации, хранения, транспортировки и утилизации приобретаемой машины (станка), рекомендованными изготовителем.

Данные правила покупателю понятны. Покупатель обязуется ознакомить с этими правилами лиц, которые будут непосредственно эксплуатировать приобретенную машину (станок).

При заключении договора купли-продажи покупатель ознакомлен с назначением приобретаемой машины (станка), её техническими характеристиками, номинальными и максимальными возможностями и характеристиками.

При заключении договора купли-продажи машины (станка), указанного в гарантийном талоне, продавец передал, а покупатель получил руководство по эксплуатации и заполненный гарантийный талон на приобретаемую машину (станок) на русском языке.

Машина (станок) получена в исправном состоянии в полной комплектации, указанной в руководстве по эксплуатации, проверена продавцом в моем присутствии и мной лично. На момент продажи видимых повреждений не обнаружено (царапины, вмятины, трещины на корпусе и прочие внешние недостатки). Претензий по качеству, работоспособности и комплектации машины (станка) не имею.

С условиями гарантийного обслуживания ознакомлен и согласен.

Подпись владельца: \_\_\_\_\_

Сервисный центр «Корвет» тел./ факс (473) 261-96-45

E-mail: [ivannikov@enkor.ru](mailto:ivannikov@enkor.ru)

E-mail: [orlova@enkor.ru](mailto:orlova@enkor.ru)

Изготовитель: ШАНХАЙ ДЖОЕ ИМПОРТ ЭНД ЭКСПОРТ КО., ЛТД.

Китай-Рм 339, № 551 ЛАОШАНУЧУН, ПУДОНГ, ШАНХАЙ, П.Р.

Импортер: ООО «ЭНКОР-Инструмент-Воронеж»:394018,

Воронеж, пл. Ленина, 8. Тел./факс: (473) 239-03-33

E-mail: [opt@enkor.ru](mailto:opt@enkor.ru)

4.1.10. Всегда работайте в защитных очках: обычные очки таковыми не являются, поскольку не противостоят ударам.

4.1.11. Контролируйте исправность деталей лобзика, правильность регулировки подвижных деталей, соединений подвижных деталей, следите за возможными поломками, неправильной установкой и всеми прочими условиями, которые могут оказать отрицательное влияние на работу лобзика. Любая неисправная деталь должна немедленно ремонтироваться или заменяться.

4.1.12. Правильно обслуживайте лобзик. Содержите его в чистоте и исправном состоянии.

4.1.13. Перед началом любых работ по настройке или техническому обслуживанию лобзика отключите вилку шнура питания лобзика от розетки электросети.

4.1.14. Не оставляйте работающий лобзик без присмотра. Прежде чем покинуть рабочее место, выключите лобзик и дождитесь полной остановки пыльного полотна, отсоедините вилку шнура питания от розетки электрической сети, снимите и очистите пыльное полотно.

#### 4.2. Дополнительные указания по обеспечению безопасности

**ОСТОРОЖНО: Для вашей собственной безопасности начинайте работу с этим лобзиком только после того, как полностью изучите следующие требования по обеспечению безопасности:**

4.2.1. Перед первым применением лобзика обратите внимание на:

- надежность установки лобзика;
- исправность и подвижность ограждения пыльного полотна;

**ВНИМАНИЕ! Никогда не распиливайте заготовки особо малого размера. Во время работы никогда не приближайте пальцы к полотну, т.к. если обрабатываемая заготовка неожиданно сдвинется с места, пальцы могут попасть под полотно. Используйте специальный толкатель при приближении к концу реза.**

**Для исключения возможности поражения электрическим током не подвергайте лобзик воздействию повышенной влажности.**

4.2.2. Убедитесь в том, что пыльное полотно имеет необходимое натяжение.

4.2.3. Убедитесь, что пыльное полотно установлено зубьями вниз: это позволит избежать неожиданного заклинивания пыльного полотна и подъема обрабатываемой заготовки.

4.2.4. Не используйте лобзик вблизи легковоспламеняющихся жидкостей или газов.

4.2.5. Перед началом работы уберите с поверхности рабочего стола стружку, лишние заготовки, обрезки и т.д.

4.2.6. Лобзик должен быть надежно закреплен болтами к верстаку, если у него есть тенденция двигаться по поверхности при выполнении некоторых операций. Верстак должен быть закреплен болтами к полу. Для снижения вибрации рекомендуется использовать прокладку из пористой резины между лобзиком и верстаком. Оптимальные размеры прокладки 600 x 300 x 12 мм.

4.2.7. Избегайте пиления по гвоздям. Перед началом работы проверьте и убедитесь в отсутствии гвоздей в заготовке.

4.2.8. Будьте особенно внимательны при пилении больших, очень маленьких или неудобных заготовок.

4.2.9. Используйте дополнительные опорные поверхности (дополнительные роликовые опоры) при пилении длинных заготовок, которые по завершению реза могут опрокинуться с рабочего стола.

4.2.10. Не пилите этим лобзиком заготовки, которые настолько малы, что вы не можете их надёжно удержать.

4.2.11. Перед пилением подождите, пока двигатель достигнет максимальной скорости вращения.

4.2.12. Если вам что-то показалось ненормальным в работе лобзика, немедленно прекратите его эксплуатацию.

4.2.13. Перед работой по обслуживанию или перед настройкой лобзика, разметкой заготовки всегда отключайте вилку из розетки и ждите остановки пыльного полотна.

4.2.14. Не допускайте неправильной эксплуатации шнура. Не тяните за шнур при отсоединении вилки от розетки. Оберегайте шнур от нагревания, масла, воды и острых кромок.

4.2.15. Не используйте лобзик для пиления других материалов, кроме древесины.

4.2.16. Работайте в защитной или пылезащитной маске. При работе на лобзике создается пыль.

**ПРЕДУПРЕЖДЕНИЕ: Пыль, образующаяся от некоторых материалов, может быть опасной для здоровья. Всегда работайте в хорошо вентилируемом помещении с использованием соответствующих средств удаления пыли. Используйте пылесборники там, где возможно.**

4.2.17. Работайте с применением наушников или берушей для уменьшения воздействия шума. При длительной работе рекомендуется использовать виброзащитные рукавицы.

4.2.18. При движении заготовки со стола пыльное полотно может завязнуть в пропиле. В этом случае отключите лобзик, отсоедините вилку шнура питания от розетки электросети, расклиньте пропиленый материал и снимите заготовку со стола.

4.2.19. Прежде чем произвести первый распил, дайте лобзику поработать некоторое время на холостом ходу. Если в это время вы услышите посторонний шум или почувствуете сильную вибрацию, выключите лобзик, отключите вилку шнура питания от розетки электрической сети и установите причину этого явления. Не включайте лобзик до выявления и устранения причины неисправности.

### 5. ПОДКЛЮЧЕНИЕ ЛОБЗИКА К ИСТОЧНИКУ ПИТАНИЯ

#### 5.1. Электрические соединения. Требования к шнуру питания

5.1.1. Лобзик подключается к сети с напряжением 220 В частотой 50 Гц.

5.1.2. Запрещается переделывать вилку, если она не входит в розетку. Квалифицированный электрик должен установить соответствующую розетку. Розетка, к которой подключается лобзик, обязательно должна иметь заземляющий контакт.

5.1.3. При повреждении шнура питания его должен заменить изготовитель или сертифицированный сервисный центр.

**ПРЕДУПРЕЖДЕНИЕ:** Этот лобзик предназначен для использования только в сухом помещении. Не допускайте установку лобзика во влажных помещениях и в местах попадания влаги.

## 5.2 Требования при обращении с двигателем

**ВНИМАНИЕ!** Для исключения опасности повреждения двигателя регулярно очищайте двигатель от опилок и древесной пыли. Таким образом обеспечивается беспрепятственное охлаждение двигателя.

5.2.1. Если двигатель не запускается или внезапно останавливается при работе, сразу же отключите лобзик. Отсоедините вилку шнура питания лобзика от розетки электрической сети. Попытайтесь по таблице возможных неисправностей найти и устранить возможную причину.

5.2.2. Устройство защиты или автомат защиты необходимо регулярно проверять, если:

- двигатель постоянно перегружается. (При частых заклиниваниях пильного полотна в заготовке, а также при частых запусках лобзика двигатель может выйти из строя от перегрузок).

- колебания напряжения сети в пределах  $\pm 10\%$  относительно номинального значения не влияют на нормальную работу лобзика.

5.2.3. Чаще всего проблемы с двигателем возникают при плохих контактах в разъёмах, при перегрузках, пониженном напряжении питания (возможно, вследствие недостаточного сечения подводных проводов). Поэтому всегда с помощью квалифицированного электрика проверяйте все разъёмы, рабочее напряжение и потребляемый лобзиком ток.

5.2.4. При большой длине и малом поперечном сечении подводных проводов на этих проводах происходит дополнительное падение напряжения, которое приводит к проблемам с двигателем. Поэтому для нормального функционирования лобзика необходимо достаточное поперечное сечение подводных проводов. Приведённые в таблице 2 данные о длине подводных проводов относятся к расстоянию между распределительным щитом, к которому подсоединен пылесос и вилкой штепсельного разъёма пылесоса. При этом, не имеет значения, осуществляется подвод электроэнергии к пылесосу через стационарные подводные провода, через удлинительный кабель или через комбинацию стационарных и удлинительных кабелей. Удлинительный провод должен иметь на одном конце вилку с заземляющим контактом, а на другом – розетку, совместимую с вилкой вашего пылесоса.

**Предупреждение:** Лобзик должен быть заземлен через розетку с заземляющим контактом.

Таблица 2.

Длина подводных проводов	Необходимое поперечное сечение медных проводов
До 15м	0,5 мм <sup>2</sup>

## 6. УСТРОЙСТВО ЛОБЗИКА

6.1. Лобзик состоит из следующих сборочных единиц и деталей (Рис.2а, 2б):



Рис.2а

Рис.2б

- |  |  |
|--|--|
| 1. Основание                                   | 8. Ограждение (пильного полотна)                                 |
| 2. Двигатель                                   | 9. Трубка воздушная  |
| 3. Переключатель скорости                      | 10. Кожух (верхнего рычага)                                      |
| 4. Выключатель                                 | 11. Винт (регулировки натяжения пильного полотна)                |
| 5. Винт (фиксации угла наклона рабочего стола) | 12. Транспортер (для работы с заготовками при пилении под углом) |
| 6. Стол рабочий                                | 13. Шкала (угла наклона рабочего стола)                          |
| 7. Полотно пильное                             | 14. Кожух (нижнего рычага)                                       |

## 14. СВИДЕТЕЛЬСТВО О ПРИЁМКЕ И ПРОДАЖЕ

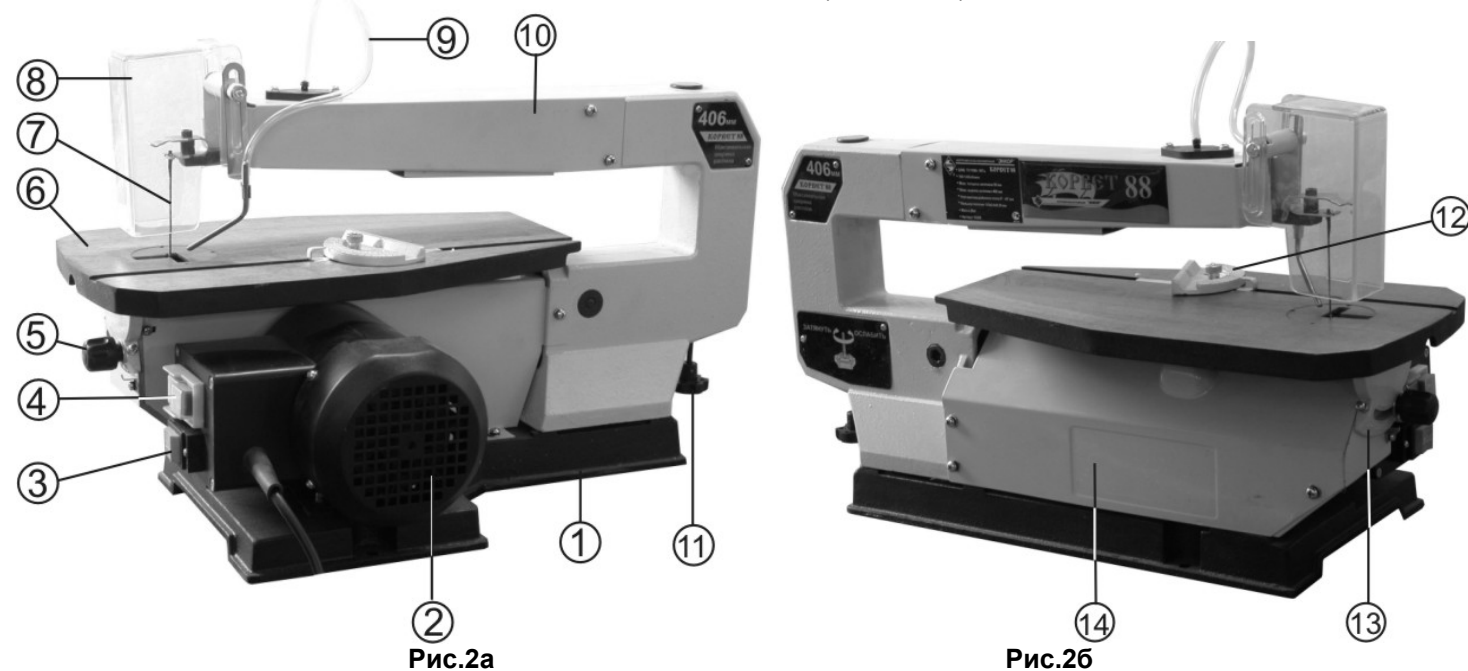
Переносной электрический лобзик модели «КОРВЕТ 88» Зав. № \_\_\_\_\_ соответствует требованиям технического регламента «О безопасности машин и оборудования» (Постановление Правительства РФ от 15.09.2009г. №753), обеспечивающим безопасность жизни, здоровья потребителей и охрану окружающей среды и признан годным к эксплуатации.

“\_\_\_\_\_” 201 г. “\_\_\_\_\_” 201 г.  
(дата изготовления) (штамп ОТК) (дата проверки) (штамп вк)

Дата продажи “\_\_\_\_\_” 201 г. \_\_\_\_\_  
(подпись продавца) (штамп магазина)

## 15. ГАРАНТИЙНЫЕ ОБЯЗАТЕЛЬСТВА

Гарантийный срок эксплуатации машины (станка) составляет **36 месяцев** с даты продажи через розничную сеть. Назначенный срок службы машины (станка) – 5 лет.

ООО «ЭНКОР-Инструмент-Воронеж» устанавливает **«безусловную гарантию» на первые 12 месяцев**, при которой выполняется бесплатный ремонт по устранению любых дефектов машины (станка) «Корвет» только в условиях авторизованных сервисных центров и при наличии правильно заполненного гарантийного талона и свидетельства о приёмке и продаже, кроме случаев:

- механические повреждения, связанные с неаккуратной эксплуатацией, сборкой, транспортировкой и хранением;
- после проведения самостоятельного вскрытия и ремонта, изменения конструкции или ремонта в не авторизованном сервисном центре;
- если причиной поломки стала эксплуатация машины (станка) не по назначению.

Производитель гарантирует надёжную работу машины (станка) модели «Корвет» при соблюдении условий хранения, правильности монтажа, использования по назначению, соблюдении правил эксплуатации и обслуживания, указанных в руководстве по эксплуатации.

По окончании действия **«безусловной гарантии»** вступают в силу следующие условия гарантийного обслуживания:

В течение последующего периода гарантийного срока владелец имеет право на бесплатное устранение неисправностей, которые явились следствием производственных дефектов. Техническое освидетельствование изделия на предмет установления гарантийного случая производится только в авторизованных сервисных центрах, перечисленных в приложении или на сайте [www.enkog.ru](http://www.enkog.ru).

Гарантийный ремонт производится только при наличии гарантийного талона. При отсутствии отметок в «свидетельстве о приёмке и продаже», а также при незаполненном гарантийном талоне гарантийный ремонт не производится и претензии по качеству изделия не принимаются.

Машина (станок) предоставляется в ремонт в чистом виде, только в полной комплектации, включая рабочий и режущий инструмент. Заменяемые по гарантии детали переходят в собственность мастерской.

Гарантийные обязательства не распространяются на следующие случаи:

- отсутствие, повреждение или изменение заводского номера на машине (станке) или в гарантийном талоне, или их несоответствие;
- несоблюдение пользователем предписаний руководства по эксплуатации, ненадлежащее хранение и обслуживание, использование машины (станка) не по назначению;
- эксплуатация машины (станка) с признаками неисправности (повышенный шум, вибрация, неравномерное вращение, потеря мощности, снижение оборотов, сильное искрение, запах гари);
- механические повреждения (трещины, сколы, вмятины, деформации, повреждение кабелей и т.д.);
- повреждения, вызванные действием агрессивных сред и высоких температур или иных внешних факторов, таких как дождь, снег, повышенная влажность и др., например, коррозия металлических частей;
- повреждения, вызванные ненадлежащим уходом, сильным внутренним или внешним загрязнением, попаданием в машину (станок) инородных тел: например, песка, камней, материалов и веществ, не являющихся отходами, сопровождающими применение машины (станка) по назначению;
- повреждения и поломки вследствие эксплуатации машины (станка) без надлежащих средств пылеудаления, предписанных производителем в руководстве по эксплуатации;
- неисправности, возникшие вследствие перегрузки, повлекшие выход из строя сопряженных или последовательных деталей, например: ротора и статора, первичной обмотки трансформаторов, а также вследствие несоответствия параметров электросети напряжению, указанному в таблице номинальных параметров для данного изделия;
- неисправности, возникшие вследствие равномерного естественного износа упорных, трущихся, передаточных деталей и материалов;
- выход из строя (естественный износ) быстроизнашивающихся деталей и комплектующих (угольных щеток, приводных ремней и колес, резиновых уплотнений, сальников, смазки, направляющих роликов, защитных кожухов и т.д.), сменных приспособлений (пазовальных насадок, пил, ножей, цепей, звездочек, пильных и отрезных дисков, пильных лент, сверл, элементов их крепления, патронов сверлильных, цанг, подошв шлифовальных и ленточных машин, болтов, гаек и фланцев крепления, шлангов, фильтров и т.д.);
- обслуживание машины (станка) в условиях не авторизованного сервисного центра, очевидные попытки вскрытия и самостоятельного ремонта (повреждены шлицы крепежных элементов, пломбы, защитные стикеры и т.д.), при внесении самостоятельных изменений в конструкцию (в т.ч., удлинение шнура питания и т.д.);
- ремонт с использованием неоригинальных запасных частей;

11.3.3. Если предстоит выпилить несколько одинаковых деталей, и общая толщина заготовок не превышает 50 мм, надёжно скрепите все части заготовок. Элементы крепления (гвозди, шурупы и т.п.) устанавливайте на достаточном удалении от линии пиления.

11.3.4. Если пильное полотно увязло, или пропилил требует корректировки, выключите лобзик, отключите вилку от сети, извлеките пильное полотно из заготовки.

#### **ПРЕДУПРЕЖДЕНИЕ:**

**Запрещается производить пиление тонких заготовок, толщина которых равна 1,5 шага зуба пильного полотна.**

#### **12. ОСНАСТКА**

ООО «ЭНКОР-Инструмент-Воронеж» предлагает приобрести пилки для электрического лобзика:

Код заказа	Наименование	Длина полотна, мм	Зубьев на дюйм	Кол-во	Материал	Модель
19196	Пилки для электролобзика	L = 133	Z 15/1"	5 шт.	HSS	Корвет 87,88
19197			Z 18/1"			
19198			Z 24/1"			

#### **13. ТЕХНИЧЕСКОЕ ОБСЛУЖИВАНИЕ**

**ВНИМАНИЕ:** Перед началом любых ремонтных и сервисных работ убедитесь, что лобзик отключен из сети.

##### **13.1. Общее обслуживание.**

13.1. Продолжительная эксплуатация лобзика с изношенным или повреждённым пильным полотном приводит к снижению производительности работы и может стать причиной перегрузки двигателя. Замените пильное полотно на новое сразу, как только заметите, что оно изношено или повреждено.

13.1.2. Периодически удаляйте опилки со всех резьбовых и подвижных узлов и механизмов лобзика.

13.1.3. По окончании работы очистите лобзик от пыли и грязи чистой ветошью. Не используйте для очистки пластиковых деталей растворители и нефтепродукты.

13.1.4. Очистите приспособления, оснастку и принадлежности.

13.1.5. Периодически проверяйте затяжку всех резьбовых соединений лобзика и, при необходимости, затягивайте все ослабленные соединения.

13.1.6. По мере необходимости наносите тонкий слой восковой пасты на поверхность рабочего стола. Это помогает заготовке из древесины скользить по столу более равномерно.

13.1.7. Снимите кожух (14). Через каждые 50 часов работы смазывайте подшипники (23) приводного узла (24), Рис.11, машинным маслом. Предварительно выверните болты с внутренним шестигранником. Очистите лобзик.

##### **13.2. Хранение и транспортировка.**

13.2.1. Храните лобзик в сухом помещении, оградив от воздействия прямых солнечных лучей покрыв тонким слоем масла неокрашенные металлические поверхности.

13.2.2. Не храните лобзик в легкодоступном месте и в пределах досягаемости детей.

13.2.3. Для транспортировки лобзика на дальние расстояния используйте заводскую или иную упаковку, исключающую повреждение лобзика и его комплектующих приспособлений в процессе транспортировки.

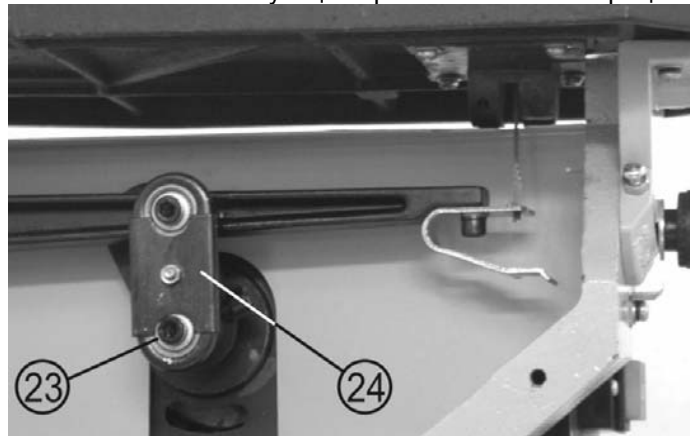

**Рис.11**

##### **13.3. Утилизация.**

13.3.1. Лобзик и его комплектующие, вышедшие из строя и не подлежащие ремонту, необходимо сдать на специальные приемные пункты по утилизации. Не выбрасывайте вышедшее из строя оборудование в бытовые отходы!

##### **13.4. Критерии предельного состояния.**

13.4.1. Критериями предельного состояния лобзика считаются поломки (износ, коррозия, деформация, старение, трещины или разрушения) узлов и деталей или их совокупность при невозможности их устранения в условиях авторизованных сервисных центров оригинальными деталями, или экономическая нецелесообразность проведения ремонта.

13.4.2. Критериями предельного состояния лобзика «Корвет» являются:

- поломка или деформация основания и рабочего стола;
- разрушение рабочего стола и выход из строя электродвигателя.

#### **7. РАСПАКОВКА**

7.1. Откройте упаковку. Извлеките лобзик и все комплектующие детали из упаковки.

7.2. Проверьте комплектность лобзика.

#### **8. СБОРКА**

8.1. Закрепите при помощи болта с гайкой ограждение пильного полотна (8) с воздушной трубкой (9) на кожухе верхнего рычага (10), Рис.2а.

#### **9. СНЯТИЕ И УСТАНОВКА ПИЛЬНОГО ПОЛОТНА**

**ПЕРЕД УСТАНОВКОЙ ИЛИ СНЯТИЕМ ПИЛЬНОГО ПОЛОТНА ОТКЛЮЧИТЕ ЛОБЗИК И ОТСОЕДИНИТЕ ВИЛКУ ШНУРА ПИТАНИЯ ОТ РОЗЕТКИ ЭЛЕКТРОСЕТИ.**

9.1. Ослабьте натяжение пильного полотна (7) поворотом винта (11) на два оборота против часовой стрелки, Рис.3.

9.2. Снимите кожух (14) нижнего рычага (16), Рис.2б,4.

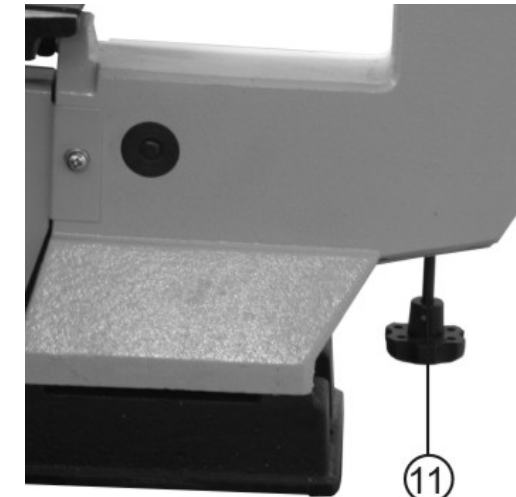

**Рис.3**

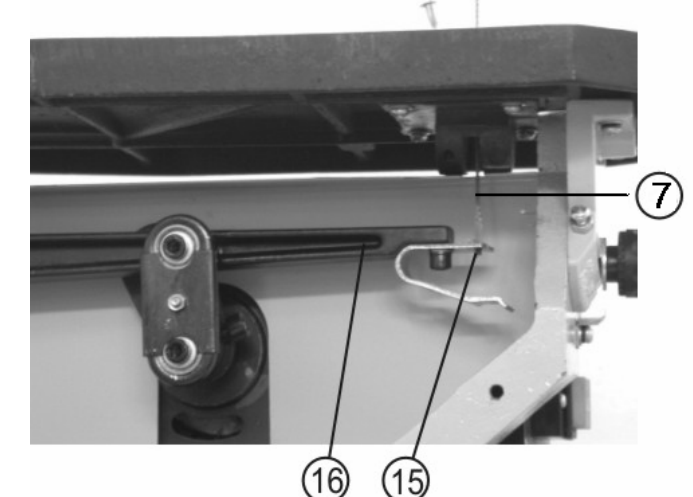

**Рис.4**

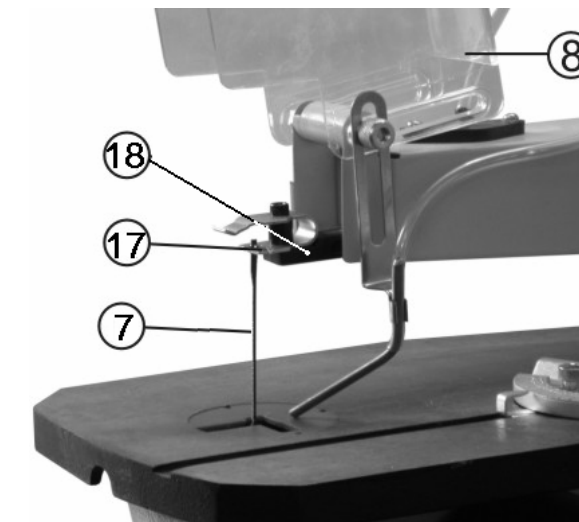

**Рис.5**

9.3. Поднимите в верхнее положение ограждение (8) пильного полотна (7), Рис. 5.

9.4. На верхний рычаг (18) приложите усилие, достаточное только для того, чтобы освободить пильное полотно (7). Извлеките нижнюю часть пильного полотна (7) из нижнего держателя (15) нижнего рычага (16), Рис.4. Отпустите верхний рычаг (18), извлеките верхнюю часть пильного полотна (7) из верхнего держателя (17), Рис.5.

9.5. На держателях (15 и 17) предусмотрены пазы для установки пильного полотна (7) в двух перпендикулярных направлениях. Прямая распиловка: пильное полотно (7) установлено вдоль длинной поверхности рабочего стола (6). Боковую распиловку: пильное полотно (7) установлено поперёк длинной поверхности рабочего стола (6).

9.6. Установку нового пильного полотна (7) выполняйте в обратном порядке.

9.7. Убедитесь, что штифты пильного полотна (7) установлены правильно в держателях (15 и 17). Вращением винта (11) по часовой стрелке произведите натяжение пильного полотна (7). Натяжение пильного полотна (7) требует внимательности и некоторых навыков.

9.8. Пильные полотна (7) ломаются по следующим причинам:

- Слишком сильное или слишком слабое натяжение пильного полотна.
- Слишком быстрая подача детали.
- Перекручивание или изгиб пильного полотна.
- Слишком долгое использование – полотно полностью выработало свой ресурс.
- подача на лобзик слишком толстого материала, то есть, толщина заготовки более 50 мм.

9.9. Хотя мощность лобзика позволяет пилить заготовки толщиной до 50 мм, вы получите лучшие результаты при использовании заготовок толщиной не более 25 мм. При использовании заготовок толщиной более 25 мм их следует подавать на пильное полотно очень медленно и осторожно, чтобы пильное полотно не перекрутилось.

9.10. Зубья пильного полотна постепенно срабатываются. Пильные полотна следует менять по мере необходимости.

## 10. РЕГУЛИРОВКА УГЛА НАКЛОНА РАБОЧЕГО СТОЛА

**ОТКЛЮЧИТЕ ЛОБЗИК ОТ ИСТОЧНИКА ПИТАНИЯ.**

10.1. Рабочий стол устанавливается от 0 до 45 градусов влево.



Рис. 6



Рис. 7

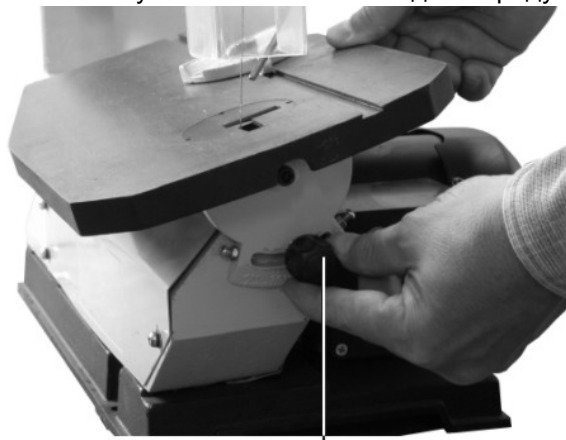

Рис. 8

10.2. Ослабьте винт фиксации (5) угла наклона рабочего стола (6), Рис.6. Установите рабочий стол (6) под прямым углом к пильному полотну (7), Рис.7.

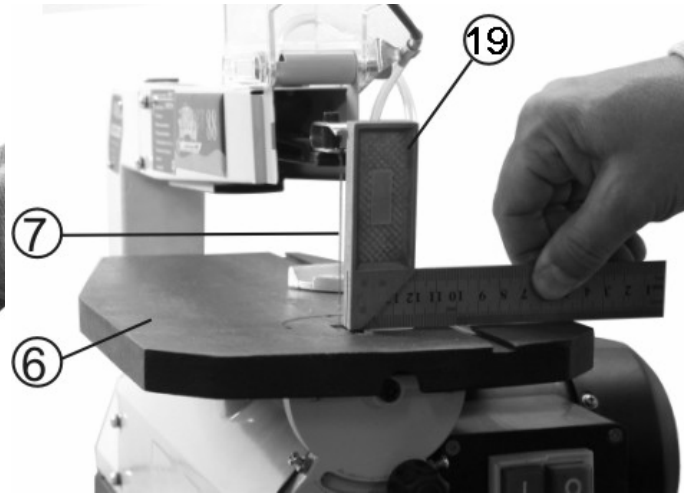
10.3. С помощью угольника (19), Рис.7, убедитесь, что угол между пильным полотном (7) и рабочим столом (6) равен 90°. Если рабочий стол (6) расположен перпендикулярно к пильному полотну, винтом фиксации (5) закрепите положение рабочего стола (6), Рис.6,7.

10.4. Ослабьте винт (21), закрепляющий указатель угла наклона рабочего стола (6), установите стрелку на 0° на шкале угла наклона рабочего стола (13) и закрепите винт указателя угла наклона рабочего стола (21), Рис.8.

10.5. Фиксированное положение углов наклона 0 и 45 градусов рабочего стола (6) регулируются винтами (20), Рис. 8.

10.6. Шкалу угла наклона рабочего стола (13), Рис.8, **используйте только для ориентировки**. Перед началом ответственных работ выполните пробное пиление на обрезке заготовки. Произведите инструментальное измерение угла пиления, при необходимости откорректируйте положение рабочего стола (6).

## 11. ОСНОВНЫЕ ОПЕРАЦИИ

### 11.1. Прямое, поперечное, наклонное и продольное пиление

11.1.1. Отрегулируйте рабочий стол, ослабив винт фиксации угла наклона рабочего стола и установив рабочий стол под нужным углом при помощи угломера и угольника. Для получения точных углов всегда следует выполнить пробное пиление на обрезке заготовки и, по мере необходимости, повторно отрегулировать рабочий стол (См. Раздел «Регулировка угла наклона рабочего стола»).

11.1.2. Карандашом или маркером отметьте линию пиления на заготовке.

11.1.3. Убедитесь, что ограждение пильного полотна (8) опущено, а рабочий стол (6) не загроможден инструментами или другими предметами, Рис.9.

**ПРЕДУПРЕЖДЕНИЕ: Во время пиления удерживайте заготовку так, чтобы руки находились на безопасном расстоянии от пильного полотна. Не используйте лобзик для пиления заготовок слишком маленького размера.**



Рис. 9

11.1.4. Используйте заготовку (22) при регулировке ограждения пильного полотна (8) для корректировки высоты, Рис.9. Ограждение пильного полотна (8) должно находиться как можно ближе к заготовке, но не касаться ее.

11.1.5. Включите вилку в розетку электросети.

11.1.6. Нажмите на зеленую кнопку сетевого выключателя (4) лобзика, Рис.2а.

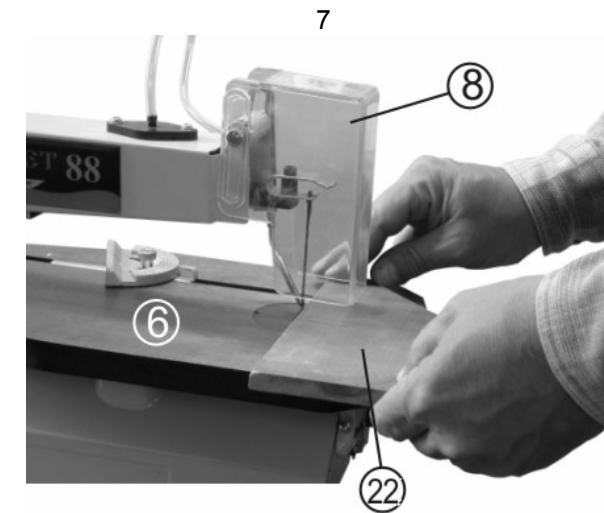
11.1.7. Двумя руками осторожно положите заготовку (22) на рабочий стол (6), Рис.9.

11.1.8. Прижмите заготовку (22) к рабочему столу (6) и медленно подавайте ее на пильное полотно (7), Рис.10.

11.1.9. Переключатель (3) предназначен для включения повышенной (1400 об/мин.) или пониженной (700 об/мин.) скорости вращения вала двигателя, Рис.2а.

11.1.10. Транспортер (12), Рис.2б, предназначен для работы с заготовками при пилении под углом.

### 11.2. Внутренние распилы

11.2.1. Отрегулируйте рабочий стол (6), как указано в разделе 10.

11.2.2. Карандашом или маркером нанесите линию пиления на заготовке.



Рис. 10

11.2.3. Просверлите отверстие 6 мм в заготовке (22) в части, которая будет выпилена, Рис.10.

11.2.4. Снимите пильное полотно (7), см.п. 9.

11.2.5. Установите заготовку (22) на рабочий стол (6), Рис.10.

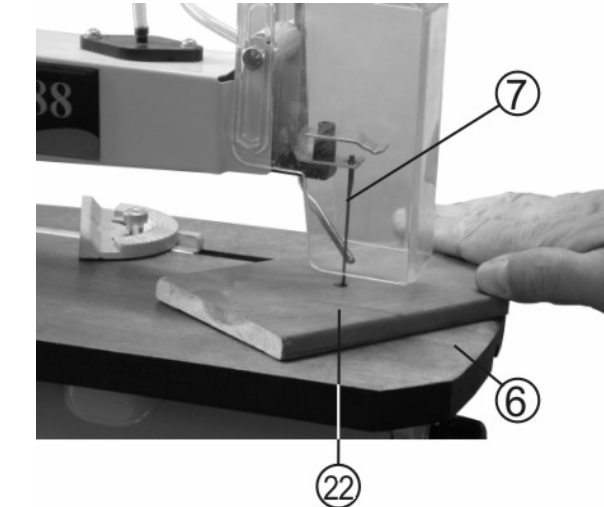
11.2.6. Вставьте пильное полотно (7) через просверленное отверстие, Рис.10.

11.2.7. Установите пильное полотно (7), см.п. 9. Включите лобзик в сеть.

11.2.8. На рабочем столе (6) удерживайте заготовку (22), чтобы пильное полотно (7) не касалось заготовки (22), Рис.10. Нажмите на зеленую кнопку сетевого выключателя (4) лобзика, Рис.2а.

11.2.9. Скорость подачи зависит от толщины и материала заготовки (22). Во время пиления надёжно удерживайте заготовку (22).

11.2.10. По окончании работы нажмите на красную кнопку сетевого выключателя (4), Рис.2а. Отключите вилку шнура питания из розетки электросети.

11.2.11. Снимите пильное полотно (7), см.п. 9.

11.2.12. Установите пильное полотно (7), см.п. 9.

### 11.3. Криволинейное пиление

11.3.1. Карандашом или маркером на заготовке нанесите полную линию пиления. При наличии шаблона или образца, используйте их в качестве направляющей.

11.3.2. При криволинейном пилении следует соблюдать осторожность, чтобы предотвратить скручивание пильного полотна. При пилении маленьких радиусов, если пильное полотно слишком зажато и скручивание неизбежно, выполните пропил по прямой линии через ту часть заготовки, которая пойдет в отходы. Начиная пиление по кривой линии с точки, где вы остановились.



# Схема и детали сборки лобзика электрического модели «Корвет 88»

## Схема сборки «Корвет 88»

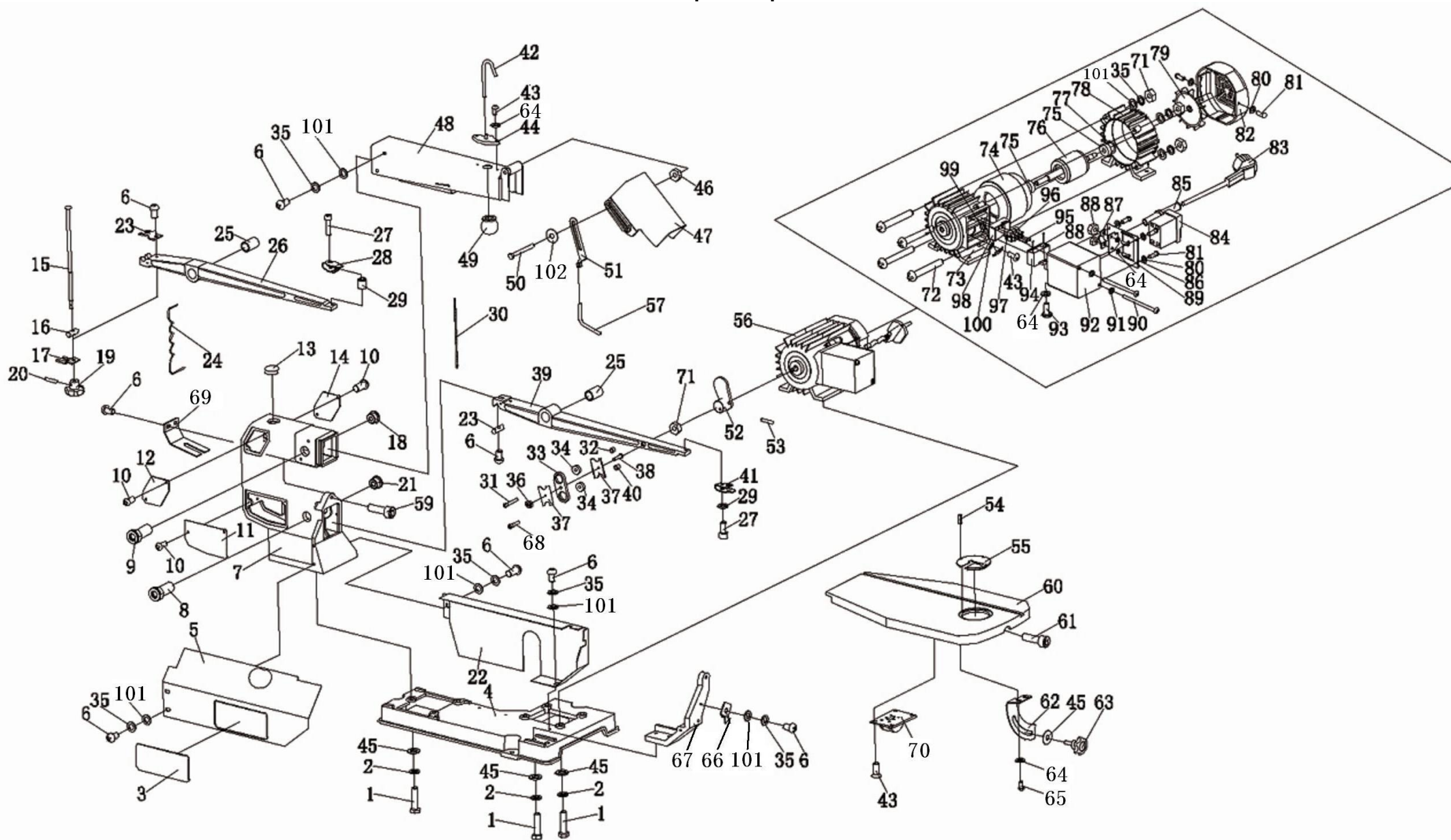

Рис. 1

**Детали сборки «Корвет 88» (Рис. 1)**

\*- позиция по схеме сборки

<b>№*</b>	<b>Код</b>	<b>Наименование</b>	<b>№*</b>	<b>Код</b>	<b>Наименование</b>
1	123668	Болт	36	123699	Гайка
2	123669	Шайба	37	123700	Плата зажима
3		Шильдик	38	123701	Винт
4	123670	Основание	39	123702	Рычаг нижний
5	123671	Кожух левый	40	123703	Сальник подшипника (В)
6	123672	Винт	41	123704	Держатель полотна нижний
7	123673	Рама	42	123705	Трубка прозрачная
8	123674	Вал (А)	43	123706	Винт
9	123675	Вал (В)	44	123707	Переходник
10	123676	Винт	45	123708	Шайба
11		Шильдик (А)	46	123709	Гайка
12		Шильдик (В)	47	123710	Ограждение пильного полотна
13	123677	Крышка	48	123711	Кожух защитный верхний
14		Шильдик	49	123712	Насос воздушный
15	123678	Ось	50	123713	Болт
16	123679	Блок натяжения (В)	51	123714	Пластина
17	123680	Блок натяжения (А)	52	123715	Кулачок
18	123681	Вкладыш (В)	53	123716	Винт
19	123682	Головка рукоятки	55	123717	Вкладыш стола
20	123683	Штифт	56	123718	Двигатель
21	123684	Вкладыш (А)	57	123719	Трубка медная
22	123685	Кожух правый	58	123720	Пружина натяжная
23	123686	Плата прижимная	59	123721	Винт
24	123687	Пружина	60	123722	Стол рабочий
25	123688	Вкладыш	61	123723	Винт
26	123689	Рычаг верхний	62	123724	Пластина шкалы наклона
27	123690	Винт	63	123725	Винт фиксирующий
28	123691	Держатель полотна верхний	64	123726	Гайка
29	123692	Втулка	65	123727	Винт
30	123693	Полотно пильное	66	123728	Указатель
31	123694	Винт	67	123729	Стойка
32	123695	Сальник подшипника (А)	68	123730	Винт
33	123696	Узел приводной	69	123731	Плата защитная
34	123697	Подшипник	70	123732	Кожух защитный нижний
35	123698	Шайба			