



КРАТОН®

МОЩНЫЙ ИНСТРУМЕНТ

ВВЕДЕНИЕ

Уважаемый покупатель! Благодарим за доверие, которое Вы оказали, выбрав культиватор GC-6,5-1000 (далее в тексте «культиватор»). Мы постоянно совершенствуем качество и расширяем ассортимент нашей продукции. Наш культиватор сделает Вашу работу эффективной, безопасной и производительной. Перед первым использованием культиватора внимательно ознакомьтесь с инструкцией по эксплуатации! В данной инструкции Вы найдете все указания, выполнение которых обеспечит безопасную эксплуатацию и длительный срок службы культиватора. Все дополнительные обязательные сведения о данном культиваторе размещены в приложении А (вкладыш в инструкцию по эксплуатации). При возникновении любых вопросов, касающихся продукции зарегистрированной торговой марки **Кратон**, Вы можете разместить их на странице Форума сайта «www.kraton.ru».

Уважаемый покупатель! Приобретая культиватор, проверьте его работоспособность и комплектность!

СОДЕРЖАНИЕ

<i>Основные технические данные</i>	4
<i>Комплектность</i>	4
<i>Назначение и общие указания</i>	5
<i>Графические символы безопасности</i>	5
<i>Предупреждение для пользователя</i>	7
<i>Правила безопасности</i>	7
<i>Устройство культиватора</i>	11
<i>Сборка и ввод культиватора в эксплуатацию</i>	14
<i>Заправка топливного бака культиватора</i>	15
<i>Заливка масла в двигатель и коробку передач</i>	16
<i>Работа с культиватором</i>	18
<i>Техническое обслуживание</i>	22
<i>Транспортирование и правила хранения</i>	25
<i>Утилизация</i>	26
<i>Неисправности и методы их устранения</i>	27
<i>Сведения о действиях при обнаружении неисправности</i>	27
<i>Гарантия изготовителя</i>	31
<i>Приложение А — вкладыш в инструкцию по эксплуатацию (1 лист, А5)</i>	
<i>Приложение Б — схемы сборки деталей и узлов культиватора (4 листа, А4)</i>	
<i>Приложение В — схемы сборки деталей и узлов двигателя (4 листа, А4)</i>	

ОСНОВНЫЕ ТЕХНИЧЕСКИЕ ДАННЫЕ

• Основные технические данные культиватора приведены в таблице 1.

Таблица 1 «Основные технические данные»

Наименование параметра	Значение параметра
Наименование, тип, модель	культиватор GC-6,5-1000
Тип двигателя внутреннего сгорания	одноцилиндровый, четырехтактный бензиновый
Максимальная мощность двигателя *	4,78 кВт (6,5 л.с.)
Рабочий объем двигателя	196 см ³
Максимальное число оборотов двигателя	3600 мин ⁻¹
Уровень шума *	96 дБ
Объем топливного бака	3,6 л
Топливо	неэтилированный бензин Аи-92
Смазочное масло для коробки передач	трансмиссионное масло ТАП-15В, или ТАД-17И
Смазочное масло для двигателя	моторное масло SAE 10W-30 API SF или SG
Заправочная вместимость картера двигателя (для смазочного масла)	0,95 л
Число скоростей (вперед / назад)	2/1
Сцепление	ременное с натяжными роликами
Тип коробки передач	зубчато-цепная
Количество фрез	6 шт.
Ширина обработки почвы *	500–1000 мм
Глубина обработки почвы *	150–250 мм
Габаритные размеры (L × B × H)	1380 × 650 × 970 мм
Масса	60 кг
Срок службы культиватора	5 лет

Примечание: знак * — показатели энергетической эффективности культиватора.

КОМПЛЕКТНОСТЬ

• Комплектность культиватора приведена в таблице 2.

Таблица 2 «Комплектность культиватора»

Наименование	Количество
Культиватор GC-6,5-1000	1 шт.
Ключ свечной	1 шт.

КРАТОН®**ГАРАНТИЙНОЕ
СВИДЕТЕЛЬСТВО**

НАИМЕНОВАНИЕ, МАРКА

ЗАВОДСКОЙ НОМЕР

НАИМЕНОВАНИЕ ТОРГУЮЩЕЙ ОРГАНИЗАЦИИ

ДАТА ПРОДАЖИ

ФАМИЛИЯ И ПОДПИСЬ ПРОДАВЦА

М. П.

**СРОК ГАРАНТИИ
12 МЕСЯЦЕВ СО ДНЯ ПРОДАЖИ**

Внимание! Гарантийное свидетельство действительно при наличии даты продажи, подписи продавца и печати торгующей организации.

На каждое изделие выписывается отдельное гарантийное свидетельство.

С правилами эксплуатации и условиями гарантии ознакомлен и согласен, паспорт на русском языке получен, исправность и комплектность проверены в моем присутствии, претензий не имею.

НАИМЕНОВАНИЕ ПРЕДПРИЯТИЯ ПОКУПАТЕЛЯ,
Ф. И. О. И ПОДПИСЬ ПОКУПАТЕЛЯ

КРАТОН®**Гарантийный случай №1**

НАИМЕНОВАНИЕ, МАРКА

ЗАВОДСКОЙ НОМЕР

СЕРВИСНЫЙ ЦЕНТР

ДАТА ПРИЕМКИ

ДАТА ВЫДАЧИ

ФАМИЛИЯ, ПОДПИСЬ КЛИЕНТА

www.kraton.ru

М. П. СЕРВИСНОГО ЦЕНТРА

КРАТОН®**Гарантийный случай №2**

НАИМЕНОВАНИЕ, МАРКА

ЗАВОДСКОЙ НОМЕР

СЕРВИСНЫЙ ЦЕНТР

ДАТА ПРИЕМКИ

ДАТА ВЫДАЧИ

ФАМИЛИЯ, ПОДПИСЬ КЛИЕНТА

www.kraton.ru

М. П. СЕРВИСНОГО ЦЕНТРА

КРАТОН®**Гарантийный случай №3**

НАИМЕНОВАНИЕ, МАРКА

ЗАВОДСКОЙ НОМЕР

СЕРВИСНЫЙ ЦЕНТР

ДАТА ПРИЕМКИ

ДАТА ВЫДАЧИ

ФАМИЛИЯ, ПОДПИСЬ КЛИЕНТА

www.kraton.ru

М. П. СЕРВИСНОГО ЦЕНТРА

Адреса сервисных центров, обслуживающих ТМ Кратон

АБАКАН ИП Голикова, ул. Пушкина, 205. Тел.: (3902) 24-69-00
 АДЛЕР ИП Даниэля Т.Ф., ул. Костромская, 36а. Тел.: 8 (918) 407-1874 dnf76@bk.ru
 АРСЕНЬЕВ ИП Свиридов Г.М., ул. Сафонова, 26/1. Тел.: (42361) 4-72-71, 8 (924) 263-4228
 АРХАНГЕЛЬСК ООО «Техникс», ул. Урицкого, 70 корп. 1. Тел.: (8182) 44-17-20
 АРХАНГЕЛЬСК ООО «Архангельск-Сервис», пр. Ломоносова, 206, оф. 205. Тел.: (8182) 65-27-05
 АРХАНГЕЛЬСК ООО «АСГ-Центр», пр. Дзержинского, 29, оф. 53. Тел.: (8182) 29-42-46
 АСТРАХАНЬ ООО «Молоток», ул. Славянская, 1«В». Тел.: (8512) 49-13-14, 40-84-44, факс: 40-88-77 www.molotok-com@narod.ru
 БАРНАУЛ ООО «Маяк-Сервис», ул. А. Петрова, 124. Тел.: (3852) 410-669
 БЕЛОГОРСК ИП Яровенко Р.В., ул. Кирова, 247. Тел.: (41641) 2-36-10
 БЕРДСК ИП Дубляженко, ул. Вокзальная, 50а
 БИРБИДЖАН ИП Милько И.А., пр. 60 лет СССР, 22. Тел.: (42622) 2-23-29
 БЛАГОВЕШЕНСК ИП Лемешенко В.В., ул. Мухина, 120. Тел.: (4162) 37-69-37, 35-66-18
 БРАТСК ООО «Лего», ул. Подбельского, 10. Тел.: (3953) 48-33-15, 48-07-36
 ВЕЛИКИЙ НОВГОРОД ООО «Проф», ул. Псковская, 36. Тел.: (8162) 76-90-61
 ВЛАДИВОСТОК ООО «БизнесСтройИнструмент», Проспект 100 лет Владивостоку, 113. Тел.: (4232) 315-908
 ВЛАДИКАВКАЗ ООО «Киммери» (ИП Карсанов), ул. Братьев Тимиревых, 69. Тел. (8-867) -275-16-62, 225-00-81 kimmeri_elbrus@mail.ru
 ВОЛГОГРАД ООО «СпецТехноСервис», Шоссе Авиаторов, 8. Тел.: (8442) 96-79-89, 96-79-92, 96-79-93 e-mail: slava_volgograd@bk.ru
 ВОЛГОДА ООО ПКФ «Ритм-В», ул. Октябрьская, 51. Тел.: (8172) 52-85-82, 52-85-60
 ВОРОНЕЖ ООО «Сфера 2.0», ул. Антонова-Овсеенко, 36А, оф. 2. Тел.: (4732) 43-24-17
 ЕКАТЕРИНБУРГ ИП Лебедев А.А., ул. Амундсена, 64. Тел.: (343) 240-26-60
 ИРКУТСК ООО «РемИнструмент», ул. Урицкого, 8, оф. 426. Тел.: (3952) 33-20-98
 КАЛИНИНГРАД ООО «Балтийская Инструментальная Компания», Гурьевский р-н, п. Ушаково, пер. Лесной, 9. Тел.: 8 (911) 495-7208
 КАЛИНИНГРАД ООО «Фейга», Советский проспект, 12, оф. 410. Тел.: (4012) 57-18-77, 57-16-80
 КЕМЕРОВО «СибТоргСбыт», ул. Красноармейская, 59, оф. 23. Тел.: (3842) 25-29-47
 КИРОВ ООО «Север-Инструмент», ул. К. Маркса, 101. Тел.: (8332) 32-10-87
 КИРОВО-ЧЕПЕЦК ООО «Модус», ул. Строительная, 2-Г. Тел.: (8336) 14-31-42
 КРАСНОДАР ИП Бондарт Г.Краснодар, ул. Стасова 163
 Тел/факс: 8-861-231-21-04, сот. 8-928-236-82-78 e-mail: BONSZ@mail.ru
 КРАСНОДАР ИП Одобеско Н.И., ул. Красных партизан, 103.
 Тел.: 8 (861) 272-77-20, факс 8 (861) 271-45-27 besko@bk.ru
 КРАСНОЯРСК ИП Шерстобой А.П., ул. Тютмина, 9а. Тел.: (3912) 99-65-80, 8 (913) 511-7402
 КРАСНОЯРСК ИП Высоцкий В.А., ул. Спандаряна, 7, скл. 9. Тел.: (3912) 511-404, 93-54-33
 ЛЕСОЗАВОДСК ООО «Рымбтехника», ИП Корнилов, ул. Января, 26. Тел.: (42355) 2-25-80
 МАГДАГАЧИ ИП Критинина З.П., ул. Дзержинского, 46/50 «ТЦ Дальний Восток». Тел.: 8 (914) 975-1865
 МУРМАНСК ИП Кукушкин А.Ю., ул. Декабристов 26, т.8152-25-20-18
 НАХОДКА ООО «БизнесСтройИнструмент», Находкинский проспект, 98. Тел.: (4236) 69-65-20
 НЕРЮНГРИ ЦТО «Орг-Сервис», пр. Дружбы Народов, 18. Тел.: (41147) 7-52-91, 7-55-68
 НИЖНЕВАРТОВСК ООО «СВ-АС», ул. Чапаева, 12а. Тел.: (3466) 56-57-56
 НИЖНИЙ ТАГИЛ ООО «Континент», ул. Красноармейская, 66а. Тел.: (3435) 41-20-96
 НОВОКУЗНЕЦК ООО «Инфострой», пр. Строителей, 64. Тел.: (3843) 53-94-03
 НОВОСИБИРСК Компания «Кратон», ул. Толмачёва, 35. Тел.: (383) 363-12-41, 363-08-92
 НОВОСИБИРСК ИП ЧАЛКОВ, ул. Почтовый лог-1, т. (383) 2561180.
 НОВОСИБИРСК ООО «БИН-СЕРВИС», Мочищенское шоссе-1, т.(383) 2135271
 НОВОЧЕРКАССК ИП Сапов, пр. Интернатный, 85.
 Тел.: (8635) 25-72-50/ сот.8-918-501-75-24 rostov55341@mail.ru
 ОХА ИП Колбасин С.А., ул. Дзержинского, 30а. Тел.: (42437) 2-41-57, 8 (914) 756-0865
 ПЕРМЬ ООО «Ритм-Оптималь-Сервис», ул. 25 Октября, 81. Тел.: (342) 244-55-59, 244-43-33
 ПЕТРОЗАВОДСК ООО «Профит», ул. Шотмана, 30. Тел.: (8142) 76-21-99
 РОСТОВ-НА-ДОНУ СЦ «Мастер» ООО «Трафалгардъ-НДС», ул. Львовская, 12.
 Тел.: (863) 278-76-35, факс: 278-78-69 mastertraff@mail.ru
 САНКТ-ПЕТЕРБУРГ ООО «Нева-Зитар», Васильевский Остров, 25-я линия, 8«А».
 Тел.: (812) 327-42-47, 327-42-48
 САНКТ-ПЕТЕРБУРГ ООО «ЭлектроДвижущаяСила», ул. Чернышевского, 15а, пом. 1Н. Тел.: (812) 572-30-20, 716-87-49
 СЕВЕРОВИНСК ООО «ROTOR», ул. Профсоюзная, 11а, 2 этаж. Тел.: (8184) 58-45-78
 СЕВЕРОВИНСК ИП Анчуков О.П., ул. Никольская, 7. Тел.: (8184) 50-11-21
 СЫКТЫВКАР ИП Зыкин В.Ю., ул. Южная, 7 (Автомол). Тел.: (8212) 56-50-01
 ТОМСК ООО «Сибтехцентр», ул. Пролетарская, 34. Тел.: (3822) 402-925, 402-984
 ТЮМЕНЬ ООО «Быттехсервис», ул. Мельникайте, 116, Центр Быта. Тел.: (3452) 75-52-26
 ТЫНДА ИП Воробьева Л.К., ул. Красная Пресня, 68. Тел.: (41656) 4-98-03, 4-06-82
 УЛАН-УДЭ ООО «Промтехцентр-Сервис», ул. Ботаническая, 71 ТЦ «Тумар-Морин», пав. 35. Тел.: (3012) 45-31-72, 23-22-24, 26-78-17
 УССУРИЙСК ООО «БизнесСтройИнструмент», ул. Краснознаменная, 198, оф. 405. Тел.: (4234) 35-80-01 sc_usr@kraton-ru.com
 УХТА ООО «Мужской Инструмент», ул. Интернациональная 40, т.82147-4-84-34
 УФА ООО «Бирюса-Сервис», ул. Королева, 6/1. Тел.: (347) 236-57-07
 ХАБАРОВСК ООО «БизнесСтройИнструмент», пр. 60 лет Октября, 152. Тел.: (4212) 400-778 kration@kraton-ru.com
 ЧЕЛЯБИНСК ООО «ЭЛБИ-Сервис», ул. Машиностроителей, 1. Тел.: (351) 211-31-89, 211-31-90
 ЧЕЛЯБИНСК ИП Сеничев Е.Б., ул. Артиллерийская, 71. Тел.: (351) 774-55-85
 ЧЕРЕПОВЕЦ ООО «Технотрейд», пр. Победы, 133/19. Тел.: (8202) 25-21-29
 ЧИТА ИП Ефимов Е.В., ул. Бабушкина, 50. Тел.: (3022) 35-16-45

Внимание!!!
 Полный список адресов сервисных центров,
 обслуживающих изделия торговой марки Кратон,
 Вы можете уточнить на сайте компании:
www.kraton.ru

КОМПЛЕКТНОСТЬ

продолжение табл. 2

Удлинительный рычаг для свечного ключа	1 шт.
Ключ гаечный рожковый	4 шт.
Отвертка	1 шт.
Колеса пневматические	2 шт.
Инструкция по эксплуатации	1 экз.
Коробка упаковочная	1 шт.

НАЗНАЧЕНИЕ И ОБЩИЕ УКАЗАНИЯ

- Культиватор относится к типу садового механизированного оборудования и предназначен для рыхления и обработки почвы в садах, огородах, парках и скверах.
- Культиватор предназначен для эксплуатации в следующих условиях:
 - температура окружающей среды от +10 °С до +40 °С;
 - относительная влажность воздуха до 80 % при температуре +25 °С.
- На основании постановления Правительства Российской Федерации «Об утверждении перечня технически сложных товаров» от 10.11. 2011 года № 924 данное изделие относится к технически сложному товару.
- Культиватор оборудован сцепным узлом для установки навесного оборудования. С помощью навесного оборудования и

фрез, культиватор может выполнять следующие операции: культивировать, вспахивать и окучевать землю. Культиватор не предназначен для промышленного использования.

- В связи с постоянным техническим совершенствованием конструкции культиватора возможны некоторые отличия между приобретенным Вами изделием и сведениями, приведенными в настоящей инструкции по эксплуатации, не влияющие на его основные технические параметры и эксплуатационную надежность.
- Изготовитель (продавец) оставляет за собой право изменять комплектность товара без изменения его потребительских свойств, основных технических характеристик и цены товара исходя из коммерческой целесообразности.

ГРАФИЧЕСКИЕ СИМВОЛЫ БЕЗОПАСНОСТИ

ВНИМАНИЕ! Прочитайте и запомните разделы инструкции, где Вы встретите приведенные ниже графические символы. Данные разделы инструкции информируют Вас о действиях, которые Вы обязаны выполнить для обеспечения безопасности находящихся рядом людей и лично Вас, а также о мерах, необходимых для надежной и долговечной эксплуатации культиватора.



Внимательно прочтите инструкцию по эксплуатации перед использованием культиватора



Внимание! Культиватор опасен! Неправильное обращение с ним может привести к серьезным травмам

ГРАФИЧЕСКИЕ СИМВОЛЫ БЕЗОПАСНОСТИ



Риск возникновения пожара



Опасность травмирования отлетающими от фрез культиватора инородными объектами (корни, камни и др.)



Опасность травмирования вращающимися деталями культиватора



Перед проведением технического обслуживания культиватора снимите наконечник с высоковольтным проводом со свечи зажигания и прочтите инструкцию по эксплуатации.



Всегда соблюдайте достаточное безопасное расстояние от опасных узлов культиватора



Соблюдайте осторожность при обращении со смазочными материалами и топливом!



При работе с культиватором надевайте защитные наушники и специальные защитные очки



При работе с культиватором надевайте прочную нескользящую обувь



При работе с культиватором надевайте защитные перчатки



Культиватор и его упаковка подлежат вторичной переработке (рециклированию)



Беречь от загрязнений окружающую среду. Не сорить, поддерживать чистоту. Упаковку и упаковочные материалы культиватора следует сдавать для переработки

КРАТОН®**Гарантия изготовителя**

Производитель гарантирует надежность работы изделия при условии соблюдения всех требований указанных в настоящей инструкции по эксплуатации.

Гарантийный срок эксплуатации изделия составляет 12 месяцев со дня продажи розничной сетью.

В течение гарантийного срока владелец имеет право на бесплатный ремонт изделия по неисправностям, явившимся следствием производственных дефектов.

Гарантийный ремонт изделия производится только при наличии правильно оформленного гарантийного свидетельства (наименование изделия, модель, заводской номер, наименование торгующей организации, дата продажи, печать и подпись).

Гарантия производителя не распространяется:

- на случаи утраты или внесения исправлений в текст гарантийного свидетельства;
- на инструменты с истекшим сроком гарантии;
- на случаи обслуживания вне гарантийной мастерской, попытки самостоятельно устранить дефект или монтажа не предназначенных деталей, самостоятельного вскрытия инструмента (поврежденные шлицы винтов, пломбы, защитные наклейки и т. д.);
- на случаи использования бытового изделия в производственных или иных целях, связанных с извлечением прибыли;
- на случаи, если у изделия забиты вентиляционные каналы пылью и стружкой;
- на случаи, если изделие вышло из строя при перегрузе и заклинивании (одновременный выход из строя ротора и статора, обеих обмоток статора);
- на случаи сильного загрязнения инструмента как внешнего, так и внутреннего;
- на случаи механического повреждения корпуса (сколы, трещины) и повреждений, вызванных воздействием агрессивных сред, высоких температур, высокой влажности;
- на случаи механического повреждения сетевого шнура или штепселя;
- на случаи, когда инструмент эксплуатировался с нарушением инструкции по эксплуатации;
- на дефекты, которые являются результатом естественного износа;
- на быстроизнашивающиеся части (стартер, угольные щетки, зубчатые ремни и колеса, резиновые уплотнения, сальники, защитные кожухи, направляющие ролики, втулки, стволы и т. п.), сменные принадлежности (аккумулятор, топливные или воздушные фильтры, свечи зажигания, пилки, ножи, элементы их крепления, патроны, подошвы, цанги, сверла, буры, шины, цепи, звездочки и т. п.);
- на инструмент с частично либо полностью удаленным заводским номером, а также на случаи несоответствия данных на электроинструменте данным в гарантийном свидетельстве.

Срок гарантии продлевается на время нахождения изделия в гарантийном ремонте.

Претензии о некомплектности после продажи изделия не принимаются.

ПРЕДУПРЕЖДЕНИЕ ДЛЯ ПОЛЬЗОВАТЕЛЯ



ВНИМАНИЕ! Не разрешается вносить какие-либо изменения в конструкцию культиватора без разрешения производителя. Используйте только оригинальные запасные части. Неавторизованное изменение конструкции культиватора и использование неоригинальных запасных частей может привести к серьезным или смертельным травмам пользователя или других лиц.

ПРАВИЛА БЕЗОПАСНОСТИ



Для безопасного использования данного культиватора перед началом работы пользователь обязан ознакомиться с инструкцией по эксплуатации и понять ее. Режущие элементы культиватора способны ампутировать конечности рук и ног. Несоблюдение правил безопасности и инструкции по эксплуатации культиватора может привести к серьезным травмам пользователя, вплоть до смертельного исхода. Бережно храните данную инструкцию для дальнейшего использования.

Перед началом эксплуатации культиватора

- Перед вводом культиватора в эксплуатацию внимательно прочтите данную инструкцию, ознакомьтесь с правилами безопасности и убедитесь, что Вы понимаете содержание прочитанного и способны следовать всем указаниям. Очень важно знать и помнить о правилах быстрой остановки культиватора и методах работы с органами его управления.
- Никогда не доверяйте детям управление культиватором. Доверяйте обращение с культиватором пользователям, ознакомленным с инструкцией по эксплуатации и правилами безопасности и способными следовать им.
- Следите за тем, чтобы во время эксплуатации культиватора рядом не находились посторонние, в особенности маленькие дети и домашние животные. Для уменьшения риска получения травм вследствие поражения вылетающими из-под культиватора предметами не разрешайте посторонним лицам, особенно детям, а также домашним животным находиться на расстоянии менее 15 метров от места работы. Посторонним лицам посоветуйте

использовать защитные очки. При приближении посторонних лиц остановите двигатель и прекратите работу.

- Перед каждым использованием тщательно проверяйте культиватор на отсутствие повреждений. Поврежденные детали заменяйте. Проверьте наличие утечек топлива. Использование неисправного культиватора может привести к травмам пользователя, а также к поломке культиватора.

Подготовка к эксплуатации

- Перед работой тщательно обследуйте территорию, на которой Вы предполагаете использовать культиватор, и уберите инородные объекты.
- Перед тем, как запустить двигатель выведите все органы управления культиватора из зацепления и установите их в нейтральное положение.
- Одевайтесь так, чтобы сделать Вашу работу безопасной. Не надевайте украшений и свободной одежды, которые могут быть захвачены движущимися частями культиватора.
- При работе с культиватором всегда одевайте:

ПРАВИЛА БЕЗОПАСНОСТИ

- рекомендуемые защитные очки;
- рекомендуемые средства защиты органов слуха (противошумные наушники);
- рекомендуемую защитную обувь с повышенной прочностью, металлическим носком и нескользящей подошвой;
- прилегающую, но не стесняющую движений одежду;
- рекомендуемые защитные рукавицы с повышенной прочностью.
- Всегда имейте при себе переносную медицинскую аптечку!
- Внимательно обращайтесь с топливом, так как оно легко воспламеняется.
- Для хранения топлива используйте сертифицированную топливную канистру.
- Никогда не заправляйте топливный бак культиватора при работающем двигателе.
- Соблюдайте меры предосторожности при заправке топливного бака:
 - перед заправкой топливом отключите двигатель и дайте ему остыть;
 - заправку производите на открытом пространстве;
 - не курите и не используйте источники огня (зажигалки, факелы и др.);
 - никогда не производите заправку топливного бака культиватора, находясь в помещении;
 - не вдыхайте пары топлива и избегайте контакта с кожей и глазами;
 - если топливо попало на одежду, немедленно переоденьтесь. Почистите и высушите одежду, прежде чем надевать ее снова.
- Плотно закрутите крышку топливного бака и вытрите сухой тряпкой остатки пролитого топлива перед тем, как запустить двигатель культиватора. Не запускайте двигатель до полного испарения остатков топлива с его поверхности.
- Не пытайтесь самостоятельно отрегулировать двигатель в то время, когда он работает (за исключением случаев, специально оговоренных производителем в настоящей инструкции по эксплуатации).

Эксплуатация культиватора

- **ВНИМАНИЕ!** Запрещается использовать культиватор на участках местности, где проложены газопроводы, силовые электрические кабели или другие подземные коммуникации.
- Не пользуйтесь культиватором на каменистой почве. Следите за тем, чтобы в почве не было посторонних предметов.
- Не используйте культиватор около больших валунов и камней. **Категорически запрещается** использовать культиватор на местности с уклоном более 20 градусов.
- **ВНИМАНИЕ!** Запрещается использовать культиватор около деревьев, так как возможна блокировка фрез их корнями. Блокировка фрез может привести к поломке механизма сцепления и выходу из строя культиватора.
- Избегайте попадания рук и ног во вращающиеся части культиватора.
- При пересечении работающим культиватором гравийных дорог, тротуаров и проезжей части соблюдайте повышенные меры предосторожности. Будьте внимательны при движении по проезжей части. Не используйте культиватор как транспортное средство.
- При попадании инородного объекта, остановите двигатель, отсоедините наконечник с высоковольтным проводом от свечи зажигания, полностью осмотрите культиватор на предмет наличия повреждений и выполните его ремонт.
- Будьте внимательны при работе с культиватором во избежание подкальзывания и падения.
- При возникновении повышенной вибрации немедленно остановите двигатель. Повышенный уровень вибрации является признаком неисправности двигателя или культиватора. Перед продолжением работы проверьте наличие и надежность затяжки болтов и гаек. При необходимости отремонтируйте или замените неисправные части двигателя или культиватора.

ПРАВИЛА БЕЗОПАСНОСТИ

- Не перегружайте двигатель культиватора при работе. При соблюдении требований производителя работа будет выполнена более качественно, с меньшей вероятностью травм.
 - Выключайте двигатель после работы с культиватором.
 - Соблюдайте меры предосторожности, оставляя культиватор без присмотра. Выведите из зацепления фрезы, остановите двигатель.
 - Перед тем, как очистить культиватор и приступить к его ремонту или осмотру, остановите двигатель и убедитесь, что все вращающиеся части остановлены. Отсоедините наконечник с высоковольтным проводом от свечи зажигания.
 - **ВНИМАНИЕ!** Опасность отравления отработанными выхлопными газами! Запрещается запускать двигатель и использовать культиватор в закрытых помещениях.
 - Никогда не оставляйте культиватор с работающим двигателем без присмотра.
 - Регулярно проверяйте топливную систему культиватора на наличие негерметичных мест или поврежденных деталей.
 - При транспортировании или заправке топливного бака обязательно заглушите двигатель.
 - Перед эксплуатацией культиватора убедитесь, что все защитные приспособления находятся на месте и хорошо зафиксированы.
 - Следите за тем, чтобы во время работы с культиватором вблизи от Вас никто не находился. Посторонние лица, дети и животные не должны находиться на рабочей территории. Не разрешайте неопытным людям работать с культиватором.
 - Не пытайтесь увеличить производительность культиватора свыше его возможностей (см. раздел «Основные технические данные»), увеличивая глубину копания и его скорость.
 - Не работайте с культиватором при вы-
- сокой скорости и на скользких поверхностях. Двигаясь назад, периодически оборачивайтесь и соблюдайте меры безопасности.
 - Будьте особенно внимательны при движении культиватора назад. Сохраняйте безопасное расстояние от фрез культиватора до ног.
 - Будьте особенно внимательны при работе на склонах. В процессе работы сохраняйте устойчивое положение. При работе направляйте культиватор по диагонали к поверхности склона.
 - Запрещается использовать культиватор на крутых склонах или рядом с обрывами.
 - В процессе работы всегда держите культиватор двумя руками за ручки руля.
 - Двигатель, глушитель и редуктор культиватора нагреваются в процессе работы и остаются горячими еще некоторое время после остановки двигателя. Не дотрагивайтесь до них в процессе и сразу после окончания работы.
 - Будьте особенно внимательны, когда работаете рядом с асфальтовыми, бетонными или гравийными дорожками.
 - При ударах о посторонние предметы немедленно остановите двигатель и проверьте повреждения культиватора. Перед продолжением работы устраните повреждения.
 - Всегда останавливайте двигатель при перерывах в работе или при переходе с одного обрабатываемого участка на другой.
 - Всегда останавливайте двигатель перед обслуживанием, ремонтом, заменой фрез культиватора. При этом дождитесь полной остановки вращения фрез.
 - Фрезы культиватора в процессе работы становятся очень острыми, поэтому при их снятии, установке или очистке используйте защитные перчатки.
 - Используйте только оригинальные запасные части, рекомендованные фир-

ПРАВИЛА БЕЗОПАСНОСТИ

мой-изготовителем. Использование неоригинальных запасных частей и принадлежностей может привести к серьезным травмам пользователей и повреждениям культиватора. Оригинальные запасные части можно приобрести в техническом центре.

- При поломках культиватора, вызванных применением неоригинальных запасных частей, гарантийный ремонт не осуществляется.
- Очищайте культиватор от остатков растительности и других предметов, которые могут застрять между фрезами и редуктором или защитным кожухом.
- Располагайте руки, лицо и ноги на расстоянии от движущихся фрез культиватора. Категорически запрещается прикасаться и пытаться остановить фрезы культиватора при их вращении.
- Используйте только рекомендованное производителем культиватора дополнительное навесное оборудование.
- Рабочая территория должна быть расчищенной и хорошо освещенной. Не работайте с культиватором в условиях плохой видимости и освещенности.
- Будьте внимательны при вскапывании твердого грунта. Фрезы могут застрять в почве и резко передвинуть культиватор вперед. В этом случае отпустите руль и не пытайтесь удержать культиватор.
- Проявляйте осторожность и здравый смысл! Не работайте с культиватором, если Вы устали или находитесь под влиянием алкоголя или лекарств, которые могут повлиять на Ваше зрение, физический контроль или способность суждения.
- Убедитесь, что Вы можете безопасно и устойчиво стоять и передвигаться на всех этапах работы. При передвижении обращайтесь особое внимание на наличие корней, камней, ветвей, ям, насыпей и т.п. Будьте особенно внимательны при работе на наклонных поверхностях.
- Не работайте в безлюдных местах! Убе-

дитесь, что Вы находитесь в зоне видимости или слышимости других людей, которые в состоянии оказать Вам помощь в экстренных случаях.

- Ваш культиватор соответствует всем стандартам безопасности. Ремонт культиватора должен производиться только квалифицированным техническим персоналом, использующим только оригинальные детали и запасные части.
- Перед началом работы внимательно осмотрите культиватор на отсутствие поврежденных частей для обеспечения безопасной и эффективной эксплуатации. Убедитесь, что все движущиеся части правильно установлены и отрегулированы. За исключением тех видов техобслуживания, которые описаны в инструкции по эксплуатации, поврежденные части необходимо заменять в авторизованном сервисном центре техобслуживания.

Синдром Рейно (синдром мертвых пальцев)

- Частое использование культиватора может вызвать нейротоксичные реакции у людей с нарушением кровоснабжения (например: курильщики, диабетиков). Синдром Рейно характеризуется следующими симптомами: боли в суставах кистей рук, появление «мурашек», покалывание, онемение и побледнение пальцев.
- Если Вы заметили подобные симптомы, немедленно прекратите работу и обратитесь к врачу.
- Онемения пальцев рук и другие проявления синдрома Рейно можно значительно снизить, если соблюдать следующие указания:
 - в холодную погоду надевайте теплую одежду и держите руки в тепле. Работа переохлажденными руками — основная причина их онемения!;
 - делайте регулярные перерывы в работе и гимнастику для пальцев рук. Этим Вы улучшаете их кровоснабжение.

НЕИСПРАВНОСТИ И МЕТОДЫ ИХ УСТРАНЕНИЯ

Таблица 4 «Неисправности и методы их устранения»

Внешнее проявление неисправностей	Вероятная причина	Метод устранения
Двигатель культиватора не запускается.	1. Отсутствует топливо в топливном баке. 2. Снят наконечник с высоковольтным проводом со свечи зажигания. 3. Свеча зажигания загрязнена или не отрегулирована искровой промежутком.	1. Залить топливо в топливный бак. 2. Установить наконечник с высоковольтным проводом на свечу зажигания. 3. Вывернуть свечу зажигания, почистить и отрегулировать искровой промежуток.
Трудности при работе с культиватором.	Почва слишком сухая и твердая.	Произведите полив культивируемого участка земли.
Образование комков земли на фрезах культиватора.	Почва слишком влажная.	Дождаться более благоприятных погодных условий и подсушки земли.

СВЕДЕНИЯ О ДЕЙСТВИЯХ ПРИ ОБНАРУЖЕНИИ НЕИСПРАВНОСТИ**Сведения о действиях, которые необходимо предпринять при обнаружении неисправности культиватора**

- При возникновении неисправностей в работе культиватора выполните действия указанные в таблице 4 «Неисправности и методы их устранения».
- При обнаружении других неисправностей пользователю (владельцу) культиватора

необходимо обратиться в сервисный центр.

- Адреса сервисных центров Вы можете найти в разделе «Гарантия изготовителя» данной инструкции по эксплуатации или на сайте «www.kraton.ru».

ТРАНСПОРТИРОВАНИЕ И ПРАВИЛА ХРАНЕНИЯ

— запустите двигатель и дайте ему поработать, пока топливопровод и карбюратор не опустеют;

— слейте отработанное и залейте новое масло;

— снимите наконечник с высоковольтным проводом со свечи зажигания;

— выверните свечу зажигания и залейте в цилиндр двигателя 5 см³ моторного масла;

— установите на штатное место свечу зажигания (см. подраздел «Проверка состояния свечи зажигания»);

— медленно потяните рукоятку ручного стартера. Остановите рукоятку, когда Вы почувствуете сопротивление. В данном положении закрыты впускной и выпускной клапаны газораспределительного механизма, что препятствует поступлению воздуха и предотвращает коррозию

поршневой группы двигателя;

— тщательно протрите двигатель и все узлы чистой, сухой ветошью и наденьте на культиватор чехол. Чехол рекомендуется изготовить из плотной ткани. Не используйте полиэтиленовый мешок, так как он препятствует воздухообмену и приводит к конденсации влаги, вследствие чего металлические детали культиватора могут подвергнуться коррозии.

• Хранение культиватора следует производить в закрытом вентилируемом помещении при отсутствии воздействия климатических факторов (атмосферные осадки, повышенная влажность и запыленность воздуха) при температуре воздуха не ниже минус 15 °С и не выше плюс 40 °С с относительной влажностью воздуха не выше 80 %.

УТИЛИЗАЦИЯ



Культиватор и его упаковка подлежат вторичной переработке (рециклированию). Следует беречь от загрязнений окружающую среду. Нельзя сорить, и следует поддерживать чистоту при использовании культиватора. Упаковку и упаковочные материалы культиватора следует сдавать для переработки.

Утилизация

• Данный культиватор изготовлен из безопасных для окружающей среды и здоровья человека материалов и веществ. Тем не менее, для предотвращения негативного воздействия на окружающую среду по окончании использования культиватора (истечении срока службы) и его непригодности к дальнейшей эксплуатации, это изделие подлежит сдаче в централизованные приемные пункты по сбору механического оборудования, металлолома и пластмасс.

• Утилизация культиватора и комплектующих узлов заключается в его полной разборке и последующей сортировке по видам материалов и веществ, для после-

дующей переплавки или использования при вторичной переработке.

• Упаковку культиватора следует утилизировать без нанесения экологического ущерба окружающей среде в соответствии с действующими нормами и правилами на территории страны использования данного оборудования.

Защита окружающей среды

• Настоящая инструкция по эксплуатации изготовлена из макулатуры по бесхлорной технологии, что позволяет в некоторой степени сохранять деревья, используемые для изготовления бумаги.

УСТРОЙСТВО КУЛЬТИВАТОРА

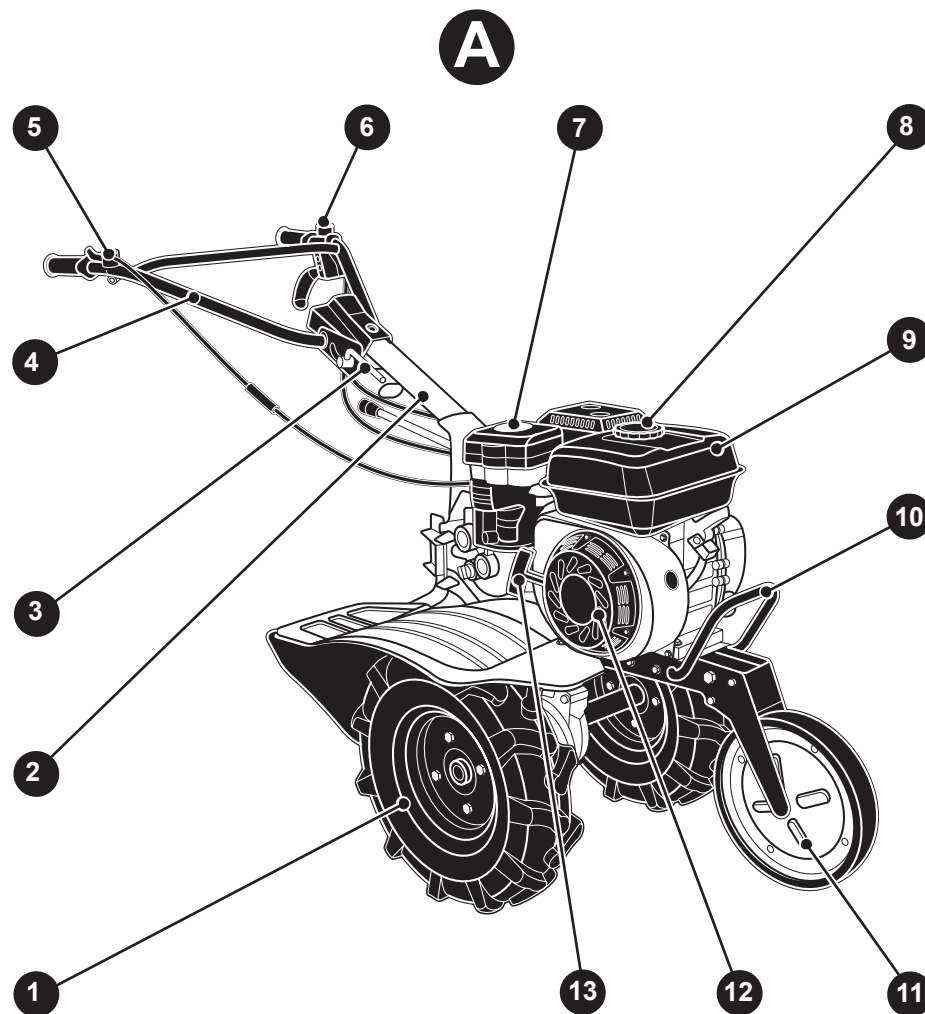

- | | |
|----------------------------------|-----------------------------------|
| 1. Колесо пневматическое (2 шт.) | 8. Крышка топливного бака |
| 2. Направляющая штанга | 9. Топливный бак |
| 3. Фиксатор высоты руля | 10. Защитное ограждение двигателя |
| 4. Руль | 11. Переднее опорное колесо |
| 5. Ручка газа | 12. Ручной стартер |
| 6. Выключатель зажигания | 13. Рукоятка ручного стартера |
| 7. Воздушный фильтр | |

Рисунок А — общий вид культиватора.

УСТРОЙСТВО КУЛЬТИВАТОРА

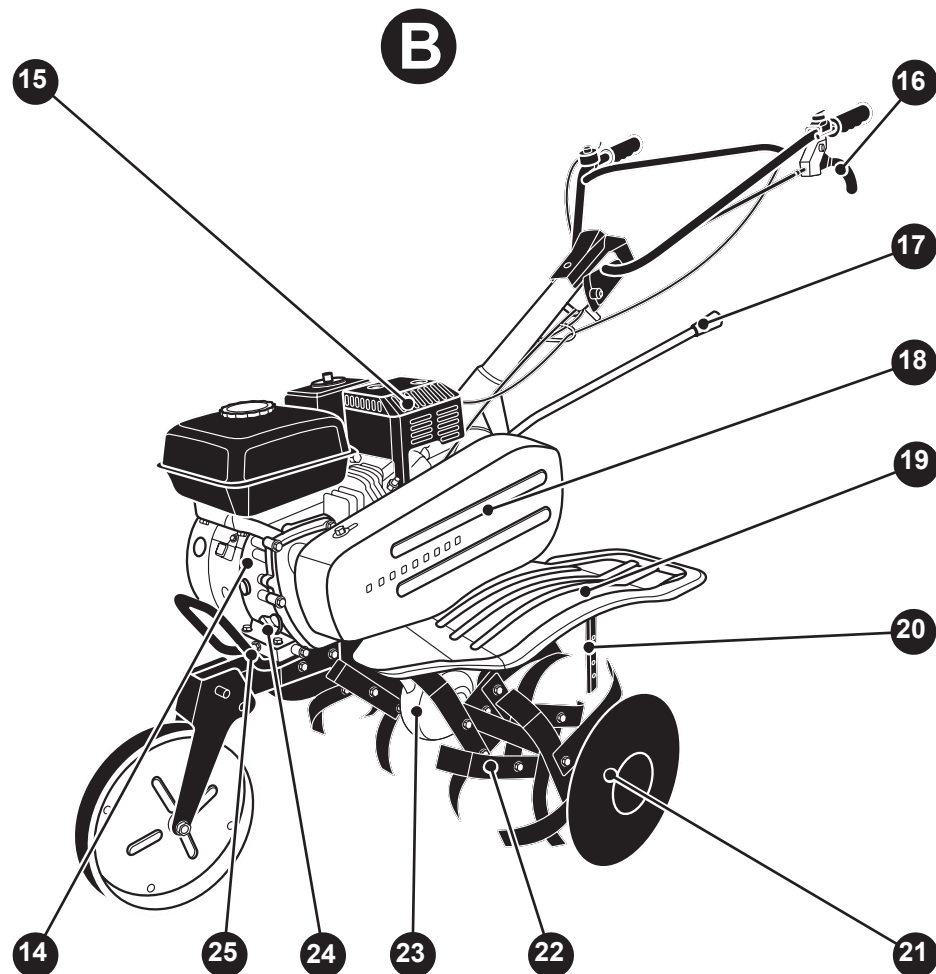

14. Бензиновый двигатель

15. Глушитель

16. Ручка сцепления

17. Рычаг переключения передач

18. Защитный кожух ременного сцепления

19. Защитные крылья

20. Шпора

21. Боковой защитный диск (2 шт.)

22. Фрезы почвообрабатывающие

23. Механическая коробка передач

24. Пробка маслозаливного отверстия

25. Пробка маслосливного отверстия

Рисунок В — общий вид культиватора.

ТЕХНИЧЕСКОЕ ОБСЛУЖИВАНИЕ

Очистка и замена почвообрабатывающих фрез

• **ВНИМАНИЕ!** Всегда надевайте защитные перчатки при осмотре и обслуживании фрез.

• Затупленные и изношенные фрезы препятствуют глубокому вспахиванию почвы и затрудняют работу с культиватором. Изношенные фрезы неспособны разорубить и измельчить органические остатки и подлежат замене. Очистку фрез производите водой. Для предотвращения образования коррозии смажьте фрезы машинным маслом или средством защиты от коррозии.

• **ПРЕДУПРЕЖДЕНИЕ!** Категорически запрещается для очистки фрез окунать

культиватор в воду, а также использовать для его очистки струю воды под давлением. Вода может попасть в полость воздушного фильтра и узел сцепления, и вывести культиватор из строя.

• Для очистки внешней поверхности культиватора используйте небольшую щетку. Не применяйте сильнодействующие вещества и растворители для очистки пластмассовых деталей культиватора, так как они могут быть повреждены. Остатки влаги удалите мягкой ветошью.

• Очищайте культиватор после каждого использования.

D



Рисунок D — свеча зажигания.

ТРАНСПОРТИРОВАНИЕ И ПРАВИЛА ХРАНЕНИЯ

Транспортирование

• Культиватор, упакованный в соответствии с требованиями действующей нормативной и технической документации на его изготовление и поставку, транспортируется авиационным, железнодорожным, морским, речным и автомобильным транспортом.

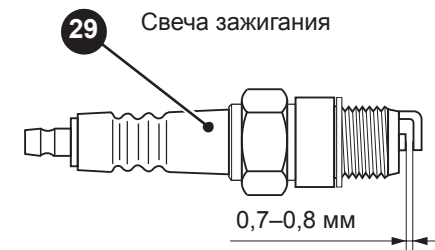
• Погрузку и раскрепление упакованного культиватора, и его последующее транспортирование выполняют в соответствии с действующими техническими условиями и правилами перевозки грузов на используемом виде транспорта.

• Запрещается транспортировать культиватор на боку или в перевернутом состоянии.

Правила хранения

• При постановке культиватора на длительное хранение (на срок более 30 дней) необходимо:

— полностью очистить двигатель и культиватор от земли, пыли и травы;

— слить топливо в отдельную емкость. **ВНИМАНИЕ!** При выполнении этой операции не курите, и не используйте открытый огонь!;

ТЕХНИЧЕСКОЕ ОБСЛУЖИВАНИЕ

Замена масла

- Первую замену моторного масла в картере двигателя необходимо произвести через 25 часов наработки двигателя.
- Первую замену трансмиссионного масла в коробке передач необходимо произвести через 25 часов наработки культиватора.

Очистка воздушного фильтра

- **ВНИМАНИЕ!** Запрещен запуск двигателя со снятым или поврежденным воздушным фильтром.
- Воздушный фильтр через 25 часов работы (или раньше при сильном загрязнении) необходимо очистить. Если через 50 часов работы мощность двигателя падает или выхлопные газы приобрели нештатный цвет, воздушный фильтр необходимо очистить или заменить.
- Отверните гайку и снимите крышку воздушного фильтра 7 (см. рис. А).
- Извлеките поролоновый фильтрующий элемент и промойте его в керосине. Пропитайте фильтрующий элемент в смеси, состоящей из трех частей керосина и одной части моторного масла. Отожмите фильтрующий элемент для того, чтобы удалить из него указанную смесь. **ВНИМАНИЕ!** При выполнении этой операции будьте осторожны! Не используйте открытый огонь и не курите!
- Извлеките бумажный воздушный фильтр (при наличии), и продуйте его сжатым воздухом. При чрезмерном загрязнении произведите его замену.
- После очистки фильтрующих элементов, установите их и все снятые узлы на штатное место.

Проверка состояния свечи зажигания

- Снимите наконечник с высоковольтным проводом и выверните свечу зажигания 29 (см. рис. D) при помощи ключа, входящего в комплект поставки.
- Если на свече зажигания образовался

нагар (отложения углерода), удалите его с помощью раствора для очистки или с помощью проволочной щетки.

- **ВНИМАНИЕ!** Для чистки свечи зажигания 29 используйте только проволочную щетку с латунной щетиной. Щетина из другого материала повредит электрод!
- Проверьте искровой промежуток свечи зажигания 29. Искровой промежуток должен составлять 0,7–0,8 мм. В случае необходимости отрегулируйте искровой промежуток, аккуратно подгибая боковой электрод свечи зажигания 29.
- Установите свечу зажигания 29 на штатное место и затяните ее с моментом затяжки 20–30 Н·м. Не перетягивайте свечу зажигания 29, иначе возможно повреждение резьбы на головке цилиндра двигателя.
- **ВНИМАНИЕ!** Вкручивайте свечу зажигания 29 только в холодный двигатель.
- При необходимости замените свечу. После профилактики или замены свечи не забудьте установить на нее наконечник с высоковольтным проводом.

Система охлаждения двигателя

- Двигатель культиватора имеет воздушное охлаждение. Содержите двигатель в чистоте — это создаст благоприятные условия работы и продлит срок его службы. Периодически очищайте охлаждающие ребра цилиндра двигателя щеткой с жесткой щетиной. Следите за тем, чтобы на узлах двигателя не скапливалась грязь и трава.

Выхлопная труба с глушителем

- Не работайте с культиватором без глушителя. Поврежденный глушитель может создать опасность возгорания культиватора и сухой травы. Периодически проводите осмотр выхлопной трубы с глушителем. Производите замену поврежденного глушителя, если требуется.

УСТРОЙСТВО КУЛЬТИВАТОРА

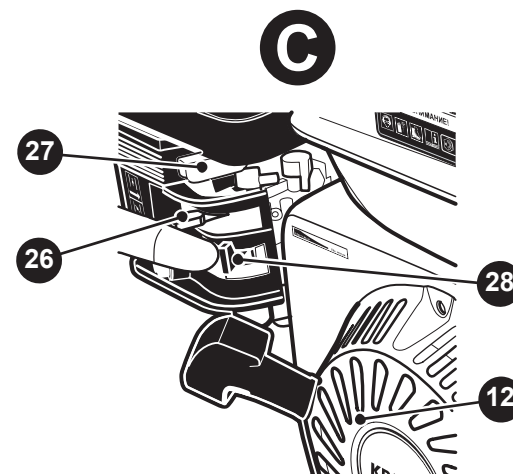

12. Ручной стартер
26. Рычаг воздушной заслонки
27. Рычаг газа
28. Рычаг топливного крана

Рисунок С — регуляровочный узел двигателя культиватора.

Устройство культиватора

- Общий вид культиватора приведен на рис. А, В и С, его подробное устройство приведено на схемах сборки (см. приложение Б и В, инструкция по эксплуатации).
- Культиватор представляет собой транспортательную конструкцию, состоящую из четырехтактного бензинового двигателя 14, съемных почвообрабатывающих фрез 22, механической коробки передач 23 и других узлов (см. рис. А, В и схемы сборки). Для перемещения по обрабатываемому земельному участку, при вспахивании или окучивании почвы культиватор снабжен двумя съемными пневматическими колесами 1. Наличие дополнительного откидного переднего колеса 11 позволяет осуществлять перемещение на небольшие расстояния неработающего культиватора. При культивировании почвы на выходной вал коробки передач

23 устанавливаются почвообрабатывающие фрезы 22. Механическая коробка передач 23 имеет одну нейтральную, одну заднюю и две передних передачи, позволяющих двигаться культиватору в выбранном направлении с необходимой скоростью. Переключение передач осуществляется с помощью рычага 17. Культиватор оборудован ременным сцеплением, управляемым при помощи ручки 16. Культиватор управляется при помощи руля 4. На руле 4 закреплены: ручка газа 5, выключатель зажигания 6 и ручка сцепления 16. На сцепной узел культиватора можно устанавливать дополнительное навесное оборудование (плуг, окучник и др.) которое приобретается отдельно. Бензиновый двигатель 14 культиватора имеет воздушное охлаждение и оборудован глушителем 15, воздушным фильтром 7 и топливным баком 9. Пуск бензинового двигателя 14 осуществляется при помощи

УСТРОЙСТВО КУЛЬТИВАТОРА

ручного стартера 12. Регулирование режимов работы бензинового двигателя 14 и его остановка осуществляется при помощи: ручки 5 и рычага газа 27 связанных между собой тросовым приводом, рычага воздушной заслонки 26 и выключателя зажигания 6.

Принцип работы культиватора

• Пользователь, удерживая культиватор с включенным и работающим двигателем 14 за руль 4, при выключенном ремennem сцеплении включает с помощью рычага 17 необходимую переднюю передачу. При включении ременного сцепления с помощью ручки 16, крутящий момент от коленчатого вала двигателя 14 передается на выходной вал механической коробки передач 23. На выходном валу меха-

нической коробки передач 23 закреплены почвообрабатывающие фрезы 22.

• Далее, пользователь, направляя культиватор с помощью руля 4 и шпору 20, вращающимися фрезами 22 производит культивирование почвы. Неконтролируемое движение культиватора вперед тормозится шпорой 20. Необходимая глубина культивации достигается с помощью вдавливания шпору 20 в почву на нужную глубину. При глубоком вспахивании почвы на выходной вал механической коробки передач 23, для улучшения сцепления вместо пневматических колес 1 необходимо установить металлические грунтозацепные колеса (приобретаются отдельно).

СБОРКА И ВВОД КУЛЬТИВАТОРА В ЭКСПЛУАТАЦИЮ



Настоящий культиватор был собран на заводе, за исключением некоторых съемных частей, которые не были установлены в целях транспортирования. Плотнo затяните все части и крепежи культиватора, которые Вы собрали самостоятельно. Используйте соответствующие слесарные инструменты, чтобы плотнo затянуть крепежи и правильно собрать культиватор.

Общие указания. Распаковка и подготовка к сборке

• При сборке культиватора необходимо использовать рисунки и схемы сборки (см. рис. А, В, С и приложения Б, В, инструкция по эксплуатации).

. Кроме, того, сборку должен производить пользователь, имеющий навыки слесарно-сборочных работ.

• Откройте картонную коробку, в которую упакован культиватор и комплектующие детали. Проверьте комплектность культиватора и отсутствие видимых механических повреждений.

• Сборку культиватора производите на ровной, твердой поверхности с достаточным освещением.

Регулировка руля

• Ослабьте фиксатор 3 и установите руль 4 в необходимое положение по высоте относительно направляющей штанги 2 (см. рис. А).

• Надежно затяните фиксатор 6.

Демонтаж (монтаж) почвообрабатывающих фрез культиватора

• Наденьте защитные перчатки и снимите пневматические колеса 1 (см. рис. А, В, и приложение Б к инструкции по эксплуатации).

• На выходной вал механической коробки передач 23 установите почвообрабатывающие фрезы 22. С помощью крепежных изделий закрепите почвообрабатывающие фрезы 22.

ТЕХНИЧЕСКОЕ ОБСЛУЖИВАНИЕ

продолжение табл. 3

Наименование операции технического обслуживания	Перед каждым использованием культиватора	После 5 часов наработки культиватора	После 25 часов наработки культиватора	После 50 часов наработки культиватора	Перед постановкой культиватора на хранение
Замена моторного масла в картере двигателя и коробке передач.			+		+
Профилактический осмотр и регулирование узла ременного сцепления культиватора	+		+	+	+
Проверка и подтягивание всех крепежных соединений культиватора.	+	+		+	
Очистка свечи зажигания и регулировка искрового зазора.			+		
Очистка воздушного фильтра.			+		
Проверка ручного стартера на наличие повреждений тросика.			+		
Очистка культиватора от земли и загрязнений.					+

ТЕХНИЧЕСКОЕ ОБСЛУЖИВАНИЕ



ВНИМАНИЕ! Перед началом любых работ по техническому обслуживанию остановите двигатель культиватора и дайте ему остыть. Обязательно снимите наконечник с высоковольтным проводом со свечи зажигания. Самостоятельно можно выполнять только те работы по техническому обслуживанию, которые описаны в данной инструкции. Все другие работы, в особенности обслуживание двигателя и ремонт, должны выполняться только квалифицированным специалистом. Некомпетентно проведенные работы могут привести к поломкам культиватора.

В таблице «Виды и периодичность технического обслуживания» указаны интервалы технического обслуживания. Если культиватор работает в запыленных условиях или с максимальной нагрузкой, интервалы между выполнением операций технического обслуживания должны быть сокращены. Техническое обслуживание культиватора должно выполняться с учетом степени загрязнения масла, фильтров и износа деталей двигателя.

Таблица 3 «Виды и периодичность технического обслуживания»

Наименование операции технического обслуживания	Перед каждым использованием культиватора	После 5 часов наработки культиватора	После 25 часов наработки культиватора	После 50 часов наработки культиватора	Перед постановкой культиватора на хранение
Визуальный осмотр.	+				
Проверка уровня топлива и дозаправка бака.	+				
Слив топлива из топливного бака.					+
Проверка уровня масла в картере двигателя и коробке передач. Долив масла.	+	+			
Проверка наличия утечки масла.	+				

ЗАПРАВКА ТОПЛИВНОГО БАКА КУЛЬТИВАТОРА



ВНИМАНИЕ! При заправке топливного бака культиватора соблюдайте меры противопожарной безопасности. Не допускайте попадания в топливо пыли, грязи, воды и других посторонних материалов и жидкостей. Не переливайте топливо выше установленного уровня заправки топливного бака. Перед запуском двигателя тщательно удалите обтирочным материалом случайно пролитое топливо. При заливке топлива рядом с культиватором не должно быть источников огня. Не допускайте появления разрядов статического электричества и образования искр.

Заправка топливом

- Закройте топливный кран при помощи рычага 28 (см. рис. С).
- Отверните и снимите крышку 8 топливного бака 9 (см. рис. А).
- Залейте топливо в топливный бак 9 через его заправочную горловину, используя для этого не дающее разрядов статического электричества и искр сертифицированное устройство (воронку для бензина). Заверните крышку 8.
- При заправке обязательно контролируйте заполнение топливного бака 9 и не допускайте перелива топлива.
- Используйте чистый, свежий, неэтилированный (без свинца) бензин с минимальным октановым числом 92. Если не имеется стандартного бензина, можно использовать бензин с более высоким октановым числом (Аи-95).
- Использование освинцованного бензина увеличивает количество отложений и уменьшает срок службы клапанов газораспределительного механизма двигателя. Не смешивайте бензин с маслом. Рекомендуем приобретать топливо из того расчета, что оно будет израсходовано в течение 30 дней.
- **ПРЕДУПРЕЖДЕНИЕ!** Наполните топливный бак 9 до уровня на 1,3 см ниже края заправочной горловины во избежание протечки, и оставляя место для расширения топлива. Если топливо пролилось, уберите культиватор с места протечки. Избегайте источников образования искр до тех пор, пока пары бензина пол-

ностью не выветрятся. Вытрите насухо ветошью пролитое топливо. Не храните топливо и не заполняйте топливный бак 9 вблизи открытого пламени.

- **ПРЕДУПРЕЖДЕНИЕ!** Спиртосодержащие топлива (называемые бензоспиртами или использующие этанол или метанол) в процессе хранения могут притягивать влагу, что ведет к окислению. Это может повредить топливную систему двигателя в процессе хранения. Не используйте подобное топливо!
- Во избежание проблем с двигателем необходимо опустошить топливную систему, подготавливая культиватор к длительному хранению (30 дней и более). Слейте топливо из топливного бака, запустите двигатель и дайте ему поработать, пока топливопровод и карбюратор не опустеют.
- После длительного хранения культиватора всегда используйте свежее и чистое топливо. Дополнительная информация по этому вопросу приведена в разделе «Транспортирование и правила хранения».
- Никогда не добавляйте средства для очистки двигателя и карбюратора в топливный бак 9 во избежание серьезных повреждений культиватора.

ЗАЛИВКА МАСЛА В ДВИГАТЕЛЬ И КОРОБКУ ПЕРЕДАЧ



ВНИМАНИЕ! *Культиватор поставляется без масла в двигателе и коробке передач. Обязательно до ввода культиватора в эксплуатацию залейте смазочное моторное масло в двигатель и трансмиссионное масло в коробку передач.*

Работа при отсутствии смазочного масла в картере двигателя и трансмиссионного масла в коробке передач (или при его уровне ниже минимальной отметки) неминуемо приведет к выходу из строя культиватора. Не заливайте в картер двигателя масло выше максимальной отметки на пробке-щупе. Во время заливки масла и проверки его уровня культиватор должен быть размещен на устойчивой горизонтальной поверхности и не должен работать.

Общие указания

- **ВНИМАНИЕ!** Изготовитель культиватора в целях соблюдения технических условий транспортирования не производит заливку смазочного масла в картер двигателя и трансмиссионного масла в коробку передач.
- **ВНИМАНИЕ!** Обязательно перед началом эксплуатации культиватора залейте рекомендованные марки смазочного масла в картер двигателя и трансмиссионного масла в коробку передач. Проверьте уровень смазочного масла в картере двигателя и трансмиссионного масла в коробке передач.
- **ПОМНИТЕ!** Работа при отсутствии смазочного масла в картере двигателя и трансмиссионного масла в коробке передач (или при его уровне ниже минимальной отметки) неминуемо приведет к выходу из строя культиватора.
- Выход из строя культиватора по причине отсутствия необходимого количества смазочного масла в картере двигателя и (или) трансмиссионного масла в коробке передач не является гарантийным случаем и не служит основанием для выполнения бесплатного гарантийного ремонта изделия.
- Перед каждым пуском культиватора проверяйте уровень смазочного масла в картере двигателя и трансмиссионного масла в коробке передач.
- Ответственность и своевременное наблюдение за контролем уровня смазочного масла в картере двигателя и трансмис-

сионного масла в коробке передач лежит на владельце культиватора.

- Замену смазочного моторного масла в картере двигателя и трансмиссионного масла в коробке передач культиватора следует производить после первых 25 часов эксплуатации. В дальнейшем замену смазочного моторного масла в картере двигателя и трансмиссионного масла в коробке передач культиватора следует производить после каждых 100 часов работы.

- **Заливка моторного масла в картер двигателя**

- Установите культиватор на ровную горизонтальную поверхность.
- **ВНИМАНИЕ!** Для заливки в картер двигателя используйте только рекомендованное, качественное масло для четырехтактных бензиновых двигателей.
- От применяемой марки моторного масла значительно зависит коэффициент полезного действия и надежность работы двигателя культиватора. При использовании некачественного моторного масла или при отсутствии его замены с указанной периодичностью значительно снижается моторесурс двигателя. Это происходит из-за усиленного износа цилиндра, поршневой группы, кривошипно-шатунного механизма, коленчатого вала. Кроме того, увеличивается вероятность выхода из строя двигателя вследствие заклинивания поршня в цилиндре.
- Вязкость используемого моторного мас-

РАБОТА С КУЛЬТИВАТОРОМ

дробление комков почвы и обеспечивает наиболее равномерную ее структуру. Обработка вышеуказанных почв должна проводиться с минимальной частотой вращения почвообрабатывающих фрез культиватора — на первой передаче.

- При обработке почвы постоянно следите за сохранением горизонтального положения мотоблока.
- При обработке почвы на склонах будьте особенно внимательны при смене направления движения.
- Направляйте культиватор по диагонали или поперек поверхности склона. Не допускается перемещение культиватора по склону с уклоном более 15°.
- При завершении работы на культиваторе:
 - выведите почвообрабатывающие фрезы из обрабатываемой почвы;
 - установите ручку сцепления 16 в выключенное положение;
 - установите рычаг переключения передач 17 в нейтральное положение;
 - с помощью рычага 26 закройте воздушную заслонку и установите выключатель

зажигания 6 в выключенное положение;

- закройте топливный кран при помощи рычага 28;
- откиньте вниз и закрепите переднее опорное колесо 11.

- **Работа с дополнительным навесным оборудованием к культиватору**

- Внимательно изучите руководство (инструкцию) по эксплуатации навесного (прицепного) орудия.
- В соответствии с требованиями руководства (инструкции) по эксплуатации навесного (прицепного) орудия подготовьте его к работе. Подсоедините навесное (прицепное) орудие к сцепному узлу культиватора.
- При вспахивании или окучивании почвы на выходной вал механической коробки передач 23, для улучшения сцепления вместо пневматических колес 1 необходимо установить металлические грунтозацепные колеса (приобретаются отдельно).

РАБОТА С КУЛЬТИВАТОРОМ

растений. Хорошо вспаханная земля позволяет расти корням растений.

- Если фрезы углубляются слишком глубоко или глубина обработки недостаточна, то необходимо отрегулировать ее с помощью шпору 20. Остановите двигатель культиватора и установите шпору 20 в необходимое положение.
- Многократная культивация с увеличивающейся глубиной обработки дает хороший результат. Это позволяет равномерно распределить предварительно внесенные удобрения. Урожайность почвы повышается при запахивании в почву остатков растений.
- **ПОМНИТЕ!** Не следует работать на влажных почвах — это может привести к ее налипанию на почвообрабатывающие фрезы культиватора.
- С помощью культиватора также очищают землю от нежелательных сорняков. Разложение этих растений способствует обогащению почвы.
- В зависимости от климата (дождливый или ветреный) возможно будет целесообразнее обрабатывать почву в конце сезона посадок, чтобы правильно поддерживать ее состояние.
- Не вскапывайте слишком сухую почву, так как при этом она будет рассыпаться, и превращаться в пыль, которая не удерживает воду. Также не обрабатывайте слишком влажную землю, так как ее тяжело перепаживать и в результате будут образовываться земляные комки.
- Перед тем, как приступить к вспашке осенью, уберите длинную траву и плетистые стебли, они могут запутаться среди фрез, тем самым, замедляя работу культиватора.
- Вспашка окажется проще, если оставлять небольшие ряды между проходами.
- Для достижения наилучшего прорастания семян и растений осуществляйте посадку сразу же, после вспашки земли.
- Шпора культиватора имеет двойное назначение. Шпора помогает отрегулировать

необходимую глубину вспашки и также служит тормозом, таким образом, помогая пользователю управлять скоростью культиватора.

- Если культиватор перестал двигаться вперед и пытается копать глубже, чем требуется, подвигайте руль из стороны в сторону, чтобы начать двигаться вперед.
- Глубина обработки почвы зависит от положения шпору — чем глубже входит шпора в землю, тем глубже ее обработка. Установку требуемого положения шпору производите после выбора необходимой глубины обработки почвы.
- Обработайте небольшой участок почвы, определите, на какую глубину входят почвообрабатывающие фрезы, и установите шпору в нужном Вам положении. Если требуемая глубина не достигается, снимите одну пару фрез.
- Необходимая ширина обрабатываемой почвы регулируется путем установки разного количества почвообрабатывающих фрез.
- Если двигатель культиватора увеличивает обороты с одновременным уменьшением глубины обработки, то нажмите на рукоятки руля и заглубите шпору в почву.
- Если культиватор не движется вперед, а почвообрабатывающие фрезы «зарываются», слегка приподнимите его за рукоятки руля и выведите из этого положения.
- Если культиватор «уводит» в сторону обработанного участка, значит, часть почвообрабатывающих фрез идет по обработанной почве. Сместите культиватор в противоположную сторону.
- При обработке рыхлой почвы следите, чтобы почвообрабатывающие фрезы не углублялись полностью в почву, вызывая тем самым перегрузку двигателя.
- На твердых почвах, целинных и задерненных участках обработку производите в несколько проходов, каждый раз увеличивая глубину обработки, меняя положение шпору. При этом достигается хорошее

ЗАЛИВКА МАСЛА В ДВИГАТЕЛЬ И КОРОБКУ ПЕРЕДАЧ

ла зависит от температуры окружающего атмосферного воздуха, при которой эксплуатируется культиватор. При выборе вязкости, руководствуйтесь указаниями изготовителя моторного масла, исходя из условий эксплуатации.

- Отверните пробку 24 (см. рис. В) и через маслосливное отверстие, залейте масло в картер двигателя 14.
- Протрите щуп пробки 24 чистой тряпкой. Вставьте щуп в отверстие картера двигателя 14, не закручивая пробку 24.
- Выньте пробку 24 и по щупу проконтролируйте уровень масла в картере двигателя 14.
- Уровень масла ниже минимальной отметки на щупе пробки 24 недопустим, так как его температура при работе поднимается до чрезмерно высокого уровня. Если уровень масла находится ниже минимальной отметки, то долейте масло до отметки максимального уровня.
- **ВНИМАНИЕ!** Заливка моторного масла в работающий двигатель культиватора запрещена!

• Слив моторного масла

- Слив моторного масла следует выполнять при неработающем, но нагретом двигателе культиватора.
- Подставьте приемный резервуар под сливную пробку 25 картера двигателя 14.
- Отверните и снимите пробку 24.
- Отверните и снимите с помощью гаечного ключа сливную пробку 25.

• Слейте отработанное моторное масло из картера двигателя 14 и установите на штатное место сливную пробку 25 и пробку 24.

• **ВНИМАНИЕ!** Не выливайте отработанное моторное масло на почву, грунт и в водоемы. Отработанное моторное масло должно быть собрано в герметичную емкость и передано в пункт сбора технологических отходов для дальнейшей переработки или утилизации.

• Заливка (слив) трансмиссионного масла в коробку передач

- Отверните пробку на корпусе коробки передач (см. приложение Б, схема сборки № 5).
- Залейте необходимое количество трансмиссионного масла в коробку передач и верните пробку на штатное место.
- Слив трансмиссионного масла производится через специальное маслоспускное отверстие в нижней части корпуса коробки передач.

РАБОТА С КУЛЬТИВАТОРОМ



Работа с культиватором сопряжена с риском получения серьезных повреждений в результате выбрасывания инородных объектов из-под фрез культиватора. Перед началом работы проверьте местность и удалите все предметы, которые могут быть выброшены культиватором. Не чистите фрезы культиватора при работающем двигателе. Остановите двигатель и снимите наконечник с высоковольтным проводом со свечи зажигания. Удалите забившиеся предметы с помощью вспомогательных средств, например: деревянной палкой. Всегда надевайте защитные очки или маску перед тем, как приступить к использованию культиватора или осуществлению ремонтных работ. Производитель рекомендует использовать стандартные защитные очки или маску с широким обзором, надеваемую поверх очков. Не вывозите культиватор с вращающимися фрезами на поверхности с бетонным, асфальтным и другими видами твердого покрытия. Это можно делать только при выключенном двигателе культиватора.

Важные указания

- **ВНИМАНИЕ!** Двигатель культиватора оснащен системой контроля уровня масла в картере. При падении уровня масла в смазочной системе ниже допустимого минимального предела происходит автоматическая остановка двигателя. Повторный запуск двигателя возможен только при пополнении маслом смазочной системы двигателя до установленного уровня. Не блокируйте и не отключайте датчик контроля уровня масла в картере двигателя. В случае утечки масла или его падения ниже минимального уровня, двигатель культиватора может выйти из строя.
- **ВНИМАНИЕ!** Уклон обрабатываемой поверхности, на которой используется культиватор, не должен быть более 20 градусов. В противном случае возможно автоматическое срабатывание датчика уровня масла и остановка двигателя.
- **ВНИМАНИЕ!** Запрещено движение культиватора собственным ходом по автомагистралям и дорогам общего пользования.

Запуск двигателя

- Перед запуском двигателя проверьте техническое состояние культиватора и

убедитесь в отсутствии протечек топлива.

- При выключенном положении ручки сцепления 16 (см. рис. В) установите рычаг переключения передач 17 в нейтральное положение и в соответствии с табличкой на культиваторе.
- Откройте топливный кран при помощи рычага 28 (см. рис. С).
- Перед запуском холодного двигателя культиватора или при низкой температуре окружающего воздуха, с помощью рычага 26 закройте воздушную заслонку (см. рис. С).
- Если двигатель культиватора прогрет или запускается при высокой температуре окружающего воздуха, с помощью рычага 26 откройте воздушную заслонку (см. рис. С).
- Установите выключатель зажигания 6 (см. рис. А) во включенное положение.
- Медленно 2–3 раза вытяните рукоятку 13 ручного стартера 12, чтобы бензин попал в карбюратор.
- Верните рукоятку 13 в исходное положение и резко потяните ее на себя, при этом не вытягивайте тросик на всю длину.
- После запуска двигателя 14 дайте рукоятке 13 ручного стартера 12 плавно вер-

РАБОТА С КУЛЬТИВАТОРОМ

нуться в исходное положение, удерживая ее при этом рукой.

- **ВНИМАНИЕ!** В процессе работы двигателя 14 вытягивание рукоятки 13 ручного стартера 12 запрещено. В противном случае ручной стартер выйдет из строя.
- **ВНИМАНИЕ!** Срок службы и эксплуатационная надежность двигателя в большой степени зависят от времени его приработки. Первые 25 часов эксплуатации культиватора являются периодом приработки его деталей и узлов, поэтому перегрузка культиватора в этот период недопустима.
- Установите ручку газа 5 (см. рис. А) в положение соответствующее минимальной частоте вращения двигателя 14. Всегда прогревайте холодный работающий двигатель без нагрузки в течение трех минут прежде, чем начать работу.
- Не допускайте длительную работу двигателя культиватора на повышенных оборотах без нагрузки.

Остановка двигателя культиватора

- Остановку двигателя культиватора следует производить без нагрузки.
- Установите ручку сцепления 16 в выключенное положение и установите рычаг переключения передач 17 в нейтральное положение (см. рис. В). С помощью рычага 26 (см. рис. С) закройте воздушную заслонку и установите выключатель зажигания 6 (см. рис. В) в выключенное положение. Во время любого перерыва в работе всегда останавливайте двигатель культиватора.
- Закройте топливный кран при помощи рычага 28 (см. рис. С).

Работа с культиватором

- **ВНИМАНИЕ!** Никогда намеренно не отпускайте руль культиватора во время работы.
- **ВНИМАНИЕ!** Запрещено культивировать почву, с помощью заднего хода (при включенной задней передаче) переме-

щая культиватор «на себя». Используйте заднюю передачу в том случае, если культиватор зарылся в землю.

- **ОПАСНО!** Если существует опасность соскальзывания на склонах, то культиватор должен придерживаться помощником с помощью штанги или троса. Помощник должен находиться за культиватором на достаточном расстоянии от его почвообрабатывающих фрез 22.
- Откиньте и закрепите переднее опорное колесо 11 (см. приложение Б, схему сборки № 1 и рис. А) так, чтобы оно не мешало процессу культивации.
- Выставьте нужную глубину культивации путем регулировки шпоры 20 (см. рис. В).
- Запустите двигатель 14 и прогрейте его в течение 3 минут. При выключенном положении ручки сцепления 16 (см. рис. В) установите рычаг переключения передач 17 в положение первой или второй передачи. Культивирование почвы рекомендуется производить на второй передаче.
- Далее с помощью ручки газа 5 установите необходимую частоту вращения двигателя 14. Плавно приведите ручку сцепления 16 во включенное положение, при этом почвообрабатывающие фрезы 22 (см. рис. А и В) начнут вращаться.
- При работе надежно удерживайте культиватор за руль 4.

Советы по культивированию

- **ВАЖНО ЗНАТЬ!** Культиватор задуман согласно самой современной концепции биологической обработки почвы. Не целесообразно обрабатывать почву на большую глубину, так как возникает опасность нарушения деятельности микроорганизмов. Каждый садовод и огородник должен знать, что плодородный слой находится на поверхности, поэтому оптимальная глубина вспашки должна составлять 10–15 см.
- Вспашка представляет собой переворачивание и дробление пластов грунта, тем самым подготавливая почву для посадки