

TESLA

Professional



НИВЕЛИР ЛАЗЕРНЫЙ

L-30

**ИНСТРУКЦИЯ
ПО ЭКСПЛУАТАЦИИ**



УВАЖАЕМЫЙ ПОКУПАТЕЛЬ!

Благодарим Вас за приобретение продукции TESLA. Вся продукция TESLA спроектирована и изготовлена с учетом самых высоких требований к качеству изделий.

Для эффективной и безопасной работы внимательно прочтите данную инструкцию и сохраните ее для дальнейших справок.

При передаче устройства третьим лицам прилагайте к нему данную инструкцию. При работе с устройством всегда руководствуйтесь указаниями по безопасности, содержащимися в данной инструкции по эксплуатации.

Категорически запрещается вносить изменения в конструкцию устройства. В случае несоблюдения правил эксплуатации устройства или внесения каких-либо изменений в его конструкцию, оборудование не подлежит гарантийному ремонту.

НАЗНАЧЕНИЕ

Самовыравнивающийся лазерный нивелир (уровень) предназначен для установки и контроля точности горизонталей, вертикалей и стыков с помощью проецируемых, самовыравнивающихся лазерных лучей. Прибор проецирует вертикальные, горизонтальные и крестообразные линии.

ТЕХНИЧЕСКИЕ ХАРАКТЕРИСТИКИ

Элементы питания	3 В: 2 x AA
Время непрерывной работы	15 ч
Длина волны лазера	635 нм
Мощность / класс лазера	< 1 мВт / class 2
Рабочее расстояние	20 м
Точность	±0.3 мм/м
Время для выравнивания	< 5 сек
Угол выравнивания	< 4°
Рабочая температура	от 0 до +40°C

ТЕХНИКА БЕЗОПАСНОСТИ

- Запрещается направлять лазерный луч на других людей или предметы, не относящиеся к рабочему полю. Всегда удостоверьтесь, что лазерный луч направлен на твёрдую рабочую поверхность без отражающих элементов, например бетон, дерево или другие шероховатые поверхности.
- Все операции по ремонту должны выполняться уполномоченным сервисным центром.
- Лазер может быть плохо виден при ярком солнечном свете, а также на некоторых поверхностях.
- Всегда выключайте прибор, если он не используется или оставлен без присмотра.
- Для обеспечения качественной и безопасной работы следует постоянно содержать прибор в чистоте. Погружать его в воду или любые другие жидкости категорически воспрещается.
- Не используйте прибор рядом с легковоспламеняющимися жидкостями, в сильно запыленной или загазованной среде.
- Все загрязнения необходимо удалять влажной салфеткой или чистой ветошью. Использование чистящих средств и растворителей запрещается.
- Храните прибор вне досягаемости детей и домашних животных. Обязательно извлекайте элементы питания на период хранения.
- Не устанавливайте прибор на уровне глаз и не работайте с прибором рядом с отражающими поверхностями или на подобных поверхностях, поскольку лазерный луч может быть направлен в глаза вам или другим людям.
- Не вскрывайте изделие и не пытайтесь извлечь лазерное устройство.
- Всегда своевременно меняйте разрядившиеся элементы питания.
- Не применяйте лазерные очки в качестве защитных очков. Лазерные очки служат для лучшего опознавания лазерного луча, однако, они не защищают от лазерного излучения.
- Не применяйте лазерные очки в качестве солнечных очков или в уличном движении. Лазерные очки не дают полной защиты от ультрафиолетового излучения и ухудшают восприятие красок.

ОПИСАНИЕ

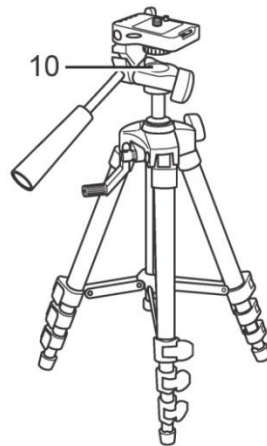
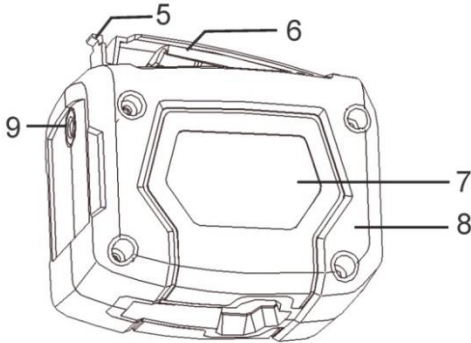
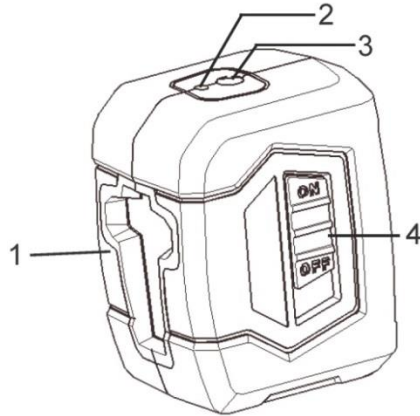

1. Окно выхода лазерного излучения

2. Индикатор автоматического нивелирования
3. Кнопка выбора режима работы
4. Клавиша разблокировки маятника и включения питания
5. Фиксатор крышки отсека батарей
6. Крышка отсека батарей
7. Предупреждающая наклейка о лазерном излучении
8. Боковая опорная площадка
9. Гнездо под штатив ¼"
10. Штатив*

*ПРИМЕЧАНИЕ. Штатив в комплект поставки не входит.

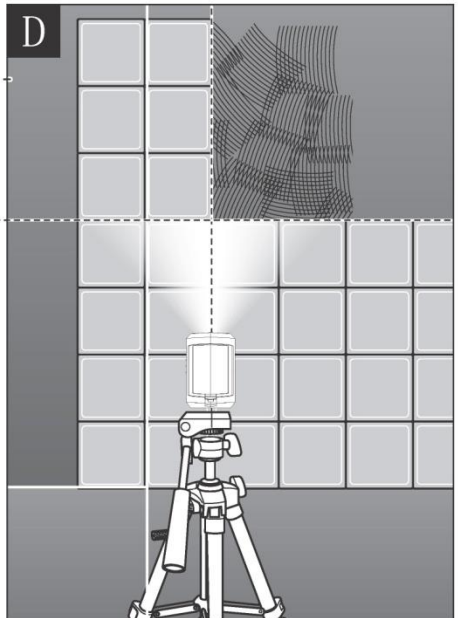
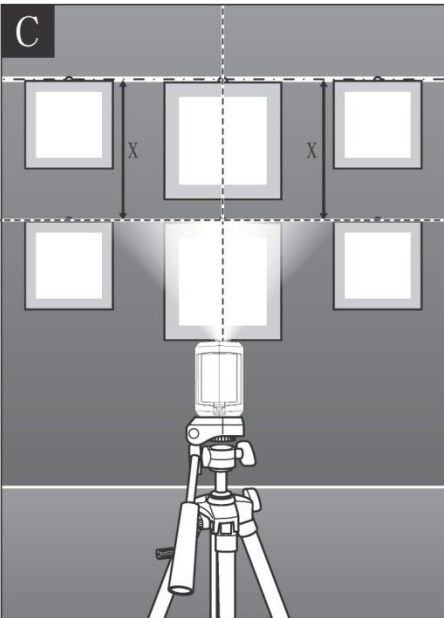
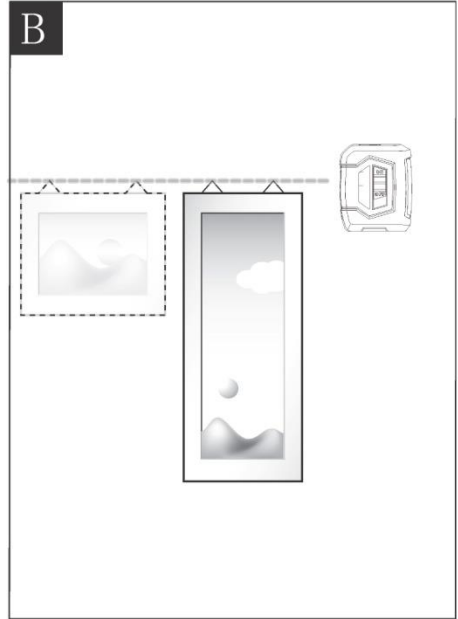
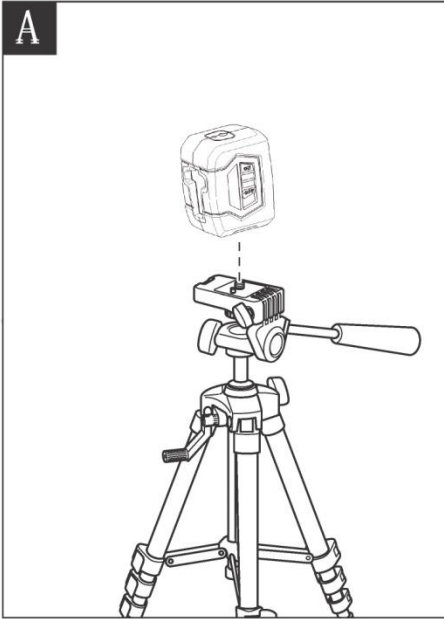

ЭКСПЛУАТАЦИЯ

Установка/замена элементов питания.

Выключите инструмент. Для открытия батарейного отсека (6) нажмите на фиксатор (5) и снимите крышку. Установите новые элементы питания соблюдая полярность. Всегда заменяйте все элементы питания одновременно. Применяйте только элементы питания одного изготовителя и с одинаковой емкостью. Если Вы не пользуетесь продолжительное время измерительным инструментом, то элементы питания должны быть вынуты из инструмента. При продолжительном хранении они могут разрядиться и окислиться.

Включение/выключение.

Для включения измерительного инструмента установите его на ровную горизонтальную поверхность и передвиньте выключатель (4) в положение «ON».

ВНИМАНИЕ! Выключатель (4) включает питание лазеров и разблокирует механизм их подвеса. Во избежание повреждения механизма подвеса при включенном выключателе (4) запрещается перемещать лазерный уровень и/или подвергать его механическим воздействиям.

Сразу после включения инструмент проецирует две лазерные линии из отверстия выхода (1).

Для выключения измерительного инструмента передвиньте выключатель (4) в положение «OFF». При выключении маятниковый механизм самонивелирования блокируется.

Выбор режима проецирования линий.

При помощи кнопки выбора режима работы (3) можно выбрать сколько и какие линии проецирует инструмент:

- горизонтальная и вертикальная линии (крест)
- горизонтальная линия
- вертикальная линия

Нажимайте повторно на кнопку (3), чтобы выбрать необходимый режим.

Работа в режиме самонивелирования.

Установите измерительный инструмент на прочную горизонтальную поверхность, придерживайте его опорной площадкой (8) на вертикальной поверхности или закрепите его на штативе (10).

После включения механизм автоматического самонивелирования устанавливает лазерные линии по уровню горизонта, максимально допустимый для самонивелирования наклон корпуса лазерного уровня составляет $\pm 4^\circ$. Нивелирование будет закончено, как только лазерные линии остановятся и индикатор (2) засветится зеленым светом.

Если автоматическое нивелирование невозможно, например, при отклонении опорной площадки измерительного инструмента более чем на 4° от горизонтали, индикатор (2) загорается красным светом, лазерные линии мигают. В таком случае установите измерительный инструмент горизонтально или держите его опорной площадкой (8) прямо на вертикальной площадке и дайте закончиться

процессу самонивелирования. Как только измерительный инструмент опять войдет в диапазон самонивелирования $\pm 4^\circ$ индикатор (2) загорается зеленым светом, лазерные линии горят непрерывно.

За пределами диапазона самонивелирования в $\pm 4^\circ$ работа с инструментом невозможна, так как при этом не гарантируются параллельность и перпендикулярность лазерных линий относительно горизонта.

При толчках и изменениях положения во время работы измерительный инструмент автоматически выполняет компенсацию. После повторного компенсирования проверьте горизонтальное и вертикальное положение лазерных линий по отношению к опорным точкам для предотвращения ошибок.

Работа в режиме без самонивелирования.

Установите выключатель (4) в положение «OFF». Нажмите кнопку (3) – включатся лазерные линии. Механизм самонивелирования работать не будет (будет зафиксирован). Индикатор (2) будет гореть красным. Повторным нажатием кнопки (3) выберите режим проецирования линий либо выключите инструмент.

Работа со штативом (рис.А).

Штатив (10) представляет собой прочную, изменяемую по высоте опору для измерения. Установите измерительный инструмент гнездом (9) на резьбу 1/4" штатива, закрепив крепежным винтом штатива.

ПРИМЕЧАНИЕ. Штатив в комплект поставки не входит.

Боковая опора (рис.В).

Для быстрой проверки вертикали Вы можете прислонить измерительный инструмент опорной площадкой (8) к поверхности вертикальной стены, шкафа и т.д. Держите измерительный инструмент прямо и спокойно.

Очки для работы с лазерным инструментом.

Лазерные очки отфильтровывают окружающий свет. Благодаря этому красный свет лазера становится более ярким для человеческого глаза.

ПРИМЕЧАНИЕ. Очки в комплект поставки не входят.

ТЕХОБСЛУЖИВАНИЕ И ОЧИСТКА

- Храните и транспортируйте измерительный инструмент только в поставляемом в комплекте с ним защитном чехле.
- Содержите измерительный инструмент в чистоте.
- Никогда не погружайте измерительный инструмент в воду или другие жидкости.
- Загрязнения вытирайте влажной и мягкой салфеткой. Не используйте никаких очищающих средств или растворителей.
- Регулярно очищайте поверхность окна лазера.

ИНФОРМАЦИЯ



Изделие соответствует требованиям ТР ТС.

Информацию о сертификатах см. на сайте <http://www.hammer-pt.com>

Декларация о соответствии единым нормам ЕС.

Настоящим мы заверяем, что нивелир лазерный торговой марки **TESLA** модель **L-30** соответствует директивам ЕС.

Этот прибор соответствует директивам СЕ по искрозащите и технике безопасности для низковольтных приборов; он сконструирован в соответствии с новейшими предписаниями по технике безопасности.

Изготовитель:

Фирма "Hammer Werkzeug s.r.o.", "Хаммер Веркзојг с.р.о."

Адрес:

Roháčova 145/14, Žižkov, 130 00 Praha 3, Prague, Czech Republic

Рохачова 145/14, Жижков, 130 00 Прага 3, Прага, Чешская Республика

Произведено в КНР.

Импортер:

Наименование: ООО "ТДСЗ"

Адрес местонахождения: 188669, Ленинградская область, Всеволожский район, город Мурино, улица Центральная, дом 46, помещение 21.

Информация для связи: почтовый адрес 190000, г.Санкт-Петербург, ВОХ 1284, ООО "ТДСЗ"

Дата изготовления указана на этикетке изделия.

В случае если, несмотря на тщательный контроль процесса производства, оборудование вышло из строя, его ремонт и замена любых частей должна производиться только в специализированной сервисной мастерской.

Дополнительную информацию по инструменту и обслуживанию можно узнать на сайте: <http://www.teslatools.cz>

Система ONECLICK

позволяет собрать набор аккумуляторного инструмента на базе одного универсального элемента питания и зарядного устройства

SYSTEM
**ONE
CLICK**

САБЕЛЬНАЯ
ПИЛА

TR18DC



ЗАРЯДНОЕ
УСТРОЙСТВО

TCH60



60
МИН

120
МИН



30
МИН

60
МИН

ЛОБЗИК

TJ18DC



АКБ

TBA1820



АКБ

TBA1840



ПЕРФОРАТОР

TD18DC



ЗАРЯДНОЕ
УСТРОЙСТВО

TCH100



УШЛИМ

TB18DC



МФИ

TI18DC



Дата производства:

Месяц / Год

EAC

