

# STIGA CONSUMER HIGH

SNOW FLAKE

SNOW POWER

BRUKSANVISNING	SV ... 5
KÄYTTÖOHJEET	FI... 12
BRUGSANVISNING	DA... 19
BRUKSANVISNING	NO... 26
GEBRAUCHSANWEISUNG	DE ... 33
INSTRUCTIONS FOR USE	EN ... 41
GEBRUIKSAANWIJZING	NL ... 48
MODE D'EMPLOI	FR ... 56
INSTRUCCIONES DE USO	ES ... 63
ISTRUZIONI PER L'USO	IT.... 71
INSTRUKCJA OBSŁUGI	PL... 79
ИНСТРУКЦИЯ ПОЛЬЗОВАТЕЛЯ	RU... 87
NÁVOD K POUŽITÍ	CS... 96
HASZNÁLATI UTASÍTÁS	HU. 104
NAVODILA ZA UPORABO	SL.. 112
NÁVOD NA POUŽITIE	SK. 119
KASUTUSJUHISED	ET . 126
NAUDOJIMO INSTRUKCIJOS	LT.. 133
LIETOŠANAS INSTRUKCIJA	LV.. 140

8218-2249-30

**STIGA**<sup>®</sup>

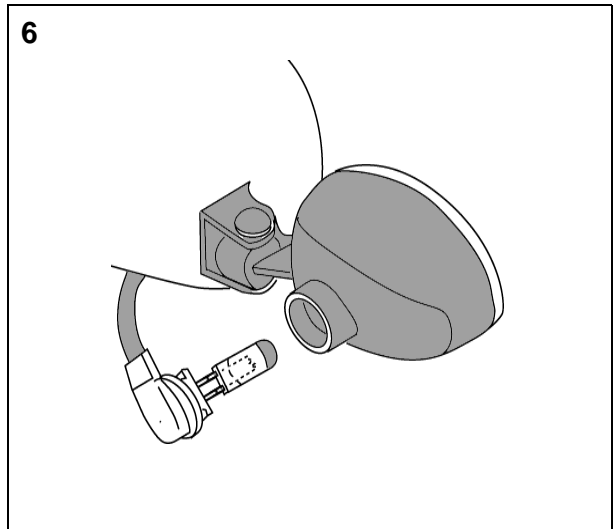
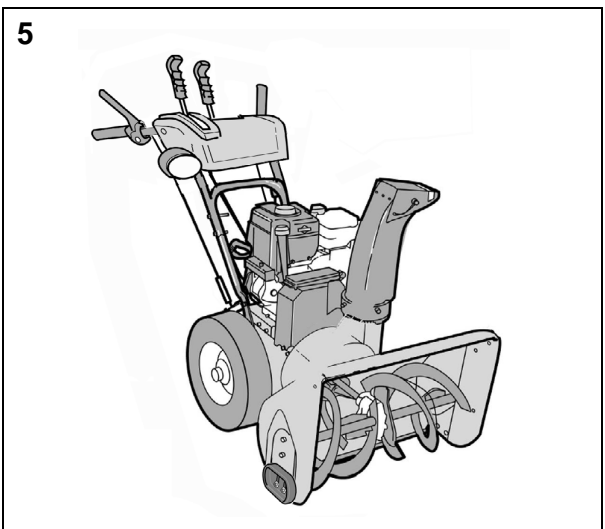
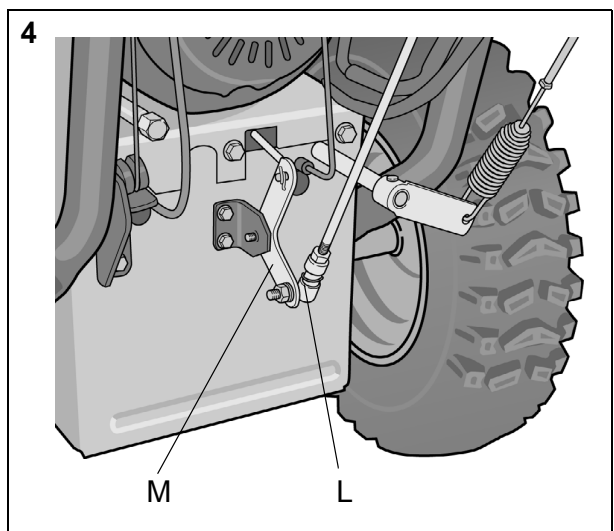
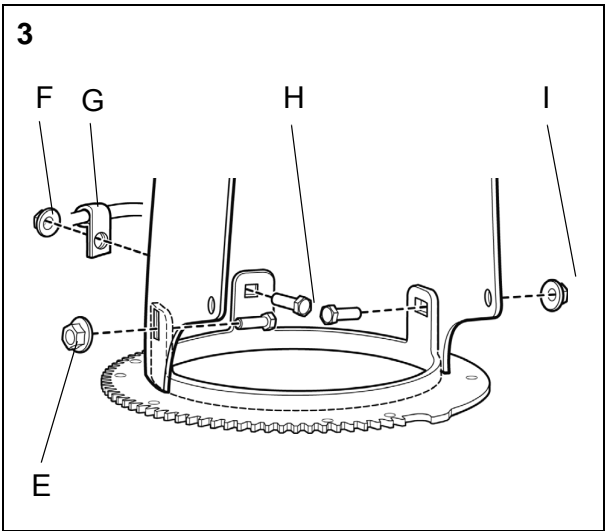
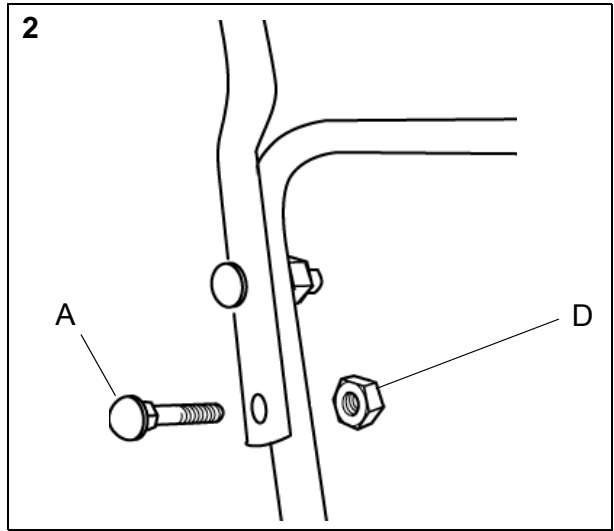
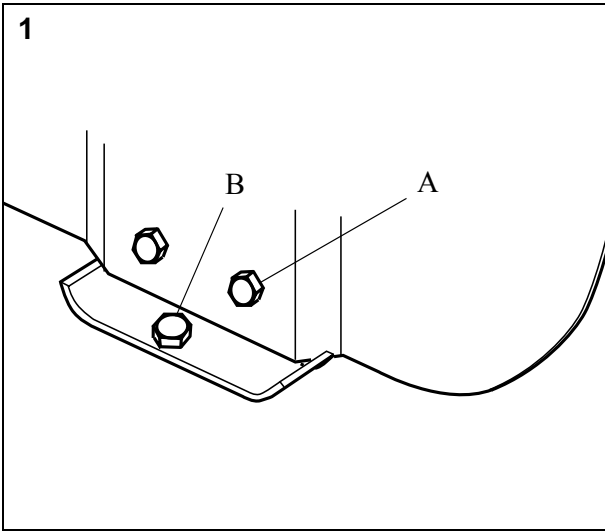

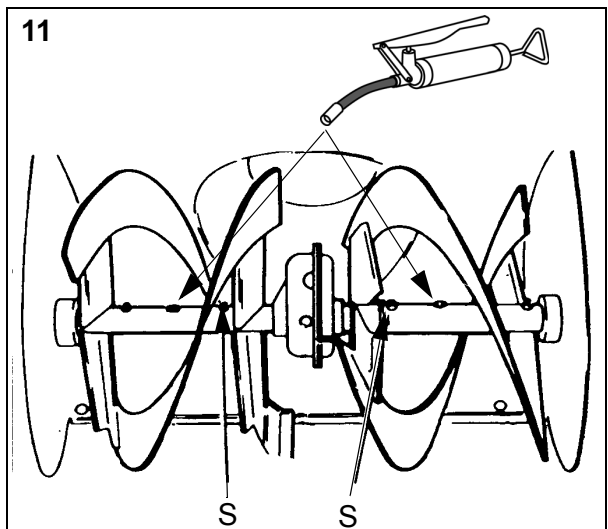
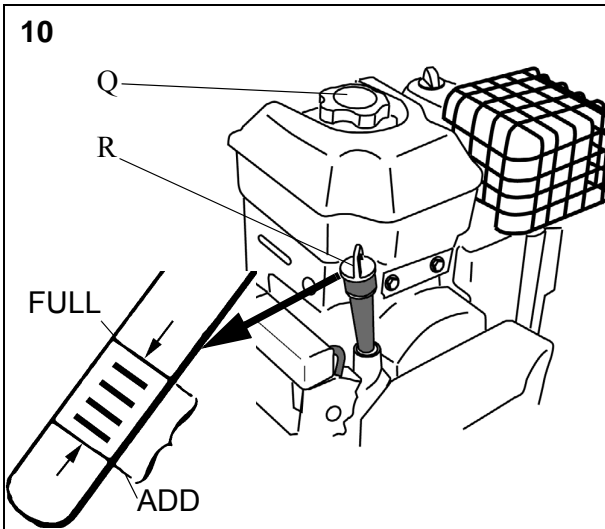
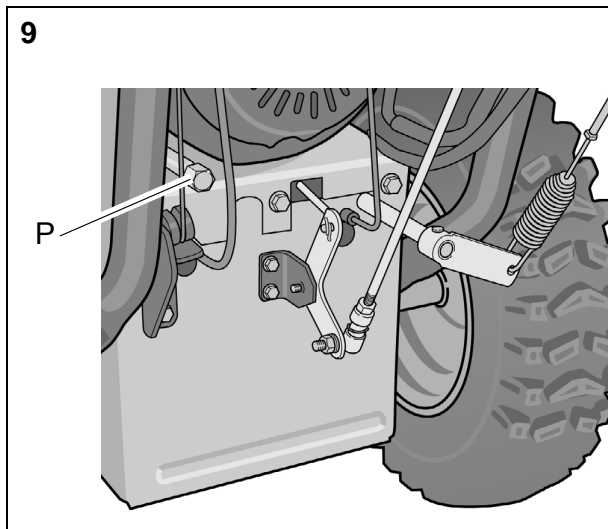
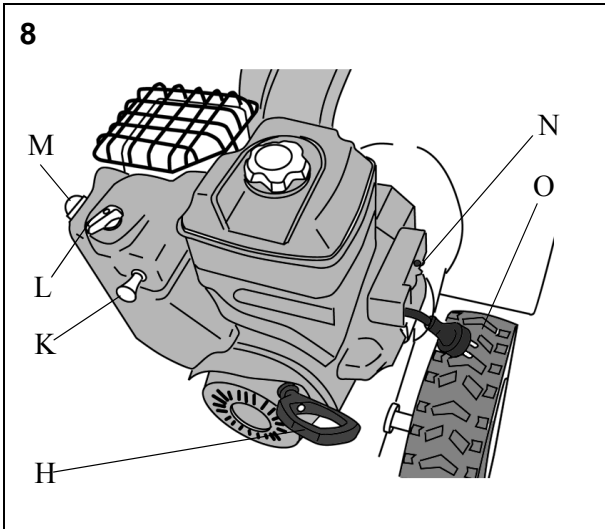
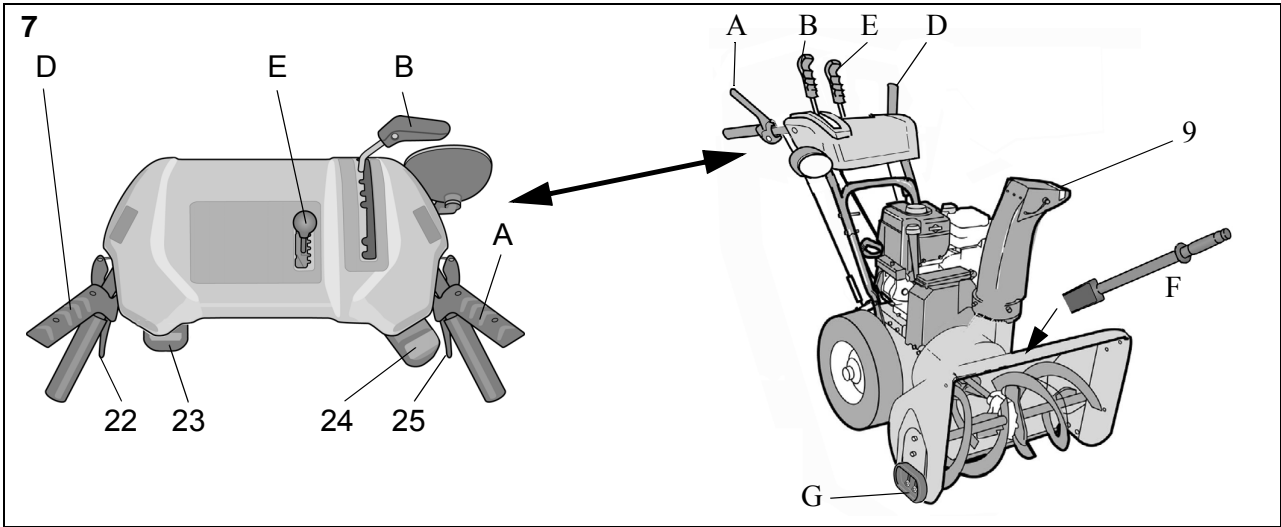

12

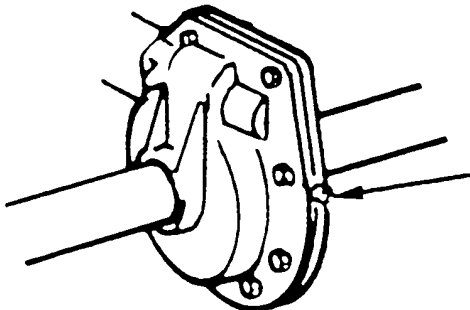

13

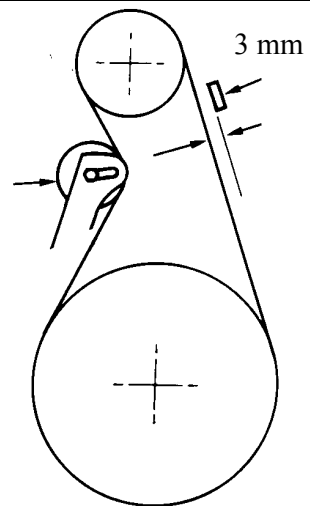

14

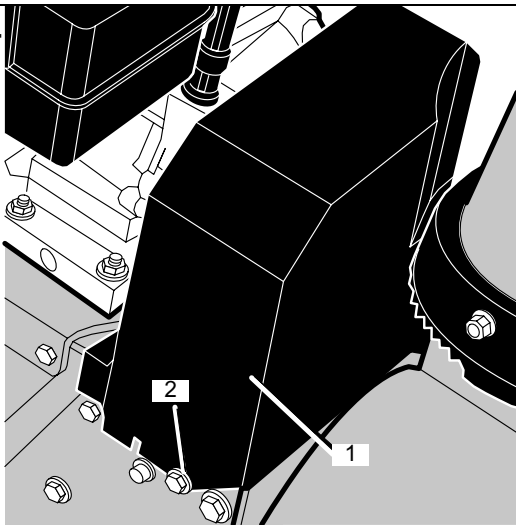

15

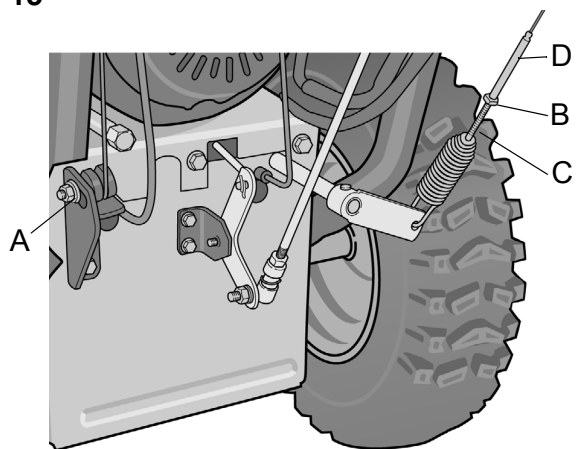

16

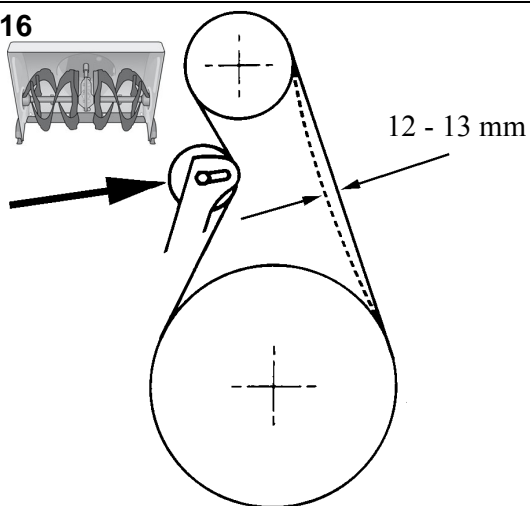

17

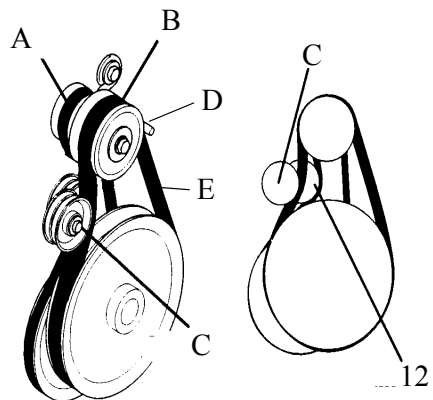

## 1 SYMBOLER

Följande symboler finns på maskinen för att påminna Er om den försiktighet och uppmärksamhet som krävs vid användning.

Symbolerna betyder:



Varning.



Läs bruksanvisningen före användning.



Fara - roterande snöskruv. Stoppa inte ned händerna i utkastet.



Fara - roterande fläkt.



Håll händer och fötter borta från roterande delar.



Håll obehöriga på säkert avstånd från maskinen.



Rikta aldrig utkastet mot åskådare.



Innan arbete på maskinen påbörjas, tag bort tändnyckeln från maskinen.



Risk för brännskador vid beröring.



Använd hörselskydd.



Risk för giftiga ångor



Risk för brand.

## 2 SÄKERHETSFORESKRIFTER

### 2.1 ALLMÄNT

- Läs igenom instruktionerna noga. Lär Er alla reglage samt rätt användning av snöslungan.
- Låt aldrig barn eller personer som ej känner till dessa föreskrifter använda snöslungan. Lokala föreskrifter kan ha restriktioner vad beträffar förarens ålder.
- Använd aldrig snöslungan om andra personer, särskilt barn eller djur är i närheten.
- Kom ihåg att föraren är ansvarig för olyckor som händer andra människor eller deras egendom.
- Var försiktig så att Ni inte halkar eller faller, speciellt när snöslungan backas.
- Använd inte snöslungan om Ni är påverkad av alkohol eller medicin, inte heller när Ni är trött eller sjuk.

### 2.2 FÖRBEREDELSE

- Kontrollera noga det område som skall snöröjas och plocka bort alla lösa, främmande föremål.
- Frikoppla alla reglage innan motorn startas.
- Använd aldrig snöslungan utan att vara rätt klädd. Bär en fotbeklädning som förbättrar greppet på halt underlag.
- Varning - bensen är mycket brandfarligt.

- Förvara bränslet i behållare speciellt gjorda för detta ändamål.
  - Fyll endast på bensen utomhus och rök inte under påfyllningen.
  - Fyll på bränsle innan motorn startas. Tag aldrig av tanklocket eller fyll på bensen när motorn är igång eller fortfarande är varm
  - Skruva fast tanklocket ordentligt och torka upp eventuell utspild bensen.
- Justera höjden på inmatningshuset så att det går fritt vid grusgångar.
  - Under inga omständigheter får justeringar göras när motorn är igång (om inte annat sägs i bruksanvisningen).
  - Låt snöslungan anpassa sig till utomhustemperaturen innan snöröjningen påbörjas.
  - Använd alltid skyddsglasögon eller visir under arbete samt vid underhåll och service av snöslungan.

### 2.3 KÖRNING

- Håll aldrig händer eller fötter i närheten av eller under roterande delar. Undvik alltid utkastöppningen.
- Snöslungan får ej användas till att slunga någonting annat än snö.
- Var försiktig vid körning på eller korsande av grusgångar, trottoarer eller gator/vägar. Var uppmärksam på gömda faror och trafik.
- Rikta aldrig utkastet ut mot allmän väg eller mot trafik.
- Om snöslungan träffar ett främmande föremål, stanna motorn, lossa tändkabeln från tändstiftet och inspektera snöslungan noga efter eventuella skador. Reparera skadorna innan snöslungan används på nytt.
- Om snöslungan börjar att vibrera onormalt, stanna motorn och kontrollera orsaken. Vibrationer är normalt ett tecken på problem.
- Stanna motorn och lossa tändkabeln från tändstiftet:
  - Om förarpositionen lämnas.
  - Om inmatningshuset eller utkastet sätts igen och måste rensas.
  - Om reparation eller justering skall utföras.
- Före rengöring, reparation eller inspektion, se alltid till att alla roterande delar har stannat och att alla reglage är frikopplade.
- Om snöslungan lämnas utan uppsyn, frikoppla alla reglage, ställ växelspaken i neutralläge, stanna motorn och tag bort tändningsnyckeln.
- Kör inte motorn inomhus utom vid transport in och ut ur förvaringsutrymmet. Se då till att dörren är öppen. Avgaserna är livsfarliga.
- Kör aldrig tvärs över en sluttning. Kör uppifrån och ner och nerifrån och upp. Var försiktig när Ni ändrar riktning i en sluttning. Undvik branta sluttningar.
- Använd aldrig snöslungan med bristfälliga skydd eller utan att säkerhetsanordningarna finns på plats.
- Befintliga säkerhetsanordningar får inte kopplas bort eller sättas ur funktion.
- Ändra inte motorns regulatorinställningar och rusa inte motorn. Faran för skador ökar när motorn körs på för högt varvtal.

- Använd aldrig snöslungan nära inhägnader, bilar, fönsterrutor, sluttningar och dylikt utan riktig inställning av utkastskärmen.
- Håll alltid barn borta från det område som skall snöröjas. Låt en annan, vuxen person hålla barnen under uppsikt.
- Överbelasta inte snöslungan genom att köra för fort.
- Var försiktig vid backning. Titta bakåt, före och under backning, efter eventuella hinder.
- Rikta aldrig utkastet mot åskådare. Låt aldrig någon stå framför snöslungan.
- Frikoppla snöskruven när snöslungan transporteras eller inte används. Kör inte för fort vid transport på halt underlag.
- Använd endast eventuella tillbehör som är godkända av tillverkaren.
- Kör aldrig snöslungan utan god sikt eller tillfredsställande belysning.
- Se alltid till att Ni har god balans och håll stadigt i styret.
- Vidrör inte motordelar som blir varma under användning. Risk för brännskador.

## 2.4 UNDERHÅLL OCH FÖRVARING

- Drag åt alla muttrar och skruvar så att snöslungan är i säkert arbetsskick. Kontrollera brytbultarna med jämna mellanrum.
- Använd alltid original reservdelar. Icke original reservdelar kan medföra risk för skador även om de passar snöslungan.
- Förvara aldrig snöslungan med bensin i tanken i byggnad där ångorna kan komma i kontakt med öppen eld eller gnistor.
- Låt motorn kallna innan snöslungan ställs in i något förråd.
- Före långtidsförvaring, kontrollera bruksanvisningen för rekommenderade åtgärder.
- Byt ut skadade varnings- och anvisningsdekaler.
- Låt motorn gå ett par minuter, med snöskruven inkopplad, efter användning. Detta förhindrar att snöskruven fryser fast.

## 3 MONTERING

Anm. Hänvisningar till höger och vänster sida utgår från förarens position bakom snöslungan.

### 3.1 INNEHÅLL - YTTEREMBALLAGE

Emballaget innehåller:

- Snöslunga
- Utkast
- Bruksanvisning
- Monteringssats
- Dessutom medlevereras följande:
  - Rensverktyg (F i fig. 7)
  - Extra brytbultar i reserv

### 3.2 UPPACKNING

1. Plocka bort alla detaljer som ligger löst i kartongen.
2. Skär upp kartongens fyra hörn och låt sidorna falla ned.
3. Skruva bort skruvarna (B) som håller släpskorna mot underlaget. Se fig. 1 (endast vissa modeller).
4. Rulla bort snöslungan från kartongen.
5. Klipp av plastbanden som håller fast reglagewirarna vid

### 3.3 STYRE, SE FIG. 2

1. Lossa, men tag inte bort, fästelementen i de övre hålen.
2. Fäll upp styrets överdel. OBS! Se till att reglagewirarna inte kläms.
3. Sätt in skruvarna från utsidan i de övre hålen och montera med följande delar:
  - A Skruvar
  - D Låsmuttrar
4. Drag fast de fyra muttrarna.

### 3.4 SNÖUTKAST, SE FIG. 3

1. Placera snöutkastet över flikarna på utkastets ring.
2. Sätt in skruvarna (H) från insidan. Montera och drag fast endast de två muttrarna (E och I). Vänta med muttern (F).
3. Montera klamman (G) på riktskärmens vajer och montera enheten på den bakre skruven (H). Montera och drag fast muttern (F).
4. Roter snöutkastet helt åt vänster och helt åt höger och kontrollera att vajern böjs normalt, utan någon onormal sträckning. Justera vid behov klamman (G).
5. Kontrollera/drag fast samtliga skruvar och muttrar på flänsen.

### 3.5 VÄXELREGLAGE, SE FIG. 4



Ändra aldrig växelspakens läge då motorn står stilla. Detta kommer att förstöra växellådan.

Ställ växelreglaget på styret i lämpligt läge så att kulle (L) enkelt kan monteras i hålet i hävarmen (M).

Montera bricka och drag fast med den medlevererade muttern.

### 3.6 KONTROLL AV REGLAGEWIRAR

Reglagewirarna kan behöva justeras innan snöslungan används för första gången.

Se "JUSTERING AV REGLAGEWIRAR" nedan.

### 3.7 DÄCKTRYCK

Kontrollera lufttrycket i däck. Rätt lufttryck: 1,0 - 1,2 bar.

## 4 REGLAGE

Se figurerna 7-10.

### 4.1 CHOKEREGGLAGE (L)

Används vid start av kall motor:

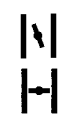

1. Chokespjället öppet
2. Chokespjället stängt (för kallstart)

**4.2 PRIMER (M)**

Vid tryck på gummiblåsan sprutas bränsle in i förgasarens insugningsrör för att ge lättare start vid kall motor.

**4.3 TÄNDNINGSNYCKEL (K)**

Måste vara intryckt i spåret för att kunna starta motorn. Vrid inte på nyckeln!



1. Nyckeln intryckt - motorn kan startas.
2. Nyckeln utdragen - motorn kan inte startas.

**4.4 STARTHANDTAG (H)**

Manuell snörstart med återspolning.

**4.5 OLJESTICKA (R)**

För påfyllning och kontroll av motorns oljenivå. Oljestickan har två markeringar:  
FULL = maximal oljenivå  
ADD = minimal oljenivå

**4.6 TANKLOCK (Q)**

För påfyllning av bensin.

**4.7 OLJEAVTAPNINGSPLUGG (P)**

För avtappning av motorolja vid oljebyte.

**4.8 STARTKNAPP - ELSTART (N)**

Aktiverar den elektriska startmotorn.

**4.9 ANSLUTNINGSSLADD - ELSTART (O)**

Förser den elektriska startmotorn med ström. Anslut sladden, via en jordad förlängningskabel, till ett 220/230 volts jordat vägguttag. Jordfelsbrytare bör användas.

**4.10 VÄXELSPAK (B)**

Ändra aldrig växelspakens läge då motorn står stilla. Detta kommer att förstöra växellådan.

Maskinen har 6 växlar framåt och 2 växlar bakåt för att reglera hastigheten.

**4.11 KOPPLINGSHANDTAG - DRIVNING (D)**

Kopplar in drivningen på hjulen när växel är ilagd och handtaget trycks ned mot styret.  
Placerat på vänster styrrör.

**4.12 KOPPLINGSHANDTAG - SNÖSKRUV (A)**

Kopplar in snöskruven och fläkten när handtaget trycks ned mot styret.  
Placerat på höger styrrör.

**4.13 ENHANDSKONTROLL**

Maskinen är utrustad med enhandskontroll vilket innebär att kopplingshandtaget drivning kan låsa kopplingshandtaget snöskruv i aktiverat läge. Lås enligt följande:

1. Starta motorn.
2. Tryck ned kopplingshandtaget snöskruv och kopplingshandtaget drivning.
3. Tag bort handen från kopplingshandtaget snöskruv och det kommer fortfarande att vara aktiverat.

**4.14 REGLAGE FÖR RIKTSKÄRM (E)**

Panelmonterat fjärreglage för inställning av riktskärmen (9).



1. Spaken framåt - längre kastlängd.



2. Spaken bakåt - kortare kastlängd.

**4.15 INSTÄLLNINGSKNAPP (24)**

Ändrar riktning på den utkastade snön.



Vänster - Utkastet vrids åt vänster

Höger - Utkastet vrids åt höger

**4.16 SLÄPSKOR (G)**

Används för att ställa in inmatningshusets höjd över underlaget.

**4.17 RENSVERKTYG (F)**

Rensverktyget är placerat i sin hållare på inmatningshusets överdel. Rensverktyget skall alltid användas vid rengöring av utkastet och snöskruven.



Rensning får endast utföras med stoppad motor.



Rengör aldrig snökanalen för hand. Risk för allvarliga personskador.

**4.18 HANDTAGSVÄRME (23)**

Maskinen är försedd med elektrisk handtagsvärme. För att aktivera handtagsvärmerna, ställ strömbrytaren i önskat läge:



Höger - Stark värme

Mittenläget - Ingen värme

Vänster - Svag värme

Handtagsvärmerna kan endast aktiveras då motorn är igång.

**4.19 FRIKOPPLINGSREGLAGE (22, 25)**

För att underlätta att svänga höger/vänster, kan drivningen på respektive hjul tillfälligt kopplas bort enligt följande:

- Drag reglaget (25) med vänster pekfinger och maskinen svänger åt vänster.
- Drag reglaget (22) med höger pekfinger och maskinen svänger åt höger.

---

**5 ANVÄNDNING**

---

**5.1 ALLMÄNT**

Starta aldrig motorn utan att först ha utfört alla åtgärder under "MONTERING" ovan.



Använd aldrig snöslungan utan att ha läst och förstått den bifogade bruksanvisningen samt alla varnings- och anvisningsdekalerna på snöslungan.



Använd alltid skyddsglasögon eller visir under arbete samt vid underhåll och service av snöslungan.

## 5.2 FÖRE START

Före start, kontrollera oljenivån i motorn.



**Starta inte motorn förrän oljenivån är korrekt. Om olja saknas inträffar allvarliga motorskador.**

1. Ställ snöslungan på ett plant underlag.
2. Lossa oljestickan (R) och avläs oljenivån. Se figur 10.
3. Oljenivån skall ligga mellan "ADD" och "FULL". Se figur 10.
4. Vid behov, fyll på olja upp till "FULL"-markeringen. Se figur 10.
5. Använd olja av god kvalitet märkt A.P.I service "SF", "SG" eller "SH".  
Använd SAE 5W30 olja. Vid temperaturer under -18° C använd SAE 10W30.



**Använd inte SAE 10W40.**

## 5.3 FYLL BENSINTANKEN

Använd alltid ren blyfri bensin. Oljeblandad 2-takts bensin får inte användas.

OBS! Tänk på att vanlig blyfri bensin är en färskvara, köp inte mer bensin än vad som kan förbrukas inom 30 dagar.

Med fördel kan även miljöanpassad bensin, så kallad alkylatbensin användas. Denna typ av bensin har en sammansättning som är mindre skadlig för både människor och djur.



**Bensin är mycket brandfarligt. Förvara bränslet i behållare speciellt gjorda för detta ändamål.**



**Förvara bränslet i ett svalt, väl ventilerat utrymme - inte i bostaden. Förvara bränslet oåtkomligt för barn.**



**Fyll endast på bensin utomhus och rök inte under påfyllningen. Fyll på bränsle innan motorn startas. Tag aldrig av tanklocket eller fyll på bensin när motorn är igång eller fortfarande är varm.**

Fyll inte bränsletanken ända upp. Efter tankning, skruva fast tanklocket ordentligt och torka upp eventuellt utspillt bränsle.

## 5.4 START AV MOTOR (UTAN ELSTART)

1. Se till att kopplingshandtagen för drivning och snöskruv är frikopplade (fig. 7).
2. Sätt i tändningsnyckeln i spåret. Se till att den snäpps fast. Vrid inte på nyckeln.
3. Vrid chokereglaget till läge **H**.  
Anm. En varm motor behöver inte choke.
4. Tryck in gummiblåsan (M, fig. 8) 2 - 3 gånger. Se till att hålet täcks när gummiblåsan trycks in. Anm. Använd inte denna funktion när motorn är varm.
5. Drag ut starthandtaget sakta tills ett visst motstånd känns. Starta motorn genom ett bestämt drag.
6. När motorn har startat, vrid choken moturs tills chokespjället är helt öppet.



**Kör aldrig motorn inomhus. Avgaserna från motorn innehåller kolmonoxid, en livsfarlig gas.**

## 5.5 START AV MOTOR (MED ELSTART)

1. Förbind anslutningssladden på motorn med en jordad förlängningskabel. Anslut därefter förlängningskabeln till ett 220/230 volts jordat vägguttag.
2. Se till att kopplingshandtagen för drivning och snöskruv är frikopplade (fig. 7).
3. Sätt i tändningsnyckeln i spåret. Se till att den snäpps fast. Vrid inte på nyckeln.
4. Vrid chokereglaget till läge **H**.  
Anm. En varm motor behöver inte choke.
5. Tryck in gummiblåsan (M, fig. 8) 2 - 3 gånger. Se till att hålet täcks när gummiblåsan trycks in. Anm. Använd inte denna funktion när motorn är varm.
6. Starta motorn:
  - A. Tryck in startknappen för att aktivera startmotorn.
  - B. När motorn startar, släpp startknappen och öppna chokespjället genom att gradvis vrida chokereglaget, moturs till läge **H**.
  - C. Om motorn hackar till, stäng genast chokespjället för att därefter gradvis öppna det igen.
  - D. Drag först ur förlängningskabeln från vägguttaget. Koppla därefter loss förlängningskabeln från motorn.  
Anm. Den elektriska startmotorn är skyddad mot överbelastning. Om startmotorn överhettas stannar den automatiskt. Återstart kan ske först när startmotorn har svalnat, vilket tar 5 - 10 minuter.
7. När motorn har startat, vrid choken moturs tills chokespjället är helt öppet.



**Kör aldrig motorn inomhus. Avgaserna från motorn innehåller kolmonoxid, en livsfarlig gas.**

## 5.6 SÄKERHETSTEST

Denna maskin är utrustad med ett antal säkerhetssystem som är designade att skydda operatören under användning av maskinen.

**Efter start och före användning** skall säkerhetstestet nedan utföras.

Om maskinen inte uppfyller villkoren i testet **FÅR DEN EJ** användas. I detta fall, kontakta en auktoriserad verkstad för reparation.

### Test av snöskruv

1. Motorn skall vara igång.
2. Tryck ned snöskruvens kopplingshandtag och snöskruven skall rotera.
3. Släpp snöskruvens kopplingshandtag och snöskruven skall stoppa inom 5 sekunder.

### Test av drivning

1. Motorn skall vara igång och första växeln skall vara ilagd alt, hastighetsreglaget skall vara inställt på låg hastighet.
2. Tryck ned drivningens kopplingshandtag och maskinen skall förflytta sig.
3. Släpp drivningens kopplingshandtag och maskinen skall stoppa.

## 5.7 STOPP

1. Släpp båda kopplingshandtagen. Anm. Om snöskruven fortsätter att rotera - se "JUSTERING AV REGLAGEWIRAR" nedan.
2. Drag ut tändningsnyckeln. Vrid inte på nyckeln.



 Om maskinen lämnas utan tillsyn, stanna motorn och tag bort tändningsnyckeln.

### 5.8 IGÅNGKÖRNING

1. Starta motorn enligt ovan. Låt motorn gå några minuter och bli varm innan den belastas.
2. Ställ in utkastets riktskärm.
3. Vrid på inställningsveven och ställ in utkastet så att snön kastas ut i vindriktningen.
4. Ställ växelspaken i lämpligt läge.

 **Ändra aldrig växelspakens läge då motorn står stilla. Detta kommer att förstöra växellådan.**

5. Tryck ner kopplingshandtaget för snöskruven (A i fig. 7) för att aktivera snöskruv och utkastfläkt.

 **Se upp för den roterande snöskruven. Håll händer, fötter, hår och löst hängande kläder borta från roterande delar.**

6. Tryck ner kopplingshandtaget för drivningen (D i fig. 7). Snöslungan förflyttar sig nu framåt eller bakåt beroende på vilken växel som har valts.

### 5.9 KÖRTIPS

 **Ljuddämparen och närliggande delar blir mycket varma när motorn går. Risk för brännskador vid beröring.**

1. Anpassa alltid hastigheten efter snöförhållandena. Reglera hastigheten med växelspaken, inte med gasreglaget.
2. Snön kan effektivast röjas direkt efter snöfallet.
3. Om möjligt, kasta alltid ut snön i vindriktningen.
4. Justera släpskorna med skruvarna (A i fig. 1) efter underlaget:
  - på plant underlag, ex. vis asfalt, skall släpskorna ligga ca. 3 mm under skrapskäret.
  - på ojämnt underlag, ex. vis grusgångar, skall släpskorna ligga ca. 30 mm under skrapskäret.

 **Justera alltid släpskorna så att inte grus och sten matas in i snöslungan. Risk för personskador när dessa kastas ut med hög fart.**

Se till att släpskorna är lika justerade på båda sidor.

5. Anpassa hastigheten så att snön kastas ut i en jämn ström.

 **Om snön fastnar i utkastet, försök inte rensa utan att först:**

- släpp båda kopplingshandtagen.
- stanna motorn.
- tag bort tändningsnyckeln.
- stoppa inte in handen i utkastet eller snöskruven.

Använd bifogat rensverktyg.

### 5.10 EFTER ANVÄNDNING

1. Kontrollera snöslungan efter lösa eller skadade delar. Vid behov, byt ut skadade delar.
2. Drag åt lösa skruvar och muttrar.
3. Borsta bort all snö från snöslungan.
4. Rör alla reglage fram och tillbaka några gånger.
5. Ställ choken i läge H.

 **Täck inte över snöslungan medan motorn och ljuddämparen ännu är varma.**

## 6 UNDERHÅLL

### 6.1 UNDERHÅLLSSCHEMA

Servicepunkt	Frekvens	Typ	Par.
Säkerhetstest	Före varje start		5.6
Byte av motorolja	Efter 2 timmar och därefter var 50:e timma	SAE 5W30 - 10W40	6.2
Kontroll av drivremmar	Efter 2 timmar och därefter en gång om året.		7.5
Smörjning av snöskruvens axel	10 timma	Litiumfett	7.2
Smörjning/kontroll av mekanik för rotation av utkastet	10 timma	10W olja	7.1
Smörjning av riktskärm	10 timma	10W olja	-
Smörjning av vajrar	10 timma	10W olja	-
Smörjning av länksystem	10 timma	10W olja	-
Kontroll däcktryck	50 timma		3.7
Kontroll av snöskruvens vinkelväxel.	50 timma	Snäckväxel-olja för vinterbruk	-
Kontroll/byte av tändstift.	100 timma	RC124YC	6.3

### 6.2 OLJEBYTE

Byt olja första gången efter 2 timmars användning, sedan var 25:e körtimma eller minst en gång per säsong. Byt olja när motorn är varm.

 **Motoroljan kan vara mycket varm om den avtappas direkt efter stopp. Låt därför motorn svalna några minuter innan oljan avtappas.**

1. Luta snöslungan något åt höger så att oljeavtappningspluggen är lägsta punkten på motorn.
2. Skruva loss oljeavtappningspluggen.
3. Låt oljan rinna ut i ett kärl.
4. Skruva tillbaka oljeavtappningspluggen.
5. Fyll på ny olja. Se "FÖRE START" ovan för typ. Oljemängd i vevhuset: 0,8 liter.

### 6.3 TÄNDSTIFT

Kontrollera tändstiftet en gång per år eller var 100:e körtimma.

Rengör eller byt tändstiftet om elektroderna är brända.

Motorfabrikanten rekommenderar:

Champion RC12YC.

Korrekt elektrodavstånd: 0.7-0.8 mm.

### 6.4 FÖRGASARE

Förgasaren är korrekt justerad från fabrik. Om efterjustering behövs, kontakta en auktoriserad servicestation.

## 7 SMÖRJNING



**Inga serviceåtgärder får vidtas om inte:**  
 - motorn stoppats.  
 - tändningsnyckeln tagits bort.

Om bruksanvisningen föreskriver att snöslungan skall resas upp framåt och ställas på inmatningshuset måste bensintanken tömmas.



**Töm bensintanken utomhus när motorn är kall. Rök inte. Töm i en behållare avsedd för bensen.**

### 7.1 UTKAST

Smörj utkastets fläns och inställningsvevens snäckdrev var 5:e körtimma och före långtidsförvaring.

### 7.2 SNÖSKRUVAXEL

Smörj snöskruvaxelns smörjnipplar, med fettspruta, var 10:e körtimma (fig 11). Smörj alltid axeln vid byte av brytbultar. Före långtidsförvaring, demontera brytbultarna. Smörj med fettspruta och rotera därefter snöskruven fritt på axeln innan brytbultarna åter skruvas fast.

### 7.3 SNÄCKVÄXEL

Snäckväxeln är fylld med specialfett från fabrik. Normalt skall ingen påfyllning behövas.

Lossa pluggen en gång per år och kontrollera om snäckväxeln innehåller fett (fig 12).

Om snäckväxeln läcker eller om den har blivit reparerad måste nytt fett påfyllas. Snäckväxeln skall innehålla maximalt 92 gram fett.

Använd Shell Darina 1, Texaco Thermatex EP1, Mobiltem 78, Benalene #372 Grease eller liknande.

### 7.4 SEXKANTSAXEL

Sexkantsaxeln, kedjedreven och kedjorna skall inte smörjas. Alla lager och bussningar är livtidsmorda och kräver inget underhåll.

Försök att smörja dessa delar kan resultera i att fett kommer på friktionshjulet och drivskivan, vilket kan ge skador på det gummiklädda friktionshjulet.

### 7.5 ALLMÄNT OM KILREMMAR

Kilremmarna skall kontrolleras och justeras en gång per säsong och bytas vid behov. Allt detta görs av auktoriserad servicestation.

## 8 SERVICE OCH REPARATIONER



**Inga serviceåtgärder får vidtas om inte:**  
 - motorn stoppats.  
 - tändningsnyckeln tagits bort.

Om bruksanvisningen föreskriver att snöslungan skall resas upp framåt och ställas på inmatningshuset måste bensintanken tömmas.



**Töm bensintanken utomhus när motorn är kall. Rök inte. Töm i en behållare avsedd för bensen.**

### 8.1 JUSTERING AV SKRAPSKÄR

Efter en längre tids användning blir skrapskäret slitet. Justera skrapskäret (alltid tillsammans med släpskorna) så att rätt avstånd erhålls mellan skrapskäret och underlaget.

Skrapskåret är vändbart och kan således slitas på två sidor.

### 8.2 JUSTERING AV KILREMMAR

Kilremmarna skall kontrolleras (och ev. justeras) första gången efter 2 - 4 timmars användning och sedan mitt i säsongen. Därefter skall kontroll ske två gånger per år. När remmarna justeras eller byts skall reglagewirarna justeras (se nedan).

#### 8.2.1 Kilrem för drivning (A i fig. 17)

Remmen har en fjäderbelastad spännrulle. Justering behövs inte. Om remmen slirar, byt rem.

#### 8.2.2 Kilrem för snöskruv (B i fig. 17)

1. Tag bort remskyddet (1) genom att lossa skruven (2). Se fig. 14.
2. Lossa spännrullen (C) och flytta den in mot remmen ca. 3 mm (fig. 17).
3. Drag åt spännrullens mutter.
4. Kontrollera remspänningen genom att trycka ned kopplingshandtaget för snöskruven. Remmen skall, med ett finger, kunna tryckas in ca. 12 - 13 mm utan större kraft (fig. 16).
5. Upprepa ovanstående procedur om ytterligare justering krävs.
6. Återmontera remskyddet. Se fig 14.

### 8.3 JUSTERING AV REMSTYRNING

1. Tag bort tändstiftsskyddet.
2. Tag bort remskyddet (1) genom att lossa skruven (2). Se fig. 14.
3. Aktivera kopplingshandtaget för snöskruven (A i fig 7).
4. Kontrollera avståndet mellan remstyrningen och remmen. Avståndet skall vara ca 3 mm. Se fig 13.
5. Om justering behövs, lossa skruven till remstyrningen och ställ in rätt avstånd.
6. Drag åt skruven ordentligt.
7. Återmontera remskyddet.

### 8.4 JUSTERING AV DRIVVAJER

Se fig 15.

1. Lossa muttern (A).
2. Drag hjulenhetsen bakåt för hand tills vajern ej är slak längre.
3. Drag fast muttern (A).

### 8.5 JUSTERING AV SNÖSKRUVENS VAJER

Se fig 15.

1. Lossa muttern (B).
2. Skruva in den gängade delen (C) i hylsan (D) tills vajern ej är slak längre.
3. Drag fast muttern (B).

## 8.6 BYTE AV BRYTBULTAR

Snöskruvarna är fästa vid axeln med brytbultar (S i fig. 11) som är konstruerade för att brista om något fastnar i inmatningshuset.



**Använd alltid original brytbultar! Andra typer av bultar kan orsaka svåra skador på snöslungan.**

1. Stanna motorn.
2. Lossa tändkabeln från tändstiftet.
3. Se till att alla roterande delar har stannat.
4. Avlägsna det främmande föremål som fastnat i snöskruven.
5. Smörj snöskruvaxeln (se ovan).
6. Linjera hålen i axeln och i snöskruven.
7. Avlägsna delarna från den brustna bulten.
8. Montera den nya brytbulten. Om bultenheten även inkluderar en distansbricka, skall denna placeras i det större hålet i snöskruvens axel.

## 8.7 STRÅLKASTARLAMPAN



**Endast originallampa på 27 W får användas. Starkare lampor kommer att förstöra strålkastaren.**

Glödlampan är fäst i strålkastaren med bajonetinfattning. Se fig. 4. Byt ut glödlampan enligt följande:

1. Vrid glödlampan ca 30° moturs och drag ut den.
2. Lösgör plastlåsen på vardera sidan om lampan och drag av kabelanslutningen från lampan.
3. Montera den nya glödlampan i omvänd ordning.

## 9 FÖRVARING



**Förvara aldrig snöslungan, med bränsle i tanken, i ett stängt utrymme med dålig ventilation. Bensingaser kan bildas som kan nå öppen låga, gnistor, cigaretter m.m.**

Om snöslungan skall förvaras en tidsperiod längre än 30 dagar, rekommenderas att följande åtgärder vidtas:

1. Töm bensintanken.
2. Starta motorn och låt den gå tills den stannar på grund av bensinbrist.



**Töm bensintanken och förgasaren utomhus när motorn är kall. Rök inte. Töm i en behållare avsedd för bensin.**

3. Byt motorolja om detta inte har gjorts de sista 3 månaderna.
4. Skruva bort tändstiftet och töm lite motorolja (ca. 30 ml) i hålet. Drag runt motorn några gånger. Skruva tillbaka tändstiftet.
5. Rengör hela snöslungan ordentligt.
6. Smörj alla punkter enligt "SMÖRJNING" ovan.
7. Inspektera snöslungan med hänsyn till skador. Reparera vid behov.
8. Bättra på eventuella lackskador.
9. Rostskydda nakna metallytor.
10. Förvara snöslungan om möjligt inomhus.

## 10 OM NÅGOT GÅR SÖNDER

Auktoriserade servicestationer utför reparationer och service. De använder original reservdelar.

Gör Du enklare reparationer själv? Använd alltid original reservdelar. De passar direkt och gör arbetet lättare.

Reservdelar tillhandahålls av Din återförsäljare eller av servicestationer.

Vid reservdelsbeställning: uppge snöslungans modellbeteckning, inköpsår samt motorns modell och typnummer.

## 11 KÖPVILLKOR

Full garanti lämnas mot fabrikations- och materialfel.

Användaren måste noggrant följa de instruktioner som ges i den bifogade dokumentationen.

Garantin täcker inte skador som beror på:

- försummelse att ta del av medföljande dokumentation
- ovarsamhet
- felaktig och ootillåten användning eller montering
- användande av reservdelar som inte är originaldelar
- användande av tillbehör som inte levererats eller godkänts av Stiga

Garantin täcker heller inte:



- slitdelar som t ex drivremmar, inmatningsskruvar, strålkastare, hjul, brytbultar och wirar
- normal förslitning
- motorer. Dessa täcks av respektive tillverkares garantier med separata villkor.

Köparen omfattas av respektive lands nationella lagar. De rättigheter som köparen har med stöd av dessa lagar begränsas inte av denna garanti.

## 1 SYMBOLIT

Koneeseen on kiinnitetty seuraavat symbolit, joiden tarkoitus on muistuttaa käyttäjää laitteen käytön edellyttämästä varovaisuudesta ja tarkkaavaisuudesta.

Symbolien merkitykset:

-  Varoitus.
-  Lue käyttöohje ennen käyttöä.
-  Vaara – pyörivä lumiruuvi. Älä työnnä kättä poistoputkeen.
-  Vaara – pyörivä puhallin.
-  Pidä kädet ja jalat kaukana pyörivistä osista.
-  Pidä sivulliset riittävän kaukana.
-  Älä koskaan suuntaa poistoputkea henkilöitä kohti.
-  Poista virta-avain virtalukosta ennen huoltotöiden aloittamista.
-  Palovammojen vaara.
-  Käytä kuulonsuojaimia.
-  Myrkyllisten huurujen vaara.
-  Palovaara.

## 2 TURVAOHJEET

### 2.1 YLEISTÄ

- Lue ohjeet huolellisesti. Tutustu hallintalaitteisiin sekä lumilingon oikeaan käyttöön.
- Älä anna lasten tai turvamääräyksiin perehtymättömien henkilöiden käyttää lumilinkoa. Paikallisessa lainsäädännössä saattaa olla koneen käyttäjän ikää koskevia rajoituksia.
- Älä koskaan käytä lumilinkoa, jos sen läheisyydessä on muita, erityisesti lapsia tai eläimiä.
- Muista, että kuljettaja vastaa onnettomuustilanteessa muille henkilöille tai omaisuudelle aiheutuneista vaurioista.
- Varo liukastumasta ja kaatumasta varsinkin silloin, kun peruutat lumilinkoa.
- Älä käytä lumilinkoa alkoholin tai lääkkeiden vaikutuksen alaisena, väsyneenä tai sairaana.

### 2.2 VALMISTELUT

- Tutki puhdistettava alue huolellisesti ja poista kaikki vieraat esineet.
- Kytke kaikki hallintalaitteet vapaalle ennen moottorin käynnistämistä.
- Pukeudu asianmukaisesti. Käytä jalkineita, jotka pitävät hyvin liukkaalla alustalla.

- Varoitus - bensiini on erittäin herkästi syttyvää.
  - A. Säilytä polttoneste erityisesti tähän tarkoitukseen tarkoitettussa astiassa.
  - B. Tankkaa ulkona äläkä tupakoi tankkauksen aikana.
  - C. Tankkaa moottori pysäytettynä. Älä koskaan avaa säiliön tulppaa äläkä tankkaa moottorin käydessä tai kun se on käytön jälkeen kuuma.
  - D. Varmista, että polttoainesäiliön tulppa on kunnolla kiinni ja pyyhi mahdollinen valunut bensiini.
- Säädä lumiruuvien korkeus niin, ettei se ota kiinni sorakäytävillä.
- Älä koskaan tee säätöjä moottorin käydessä (ellei käyttöohjeessa toisin mainita).
- Anna lumilingon mukautua ulkolämpötilaan ennen töiden aloitusta.
- Käytä aina suojalaseja tai visiiriä käytön sekä kunnossapito- ja huoltotöiden aikana.

### 2.3 AJO

- Älä koskaan työnnä kättä tai jalkaa liikkuvien osien lähelle tai alle. Varo poistoaukkoa.
- Lumilinkoa ei saa käyttää mihinkään muuhun kuin lumen raivaamiseen.
- Noudata suurta varovaisuutta sorakäytävillä, poluilla ja teillä ajaessasi ja niitä ylittäessäsi. Varo piileviä vaaroja ja liikennettä.
- Älä koskaan suuntaa poistoputkea yleistä tietä tai liikennettä kohti.
- Jos lumilinko osuu vieraaseen esineeseen, pysäytä moottori, irrota sytytystulpan johdin ja tarkasta huolellisesti mahdolliset vauriot. Korjaa vauriot ennen töiden jatkamista.
- Jos lumilinko alkaa tärinä epätavallisen voimakkaasti, pysäytä moottori ja selvitä tärinän syy. Tärinä on usein merkki viasta.
- Pysäytä moottori ja irrota sytytystulpan johto:
  - A. Kun poistut kuljettajan paikalta.
  - B. Kun puhdistat tukkeutunutta lumiruuvia tai poistoputkea.
  - C. Kun suoritat korjauksia tai säätöjä.
- Varmista ennen puhdistusta, korjausta ja tarkastusta, että kaikki pyörivät osat ovat pysähtyneet ja että kaikki hallintalaitteet on kytketty vapaalle.
- Jos lumilinko jätetään ilman valvontaa, kytke kaikki hallintalaitteet vapaalle, aseta vaihteenvälitsin vapaa-asentoon, pysäytä moottori ja poista virta-avain.
- Älä koskaan käytä konetta sisätiloissa paitsi siirtäessäsi lumilingon sisälle rakennukseen tai sieltä ulos. Varmista, että ovet ovat auki. Pakokaasut ovat hengenvaarallisia.
- Aja aina viistosti rinteeseen poikki. Aja ylhäältä alaspäin ja päinvastoin. Ole varovainen, kun vaihdat suuntaa rinteessä. Vältä jyrkkiä rinteitä.
- Älä koskaan käytä lumilinkoa, jos sen suojarusteissa on puutteita tai jos ne eivät ole paikallaan.
- Suojarusteita ei saa kytkeä pois päältä eikä saattaa toimimattomaksi.
- Älä muuta moottorin säätöasetuksia äläkä ryntäytä moottoria. Vahinkoriski kasvaa, jos moottoria käytetään liian suurella käyntinopeudella.

- Älä koskaan käytä lumilinkoa aitausten, autojen, ikkunoiden ja vastaavien läheisyydessä, jos lumisuihkun heittosuuntaa ei ole säädetty vastaavasti.
- Pidä aina lapset poissa työskentelyalueelta. Varmista, että lapset ovat toisen aikuisen valvonnassa.
- Älä ylikuormita lumilinkoa ajamalla liian suurella nopeudella.
- Ole varovainen peruuttaessasi. Katso taaksepäin ennen ja peräytyksen aikana ja yritä havaita mahdolliset esteet.
- Älä koskaan suuntaa poistoputkea henkilöitä kohti. Varmista, ettei ketään ole koneen etupuolella.
- Kytke lumiruuvien voimansiirto pois päältä aina, kun siirät konetta tai kun sitä ei käytetä. Vältä liian suurien nopeuksien siirtäessäsi lumilinkoa liukkaalla alustalla.
- Käytä ainoastaan lumilingon valmistajan hyväksymiä lisävarusteita.
- Älä koskaan käytä lumilinkoa, jos näkyvyys tai valaistus on heikko.
- Huolehdi siitä, että tasapainosi on hyvä ja ote ohjauksiasasta on tukeva.
- Älä koske sellaisiin moottorin osiin, jotka kuumenevat käytön aikana. Palovammojen vaara.

## 2.4 KUNNOSSAPITO JA SÄILYTYS

- Tiukkaa kaikki mutterit ja ruuvit niin, että kone on turvallisessa kunnossa. Tarkasta murtoruuvit säännöllisin väliajoin.
- Käytä vain alkuperäisvaraosia. Muiden kuin alkuperäisvaraosien käyttö saattaa aiheuttaa vaaratilanteen, vaikka ne sopisivatkin lumilinkoon.
- Älä säilytä lumilinkoa jonka säiliössä on polttonestettä sellaisessa tilassa, jossa höyryt saattavat tulla kosketuksiin avotulen tai kipinöiden kanssa.
- Anna moottorin jäähtyä ennen kuin siirät lumilingon varastoon.
- Jos lumilinko varastoidaan pitkäksi ajaksi, tarkasta säilytysohjeet käyttöohjeesta.
- Vaihda vialliset varoitus- ja ohjetarrat.
- Anna moottorin käydä käytön jälkeen pari kolme minuuttia lumiruuvi kytkettynä. Näin estetään lumiruuvien jäätyminen.

## 3 ASENNUS

Huom. Oikea ja vasen puoli ovat lumilingon takaa katsottuna.

### 3.1 SISÄLTÖ - PAKKAUS

Pakkauksen sisältö:

- Lumilinko
- Vaihteenvälitsin
- Poistoputki
- Käyttöohje
- Asennussarja

Lisäksi mukana toimitetaan seuraavat:

- Puhdistustyökalu (F kuvassa 7)
- Varamurtoruuveja

## 3.2 PAKKAUKSESTA PURKAMINEN

1. Ota kaikki irto-osat pakkauksesta.
2. Leikkaa pakkauksen nurkat auki ja käännä sivut alas.
3. Irrota ruuvit (B), jolla jalakset on kiinnitetty alustaan. Katso kuva 1.
4. Vedä lumilinko pakkauksesta.
5. Irrota muovisiteet, joilla hallintavaijerit on kiinnitetty ohjauksiasan alaosaan.

## 3.3 TYÖNTÖAISA, KATSO KUVA 2

1. Löysää, mutta älä irrota, kiinnikkeet ylemmistä rei'istä.
2. Käännä ylös työntöaisan yläosa. HUOM! Varmista, että hallintavaijerit eivät jää puristuksiin.
3. Aseta ruuvit ulkokautta alempiin reikiin ja asenna seuraavat osat:  
A Ruuvit  
D Lukitusmutteri
4. Tiukkaa mutterit.

## 3.4 POISTOPUTKI, KATSO KUVA 3

1. Aseta poistoputki hammaskehän ulokkeiden päälle.
2. Asenna ruuvit (H) sisäpuolelta. Asenna ja kiristä kaksi mutteria (E ja I). Älä asenna vielä mutteria (F).
3. Asenna kiristin (G) ohjaimen vaijeriin ja asenna yksikkö taemman ruuvien (H) päälle. Asenna ja kiristä mutteri (F).
4. Kierrä poistoputki ääriasentoon oikealle ja vasemmalle ja varmista, että vaijeri taipuu normaalisti eikä kiristy virheellisesti. Säädä tarvittaessa kiristintä (G).
5. Tarkasta/kiristä kaikki laipan ruuvit ja mutterit.

## 3.5 VAIHTEENVALITSIN, KATSO KUVA 4

 **Älä koskaan vaihda vaihdevivun asentoa, kun moottorin on pysähtyneenä. Se tuhoaa vaihteiston.**

Aseta vaihteenvälitsin työntöaisalle niin, että pallonivelen (L) voi asentaa vipuvarren (M) reikään.

Asenna aluslevy ja tiukkaa mukana toimitetulla mutterilla.

## 3.6 HALLINTAVAIJEREIDEN TARKASTUS

Hallintavaijereita voidaan joutua säätämään ennen lumilingon ensimmäistä käyttökertaa.

Katso "HALLINTAVAIJEREIDEN SÄÄTÖ" alla.

## 3.7 RENGASPAINNE



Tarkasta rengaspaineet. Oikea paine: 1,0 - 1,2 bar.

## 4 HALLINTALAITTEET

Katso kuva 7-10.

### 4.1 RIKASTINVIPU (L)

Käytetään kylmää moottoria käynnistettäessä:

1. Rikastinlappi auki 
2. Rikastinlappi kiinni (kylmäkäynnistystä varten) 

### 4.2 ESIRIKASTIN (M)

 Pumpukuplaa painamalla polttoainetta ruiskutetaan suoraan kaasuttimen imuputkeen kylmäkäynnistykseen helpottamiseksi.

#### 4.3 VIRTA-AVAIN (K)

Käynnistysavaimen on oltava paikallaan, jotta moottorin voi käynnistää. Älä käännä avainta!



1. Avain paikallaan - moottorin voi käynnistää.
2. Avain irrotettuna - moottoria ei voi käynnistää.

#### 4.4 KÄYNNISTYSKAHVA (H)

Käsi käyttöinen narukäynnistin jousipalautuksella.

#### 4.5 ÖLJYNMITTAPUIKKO (R)

Moottorin öljytason tarkastukseen ja öljyntäyttöön. Mittapuikossa on kaksi merkintää:  
FULL = yläraja  
ADD = alaraja

#### 4.6 POLTTONESTESÄILIÖN TULPPA (Q)



Polttonesteen täyttöä varten.

#### 4.7 ÖLJYNTYHJENNYSTULPPA (P)

Moottoriöljyn tyhjennykseen öljynvaihdon yhteydessä.

#### 4.8 SÄHKÖKÄYNNISTYSPAINIKE (N)

Aktivoi sähkökäyttöisen käynnistysmoottorin.

#### 4.9 VIRTAJOHTO - SÄHKÖKÄYNNISTYS (O)

Sähkökäyttöisen käynnistysmoottorin jännitteensyöttö. Kytke virtajohto maadoitetulla jatkojohtolla maadoitettuun 220/230 V -seinäpistorasiaan. On suositeltavaa, että virtapiiri on varustettu vikavirtakatkaisimella.

#### 4.10 VAIHTEENVALITSIN (B)



Älä koskaan vaihda vaihdevivun asentoa, kun moottorin on pysähtyneenä. Se tuhoaa vaihteiston.

Lumilingossa on 6 vaihdetta eteen ja 2 vaihdetta taakse.

#### 4.11 VEDONKYTKENTÄKAHVA (D)



Kytkee pyörien voimansiirron, kun vaihde on valittuna ja kahva painetaan ohjausaisaa vasten. Kiinnitetty ohjausaisan vasempaan putkeen.

#### 4.12 KYTKENTÄKAHVA - LUMIRUUVI (A)



Kytkee lumiruuvien ja puhaltimen voimansiirron, kun kahva painetaan ohjausaisaa vasten. Kiinnitetty ohjausaisan oikeaan putkeen.

#### 4.13 YHDEN KÄDEN OHJAUS

Kone on varmistettu yhden käden ohjauksella. Tämä tarkoittaa, että vedon kytkentäkahva voi lukita lumiruuvien kytkentäkahvan aktivoituun asentoon. Lukitse seuraavasti:

1. Käynnistä moottori.
2. Paina lumiruuvien ja vedon kytkentäkahvat alas.
3. Päästä lumiruuvien kytkentäkahva, se jää aktivoituun asentoon.

#### 4.14 OHJAIMEN SÄÄTÖVIPU (E)

Paneeliin asennettu kauko-ohjausvipu poistoputken ohjaimen (9) kääntämiseen.



1. Vipu edessä - pidempi heittoetäisyys.



2. Vipu takana - lyhyempi heittoetäisyys.

#### 4.15 SÄÄTÖNUPPI (24)

Säätönupilla säädetään lumisuihkun suunta.



vasemmalle - Poistoputki kääntyy vasemmalle

oikealle - Poistoputki kääntyy oikealle

#### 4.16 JALAKSET (G)

Käytetään lumiruuvien maavaran säätämiseen.

#### 4.17 PUHDISTUSTYÖKALU (F)

Puhdistustyökalu on asetettu pitimeensä syöttökotelon yläosassa. Käytä aina puhdistustyökalua, kun puhdistat poistoputkea ja lumiruuvia.



Puhdistus pitää tehdä moottori pysäytettynä.



Älä koskaan puhdistusta lumikanavaa käsin. Vakavan tapaturman vaara.

#### 4.18 KAHVALÄMMITYS (23)

Kone on varustettu sähköisillä kahvanlämmittimillä.

Lämmitys kytketään päälle kääntämällä katkaisin haluttuun asentoon:



Oikealle - täysi lämmitys

Keskellä - ei lämmitystä

Vasemmalle - kevyt lämmitys

Lämmitys voidaan aktivoida vain moottorin käydessä.

#### 4.19 VAPAAKYTKENTÄVIPU (22, 25)

Kääntymisen helpottamiseksi toisen pyöran veto voidaan kytkeä tilapäisesti irti seuraavasti:

- Vedä vipua (25) vasemmalla etusormella, jolloin kone kääntyy vasemmalle.
- Vedä vipua (22) oikealla etusormella, jolloin kone kääntyy oikealle.

## 5 KÄYTTÖ

### 5.1 YLEISTÄ

Älä käynnistä moottoria, ennen kuin olet suorittanut kaikki edellä kohdassa "ASENNUS" mainitut toimenpiteet.



Älä koskaan käytä lumilinkoa, ennen kuin olet lukenut ja ymmärtänyt käyttöohjeen sekä kaikki lumilinkoon kiinnitetyt varoitus- ja ohjetarrat.



Käytä aina suojalaseja tai visiiriä käytön sekä kunnossapito- ja huoltotöiden aikana.

### 5.2 ENNEN KÄYNNISTYSTÄ

Täytä öljy moottoriin ennen käynnistämistä.



Älä käynnistä moottoria, ennen kuin olet täyttänyt öljyn. Jos öljyä ei ole täytetty, seurauksena on vakavia moottorivaurioita.

1. Aseta lumilinko tasaiselle alustalle.
2. Irrota öljynmittapuikko (R) ja lue öljytaso. Katso kuva 10.
3. Öljytason pitää olla ”ADD” ja ”FULL”-merkintöjen välillä.  
Katso kuva 10.
4. Täytä tarvittaessa öljyä FULL-merkkiin saakka.  
Katso kuva 10.
5. Käytä aina korkealaatuista öljyä, joka on varustettu merkinnällä A.P.I Service ”SF”, ”SG” tai ”SH”.  
Käytä SAE 5W30 öljyä. Kun lämpötila on alle -18 °C, käytä laatua SAE 10W30.



**Älä käytä laatua SAE 10W40.**

### 5.3 TÄYTÄ POLTTONESTESÄILIÖ

Käytä vain puhdasta lyijytöntä bensiiniä. Öljysekoitteista 2-tahtibensiiniä ei saa käyttää.

HUOM! Muista, että tavallinen lyijytön bensiini pilaantuu. Älä osta enempää kuin 30 päivän tarvetta varten.

Käytä mieluiten ympäristöystävällistä alkylaattibensiiniä. Se on koostumukseltaan samanlaista kuin tavallinen bensiini, mutta on vähemmän haitallista ihmisille ja luonnolle.



**Bensiini on erittäin tulenarkaa. Säilytä polttoneste erityisesti tähän tarkoitukseen tarkoitettussa astiassa.**



**Säilytä polttoaine viileässä, hyvin ilmastoidussa tilassa - ei sisällä asunnossa. Säilytä polttoaine lasten ulottumattomissa.**



**Tankkaa ulkona äläkä tupakoi tankkauksen aikana. Tankkaa moottori pysäytettynä. Älä koskaan avaa säiliön tulppaa äläkä tankkaa moottorin käydessä tai kun se on käytön jälkeen kuuma.**

Älä täytä polttonestesäiliötä liian täyteen. Kierrä säiliön tulppa tankkauksen jälkeen kunnolla kiinni ja pyyhi mahdollinen valunut bensiini.



### 5.4 MOOTTORIN KÄYNNISTÄMINEN (KÄSIKÄYNNISTYS)

1. Varmista, että vedon ja lumiruuvin kytkentäkahvat ovat vapaa-asennossa (kuvat 7).
2. Työnnä virta-avain paikoilleen. Varmista, että se napsahtaa paikalleen. Älä käännä avainta.
3. Käännä rikastinvipu asentoon .  
Huom. Rikastinta ei tarvita kun moottori on lämmin.
4. Paina pumppukuplaa 2 - 3 kertaa. Varmista, että reikä peittyi, kun pumppukuplaa painetaan (M, kuva 8).  
Huom. Älä käytä esirikastinta, kun moottori on lämmin.
5. Vedä käynnistyskahvasta hitaasti, kunnes tunnet vastusta. Käynnistä sitten moottori nykäisemällä nopeasti käynnistyskahvasta.
6. Kun moottori on käynnistynyt, kierrä rikastinvipu vastapäivään, kunnes rikastinlappä on täysin auki.



**Älä koskaan käytä moottoria sisätiloissa. Moottorin pakokaasut sisältävät hiilimonoksidia, joka on hengenvaarallista kaasua.**

### 5.5 MOOTTORIN KÄYNNISTÄMINEN (SÄHKÖKÄYNNISTYS)

1. Kytke moottorin virtajohto maadoitettuun jatkojohtoon. Kytke sitten jatkojohto maadoitettuun 220/230 V seinäpistorasiaan.
2. Varmista, että vedon ja lumiruuvin kytkentäkahvat ovat vapaa-asennossa (kuvat 7).
3. Työnnä virta-avain paikoilleen. Varmista, että se napsahtaa paikalleen. Älä käännä avainta.
4. Käännä rikastinvipu asentoon .  
Huom. Rikastinta ei tarvita kun moottori on lämmin.
5. Paina pumppukuplaa 2 - 3 kertaa. Varmista, että reikä peittyi, kun pumppukuplaa painetaan (M, kuva 8).  
Huom. Älä käytä esirikastinta, kun moottori on lämmin.
6. Käynnistä moottori:
  - A. aktivoi käynnistysmoottori painamalla käynnistyspainiketta.
  - B. kun moottori käynnistyy, vapauta käynnistyspainike ja avaa rikastinlappä kääntämällä rikastinvipua asteittain vastapäivään asentoon .
  - C. jos moottorin käynti huononee, sulje heti rikastinlappä ja avaa se sen jälkeen asteittain uudelleen.
  - D. irrota ensin jatkojohto pistorasiasta. Irrota jatkojohto sen jälkeen moottorista.
 Huom. Sähkökäyttöinen käynnistysmoottori on suojattu ylikuormittumiselta. Jos käynnistysmoottori ylikuumentuu, se pysähtyy automaattisesti. Se voidaan käynnistää uudelleen vasta sen jäähtytyä 5 - 10 minuuttia.
7. Kun moottori on käynnistynyt, kierrä rikastinvipu vastapäivään, kunnes rikastinlappä on täysin auki.



**Älä koskaan käytä moottoria sisätiloissa. Moottorin pakokaasut sisältävät hiilimonoksidia, joka on hengenvaarallista kaasua.**

### 5.6 TURVATESTI

Tämä kone on varustettu useilla turvajärjestelmillä, jotka on suunniteltu suojaamaan käyttäjää koneen käytön aikana.

**Seuraava turvatesti on suoritettava käynnistykseen jälkeen ja ennen käyttöä.**

Konetta **EI SAA KÄYTTÄÄ** ellei se läpäise turvatestiä. Jos näin käy, korjauta kone valtuutetussa huoltokorjaamossa.

#### Lumiruuvin tarkastus

1. Moottori käynnissä.
2. Paina alas lumiruuvin kahva, jolloin lumiruuvin tulee pyöriä.
3. Vapauta lumiruuvin kahva, jolloin lumiruuvin pysähtyä 5 sekunnin sisällä.

#### Vedon tarkastus

1. Moottori käynnissä ja 1. vaihte kytketty tai nopeusvalitsin alhaisella nopeudella.
2. Paina alas vedonkytkentäkahva, jolloin koneen tulee liikkua.
3. Vapauta vedonkytkentäkahva, jolloin koneen tulee pysähtyä.

### 5.7 PYSÄYTYS

- Vapauta molemmat kytkentäkahvat. Huom! Jos lumiruuvi pyörii edelleen – katso "HALLINTAVAIJEREIDEN SÄÄTÖ".
- Poista avain. Älä käännä avainta.

 **Jos jätät koneen ilman valvontaa, pysäytä moottori ja poista virta-avain.**

### 5.8 LIIKKEELLELÄHTÖ

- Käynnistä moottori yllä esitetyllä tavalla. Käytä moottoria muutama minuutti lämpimäksi ennen kuormittamista.
- Sääda poistoputken ohjain.
- Suuntaa poistoputki suuntauskammen avulla niin, että lumi lentää myötätuuleen.
- Aseta vaihteenvalitsin sopivaan asentoon.

 **Älä koskaan vaihda vaihdevivun asentoa, kun moottorin on pysähtyneenä. Se tuhoaa vaihteiston.**

- Kytke päälle lumiruuvien ja puhaltimen voimansiirto painamalla lumiruuvien kytkentäkahvaa (A kuvassa 7).

 **Varo pyörivää lumiruuvia. Pidä kädet, jalat, hiukset ja löysät vaatteet kaukana pyörivistä osista.**

- Paina vedonkytkentäkahva alas (D kuvassa 7). Lumilinko lähtee nyt liikkeelle eteen- tai taaksepäin valitusta vaihteesta riippuen.

### 5.9 AJOVINKKEJÄ

 **Äänenvaimennin ja sen lähellä olevat osat kuumentuvat moottorin käydessä. Palovammojen vaara.**

- Sovita ajonopeus vallitseviin lumiolosuhteisiin. Sääda nopeutta vaihteilla, älä kaasuvivulla.
- Paras tulos saavutetaan, jos lumi lingotaan heti lumisateen jälkeen.
- Mikäli mahdollista, linkoa lumi aina myötätuuleen.
- Sääda jalakset ruuveilla (A kuvassa 1) alustan mukaan.
  - tasaisella alustalla, esim. asfaltilla, jalasten tulee olla n. 3 mm kaavinterän alapuolella.
  - epätasaisella alustalla, esim. sorateillä, jalasten tulee olla n. 30 mm kaavinterän alapuolella.

 **Sääda jalakset aina niin, ettei lumilinkoon joudu soraa tai kiviä. Uloslinkoutuessaan ne saattavat aiheuttaa henkilövahinkoja.**

Varmista, että molemmat jalakset on säädetty samalle korkeudelle.

- Sovita ajonopeus niin, että lumi linkoutuu poistoputkesta tasaisena suihkuna.

 **Jos lumi tukkii poistoputken, älä yritä puhdistaa sitä suorittamatta ensin seuraavia toimenpiteitä:**

- vapauta molemmat kytkentäkahvat.
- pysäytä moottori.
- poista virta-avain virtalukosta.
- älä työnnä kättä poistoputkeen tai lumiruuviin.

**Käytä mukana toimitettua puhdistustyökalua.**

### 5.10 KÄYTÖN JÄLKEEN

- Tarkasta, ettei lumilingossa ole irronneita tai vaurioituneita osia. Tarvittaessa vaihda vaurioituneet osat.
- Kiristä löystyneet ruuvit ja mutterit.

- Harjaa lumilinko puhtaaksi lumesta.
- Liikuta kaikkia hallintalaitteita muutaman kerran edestakaisin.
- Käänä rikastinvipu asentoon .

 **Älä peitä lumilinkoa moottorin ja äänenvaimentimen ollessa vielä lämmin.**

## 6 HUOLTO

### 6.1 HUOLTOAIKATAULU

Huoltokohta	Huoltoväli	Tyyppi	Par.
Turvatarkastus	Jokaisen käynnistyksen yhteydessä		5.6
Moottoriöljyn vaihto	2 tunnin jälkeen ja sen jälkeen 50 tunnin välein	SAE 5W30 - 10W40	6.2
Käyttöhihnojen tarkastus	2 tunnin jälkeen ja sen jälkeen kerran vuodessa.		7.5
Lumiruuvien akselin voitelu	10 tuntia	Litiumrasva	7.2
Poistoputken säätömekanismien voitelu/tarkastus	10 tuntia	10W -öljy	7.1
Ohjaimen voitelu	10 tuntia	10W -öljy	-
Vaijereiden voitelu	10 tuntia	10W -öljy	-
Niveljärjestelmän voitelu	10 tuntia	10W -öljy	-
Rengaspaineiden tarkastus	50 tuntia		3.7
Lumiruuvien kulmavaihteen tarkastus.	50 tuntia	Kierukkavaihd eöljy talvikäyttöön	-
Sytytystulppien tarkastus/ uusinta.	100 tuntia	RC124YC	6.3

### 6.2 ÖLJYNVAIHTO

Vaihda öljy ensimmäisen kerran 2 käyttötunnin jälkeen ja sen jälkeen 25 käyttötunnin välein tai vähintään kerran kaudessa. Öljy on helpoin vaihtaa moottori lämpimänä.

 **Moottoriöljy voi olla erittäin kuumaa, jos se tyhjennetään heti käytön jälkeen. Anna moottorin jäähtyä muutaman minuutti ennen öljyn tyhjennystä.**

- Kallista lumilinkoa hieman oikealle niin, että öljyntyhjennystulppa alimpana.
- Irrota öljyntyhjennystulppa.
- Valuta öljy astiaan.
- Asenna öljyntyhjennystulppa.
- Täytä uutta öljyä. Öljyn tyyppi, katso edellä kohta "ENNEN KÄYNNISTYSTÄ".

Kampikammion öljytilavuus: 0.8 litraa.



### 6.3 SYTYTYSTULPPA

Tarkasta sytytystulppa kerran vuodessa tai 100 käyttötunnin välein.

Puhdista tai vaihda sytytystulppa, jos kärjet ovat palaneet. Moottorinvalmistajan suositus: Champion J-8C, Autolite 356.

Kärkiväli: 0,7-0,8 mm.

### 6.4 KAASUTIN

Kaasutin on säädetty valmiiksi tehtaalla. Jos tarvitaan jälkiasäätöä, ota yhteys valtuutettuun huoltoliikkeeseen.

## 7 VOITELU



**Mitään huoltotoimenpiteitä ei saa suorittaa, ennen kuin:**

- moottori on pysähtynyt.
- virta-avain on poistettu virtalukosta.

Jos käyttöohjeessa neuvotaan, että lumilinko on nostettava pystyasentoon ja asetettava lumiruuvien kotelon varaan, polttonestesäiliö on ensin tyhjennettävä.



**Tyhjennä polttonestesäiliö ulkona, kun moottori on kylmä. Älä tupakoi. Tyhjennä polttoneste bensiinille tarkoitettuun astiaan.**

### 7.1 POISTOPUTKI

Voitele poistoputken laippa ja suuntauskammen kierukka 5 käyttötunnin välein ja ennen pitkäaikaista säilytystä.

### 7.2 LUMIRUUVIN AKSELI

Purista rasvaa lumiruuvien akselin voitelunippoihin rasvaruiskulla 10 käyttötunnin välein (kuva 11). Voitele akseli aina murtoruuvien vaihdon yhteydessä.

Irrota murtoruuvit ennen pitkäaikaista säilytystä. Purista nippoihin rasvaa rasvaruiskulla ja pyöritä tämän jälkeen lumiruuvia akselilla ennen murtoruuvien asennusta.

### 7.3 KIERUKKAVAIHDE

Kierukkavaihde on tehtaalla täytetty erikoisrasvalla. Normaalisti rasvaa ei tarvitse lisätä.

Irrota tulppa kerran vuodessa ja tarkasta, että kierukkavaihteessa on rasvaa (kuva 12).

Jos kierukkavaihde vuotaa tai jos se on korjattu, uutta rasvaa on lisättävä. Kierukkavaihteessa saa olla enintään 92 grammaa rasvaa.

Sopivia rasvoja ovat Shell Darina 1, Texaco Thermatex EP1, Mobiltem 78, Benalene #372 Grease tai vastaava.

### 7.4 KUUSIOAKSELI

Kuusioakseli, ketjuhammaspyörät ja ketjut eivät vaadi voitelua. Kaikki laakerit ja holkit ovat kestopoideltuja eivätkä sen vuoksi vaadi huoltoa.

Yllä mainittujen osien voitelun seurauksena rasvaa saattaa päästä kitka- ja käyttöpyöriin, mikä voi vahingoittaa kumipäällysteistä kitkapyörää.

### 7.5 YLEISTÄ KIILAHIHNOISTA

Kiilahihnat tulee tarkastaa ja säätää kerran kaudessa ja ne tulee vaihtaa tarvittaessa. Huollot tulee teettää valtuutetussa huoltoliikkeessä.

## 8 HUOLTO JA KORJAUKSET



**Mitään huoltotoimenpiteitä ei saa suorittaa, ennen kuin:**

- Moottori on pysähtynyt.
- Virta-avain on poistettu virtalukosta.

Jos käyttöohjeessa neuvotaan, että lumilinko on nostettava pystyasentoon ja asetettava lumiruuvien kotelon varaan, polttonestesäiliö on ensin tyhjennettävä.



**Tyhjennä polttonestesäiliö ulkona, kun moottori on kylmä. Älä tupakoi. Tyhjennä polttoneste bensiinille tarkoitettuun astiaan.**

### 8.1 KAAVINTERÄN SÄÄTÖ

Kaavinterä kuuluu pitkäaikaisessa käytössä.

Kaavinterä on säädettävä (aina yhdessä jalasten kanssa) niin, että kaavinterän maavara on oikea.

Kaavinterä voidaan kääntää ja käyttää siis molemmilta puolilta.

### 8.2 KIILAHIHNOJEN SÄÄTÖ

Kiilahihnojen kireys on tarkastettava (ja tarvittaessa säädettävä) ensimmäisen kerran 2 - 4 tunnin käytön jälkeen ja

seuraavan kerran kauden puolivälissä. Tämän jälkeen tarkastus on suoritettava kaksi kertaa vuodessa.

Hihnojen säädön tai vaihdon jälkeen on hallintavaijerit säädettävä (katso alla).

#### 8.2.1 Vedon kiilahihna (kuva 17, A)

Vedon kiilahihna on varustettu jousikuormitteisella kiristysrullalla. Säätöä ei tarvita. Jos hihna luistaa, vaihda se.

#### 8.2.2 Lumiruuvien kiilahihna (kuva 17, B)

1. Irrota hihnakotelo (1) irrottamalla ruuvi (2). Katso kuva 14.
2. Löysää kiristysrulla (C) ja siirrä sitä n. 3 mm hihnaa kohti (kuva 17).
3. Kiristä kiristysrullan mutteri.
4. Tarkasta hihnankireys painamalla lumiruuvien kytkentäkahva alas. Kireys on oikea, jos hihna painuu kevyesti sormella painettaessa 12 -13 mm (kuva 16).
5. Toista edellä mainitut kunnes säädöt ovat oikeat.
6. Asenna hihnakotelo paikalleen. Katso kuva 14.

### 8.3 HIHNAHOJAIMIEN SÄÄTÖ

1. Irrota sytytystulpan suojuus.
2. Irrota hihnakotelo (1) irrottamalla ruuvi (2). Katso kuva 14.
3. Paina lumiruuvien kytkentäkahva alas (A kuvassa 7).
4. Tarkasta hihnanohjaimen ja hihnan välinen etäisyys. Sen tulee olla 3 mm. Katso kuva 13.
5. Löysää tarvittaessa hihnanohjaimen ruuvi ja säädä väli oikeaksi.
6. Tiukkaa ruuvi kunnolla.
7. Asenna hihnakotelo paikalleen.
8. Asenna sytytystulpan suojuus.

#### 8.4 KÄYTTÖVAIJERIN SÄÄTÖ

Katso kuva 15.

1. Löysää mutteri (A).
2. Vedä pyöräyksikköä taaksepäin kädellä, kunnes vaijeri ei ole enää löysällä.
3. Tiukkaa mutteri (A).

#### 8.5 LUMIRUUVIN VAIJERIN SÄÄTÖ

Katso kuva 15.

1. Löysää mutteri (B).
2. Kierrä kierretankoa (C) holkkiin (D), kunnes vaijeri ei ole enää löysällä.
3. Tiukkaa mutteri (B).

#### 8.6 MURTORUUVIEN VAIHTO

Katso S kuvassa 11.

Lumiruuvi on kiinnitetty akseliin erikoisruuveilla, jotka on suunniteltu murtumaan lumiruuvin juutuessa kiinni koteloonsa.

 **Käytä vain alkuperäisiä murtoruuveja! Muuntyyppisten ruuvien käyttö saattaa aiheuttaa lumilingolle vakavia vaurioita.**

1. Pysäytä moottori.
2. Irrota sytytystulpan johto.
3. Varmista, että kaikki pyörivät osat ovat pysähtyneet.
4. Poista lumiruuviin juuttunut esine.
5. Voitele lumiruuvin akseli (katso edellä).
6. Kohdista akselin ja lumiruuvin reiät.
7. Poista murtuneen ruuvin osat.
8. Asenna uusi murtoruuvi. Jos ruuviyksikköön sisältyy myös välikelaatta, se asennetaan suurempaan reikään lumiruuvin akselilla.

#### 8.7 AJOVALOPOLTTIMO

 **Käytä vain alkuperäisiä 27 W polttimoja. Suuritehoisemmat polttimet vaurioittavat valonheittintä.**

Polttimo on kiinnitetty valonheittimeen pikakiinnikkeellä. Katso kuva 6. Vaihda polttimo seuraavasti:

1. Kierrä polttimoa noin 30° vastapäivään ja vedä se ulos.
2. Vapauta muovilukot polttimon molemmilla puolilla ja vedä pistoke irti polttimosta.
3. Asenna uusi polttimo päinvastaisessa järjestyksessä.

### 9 SÄILYTYS

 **Älä koskaan jätä polttonestesäiliöön polttonestettä säilytyksen ajaksi, äläkä säilytä lumilinkoa suljetussa, huonosti ilmastoidussa tilassa. Avotuli, kipinät, savukkeet yms. voivat sytyttää mahdollisesti kaasuuntuneen bensiinin.**

Jos lumilinkoa aiotaan säilyttää vähintään 30 päivää, seuraavia toimenpiteitä suositellaan ennen lumilingon siirtämistä säilytykseen:

1. Tyhjennä polttonestesäiliö.
2. Käynnistä moottori ja anna sen käydä bensiinin loppumiseen saakka.



**Tyhjennä polttonestesäiliö ja kaasutin ulkona, kun moottori on kylmä. Älä tupakoi. Tyhjennä polttoneste bensiinille tarkoitettuun astiaan.**

3. Vaihda moottoriöljy, jos edellisestä öljynvaihdesta on yli 3 kuukautta.
4. Irrota sytytystulppa ja kaada hieman moottoriöljyä (n. 30 ml) sytytystulpan reikään. Pyöritä moottoria muutamia kierroksia. Asenna sytytystulppa paikoilleen.
5. Puhdista koko lumilinko huolella.
6. Voitele kaikki voitelukohteet kohdan "VOITELU" mukaisesti.
7. Tarkasta lumilinko vaurioiden varalta. Korjaa tarvittaessa.
8. Korjaa mahdolliset maalivauriot.
9. Ruostesuojaaja paljaat metallipinnat.
10. Mikäli mahdollista, säilytä lumilinkoa sisätiloissa.

### 10 JOS JOTAIN RIKKOUTUU

Valtuutetut huoltoliikkeet suorittavat korjauksia ja huoltoja. Ne käyttävät alkuperäisvaraosia.

Teetkö yksinkertaiset korjaukset itse? Käytä vain alkuperäisvaraosia. Ne sopivat sellaisenaan ja helpottavat työtäsi.

Varaosia saat jälleenmyyjältäsi tai huoltoliikkeestä.

Ilmoita varaosatilauksen yhteydessä lumilingon mallimerkintä, ostovuosi sekä moottorin malli ja tyyppinumero.

### 11 TAKUUEHDOT

Koneelle myönnetään täydellinen valmistus- ja materiaaliviat kattava takuu. Käyttäjän on noudatettava huolella oheisessa asiakirjassa annettuja ohjeita.

Takuu ei koske vaurioita, jotka aiheutuvat:

- käyttöohjeen ohjeiden laiminlyönnistä
- varomattomuudesta
- virheellisestä tai kielletystä käytöstä tai asennuksesta
- muiden kuin alkuperäisvaraosien käytöstä
- muiden kuin Stigan toimittamien ja hyväksymien tarvikkeiden käytöstä

**Takuu ei myöskään kata:**

- kuluvia osia, kuten käyttöhihna, lumiruuvi, valonheittimet, pyörät, murtoruuvit ja vaijerit
- normaalia kulumista
- moottoreita. Niillä on oma valmistajan myöntämä takuu, jolla on erilliset takuehdot.

Ostajaa suojaa kyseisen maan lainsäädäntö. Takuu ei rajoita näiden lakien turvaamia oikeuksia.

## 1 SYMBOLER

Maskinen er forsynet med følgende symboler for at understrege, at der skal udvises forsigtighed og opmærksomhed ved anvendelse af maskinen.

Symbolerne betyder:



Advarsel.



Læs brugsanvisningen før brug.



Fare - roterende sneskrue. Sæt ikke hænderne ned i udkastet.



Fare - roterende ventilator.



Hold hænder og fødder væk fra roterende dele.



Hold uvedkommende på sikker afstand af maskinen.



Ret aldrig udkastet mod tilskuere.



Før arbejdet på maskinen påbegyndes, skal tændingsnøglen fjernes fra maskinen.



Risiko for forbrænding ved berøring.



Brug høreværn.



Risiko for giftige dampe.



Risiko for brand.

## 2 SIKKERHEDSBESTEMMELSER

### 2.1 GENERELT

- Læs instruktionerne nøje igennem. Man skal sætte sig ind i alle reguleringsanordninger og den korrekte anvendelse af sneslyngen.
- Lad aldrig børn eller personer, som ikke er fortrolige med disse forskrifter, bruge sneslyngen. Lokale forskrifter kan indeholde restriktioner vedrørende førerens alder.
- Brug aldrig sneslyngen, hvis der er andre personer og især børn eller dyr i nærheden.
- Husk, at føreren har ansvaret for ulykker, der rammer andre personer eller deres ejendom.
- Udvis forsigtighed, så du ikke glider eller falder, specielt når du bakker med sneslyngen.
- Brug ikke sneslyngen, hvis du er påvirket af alkohol eller medicin, eller hvis du er træt eller syg.

### 2.2 FORBEREDELSE

- Kontrollér omhyggeligt det område, som skal ryddes for sne, og fjern alle løse genstande.
- Frikobl alle reguleringsanordninger, før motoren startes.
- Brug aldrig sneslyngen uden at være rigtigt klædt. Bær en fodbeklædning, som gør, at du står bedre fast på et glat underlag.

- Advarsel - benzin er meget brandfarlig.
  - Opbevar brændstoffet i en beholder, som er specielt beregnet til dette formål.
  - Påfyld kun benzin udendørs og undgå tobaksrygning under påfyldningen.
  - Fyld brændstof på, inden motoren startes. Man må aldrig tage tankdækslet af eller fylde benzin på, mens motoren er i gang eller stadig er varm.
  - Skrue tankdækslet forsvarligt fast og tør eventuel spildt benzin op.
- Justér højden på indføringshuset, således at det er frit ved rydning af grusgange.
- Foretag under ingen omstændigheder justeringer, mens motoren er i gang (medmindre det fremgår af brugsanvisningen).
- Lad sneslyngen tilpasse sig til udendørstemperaturen, inden snerydningen påbegyndes.
- Brug altid beskyttelsesbriller eller visir under arbejdet samt ved vedligeholdelse og service af sneslyngen.

### 2.3 DRIFT

- Hold aldrig hænderne eller fødderne i nærheden af eller under de roterende dele. Undgå altid udkaståbningen.
- Sneslyngen må ikke anvendes til at slynge andet end sne.
- Vær forsigtig ved kørsel på eller krydsning af grusgange, fortove eller gader/veje. Vær opmærksom på skjulte farer og trafik.
- Ret aldrig udkastet udad mod en offentlig vej eller mod trafikken.
- Hvis sneslyngen rammer et fremmedlegeme, stop da motoren, frigør tændkablet fra tændrøret og kontrollér sneslyngen omhyggeligt for eventuelle skader. Reparér skaderne, før sneslyngen tages i brug igen.
- Hvis sneslyngen begynder at vibrere unormalt, stop da motoren og find årsagen. Vibrationer er normalt tegn på problemer.
- Stop motoren og frigør tændkablet fra tændrøret:
  - Hvis førerpladsen forlades.
  - Hvis indføringshuset eller udkastet er tilstoppet og skal renses.
  - Hvis der skal udføres en reparation eller justering.
- Før rengøring, reparationer eller eftersyn skal man altid sørge for, at alle roterende dele står stille, og at alle reguleringsanordninger er frikoblet.
- Hvis sneslyngen forlades uden opsyn, skal alle reguleringsanordninger være frakoblet, gearstangen stå i neutralposition, motoren være standset og tændingsnøglen fjernet.
- Lad ikke motoren køre indendørs undtagen ved transport ind i og ud af opbevaringsstedet. Sørg da for, at døren er åben. Udstødningsgasserne er livsfarlige.
- Kør aldrig tværs over en skråning. Kør oppefra og ned og nedefra og op. Vær forsigtig, når du skifter retning på en skråning. Undgå stejle skråninger.
- Brug aldrig sneslyngen med mangelfuld afskærmning, eller uden at sikkerhedsanordningerne er på plads.
- De monterede beskyttelsesanordninger må ikke afmonteres eller sættes ud af drift.

- Du må ikke ændre motorens regulatorindstillinger eller køre motoren ved for højt omdrejningstal. Risikoen for skader øges, når motoren kører med for højt omdrejningstal.
- Brug aldrig sneslyngen nær ved indhegninger, biler, vinduesruder, skråninger og lignende, hvis udkastskærmen ikke er korrekt indstillet.
- Hold altid børn væk fra det område, som skal ryddes for sne. Lad en anden voksen holde øje med børnene.
- Overbelast ikke sneslyngen ved at køre for stærkt.
- Vær forsigtig, når du bakker. Kig bagud efter eventuelle forhindringer, før og mens du bakker.
- Ret aldrig udkastet mod eventuelle tilskuere. Lad aldrig nogen stå foran sneslyngen.
- Kobl sneskruen fra, når sneslyngen transporteres eller ikke er i brug. Kør ikke for stærkt ved transport på glat underlag.
- Brug kun tilbehør, som er godkendt af producenten.
- Kør aldrig med sneslyngen uden at have god udsigt eller tilstrækkelig belysning.
- Sørg altid for at være i god balance og at holde godt fast i styret.
- Rør ikke ved motordelen, som bliver varme under drift. Risiko for forbrænding.

#### 2.4 VEDLIGEHOLDELSE OG OPBEVARING

- Spænd alle møtrikker og skruer, således at sneslyngen er i forsvarlig stand. Kontrollér sikringsboltene med jævne mellemrum.
- Anvend altid originale reservedele. Ikke-originale reservedele kan medføre risiko for skader, også selv om de passer til sneslyngen.
- Opbevar aldrig sneslyngen med benzin i tanken i en bygning, hvor dampene kan komme i kontakt med åben ild eller gnister.
- Lad motoren køle af, før sneslyngen stilles ind f.eks. i et skur.
- Før opbevaring over længere tid bør man læse anbefalingerne i brugsanvisningen.
- Udskift beskadigede advarsels- og instruktionsskilte.
- Efter brugen bør man lade motoren gå et par minutter med sneskruen tilkoblet. Derved forhindres sneskruen i at fryse fast.

## 3 MONTERING

Bemærk! Henvisninger til højre og venstre side tager udgangspunkt i førerens position bag sneslyngen.

#### 3.1 INDHOLD - YDEREMBALLAGE

Emballagen indeholder:

- Snesyng
- Overføringsstang
- Udkast
- Brugsanvisning
- Monteringssæt

Desuden medleveres følgende:

- Renseværktøj (F i fig. 7)
- Ekstra sikringsbolte i reserve

#### 3.2 UDPAKNING

1. Fjern alle de små dele, der ligger løst i kassen.
2. Skær kassens fire hjørner op, og lad siderne falde ned.
3. Fjern de skruer (B), der holder slæbeskoene mod underlaget. Se fig. 1.
4. Rul snesyngen væk fra kassen.
5. Klip de plastbånd over, der holder reguleringskablerne fast ved styrets underdel.

#### 3.3 STYR, SE FIG. 2

1. Befæstelselementerne i de øverste huller løsnes, men fjernes ikke.
2. Drej styrets overdel op. OBS! Sørg for, at styrekablerne ikke kommer i klemme.
3. Montér skruerne udefra i de nederste huller, og monter følgende dele:  
A Skruer  
D Låsemøtrik
4. Spænd de fire møtrikker.

#### 3.4 SNEUDKAST, SE FIG. 3

1. Placer sneudkastet over fligene på udkastets ring.
2. Sæt skruerne (H) ind indefra. Montér og spænd kun de to møtrikker (E og I). Vent med møtrik (F).
3. Montér klemmen (G) på retningsskærmens wire, og monter enheden på den bageste skrue (H). Montér og spænd møtrik (F).
4. Drej sneudkastet helt til venstre og helt til højre, og kontrollér, at wiren bøjes normalt uden at den strækkes unormalt. Justér klemmen (G) efter behov.
5. Kontrollér/spænd samtlige skruer og møtrikker på flangen.

#### 3.5 GEARREGULERING, SE FIG. 4



Ændr aldrig gearstangens position, når motoren står stille. Dette vil ødelægge gearkassen.

Stil gearreguleringen på styret i en position, så kugleledet (L) nemt kan monteres i hullet i løftearmen (M).

Montér skiven og spænd til med den medfølgende møtrik.

#### 3.6 KONTROL AF REGULERINGSWIRER

Det kan være nødvendigt at justere reguleringswirerne, inden snesyngen anvendes første gang.

Se "JUSTERING AF REGULERINGSWIRER" nedenfor.

#### 3.7 DÆKTRYK

Kontrollér lufttrykket i dækkene. Korrekt lufttryk: 1,0 - 1,2 bar.

## 4 HÅNDTAG

Se fig. 7-10.

#### 4.1 CHOKERREGULERINGEN (L)

Bruges ved start med kold motor:



1. Åbent chokerspjæld
2. Lukket chokerspjæld (ved koldstart)

**4.2 PRIMER (M)**

Ved tryk på gummiblæren sprøjtes der brændstof ind i karburatorens indsugningsrør for at gøre starten lettere ved start med kold motor.

**4.3 TÆNDINGSNØGLEN (K)**

Skal være trykket ind i rillen for at kunne starte motoren. Drej ikke nøglen!



1. Nøglen trykket ind - motoren kan starte.
2. Nøglen trukket ud - motoren kan ikke starte.

**4.4 STARHÅNDTAGET (H)**

Manuel snorstart med opspoling.

**4.5 OLIEPIND MED PÅFYLDNINGSRØR (R)**

Til påfyldning og kontrol af motorens olieniveau. Oliepinden har to markeringer:  
FULL = maksimalt olieniveau  
ADD = minimalt olieniveau

**4.6 TANKDÆKSEL (Q)**

Til påfyldning af benzin.

**4.7 OLIEAFTAPNINGSTAP (P)**

Til aftapning af motorolie ved olieskift.

**4.8 STARTKNAP - ELSTART (N)**

Aktiverer den elektriske startmotor.

**4.9 TILSLUTNINGSLEDNING - ELSTART (O)**

Forsyner den elektriske startmotor med strøm. Tilslut ledningen via en jordet forlængerledning til en 220/230 volt jordet stikkontakt. Der bør benyttes HFI-relæ.

**4.10 GEARSTANG (B)**

Ændr aldrig gearstangens position, når motoren står stille. Dette vil ødelægge gearkassen.

Maskinen har 6 fremadgående gear og 2 bakgear til at regulere hastigheden.

**4.11 KOBLINGSHÅNDTAG - FREMDRIFT (D)**

Kobler fremdriften på hjulene til, når maskinen er i gear, og håndtaget trykkes ned mod styret. Sidder på venstre styrerør.

**4.12 KOBLINGSHÅNDTAG - SNESKRUE (A)**

Kobler sneskruen og ventilatoren til, når håndtaget trykkes ned mod styret. Sidder på højre styrerør.

**4.13 ENHÅNDSBETJENING**

Maskinen er udstyret med enhåndsbetjening, hvilket vil sige, at koblingshåndtaget til fremdrift kan låse koblingshåndtaget for sneskruen i aktiveret tilstand. Det gøres på følgende måde:

1. Start motoren.
2. Tryk koblingshåndtaget for sneskruen og koblingshåndtaget for fremdrift ned.
3. Fjern hånden fra koblingshåndtaget for sneskruen. Håndtaget vil forblive aktiveret.

**4.14 REGULERING AF RETNINGSSKÆRMEN (E)**

Panelmonteret fjernregulering til indstilling af retningsskærmen (9).



1. Stangen fremad - længere kastelængde.



2. Stangen bagud - kortere kastelængde.

**4.15 INDSTILLINGSKNAP (24)**

Indstillingsknappen ændrer den retning, sneen kastes ud i.



mod venstre – udkastet drejes mod venstre

mod højre – udkastet drejes mod højre

**4.16 SLÆBESKO (G)**

Bruges til at indstille indføringshusets højde over underlaget.

**4.17 RENSEVÆRKTØJ (F)**

Renseværktøjet sidder i sin holder på indføringshusets overdel. Renseværktøjet skal altid bruges ved rengøring af udkastet og sneskruen.



Rensning må kun udføres med standset motor.



Rengør aldrig snekanalen med hånden. Der er risiko for alvorlige personskader.

**4.18 VARME I HÅNDTAGET (23)**

Maskinen har el-varme i håndtaget. Sæt afbryderen i den ønskede position for at aktivere varmen:



Højre – fuld varme

Mellem – ingen varme

Venstre – let varme

Varmen kan kun aktiveres, når motoren arbejder.

**4.19 FRAKOBLINGSHÅNDTAG (22, 25)**

For at gøre det lettere at svinge til højre/venstre, kan fremdriften på det pågældende hjul midlertidigt kobles fra som følger:

- Træk håndtag (25) med venstre pegefing, og maskinen svinger til venstre.
- Træk håndtag (22) med højre pegefing, og maskinen svinger til højre.

## 5 ANVENDELSE

### 5.1 GENERELT

Start aldrig motoren uden først at have udført alle ovenstående punkter under afsnittet "MONTERING".



**Brug aldrig sneslyngen uden at have læst og forstået vedlagte brugsanvisning samt alle advarsels- og instruktionsskilte på sneslyngen.**



**Brug altid beskyttelsesbriller eller visir under arbejdet samt i forbindelse med vedligeholdelse og service af sneslyngen.**

### 5.2 FØR START

Fyld olie på motoren før start.



**Start ikke motoren, før der er fyldt olie på. Hvis der ikke fyldes olie på, sker der alvorlige motorskader.**

1. Stil sneslyngen på et plant underlag.
2. Løsn oliepinden (R) og aflæs olieniveauet. Se figur 10.
3. Olieniveauet skal ligge mellem "ADD" og "FULL". Se figur 10.
4. Fyld om nødvendigt olie på op til "MAX"-mærket. Se figur 10.
5. Brug olie af god kvalitet mærket A.P.I. service "SF", "SG" eller "SH".  
Brug SAE 5W30 olie. Ved temperaturer under -18° C bruges SAE 10W30.



**Brug ikke SAE 10W40.**

### 5.3 FYLD BENZINTANKEN

Brug altid ren blyfri benzin. Olieblandet 2-takts benzin må ikke anvendes.

OBS! Husk at almindelig, blyfri benzin er en letfordærlig vare; køb ikke mere benzin, end der skal bruges inden for 30 dage.

Miljøtilpasset benzin - såkaldt alkylatbenzin - kan med fordel anvendes. Denne type benzin har en sammensætning, som er mindre skadelig både for mennesker og dyr.



**Benzin er meget brandfarligt. Opbevar brændstoffet i beholdere, der er specielt fremstillet til dette formål.**



**Opbevar benzinen i et køligt rum med god ventilation - ikke i boligen. Opbevar benzinen utilgængeligt for børn.**



**Påfyld kun benzin ude i det fri, og undlad tobaksrygning under påfyldningen. Fjern aldrig tankdækslet og fyld aldrig benzin på, mens motoren er i gang eller stadig er varm.**

Fyld ikke benzintanken helt op. Efter tankning skal tankdækslet skrues godt fast og eventuelt spildt benzin tørres op.

### 5.4 START AF MOTOR (UDEN ELSTART)

1. Sørg for, at koblingshåndtagene til fremdriften og sneskruen er frakoblet (fig. 7).
2. Åbn brændstofhanen (J).
3. Sæt stopregulatoren (I) i positionen ON.
4. Sæt tændingsnøglen i rillen. Sørg for, at det giver et klik, når den sættes i. Drej ikke nøglen.

5. Drej chokerreguleringen til position  $\text{H}$ .  
Bemærk: En varm motor behøver ikke choker.
6. Tryk gummiblæren ind 2 - 3 gange. Sørg for at hullet er dækket, når gummiblæren trykkes ind (M, fig. 8).  
Bemærk! Brug ikke denne funktion, når motoren er varm.
7. Træk forsigtigt starthåndtaget ud, indtil der mærkes en vis modstand. Start motoren med et fast træk.
8. Når motoren er startet, drejes chokerreguleringen mod uret, indtil chokerspjældet er helt åbent.



**Kør ikke motoren indendørs. Udstødningsgassen fra motoren indeholder kulilte, som er en livsfarlig gas.**

### 5.5 START AF MOTOR (MED ELSTART)

1. Forbind netledningen på motoren med en jordet forlængerledning. Tilslut derpå forlængerledningen til en 220/230 volt jordet stikkontakt.
2. Sæt stopregulatoren (I) i positionen ON.
3. Sæt tændingsnøglen i rillen. Sørg for, at det giver et klik, når den sættes i. Drej ikke nøglen.
4. Drej chokerreguleringen til position  $\text{H}$ .  
Bemærk: En varm motor behøver ikke choker.
5. Tryk gummiblæren ind 2 - 3 gange. Sørg for at hullet er dækket, når gummiblæren trykkes ind (M, fig. 8).  
Bemærk! Brug ikke denne funktion, når motoren er varm.
6. Start af motoren:
  - A. tryk startknappen ind for at aktivere startmotoren.
  - B. når motoren er startet, slippes startknappen, og chokerspjældet åbnes ved gradvist at dreje chokerreguleringen mod uret til stilling  $\text{H}$ .
  - C. hvis motoren går uregelmæssigt, lukkes chokerspjældet straks, og det åbnes derefter gradvist.
  - D. træk først forlængerledningen ud af stikkontakten. Tag derpå forlængerledningen af motoren.
7. Når motoren er startet, drejes chokerreguleringen mod uret, indtil chokerspjældet er helt åbent.



**Kør ikke motoren indendørs. Udstødningsgassen fra motoren indeholder kulilte, som er en livsfarlig gas.**

### 5.6 SIKKERHEDSTEST

Denne maskine er udstyret med en række sikkerhedssystemer, som er designet til at beskytte operatøren under brug af maskinen.

**Efter start og før brug** skal nedenstående sikkerhedstest udføres.

Hvis maskinen ikke opfylder vilkårene i testen **MÅ DEN IKKE** benyttes. I dette tilfælde skal et autoriseret værksted kontaktes med henblik på reparation.

#### Test af sneskruer

1. Motoren skal køre.
2. Tryk sneskruens koblingshåndtag ned, og sneskruen skal nu rotere.
3. Slip sneskruens koblingshåndtag, og sneskruen skal nu standse i løbet af 5 sekunder.

**Test af drift**

1. Motoren skal køre, og første gear skal være koblet ind, eller hastighedshåndtaget skal være indstillet på lav hastighed.
2. Tryk ned på koblingshåndtaget til trækket, og maskinen skal nu flytte sig.
3. Slip koblingshåndtaget til trækket, og maskinen skal nu stoppe.

**5.7 STOP**

1. Slip begge koblingshåndtag. Bemærk: hvis sneskruen fortsætter med at rotere - se "JUSTERING AF REGULERINGSWIRER" nedenfor.
2. Træk tændingsnøglen ud. Drej ikke nøglen.



**Hvis maskinen efterlades uden opsyn, skal motoren standses og tændingsnøglen fjernes.**

**5.8 IGANGKØRSEL**

1. Start motoren som beskrevet ovenfor. Lad motoren køre nogle minutter og blive varm, inden den belastes.
2. Indstil retningsskærmen til udkastet.
3. Drej på indstillingsgrebet og indstil udkastet, således at sneen kastes ud i vindretningen.
4. Stil gearstangen i den ønskede position.



**Ændr aldrig gearstangens position, når motoren står stille. Dette vil ødelægge gearkassen.**

5. Tryk koblingshåndtaget til sneskruen ned (A i fig. 7) for at aktivere sneskruen og udkastventilatoren.



**Pas på den roterende sneskruer. Hold hænder, fødder, hår og løstsiddende tøj væk fra de roterende dele.**

6. Tryk koblingshåndtaget til fremdriften ned (D i fig. 7). Sneslyngen flytter sig nu fremad eller bagud, afhængigt af hvilket gear der er valgt.

**5.9 KØRETIPS**

**Lyddæmperen og de nærvæd liggende dele bliver meget varme, når motoren går. Risiko for brandskader ved berøring.**

1. Tilpas altid hastigheden efter sneforholdene. Regulér hastigheden med gearstangen, ikke med gasreguleringen.
2. Sneen ryddes mest effektivt umiddelbart efter snefaldet.
3. Kast om muligt altid sneen ud i vindretningen.
4. Justér slæbeskoene med skrueerne (A i fig. 1) efter underlaget:
  - på plant underlag, f.eks. asfalt, skal slæbeskoene ligge ca. 3 mm under skrabskæret.
  - på ujævnt underlag, f.eks. grusgange, skal slæbeskoene ligge ca. 30 mm under skrabskæret.



**Justér altid slæbeskoene, så grus og sten ikke føres ind i sneslyngen. Der er risiko for personskader, når sådant kastes ud med høj fart.**

Sørg for, at slæbeskoene er justeret ens i begge sider.

5. Tilpas hastigheden, så sneen kastes ud i en jævn strøm.



**Hvis sneen sidder fast i udkastet, prøv da ikke at rense uden først at gøre følgende:**

- slip begge koblingshåndtag.
- stop motoren.
- fjern tændingsnøglen.
- stik ikke hånden ind i udkastet eller sneskruen. Brug det medleverede rensværktøj.

**5.10 EFTER BRUGEN**

1. Kontrollér sneslyngen for løse eller beskadigede dele. Udskift beskadigede dele efter behov.
2. Spænd alle løse skrue og møtrikker.
3. Børst al sne væk fra sneslyngen.
4. Bevæg alle reguleringer frem og tilbage et par gange.
5. Stil chokeren i position **H**.



**Tildæk ikke sneslyngen, mens motoren og lyddæmperen endnu er varme.**

**6 VEDLIGEHOLDELSE****6.1 VEDLIGEHOLDELSESPLAN**

Servicepunkt	Frekvens	Type	Par.
Sikkerhedskontrol	Ved hver start		5.6
Skift af motorolie	Efter 2 timer og derefter for hver 50 timer.	SAE 5W30 - 10W40	6.2
Kontrol af drivremme	Efter 2 timer og derefter en gang om året.		7.5
Smøring af sneskruens aksel	10 timer	Lithiumfedt	7.2
Smøring/kontrol af mekanik for rotation af udkastet	10 timer	10W olie	7.1
Smøring af retningsskærm	10 timer	10W olie	-
Smøring af wirer	10 timer	10W olie	-
Smøring af lænkesystem	10 timer	10W olie	-
Kontrol af dæktryk	50 timer		3.7
Kontrol af sneskruens vinkelgear	50 timer	Snekkeoliv til vinterbrug	-
Kontrol/udskiftning af tænder	100 timer	RC124YC	6.3

**6.2 OLIESKIFT**

Skift olie første gang efter 2 timers anvendelse, derefter for hver 25 driftstimer eller mindst en gang pr. sæson. Skift olien, medens motoren er varm.



**Motorolien kan være meget varm, hvis den tappes af straks efter standsning. Lad derfor motoren køle af nogle minutter, inden olien tappes af.**

1. Vip sneslyngen lidt til højre, så olieaftapningstappen er motorens laveste punkt.
2. Skru olieaftapningstappen ud.
3. Lad olien løbe ud i en beholder.
4. Skru olieaftapningstappen i igen.
5. Fyld ny olie på. Se tidligere afsnit "FØR START" angående type.

Oliemængde i krumtaphuset: 0,8 liter.

### 6.3 TÆNDRØR

Kontrollér tændrøret en gang om året eller for hver 100 driftstimer.

Rens eller udskift tændrøret, hvis elektroderne er forbrændt. Motorfabrikanten anbefaler: Champion J-8C, Autolite 356.

Korrekt elektrodeafstand: 0,7 - 0,8 mm.

### 6.4 KARBURATOR

Karburatoren er korrekt indstillet fra fabrikken. Kontakt et autoriseret serviceværksted, hvis en efterjustering er nødvendig.

## 7 SMØRING



**Der må ikke foretages nogen form for service, før følgende er gjort:**

- motoren er stoppet.
- tændingsnøglen er fjernet.

Hvis brugsanvisningen foreskriver, at sneslyngen skal rejses op forover og stå på indføringshuset, skal benzintanken tømmes.



**Tøm benzintanken udendørs, når motoren er kold. Undgå tobaksrygning. Tøm benzinen over i en dertil beregnet beholder.**

#### 7.1 UDKAST

Smør udkastets flange og indstillingsgrebs snekkedrev efter hver 5. driftstime og før opbevaring over længere tid.

#### 7.2 SNESKRUEAKSLEN

Smør sneskrueakslen smørenipler med en fedtsprøje for hver 10 driftstimer (fig. 11). Smør altid akslen, når sikringsboltene skiftes.

Før opbevaring over længere tid demonteres sikringsboltene. Smør med fedtsprøje og rotér derefter sneskruen frit på akslen, inden sikringsboltene atter skrues fast.

#### 7.3 SNEKKEDREVT

Snekkedrevet er fyldt med specialfedt fra fabrikens side. Normalt er påfyldning ikke nødvendig.

Løsgør tappen en gang om året og kontrollér, om snekkedrevet indeholder fedt (fig. 12).

Hvis snekkedrevet lækker, eller hvis det er blevet repareret, skal der påfyldes nyt fedt. Snekkedrevet må maksimalt indeholde 92 g fedt.

Brug Shell Darina 1, Texaco Thematex EP1, Mobiltem 78, Benalene #372 Grease eller lignende.

#### 7.4 SEKSKANTAKSLEN

Sekskantakslen, kædedrevne og kæderne skal ikke smøres. Alle lejer og bøsninger er smurt for hele deres levetid og kræver ingen vedligeholdelse.

Forsøg på at smøre disse dele kan resultere i, at der kommer fedt på friktionshjulet og trækskiven, hvilket kan forårsage skader på det gummibeklædte friktionshjul.

#### 7.5 GENERELT OM KILEREMME

Kileremmen skal kontrolleres og justeres én gang hver sæson og udskiftes efter behov. Alt dette skal foretages af en autoriseret servicestation.

## 8 SERVICE OG REPARATIONER



**Der må ikke foretages nogen form for service, før følgende er gjort:**

- Motoren er stoppet.
- Tændingsnøglen er fjernet.

Hvis brugsanvisningen foreskriver, at sneslyngen skal rejses op forover og stå på indføringshuset, skal benzintanken tømmes.



**Tøm benzintanken udendørs, når motoren er kold. Undgå tobaksrygning. Tøm benzinen over i en dertil beregnet beholder.**

#### 8.1 JUSTERING AF SKRABESKÆRET

Efter længere tids brug bliver skrabskæret slidt.

Justér skrabskæret (altid samtidig med slæbeskoene), således at der er korrekt afstand mellem skrabskæret og underlaget.

Skrabskæret er vendbart og kan således slides på to sider.

#### 8.2 JUSTERING AF KILEREMME

Kileremmen skal kontrolleres (og evt. justeres) første gang efter 2 - 4 timers brug og derefter midt i sæsonen. Derefter skal der foretages kontrol to gange om året.

Når remmen justeres eller udskiftes, skal reguleringswirerne justeres (se nedenfor).

##### 8.2.1 Kilrem til fremdrift (A i fig. 17)

Remmen har en fjederpåvirket opstrammingsrulle. Justering er ikke nødvendig. Hvis remmen slinger, skal den udskiftes.

##### 8.2.2 Kilrem til sneskrue (B i fig. 17)

1. Fjern rembeskyttelsen (1) ved at løsne skruen (2). Se fig. 14.
2. Løsgør opstrammingsrullen (C) og flyt den ind mod remmen ca. 3 mm (fig. 17).
3. Spænd opstrammingsrullens møtrik.
4. Kontrollér remspændingen ved at trykke koblingshåndtaget til sneskruen ned. Uden at bruge kræfter skal man med en finger kunne trykke remmen ca. 12 - 13 mm ind (fig. 16).
5. Gentag ovenstående procedure, hvis yderligere justering er påkrævet.
6. Montér rembeskyttelsen igen. Se fig. 14.

#### 8.3 JUSTERING AF REMSTYRINGEN

1. Fjern tændrørsbeskyttelsen.
2. Fjern rembeskyttelsen (1) ved at løsne skruen (2). Se fig. 14.
3. Aktivér koblingshåndtaget til sneskruen (A i fig. 7).
4. Kontroller afstanden mellem remstyringen og remmen. Afstanden skal være ca 3 mm. Se fig. 13.
5. Hvis en justering er nødvendig, løsnes skruen til remstyringen, og den rette afstand indstilles.
6. Stram skruen godt til.
7. Montér rembeskyttelsen igen.
8. Montér tændrørsbeskyttelsen igen.



#### 8.4 JUSTERING AF DRIVWIRER

Se fig. 15.

1. Løsn møtrikken (A).
2. Træk hjulenheden bagud med hånden, indtil wiren ikke er slap længere.
3. Spænd møtrikken (A).

#### 8.5 JUSTERING AF SNESKRUENS WIRER

Se fig. 15.

1. Løsn møtrikken (B).
2. Skru delen med gevind (C) ind i holderen (D), indtil wiren ikke er slap længere.
3. Spænd møtrikken (B).

#### 8.6 UDSKIFTNING AF SIKRINGSBOLTE

Sneskruerne er fastgjort til akslen med specialbolte (S i fig. 11), som er konstrueret til at brække, hvis noget sætter sig fast i indføringshuset.



**Brug altid originale sikringsbolte! Andre typer bolte kan forårsage svære skader på sneslyngen.**

1. Stands motoren.
2. Løsgør tændkablet fra tændrøret.
3. Sørg for, at alle roterende dele står stille.
4. Fjern fremmedlegemet, som har sat sig fast i sneskruen.
5. Smør sneskruerakslen (se ovenfor).
6. Placér hullerne i akslen og i sneskruen på niveau.
7. Fjern delene fra den defekte bolt.
8. Montér den nye sikringsbolt. Hvis boltenheden også omfatter en afstandskive, skal denne placeres i det større hul i sneskruens aksel.

#### 8.7 FORLYGTEPÆRE



**Der må kun bruges en originalpære på 27 W. Stærkere pærer vil ødelægge lygten.**

Glødepæren er monteret i lygten med en bajonetfatning. Se fig. 6. Udskift glødepæren på følgende måde:

1. Drej glødepæren ca. 30° mod uret og træk den ud.
2. Løsn plastlåsen på hver side af pæren og træk kabeltilslutningen af pæren.
3. Montér den nye glødepære i omvendt rækkefølge.

### 9 OPBEVARING



**Sneslyngen må aldrig opbevares med benzin i tanken i et lukket rum med dårlig ventilation. Der kan dannes benzindampe, som kan nå åben ild, gnister, cigaretter m.m.**

Hvis sneslyngen skal opbevares over en periode på mere end 30 dage, anbefales det, at man gør følgende:

1. Tøm benzintanken.
2. Start motoren og lad den køre, til den stopper på grund af mangel på benzin.



**Tøm benzintanken og karburatoren udendørs, når motoren er kold. Undgå tobaksrygning. Tøm benzinen over i en dertil beregnet beholder.**

3. Skift motorolie, hvis dette ikke er gjort inden for de sidste 3 måneder.

4. Skru tændrøret ud og hæld lidt motorolie (ca. 30 ml) i hullet. Træk motoren rundt nogle gange. Skru tændrøret i igen.
5. Rengør hele sneslyngen grundigt.
6. Smør alle punkter i henhold til anvisningerne i afsnittet "SMØRING" ovenfor.
7. Gå sneslyngen efter for skader. Reparér hvis nødvendigt.
8. Foretag udbedring af eventuelle lakskader.
9. Rustbeskyt ubehandlede metalflader.
10. Opbevar om muligt sneslyngen indendørs.

### 10 HVIS NOGET GÅR I STYKKER

Autoriserede serviceværksteder udfører reparationer og service. De anvender originale reservedele.

Foretager du lettere reparationer selv? Anvend altid originale reservedele. De passer med det samme og gør arbejdet lettere.

Reservedele fås hos din forhandler eller på serviceværksteder.

Ved reservedelsbestilling: Oplys sneslyngens modelbetegnelse, købsår samt motorens model- og typenummer.

### 11 SALGSBETINGELSER

Der ydes fuld garanti mod fabriktions- og materialefejl. Brugeren skal omhyggeligt følge de instruktioner, der er givet i vedlagte dokumentation.

Garantien dækker ikke skader, der skyldes:

- at brugeren ikke har gjort sig bekendt med medfølgende dokumentation
- uagtsomhed
- fejlagtig og forbudt brug eller montering
- anvendelse af uoriginale reservedele
- anvendelse af tilbehør, der ikke er leveret eller godkendt af Stiga

**Garantien dækker heller ikke:**

- sliddele, f.eks. drivremme, indføringsnegle, lygter, hjul, sikringsbolte og wirer
- normal slitage
- motorer. Disse dækkes af den pågældende fabrikants garantier med separate betingelser.

Køber er omfattet af det pågældende lands nationale love. De rettigheder, som køber har i henhold til disse love, begrænses ikke af denne garanti.

## 1 SYMBOLER

Følgende symboler finnes på maskinen for å minne om den forsiktighet og oppmerksomhet som kreves ved bruk.

Symbolene betyr:

-  Advarsel.
-  Les bruksanvisningen før bruk.
-  Fare – roterende snøskruer. Ikke stikk hendene ned i utkaststrøet.
-  Fare – roterende vifte.
-  Hold hendene og føttene borte fra roterende deler.
-  Hold uvedkommende på trygg avstand fra maskinen.
-  Ikke sikt utkaststrøet mot personer som befinner seg i nærheten.
-  Tenningsnøkkelen skal fjernes før arbeidet på maskinen påbegynnes.
-  Fare for brannskader ved berøring.
-  Bruk hørselvern.
-  Fare for giftig damp.
-  Brannfare.

## 2 SIKKERHETSINSTRUKSER

### 2.1 GENERELT

- Les instruksene grundig. Lær deg regulatorene og riktig bruk av snøfreseren.
- La aldri barn eller personer som ikke kjenner disse forskriftene bruke snøfreseren. Lokale bestemmelser kan inneholde begrensninger vedrørende førerens alder.
- Bruk aldri snøfreseren hvis det er andre personer, spesielt barn eller dyr, i nærheten.
- Husk at føreren er ansvarlig for eventuelle ulykker som måtte skje med andre personer eller deres eiendom.
- Vær forsiktig slik at du ikke glir eller faller, spesielt når du rygger.
- Bruk ikke snøfreseren hvis du er påvirket av alkohol eller medisin, og heller ikke når du er trøtt eller syk.

### 2.2 FORBEREDELSE

- Kontroller det området som skal ryddes nøye, og ta bort alle løse gjenstander.
- Før motoren startes kontrollerer frikobles.
- Bruk aldri snøfreseren hvis du ikke er riktig kledd. Pass på at du bruker sko som forbedrer grepet på glatt underlag.
- Advarsel – bensin er meget brannfarlig.

- A. Oppbevar drivstoffet i en beholder som er spesielt beregnet til dette formålet.
  - B. Fyll kun drivstoff utendørs, og røyk ikke mens fylling pågår.
  - C. Fyll på drivstoff før motoren startes. Ta aldri av tanklokket eller fyll på bensin mens motoren er i gang eller fremdeles er varm.
  - D. Skru fast tanklokket ordentlig, og tørk opp eventuelt bensinsøl.
- Juster høyden på innmatingshuset slik at det går fritt på grusganger.
  - Justeringer må aldri gjøres mens motoren er i gang (hvis ikke annet står i bruksanvisningen).
  - La snøfreseren tilpasse seg utetemperaturen før snøryddingen startes.
  - Bruk alltid vernebriller eller skjerm under ryddingen samt ved vedlikehold og service på freseren.

### 2.3 KJØRING

- Hold aldri hender og føtter i nærheten av eller under roterende deler. Unngå alltid utkastingsåpningen.
- Snøfreseren må ikke brukes til å frese noe annet enn snø.
- Vær forsiktig ved kjøring på eller ved kryssing av grusganger, fortauer eller gater/veier. Vær oppmerksom på trafikk og skjulte farer.
- Rett aldri snøutkastet mot offentlig vei eller trafikk.
- Hvis snøfreseren treffer et fremmedlegeme, stopp motoren, løsne tennkabelen fra tennpluggen og undersøk snøfreseren nøye for eventuelle skader. Reparer skadene før snøfreseren brukes på nytt.
- Hvis snøfreseren begynner å vibrere unormalt, stopp motoren og undersøk årsaken. Vibrasjoner er et tegn på problemer.
- Stopp motoren og løsne tennkabelen fra tennpluggen:
  - A. Når du går fra snøfreseren.
  - B. Hvis innmatingshuset eller utkastet tettes igjen og må renses.
  - C. Hvis reparasjoner eller justeringer skal utføres.
- Pass på at alle roterende deler alltid er stanset og at alle spaker er frikoblet før rengjøring, service eller kontroll.
- Hvis snøfreseren forlattes uten tilsyn, skal alle regulatorene frikobles, giret settes i fri, motoren stoppes og tenningsnøkkelen tas ut.
- Motoren kan bare kjøres innendørs ved transport samt inn og ut av oppbevaringsrommet. Pass på at døren da er åpen. Eksosen er livsfarlig.
- Kjør aldri tvers over en skråning. Kjør ovenfra og ned og nedenfra og opp. Vær forsiktig når du svinger i en skråning. Unngå bratte skråninger.
- Bruk aldri snøfreseren med dårlige beskyttelsesanordninger eller uten at sikkerhetsanordningene er på plass.
- Eksisterende sikkerhetsanordninger må ikke koples ut eller på annen måte settes ut av funksjon.
- Endre ikke motorens regulatorinnstillinger og rus ikke motoren. Faren for skader øker når motoren kjøres på for høyt turtall.

- Bruk aldri snøfreseren i nærheten av gjerder, biler, vinduer, skråninger og lignende uten at utkastskjermen er riktig innstilt.
- Hold alltid barn borte fra det området som skal snøryddes. La en annen, voksen person holde øye med barna.
- Overbelast ikke snøfreseren ved å kjøre for fort.
- Vær forsiktig ved rygging. Se deg bakover etter eventuelle hindringer før og under rygging.
- Rett aldri snøutkastet mot mennesker. La aldri noen stå foran snøfreseren.
- Koble fra snøskruen når snøfreseren transporteres eller ikke er i bruk. Kjør ikke for fort ved transport på glatt underlag.
- Bruk bare eventuelt tilbehør som er godkjent av produsenten.
- Kjør aldri snøfreseren uten god sikt eller tilfredsstillende belysning.
- Pass på at du alltid har god balanse, og hold godt i styret.
- Ta ikke på motordeler som blir varme under bruk. Fare for brannskader.

## 2.4 VEDLIKEHOLD OG OPPBEVARING

- Trekk til alle mutrer og skruer slik at snøfreseren er i forsvarlig stand. Kontroller sikkerhetsboltene regelmessig.
- Bruk alltid originale reservedeler. Ikke originale reservedeler kan føre til fare for skader, selv om de passer til snøfreseren.
- Oppbevar aldri snøfreseren med bensin på tanken i hus der dampen kan komme i kontakt med åpen ild eller gnister.
- La motoren avkjøles før snøfreseren settes bort for oppbevaring.
- Les om anbefalte tiltak i bruksanvisningen før snøfreseren settes bort for lang tid.
- Skift ødelagte advarsel- og anvisningsmerker.
- La motoren gå et par minutter, med snøskruen koblet til, etter bruk. Det forhindrer snøskruen i å fryse fast.

---

## 3 MONTERING

---

Merk Henvisninger til høyre og venstre side er basert på førerens posisjon bak snøfreseren.

### 3.1 INNHOLD – YTRE EMBALLASJE

Emballasjen inneholder:

- Snøfreser
- Girstang
- Utkast
- Bruksanvisning
- Monteringssett

I tillegg medfølger:

- Renseverktøy (F i fig. 7)
- Ekstra sikkerhetsbolter

### 3.2 UTPAKKING

1. Fjern alle løse deler esken.
2. Skjær opp eskens fire hjørner, og la sidene falle ned.
3. Skru ut skruene (B) som holder slepeskoene mot underlaget. Se fig. 1.
4. Trill snøfreseren ut av esken.
5. Klipp av plastbåndene som holder regulatorvajerne fast i styrets underdel.

### 3.3 STYRE, SE FIG. 2

1. Løse, men ikke fjern, festelementene i de øverste hullene.
2. Fell opp styrets overdel. OBS! Pass på at regulatorvajerne ikke blir klemte.
3. Fest skruene i de nederste hullene fra utsiden og monter med følgende deler:  
A Skruer  
D Låsemutter
4. Stram til de fire mutrene.

### 3.4 SNØUTKAST, SE FIG. 3

1. Plasser snøutkastet over flikene på utkastets ring.
2. Sett i skruene (H) fra innsiden. Monter og trekk til kun de to mutterne (E og I). Vent med mutteren (F).
3. Monter klemmen (G) på retningsskjermens vaier og monter enheten på den bakre skruen (H). Monter og trekk til mutteren (F).
4. Roter snøutkastet helt mot venstre og helt mot høyre og kontroller at vaieren bøyes normalt uten at den strekkes unormalt. Juster klemmen ved behov (G).
5. Kontroller/trekk til samtlige skruer og muttere på flensen.

### 3.5 GIRKONTROLL, SE FIG. 4

Still girkontrollen på styret i passelig stilling, slik at kuleledet (L) enkelt kan monteres i hullet i hevarmen (M).

Monter skiven og trekk til med den medfølgende mutteren.

### 3.6 KONTROLL AV REGULERINGSVAIERE

Reguleringsvajerne må kanskje justeres før snøfreseren tas i bruk for første gang.

Se "JUSTERING AV REGULERINGSVAIERE" nedenfor.

### 3.7 DEKKTRYKK

Kontroller lufttrykket i dekkene. Riktig lufttrykk: 1,0–1,2 bar.

---

## 4 BETJENING

---

Se figur 7-10.

### 4.1 CHOKE (L)

Brukes ved start av kald motor.



1. Chokespjeldet åpent



2. Chokespjeldet stengt (for kaldstart)

#### 4.2 PRIMER (M)



Ved trykk på gummiposen sprutes drivstoff inn i forgasserens innsugingsrør for å gi lettere start når motoren er kald.

#### 4.3 TENNINGSNØKKELE (K)

Må være trykket inn i sporet for å kunne starte motoren. Ikke vri på nøkkelen!



1. Nøkkelen trykket inn – motoren kan startes
2. Nøkkelen trukket ut – motoren kan ikke startes

#### 4.4 STARTHÅNDTAK (H)

Manuell snøestart med tilbakespuling.

#### 4.5 OLJEPINNE (R)



For påfylling og kontroll av motorens oljenivå. Oljepinnen har to markeringer:  
FULL = maksimalt oljenivå  
ADD = minimalt oljenivå

#### 4.6 TANKLOKK (Q)



For påfylling av bensin.

#### 4.7 OLJEAVTAPPINGSPLUGG (P)

For tapping av olje ved oljeskift.

#### 4.8 STARTKNAPP – ELSTART (N)

Aktiverer den elektriske startmotoren.

#### 4.9 TILKOPLINGSLEDNING – ELSTART (O)

Forsyner den elektriske startmotoren med strøm. Kople ledningen via en jordet skjøteledning til et 220/230 volts jordet vegguttak. Bruk jordfeilbryter.

#### 4.10 GIRSPAK (B)

Maskinen har seks gir forover og to gir bakover for å regulere hastigheten.

**Girspaken må ikke flyttes hvis koblingshåndtaket for fremdrift er trykket ned.**

#### 4.11 KOPLINGSHÅNDTAK – FREMDRIFT (D)



Kopler inn fremdriften til hjulene når den er satt i gir og håndtaket trykkes ned mot styret.  
Plassert på venstre styrerør.

#### 4.12 KOPLINGSHÅNDTAK – SNØSKRUE (A)



Kopler inn snøskruen og viften når håndtaket trykkes ned mot styret.  
Plassert på høyre styrerør.

#### 4.13 ENHÅNSKONTROLL

Maskinen har enhåndskontroll, noe som innebærer at koblingshåndtaket drift kan låse koblingshåndtaket snøskruen i aktivert stilling. Lås på følgende måte:

1. Start motoren.
2. Trykk ned koblingshåndtaket snøskruen og koblingshåndtaket drift.
3. Fjern hånden fra koblingshåndtaket snøskruen, og det er fremdeles aktivert.

#### 4.14 REGULATOR FOR STYRESKJERM (E)

Panelmontert fjærregulator for innstilling av styreskjermen (9).



1. Spaken fremover – lengre kastelengde.



2. Spaken bakover – kortere kastelengde.

#### 4.15 INNSTILLINGSKNAPP (24)

Innstillingsknappen forandrer retning på snøen som kastes ut.



Venstre- Utkastet vris mot venstre

Høyre - Utkastet vris mot høyre

#### 4.16 SLEPESKO (G)

Brukes for å regulere innmatingshusets høyde over underlaget.

#### 4.17 RENSEVERKTØY (F)

Renseverktøyet er plassert i holderen på oversiden av innmatingshuset. Renseverktøyet skal alltid brukes ved rengjøring av utkast og snøskruen.



**Rensing skal kun foregå når motoren er slått av.**



**Rengjør aldri snøkanalen for hånd. Det medfører risiko for alvorlige personskade.**

#### 4.18 HÅNDTAKSVARME (23)

Maskinen er utstyrt med elektrisk håndtaksvarme. Aktiver varmen ved å sette bryteren i ønsket posisjon:



- Høyre – full oppvarming
- I midten – ingen oppvarming
- Venstre – lett oppvarming

Varmen kan aktiveres bare når motoren er i gang.

#### 4.19 FRAKOBLINGSHÅNDTAK (22, 25)

For å gjøre det enklere å svinge til høyre/venstre kan drivverket på det aktuelle hjulet midlertidig kobles fra på følgende måte:

- Trekk i håndtak (25) med venstre pekefinger, og maskinen svinger til venstre.
- Trekk i håndtak (22) med høyre pekefinger, og maskinen svinger til høyre.

## 5 BRUK

### 5.1 GENERELT

Start aldri motoren uten først å ha utført alle tiltak under "MONTERING" ovenfor.



**Bruk aldri snøfreseren uten å ha lest og forstått den vedlagte bruksanvisningen samt alle advarsler og anvisningsmerker på snøfreseren.**



**Bruk alltid vernebriller eller visir under arbeidet samt ved vedlikehold og service på snøfreseren.**

### 5.2 FØR START

Fyll olje på motoren før start.



**Ikke start motoren før du har fylt på olje. Hvis olje ikke fylles på, kan resultatet bli alvorlige motorskader.**

1. Plasser snøfreseren på et jevnt underlag.
2. Ta opp oljepinnen (R) og les av oljenivået. Se figur 10.
3. Oljenivået skal ligge mellom "ADD" og "FULL". Se figur 10.
4. Fyll på olje opp til "FULL"-merket ved behov. Se figur 10.
5. Bruk alltid olje av god kvalitet merket A.P.I. service, "SF", "SG" eller "SH".  
Bruk SAE 5W30-olje. Ved temperaturer under -18 °C brukes SAE 10W30.



**Ikke bruk SAE 10W40.**

### 5.3 Fyll BENSINTANKEN

Bruk alltid ren, blyfri bensin. Oljeblandet 2-taktsbensin må ikke brukes.

OBS! Husk at vanlig, blyfri bensin er ferskvare. Kjøp ikke mer bensin enn det som kan brukes innen 30 dager.

Bruk gjerne miljøvennlig bensin av typen alkylat. Denne typen bensin har en sammensetning som er mindre skadelig for både mennesker og dyr.



**Bensin er svært brannfarlig. Oppbevar drivstoffet i en beholder beregnet på dette.**



**Oppbevar drivstoff på et svalt, godt ventilert sted – aldri i boligen. Drivstoffet skal oppbevares utilgjengelig for barn.**



**Bensin må bare fylles utendørs, og det er forbudt å røyke mens fyllingen pågår. Fyll drivstoff før du starter motoren. Ta aldri av tanklokket eller fyll bensin mens motoren er i gang eller fremdeles er varm.**

Fyll ikke drivstofftanken helt opp. Skru tanklokket ordentlig på etter påfylling, og tørk opp eventuelt sølt drivstoff.

### 5.4 START AV MOTOR (UTEN ELSTART)



1. Pass på at koplingshåndtakene for fremdrift og snøskruen står i fristilling (fig. 7).
2. Sett tenningsnøkkelen i sporet. Pass på at den er trykket ordentlig inn. Ikke vri på nøkkelen.
3. Vri choken til stillingen .  
Merk. En varm motor trenger ikke choke.

4. Trykk inn gummiposen 2–3 ganger. Pass på at hullet dekkes når gummiposen trykkes inn (M, fig. 8). Merk. Ikke bruk denne funksjonen når motoren er varm.
5. Dra starthåndtaket sakte ut til du kjenner en viss motstand. Start motoren med et raskt rykk i starthåndtaket.
6. Når motoren har startet, skal choken vris mot klokken til chokespjeldet er helt åpent.



**Kjør aldri motoren innendørs. Eksosen fra motoren inneholder karbonmonoksid, en livsfarlig gass.**

### 5.5 START AV MOTOR (MED ELSTART)

1. Fest kopplingsledningen til motoren med en jordet skjøteledning. Kople deretter skjøteledningen til et 220/230 volts jordet vegguttak.
2. Pass på at koplingshåndtakene for fremdrift og snøskruen står i fristilling (fig. 7).
3. Sett tenningsnøkkelen i sporet. Pass på at den er trykket ordentlig inn. Ikke vri på nøkkelen.
4. Vri choken til stillingen .  
Merk. En varm motor trenger ikke choke.
5. Trykk inn gummiposen 2–3 ganger. Pass på at hullet dekkes når gummiposen trykkes inn (M, fig. 8). Merk. Ikke bruk denne funksjonen når motoren er varm.
6. Start motoren:
  - A. Trykk inn startknappen for å aktivere startmotoren.
  - B. Når motoren starter, skal du slippe startknappen og åpne chokespjeldet ved å vri choken gradvis mot klokken til stillingen .
  - C. Hvis motoren hakker, må du straks stenge chokespjeldet for deretter å åpne det gradvis igjen.
  - D. Trekk først skjøteledningen ut av vegguttaket. Kopl deretter skjøteledningen fra motoren.  
Merk. Den elektriske startmotoren er beskyttet mot overbelastning. Hvis startmotoren blir overopphetet, stopper den automatisk. Ny start kan først skje etter at motoren er kjølnet, noe som tar 5–10 minutter.
7. Når motoren har startet, skal choken vris mot klokken til chokespjeldet er helt åpent.



**Kjør aldri motoren innendørs. Eksosen fra motoren inneholder karbonmonoksid, en livsfarlig gass.**

### 5.6 SIKKERHETSTEST

Denne maskinen er utstyrt med en rekke sikkerhetssystemer som er designet for å beskytte operatøren ved bruk av maskinen.

**Etter start og før bruk** skal sikkerhetstesten nedenfor utføres.

Hvis maskinen ikke oppfyller kravene i testen, **MÅ DEN IKKE** brukes. I slike tilfeller må man kontakte et autorisert verksted for å få reparert maskinen.

#### Test av snøskruer

1. Motoren skal være i gang.
2. Trykk ned snøskruens koblingshåndtak. Snøskruen skal nå rotere.
3. Slipp snøskruens koblingshåndtak. Snøskruen skal nå stoppe innen 5 sekunder.

**Test av drivverk**

1. Motoren skal være i gang, og første gir skal være koblet inn eller hastighetsregulatoren skal være innstilt på lav hastighet.
2. Trykk ned drivverkets koblingshåndtak. Maskinen skal nå forflytte seg.
3. Slipp drivverkets koblingshåndtak. Maskinen skal nå stoppe.

**5.7 STOPP**

1. Slipp begge koblingshåntakene. Merk: Hvis snøskruen fortsetter å rotere, se "JUSTERING AV REGULERINGSSVAIERE" nedenfor.
2. Dra ut tenningsnøkkelen. Ikke vri på nøkkelen.



**Hvis du må gå fra maskinen uten tilsyn, stans motoren og ta ut tenningsnøkkelen.**

**5.8 KJØRING**

1. Start motoren som beskrevet ovenfor. La motoren gå noen minutter og bli varm før den belastes.
2. Still inn utkastets retningsskjerm.
3. Vri på innstillingsveiven og still inn utkastet slik at snøen kastes ut i vindretningen.
4. Still girspaken i passende stilling.



**Girspaken må ikke flyttes når koblingshåndtaket for fremdriften er trykket ned.**

5. Trykk ned koblingshåndtaket for snøskruen (A i fig. 7) for å aktivere snøskruen og utkastviften.



**Se opp for den roterende snøskruen. Hold hender, føtter, hår og klær som henger løst borte fra roterende deler.**

6. Trykk ned koblingshåndtaket for fremdriften (D i fig. 7). Snøfreseren forflytter seg nå forover eller bakover, avhengig av hvilket gir du har valgt.

**5.9 KJØRETIPS**

**Lyddemperen og nærliggende deler blir veldig varme når motoren går. Risiko for brannskader ved berøring.**

1. Hastigheten må alltid tilpasses snøforholdene. Reguler hastigheten med girspaken, ikke med gassen.
2. Størst effektivitet oppnås hvis snøen ryddes rett etter at den har falt.
3. Kast alltid snøen ut i vindretningen, om mulig.
4. Still inn slepeskoene med skruene (A i fig. 1) iht. underlaget:
  - på jevnt underlag, f.eks. asfalt, skal slepeskoene ligge ca. 3 mm under skrapeskjæret.
  - på ujevnt underlag, f.eks. grusganger, skal slepeskoene ligge ca. 30 mm under skrapeskjæret.



**Still alltid inn slepeskoene slik at ikke grus og stein mates inn i snøfreseren. Risiko for personskader når disse kastes ut i høy fart.**

Pass på at slepeskoene er innstilt likt på begge sidene.

5. Tilpass hastigheten slik at snøen kastes ut i en jevn strøm.



**Hvis snøen setter seg fast i utkastet, må du ikke prøve å rense det før du har gjort følgende:**

- slipp begge koblingshåndtakene
- stopp motoren
- ta ut tenningsnøkkelen
- stikk ikke inn hånden i utkastet eller snøskruen.

**Bruk medfølgende renseverktøy.**

**5.10 ETTER BRUK**

1. Kontroller at det ikke er løse eller skadede deler på snøfreseren. Skift eventuelle skadede deler.
2. Trekk til løse skruer og muttere.
3. Børst snøen av snøfreseren.
4. Skyv alle regulatorer frem og tilbake et par ganger.
5. Still choken i stillingen H.



**Ikke dekk over snøfreseren mens motoren og lyddemperen fremdeles er varme.**

**6 VEDLIKEHOLD****6.1 VEDLIKEHOLDSPLAN**

Servicepunkt	Frekvens	Type	Par.
Sikkerhetskontroll	Ved hver oppstart		5.6
Skifte motorolje	Etter 2 timer og deretter hver 50. time	SAE 5W30 - 10W40	6.2
Kontroll av drivremmer	Etter 2 timer og deretter en gang årlig.		7.5
Smøring av akselen på snøskruen	10 timer	Litiumfett	7.2
Smøring/kontroll av mekanikk for rotasjon av utkastet	10 timer	10W-olje	7.1
Smøring av retningsskjerm	10 timer	10W-olje	-
Smøring av vaiere	10 timer	10W-olje	-
Smøring av leddsystem	10 timer	10W-olje	-
Kontroll dekktrykk	50 timer		3.7
Kontroll av snøskruens vinkelgir	50 timer	Snekke-drevolje for vinterbruk	-
Kontroll/bytte av tennplugg.	100 timer	RC124YC	6.3

**6.2 OLJESKIFT**

Skift olje første gang etter to timers kjøring, og deretter hver 25. kjøretime eller minst en gang per sesong. Skift olje når motoren er varm.



**Motoroljen kan være svært varm hvis den tappes rett etter stopp. La derfor motoren kjøle seg ned i noen minutter før oljen tappes.**

1. Len snøfreseren litt til høyre slik at avtappingspluggen er det laveste punktet på motoren.
2. Skru løs avtappingspluggen.
3. La oljen renne ut i et kar.
4. Skru fast avtappingspluggen igjen.
5. Fyll på ny olje. Se under "FØR START" ovenfor for type. Oljemengde i veivhuset: 0,8 liter.

### 6.3 TENNPLUGG

Kontroller tennpluggen en gang i året eller etter hver 100. kjøretime.

Rengjør eller skift tennplugg dersom elektrodene er brente. Motorfabrikanten anbefaler: Champion J-8C, Autolite 356.

Korrekt elektrodeavstand: 0,7–0,8 mm.

### 6.4 FORGASSER

Forgasseren er riktig innstilt fra fabrikken. Kontakt en autorisert servicestasjon ved behov for etterjustering.

## 7 SMØRING



**Ingen servicetiltak skal utføres hvis ikke:**  
– motoren er stoppet  
– tenningsnøkkelen er tatt ut

Hvis det står i bruksanvisningen at snøfreseren skal reises opp forover slik at den hviler på innmatingshuset, må bensintanken tømmes.



**Tøm bensintanken utendørs når motoren er kald. Ikke røyk. Tøm i en beholder beregnet for bensin.**

### 7.1 UTKAST

Smør utkastets flens og innstillingsveivens snekkedrev hver 5. kjøretime, og før snøfreseren settes bort for lengre perioder.

### 7.2 SNØSKRUEAKSEL

Smør snøskrueakslens smørenipler med smørekanne hver 10. kjøretime (fig. 11). Smør alltid akselen ved skifte av sikkerhetsbolter.

Før langtidsoppbevaring skal sikkerhetsboltene demonteres. Smør med smørekanne og roter deretter snøskruen fritt på akselen før boltene skrur på igjen.

### 7.3 SNEKKEDREV

Snekkedrevet er fylt med spesialfett fra fabrikken. Det er vanligvis ikke behov for påfylling.

Løsn pluggen en gang i året og kontroller at snekkedrevet inneholder fett (fig. 12).

Dersom snekkedrevet lekker eller hvis den er reparert, må det fylles på nytt fett. Snekkedrevet skal inneholde maksimalt 92 gram fett.

Bruk Shell Darina 1, Texaco Thermo EP1, Mobiltem 78, Benalene #372 Grease eller liknende.

### 7.4 SEKSKANTAKSEL

Sekskantakselen, tannhjulene og kjedene skal ikke smøres. Alle lagre og føringer er livstidssmurte, og trenger ikke vedlikehold.

Forsøk på å smøre disse delene kan resultere i at fett kommer på friksjonshjulet og drevskiven. Dette kan føre til skader på det gummidekte friksjonshjulet.

### 7.5 GENERELT OM KILEREMMER

Kileremmene skal kontrolleres og justeres én gang per sesong og byttes ved behov. Alt dette gjøres av en autorisert servicestasjon.

## 8 SERVICE OG REPARASJONER



**Ingen servicetiltak skal utføres hvis ikke:**  
– Motoren er stoppet  
– Tenningsnøkkelen er tatt ut

Hvis det står i bruksanvisningen at snøfreseren skal reises opp forover slik at den hviler på innmatingshuset, må bensintanken tømmes.



**Tøm bensintanken utendørs når motoren er kald. Ikke røyk. Tøm i en beholder beregnet for bensin.**

### 8.1 JUSTERING AV SKRAPESKJÆR

Etter en tids bruk blir skrapeskjæret slitt.

Juster skrapeskjæret (alltid sammen med slepeskoene) slik at riktig avstand oppnås mellom skrapeskjæret og underlaget. Skrapeskjæret er vendbart og kan dermed slites på begge sider.

### 8.2 JUSTERING AV KILEREMMER

Kileremmene skal kontrolleres (og ev. justeres) første gang etter 2–4 timers bruk samt midt i sesongen. Deretter skal de kontrolleres to ganger i året.

Når remmene justeres eller skiftes ut, skal reguleringsvairerne justeres (se nedenfor).

#### 8.2.1 Kilerem for fremdrift (A i Fig. 17)

Remmen har en fjærbelastet spennrulle. Justering er ikke nødvendig. Hvis remmen slurer, skift rem.

#### 8.2.2 Kilerem for snøskruer (B i Fig. 17)

1. Fjern remsbeskyttelsen (1) ved å løsne skruen (2). Se fig. 14.
2. Løsn spennrullen (C) og flytt den inn mot remmen, ca. 3 mm (fig. 17).
3. Trekk til spennrullens mutter.
4. Kontroller remspenningen ved å trykke ned koplingshåndtaket for snøskruen. Remmen skal, med en finger, lett kunne trykkes inn ca. 12–13 mm (fig. 16).
5. Gjenta ovennevnte prosedyre ved behov for om ytterligere justering.
6. Monter remsbeskyttelsen på igjen. Se fig. 14.

### 8.3 JUSTERING AV REMSTYRING

1. Fjern tennpluggbeskyttelsen.
2. Fjern remsbeskyttelsen (1) ved å løsne skruen (2). Se fig. 14.
3. Aktiver koplingshåndtaket for snøskruen (A i fig 7).
4. Kontroller avstanden mellom remstyringen og remmen. Avstanden skal være ca 3 mm. Se fig. 13.

5. Ved behov for justering, løsn skruen til remstyringen og still inn riktig avstand.
6. Trekk skruen ordentlig til.
7. Monter remsbeskyttelsen på igjen.
8. Monter tennpluggbeskyttelsen på igjen.

#### 8.4 JUSTERING AV DRIVVAIER

Se figur 15.

1. Løsne mutteren (A).
2. Trekk hjulenheten bakover for hånd til vaieren ikke lenger er slakk.
3. Trekk til mutteren (A).

#### 8.5 JUSTERING AV VAIEREN PÅ SNØSKRUEN

Se figur 15.

1. Løsne mutteren (B).
2. Skru inn den gjengede delen (C) i hylsen (D) til vaieren ikke lenger er slakk.
3. Trekk til mutteren (B).

#### 8.6 SKIFTE AV SIKKERHETS BOLTER

Snøskruene er festet ved akselen med spesialbolter (S i fig. 11) som er konstruert for å briste hvis noe setter seg fast i innmatingshuset.

 **Bruk alltid originale sikkerhetsbolter! Andre typer bolter kan resultere i at snøfreseren får alvorlige skader.**

1. Slå av motoren.
2. Løsn tennkabelen fra tennpluggen.
3. Pass på at alle roterende deler har stoppet.
4. Fjern fremmedlegemet som har satt seg fast i snøfreseren.
5. Smør snøskruerakselen (se ovenfor).
6. Plasser hullene i akselen og snøskruen parallelt med hverandre.
7. Fjern delene fra den ødelagte boltene.
8. Monter en ny, original sikkerhetsbolt.

#### 8.7 LYSPÆRE TIL FRONTLYS

 **Bruk bare originalpære på 27 W. Sterkere pærer kan ødelegge frontlyset.**

Lyspæren er festet i frontlyset med bajonettfeste. Se fig. 6. Butt ut lyspæren slik:

1. Vri lyspæren ca. 30° mot klokken og dra den ut.
2. Løsne plastlåsen på hver side av pæren og dra kabelfestet fra pæren.
3. Monter den nye lyspæren i omvendt rekkefølge.

## 9 OPPBEVARING

 **Oppbevar aldri snøfreseren med drivstoff på tanken i et lukket rom med dårlig ventilasjon. Det kan oppstå bensindamper som kan komme i kontakt med åpen ild, gnister, sigaretter osv.**

Dersom snøfreseren skal oppbevares lenger enn 30 dager, anbefales følgende:

1. Tøm bensintanken.
2. Start motoren og la den gå til den stopper pga. bensinmangel.



**Tøm bensintanken og forgasseren utendørs når motoren er kald. Ikke røyk. Tøm i en beholder beregnet for bensin.**

3. Skift motorolje dersom dette ikke er gjort de siste tre månedene.
4. Skru bort tennpluggen og hell litt motorolje (ca. 30 ml) i hullet. La motoren gå rundt et par ganger. Skru tilbake tennpluggen.
5. Rengjør hele snøfreseren ordentlig.
6. Smør alle punkter iht. "SMØRING" ovenfor.
7. Kontroller at snøfreseren ikke har skader. Reparer ved behov.
8. Reparer eventuelle lakkskader.
9. Beskytt nakne metallflater mot rust.
10. Oppbevar snøfreseren innendørs om mulig.

## 10 HVIS NOE GÅR I STYKKER

Autoriserte servicestasjoner utfører reparasjoner og service. De bruker originale reservedeler.

Gjør du enklere reparasjoner selv? Bruk alltid originale reservedeler. De passer akkurat og gjør arbeidet lettere. Reservedeler fås hos din forhandler eller på servicestasjoner. Ved bestilling av reservedeler: oppgi snøfreserens modellbetegnelse, innkjøpsår samt motorens modell og typenummer.

## 11 KJØPSVILKÅR

Det gis full garanti mot fabrikkasjons- og materialfeil. Brukeren må følge instruksjonene i den vedlagte dokumentasjonen nøye.

Garantien dekker ikke skader som skyldes:

- at brukeren ikke har gjort seg kjent med medfølgende dokumentasjon
- uforsiktighet
- feilaktig og forbudt bruk eller montering
- bruk av reservedeler som ikke er originaldeler
- bruk av tilbehør som ikke er levert eller godkjent av Stiga.

**Garantien dekker heller ikke:**

- slitedeler, f.eks. drivremmer, naver, lyskastere, hjul, sikkerhetsbolter eller vaiere
- normal slitasje
- motor. Disse dekkes av respektive produsents garantier med egne vilkår.

Kjøperen omfattes av gjeldende lands nasjonale lover. De rettigheter kjøperen har i henhold til disse lovene begrenses ikke av denne garantien.



## 1 SYMBOLE

An der Maschine gibt es folgende Symbole, um den Bediener darauf hinzuweisen, dass bei der Benutzung der Maschine Vorsicht und Aufmerksamkeit geboten sind.

Bedeutung der Symbole:



Warnung.



Lesen Sie die Gebrauchsanleitung vollständig durch, bevor Sie die Maschine in Betrieb nehmen.



Gefahr – rotierende Schneeschraube. Nicht mit den Händen in den Auswurf greifen.



Gefahr – rotierendes Gebläse.



Hände und Füße von rotierenden Teilen fernhalten.



Andere Personen müssen sich im sicheren Abstand von der Maschine aufhalten.



Den Auswurf niemals auf andere Menschen richten.



Vor dem Ausführen von Arbeiten an der Maschine ist der Zündschlüssel von der Maschine abzuziehen.



Verbrennungsgefahr beim Berühren.



Beim Schneeräumen einen Gehörschutz tragen.



Gefahr von giftigen Dämpfen



Feuergefahr!

## 2 SICHERHEITSVORSCHRIFTEN

### 2.1 ALLGEMEINES

- Bitte lesen Sie die Anleitungen sorgfältig durch. Machen Sie sich mit allen Bedienelementen und der richtigen Anwendung der Schneefräse vertraut.
- Niemals Kindern oder mit diesen Vorschriften nicht vertrauten Personen die Anwendung der Schneefräse gestatten. Das Mindestalter des Fahrers kann durch örtliche gesetzliche Bestimmungen festgelegt sein.
- Die Schneefräse niemals anwenden, wenn sich andere Personen in der Nähe aufhalten. Dies gilt insbesondere für Kinder und Tiere.
- Bitte bedenken Sie, dass der Fahrer für Personen- oder Sachschäden verantwortlich ist, die er verursacht.
- Besonders beim Rückwärtsgehen mit der Schneefräse vorsichtig sein, damit Sie nicht ausrutschen oder fallen.
- Die Schneefräse nicht anwenden, wenn Sie unter dem Einfluss von Alkohol oder Medikamenten stehen, oder wenn Sie müde oder krank sind.

### 2.2 VORBEREITUNG

- Den zu bearbeitenden Bereich sorgfältig kontrollieren und alle losen Fremdkörper entfernen.
- Vor dem Start des Motors alle Bedienelemente freikuppeln.

- Die Schneefräse nur mit geeigneter Kleidung anwenden. Rutschsichere Schuhe oder Stiefel tragen.
- Warnung - Benzin ist sehr feuergefährlich.
  - A. Benzin stets in für diesen Zweck vorgesehenen Behältern aufbewahren.
  - B. Benzin nur im Freien auffüllen und dabei nicht rauchen.
  - C. Benzin auffüllen, bevor der Motor gestartet wird. Den Tankdeckel niemals öffnen oder Benzin auffüllen, wenn der Motor läuft oder noch warm ist.
  - D. Den Tankdeckel richtig fest drehen und eventuell verschüttetes Benzin aufwischen.
- Die Höhe des Räumschildes so einstellen, dass es auf Kieswegen nicht den Boden berührt.
- Es dürfen unter keinen Umständen Justierungen bei laufendem Motor durchgeführt werden (wenn nichts Gegenteiliges in der Gebrauchsanweisung steht).
- Die Schneefräse sollte sich zuerst an die Außentemperatur anpassen können, bevor sie in Betrieb genommen wird.
- Bei der Arbeit sowie bei Wartungs- und Servicemaßnahmen immer Schutzbrille oder Visier tragen.

### 2.3 BETRIEB

- Hände und Füße immer von den rotierenden Teilen fernhalten. Die Auswurföffnung grundsätzlich meiden.
- Die Schneefräse darf ausschließlich für Schnee verwendet werden.
- Beim Fahren auf oder Überqueren von Kieswegen, Bürgersteigen und Straßen/Wegen vorsichtig sein. Auf versteckte Gefahren und den Verkehr achten.
- Den Auswurf niemals auf eine öffentliche, befahrene Straße richten.
- Wenn die Schneefräse auf einen Fremdkörper trifft, den Motor abstellen, das Zündkerzenkabel von der Zündkerze abziehen und die Fräse sorgfältig auf eventuelle Schäden untersuchen. Die Schäden gegebenenfalls reparieren, bevor die Schneefräse wieder in Betrieb genommen wird.
- Wenn die Schneefräse stärker als normal zu vibrieren beginnt, den Motor abstellen und die Ursache suchen. Vibrationen sind normalerweise ein Zeichen für Probleme.
- Den Motor abstellen und das Zündkerzenkabel abziehen wenn:
  - A. Die Fahrerposition verlassen wird.
  - B. Räumschild oder Auswurf verstopft sind und gereinigt werden müssen.
  - C. Reparaturen oder Einstellungen gemacht werden müssen.
- Vor Reinigung, Reparatur oder Inspektion immer dafür sorgen, dass alle rotierenden Teile zum Stillstand gekommen sind und dass alle Bedienelemente freigekuppelt sind.
- Wenn die Schneefräse ohne Aufsicht stehen gelassen wird, immer alle Bedienelemente freikuppeln, den Schalthebel in Neutralstellung bringen, den Motor abstellen und den Zündschlüssel abziehen.

- Den Motor nicht in geschlossenen Räumen laufen lassen, außer wenn die Schneefräse an ihren Stellplatz gebracht oder herausgeholt wird. Dabei muss die Tür offen stehen. Abgase sind lebensgefährlich.
- Niemals quer zum Hang, sondern immer aufwärts oder abwärts fahren. Besonders vorsichtig sein, wenn am Abhang die Richtung geändert wird. Steile Abhänge meiden.
- Die Schneefräse niemals benutzen, wenn die Schutzanordnungen beschädigt sind oder die Sicherheitsvorrichtungen fehlen.
- Die vorhandenen Sicherheitsausstattungen dürfen nicht abgeschaltet oder außer Funktion gesetzt werden.
- Die Motorregler nicht verstellen und den Motor nicht mit hohen Drehzahlen laufen lassen. Das Risiko für Motorschäden ist größer, wenn der Motor bei zu hoher Drehzahl betrieben wird.
- Wenn die Schneefräse in der Nähe von Einzäunungen, Autos, Fensterscheiben, Abhängen und dergleichen benutzt wird, muss unbedingt darauf geachtet werden, dass der Auswurf korrekt eingestellt ist.
- Es sollten sich keine Kinder in der Nähe aufhalten, wenn die Schneefräse in Betrieb ist. Eine andere erwachsene Person sollte die Kinder beaufsichtigen.
- Die Schneefräse nicht durch zu schnelles Fahren übermäßig belasten.
- Vorsicht beim Zurücksetzen. Vor und während des Zurücksetzens nach hinten sehen und auf eventuelle Hindernisse achten.
- Den Auswurf niemals auf Umstehende richten. Es darf niemals eine Person vor der Schneefräse stehen.
- Die Schneeschraube freikuppeln, wenn die Schneefräse transportiert oder nicht angewendet wird. Bei Transporten auf glatter Unterlage nicht zu schnell fahren.
- Nur vom Hersteller zugelassenes Zubehör anwenden.
- Die Schneefräse nur anwenden, wenn die Sicht gut ist und Tageslicht oder evtl. zusätzliche Beleuchtung ausreichen.
- Für gute Balance sorgen und den Führungsholm mit festem Griff halten.
- Keine Motorteile berühren, die durch den Betrieb heiß geworden sind. Sie könnten sich die Haut verbrennen.

#### 2.4 WARTUNG UND AUFBEWAHRUNG

- Alle Schrauben und Muttern anziehen, so dass sich die Schneefräse in sicherem Betriebszustand befindet. Die Brechbolzen regelmäßig kontrollieren.
- Verwenden Sie ausschließlich Originalersatzteile. Andere Ersatzteile können Schäden am Gerät verursachen, auch wenn sie passen.
- Die Schneefräse niemals mit Benzin im Tank in einem Gebäude aufbewahren, in dem die Benzindämpfe mit offenem Feuer oder Funken in Kontakt kommen können.
- Den Motor abkühlen lassen, bevor die Schneefräse in einem Lagerraum abgestellt wird.
- Vor der Langzeitaufbewahrung die in der

Gebrauchsanweisung empfohlenen Maßnahmen ausführen.

- Beschädigte Warn- und Hinweisschilder erneuern.
- Den Motor nach der Anwendung noch ein paar Minuten mit eingekuppelter Schneeschraube laufen lassen. Dadurch wird verhindert, dass die Schneeschraube festfriert.

### 3 MONTAGE

Anm.: Hinweise zur linken und rechten Seite beziehen sich auf die Position des Anwenders hinter der Schneefräse.

#### 3.1 INHALT - VERPACKUNG

Die Verpackung enthält:

- Schneefräse
- Schalthebel
- Schneeauswurf
- Gebrauchsanweisung
- Montagesatz

Im Lieferumfang befindet sich außerdem Folgendes:

- Reinigungswerkzeug (F auf Abb. 7)
- Zusätzliche Reservebrechbolzen

#### 3.2 AUSPACKEN

1. Zuerst alle losen Teile aus dem Karton nehmen.
2. Die vier Ecken des Kartons aufschneiden und die Seitenteile herunterklappen.
3. Die Transportschrauben (B) von den Stützkufen entfernen. Siehe Abb. 1.
4. Die Schneefräse vom Karton herunterschieben.
5. Die Plastikbänder abschneiden, die die Drähte der Bedienelemente am Unterteil des Führungsholms halten.

#### 3.3 FÜHRUNGSHOLM , SIEHE ABB. 2

1. Die Befestigungsteile in den oberen Löchern lösen, aber nicht entfernen.
2. Klappen Sie das Oberteil des Führungsholms hoch. Hinweis: Die Seilzüge dürfen nicht eingeklemmt werden.
3. Schrauben von außen in die unteren Löcher führen und mit folgenden Teilen verbinden:  
A Schrauben  
D Sicherungsmutter
4. Die vier Muttern anziehen.

#### 3.4 SCHNEEAUSWURF, SIEHE ABB. 3

1. Den Schneeauswurf über die Laschen am Ring des Auswurfs platzieren.
2. Die Schrauben (H) von der Innenseite einsetzen. Nur die beiden Muttern (E und I) montieren und festziehen. Mit der Mutter (F) warten.
3. Die Klammer (G) am Drahtseil des Ablenkblechs befestigen und die Einheit an der hinteren Schraube (H) montieren. Die Mutter (F) montieren und festziehen.
4. Den Schneeauswurf vollständig nach links und nach rechts drehen und überprüfen, dass sich das Drahtseil normal biegt und nicht abnormaler Dehnung ausgesetzt ist. Bei Bedarf die Klammer (G) justieren.
5. Alle Muttern und Bolzen am Flansch überprüfen und festziehen.

**3.5 SCHALTUNG, SIEHE ABB. 4**

**Den Getriebehebel niemals bewegen, wenn der Motor still steht. Dadurch wird das Getriebe beschädigt.**

Bringen Sie die Schaltung am Führungsholm in eine geeignete Stellung, sodass das Kugelgelenk (L) ungehindert in der Aussparung am Hubarm (M) montiert werden kann.

Bringen Sie die Scheibe an und ziehen Sie sie mit der beiliegenden Mutter fest.

**3.6 KONTROLLE DER SEILZÜGE FÜR DIE BEDIENELEMENTE**

Vor der Inbetriebnahme der Schneefräse kann eine Justierung der Seilzüge notwendig sein.

Siehe unter "JUSTIERUNG DER SEILZÜGE" weiter unten.

**3.7 REIFENDRUCK**

Prüfen Sie den Reifendruck. Korrekte Werte: 1,0 - 1,2 bar.

---

## 4 BEDIENELEMENTE

---

Siehe Abbildungen 7-10.

**4.1 CHOKEHEBEL (L)**

Wird beim Starten benutzt, wenn der Motor kalt ist:



1. Chokeyklappe offen



2. Chokeyklappe geschlossen (für Kaltstart).

**4.2 ANLASSEINSPRITZPUMPE (M)**

Beim Druck auf die Gummiblaste wird Kraftstoff in das Ansaugrohr des Vergasers gespritzt, damit der Motor leichter anspringt, wenn er kalt ist.

**4.3 ZÜNDSCHLÜSSEL (K)**

Der Zündschlüssel muss zum Anlassen des Motors in das Schloss eingedrückt werden. Den Schlüssel nicht drehen!



1. Schlüssel eingedrückt - der Motor kann gestartet werden.

**4.4 STARTHANDGRIFF (H)**

Manueller Seilstart mit Rückspulen.

**4.5 ÖLMESSTAB (R)**

Zur Kontrolle des Ölstands im Motor. Der Ölmesstab hat zwei Markierungen:  
FULL = maximaler Ölstand  
ADD = minimaler Ölstand

**4.6 TANKDECKEL (Q)**

Zum Einfüllen von Benzin.

**4.7 ÖLABLASSSCHRAUBE (P)**

Zum Ablassen des Motoröls beim Ölwechsel.

**4.8 STARTKNOPF - ELEKTROSTART (N)**

Aktiviert den elektrischen Anlasser.

**4.9 ANSCHLUSSKABEL - ELEKTROSTART (O)**

Zur Stromversorgung des elektrischen Startmotors. Das Kabel über ein geerdetes Verlängerungskabel an eine geerdete 220/230 Volt-Steckdose anschließen. Ein Erdungsfehlerschalter sollte verwendet werden.

**4.10 SCHALTHEBEL (B)**

**Den Getriebehebel niemals bewegen, wenn der Motor still steht. Dadurch wird das Getriebe beschädigt.**

Die Schneefräse hat 6 Vorwärtsgänge und 2 Rückwärtsgänge zur Steuerung der Geschwindigkeit.

**4.11 KUPPLUNGSHANDGRIFF - ANTRIEB (D)**

Den Antrieb der Räder/Ketten einkuppeln, wenn ein Gang eingelegt ist und der Handgriff zum Führungsholm heruntergedrückt ist.

Befindet sich am linken Rohr des Holmes.

**4.12 KUPPLUNGSHANDGRIFF - SCHNEESCHRAUBE (A)**

Kuppelt die Schneeschraube und das Gebläse ein, wenn der Handgriff zum Führungsholm heruntergedrückt ist.

Befindet sich am rechten Rohr des Holmes.

**4.13 EINHANDSTEUERUNG**

Die Maschine ist mit einer Einhandsteuerung ausgerüstet, d.h. mit dem Kupplungshandgriff für den Antrieb kann der Kupplungshandgriff für die Schneeschnecke in aktiviertem Zustand verriegelt werden. Nehmen Sie eine Verriegelung wie folgt vor:

1. Starten Sie den Motor.
2. Den Kupplungshandgriff für die Schneeschnecke und den Kupplungshandgriff für den Antrieb nach unten drücken.
3. Lassen Sie den Kupplungshandgriff für die Schneeschnecke los. Die Funktion ist immer noch aktiviert.

**4.14 BEDIENUNG DES ABLENKERS (E)**

An die Schalterblende montierte Fernbedienung zur Einstellung des Ablenkens (9).



1. Hebel nach vorn - längere Auswurfweite.



2. Hebel nach hinten - kürzere Auswurfweite.

**4.15 EINSTELLKNOPF (24)**

Der Einstellknopf ändert die Auswurfrichtung des Schnees.



Nach links - Der Auswurf wird nach links gedreht.

Nach rechts - Der Auswurf wird nach rechts gedreht.

**4.16 STÜTZKUFEN (G)**

Zur Höheneinstellung des Räumchilds über dem Boden.

#### 4.17 REINIGUNGSWERKZEUG (F)

Das Reinigungswerkzeug befindet sich in seiner Halterung am Oberteil des Räumsschildes. Das Reinigungswerkzeug ist beim Reinigen von Auswurf und Schneeschraube stets zu verwenden.



**Eine Reinigung darf nur bei angehaltenem Motor erfolgen.**



**Den Schneekanal niemals per Hand reinigen. Dies kann zu schweren Verletzungen führen.**

#### 4.18 GRIFFHEIZUNG (23)

Die Maschine ist mit einer elektrischen Griffheizung ausgestattet. Um die Heizung einzuschalten, den Schalter in die gewünschte Stellung bringen:



Rechts – Volle Heizung

Mitte – Keine Heizung

Links – Geringe Heizung

#### 4.19 FREILAUFHEBEL (22, 25)

Um das Lenken nach links oder rechts zu erleichtern, kann der Antrieb des jeweiligen Rads vorübergehend folgendermaßen unterbrochen werden:

- Ziehen Sie den Hebel (25) mit dem linken Zeigefinger, die Maschine fährt dann nach links.
- Ziehen Sie den Hebel (22) mit dem rechten Zeigefinger, die Maschine fährt dann nach rechts.

## 5 BETRIEB

### 5.1 ALLGEMEINES

Der Motor darf nicht gestartet werden, bevor alle unter "MONTAGE" beschriebenen Maßnahmen durchgeführt worden sind.



**Die Schneefräse nicht anwenden, ohne zuvor die beigefügte Gebrauchsanweisung sowie alle Warn- und Instruktionsschilder am Gerät gelesen und verstanden zu haben.**



**Bei Betrieb und Wartung ist immer eine Schutzbrille oder ein Visier zu tragen.**

### 5.2 VOR DEM ANLASSEN

Vor dem Starten Öl einfüllen.



**Den Motor nicht starten, bevor Öl eingefüllt worden ist. Andernfalls können schwere Motorschäden entstehen.**

1. Die Schneefräse auf eine ebene Unterlage stellen.
2. Ölmesstab (R) lösen und den Ölstand ablesen. Siehe Abbildung 10.
3. Der Ölstand muss zwischen "ADD" und "FULL" liegen. Siehe Abbildung 10.
4. Bei Bedarf Öl bis zur Markierung "FULL" nachfüllen. Siehe Abbildung 10.
5. Öl guter Qualität verwenden, gekennzeichnet A.P.I. Service "SF", "SG" oder "SH".  
Öl der Qualität SAE 5W30 verwenden. Bei Temperaturen unter -18° C SAE 10W30 verwenden.



**Kein Öl der Qualität SAE 10W40 verwenden.**

### 5.3 DEN BENZINTANK FÜLLEN

Immer reines bleifreies Benzin tanken. Zweitaktbenzin mit Ölbeimischung darf nicht verwendet werden.

Bitte beachten! Bitte beachten, dass normales bleifreies Benzin eine Frischware ist. Nicht mehr kaufen, als innerhalb von 30 Tagen verbraucht wird.

Auch umweltfreundliches Benzin, sog. Alkylatbenzin, ist bestens geeignet. Dieser Kraftstoff ist so zusammengesetzt, dass er für Menschen und Tiere weniger schädlich ist.



**Benzin ist sehr feuergefährlich. Der Kraftstoff ist ausschließlich in speziell für diesen Zweck hergestellten Kanistern aufzubewahren.**



**Benzin in kühlen, gut belüfteten Räumen aufbewahren - nicht in der Wohnung. Für Kinder unerreikbaar aufbewahren.**



**Benzin darf nur im Freien aufgefüllt werden, Rauchen ist dabei zu unterlassen. Den Kraftstoff vor dem Anlassen des Motors einfüllen. Den Tankdeckel niemals öffnen oder Benzin auffüllen, wenn der Motor läuft oder noch warm ist.**

Den Benzintank nicht bis zum Rand füllen. Nach dem Auftanken den Tankdeckel fest aufschrauben und eventuell vergossenes Benzin aufwischen.

### 5.4 STARTEN DES MOTORS (OHNE ELEKTROSTART)

1. Sicherstellen, dass die Kupplungshebel für Antrieb und Schneeschraube freigekuppelt sind (Abb. 7).
2. Den Zündschlüssel in das Schlüsselloch stecken. Er soll einrasten. Den Schlüssel nicht drehen.
3. Den Choke in die Position  drehen.  
Anm.: Ein warmer Motor braucht keinen Choke.
4. Die Gummiblase zwei- bis dreimal eindrücken. Das Loch soll beim Eindrücken der Blase zugedeckt sein (M, Abb. 8). Anm.: Diese Funktion nicht bei warmem Motor anwenden.
5. Den Starthandgriff langsam herausziehen, bis ein Widerstand spürbar wird. Dann den Motor mit einem starken Zug anlassen.
6. Wenn der Motor läuft, den Choke gegen den Uhrzeigersinn drehen, bis die Chokeklappe ganz geöffnet ist.



**Den Motor niemals in geschlossenen Räumen laufen lassen. Die Abgase enthalten Kohlenmonoxid, ein lebensgefährliches Gas.**

### 5.5 STARTEN DES MOTORS (MIT ELEKTROSTART)

1. Verbinden Sie das Anschlusskabel am Motor mit einem geerdeten Verlängerungskabel. Das Kabel an eine geerdete 220/230 Volt Schutzkontaktsteckdose anschließen.
2. Sicherstellen, dass die Kupplungshebel für Antrieb und Schneeschraube freigekuppelt sind (Abb. 7).
3. Den Zündschlüssel in das Schlüsselloch stecken. Er soll einrasten. Den Schlüssel nicht drehen.
4. Den Choke in die Position  drehen.  
Anm.: Ein warmer Motor braucht keinen Choke.
5. Die Gummiblase zwei- bis dreimal eindrücken. Das Loch soll beim Eindrücken der Blase zugedeckt sein (M, Abb. 8). Anm.: Diese Funktion nicht bei warmem Motor anwenden.

6. Den Motor starten:
  - A. Den Startknopf drücken, um den Startmotor zu aktivieren.
  - B. Wenn der Motor startet, den Startknopf loslassen und die Chokeyklappe öffnen - dazu den Choke langsam gegen den Uhrzeigersinn auf  drehen.
  - C. Wenn der Motor unruhig läuft, die Chokeyklappe sofort schließen und danach wieder langsam öffnen.
  - D. Zuerst den Stecker des Verlängerungskabels aus der Steckdose ziehen. Dann das Verlängerungskabel vom Motor trennen.

Anm.: Der elektrische Startmotor ist gegen Überlastung geschützt. Wenn er zu warm wird, stoppt er automatisch. Ein Neustart kann erst nach Abkühlen des Startmotors erfolgen, dies dauert in der Regel 5 – 10 Minuten.
7. Wenn der Motor läuft, den Choke gegen den Uhrzeigersinn drehen, bis die Chokeyklappe ganz geöffnet ist.

 **Den Motor niemals in geschlossenen Räumen laufen lassen. Die Abgase enthalten Kohlenmonoxid, ein lebensgefährliches Gas.**

### 5.6 SICHERHEITSTEST

Diese Maschine ist mit mehreren mechanischen Sicherheitsausrüstungen zum Schutz des Bedieners beim Betrieb der Maschine ausgestattet.

**Nach dem Start und vor dem Einsatz** der Maschine muss folgender Sicherheitstest durchgeführt werden.

Wenn die Maschine nicht wie unten beschrieben reagiert, darf sie **NICHT** in Betrieb genommen werden. In diesem Fall nehmen Sie bitte Kontakt mit einer autorisierten Servicewerkstatt auf, um die Maschine reparieren zu lassen.

#### Schneefräse

1. Der Motor muss laufen.
2. Den Schneefräsenhebel herunterdrücken, die Schneefräse muss sich dann drehen.
3. Den Hebel loslassen, die Schneefräse muss dann innerhalb von 5 Sekunden stoppen.

#### Fahrttest

1. Der Motor muss laufen und der erste Gang eingelegt, bzw. der Geschwindigkeitsregler auf niedrige Geschwindigkeit eingestellt sein.
2. Den Kupplungsgriff des Antriebs herunterdrücken, die Maschine muss sich dann in Bewegung setzen
3. Den Kupplungsgriff des Antriebs loslassen, die Maschine muss dann stoppen.

### 5.7 STOPP

1. Beide Kupplungsgriffe loslassen. Anm.: Wenn die Schneeschraube weiter rotiert, siehe Abschnitt "EINSTELLUNG DER SEILZÜGE" weiter unten.
2. Den Zündschlüssel abziehen. Den Schlüssel nicht drehen.

 **Wenn die Maschine Gerät unbeaufsichtigt stehen gelassen wird, den Motor abstellen und den Zündschlüssel entfernen.**

### 5.8 INBETRIEBNAHME

1. Den Motor wie oben beschrieben starten. Den Motor ein paar Minuten warm laufen lassen, bevor er belastet wird.
2. Den Ablenker des Auswurfs einstellen.

3. An der Einstellkurbel drehen und den Auswurf so einstellen, dass der Schnee in Windrichtung ausgeworfen wird.
4. Mit dem Schalthebel einen angemessenen Gang einlegen.

 **Den Getriebehebel niemals bewegen, wenn der Motor still steht. Dadurch wird das Getriebe beschädigt.**

5. Den Kupplungsgriff für den Antrieb herunterdrücken (A in Abb. 7), um Schneeschraube und Auswurfgebläse zu aktivieren.

 **Die rotierende Schneeschraube ist gefährlich. Hände, Füße, Haare und lose sitzende Kleidung von rotierenden Teilen fernhalten.**

6. Den Kupplungsgriff für den Antrieb herunterdrücken (D in Abb. 7). Die Schneefräse fährt nun je nach eingelegtem Gang vorwärts oder rückwärts.

### 5.9 FAHRTIPPS

 **Der Schalldämpfer und die naheliegenden Teile werden beim Betrieb sehr warm. Verbrennungsgefahr!**

1. Die Geschwindigkeit immer an die Schneeverhältnisse anpassen. Die Geschwindigkeit mit dem Schalthebel, nicht mit dem Gashebel regeln.
2. Der Schnee wird am besten direkt nach dem Schneefall geräumt.
3. Wenn möglich, den Schnee immer in Windrichtung auswerfen.
4. Die Stützkufen mit den Schrauben (A in Abb. 1) je nach Untergrund einstellen:
  - auf ebenem Untergrund, z. B. Asphalt, sollen die Kufen ca. 3 mm unter dem Räumschild liegen.
  - auf unebener Unterlage, z. B. Kieswegen, sollen die Kufen ca. 30 mm unter dem Räumschild liegen.

 **Die Stützkufen immer so einstellen, dass weder Kies noch Steine in die Fräse gelangen können. Es besteht Verletzungsgefahr, wenn diese mit hoher Geschwindigkeit herausgeschleudert werden.**

Die Stützkufen sollten auf beiden Seiten immer gleich eingestellt sein.

5. Die Geschwindigkeit so wählen, dass der Schnee gleichmäßig ausgeworfen wird.

 **Wenn der Auswurf durch Schnee verstopft wird vor dem Reinigen, immer zuerst:**  
 - beide Kupplungsgriffe loslassen  
 - den Motor abstellen  
 - den Zündschlüssel herausziehen  
 - nicht mit der Hand in den Auswurf reinigen. Das im Lieferumfang enthaltene Reinigungswerkzeug verwenden.

### 5.10 NACH DER ANWENDUNG

1. Die Schneefräse auf lose oder beschädigte Teile kontrollieren. Bei Bedarf beschädigte Teile austauschen.
2. Lockere Schrauben und Muttern anziehen.
3. Den Schnee gründlich abbürsten.
4. Alle Hebel einige Male vor- und zurückschieben.
5. Den Choke in die Position  stellen.

 **Die Schneefräse nicht abdecken, solange Motor und Schalldämpfer noch warm sind.**

## 6 WARTUNG

### 6.1 WARTUNGSPLAN

Servicepunkt	Häufigkeit	Typ	Par.
Sicherheitskontrolle	Bei jedem Start		5.6
Motorölwechsel	Nach 2 h, danach alle 50 h	SAE 5W30 - 10W40	6.2
Antriebsriemen kontrollieren	Nach 2 h, danach einmal pro Jahr		7.5
Schmieren der Schneeschraubenachse	10 h	Lithiumfett	7.2
Schmieren/ Kontrollieren der Mechanik für die Drehung des Auswurfes	10 h	10W-Öl	7.1
Schmieren des Ablenkers	10 h	10W-Öl	-
Schmieren der Seilzüge	10 h	10W-Öl	-
Schmieren des Gelenksystems	10 h	10W-Öl	-
Reifendruckkontrolle	50 h		3.7
Kontrolle des Winkelgetriebes für die Schneeschraube	50 h	Schneckengetriebeöl für den Einsatz im Winter	-
Zündkerzenkontrolle/-wechsel	100 h	RC124YC	6.3

### 6.2 ÖLWECHSEL

Das Öl zum ersten Mal nach 2 Betriebsstunden wechseln, dann alle 25 Betriebsstunden oder mindestens einmal pro Saison. Den Ölwechsel vornehmen, solange der Motor warm ist.

**! Das Motoröl kann sehr heiß sein, wenn es direkt nach der Benutzung der Maschine abgelassen wird. Daher den Motor vor dem Ablassen des Öls einige Minuten abkühlen lassen.**

1. Die Schneefräse etwas nach rechts neigen, so dass die Ölablassschraube der niedrigste Punkt des Motors ist.
2. Die Ölablassschraube herausdrehen.
3. Das Öl in ein Gefäß fließen lassen.
4. Die Ablassschraube wieder eindrehen.
5. Neues Öl einfüllen. Angaben über die Ölart finden Sie im Abschnitt "VOR DEM START".

Ölmenge im Kurbelgehäuse: 0,8 Liter.

### 6.3 ZÜNDKERZE

Die Zündkerze einmal pro Jahr oder alle 100 Betriebsstunden kontrollieren.

Wenn die Elektroden verbrannt sind, die Zündkerze reinigen oder austauschen. Der Motorhersteller empfiehlt: Champion J-8C, Autolite 356.

Korrektur Elektrodenabstand: 0,7-0,8 mm.

### 6.4 VERGASER

Der Vergaser ist ab Werk korrekt eingestellt. Wenn eine Justierung erforderlich ist, bitte an eine autorisierte Servicewerkstatt wenden.

## 7 SCHMIERUNG

**! Vor allen Servicemaßnahmen immer:  
- den Motor abstellen  
- den Zündschlüssel abziehen**

Wenn die Gebrauchsanweisung vorschreibt, dass die Schneefräse nach vorn auf das Räumchild aufgestellt werden soll, muss der Benzintank vorher geleert werden.

**! Den Benzintank im Freien leeren, wenn der Motor kalt ist. Nicht rauchen. In einen für Benzin vorgesehenen Behälter leeren.**

### 7.1 AUSWURF

Den Flansch des Auswurfs und den Schneckenantrieb der Einstellkurbel alle 5 Betriebsstunden oder vor der Langzeitaufbewahrung schmieren.

### 7.2 SCHNEESCHRAUBENACHSE

Die Schmiernippel der Schneeschraubenachse alle 10 Betriebsstunden mit einer Fettspritze schmieren (Abb. 11). Die Achse immer beim Austausch der Brechbolzen schmieren.

Vor der Langzeitaufbewahrung die Brechbolzen demontieren. Mit Fettspritze schmieren und dann die Schneeschraube frei auf der Achse rotieren lassen, bevor die Brechbolzen wieder festgeschraubt werden.

### 7.3 SCHNECKENGETRIEBE

Das Schneckengetriebe ist ab Werk mit Spezialfett gefüllt. Normalerweise ist kein Auffüllen nötig.

Den Stopfen einmal pro Jahr lösen und kontrollieren, ob das Schneckengetriebe Fett enthält (Abb. 12).

Wenn das Schneckengetriebe undicht ist oder repariert worden ist, muss neues Fett eingefüllt werden. Das Schneckengetriebe darf maximal 92 Gramm Fett enthalten.

Shell Darina 1, Texaco Thermatex EP1, Mobiltem 78, Benalene # 372 Grease oder ähnliches Fett verwenden.

### 7.4 SECHSKANTACHSE

Sechskantachse, Kettenantrieb und Ketten dürfen nicht geschmiert werden. Alle Lager und Buchsen sind für die Lebensdauer geschmiert und wartungsfrei.

Der Versuch, diese Teile zu schmieren, kann dazu führen, dass Fett auf das Friktionsrad und die Antriebscheibe gelangt, wodurch das gummiverkleidete Friktionsrad beschädigt werden kann.

### 7.5 ALLGEMEINE INFORMATIONEN ZU KEILRIEMEN

Die Keilriemen sind einmal pro Saison zu kontrollieren und zu justieren sowie bei Bedarf zu ersetzen. Diese Arbeiten sind von einer autorisierten Servicewerkstatt auszuführen.

## 8 SERVICE UND REPARATUREN



**Vor allen Servicemaßnahmen immer:**  
 - Motor abstellen  
 - Zündschlüssel abziehen

Wenn die Gebrauchsanweisung vorschreibt, dass die Schneefräse nach vorn auf das Räumschild aufgestellt werden soll, muss der Benzintank vorher geleert werden.



**Den Benzintank im Freien leeren, wenn der Motor kalt ist. Nicht rauchen. In einen für Benzin vorgesehenen Behälter leeren.**

### 8.1 EINSTELLUNG DER SCHABKANTE

Nach längerer Anwendung nutzt sich die Schabkante ab. Die Schabkante (immer zusammen mit den Stützkufen) so einstellen, dass der richtige Abstand zwischen Schabkante und Unterlage erzielt wird.

Die Schabkante ist wendbar und kann von beiden Seiten abgenutzt werden.

### 8.2 EINSTELLUNG DER KEILRIEMEN

Die Keilriemen sind erstmalig nach 2 - 4 Betriebsstunden und dann mitten in der Saison zu kontrollieren (und evtl. einzustellen). Danach sollte zweimal pro Jahr eine Kontrolle erfolgen.

Wenn die Riemen justiert oder ausgetauscht werden, sind die Seilzüge nachzustellen (siehe unten).

#### 8.2.1 Antriebskeilriemen (A in Abb. 17)

Der Riemen hat eine federbelastete Spannrolle. Es ist keine Justierung notwendig. Wenn der Riemen schleift, ist er auszutauschen.

#### 8.2.2 Keilriemen der Schneeschraube (B in Abb. 17)

1. Den Riemenschutz (1) durch Entfernen der Schrauben (2) abnehmen. Siehe Abb. 14.
2. Die Spannrolle (C) lösen und ca. 3 mm nach innen zum Riemen schieben (Abb. 17).
3. Die Mutter der Spannrolle anziehen.
4. Die Riemenspannung kontrollieren, indem der Kupplungshandgriff für die Schneeschraube heruntergedrückt wird. Der Riemen soll sich mit einem Finger ohne größere Anstrengung ca. 12 - 13 mm eindrücken lassen (Abb. 16).
5. Diese Maßnahmen wiederholen, falls eine weitere Einstellung erforderlich ist.
6. Den Riemenschutz wieder montieren. Siehe Abb. 14.

### 8.3 JUSTIERUNG DER RIEMENFÜHRUNG

1. Die Zündkerzenabdeckung entfernen.
2. Den Riemenschutz (1) durch Entfernen der Schrauben (2) abnehmen. Siehe Abb. 14.
3. Den Kupplungshandgriff für die Schneeschraube herunterdrücken (A in Abb. 7).
4. Den Abstand zwischen Riemenführung und Riemen kontrollieren. Er sollte ung. 3 mm betragen. Siehe Abb. 13.
5. Wenn nötig, die Schraube der Riemenführung lockern und den richtigen Abstand einstellen.
6. Die Schrauben fest anziehen.
7. Den Riemenschutz wieder montieren.
8. Die Abdeckung der Zündkerze wieder montieren.

### 8.4 EINSTELLEN DES ANTRIEBSDRAHTS

Siehe Abb. 15.

1. Die Mutter (A) lösen.
2. Die Radeinheit von Hand zurück ziehen, bis kein Spiel mehr vorhanden ist.
3. Die Mutter (A) anziehen.

### 8.5 EINSTELLEN DES SCHNECKENDRAHTS

Siehe Abb. 15.

1. Die Mutter (B) lösen.
2. Das Gewindeteil (C) in die Hülse (D) drehen, bis kein Spiel mehr vorhanden ist.
3. Die Mutter (B) anziehen.

### 8.6 AUSTAUSCH DER BRECHBOLZEN

Die Schneeschrauben sind mit Spezialbolzen (S in Abb. 11) an der Achse befestigt, die so konstruiert sind, dass die brechen, wenn etwas im Räumschild hängenbleibt.



**Immer Original Brechbolzen verwenden! Andere Bolzentypen können die Schneefräse stark beschädigen.**

1. Motor ausstellen.
2. Das Zündkerzenkabel abziehen.
3. Abwarten, bis alle rotierenden Teile zum Stillstand gekommen sind.
4. Alle Fremdkörper, die in der Schneeschraube hängengeblieben sind, entfernen.
5. Die Schneeschraubenachse schmieren (siehe oben).
6. Die Aussparungen in der Achse und der Schneeschraube aufeinander ausrichten.
7. Die Teile des gebrochenen Bolzens entfernen.
8. Den neuen Originalbolzen zusammenbauen. Wenn zur Bolzeneinheit auch eine Ausgleichsscheibe gehört, muss diese in der größeren Aussparung der Schneckenwelle platziert werden.

### 8.7 SCHEINWERFERLAMPE



**Nur STIGA-Originallampe mit 27 W verwenden. Stärkere Lampe zerstören den Scheinwerfer.**

Die Glühlampe ist per Bajonetteinfassung im Scheinwerfer befestigt. Siehe Abb. 6. Glühlampe wie folgt ersetzen:

1. Die Glühlampe etwa 30° gegen den Uhrzeigersinn drehen und herausnehmen.
2. Die Kunststoffverriegelung auf jeder Lampenseite lösen und den Kabelanschluss von der Lampe abziehen.
3. Die neue Glühlampe in umgekehrter Reihenfolge einsetzen.

## 9 AUFBEWAHRUNG



**Die Schneefräse niemals mit Kraftstoff im Tank in einem geschlossenen Raum mit schlechter Belüftung aufbewahren. Es können sich Benzingase bilden, die in Verbindung mit offenem Feuer, Funken, brennenden Zigaretten o. ä. Brandgefahr bedeuten.**

Wenn die Schneefräse länger als 30 Tage unbenutzt aufbewahrt werden soll, wird empfohlen:

1. Benzintank entleeren.
2. Motor starten und laufenlassen, bis er aufgrund von Benzinmangel stehenbleibt.



**Benzintank und Vergaser im Freien leeren, wenn der Motor kalt ist. Nicht rauchen. In einen für Benzin vorgesehenen Behälter leeren.**

3. Motoröl wechseln, wenn dies nicht in den letzten drei Monaten erfolgt ist.
4. Zündkerze herausdrehen und etwas Motoröl in die Öffnung geben (ca. 30 ml). Den Motor einige Umdrehungen drehen. Zündkerze wieder eindrehen.
5. Die gesamte Schneefräse gründlich reinigen.
6. Alle Schmierpunkte wie unter "SCHMIEREN" beschrieben schmieren.
7. Die Schneefräse auf Beschädigungen untersuchen. Bei Bedarf Schäden reparieren.
8. Evtl. Lackschäden ausbessern.
9. Nackte Metallflächen mit Rostschutzmittel behandeln.
10. Die Schneefräse nach Möglichkeit im Haus aufbewahren.

## 10 WENN TEILE DEFEKT SIND

Autorisierte Servicewerkstätten führen Reparaturen und Service aus. Sie verwenden Originalersatzteile.

Machen Sie einfachere Reparaturen selbst? Verwenden Sie dann ausschließlich Originalersatzteile. Sie passen immer und erleichtern die Arbeit.

Ersatzteile erhalten Sie bei Ihrem Fachhändler oder bei Servicewerkstätten.

Bei der Bestellung: Geben Sie die Modellbezeichnung, das Kaufjahr sowie die Modell- und Typennummer des Motors an.

## 11 VERKAUFSBEDINGUNGEN

Es wird eine umfassende Garantie auf Material- und Fabrikationsfehler eingeräumt. Käufer und Anwender müssen die Hinweise in der beigelegten Bedienungsanleitung genau beachten.

Die Garantie deckt keine Schäden bei:

- Nichtbeachtung der mitgelieferten Bedienungsanleitung
- Unachtsamkeit
- falsche oder unzulässige Nutzung oder Montage
- Anwendung von Ersatzteilen, die keine Originalersatzteile sind
- Anwendung von Zubehör, das nicht von Stiga stammt oder von Stiga zugelassen ist

**Die Garantie erstreckt sich ebenfalls nicht auf:**

- Verschleißteile wie beispielsweise Antriebsriemen, Frässhnecken, Scheinwerfer, Reifen, Sicherheitsbolzen und Seilzüge
- normalen Verschleiß
- Motoren Für diese gelten die Garantiebedingungen der jeweiligen Hersteller.

Es gelten die im Land des Käufers gültigen gesetzlichen Vorschriften. Die darin geregelten Rechte des Käufers werden durch diese Garantie nicht eingeschränkt.



## 1 SYMBOLS

The following symbols appear on the machine. They are there to remind you of the care and attention required in use.

This is what the symbols mean:



Warning.



Read the owner's manual before operating the machine.



Danger - rotating auger. Keep hands out of discharge chute.



Danger - rotating fan.



Keep hands and feet away from rotating parts.



Keep bystanders at a safe distance from the machine.



Never point the discharge chute towards bystanders.



Before starting work on the machine, remove the ignition key from the machine.



Risk of burns.



Use hearing protection.



Risk of toxic vapours.



Risk of fire.

## 2 SAFETY INSTRUCTIONS

### 2.1 GENERAL

- Please read through these instructions carefully. Learn all the controls and the correct use of the machine.
- Never allow children or anyone who is not familiar with these instructions to use the snow thrower. Local regulations may impose restrictions as regards the age of the driver.
- Never use the machine if others, particularly children or animals, are in the vicinity.
- Remember that the driver is responsible for accidents that happen to other people or their property.
- Be careful not to trip or fall, especially when reversing the machine.
- Never use the snow thrower under the influence of alcohol or medication and if you are tired or ill.

### 2.2 PREPARATIONS

- Check the area to be cleared and remove any loose or foreign objects.
- Disengage all controls before starting the engine.
- Never use the snow thrower unless properly dressed. Wear footwear that improves your grip on a slippery surface.

- Warning – Petrol is highly flammable.
  - Always store petrol in containers that are made especially for this purpose.
  - Only fill or top up with petrol outdoors, and never smoke when filling or topping up.
  - Fill with petrol before starting the engine. Never remove the filler cap or fill with petrol while the engine is running or still warm.
  - Screw the filler cap on tightly and wipe up any spilt petrol.
- Adjust the height of the auger housing to ensure it stays above gravel paths.
- Never, under any circumstances, make adjustments while the engine is running (unless otherwise specified in the instructions).
- Allow the snow thrower to adjust to the outdoor temperature before using it.
- Always use protective goggles or a visor during use, maintenance and service.

### 2.3 OPERATION

- Keep hands and feet away from rotating parts. Always avoid the discharge chute opening.
- The snow thrower must never be used to remove anything but snow
- Be careful when driving on or crossing gravel paths, pavements and roads. Be aware of hidden dangers and traffic.
- Never direct the discharge chute towards a public road or traffic.
- If the snow thrower hits a foreign object, stop the engine, disconnect the spark plug cable and carefully inspect the machine for damage. Repair the damage before using the machine again.
- If the machine starts vibrating abnormally, stop the engine and look for the cause. Vibration is normally a sign of something wrong.
- Stop the engine and disconnect the spark plug cable:
  - If the machine steers away from the driving position.
  - If the auger housing or discharge chute is blocked and must be cleaned.
  - Before beginning repairs or adjustments.
- Always make sure the rotating parts have stopped and all the controls are disengaged before cleaning, repairing or inspection.
- Before leaving the machine unattended, disengage all the controls, put it into neutral gear, stop the engine and remove the ignition key.
- Never run the engine indoors except when taking it in and out of its place of storage. In this case ensure the door to the storage place is open. Exhaust fumes are toxic.
- Never drive across a slope. Move from the top down, and from the bottom to the top. Be careful when changing direction on a slope. Avoid steep slopes.
- Never operate the machine with insufficient protection or without the safety devices in place.
- Existing safety devices must not be disconnected or disengaged.

- Do not alter the engine's regulator setting and do not race the engine. The possibility of personal injury increases when the engine is run at high revs.
- Never use the snow thrower near enclosures, cars, windowpanes, slopes etc. without properly setting the discharge chute deflector.
- Always keep children away from areas to be cleared. Get another adult to keep the children under supervision.
- Do not overload the machine by driving it too fast.
- Take care when reversing. Look behind you before and during reversing to check for any obstacles.
- Never point the discharge chute towards bystanders. Do not allow anyone to stand in front of the machine.
- Disengage the auger when the snow thrower is to be transported or is not in use. Do not drive too fast on slippery surfaces when transporting.
- Only use accessories that are approved by the machine's manufacturer.
- Never drive the snow thrower in bad visibility or without satisfactory lighting.
- Always ensure you have a good balance and a tight grip on the handle.
- Do not touch engine components because they are warm during use. Risk of burn injuries.

#### 2.4 MAINTENANCE AND STORAGE

- Tighten all nuts and screws so that the machine is in safe working condition. Check the shear bolts regularly.
- Always use genuine spare parts. Non-genuine spare parts can entail a risk of injury, even if they fit the machine.
- Never store the machine with petrol in the tank in buildings where the fumes can come into contact with open flames or sparks.
- Allow the engine to cool before putting the machine in store.
- Before a long storage, check the instructions for recommendations.
- Replace damaged warning and instruction stickers.
- Let the engine run a couple of minutes with the auger connected after use. This prevents the auger from freezing solid.

---

## 3 ASSEMBLY

---

Note: Instructions to the left and right sides start from the driving position behind the snow thrower.

#### 3.1 CONTENTS - OUTER PACKING

The packing contains:

- One snow thrower
- One discharge chute
- One set of instructions
- One assembly kit

In addition, the following are supplied:

- Chute clearing tool (F in fig. 7)
- Extra break bolts for spare

#### 3.2 UNPACKING

1. Remove all loose items from the carton.
2. Cut the four corners of the carton and let the sides fall down.
3. Unscrew the screws (B) that fasten the shoes to the bedding. See fig. 1. (some models only)
4. Roll the snow thrower from the carton.
5. Cut the plastic tape holding the control wires on the underside of the handle.

#### 3.3 HANDLE, SEE FIG. 2

1. Loosen, but do not remove, the securing nuts in the upper holes.
2. Fold up the upper part of the handle. NOTE! Make sure the control wires do not jam.
3. Fit screws from the outside in the lower holes and assemble with the following parts:  
A Screws  
D Lock nut
4. Tighten the four nuts.

#### 3.4 SNOW DISCHARGE CHUTE, SEE FIG. 3

1. Place the chute over the tabs on the chute ring.
2. Fit the screws (H) from the inside. Mount and tighten only the two nuts (E and I). Wait with nut (F).
3. Fit the clamp (G) over the chute deflector wire and fit the unit onto the rear screw (H). Mount and tighten the nut (F).
4. Rotate the Chute fully left and right and check that the wire is bending normally without any abnormal stretching. Adjust the clamp (G) if necessary.
5. Check/tighten all the bolts and nuts on the flange.

#### 3.5 GEAR LEVER, SE FIG. 4



**Never actuate the gear lever with the engine standing still. This will destroy the gearbox.**

Set the gear lever in a suitable position to simple assemble the ball-and-socket joint (L) into the hole in the lever (M). Assemble the washer and tighten with the nut supplied.

#### 3.6 CHECKING THE CONTROL WIRES

The control wires might need adjusting before using the snow thrower for the first time.

See ADJUSTING THE CONTROL WIRES below.

#### 3.7 TYRE PRESSURE

Check the air pressure in the tyres. Correct air pressure: 1.0 – 1.2 bar.

---

## 4 CONTROLS

---

See figures 7-10.

#### 4.1 CHOKE (L)

Used when starting a cold engine:

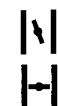

1. The choke is open
2. The choke is closed (for cold starting)

**4.2 PRIMER (M)**

Pressing the rubber prime-starter squirts fuel into the carburettor intake pipe to make it easier to start a cold engine.

**4.3 IGNITION KEY (K)**

Must be fully inserted or the engine will not start. Do not turn the key!



1. Key fully inserted – engine can start.
2. Key pulled out – engine cannot start.

**4.4 STARTING HANDLE (H)**

Manual cord start with rewinding

**4.5 DIPSTICK (R)**

For filling and checking the oil level in the engine. The dipstick has two level marks:  
FULL - maximum oil level  
ADD - minimum oil level

**4.6 FILLER CAP (Q)**

For filling with petrol.

**4.7 OIL DRAINING PLUG (P)**

For draining the old engine oil when changing the oil.

**4.8 START BUTTON – ELECTRICAL START (N)**

Activates the electric starting motor.

**4.9 ELECTRIC CABLE – ELECTRICAL START (O)**

Supplies power to the starting motor. Connect the cable to a 220/230 volt earthed socket via an earthed extension lead. It is wise to use an earth fault breaker.

**4.10 GEAR LEVER (B)**

**Never actuate the gear lever with the engine standing still. This will destroy the gearbox.**

The machine has 6 forward gears and 2 reverse to regulate the speed.

**4.11 CLUTCH LEVER- DRIVING (D)**

Engages the wheels when put into gear and the lever is pushed towards the handle.

Situated on the left side of the handle.

**4.12 CLUTCH LEVER- AUGER (A)**

Connects the auger and fan when the lever is pushed down towards the handle.

Situated on the right side of the handle.

**4.13 ONE HAND CONTROL**

The machine is equipped with one hand control, which means that the clutch lever driving can lock the clutch lever auger in activated position. Perform as follows:

1. Start the engine.
2. Press the clutch lever auger and the clutch lever driving.
3. Remove the hand from the clutch lever auger and it will still be activated.

**4.14 LEVER, CHUTE DEFLECTOR (E)**

Lever at the panel for adjustment of the chute deflector (9)



1. Lever forwards – longer throwing distance.
2. Lever backwards – shorter throwing distance.

**4.15 ADJUSTMENT SWITCH (24)**

Changes the direction of the discharged snow.



to the left - Chute turns to the left

to the right - Chute turns to the right.

**4.16 SHOES (G)**

Used to set the height of the auger housing above the ground.

**4.17 CHUTE CLEARING TOOL (F)**

The chute clearing tool is located in a holder on top of the auger housing. The chute clearing tool must always be used when cleaning the discharge chute and augur.



**Always stop the engine before clearing the chute.**



**Never clear the snow discharge chute with your hand. Risk of serious injury.**



**Use the chute clearing tool supplied.**

**4.18 HANDLE HEATING (23)**

The machine is equipped with electrical handle heating. To activate the heating, set the switch in the desired position:



Right - Full heating

Middle - No heating

Left - Light heating

The heating can be activated when the motor is running only.

**4.19 DRIVE RELEASE LEVERS (22, 25)**

To facilitate turning left/right, the driving on the respective wheel can be temporary disconnected as follows:

- Pull lever (25) with the left forefinger and the machine turns left.
- Pull lever (22) with the right forefinger and the machine turns right.

---

**5 USING THE SNOW THROWER**

---

**5.1 GENERAL**

Never start the engine until all the above measures under ASSEMBLY have been carried out.



**Never use the snow thrower without first reading and understanding the instructions and all the warning and instruction stickers on the machine.**



**Always use protective goggles or a visor during use, maintenance and service.**

## 5.2 BEFORE STARTING

Fill the engine with oil before using.



**Do not start the engine until filled with oil. The engine can be seriously damaged without oil.**

1. Place the machine on a level floor.
2. Loosen the dipstick (R) and read the oil level. See fig. 10.
3. The oil level shall be between the marks "ADD" and "FULL". See fig. 10.
4. If necessary fill with oil up to the FULL mark. See fig. 10.
5. Use good quality oil marked A.P.I service SF, SG or SH. Use SAE 5W30 oil. Use SAE 10W30 oil for temperatures under -18° C. Do not use SAE 10W40.

## 5.3 FILL UP THE PETROL TANK

Always use lead-free petrol. Oil-mixed 2-stroke petrol must not be used.

NOTE! Bear in mind that ordinary lead-free petrol is perishable; do not purchase more petrol than can be used within thirty days.

Environmental petrol can be used, i.e. alkylate petrol. This type of petrol has a composition that is less harmful for people and nature.



**Petrol is highly inflammable. Always store fuel in containers that are made especially for this purpose.**



**Store the petrol in a cool, well ventilated place – not in the house. Store the petrol well out of reach for children.**



**Only fill or top up with petrol outdoors, and never smoke when filling or topping up. Fill with fuel before starting the engine. Never remove the filler cap or fill with petrol while the engine is running or still warm.**

Do not fill the petrol tank right to the top. After filling, screw the filler cap on tightly and wipe up any spilt petrol.



## 5.4 STARTING THE ENGINE (WITHOUT ELECTRICAL START)

1. Make sure the driving and auger clutch levers are disengaged. See fig. 7.
2. Open the fuel cock (J).
3. Set the stop switch (I) to position "ON".
4. Put in the ignition key. Ensure it clicks tight. Do not turn the key!
5. Turn the choke to position . Note: A warm engine does not need the choke.
6. Press the rubber primer-start (M, fig. 8) 2 or 3 times. Make sure the hole is covered when pressing the primer-start. Note: Do not use this function when the engine is warm.
7. Pull on the starter cord until you feel resistance. Start the engine with a sharp pull.
8. When the engine starts, turn the choke anti-clockwise until it is fully open.



**Never run the machine indoors. The exhaust fumes contain carbon monoxide, a very toxic gas.**

## 5.5 STARTING THE ENGINE (WITH ELECTRICAL START)

1. Attach the connecting cable to an earthed extension lead. Then connect the extension lead to a 220/230 volt earthed socket.
  2. Make sure the driving and auger clutch levers are disengaged. See fig. 7.
  3. Open the fuel cock (J).
  4. Set the stop switch (I) to position "ON".
  5. Put in the ignition key. Ensure it clicks tight. Do not turn the key!
  6. Turn the choke to position . Note: A warm engine does not need the choke.
  7. Press the rubber primer-start (M, fig. 8) 2 or 3 times. Make sure the hole is covered when pressing the primer-start. Note: Do not use this function when the engine is warm.
  8. Starting the engine:
    - a. Press the start button to activate the starting motor.
    - b. When the engine starts, release the start button and open the choke by slowly turning the choke lever anti-clockwise to position .
    - c. If the engine stutters, close the choke immediately and gradually open it again.
    - d. First pull out the extension lead from the socket. Then remove the extension lead from the engine.
- Note: The electrical starting motor has overload protection. The motor stops automatically when overheated. It will not restart until it has cooled, which takes about 5 - 10 minutes.
9. When the engine starts, turn the choke anti-clockwise until it is fully open.



**Never run the machine indoors. The exhaust fumes contain carbon monoxide, a very toxic gas.**

## 5.6 SAFETY TEST

This machine is equipped with several mechanical safety systems, designed to keep the operator safe while using the unit.

**After starting and before use** of the machine, it is essential to perform the safety test below.

If the unit fails to operate as described, **DO NOT** operate it. In this case, contact an authorised workshop for repair.

### Auger test

1. The engine shall be running.
2. Press down the auger lever and the auger shall rotate.
3. Release the auger lever and the auger shall stop within 5 seconds.

### Drive test

1. The engine shall be running and the gear lever in 1st gear alt. the speed lever in low speed.
2. Press down the driving lever and the unit shall move.
3. Release the driving lever and the unit shall stop.

**5.7 STOPPING**

1. Release both clutch levers. Note. If the snow thrower continues rotating - see ADJUSTING THE CONTROL WIRES below.
2. Close the fuel cock (J).
3. Remove the ignition key. Do not turn the key!

 **If the machine is left unattended, stop the engine and remove the ignition key.**

**5.8 STARTING**

1. Start the engine as above. Let the engine run a few minutes to warm before use.
2. Set the chute deflector.
3. Turn the adjustment lever and set the deflector to throw the snow in the direction of the wind.
4. Set the gear lever to a suitable position.

 **Never actuate the gear lever with the engine standing still. This will destroy the gearbox.**

5. Press down the auger clutch lever (A in fig. 7) to activate the auger and discharge fan.

 **Watch out for rotating auger. Keep hands, feet, hair and loose clothing away from any moving parts on the machine.**

6. Press down the drive lever (D in fig. 7). The snow thrower now moves forward or backwards depending on the gear you have chosen.

**5.9 DRIVING TIPS**

1. Always run the engine on full throttle or next best.

 **The silencer and surrounding parts become very hot when the engine is running. Risk of burns.**

2. Always adapt the speed to the snowy conditions. Regulate the speed with the gear stick not the throttle.
3. Snow is more effectively removed directly after falling.
4. Always throw the snow in the direction of the wind if possible.
5. Adjust the shoes with the screws (A in fig. 1) to suit the ground conditions:
  - On flat ground, e.g. asphalt, the shoes should be about 3 mm under the scraping blade.
  - On uneven ground, e.g. gravel paths, the shoes should be about 30 mm under the scraping blade.

 **Always adjust the shoes so that gravel and stones are not fed into the snow thrower. There is a risk for personal injury if these are thrown out at high speed.**

Ensure the shoes are adjusted the same on both sides.

6. Adapt the speed so that the snow is thrown in an even stream.

 **If snow fastens in the chute do not try to remove it before:**

- Releasing both clutch levers. Stopping the engine. Removing the ignition key.
- Disconnecting the starting cable from the spark plug.
- Do not put your hand inside the chute or auger. Use the chute clearing tool supplied.

**5.10 AFTER USE**

1. Check for loose or damaged parts. If required, change damaged parts.

2. Tighten loose screws and nuts.
3. Brush all the snow from the machine.
4. Move all the controls backwards and forwards a few times.
5. Put the choke in position 
6. - Disconnecting the starting cable from the spark plug.

 **Do not cover the machine while the engine and silencer are still warm.**

**6 MAINTENANCE**

**6.1 MAINTENANCE SCHEDULE**

Service item	Frequency	Type	Par.
Safety test	Before every start		5.6
Motor oil change	After 2 hour and then every 50:th hour.	SAE 5W30 - 10W40	6.2
Drive belts, check	After 2 hour and then every year.		7.5
Auger shaft, lubricate	10 hour	Lithium grease	7.2
Mechanism for chute rotation, lubricate/check	10 hour	10W oil	7.1
Deflector, lubricate	10 hour	10W oil	-
Wires, lubricate	10 hour	10W oil	-
Linkages, lubricate	10 hour	10W oil	-
Tyre pressure, check	50 hour		3.7
Auger worm gear, check	50 hour	Winter weight worm gear oil	-
Spark plug check/replace	100 hour	RC124YC	6.3

**6.2 OIL CHANGE**

Change the oil the first time after 2 hours of operation, and subsequently every 25 hours of operation or once a season. Change oil when the engine is warm.

 **The engine oil may be very warm if it is drained off directly after the engine is shut off. So allow the engine to cool a few minutes before draining the oil.**

1. Lean the snow thrower slightly to the right so that the oil draining plug is the lowest point of the engine.
2. Unscrew the oil draining plug.
3. Let the oil run out into a container.
4. Screw back the oil draining plug.
5. Fill with new oil: See BEFORE STARTING above for type.  
Oil amount in the crankcase: 0.8 litre

### 6.3 SPARK PLUG

Check the spark plug once a year or every hundred hours of use.

Clean or change the plug if the electrodes are burnt. The engine manufacturer recommends: Champion RC12YC.  
Correct spark gap: 0.7/-0.8 mm

### 6.4 CARBURETTOR

The carburettor is factory set. If adjustment is required, contact an authorised service station.

## 7 LUBRICATION



**No service must be carried out before:  
The engine has stopped.  
The ignition key has been removed.  
- The starting cable has been disconnected from the spark plug.**

If the instructions say that the machine is to be lifted at the front and rested on the auger housing then the petrol tank must be emptied.



**Empty the petrol tank outdoors when the engine is cold. Do not smoke. Empty into a container designed for petrol.**

### 7.1 DISCHARGER

Lubricate the discharger flange and the adjustment lever worm gear every 5th hour of use and before long time storage.

### 7.2 THE AUGER SHAFT

Lubricate the auger shaft lubricating nipples with a grease gun every 10th hour of use (fig 11). Always lubricate the shaft when changing the shear bolts.

Dismantle the bolts for long time storage. Lubricate with the grease gun and then rotate the auger freely on the shaft before replacing the bolts.

### 7.3 WORM GEAR

The worm gear is filled with special lubricant at the factory. Refilling is not normally required.

Loosen the plug once a year and check if the worm gear contains lubricant (fig 12).

If it is leaking or has been repaired it must be refilled with lubricant. The worm gear holds 92 grams of lubricant at the most.

Use Shell Darina 1, Texaco Thermatex EP1, Mobiltem 78, Benalene #372 Grease or similar.

### 7.4 HEXAGONAL SHAFT

The hexagonal shaft, chain sprocket and chains are not to be lubricated. All bearings and bushings are permanently lubricated and require no maintenance.

Lubricating these parts will only result in the grease getting on to the friction wheel and disc drive plate, which could damage the rubber clad friction wheel.

### 7.5 GENERAL ABOUT DRIVE BELTS

The drive belts should be checked and adjusted once per season and replaced when needed. This should all be done at an authorised service station.

## 8 SERVICE AND REPAIRS



**No service must be carried out before:  
The engine has stopped.  
The ignition key has been removed.  
- The starting cable has been disconnected from the spark plug.**

If the instructions say that the machine is to be lifted at the front and rested on the auger housing then the petrol tank must be emptied.



**Empty the petrol tank outdoors when the engine is cold. Do not smoke. Empty into a container designed for petrol.**

### 8.1 ADJUSTING THE SCRAPER BLADE

The scraper blade gets worn after a lot of use.

Adjust the scraper blade (always together with the shoes)

The scraper blade is reversible so can be used on both sides.

### 8.2 ADJUSTING THE DRIVE BELTS

The drive belts should be checked (and adjusted if required) for the first time after 2 – 4 hours use and then the middle of each season. They should thereafter be checked twice a year.

When the belts are adjusted or changed, the control wires must also be adjusted (see below).

#### 8.2.1 The drive belt for driving (A in Fig. 17)

The belt has a spring-loaded tension pulley. Adjustment is not required. If the belt slips, change it.

#### 8.2.2 The auger drive belt (B in Fig. 17)

1. Remove the belt protective cover (1) by loosening the screws (2). See fig. 14.
2. Loosen the tension-pulley (C) and move it about 3mm towards the belt (fig. 17).
3. Tighten the tension pulley nuts.
4. Check the belt tension by pressing down the auger clutch lever. With a finger, you should be able to push the belt about 12 - 13 mm without any great power (fig 16).
5. Repeat the above procedure if further adjustment is required.
6. Reassemble the belt protection. See fig 14.

### 8.3 ADJUSTING THE BELT GUIDE

1. Remove the spark plug protection.
2. Remove the belt protective cover (1) by loosening the screws (2). See fig. 14.
3. Activate the auger clutch lever (A in fig 7).
4. Check the distance between the belt guide and the belt. The distance should be 3 mm. See fig 13.
5. If adjustment is required, loosen the screw to the belt guide and set the correct distance.
6. Tighten the screw properly.
7. Reassemble the belt protection.
8. Reassemble the spark plug protection.

#### 8.4 ADJUSTING THE DRIVING WIRE

See fig 15.

1. Loosen the nut (A).
2. Pull the wheel unit backwards by hand until the slackness disappear.
3. Tighten the nut (A).

#### 8.5 ADJUSTING THE AUGER WIRE

See fig 15.

1. Loosen the nut (B).
2. Screw the threaded part (C) into the sleeve (D) until the slackness disappear.
3. Tighten the nut (B).

#### 8.6 REPLACING THE SHEAR BOLTS

The auger is fastened to the shaft by special bolts (S in fig. 11) that are designed to break if something gets stuck in the auger housing.



**Always use genuine spare parts. Other types of bolts could cause serious damage to the machine.**

1. Stop the engine.
2. Disconnect the starting cable from the spark plug.
3. Ensure all the rotating parts have stopped.
4. Remove the object that has fastened in the auger.
5. Lubricate the auger shaft (see above).
6. Align the holes in the shaft and the auger.
7. Remove the defective bolt parts.
8. Assemble the new genuine bolt. If the bolt unit also include a distance washer, this shall be placed into the bigger hole in the auger shaft.

#### 8.7 HEADLAMP BULB



**Only 27 W original spare part bulb is allowed to be used. Bulbs with higher power will damage the headlamp.**

The headlamp bulb is fitted to the headlamp by a bayonet socket. See fig. 6. To replace the bulb proceed as follows:

1. Turn the bulb about 30° CCW and pull it out.
2. Release the plastic locks at each side of the bulb and pull off the cable connection from the bulb.
3. Fit the new bulb in the reverse order.

### 9 STORAGE



**Never store the snow thrower with petrol in the tank in a confined area with bad ventilation. Petrol fumes could reach open flames, sparks, cigarettes etc.**

If the snow thrower is to be stored for a longer period than 30 days, the following measures are recommended:

1. Empty the petrol tank.
2. Start the engine and let it run until it stops due to lack of fuel.



**Empty the petrol tank outdoors when the engine is cold. Do not smoke. Empty into a container designed for petrol.**

3. Change the engine oil if it has not been done for 3 months.

4. Remove the spark plug and empty a little engine oil (about 30 ml) in the hole. Crank the engine a couple of times. Screw back the spark plug.
5. Clean the whole snow thrower thoroughly.
6. Lubricate all the parts as shown in LUBRICATING above.
7. Inspect the snow thrower for damage. Repair if necessary.
8. Touch up any paint damage.
9. Rust protect the metal surfaces.
10. Store the snow thrower indoors if possible.

### 10 IF SOMETHING BREAKS

Authorised service workshops carry out repairs and guarantee service. Always use genuine spare parts.

Do you carry out simple repairs yourself? Always use genuine spare parts. They fit perfectly and make the work much easier.

Spare parts are available at your retailer and service station.

When ordering spare parts: Specify the model, year of purchase, the engine model and type number.

### 11 PURCHASE TERMS

A full warranty is issued against manufacturing and material defects. The user must carefully follow the instructions given in the enclosed documentation.

#### Warranty period

For consumer use: One year from date of purchase.  
For commercial use: Three months from the date of purchase.

#### Exceptions

The warranty does not cover damage due to:

- Neglect by the user to acquaint themselves with accompanying documentation.
- Carelessness.
- Incorrect and non-permitted use or assembly.
- The use of non-genuine spare parts.
- The use of accessories not supplied or approved by Stiga

Neither does the guarantee cover:

- Wear parts such as drive belts, augers, headlights, wheels, shear bolts and wires.
- Normal wear.
- Engines. These are covered by the engine manufacturer's warranties, with separate terms and conditions.

The purchaser is covered the national laws of each by each country. The rights to which the purchaser is entitled with the support of these laws are not restricted by this warranty.

## 1 SYMBOLEN

Op de machine vindt u de volgende symbolen om u eraan te herinneren dat tijdens het gebruik voorzichtigheid en oplettendheid geboden zijn.

Betekenis van de symbolen:

-  Waarschuwing.
-  Lees de gebruiksaanwijzing voordat u de machine gaat gebruiken.
-  Gevaar - draaiende vijzel. Houd uw handen uit de uitvoerpijp.
-  Gevaar - draaiende ventilator.
-  Houd uw handen en voeten uit de buurt van draaiende onderdelen.
-  Houd omstanders op een veilige afstand van de machine.
-  Richt de uitvoerpijp nooit op omstanders.
-  Haal de contactsleutel uit de machine voordat u met de werkzaamheden aan de machine begint.
-  Kans op brandwonden.
-  Draag altijd gehoorbescherming.
-  Kans op giftige dampen.
-  Brandgevaar.

## 2 VEILIGHEIDSINSTRUCTIES

### 2.1 ALGEMEEN

- Lees deze instructies zorgvuldig door. Zorg dat u bekend bent met de werking van alle bedieningsmechanismen en het juiste gebruik van de machine.
- Laat kinderen of anderen die niet op de hoogte zijn van deze instructies de sneeuwrees niet gebruiken. In gemeentelijke verordeningen kunnen beperkingen worden aangegeven voor de leeftijd van de bestuurder.
- Gebruik de machine nooit wanneer anderen, met name kinderen of dieren, in de buurt zijn.
- De bestuurder is aansprakelijk voor ongelukken bij anderen of schade aan het eigendom van anderen.
- Zorg dat u niet struikelt of valt, vooral bij het achteruit bewegen van de machine.
- Gebruik de sneeuwrees niet wanneer u onder invloed bent van alcohol of geneesmiddelen of als u vermoeid of ziek bent.

### 2.2 VOORBEREIDING

- Controleer het werkgebied van de sneeuwrees en verwijder losse of vreemde voorwerpen.
- Schakel alle bedieningselementen uit voordat u de motor start.

- Gebruik de sneeuwrees alleen als u geschikte werkkleding draagt. Draag schoenen die een goede grip op de gladde ondergrond hebben.
- Waarschuwing - benzine is uiterst brandbaar.
  - a. Bewaar benzine in een speciaal daarvoor bestemde tank.
  - b. Vul alleen buitenshuis benzine bij en rook niet tijdens het bijvullen.
  - c. Vul benzine bij voordat u de motor start. Verwijder de vuldop nooit en vul de machine nooit met benzine als de motor loopt of nog warm is.
  - d. Draai de vuldop stevig vast en veeg gemorste benzine weg.
- Pas de hoogte van de vijzelbehuizing aan zodat deze boven grindpaden uitsteekt.
- Stel de machine nooit opnieuw af als de motor loopt (tenzij anders aangegeven in de instructies).
- Laat de sneeuwrees wennen aan de buitentemperatuur voordat u deze in gebruik neemt.
- Draag tijdens onderhoud en service altijd een veiligheidsbril of een vizier.

### 2.3 GEBRUIK

- Blijf met uw handen en voeten uit de buurt van draaiende onderdelen. Vermijd contact met de opening van de uitvoerpijp.
- Gebruik de sneeuwrees uitsluitend voor het ruimen van sneeuw.
- Wees voorzichtig bij het rijden op of oversteken van grindpaden, trottoirs en wegen. Wees bedacht op verborgen gevaren en het verkeer.
- Richt de uitvoerpijp nooit op de openbare weg of het verkeer.
- Als de sneeuwrees op een vreemd voorwerp stoot, stopt u de motor, haalt u de bougiekabel los en controleert u de machine op beschadigingen. Herstel de schade voordat u de machine weer gaat gebruiken.
- Als de machine abnormaal gaat trillen, stopt u de motor en gaat u op zoek naar de oorzaak. Trillen duidt doorgaans op een probleem.
- Stop de motor en haal de bougiekabel los:
  - a. als de machine in plaats van in de rijrichting een bepaalde kant op trekt.
  - b. als de vijzelbehuizing of de uitvoerpijp blokkeert en gereinigd moet worden.
  - c. voordat u reparaties of aanpassingen gaat uitvoeren.
- Zorg dat alle draaiende onderdelen zijn gestopt en de bedieningselementen zijn uitgeschakeld voordat u de machine gaat schoonmaken, repareren of inspecteren.
- Voordat de machine onbeheerd wordt achtergelaten, moeten alle bedieningselementen worden uitgezet, de versnelling in de neutraal worden gezet, de motor worden gestopt en de contactsleutel worden verwijderd.
- Laat de motor nooit binnenshuis draaien, behalve bij het in- en uitrijden van de stalplaats. Zorg er altijd voor dat de deur van de stalplaats geopend is. Uitlaatgassen zijn giftig.
- Rijd nooit dwars over een helling. Rijd van boven naar



beneden en van beneden naar boven. Wees voorzichtig bij het veranderen van richting op een helling. Vermijd steile hellingen.

- Gebruik de machine nooit met te weinig bescherming of zonder dat de veiligheidsmechanismen zijn geplaatst.
- U mag bestaande veiligheidsmechanismen niet losmaken of uitschakelen.
- Verander de instelling van de regelaar van de motor niet en laat de motor niet op een te hoog toerental draaien. Bij hoge toerentallen van de motor neemt de kans op letsel toe.
- Gebruik de sneeuwrees nooit in de buurt van hekken, auto's, ruiten, hellingen enz. zonder dat de blaasinrichting van de uitvoerpijp correct is afgesteld.
- Houd kinderen uit de buurt van het werkgebied. Zorg dat een andere volwassene op de kinderen let.
- Overbelast de machine niet door er te snel mee te rijden.
- Wees altijd voorzichtig bij het achteruit bewegen. Kijk achter u voordat en terwijl u achteruit beweegt, om te controleren of er geen obstakels aanwezig zijn.
- Richt de uitvoerpijp nooit op omstanders. Laat niemand voor de machine staan.
- Ontkoppel de vijzel als u de sneeuwrees gaat vervoeren of als deze niet in gebruik is. Rijd niet te snel op een gladde ondergrond tijdens het vervoer.
- Gebruik alleen accessoires die zijn goedgekeurd door de fabrikant van de machine.
- Gebruik de sneeuwrees niet bij slecht zicht of zonder goede verlichting.
- Zorg altijd voor een goede balans en een goede grip op de handgreep.
- Raak nooit motoronderdelen aan, omdat die tijdens het gebruik heet worden. Er bestaat een gevaar voor brandwonden.

## 2.4 ONDERHOUD EN STALLING

- Zet alle schroeven en moeren zo vast dat de machine veilig kan worden gebruikt. Loop alle bouten regelmatig na.
- Gebruik altijd originele reserveonderdelen. Niet-originele reserveonderdelen kunnen verwondingen veroorzaken, ook al passen ze in de machine.
- Stal de machine nooit met benzine in de tank in gebouwen waar de dampen in aanraking kunnen komen met open vuur of vonken.
- Laat de motor afkoelen voordat u de machine stalt.
- Raadpleeg de aanbevelingen in de instructies voordat u de machine voor langere tijd stalt.
- Vervang beschadigde waarschuwings- en instructiestickers.
- Laat de motor na gebruik een aantal minuten doorlopen met aangekoppelde vijzel. Dit voorkomt dat de vijzel vastvriest.

## 3 MONTAGE

Opmerking: De instructies over de linker- en rechterkant gaan uit van de startpositie achter de sneeuwrees.

### 3.1 INHOUD - BUITENVERPAKKING

De verpakking bevat:

- Eén sneeuwrees
- Eén uitvoerpijp
- Eén setje met instructies
- Eén montagekit

Daarnaast wordt meegeleverd:

- Gereedschap voor het legen van de uitvoerpijp (F in fig. 7)
- Extra rembouten als reserve

### 3.2 UITPAKKEN

1. Haal alle losse onderdelen uit de verpakking.
2. Snijd de vier hoeken los en laat de zijanten van de verpakking neervallen.
3. Haal de schroeven (B) los waarmee de geleiders vastzitten aan de ophanging. Zie fig. 1. (Alleen voor sommige modellen.)
4. Rol de sneeuwrees uit de verpakking.
5. Snijd de plastic tape door waarmee de bedrading aan de onderkant van de handgreep bijeen wordt gehouden.

### 3.3 HANDGREEP, ZIE FIG. 2

1. Haal de borgmoeren in de bovenste gaten los, maar verwijder ze niet.
2. Klap het bovenste deel van de handgreep omhoog. LET OP! Let erop dat de bedrading niet vast komt te zitten.
3. Plaats schroeven van buitenaf in de onderste gaten en monteer de volgende onderdelen:  
A Schroeven  
D Borgmoer
4. Haal de vier moeren aan.

### 3.4 UITVOERPIJP, ZIE FIG. 3

1. Plaats de pijp op de uitsteeksels op de ring van de uitvoerpijp.
2. Breng de schroeven (H) van binnenuit aan. Monteer alleen de twee moeren (E en I) en haal deze aan. Wacht nog met moer (F).
3. Monteer de klem (G) op de draad van de blaasinrichting en monteer de unit op de achterste schroef (H). Plaats de moer (F) en haal deze aan.
4. Draai de uitvoerpijp volledig naar links en naar rechts en controleer of de draad normaal meebuigt zonder abnormaal uit te strekken. Stel de klem (G) indien nodig nader af.
5. Controleer alle bouten en moeren op de flens en haal deze indien nodig aan.

### 3.5 VERSNELLINGSHENDEL, ZIE FIG. 4.

 **Schakel de versnellingshendel nooit in als de motor stilstaat. Hierdoor gaat de versnellingsbak kapot.**

Stel de versnellingshendel in op een geschikte positie om het kogelgewricht (L) eenvoudig in het gat in de hendel (M) te kunnen plaatsen.

Monteer de ring en zet deze met de meegeleverde moer vast.

### 3.6 CONTROLEREN VAN DE BEDRADINGEN

Het kan zijn dat de bedrading moet worden aangepast voordat de sneeuwrees voor het eerst gebruikt wordt.

Zie AANPASSEN BEDRADING hieronder.

### 3.7 BANDENSPANNING

Controleer de bandenspanning. De juiste waarden zijn: 1,0 – 1,2 bar.

## 4 BEDIENINGSELEMENTEN

Zie fig. 7-10.

### 4.1 CHOKE (L)

Te gebruiken bij het starten van een koude motor:

1. De choke is open
2. De choke is gesloten (voor koude start)

### 4.2 BRANDSTOFINSPUITING (M)

Door op de rubberen knop voor brandstofinspuiting te drukken, wordt er brandstof in de slang naar de carburateur gespoten en wordt het starten van een koude motor gemakkelijker.

### 4.3 CONTACTSLEUTEL (K)

Moet volledig worden ingestoken om de motor te kunnen starten. Draai de sleutel niet!

1. Sleutel volledig ingestoken - motor kan starten.
2. Sleutel verwijderd – motor kan niet starten.

### 4.4 STARTHENDEL (H)

Handmatige start met een terugrollend koord

### 4.5 PEILSTOK (R)

Voor het bijvullen en controleren van het oliepeil in de motor. De peilstok heeft markeringen op twee niveaus:  
FULL = oliepeil maximaal  
ADD = oliepeil minimaal

### 4.6 VULDOP (Q)

Voor het bijvullen van benzine.

### 4.7 OLIEAFTAPPLUG (P)

Voor het aftappen van oude motorolie tijdens het verversen van de olie.

### 4.8 STARTKNOP - ELEKTRISCHE START (N)

Activeert de elektrische startmotor.

### 4.9 STROOMKABEL - ELEKTRISCHE START (O)

Voor het leveren van vermogen aan de startmotor. Sluit de kabel via een geaard verlengsnoer aan op een geaard stopcontact van 220/230 volt. Het is verstandig om een geaarde stroomonderbreker te gebruiken.

### 4.10 VERSNELLINGSHENDEL (B)



Schakel de versnellingshendel nooit in als de motor stilstaat. Hierdoor gaat de versnellingsbak kapot.

De machine heeft 6 versnellingen vooruit en 2 versnellingen achteruit om de snelheid te regelen.

### 4.11 KOPPELINGSHENDEL - RIJDEN (D)



Stuurt de wielen aan in de versnelling en als de hendel richting de handgreep wordt gedruwd.

Zit aan de linkerkant van de handgreep.

### 4.12 KOPPELINGSHENDEL - VIJZEL (A)



Schakelt de vijzel en de ventilator in als de hendel richting de handgreep wordt gedruwd.

Zit aan de rechterkant van de handgreep.

### 4.13 BEDIENING MET ÉÉN HAND

De machine is voorzien van een bediening met één hand. Dat betekent dat als de koppelingshendel van de vijzel is geactiveerd, de koppelingshendel voor rijden wordt geblokkeerd. Zo gaat u te werk:

1. Start de motor.
2. Duw de koppelingshendel van de vijzel en de koppelingshendel voor rijden in.
3. Als u nu uw hand van de koppelingshendel rijden haalt, blijft deze geactiveerd.

### 4.14 HENDEL, BLAASINRICHTING (E)

Hendel op het paneel voor het afstellen van de blaasinrichting (9)



1. Hendel naar voren – grote uitwerpafstand.
2. Hendel naar achteren – kleine uitwerpafstand.

### 4.15 AFSTELSCHAKELAAR (24)

Verandert de richting van de uitgeworpen sneeuw.



naar links - uitvoerpijp draait naar links

naar rechts - uitvoerpijp draait naar rechts.

### 4.16 GELEIDERS (G)

Worden gebruikt om de hoogte van de vijzelbehuizing boven de grond in te stellen.

### 4.17 GEREEDSCHAP VOOR HET LEGEN VAN DE UITVOERPIJP (F)

Het gereedschap voor het legen van de uitvoerpijp bevindt zich in een houder op de vijzelbehuizing. Dit gereedschap moet altijd worden gebruikt bij het schoonmaken van de uitvoerpijp en de vijzel.



Zet de motor altijd uit voordat u de uitvoerpijp gaat legen.



Haal de uitvoerpijp nooit met de hand leeg. Kans op ernstig letsel.



Gebruik altijd het meegeleverde gereedschap voor het legen van de uitvoerpijp.

#### 4.18 HANDGREEPVERWARMING (23)

De machine is uitgerust met een elektrische handgreepverwarming. Om deze verwarming te activeren, zet u de schakelaar in de gewenste positie:



Rechts - maximale verwarming

Midden - geen verwarming

Links - lichte verwarming

De verwarming kan alleen worden ingeschakeld als de motor draait.

#### 4.19 HENDELS VOOR VRIJGEVEN RIJSTAND (22, 25)

Om bochten naar links en rechts mogelijk te maken, kan de aandrijving op het respectievelijke wiel tijdelijk als volgt worden onderbroken:

- Trek hendel (25) met de linker wijsvinger aan om de machine naar links te sturen.
- Trek hendel (22) met de rechter wijsvinger aan om de machine naar rechts te sturen.

## 5 DE SNEEUWFREES GEBRUIKEN

### 5.1 ALGEMEEN

Start de motor pas als alle onder MONTAGE beschreven maatregelen zijn uitgevoerd.



Gebruik de sneeuwrees niet voordat u de instructies en alle waarschuwings- en instructiestickers op de machine hebt gelezen en begrepen.



Draag tijdens onderhoud en service altijd een veiligheidsbril of een vizier.

### 5.2 VOOR HET STARTEN

Vul vóór gebruik de motorolie bij.



Start de motor niet voordat de olie voldoende is bijgevuld. Zonder olie kan de motor ernstig beschadigd raken.

1. Zet de machine op een vlakke ondergrond.
2. Haal de peilstok (R) uit het reservoir en lees het oliepeil af. Zie fig. 10.
3. Het oliepeil moet tussen de markeringen "ADD" en "FULL" liggen. Zie fig. 10.
4. Vul de olie indien nodig bij tot de markering FULL. Zie fig. 10.
5. Gebruik een hoogwaardige olie aangeduid met A.P.I service SF, SG of SH.  
Gebruik SAE 5W30-olie. Gebruik SAE 10W30-olie voor temperaturen onder -18 °C.  
Gebruik geen SAE 10W40.

### 5.3 DE BENZINETANK VULLEN

Gebruik altijd loodvrije benzine. Voeg nooit mengsmering voor tweetaktmotoren aan de benzine toe.

LET OP! Denk erom dat normale loodvrije benzine beperkt houdbaar is. Koop niet meer benzine dan u binnen 30 dagen gebruikt.

U kunt ook milieuvriendelijke benzine gebruiken, d.w.z. gealkyleerde benzine. Dit type benzine heeft een samenstelling die minder schadelijk is voor mens en milieu.



**Benzine is uiterst brandbaar. Bewaar benzine altijd in een speciaal daarvoor bestemde tank.**



**Bewaar de benzine op een koele, goed geventileerde plaats - niet in huis. Bewaar de benzine buiten het bereik van kinderen.**



**Vul alleen buitenshuis benzine bij en rook niet tijdens het bijvullen. Vul de tank voordat u de motor start. Verwijder de vuldop nooit en vul de machine nooit met benzine als de motor loopt of nog warm is.**

Vul de benzinetank niet helemaal tot aan de rand. Draai na het vullen de vuldop stevig vast en veeg gemorste benzine weg.

### 5.4 DE MOTOR STARTEN (ZONDER ELEKTRISCHE START)

1. Zorg ervoor dat de koppelingshendels voor rijden en vrijzelen zijn uitgeschakeld. Zie fig. 7.
2. Open de brandstofkraan (J).
3. Zet de stopschakelaar (I) op de positie "AAN"
4. Plaats de contactsleutel. Let erop dat de sleutel vastklikt. Draai de sleutel niet!
5. Zet de choke in positie  $\text{H}$ . Opmerking: Bij een warme motor is de choke niet nodig.
6. Druk 2 of 3 keer op de rubberen knop voor brandstofinspuiting (M, fig. 8). Zorg ervoor dat de opening is afgedekt als de knop voor brandstofinspuiting wordt ingedrukt. Opmerking: Gebruik deze functie niet als de motor warm is.
7. Trek aan het startkoord totdat u een weerstand voelt. Start de motor met een korte, felle ruk aan het startkoord.
8. Als de motor start, draait u de choke linksom totdat deze volledig is geopend.



**Laat de machine nooit binnenshuis draaien. De uitlaatgassen bevatten koolmonoxide, een uiterst giftig gas.**

### 5.5 DE MOTOR STARTEN (MET ELEKTRISCHE START)

1. Sluit de aansluitkabel aan op een geaard verlengsnoer. Steek het verlengsnoer daarna in een geaard stopcontact van 220/230 volt.
2. Zorg ervoor dat de koppelingshendels voor rijden en vrijzelen zijn uitgeschakeld. Zie fig. 7.
3. Open de brandstofkraan (J).
4. Zet de stopschakelaar (I) op de positie "AAN"
5. Plaats de contactsleutel. Let erop dat de sleutel vastklikt. Draai de sleutel niet!
6. Zet de choke in positie  $\text{H}$ . Opmerking: Bij een warme motor is de choke niet nodig.
7. Druk 2 of 3 keer op de rubberen knop voor brandstofinspuiting (M, fig. 8). Zorg ervoor dat de opening is afgedekt als de knop voor brandstofinspuiting wordt ingedrukt. Opmerking: Gebruik deze functie niet als de motor warm is.

8. De motor starten:
  - a. Druk op de startknop om de startmotor in te schakelen.
  - b. Laat de startknop los als de motor start en open de choke door de hendel langzaam linksom te draaien naar positie .
  - c. Sluit de choke direct als de motor begint te sputteren en probeer deze vervolgens weer langzaam te openen.
  - d. Haal eerst het verlengsnoer uit het stopcontact. Verwijder daarna het verlengsnoer van de motor.

Opmerking: De elektrische startmotor is voorzien van een overbelastingsbeveiliging. Bij oververhitting stopt de motor automatisch. Herstarten is dan pas weer mogelijk als de motor is afgekoeld, normaal gesproken na ongeveer 5-10 minuten.

9. Als de motor start, draait u de choke linksom totdat deze volledig is geopend.



**Laat de machine nooit binnenshuis draaien. De uitlaatgassen bevatten koolmonoxide, een uiterst giftig gas.**

## 5.6 VEILIGHEIDSTEST

Deze machine is uitgerust met een aantal mechanische veiligheidssystemen, die speciaal zijn ontwikkeld voor de veiligheid van de operator tijdens het gebruik van deze machine. **Na het starten en vóór het gebruiken** van de machine is het van essentieel belang om de onderstaande veiligheidstest uit te voeren.

Als de machine niet naar behoren functioneert, **GEBRUIKT U DEZE NIET**. Neem dan voor reparatie contact op met een erkende dealer.

### Vijzeltest

1. Laat de motor draaien.
2. Druk de vijzelhendel in zodat de vijzel begint te draaien.
3. Laat de vijzelhendel los. De vijzel moet binnen 5 seconden stoppen.

### Rijtest

1. Laat de motor draaien met de versnellingshendel in de eerste versnelling of de snelheidshendel op lage snelheid.
2. Druk de rijhendel in zodat de machine begint te bewegen.
3. Laat de rijhendel los. De machine moet stoppen.

## 5.7 STOPPEN

1. Laat beide koppelingshendels los. Opmerking. Als de sneeuwrees blijft draaien - zie AANPASSEN BEDRADING hieronder.
2. Open de brandstofkraan (J).
3. Haal de contactsleutel eruit. Draai de sleutel niet!



**Als u de machine onbeheerd achterlaat, moet u de motor stoppen en de contactsleutel verwijderen.**

## 5.8 STARTEN

1. Start de motor zoals hierboven. Laat de motor vóór gebruik een aantal minuten warmdraaien.
2. Stel de blaasinrichting in.
3. Draai de instelhendel en stel de blaasinrichting in om de sneeuw in de richting van de wind uit te werpen.
4. Stel de versnellingshendel in op de gewenste positie.



**Schakel de versnellingshendel nooit in als de motor stilstaat. Hierdoor gaat de versnellingsbak kapot.**

5. Druk de koppelingshendel van de vijzel (13 in fig. 7) in om de ventilator van de vijzel en de uitvoer in te schakelen.



**Kijk uit voor de draaiende vijzel. Houd handen, voeten, haar en losse kleding uit de buurt van de bewegende onderdelen van de machine.**

6. Druk de koppelingshendel van de vijzel in (D in fig. 7). Afhankelijk van de gekozen versnelling beweegt de sneeuwrees nu vooruit of achteruit.

## 5.9 RIJTIPS

1. Laat de motor altijd vol gas, of op de daarna beste optie, draaien.



**De demper en de omliggende onderdelen worden zeer heet als de motor draait. U kunt brandwonden oplopen.**

2. Pas de snelheid altijd aan de winterse omstandigheden aan. Regel de snelheid met behulp van de versnellingshendel in plaats van het gas.
3. Sneeuw kan het beste direct nadat het gevallen is worden verwijderd.
4. Werp de sneeuw indien mogelijk altijd in de richting van de wind uit.
5. Stel de geleiders met behulp van de schroeven (A in fig. 1) op de betreffende ondergrond in:
  - Op een vlakke ondergrond, bijv. asfalt, moeten de geleiders op ongeveer 3 mm onder de sneeuwschuiver worden ingesteld.
  - Op een ongelijke ondergrond, bijv. grindpaden, moeten de geleiders op ongeveer 30 mm onder de sneeuwschuiver worden ingesteld.



**Stel de geleiders altijd zo in dat er geen grind of steentjes in de sneeuwrees kunnen komen. Er is kans op letsel als deze steentjes op hoge snelheid worden uitgeworpen.**

Let erop dat de geleiders aan beide kanten gelijk zijn afgesteld.

6. Pas de snelheid zo aan dat de sneeuw gelijkmatig wordt uitgeworpen.



**Verwijder in de uitvoerpijp opgehoopte sneeuw niet voordat:**

- beide koppelingshendels zijn vrijgegeven, de motor stopt en de contactsleutel is verwijderd.
- de startkabel van de bougie is losgehaald.
- Ga nooit met uw handen in de uitvoerpijp of vijzel. Gebruik altijd het meegeleverde gereedschap voor het legen van de uitvoerpijp.

## 5.10 NA GEBRUIK

1. Controleer de machine op losse of beschadigde onderdelen. Vervang indien nodig beschadigde onderdelen.
2. Haal losse schroeven en moeren aan.
3. Veeg alle sneeuw van de machine.
4. Beweeg alle bedieningselementen een aantal keer heen en weer.
5. Zet de choke in positie .
6. - Haal de startkabel los van de bougie.



Dek de machine niet af als de motor en de demper nog warm zijn.

## 6 ONDERHOUD

### 6.1 ONDERHOUDSSCHEMA

Onderhoudsartikel	Frequentie	Type	Par.
Veiligheidstest	Bij elke start		5.6
Motorolie verversen	Na 2 uur en daarna na iedere 50 uur.	SAE 5W30 - 10W40	6.2
Aandrijfriemen, controleren	Na 2 uur en daarna ieder jaar.		7.5
Vijzelas, smeren	10 uur	Lithiumvet	7.2
Mechanisme voor draaien uitvoerpijp, smeren/controleren	10 uur	10W-olie	7.1
Blaasinrichting, smeren	10 uur	10W-olie	-
Bedrading, smeren	10 uur	10W-olie	-
Verbindingen, smeren	10 uur	10W-olie	-
Bandenspanning, controleren	50 uur		3.7
Wormoverbrenging vijzel, controleren	50 uur	Olie wormoverbrenging wintergewicht	-
Bougie, controleren/vervangen	100 uur	RC124YC	6.3

### 6.2 OLIE VERVERSEN

Ververs de olie de eerste keer na 2 gebruiksuren en daarna om de 25 werkuren of ten minste één keer per seizoen. Ververs de olie bij een warme motor.



**Direct na het stoppen van de machine kan de motorolie erg heet zijn. Laat de motor daarom een paar minuten afkoelen voordat u de olie aftapt.**

1. Laat de sneeuwrees iets naar rechts overhellen, zodat de olieaftapplug het laagste punt van de motor vormt.
2. Schroef de olieaftapplug los.
3. Laat de olie in een opvangbak lopen.
4. Schroef de olieaftapplug weer vast.
5. Vul nieuwe olie bij: zie VOOR HET STARTEN hierboven voor het geschikte type.  
Hoeveelheid olie in het carter: 0,8 liter

### 6.3 BOUGIE

Controleer de bougie één keer per jaar of na iedere honderd gebruiksuren.

Reinig of vervang de bougie als de elektroden zijn verbrand. De motorfabrikant raadt het volgende aan: Champion RC12YC.

Elektrodeafstand: 0,7/-0,8 mm

### 6.4 CARBURATEUR

De carburateur wordt in de fabriek afgesteld. Neem contact op met een erkend servicecentrum als de carburateur moet worden afgesteld.

## 7 SMEREN



**Voor nooit onderhoudswerkzaamheden uit voordat:**

**De motor is gestopt.**

**De contactsleutel is verwijderd.**

**- De startkabel is losgemaakt van de bougie.**

Als de machine volgens de instructies aan de voorkant moet worden opgetild en op de vijzelbehuizing moet rusten, dan moet eerst de benzinetank worden geleegd.



**Leeg de benzinetank buiten wanneer de motor koud is. Roken is tijdens deze handeling verboden.**

**Leeg de inhoud in een container die voor benzine is ontworpen.**

### 7.1 UITVOERPIJP

Smeer de flens van de uitvoerpijp en de wormoverbrenging van de instelhendel na 5 gebruiksuren en voorafgaand aan langdurige stalling.

### 7.2 DE VIJZELAS

Smeer de smeerpunten van de vijzelas na 10 gebruiksuren met behulp van een smeerpistool (fig. 11). Smeer de as ook altijd als de bouten worden vervangen.

Demonteer de bouten voorafgaand aan langdurige stalling. Gebruik een smeerpistool en laat de vijzel vrij om de as draaien voordat u de bouten vervangt.

### 7.3 WORMOVERBRENGING

De wormoverbrenging wordt in de fabriek gevuld met een speciaal smeermiddel. Bijvullen is normaal gesproken niet nodig.

Haal de plug één keer per jaar los en controleer of de wormoverbrenging smeermiddel bevat (fig. 12).

Als de wormoverbrenging lekt of is gerepareerd, moet deze met smeermiddel worden bijgevuld. De wormoverbrenging bevat maximaal 92 gram van een smeermiddel.

Gebruik Shell Darina 1, Texaco Thermatex EP1, Mobiltem 78, Benalene #372 Grease of een vergelijkbaar smeermiddel.

### 7.4 ZESHOEKIGE AS

De zeshoekige as, het kettingtandwiel en de kettingen mogen niet gesmeerd worden. Alle lagers en bussen worden permanent gesmeerd en behoeven geen onderhoud.

Het smeren van deze onderdelen leidt er alleen maar toe dat er vet op het wrijvingswiel en de aandrijfplaat terechtkomt dat het met rubber beklede wrijvingswiel kan beschadigen.

### 7.5 ALGEMEEN OVER AANDRIJFRIEMEN

De aandrijfriemen moeten één keer per seizoen worden gecontroleerd, afgesteld en indien nodig worden vervangen. Deze werkzaamheden moeten worden uitgevoerd door een erkend servicecentrum.

## 8 SERVICE EN REPARATIE



Voor nooit onderhoudswerkzaamheden uit voordat:

**De motor is gestopt.**

**De contactsleutel is verwijderd.**

**- De startkabel is losgemaakt van de bougie.**

Als de machine volgens de instructies aan de voorkant moet worden opgetild en op de vijzelbehuizing moet rusten, dan moet eerst de benzinetank worden geleegd.



**Leeg de benzinetank buiten wanneer de motor koud is. Roken is tijdens deze handeling verboden.**

**Leeg de inhoud in een container die voor benzine is ontworpen.**

### 8.1 AFSTELLEN VAN DE SNEEUWSCHUIVER

De sneeuwschuiver kan bij veelvuldig gebruik slijten.

Stel de sneeuwschuiver af (altijd in combinatie met de geleiders).

De sneeuwschuiver is omkeerbaar en kan dus aan beide kanten worden gebruikt.

### 8.2 AFSTELLEN VAN DE AANDRIJFRIEMEN

De aandrijfriemen moeten voor het eerst na 2 - 4 gebruiksuren en daarna midden in het seizoen worden gecontroleerd (en indien nodig afgesteld). Daarna moeten ze twee keer per jaar worden gecontroleerd.

Als de riemen worden afgesteld of vervangen, moet de bedrading ook worden afgesteld (zie hieronder).

#### 8.2.1 De aandrijfriem voor rijden (A in fig. 17)

De riem heeft een veerbelaste riemspanner. Afstellen is niet nodig. Als de riem slipt, moet deze worden vervangen.

#### 8.2.2 De aandrijfriem van de vijzel (B in fig. 17)

1. Verwijder de beschermkap van de riem (1) door de schroeven (2) los te draaien. Zie fig. 14.
2. Haal de riemspanner (C) los en beweeg deze ongeveer 3 mm in de richting van de riem (fig. 17).
3. Haal de moeren van de riemspanner aan.
4. Controleer de riemspanning door de koppelingshendel van de vijzel in te drukken. U zou de riem zonder al te veel moeite met een vinger 12-13 mm moeten kunnen indrukken (fig. 16).
5. Herhaal de bovenstaande procedure als een verdere afstelling noodzakelijk is.
6. Plaats de bescherming van de riem terug. Zie fig. 14.

### 8.3 AFSTELLEN VAN DE RIEMGELEIDER

1. Verwijder de bescherming rond de bougie.
2. Verwijder de beschermkap van de riem (1) door de schroeven (2) los te draaien. Zie fig. 14.
3. Duw de koppelingshendel van de vijzel in (A in fig. 7).
4. Controleer de afstand tussen de riemgeleider en de riem. Deze afstand moet 3 mm zijn. Zie fig. 13.
5. Als afstelling nodig is, moet de schroef van de riemgeleider worden losgehaald en de correcte afstand worden ingesteld.
6. Haal de schroef stevig aan.
7. Plaats de bescherming van de riem terug.

8. Plaats de bescherming rond de bougie terug.

### 8.4 AANPASSEN VAN DE BEDRADING VOOR RIJDEN

Zie fig. 15.

1. Haal de moer (A) los.
2. Trek de wieleenheid met de hand naar achteren totdat de speling is verdwenen.
3. Draai de moer (A) vast.

### 8.5 AANPASSEN VAN DE VIJZELBEDRADING

Zie fig. 15.

1. Haal de moer (B) los.
2. Schroef het bedrade deel (C) in de bus (D) totdat de speling is verdwenen.
3. Draai de moer (B) vast.

### 8.6 VERVANGEN VAN DE BOUTEN

De vijzel wordt op de as bevestigd met speciale bouten (S in fig. 11) die zijn ontworpen om te breken als er iets in de vijzelbehuizing komt vast te zitten.



**Gebruik altijd originele reserveonderdelen. Andere soorten bouten kunnen de machine ernstig beschadigen.**

1. Zet de motor af.
2. Haal de startkabel los van de bougie.
3. Controleer of alle draaiende onderdelen zijn gestopt.
4. Verwijder het voorwerp waardoor de vijzel is vastgelopen.
5. Smeer de vijzelas (zie hierboven).
6. Stel de openingen in de as en de vijzel op elkaar af.
7. Verwijder de defecte bouten.
8. Monteer een nieuwe originele bout. Als er bij de bout ook gebruik wordt gemaakt van een afstandsring, dan moet deze worden vervangen in de grotere opening op de vijzelas.

### 8.7 LAMP IN DE KOPLAMP



**Maak uitsluitend gebruik van een originele lamp van 27 W. Lampen met meer vermogen kunnen de koplamp beschadigen.**

De lamp wordt via een bajonetfitting op de koplamp aangebracht. Zie fig. 6. Ga om een lamp te vervangen als volgt te werk:

1. Draai de lamp ongeveer 30° linksom en trek de lamp eruit.
2. Haal de kunststof vergrendelingen aan iedere kant van de lamp los en trek de kabelverbinding los van de lamp.
3. Plaats de nieuwe lamp in omgekeerde volgorde.

## 9 STALLING



**Stal de sneeuwrees nooit met benzine in de tank in een besloten ruimte met slechte ventilatie. De benzinedampen kunnen in contact komen met open vlammen, vonken, sigaretten enz.**

Als de sneeuwrees langer dan 30 dagen wordt gestald, worden de volgende voorzorgsmaatregelen aangeraden:

1. Maak de benzinetank leeg.

2. Start de motor en laat deze draaien totdat de brandstof op is.



**Leeg de benzinetank buiten wanneer de motor koud is. Roken is tijdens deze handeling verboden. Leeg de inhoud in een container die voor benzine is ontworpen.**

3. Ververs de motorolie als dat meer dan 3 maanden geleden is.
4. Verwijder de bougie en laat een beetje motorolie (ongeveer 30 ml) in de opening lopen. Start de motor een aantal keer. Plaats de bougie terug.
5. Maak de sneeuwrees grondig schoon.
6. Smeer alle onderdelen zoals omschreven onder SME-REN hierboven.
7. Inspecteer de sneeuwrees op beschadigingen. Voer indien nodig reparaties uit.
8. Werk lakbeschadigingen bij.
9. Behandel metalen oppervlakken met een roestwerend middel.
10. Stal de sneeuwrees indien mogelijk onderdak.

## 10 ALS ER IETS KAPOTGAAT

Erkende servicewerkplaatsen voeren reparaties en garantie-werkzaamheden uit. Gebruik altijd originele reserveonderdelen.

Voert u eenvoudige reparaties zelf uit? Gebruik altijd originele reserveonderdelen. Deze onderdelen passen precies en vereenvoudigen het werk.

De reserveonderdelen zijn beschikbaar via uw dealer en servicecentrum.

Bij het bestellen van reserveonderdelen: geef altijd het model, jaar van aankoop, motormodel en typenummer door.

## 11 AANKOOPVOORWAARDEN

Fabricagefouten en materiaaldefecten vallen volledig onder de garantie. De gebruiker dient de instructies in de bijgeleverde documentatie zorgvuldig op te volgen.

### Garantieperiode

Gebruik consument: één jaar vanaf de aankoopdatum.  
Commercieel gebruik: drie maanden vanaf de aankoopdatum.

### Uitzonderingen

De garantie geldt niet in de volgende gevallen:

- Nalatigheid van de gebruiker om zich op de hoogte te stellen van de bijgeleverde documentatie.
- Onachtzaamheid.
- Onjuist en ongeoorloofd gebruik of onjuiste en ongeoorloofde montage.
- Het gebruik van niet-originele reserveonderdelen.
- Het gebruik van accessoires die niet door STIGA zijn geleverd of goedgekeurd.

De garantie geldt ook niet voor:













- Aan slijtage onderhevige onderdelen zoals aandrijfriemen, vijzels, koplampen, wielen, bouten en bedrading.
- Normale slijtage.
- Motoren. Deze zaken vallen onder de garantie van de bijbehorende fabrikant met afzonderlijke voorwaarden.

Op alle aankopen is de nationale wetgeving in het land van de koper van toepassing. De rechten die de koper aan de nationale wetgeving in zijn land kan ontlenuen worden door deze garantie niet beperkt.

## 1 SYMBOLES

Les symboles suivants figurent sur la machine. Ils attirent votre attention sur les dangers d'utilisation et les mesures à respecter.

Explication des symboles :

-  Attention.
-  Lire le mode d'emploi avant d'utiliser la machine.
-  Danger – fraise en rotation. Écarter les mains de l'éjecteur.
-  Danger – ventilateur en rotation.
-  Éloigner les mains et les pieds des éléments en rotation.
-  Respecter une distance de sécurité suffisante.
-  Ne jamais orienter l'éjecteur vers des personnes se trouvant à proximité.
-  Avant toute intervention sur la machine, retirer la clé de contact.
-  Risque de brûlure.
-  Porter des protections auditives.
-  Risque de vapeurs toxiques.
-  Risque d'incendie.

## 2 RÈGLES DE SÉCURITÉ

### 2.1 GÉNÉRALITÉS

- Veuillez lire attentivement les instructions qui suivent et apprendre les commandes et le maniement correct de la machine avant de l'utiliser.
- Ne jamais confier l'utilisation du chasse-neige à des enfants ou à des personnes inexpérimentées. L'âge minimum du conducteur est déterminé par les réglementations en vigueur.
- Ne pas tondre à proximité de personnes, en particulier des enfants, ou d'animaux.
- Le conducteur de l'engin assume seul la responsabilité des accidents impliquant des personnes ou des biens.
- Veiller à ne pas trébucher ou tomber, surtout lors de la conduite en marche arrière.
- L'usage du chasse-neige est interdit aux utilisateurs fatigués, malades, ou sous l'influence de l'alcool ou de médicaments.

### 2.2 PRÉCAUTIONS

- Contrôler la zone à déneiger et retirer les objets susceptibles de gêner le travail.
- Débrayer toutes les commandes avant de démarrer le moteur.
- Porter des vêtements appropriés. Porter des chaussures ou bottes dont les semelles ne glissent pas.

- Attention – l'essence est très inflammable.
  - A. Toujours conserver l'essence dans des récipients spécialement conçus à cet effet.
  - B. Faire le plein d'essence uniquement à l'extérieur, et ne pas fumer pendant l'opération.
  - C. Faire le plein d'essence avant de démarrer le moteur. Ne jamais enlever le bouchon du réservoir ou procéder au remplissage quand le moteur tourne ou est encore chaud.
  - D. Revisser fermement le bouchon du réservoir et essuyer l'essence qui aurait débordé.
- Régler la hauteur du carter de la fraise pour qu'elle ne touche pas le gravier.
- Il est formellement interdit de procéder aux réglages si le moteur n'est pas à l'arrêt (sauf instructions contraires).
- Laisser le chasse-neige s'adapter à la température extérieure avant de l'utiliser.
- Porter impérativement des lunettes de protection ou une visière pendant l'utilisation, la maintenance et les entretiens.

### 2.3 UTILISATION

- Éloigner les mains et les pieds des éléments en rotation. Toujours rester à l'écart de l'orifice de l'éjecteur.
- Utiliser le chasse-neige exclusivement pour déneiger.
- Faire attention lorsqu'on déneige des sentiers, trottoirs et routes, ou lorsqu'on les traverse. Se méfier des dangers cachés et faire attention au trafic.
- Ne jamais diriger l'éjecteur vers la voie publique ou le trafic.
- En cas d'impact avec un objet quelconque, couper le moteur, débrancher le câble de la bougie et vérifier minutieusement l'état de la machine. Procéder aux réparations qui s'imposent avant de la remettre en service.
- Si la machine vibre anormalement, couper le moteur et vérifier immédiatement l'origine des vibrations. Elles signalent généralement un problème.
- Arrêter le moteur et débrancher le câble de la batterie :
  - A. Si la machine dévie de sa trajectoire.
  - B. Si la fraise ou l'éjecteur se bloquent et doivent être dégagés.
  - C. Avant d'entamer des réparations ou des réglages.
- Avant de procéder au nettoyage, à la réparation ou à l'inspection de la machine, s'assurer que toutes les parties mobiles sont à l'arrêt et que toutes les commandes sont débrayées.
- Lorsque le chasse-neige est abandonné sans surveillance, débrayer les commandes, mettre la boîte de vitesse en position neutre, couper le moteur et retirer la clé de contact.
- Ne pas faire tourner le moteur à l'intérieur, sauf au démarrage ou pour sortir et rentrer le chasse-neige. Ouvrir les portes donnant vers l'extérieur ; les gaz d'échappement sont toxiques.
- Ne jamais circuler perpendiculairement à une pente. Se déplacer de haut en bas, et de bas en haut. Redoubler de prudence lors des changements de direction sur les terrains en pente. Éviter les pentes escarpées.
- Ne jamais utiliser la machine si les protections et dispositifs de sécurité sont insuffisants.



- Il est interdit de déconnecter les dispositifs de sécurité ou d'en empêcher le fonctionnement.
- Ne pas modifier le réglage du moteur. Ne pas pousser le moteur à plein régime. Le risque de blessure augmente lorsque le moteur tourne à plein régime.
- Ne pas déneiger à proximité de clôtures, véhicules, fenêtres ou sur des pentes escarpées sans adapter le déflecteur d'éjection.
- Éloigner les enfants des zones à déneiger et confier leur surveillance à un adulte.
- Ne pas surcharger la capacité de la machine en tentant de déneiger trop rapidement.
- Faire attention en changeant de direction. Regarder derrière soi avant et pendant la marche arrière pour vérifier l'absence d'obstacles.
- Ne jamais orienter l'éjecteur vers des personnes se trouvant à proximité. De même, personne ne doit se trouver dans la trajectoire de celle-ci.
- Débrayer la fraise lors du transport du chasse-neige ou lorsqu'il n'est pas utilisé. Modérer la vitesse pour le transport de la machine sur les surfaces glissantes.
- Utiliser exclusivement des accessoires approuvés par le fabricant.
- Ne jamais utiliser le chasse-neige lorsque la luminosité ou la visibilité sont insuffisantes.
- Veiller à avoir en permanence une bonne stabilité sur le sol et une bonne prise sur le guidon.
- Certains éléments du moteur chauffent pendant l'utilisation. Ne pas les toucher sous peine de se brûler.

## 2.4 MAINTENANCE ET REMISAGE

- Serrer tous les boulons et vis pour assurer la sécurité de la machine. Vérifier régulièrement le serrage des boulons de cisaillement.
- Utiliser exclusivement des pièces d'origine. L'utilisation d'autres types de pièces de rechange, même si elles s'adaptent à la machine, peut se révéler dangereuse.
- Ne pas stationner la machine à l'intérieur si son réservoir contient du carburant dont les émanations sont susceptibles d'entrer en contact avec des flammes nues ou des étincelles.
- Laisser refroidir le moteur avant de ranger la machine dans un local.
- Lorsque le chasse-neige doit être remisé pendant une longue période, se référer aux instructions du manuel de l'utilisateur.
- Remplacer les autocollants d'avertissement et d'instructions devenus illisibles.
- À la fin du travail, laisser tourner le chasse-neige pendant quelques minutes pour éviter que la fraise ne soit figée par le gel.

## 3 MONTAGE

Remarque : Dans ce manuel, la gauche et la droite sont déterminées par rapport à la position d'utilisation de la machine.

## 3.1 CONTENU DE L'EMBALLAGE

L'emballage contient :

- Un chasse-neige
- Un levier de vitesses
- Un éjecteur
- Un mode d'emploi
- Un kit de montage

Les éléments suivants sont également fournis :

- Outil de dégagement de l'éjecteur (F dans les fig. 7)
- Boulons de cisaillement de rechange

## 3.2 DÉBALLAGE

1. Retirer du carton les pièces libres.
2. Découper les quatre arêtes de l'emballage pour abaisser les côtés de l'emballage.
3. Desserrer les vis (B) de fixation à la base. Voir fig. 1.
4. Pousser le chasse-neige pour le faire sortir du carton.
5. Couper le ruban adhésif maintenant les câbles de commande à la partie inférieure du guidon.

## 3.3 GUIDON, VOIR FIG. 2

1. Détacher, sans les retirer, les écrous de sécurité des trous supérieurs.
2. Replier vers le haut la partie supérieure du guidon. **REMARQUE!** S'assurer que les câbles ne sont pas coincés entre les deux parties du guidon.
3. Introduire les vis par l'extérieur dans les trous du bas et assembler comme suit:  
A Vis  
D Écrou de serrage
4. Serrer les quatre écrous.

## 3.4 ÉJECTEUR, VOIR FIG. 3 3

1. Placer l'éjecteur par dessus les pattes sur l'anneau d'éjection
2. Installer les vis (H) par l'intérieur. Serrer uniquement les deux écrous (E et I). Laisser l'écrou (F) en attente.
3. Installer le collier (G) sur le câble du déflecteur de l'éjecteur et installer l'unité sur la vis arrière (H). Mettre en place l'écrou (F) et le serrer.
4. Faire tourner l'éjecteur complètement vers la gauche et la droite, en vérifiant que le câble se plie normalement, sans étirement anormal. Si nécessaire, ajuster le collier (G).
5. Vérifier/serrer tous les boulons et écrous sur la bride.

## 3.5 ACCÉLÉRATEUR, VOIR FIG. 4

 **Pour éviter d'endommager la boîte de vitesses, ne jamais actionner le levier de vitesses tant que le moteur n'est pas à l'arrêt.**

Mettre le levier d'accélérateur situé sur le guidon dans une position permettant d'installer aisément le joint à rotule (L) dans l'orifice du levier (M).

Installer la rondelle et serrer à l'aide de l'écrou fourni.

## 3.6 VÉRIFICATION DES CÂBLES

Il peut être nécessaire de procéder au réglage des câbles avant la première utilisation.

Voir ci-dessous : RÉGLAGE DES CÂBLES

## 3.7 PRESSION DES PNEUS

Vérifier la pression d'air dans les pneus. Pressions correctes : 1,0 – 1,2 bar.

## 4 COMMANDES

Voir figures 7-10.

### 4.1 CHOKE (L)

Pour démarrer le moteur à froid :



1. Choke ouvert



2. Choke fermé (pour les démarrages à froid)

### 4.2 POMPE (PRIMER) (M)



Pour faciliter le démarrage à froid, appuyer sur le caoutchouc de la pompe pour injecter de l'essence dans le tuyau d'arrivée du carburateur.

### 4.3 CLÉ DE CONTACT (K)

Introduire la clé à fond. Sinon, le moteur ne démarre pas. Ne pas tourner la clé !



1. Le moteur peut démarrer quand la clé est introduite à fond.

2. Le moteur ne démarre pas lorsque la clé est retirée.

### 4.4 POIGNÉE DE DÉMARREUR (H)

Cordon de lancement manuel avec enrouleur.

### 4.5 JAUGE (R)



Permet de vérifier le niveau d'huile moteur et de faire l'appoint. La jauge possède deux marques :

FULL = niveau maximum d'huile

ADD = niveau minimum d'huile

### 4.6 EMBOUT DE REMPLISSAGE (Q)



a. Pour faire le plein de carburant.

### 4.7 BOUCHON DE VIDANGE D'HUILE (P)

Pour vidanger l'huile du moteur.

### 4.8 BOUTON DU DÉMARREUR ÉLECTRIQUE (N)

Active le démarreur électrique.

### 4.9 CÂBLE DU DÉMARREUR ÉLECTRIQUE (O)

Fournit le courant au démarreur. Brancher le câble sur une prise 220/230 V avec mise à la terre. Il est prudent de prévoir un fusible de perte à la terre.

### 4.10 LEVIER DE VITESSES (B)



**Pour éviter d'endommager la boîte de vitesses, ne jamais actionner le levier de vitesses tant que le moteur n'est pas à l'arrêt.**

La machine possède 6 vitesses en marche avant et 2 en marche arrière.

### 4.11 LEVIER D'EMBRAYAGE - CONDUITE (D)



Mettre l'embrayage en vitesse et pousser le levier vers le guidon pour enclencher l'entraînement des roues.

Situé sur le côté gauche du guidon.

### 4.12 LEVIER D'EMBRAYAGE - FRAISE (A)



Pousser le levier vers le guidon pour enclencher la fraise et le ventilateur.

Situé sur le côté droit du guidon.

### 4.13 COMMANDE D'UNE SEULE MAIN

La machine est équipée d'une commande d'une seule main, ce qui signifie que le levier d'embrayage de l'entraînement peut verrouiller le levier d'embrayage de la fraise en position activée. Procéder comme suit :

1. Démarrage du moteur :
2. Appuyer sur le levier d'embrayage de la fraise et le levier d'embrayage de l'entraînement.
3. Le levier d'embrayage de la fraise reste activé, même si l'on retire la main.

### 4.14 RÉGLAGE DU DÉFLECTEUR (E)

Le réglage de la distance d'éjection s'effectue grâce au levier de commande du déflecteur (9).



1. La distance augmente en déplaçant le levier vers l'avant.



2. La distance diminue en déplaçant le levier vers l'arrière.

### 4.15 MANETTE DE RÉGLAGE (24)

Modifie la direction de l'éjection.



la gauche- L'éjecteur pivote vers la gauche

la droite - L'éjecteur pivote vers la droite

### 4.16 PATINS (G)

Utilisés pour régler la hauteur du carter par rapport au sol.

### 4.17 OUTIL DE DÉGAGEMENT DE L'ÉJECTEUR (F)

L'outil de dégagement de l'éjecteur est situé sur un support dans le haut du carter de la fraise. Il doit toujours être utilisé pour nettoyer l'éjecteur et la fraise.



**Couper impérativement le moteur avant de nettoyer l'éjecteur.**



**Ne jamais introduire la main dans l'éjecteur du chasse-neige pour éviter de se blesser grièvement.**

### 4.18 POIGNÉES CHAUFFANTES (23)

La machine est équipée de poignées chauffantes (système électrique). Pour activer le chauffage, mettre le commutateur dans la position souhaitée.



La gauche – chauffage maximum

Au centre – pas de chauffage

La droite – chauffage léger

Le chauffage ne fonctionne que lorsque le moteur tourne.

### 4.19 LEVIERS DE TRANSMISSION (22, 25)

Pour faciliter les virages à gauche et à droite, la transmission peut être temporairement déconnectée de chacune des roues comme suit :

- Tirer le levier (25) à l'aide de l'index gauche pour faire tourner la machine à gauche.
- Tirer le levier (22) à l'aide de l'index droit pour faire tourner la machine à droite.

## 5 UTILISATION DU CHASSE-NEIGE

### 5.1 GÉNÉRALITÉS

Ne pas démarrer le moteur avant d'avoir accompli toutes les étapes décrites sous le chapitre MONTAGE.



**Avant d'utiliser le chasse-neige, lire attentivement le mode d'emploi, les instructions et les étiquettes de sécurité apposées sur la machine.**



**Porter impérativement des lunettes de protection ou une visière pendant l'utilisation, la maintenance et les entretiens.**

### 5.2 AVANT LE DÉMARRAGE

Commencer par verser de l'huile dans le moteur.



**Ne pas démarrer le moteur avant de l'avoir rempli d'huile sous peine de l'endommager sérieusement.**

1. Placer la machine sur un sol plat.
2. Retirer la jauge (R) et contrôler le niveau d'huile. Voir figures 10.
3. Le niveau d'huile doit se situer entre « ADD » et « FULL ». Voir figure 10.
4. Si nécessaire, ajouter de l'huile jusqu'à atteindre le niveau marqué « FULL ». Voir figure 10.
5. Utiliser une huile de bonne qualité, portant le label A.P.I service SF, SG ou SH.  
Utiliser de l'huile SAE 5W30. Si la température descend en dessous de -18 °C, utiliser de l'huile SAE 10W30.



**Ne pas utiliser d'huile SAE 10W40.**

### 5.3 REMPLISSAGE DU RÉSERVOIR D'ESSENCE

Utiliser uniquement du carburant sans plomb. Ne pas utiliser de mélange 2 temps.

REMARQUE ! L'essence sans plomb ne se conserve pas indéfiniment. Ne pas l'utiliser au-delà de trente jours après l'achat.

Des carburants respectueux de l'environnement, par ex. l'essence alkylate, peuvent également être utilisées. Par leur composition, ils ont un impact réduit sur la nature et la santé.



**L'essence est très inflammable. La conserver dans des récipients spécialement conçus à cet effet.**



**Conserver l'essence dans un lieu frais et bien ventilé – pas dans la maison – et hors de portée des enfants.**



**Faire le plein d'essence uniquement à l'extérieur, et ne pas fumer pendant l'opération. Faire le plein de carburant avant de démarrer le moteur. Ne jamais enlever le bouchon du réservoir ou procéder au remplissage quand le moteur tourne ou est encore chaud.**

Ne pas remplir le réservoir à ras bord. d. Revisser fermement le bouchon du réservoir et essuyer l'essence qui aurait débordé.

### 5.4 DÉMARRAGE DU MOTEUR (SANS DÉMARREUR ÉLECTRIQUE)



1. Vérifier que les leviers d'embrayage de la transmission et de la fraise sont débrayés (fig. 7).
2. Introduire la clé de contact. Un « clic » net doit se faire entendre. Ne pas tourner la clé !

3. Régler la position du choke . Remarque : Un moteur chaud n'a pas besoin de choke pour démarrer.
4. Appuyer sur le caoutchouc de la pompe 2 ou 3 fois. Vérifier que l'orifice soit couvert lors de la pression sur le caoutchouc (M, fig. 8). Remarque : Ne pas utiliser la pompe lorsque le moteur est chaud.
5. Pour démarrer le moteur, tirer d'un coup sec sur la corde du lanceur jusqu'à sentir une résistance.
6. Lorsque le moteur démarre, tourner le choke vers la gauche pour l'ouvrir complètement.



**Ne pas faire tourner le moteur à l'intérieur d'un bâtiment. Les gaz d'échappement contiennent du monoxyde de carbone, un gaz très toxique.**

### 5.5 DÉMARRAGE DU MOTEUR (AVEC DÉMARREUR ÉLECTRIQUE)

1. Brancher le câble d'alimentation à une rallonge mise à la terre. Brancher ensuite la rallonge à une prise murale 220/230 V avec prise de terre.
2. Vérifier que les leviers d'embrayage de la transmission et de la fraise sont débrayés (fig. 7).
3. Introduire la clé de contact. Un « clic » net doit se faire entendre. Ne pas tourner la clé !
4. Régler la position du choke . Remarque : Un moteur chaud n'a pas besoin de choke pour démarrer.
5. Appuyer sur le caoutchouc de la pompe 2 ou 3 fois. Vérifier que l'orifice soit couvert lors de la pression sur le caoutchouc (M, fig. 8). Remarque : Ne pas utiliser la pompe lorsque le moteur est chaud.
6. Démarrage du moteur :
  - A. Appuyer sur le starter pour démarrer.
  - B. Lorsque le moteur démarre, relâcher le starter et tourner lentement le choke vers la gauche pour l'ouvrir .
  - C. Si le moteur a des soubresauts, fermer immédiatement le choke et le rouvrir progressivement.
  - D. Commencer par débrancher la rallonge de la prise. Débrancher ensuite la rallonge du moteur.  
Remarque : Les moteurs à démarreur électrique ont une sécurité intégrée. Ils s'arrêtent automatiquement en cas de surchauffe et ne redémarreront qu'après avoir refroidi, soit après 5 à 10 minutes.
7. Lorsque le moteur démarre, tourner le choke vers la gauche pour l'ouvrir complètement.



**Ne pas faire tourner le moteur à l'intérieur d'un bâtiment. Les gaz d'échappement contiennent du monoxyde de carbone, un gaz très toxique.**

### 5.6 TEST DE SÉCURITÉ

Cette machine est équipée de plusieurs dispositifs mécaniques visant à assurer la sécurité de l'utilisateur.

**Entre le démarrage et l'utilisation de la machine, procéder au test de sécurité suivant.**

Si l'unité ne fonctionne pas de la manière décrite, **NE PAS** l'utiliser. Dans ce cas, contacter un atelier agréé pour faire procéder aux réparations requises.

#### Test de la fraise

1. Faire tourner le moteur.
2. Enfoncer le levier de la fraise pour la mettre en rotation.
3. Relâcher le levier de la fraise – elle doit s'arrêter dans les 5 secondes.

**Test d'entraînement**

1. Pendant que le moteur tourne, mettre le levier sur la 1<sup>re</sup> vitesse ou l'accélérateur sur vitesse réduite.
2. Appuyer sur le levier d'entraînement – l'unité doit se mettre en mouvement.
3. Relâcher le levier; l'unité doit s'arrêter.

**5.7 ARRÊT**

1. Débrayer les deux leviers. Remarque : Si le chasse-neige continue à fonctionner, voir le point RÉGLAGE DES CÂBLES ci-dessous.

2. Retirer la clé de contact. Ne pas tourner la clé !



**Si la machine est abandonnée sans surveillance, couper le moteur et retirer la clé de contact.**

**5.8 DÉMARRAGE**

1. Démarrer le moteur comme indiqué ci-dessus et le laisser chauffer pendant quelques minutes.
2. Régler le déflecteur.
3. Tourner le levier de réglage et régler le déflecteur pour éjecter la neige du côté sous le vent.
4. Mettre le levier de vitesses dans la position appropriée.



**Pour éviter d'endommager la boîte de vitesses, ne jamais actionner le levier de vitesses tant que le moteur n'est pas à l'arrêt.**

5. Enfoncer le levier de commande de la fraise (A, fig. 7) pour la faire fonctionner ainsi que le ventilateur.



**Attention à la fraise. Ne pas approcher les mains, les pieds, les cheveux ou les vêtements lâches des parties mobiles.**

6. Enfoncer le levier d'embrayage de la fraise (D, fig. 7). En fonction de la vitesse enclenchée, le chasse-neige se met en mouvement vers l'avant ou l'arrière.

**5.9 CONSEILS DE CONDUITE**

**Le pot d'échappement et les éléments environnants peuvent devenir très chauds lorsque le moteur tourne. Risque de brûlure.**

1. Adapter la vitesse aux conditions d'enneigement. Adapter l'allure au moyen du changement de vitesse, pas de l'accélérateur.
2. Pour un déneigement efficace, passer le chasse-neige juste après une chute de neige.
3. Si possible, éjecter la neige du côté sous le vent.
4. Adapter les patins au type de sol au moyen des vis (fig. 1 - A) :
  - sur sol plat, par ex. l'asphalte, les patins doivent se trouver environ à 3 mm en dessous de la lame.
  - sur sol irrégulier, par ex. un chemin en gravier, les patins doivent se trouver environ à 30 mm en dessous de la lame.



**Les patins doivent être réglés de telle manière que le gravier et les pierres ne pénètrent pas dans le chasse-neige. En effet, ils risqueraient d'être éjectés à grande vitesse et de blesser quelqu'un.**

Les patins doivent être réglés à la même hauteur de chaque côté.

5. Adapter la vitesse de travail pour que la neige soit éjectée de manière régulière.



**Si de la neige bouche l'éjecteur, ne tenter de la retirer qu'après avoir :**

- débrayé les deux leviers pour arrêter le moteur.
- retiré la clé de contact.
- Ne pas introduire les mains dans l'éjecteur ou la fraise. Utiliser impérativement l'outil fourni pour dégager l'éjecteur.

**5.10 APRÈS L'UTILISATION**

1. Vérifier si aucune pièce n'est desserrée ou endommagée. Remplacer si nécessaire.
2. Resserrer les vis et écrous.
3. Éliminer la neige à l'aide d'une brosse.
4. Actionner plusieurs fois toutes les commandes.
5. Mettre le choke en position H



**Ne pas bâcher la machine tant que le moteur et le pot d'échappement sont chauds.**

**6 ENTRETIEN****6.1 PÉRIODICITÉ DE LA MAINTENANCE**

Élément d'entretien	Fréquence	Type	Par.
Test de sécurité	Au tout début		5.6
Vidange huile moteur	Après 2 heures puis toutes les 50 heures d'utilisation.	SAE 5W30 - 10W40	6.2
Courroies d'entraînement, vérification	Après 2 heures puis tous les ans.		7.5
Axe de fraise, graissage	10 heures	Graisse au lithium	7.2
Mécanisme de rotation de l'éjecteur, graisser/vérifier	10 heures	Huile 10 W	7.1
Déflecteur, graissage	10 heures	Huile 10 W	-
Câbles, graissage	10 heures	Huile 10 W	-
Attaches, lubrification	10 heures	Huile 10 W	-
Pression des pneus, vérification	50 heures		3.7
Vis sans fin fraise, vérification	50 heures	Huile hiver pour vis sans fin	-
Vérification/remplacement de la bougie	100 heures	RC124YC	6.3

**6.2 VIDANGE D'HUILE**

Remplacer l'huile une première fois après 2 heures d'utilisation, puis après 25 heures d'utilisation ou une fois par saison. Vidanger l'huile quand le moteur est chaud.



**L'huile moteur peut être très chaude lorsqu'elle est vidangée immédiatement après l'arrêt du moteur. Il est donc recommandé de laisser refroidir le moteur pendant quelques minutes avant d'effectuer la vidange.**

1. Incliner le chasse-neige légèrement vers la droite pour que le bouchon de vidange se trouve au point le plus bas du moteur.
  2. Dévisser le bouchon de vidange d'huile.
  3. Recueillir l'huile dans un récipient.
  4. Revisser le bouchon de vidange d'huile.
  5. Remplir d'huile neuve ; pour le type d'huile, voir le chapitre AVANT LE DEMARRAGE ci-dessus.
- Capacité d'huile du carter de vilebrequin : 0,8 litre.

### 6.3 BOUGIE D'ALLUMAGE

Vérifier la bougie d'allumage une fois par an ou toutes les 100 heures d'utilisation.

La nettoyer ou la remplacer si les électrodes ont brûlé.

Recommandations du fabricant de moteur : Champion J-8C, Autolite 356.

Écartement correct : 0,7/-0,8 mm

### 6.4 CARBURATEUR

Le carburateur est correctement réglé à la sortie d'usine. Si un réglage est requis, contacter un service technique agréé.

## 7 GRAISSAGE



**Avant de procéder à l'entretien :**  
- Arrêter le moteur.  
- Retirer la clé de contact.

Si les instructions précisent que la machine doit être soulevée à l'avant et appuyée sur le carter de la fraise, il faut vider le réservoir d'essence.



**Vider le réservoir à l'extérieur lorsque le moteur est froid. Ne pas fumer. Mettre l'essence récupérée dans un récipient approprié.**

### 7.1 ÉJECTEUR

Lubrifier la bride de l'éjecteur et la vis sans fin du levier de réglage toutes les 5 heures d'utilisation ainsi qu'après un remisage prolongé.

### 7.2 ARBRE DE LA FRAISE

Lubrifier les points de graissage de l'arbre de la fraise à l'aide d'un pistolet de graissage toutes les 10 heures d'utilisation (fig. 11). Ne pas oublier de graisser l'arbre à chaque remplacement des boulons de cisaillement.

Démonter les boulons avant chaque remisage prolongé.

Lubrifier à l'aide d'un pistolet de graissage puis faire tourner la fraise librement sur l'axe avant de replacer les boulons.

### 7.3 VIS SANS FIN

La vis sans fin est remplie en usine d'un lubrifiant spécial. En principe, elle ne requiert pas d'entretien.

Une fois par an, retirer le bouchon et vérifier si la vis sans fin contient du lubrifiant (fig. 12).

Si elle fuit ou qu'elle a été réparée, ajouter du lubrifiant. La vis sans fin contient au maximum 92 grammes de lubrifiant. Utiliser Shell Darina 1, Texaco Thermatex EP1, Mobiltem 78, Benalene #372 Grease ou un lubrifiant similaire.

### 7.4 ARBRE HEXAGONAL

L'arbre hexagonal, les couronnes d'entraînement et les chaînes ne doivent pas être graissés. Les roulements et les bagues sont lubrifiés en permanence et ne nécessitent pas d'entretien.

En graissant ces pièces, de la graisse parviendrait sur la roue de friction et le plateau des disques, ce qui endommagerait la roue de friction caoutchoutée.

### 7.5 COURROIES – GÉNÉRALITÉS

Vérifier et régler les courroies d'entraînement à chaque saison. Remplacer si nécessaire. Cette intervention doit obligatoirement être confiée à un centre de service agréé.

## 8 ENTRETIEN ET RÉPARATIONS



**Avant de procéder à l'entretien :**  
- Arrêter le moteur.  
- Retirer la clé de contact.

Si les instructions précisent que la machine doit être soulevée à l'avant et appuyée sur le carter de la fraise, il faut vider le réservoir d'essence.



**Vider le réservoir à l'extérieur lorsque le moteur est froid. Ne pas fumer. Mettre l'essence récupérée dans un récipient approprié.**

### 8.1 RÉGLAGE DE LA LAME

La lame s'use à la longue.

Procéder à son réglage (toujours en même temps que celui des patins)

La lame est réversible. Il suffit de la retourner lorsque le premier côté est usé.

### 8.2 RÉGLAGE DES COURROIES D'ENTRAÎNEMENT

Contrôler (et retendre si nécessaire) les courroies d'entraînement une première fois après 2 à 4 heures d'utilisation, puis à chaque mi-saison. Contrôler ensuite deux fois par an.

À chaque réglage ou remplacement des courroies, régler également les câbles de commande (voir ci-dessous).

#### 8.2.1 Courroie d'entraînement des roues (fig. 13 - A)

La courroie est équipée d'une poulie de tension à ressort. Aucun réglage n'est requis. Si la courroie patine, la remplacer.

#### 8.2.2 Courroie d'entraînement de la fraise (fig. 13 - B)

1. Retirer le carter de la courroie (1) en desserrant les vis (2). Voir fig. 14.
2. Détacher la poulie de tension (C) et la pousser d'environ 3 mm vers la courroie (fig. 17).
3. Serrer les écrous de la poulie de tension.
4. Vérifier la tension de la courroie en appuyant le levier d'entraînement de la fraise vers le bas. Il doit être possible d'enfoncer la courroie de 12-13 mm d'un simple pression du doigt (fig. 16).
5. Répéter les opérations ci-dessus si d'autres réglages sont requis.
6. Remonter le carter de courroie. Voir fig. 14.

### 8.3 RÉGLAGE DU GUIDE-COURROIE

1. Retirer le carter de bougie.
2. Retirer le carter de la courroie (1) en desserrant les vis (2). Voir fig. 14.
3. Actionner le levier d'entraînement de la fraise (fig. 7)

4. Contrôler la distance entre le guide et la courroie. L'écartement doit être de 3 mm. Voir fig. 13.
5. Si un réglage est nécessaire, desserrer la vis du guide et régler l'écartement approprié.
6. Serrer fermement la vis.
7. Remonter le carter de courroie.
8. Remonter le carter de bougie.

#### 8.4 RÉGLAGE DU CÂBLE D'ENTRAÎNEMENT

Voir fig. 15.

1. Desserrer l'écrou (A).
2. Tirer le train de roues manuellement vers l'arrière jusqu'à ce qu'il n'y ait plus de jeu.
3. Serrer l'écrou (A).

#### 8.5 RÉGLAGE DU CÂBLE DE LA FRAISE

Voir fig. 15.

1. Desserrer l'écrou (B).
2. Visser la partie fileté (C) dans la gaine (D) jusqu'à ce que le jeu disparaisse.
3. Serrer l'écrou (B).

#### 8.6 REMONTER LES BOULONS DE CISAILLEMENT

La fraise est fixée à l'arbre par des boulons spéciaux (S, fig. 11) destinés à casser si quelque chose se bloque dans le carter de la fraise.

 **Utiliser exclusivement des pièces d'origine. L'utilisation d'autres types de boulons pourrait occasionner des dégâts importants.**

1. Arrêter le moteur.
2. Débrancher la bougie.
3. Vérifier que toutes les parties mobiles sont à l'arrêt.
4. Retirer l'objet coincé dans la fraise.
5. Lubrifier l'arbre de la fraise (voir ci-dessus).
6. Aligner les trous de l'axe et de la fraise.
7. Éliminer les débris de boulon.
8. Placer le nouveau boulon d'origine. Si une rondelle est fournie avec l'écrou, placer celle-ci dans le plus grand trou de l'axe de la fraise.

#### 8.7 AMPOULE DU PHARE

 **Utiliser exclusivement des ampoules 27 W d'origine. Ne pas utiliser d'ampoules plus puissantes pour ne pas endommager le projecteur.**

L'ampoule du projecteur se fixe par un culot à baïonnette. Voir fig. 6. Remplacer l'ampoule comme suit:

1. Tourner l'ampoule d'environ 30° vers la gauche et la retirer.
2. Détacher les fixations en plastique de part et d'autre de l'ampoule et débrancher le câble.
3. Mettre une ampoule neuve en inversant l'ordre des étapes ci-dessus.

## 9 REMISAGE

 **Ne jamais conserver de l'essence ou un chasse-neige dont le réservoir n'est pas vide à l'intérieur d'un bâtiment ou dans un endroit où les émanations sont susceptibles d'entrer en contact avec une flamme nue, une étincelle, des cigarettes, etc.**

Si le chasse-neige doit être remisé pour plus de 30 jours, suivre les recommandations suivantes :

1. Vider le réservoir d'essence.
2. Laisser tourner le moteur jusqu'à ce que tout le carburant soit consommé.

 **Vider le réservoir à l'extérieur lorsque le moteur est froid. Ne pas fumer. Mettre l'essence récupérée dans un récipient approprié.**

3. Remplacer l'huile si la vidange n'a pas été effectuée depuis plus de 3 mois.
4. Retirer la bougie et verser un peu d'huile moteur (environ 30 ml) dans le cylindre. Tirer lentement le cordon du démarreur plusieurs fois. Revisser la bougie.
5. Nettoyer complètement le chasse-neige.
6. Lubrifier toutes les pièces. Voir le chapitre GRAISSAGE ci-dessus.
7. Vérifier l'état du chasse-neige. Réparer si nécessaire.
8. Retoucher les éclats dans la peinture.
9. Mettre de l'antirouille sur le métal à nu.
10. Si possible, remisé le chasse-neige à l'intérieur.

## 10 EN CAS DE CASSE

Pour la réparation et l'entretien des machines, s'adresser à un service agréé. Utiliser exclusivement des pièces d'origine.

Pour les utilisateurs qui entretiennent eux-mêmes leur chasse-neige : utiliser exclusivement des pièces d'origine. Elles s'adaptent parfaitement et facilitent la tâche.

Les pièces de rechange sont disponibles chez les vendeurs et centres de service agréés.

Pour commander les pièces de rechange : mentionner le modèle, l'année de l'achat, le modèle et le numéro de série.

## 11 CONDITIONS GÉNÉRALES D'ACHAT

Une garantie totale couvre les défauts matériels et les vices de fabrication. L'utilisateur est tenu de suivre scrupuleusement les instructions contenues dans la documentation fournie.

Sont exclus de la garantie les dégâts consécutifs à :

- la méconnaissance du contenu de la documentation fournie
- la négligence
- un usage ou un assemblage incorrects ou non autorisés
- l'utilisation d'autres éléments que les pièces d'origine
- l'utilisation d'accessoires non fournis ou non agréés par Stiga

**Sont également exclus de la garantie:**

- les pièces d'usure telles que courroies d'entraînement, fraises, pneus, boulons de cisaillement et câbles
- l'usure normale.
- les moteurs. Ceux-ci sont couverts par la garantie fournie par leur fabricant et font l'objet de conditions générales séparées.

L'acquéreur est protégé par les lois nationales de chaque pays. La présente garantie ne limite en aucun cas les droits dont il dispose dans le cadre de ces législations.

## 1 SÍMBOLOS

Se han incluido los siguientes símbolos en la máquina para recordarle que debe manejarla con el debido cuidado y atención.

A continuación se indica el significado de los distintos símbolos.



Advertencia.



Lea el manual del usuario antes de utilizar la máquina.



Peligro: hélice giratoria. Mantenga las manos alejadas del conducto de salida.



Peligro: ventilador giratorio.



Mantenga manos y pies alejados de componentes giratorios.



Mantenga a otras personas a una distancia prudencial de la máquina.



No dirija nunca el conducto de salida hacia otras personas.



Retire la llave de contacto de la máquina antes de empezar a utilizarla.



Riesgo de quemaduras.



Utilice siempre protección para los oídos.



Riesgo de vapores tóxicos.



Riesgo de incendio.

## 2 INSTRUCCIONES DE SEGURIDAD

### 2.1 INFORMACIÓN GENERAL

- Lea atentamente estas instrucciones. Es conveniente que conozca bien todos los controles y el uso correcto de la máquina.
- No permita que el quitanieves sea utilizado por niños ni por personas que no hayan leído estas instrucciones. La ley puede imponer restricciones en lo que se refiere a la edad del conductor.
- No utilice la máquina cuando haya otras personas (en especial niños) o animales en las proximidades.
- Recuerde que el conductor es responsable de los accidentes que sufran otras personas o sus propiedades.
- Procure no tropezar o caer, especialmente cuando esté conduciendo marcha atrás.
- No utilice el quitanieves bajo los efectos del alcohol o medicamentos ni cuando esté cansado o enfermo.

### 2.2 PREPARATIVOS

- Revise la zona que va a limpiar y retire todos los objetos extraños.
- Desactive todos los controles antes de poner el motor en marcha.

- No utilice el quitanieves si no lleva la ropa apropiada. Utilice un calzado cuyas suelas no resbalen sobre la superficie.
- Advertencia: la gasolina es altamente inflamable.
  - a. Guárdela siempre en recipientes diseñados a tal efecto.
  - b. Llene siempre el depósito al aire libre y no fume cuando esté repostando.
  - c. Ponga la gasolina antes de arrancar el motor. No quite el tapón del depósito ni añada gasolina con el motor en marcha o caliente.
  - d. Apriete bien el tapón del depósito y limpie el combustible que se haya derramado.
- Ajuste la altura de la caja de la hélice para mantenerla por encima de superficies de grava.
- Bajo ninguna circunstancia se deben hacer ajustes con el motor en marcha (salvo que se indique lo contrario en las instrucciones).
- Espere que el quitanieves se ajuste a la temperatura ambiente antes de usarlo.
- Utilice siempre un visor o gafas de protección durante el uso, el mantenimiento y las reparaciones.

### 2.3 FUNCIONAMIENTO

- Mantenga manos y pies alejados de componentes giratorios. Preste especial atención a la abertura del conducto de salida.
- El quitanieves solo se debe utilizar para retirar nieve.
- Tenga cuidado cuando circule sobre superficies de grava, pavimentos y carreteras. Preste atención al tráfico y a peligros ocultos.
- No dirija nunca el conducto de salida hacia una vía pública o el tráfico.
- Si el quitanieves se golpea contra un objeto extraño, apague el motor, desconecte el cable de la bujía y revise la máquina para ver si está dañada. Repare los daños antes de volver a usar la máquina.
- Si la máquina vibra de forma anormal, apague el motor y busque la causa. Las vibraciones suelen indicar alguna avería.
- Apague el motor y desconecte el cable de la bujía:
  - a. Si la máquina tiende a desviarse de la posición de conducción.
  - b. Si la caja de la hélice o el conducto de salida están bloqueados y requieren limpieza.
  - c. Antes de realizar un ajuste o reparación.
- Compruebe que las piezas giratorias se han detenido y que todos los controles están desactivados antes de efectuar trabajos de limpieza, reparación o revisión.
- Antes de alejarse de la máquina, desactive todos los controles, póngala en punto muerto, apague el motor y retire la llave de contacto.
- No ponga en marcha el motor en lugares cerrados, salvo cuando entre o salga con la máquina de su lugar de almacenamiento y solo después de comprobar que la puerta de acceso está abierta. Los humos de escape son tóxicos.
- No conduzca de través por pendientes. Vaya en línea recta, de arriba abajo y de abajo arriba. Extreme las precauciones cuando cambie de sentido en un terreno inclinado. Evite las pendientes pronunciadas.

- No utilice nunca la máquina con una protección insuficiente o sin los dispositivos de seguridad.
- No desconecte ni desactive los dispositivos de seguridad.
- No fuerce el motor ni modifique su reglaje. El riesgo de lesiones aumenta cuando el motor funciona a altas revoluciones.
- No utilice el quitanieves cerca de recintos, vehículos, ventanas, pendientes, etc. sin haber ajustado correctamente el deflector del conducto de salida.
- Impida la entrada de niños en la zona que va a limpiar. Procure que otro adulto se encargue de vigilar a los niños.
- No sobrecargue la máquina conduciéndola a excesiva velocidad.
- Tenga cuidado al dar marcha atrás. Mire hacia atrás antes de iniciar la maniobra y también mientras la ejecuta para evitar posibles obstáculos.
- No dirija nunca el conducto de salida hacia otras personas. No permita que nadie se coloque delante del quitanieves.
- Desmonte la hélice cuando vaya a transportar el quitanieves o cuando no lo utilice. No conduzca a velocidad excesiva sobre superficies resbaladizas durante el transporte.
- Utilice exclusivamente accesorios aprobados por el fabricante de la máquina.
- No conduzca el quitanieves en condiciones de mala visibilidad o con iluminación insuficiente.
- Compruebe siempre que mantiene un buen equilibrio y un control adecuado del manillar.
- No toque los componentes del motor, ya que se calientan durante el uso y pueden provocar quemaduras.

#### 2.4 MANTENIMIENTO Y ALMACENAMIENTO

- Apriete todas las tuercas y tornillos para que la máquina se mantenga en perfecto estado de funcionamiento. Revise periódicamente los tornillos de seguridad.
- Utilice exclusivamente repuestos originales. Los repuestos que no sean originales pueden entrañar riesgos de lesiones, aunque se adapten a la máquina.
- No guarde nunca la máquina con combustible en el depósito en edificios donde los gases puedan entrar en contacto con llamas o chispas.
- Deje enfriar el motor antes de guardar la máquina.
- Si la máquina va a estar guardada durante un tiempo prolongado, consulte las recomendaciones en las instrucciones.
- Cambie las pegatinas de instrucciones y advertencias que se hayan deteriorado.
- Después del uso, deje el motor en marcha durante un par de minutos con la hélice conectada para evitar que se congele.

### 3 MONTAJE

Nota: Las indicaciones de izquierda y derecha se refieren a la posición de conducción por detrás del quitanieves.

#### 3.1 CONTENIDOS - EMBALAJE EXTERIOR

La caja contiene:

- Un quitanieves
- Un conducto de salida
- Un manual de instrucciones
- Un kit de montaje

Se incluyen también los siguientes artículos:

- Herramienta de limpieza (F en la fig. 7)
- Tornillos de repuesto

#### 3.2 DESEMBALAJE

1. Retire de la caja todos los componentes sueltos.
2. Corte las cuatro esquinas de la caja y deje caer los laterales.
3. Afloje los torillos (B) que sujetan los patines a la base. Consulte la fig. 1 (solo en algunos modelos).
4. Saque el quitanieves de la caja.
5. Corte la cinta de plástico que sujeta los cables de control en la parte inferior del manillar.

#### 3.3 MANILLAR (FIG. 2)

1. Afloje (sin quitarlas) las tuercas de sujeción en los orificios superiores.
2. Despliegue la sección superior del manillar. ¡ATENCIÓN! Procure que no se crucen los cables de control.
3. Desde la parte de fuera, coloque tornillos en los orificios inferiores y monte las siguientes piezas:  
A Tornillos  
D Contratuerca
4. Apriete las cuatro tuercas.

#### 3.4 CONDUCTO DE SALIDA DE NIEVE (FIG. 3)

1. Coloque el conducto de salida sobre las pestañas en el anillo del conducto.
2. Monte los tornillos (H) desde el interior. Monte y apriete solo los dos tornillos (E e I). No monte todavía la tuerca (F).
3. Monte la abrazadera (G) sobre el cable del deflector del conducto de salida y monte la unidad en el tornillo trasero (H). Monte y apriete la tuerca (F).
4. Gire el conducto de salida totalmente a derecha e izquierda y compruebe que el cable se doble con normalidad sin estiramientos anormales. Ajuste al abrazadera (G) en caso necesario.
5. Compruebe/apriete todos los tornillos y tuercas a la brida.

#### 3.5 PALANCA DE CAMBIOS (FIG. 4)

 No accione la palanca de cambios con el motor detenido, pues destruiría la caja de cambios.

Coloque la palanca de cambios en una posición que permita introducir fácilmente la junta de rótula esférica (L) en el orificio de la palanca (M).

Coloque la arandela y apriete la tuerca.

#### 3.6 REVISIÓN DE LOS CABLES DE CONTROL

Es posible que deba ajustar los cables de control antes de usar el quitanieves por primera vez.

Consulte el apartado AJUSTE DE LOS CABLES DE CONTROL.



### 3.7 PRESIÓN DE LOS NEUMÁTICOS

Compruebe la presión de aire de los neumáticos. Presión correcta: 1,0 – 1,2 bares.

## 4 CONTROLES

Consulte las figuras 7-10.

### 4.1 ESTÁRTER (L)

Se utiliza para arrancar el motor en frío:



1. Abierto.



2. Cerrado (para arranques en frío).

### 4.2 CEBADOR (M)



Al pulsar el cebador de goma se inyecta combustible en el conducto de entrada del carburador, lo que facilita el arranque del motor en frío.

### 4.3 LLAVE DE CONTACTO (K)

Debe estar introducida por completo para que se pueda poner en marcha el motor. ¡No gire la llave!



1. Llave introducida por completo: el motor se puede poner en marcha.

2. Llave extraída: el motor no se puede poner en marcha.

### 4.4 MANILLA DE ARRANQUE (H)

Cuerda de arranque manual con rebobinado.

### 4.5 VARILLA DE NIVEL DE ACEITE (R)



Para añadir aceite al motor y comprobar el nivel. La varilla tiene dos marcas de nivel:  
FULL = nivel de aceite máximo  
ADD = nivel de aceite mínimo

### 4.6 TAPÓN DE LLENADO (Q)



Para añadir gasolina.

### 4.7 TAPÓN DE VACIADO DE ACEITE (P)

Para vaciar el aceite usado durante un cambio de aceite.

### 4.8 BOTÓN DE ARRANQUE – ARRANQUE ELÉCTRICO (N)

Activa el motor de arranque eléctrico.

### 4.9 CABLE DE ALIMENTACIÓN – ARRANQUE ELÉCTRICO (O)

Suministra alimentación eléctrica al motor de arranque. Conecte el cable a un enchufe de 220/230 V con toma de tierra utilizando un prolongador con toma de tierra. Se recomienda utilizar un protector.

### 4.10 PALANCA DE CAMBIOS (B)



No accione la palanca de cambios con el motor detenido, pues destruiría la caja de cambios.

La máquina tiene 6 marchas hacia adelante y 2 hacia atrás para regular la velocidad.

### 4.11 PALANCA DE EMBRAGUE – CONDUCCIÓN

### (D)



Acciona las ruedas si hay una marcha seleccionada y se empuja la palanca hacia el manillar.

Está situada en el lado izquierdo del manillar.

### 4.12 PALANCA DE EMBRAGUE – HÉLICE (A)



Conecta la hélice y el ventilador cuando se baja la palanca hacia el manillar.

Está situada en el lado derecho del manillar.

### 4.13 CONTROL CON UNA MANO

La máquina está equipada con control con una mano, que significa que la palanca de embrague de hélice puede bloquear la palanca de embrague de conducción en la posición activada. Realice las siguientes operaciones:

1. Arranque el motor.
2. Pulse la palanca de embrague de hélice y la palanca de embrague de conducción.
3. Retire la mano de la palanca de embrague de conducción y esta seguirá activada.

### 4.14 PALANCA, DEFLECTOR DEL CONDUCTO DE SALIDA (E)

Palanca en el panel para ajustar el deflector del conducto de salida (9)



1. Palanca hacia delante: mayor distancia de lanzamiento.



2. Palanca hacia atrás: menor distancia de lanzamiento.

### 4.15 INTERRUPTOR DE AJUSTE (24)

Cambia la dirección de salida de la nieve.



hacia la izquierda: el conducto de salida gira hacia la izquierda

hacia la izquierda: el conducto de salida gira hacia la izquierda

### 4.16 PATINES (G)

Se utilizan para regular la altura de la caja de la hélice sobre el suelo.

### 4.17 HERRAMIENTA DE LIMPIEZA (F)

La herramienta de limpieza está colocada en un soporte sobre la caja de la hélice. Se utiliza para limpiar el conducto de salida y la hélice.



Pare el motor antes de limpiar el conducto de salida.



No utilice las manos para limpiar el conducto de salida de nieve, ya que podría sufrir lesiones graves.



Utilice la herramienta de limpieza suministrada.

#### 4.18 CALEFACCIÓN DEL MANILLAR (23)

La máquina está equipada con calefacción eléctrica del manillar. Para activar la calefacción, coloque el interruptor en la posición deseada:



Derecha: calefacción al máximo

Centro: sin calefacción

Izquierda: calefacción al mínimo

**La calefacción solo puede activarse cuando el motor está en marcha.**

#### 4.19 PALANCAS DE DESCONEXIÓN DE LA TRANSMISIÓN (22, 25)

Para facilitar los giros a derecha/izquierda, es posible desconectar temporalmente la transmisión de la rueda respectiva, del siguiente modo:

- Accione la palanca (25) con el dedo índice izquierdo y la máquina gira hacia la izquierda.
- Accione la palanca (22) con el dedo índice derecho y la máquina gira hacia la derecha.

## 5 USO DEL QUITANIEVES

### 5.1 INFORMACIÓN GENERAL

No ponga el motor en marcha hasta haber realizado todas las operaciones descritas en el apartado MONTAJE.

**No utilice el quitanieves si no ha leído y comprendido el manual y las pegatinas de instrucciones y advertencias que hay en la máquina.**

**Utilice siempre un visor o gafas de protección durante el uso, el mantenimiento y las reparaciones.**

### 5.2 ANTES DEL ARRANQUE

Añada aceite al motor antes del uso.

**No ponga el motor en marcha hasta que haya añadido aceite. La falta de aceite puede causar daños graves en el motor.**

1. Coloque la máquina en una superficie plana.
2. Extraiga la varilla (R) y compruebe el nivel de aceite. Consulte la figura 10.
3. El nivel de aceite debe estar entre las marcas "ADD" y "FULL". Consulte la figura 10.
4. Si es necesario, añada aceite hasta la marca "FULL". Consulte la figura 10.
5. Utilice aceite de buena calidad de grado A.P.I SF, SG o SH. Utilice aceite SAE 5W30. Use aceite SAE 10W30 a temperaturas por debajo de -18 °C. No utilice aceite SAE 10W40.

### 5.3 LLENADO DEL DEPOSITO DE GASOLINA

Utilice siempre gasolina sin plomo. No se debe usar gasolina mezclada con aceite para motores de dos tiempos.

¡ATENCIÓN! Tenga en cuenta que la gasolina sin plomo convencional es un producto perecedero; no compre más de la que pueda consumir en 30 días.

Se pueden utilizar combustibles ecológicos, como la gasolina con alquilatos. Este tipo de combustible tiene una composición menos nociva para las personas y el medio ambiente.



**La gasolina es altamente inflamable. Consérvelo siempre en recipientes diseñados para tal fin.**



**Conserve la gasolina en un lugar fresco y bien ventilado (no en casa) y manténgala fuera del alcance de los niños.**



**Llene siempre el depósito al aire libre y no fume cuando esté repostando. Añada el combustible antes de poner el motor en marcha. No quite el tapón del depósito ni añada gasolina con el motor en marcha o caliente.**

No llene el depósito de combustible hasta el máximo. Después de llenarlo, apriete bien el tapón del depósito y limpie el combustible que se haya derramado.

### 5.4 PUESTA EN MARCHA DEL MOTOR (SIN ARRANQUE ELÉCTRICO)

1. Compruebe que no están accionadas las palancas de los embragues de conducción y hélice. Consulte la figura 7.
2. Abra la llave de combustible (J).
3. Ponga el contacto (I) en la posición "ON".
4. Introduzca la llave de contacto y compruebe que está bien colocada. ¡No gire la llave!
5. Ponga el estérter en la posición . Nota: No es necesario usar el estérter si el motor está caliente.
6. Pulse el cebador de goma (M, fig. 8) dos o tres veces. Compruebe que el orificio está cubierto al pulsar el cebador. Nota: No utilice esta función si el motor está caliente.
7. Tire de la cuerda de arranque hasta encontrar resistencia. Tire con fuerza para poner el motor en marcha.
8. Una vez arrancado el motor, gire el estérter en sentido antihorario hasta abrirlo por completo.



**No utilice la máquina en lugares cerrados. Los humos de escape contienen gas tóxico de monóxido de carbono.**

### 5.5 PUESTA EN MARCHA DEL MOTOR (CON ARRANQUE ELÉCTRICO)

1. Conecte el cable de alimentación a un prolongador con toma de tierra. Enchufe el prolongador a una toma de 220/230 V con toma de tierra.
2. Compruebe que no están accionadas las palancas de los embragues de conducción y hélice. Consulte la figura 7.
3. Abra la llave de combustible (J).
4. Ponga el contacto (I) en la posición "ON".
5. Introduzca la llave de contacto y compruebe que está bien colocada. ¡No gire la llave!
6. Ponga el estérter en la posición . Nota: No es necesario usar el estérter si el motor está caliente.
7. Pulse el cebador de goma (M, fig. 8) dos o tres veces. Compruebe que el orificio está cubierto al pulsar el cebador. Nota: No utilice esta función si el motor está caliente.
8. Puesta en marcha del motor:
  - a. Pulse el botón de arranque para activar el motor.
  - b. Cuando se ponga en marcha el motor, suelte el botón de arranque y abra el estérter girando lentamente la palanca en sentido antihorario hasta la posición .

c. Si el motor se cala, cierre inmediatamente el estérter y vuelva a abrirlo poco a poco.

d. Desenchufe el prolongador de la toma de corriente y posteriormente desconéctelo del motor.

Nota: El motor eléctrico está equipado con protección contra sobrecargas. El motor se detiene inmediatamente al recalentarse y no se puede encender de nuevo hasta que está frío (5 - 10 minutos)

- Una vez arrancado el motor, gire el estérter en sentido antihorario hasta abrirlo por completo.



**No utilice la máquina en lugares cerrados. Los humos de escape contienen gas tóxico de monóxido de carbono.**

## 5.6 PRUEBA DE SEGURIDAD

Esta máquina está equipada con varios sistemas de seguridad mecánicos, diseñados para mantener la seguridad del operador mientras usa la unidad.

**Después de arrancar y antes de usar** la máquina, es esencial realizar la siguiente prueba de seguridad.

Si la unidad no funciona según lo previsto, **NO** la utilice. En este caso, póngase en contacto con un taller autorizado para repararla.

### Prueba de hélice

- El motor deberá estar en marcha.
- Presione la palanca de la hélice y la hélice deberá girar.
- Suelte la palanca de la hélice y la hélice deberá detenerse en menos de 5 segundos.

### Prueba de conducción

- El motor deberá estar en marcha y la palanca de cambios en 1 marcha alt. la palanca de velocidad en baja velocidad.
- Presione la palanca de conducción y la unidad deberá moverse.
- Suelte la palanca de conducción y la unidad deberá detenerse.

## 5.7 PARADA

- Suelte las dos palancas de embrague. Nota: Si el quitanieves continúa girando, consulte AJUSTE DE LOS CABLES DE CONTROL, a continuación.
- Abra la llave de combustible (J).
- Retire la llave de contacto. ¡No gire la llave!



**Detenga el motor y retire la llave de contacto si va a dejar la máquina desatendida.**

## 5.8 ARRANQUE

- Ponga el motor en marcha siguiendo las instrucciones anteriores. Déjelo funcionar durante unos minutos para que se caliente.
- Coloque el deflector del conducto de salida.
- Gire la palanca de ajuste y coloque el deflector de forma que lance la nieve en la dirección del viento.
- Ponga la palanca de cambios en la posición apropiada.



**No accione la palanca de cambios con el motor detenido, pues destruiría la caja de cambios.**

- Accione la palanca del embrague de la hélice (A en la fig. 7) para activar la hélice y el ventilador.



**Preste atención al giro de la hélice. Mantenga las manos, los pies, el cabello y las ropas lejos de las partes móviles de la máquina.**

- Accione la palanca de conducción (D en la fig. 7). El quitanieves se moverá hacia delante o atrás, dependiendo de la marcha elegida.

## 5.9 CONSEJOS PARA UNA CONDUCCIÓN SEGURA

- Mantenga el motor acelerado al máximo.



**El silenciador y las partes circundantes se calientan mucho cuando el motor está funcionando y pueden causar quemaduras.**

- Adapte la velocidad a las condiciones de la nieve. Regule la velocidad con la palanca de cambios, no con el acelerador.
- Es más fácil retirar la nieve cuando todavía está fresca.
- Lance la nieve en la dirección del viento siempre que sea posible.
- Ajuste los patines con los tornillos (A en la fig. 1) según las condiciones del terreno:
  - En terrenos planos, como el asfalto, los patines deben estar unos 3 mm por debajo de la cuchilla raspadora.
  - En terrenos irregulares, como superficies de grava, los patines deben estar unos 30 mm por debajo de la cuchilla raspadora.



**Ajuste los patines de manera que las piedras y la grava no puedan entrar en el quitanieves, ya que serían expulsadas a gran velocidad y podrían causar lesiones.**

Compruebe que los patines están a la misma altura en los dos lados.

- Regule la velocidad de forma que la nieve salga de manera uniforme.



**Si la nieve se atasca en el conducto de salida, proceda como sigue antes de intentar sacarla:**

**- Suelte las dos palancas de embrague. y apague el motor.**

**Retire la llave de contacto.**

**- Desconecte el cable de la bujía.**

**- No ponga la mano dentro del conducto de salida ni en la hélice. Utilice la herramienta de limpieza suministrada.**

## 5.10 DESPUÉS DEL USO

- Compruebe si hay piezas sueltas o dañadas y cámbielas si es necesario.
- Apriete los tornillos y tuercas que se hayan aflojado.
- Limpie con un cepillo la nieve que haya quedado en la máquina.
- Desplace todos los controles varias veces hacia adelante y hacia atrás.
- Ponga el estérter en la posición 
- Desconecte el cable de la bujía.



**No cubra la máquina hasta que se hayan enfriado el motor y el silenciador.**

## 6 MANTENIMIENTO

### 6.1 CALENDARIO DE MANTENIMIENTO

Punto de revisión	Frecuencia	Tipo	Par.
Prueba de seguridad	En cada puesta en marcha		5.6
Cambio de aceite	Después de 2 horas y, después, cada 50 horas	SAE 5W30 - 10W40	6.2
Correas de transmisión, comprobar	Después de 2 horas y, después, cada año.		7.5
Eje de la hélice, lubricar	10 horas	Grasa de litio	7.2
Mecanismo de giro del conducto de salida, lubricar/comprobar	10 horas	aceite 10W	7.1
Deflector, lubricar	10 horas	aceite 10W	-
Cables, lubricar	10 horas	aceite 10W	-
Varillaje, lubricar	10 horas	aceite 10W	-
Presión de los neumáticos, comprobar	50 horas		3.7
Engranaje helicoidal de la hélice, comprobar	50 horas	Aceite del engranaje helicoidal del peso de invierno	-
Comprobar/sustituir la bujía	100 horas	RC124YC	6.3

### 6.2 CAMBIO DE ACEITE

Cambie el aceite la primera vez después de 2 horas de funcionamiento y, posteriormente, cada 25 horas o una vez por temporada. Cambie el aceite cuando el motor esté caliente.

 **El aceite puede estar muy caliente si lo vacía inmediatamente después de apagar el motor. Espere unos minutos para que se enfríe el motor antes de vaciar el aceite.**

1. Incline el quitanieves ligeramente hacia la derecha para que el tapón de vaciado de aceite quede en el punto más bajo del motor.
2. Desenrosque el tapón de vaciado de aceite.
3. Deje que salga el aceite y recójalo en un contenedor.
4. Vuelva a enroscar el tapón de vaciado de aceite.
5. Utilice aceite limpio: del tipo indicado en el apartado ANTES DEL ARRANQUE.  
Capacidad de aceite en el cárter: 0,8 litros.

### 6.3 BUJÍA

Revise la bujía una vez al año o cada cien horas de uso.

Limpie o cambie la bujía si los electrodos están quemados. El fabricante del motor recomienda el modelo Champion RC124YC.

Distancia correcta entre electrodos: 0.7/-0.8 mm

### 6.4 CARBURADOR

El carburador viene ajustado de fábrica. Póngase en contacto con un taller autorizado si tiene que hacer algún ajuste.

## 7 ENGRASE



**Proceda como sigue antes de realizar una operación de mantenimiento:**

**Apague el motor.**

**Retire la llave de contacto.**

**- Desconecte el cable de la bujía.**

Vacíe el depósito de gasolina si las instrucciones indican que haya que levantar la parte delantera de la máquina y apoyarla sobre la caja de la hélice.



**Vacíe el depósito de gasolina al aire libre y con el motor en frío. No fume. Vierta el combustible en un contenedor de gasolina.**

### 7.1 DESCARGADOR

Engrase la brida del descargador y el engranaje helicoidal de la palanca de ajuste cada 5 horas de uso y antes de un período prolongado de almacenamiento.

### 7.2 EJE DE LA HÉLICE

Lubrique los engrasadores del eje de la hélice con una pistola de grasa cada 10 horas de uso (fig. 11). Engrase el eje siempre que cambie los tornillos de seguridad.

Retire los tornillos antes de un período prolongado de almacenamiento. Lubrique con la pistola de grasa y haga girar la hélice en el eje antes de volver a colocar los tornillos.

### 7.3 ENGRANAJE HELICOIDAL

El engranaje helicoidal viene de fábrica con un lubricante especial que normalmente no es necesario cambiar.

Afloje el tapón una vez al año y compruebe que hay lubricante en el engranaje helicoidal (fig. 12).

Añada lubricante si detecta alguna fuga o ha tenido que hacer una reparación. El engranaje helicoidal tiene capacidad para 92 gramos de lubricante como máximo.

Utilice grasa Shell Darina 1, Texaco Thermatex EP1, Mobiltem 78, Benalene #372 o similar.

### 7.4 EJE HEXAGONAL

El eje hexagonal, los piñones y las cadenas no se engrasan. Todos los cojinetes y casquillos tienen lubricación permanente y no requieren mantenimiento.

Si se engrasan estos componentes, la grasa llegará a la rueda de fricción y al plato de transmisión, lo que podría dañar el revestimiento de goma de la rueda de fricción.

### 7.5 INFORMACIÓN GENERAL SOBRE LAS CORREAS DE TRANSMISIÓN

Las correas de transmisión deben comprobarse y ajustar una vez por temporada y sustituirse cuando sea necesario. Todas estas operaciones deben realizarse en un centro de servicio autorizado.

## 8 REPARACIONES



Proceda como sigue antes de realizar una operación de mantenimiento:

**Apague el motor.**

**Retire la llave de contacto.**

**- Desconecte el cable de la bujía.**

Vacíe el depósito de gasolina si las instrucciones indican que haya que levantar la parte delantera de la máquina y apoyarla sobre la caja de la hélice.



**Vacíe el depósito de gasolina al aire libre y con el motor en frío. No fume. Vierta el combustible en un contenedor de gasolina.**

### 8.1 AJUSTE DE LA CUCHILLA RASPADORA

La cuchilla raspadora se va desgastando con el uso.

Ajuste la cuchilla raspadora (siempre con los patines).

La cuchilla raspadora es reversible, por lo que se puede usar por ambos lados.

### 8.2 AJUSTE DE LAS CORREAS DE TRANSMISIÓN

Las correas de transmisión se deben revisar (y ajustar, si es necesario) por primera vez después de 2 – 4 horas de uso, y posteriormente en la mitad de cada temporada. Esto significa que hay que revisarlas dos veces al año.

Ajuste también los cables de control si ajusta o cambia las correas.

#### 8.2.1 Correa de transmisión para conducción (A en la fig. 17)

La correa tiene una polea tensora cargada por resorte y no requiere ningún ajuste. Cambie la correa si patina.

#### 8.2.2 Correa de transmisión de la hélice (B en la fig. 17)

1. Desmonte la cubierta de protección de la correa (1) aflojando los tornillos (2). Consulte la figura 14.
2. Afloje la polea tensora (C) y desplácela unos 3 mm hacia la correa (fig. 17).
3. Apriete las tuercas de la polea tensora.
4. Presione la palanca del embrague de la hélice para comprobar la tensión de la correa. Debería ser posible desplazar la correa unos 12 - 13 mm con un dedo sin gran esfuerzo (fig. 16).
5. Repita el procedimiento anterior si tiene que hacer otros ajustes.
6. Vuelva a montar la protección de la correa. Consulte la fig. 14.

### 8.3 AJUSTE DE LA GUÍA DE LA CORREA

1. Desmonte la protección de la bujía.
2. Desmonte la cubierta de protección de la correa (1) aflojando los tornillos (2). Consulte la figura 14.
3. Accione la palanca del embrague de la hélice (A en la fig. 7).
4. Mida la distancia entre la guía de la correa y la correa. La distancia debe ser de 3 mm. Consulte la fig. 13.
5. Si es necesario ajustar, afloje el tornillo de la guía de la correa y corrija la distancia.
6. Apriete el tornillo.

7. Vuelva a montar la protección de la correa.

8. Vuelva a montar la protección de la bujía.

### 8.4 AJUSTAR EL CABLE DE CONDUCCIÓN

Consulte la fig. 15.

1. Afloje la tuerca (A).
2. Tire de la unidad de rueda hacia atrás con la mano hasta eliminar la holgura.
3. Apriete la tuerca (A).

### 8.5 AJUSTAR EL CABLE DE HÉLICE

Consulte la fig. 15.

1. Afloje la tuerca (B).
2. Atornille la pieza roscada (C) en el manguito (D) hasta eliminar la holgura.
3. Apriete la tuerca (B).

### 8.6 CAMBIO DE LOS TORNILLOS DE SEGURIDAD

La hélice está unida al eje con tornillos especiales (S en la fig. 11) que están diseñados para romperse si algo queda sujeto en la caja de la hélice.



**Utilice exclusivamente repuestos originales. Otros tipos de tornillos pueden causar daños graves en la máquina.**

1. Apague el motor.
2. Desconecte el cable de la bujía.
3. Compruebe que todas las partes móviles están paradas.
4. Retire el objeto que se ha quedado sujeto a la hélice.
5. Engrase el eje de la hélice como se explicó anteriormente.
6. Alinee los orificios en el eje y la hélice.
7. Retire los tornillos rotos.
8. Coloque tornillos originales nuevos. Si el perno incluye también una arandela de separación, deberá colocarse en el orificio mayor en el eje de la hélice.

### 8.7 BOMBILLA DEL FARO



**Sólo se deben utilizar bombillas de repuesto originales de 27 W. Las bombillas de mayor potencia pueden dañar el faro.**

La bombilla se coloca en el faro con un portalámparas de bayoneta. Consulte la figura 6. Para sustituir la bombilla, realice este procedimiento:

1. Gire la bombilla unos 30° en sentido antihorario para extraerla.
2. Suelte los cierres de plástico a ambos lados de la bombilla y desconecte el cable de la bombilla.
3. Coloque la bombilla nueva invirtiendo el orden de desmontaje.

## 9 ALMACENAMIENTO



**No deje el quitanieves con gasolina en el depósito en un lugar cerrado y mal ventilado. Los vapores de la gasolina pueden entrar en contacto con llamas, chispas, cigarrillos, etc.**

Siga estas recomendaciones si el quitanieves va a estar guardado durante más de 30 días:

1. Vacíe el depósito de gasolina.
2. Ponga en marcha el motor y déjelo funcionar hasta que se detenga por falta de combustible.



**Vacíe el depósito de gasolina al aire libre y con el motor en frío. No fume. Vierta el combustible en un contenedor de gasolina.**

3. Cambie el aceite del motor si no lo ha hecho en los 3 meses anteriores.
4. Quite la bujía y vierta un poco de aceite del motor (unos 30 ml) en el orificio. Arranque el motor un par de veces. Vuelva a montar la bujía.
5. Limpie el quitanieves a fondo.
6. Engrase todos los componentes siguiendo las instrucciones del apartado ENGRASE.
7. Compruebe que el quitanieves no está dañado y repárelo si es necesario.
8. Retoque la pintura si está dañada.
9. Proteja las superficies metálicas contra el óxido.
10. Mantenga el quitanieves en un lugar cerrado si es posible.

## 10 EN CASO DE AVERÍA

Los talleres autorizados pueden realizar reparaciones y prestar el servicio técnico que cubre la garantía. Utilice exclusivamente repuestos originales.

¿Desea realizar las reparaciones básicas usted mismo? Utilice exclusivamente repuestos originales. Encajan perfectamente y facilitan el trabajo.

Puede adquirir los repuestos en tiendas y talleres.

Especifique en el pedido el modelo de la máquina, el año de compra, el modelo del motor y el número de serie.

## 11 CONDICIONES DE COMPRA

Este producto incluye una garantía que cubre todos los defectos de fabricación y materiales. El usuario debe seguir todas las instrucciones incluidas en la documentación adjunta.

### Período de garantía

Uso privado: Un año a partir de la fecha de compra.

Uso comercial: Tres meses a partir de la fecha de compra.

### Excepciones

La garantía no cubre los daños derivados de:

- El desconocimiento por parte del usuario de las recomendaciones e instrucciones contenidas en la documentación adjunta.
- falta de cuidado,
- uso o montaje indebido o incorrecto,
- uso de piezas de repuesto no originales,
- El uso de accesorios que no hayan suministrados o aprobados por Stiga.

La garantía tampoco cubre:

- Componentes de desgaste como correas de transmisión, hélices, faros, ruedas, tornillos de seguridad y cables.
- el desgaste normal de las piezas,
- Motores. Estos componentes están cubiertos por la garantía del fabricante del motor en las condiciones que este haya establecido.

El comprador está protegido por las leyes de ámbito nacional de cada país. Esta garantía no restringe en modo alguno los derechos que dichas leyes otorgan al comprador.

## 1 SIMBOLI

Sulla macchina vengono utilizzati i simboli seguenti. La loro funzione è quella di ricordare all'operatore di utilizzarla con l'attenzione e la cautela necessari.

Significato dei simboli



Avvertenza.



Leggere il manuale prima di utilizzare la macchina.



Pericolo – coclea rotante. Non avvicinare le mani allo scivolo di scarico.



Pericolo – ventola rotante.



Non avvicinare le mani e i piedi agli organi rotanti.



Tenere i non addetti ai lavori a debita distanza dalla macchina.



Non rivolgere mai il getto verso altre persone.



Prima di iniziare a lavorare con la macchina, rimuovere la chiave di accensione.



Rischio di ustioni.



Indossare cuffie protettive.



Rischio di vapori tossici.



Rischio di incendio.

## 2 NORME DI SICUREZZA

### 2.1 GENERALITÀ

- Leggere attentamente le presenti istruzioni. Imparare ad utilizzare i comandi per un corretto impiego della macchina.
- Non consentire l'utilizzo dello spazzaneve ai bambini o a chiunque non abbia letto queste istruzioni. È possibile che esistano norme nazionali che impongono un limite di età per l'utilizzo.
- Non utilizzare mai la macchina se nelle vicinanze vi sono persone, in particolare bambini, o animali.
- Tenere presente che il conducente è responsabile per eventuali danni arrecati a persone o cose.
- Fare attenzione a non inciampare o cadere, soprattutto quando si procede in retromarcia.
- Non utilizzare la macchina se si è sotto l'effetto di alcolici, medicinali o se si è stanchi o ammalati.

### 2.2 PREPARATIVI

- Controllare bene la zona da pulire ed asportare eventuali corpi estranei.
- Prima di avviare il motore, disinserire tutti i comandi.
- Non utilizzare lo spazzaneve senza indossare gli indumenti adeguati. Indossare calzature che permettano una buona presa su superfici scivolose.

- Avvertenza: la benzina è altamente infiammabile.
  - A. Conservare sempre la benzina in contenitori idonei.
  - B. Effettuare il rifornimento o il rabbocco solo all'aperto e non fumare durante queste operazioni.
  - C. Effettuare il rifornimento prima di accendere il motore. Non aprire il tappo del serbatoio né fare rifornimento quando il motore è acceso o è ancora caldo.
  - D. Avvitare bene il tappo della benzina e pulire eventuali fuoriuscite.
- Regolare l'altezza della sede della coclea assicurandosi che rimanga al disopra di superfici in ghiaia.
- Non eseguire mai regolazioni con il motore in funzione (salvo diversa indicazione nelle istruzioni).
- Prima di iniziare a lavorare, attendere che lo spazzaneve si adatti alla temperatura esterna.
- Indossare sempre occhiali di protezione o una visiera durante l'utilizzo, la manutenzione o la riparazione.

### 2.3 USO

- 3. Non avvicinare le mani e i piedi agli organi rotanti. Prestare particolare attenzione all'apertura dello scarico.
- Lo spazzaneve deve essere utilizzato esclusivamente per rimuovere la neve.
- Prestare attenzione quando si procede su marciapiedi, strade e viottoli in ghiaia. Fare attenzione a pericoli nascosti e traffico.
- Non dirigere mai il getto verso strade pubbliche o passanti e veicoli.
- Se lo spazzaneve colpisce corpi estranei, spegnere il motore, scollegare il cavo della candela e ispezionare attentamente la macchina per verificare che non abbia subito danni. Riparare eventuali danni prima di riutilizzare la macchina.
- Se la macchina presenta vibrazioni anomale, spegnere il motore, scollegare il cavo della candela e localizzare la causa. Normalmente le vibrazioni sono sintomo della presenza di un problema.
- Spegnere il motore e scollegare il cavo della candela.
  - A. Se la macchina tende ad allontanarsi dalla posizione di guida.
  - B. Se la sede della coclea o lo scarico sono bloccati e vanno puliti.
  - C. Prima di iniziare riparazioni o regolazioni.
- Prima di eseguire pulizie, riparazioni o controlli, accertarsi sempre che gli organi rotanti siano fermi e tutti i comandi siano disinseriti.
- Prima di allontanarsi dalla macchina, disinserire tutti i comandi, metterla in folle, spegnere il motore ed estrarre la chiave di accensione.
- Non avviare mai il motore in locali chiusi, se non per trasportare lo spazzaneve da e per il luogo di rimessaggio. In tal caso, verificare che la porta di accesso sia aperta. I gas di scarico sono tossici.
- Non utilizzare la macchina trasversalmente su un pendio. Spostarsi sempre dall'alto verso il basso, quindi dal basso verso l'alto. Prestare attenzione quando si cambia direzione su un pendio. Evitare pendenze ripide.

- Non utilizzare la macchina se le protezioni sono insufficienti o se i dispositivi di sicurezza non sono correttamente posizionati.
- Non disinserire o manomettere i sistemi di sicurezza presenti.
- Non alterare le regolazioni del motore, né portarlo a sovraregime. Se il motore viene fatto funzionare ad un numero di giri eccessivo, il rischio di lesioni personali aumenta.
- Non utilizzare mai lo spazzaneve in prossimità di recinzioni, automobili, finestre, pendii ecc. senza aver adeguatamente regolato il deflettore dello scivolo di scarico.
- Tenere sempre i bambini lontano dall'area in cui deve essere utilizzata la macchina. È necessario che i bambini vengano sorvegliati da un altro adulto.
- Non sovraccaricare la macchina conducendola a velocità troppo elevata.
- Prestare attenzione quando si procede in retromarcia. Guardare dietro di sé prima e durante la retromarcia per assicurarsi che non vi siano ostacoli.
- Non dirigere mai il getto verso altre persone. Non consentire a nessuno di sostare davanti allo spazzaneve.
- Disattivare la coclea quando lo spazzaneve deve essere trasportato o non è in uso. Non condurlo a velocità troppo elevata su superfici scivolose durante il trasporto.
- Utilizzare esclusivamente accessori approvati dal produttore della macchina.
- Non usare mai lo spazzaneve in condizioni di visibilità o illuminazione scarse.
- Assicurarsi sempre di essere in buone condizioni di equilibrio e di tenere saldamente la stegola.
- Non toccare le parti del motore che, durante l'uso, si riscaldano. Rischio di ustioni.

#### 2.4 MANUTENZIONE E RIMESSAGGIO

- Serrare tutti i dadi e le viti per assicurare un funzionamento sicuro della macchina. Controllare regolarmente i bulloni di sicurezza.
- Utilizzare esclusivamente ricambi originali. I ricambi non originali, anche quelli installabili sulla macchina, possono provocare lesioni. Non lasciare benzina nel serbatoio se la macchina viene rimessata in un edificio dove i vapori della benzina possono entrare in contatto con fiamme libere o scintille.
- Lasciare raffreddare il motore prima di rimessare lo spazzaneve al chiuso.
- Prima di un rimessaggio prolungato consultare le istruzioni.
- Sostituire gli adesivi che riportano istruzioni e messaggi di avvertenza, se danneggiati.
- Dopo l'uso, lasciare il motore acceso per un paio di minuti con la coclea collegata. In questo modo si previene il congelamento della coclea.

### 3 ASSEMBLAGGIO

Nota: Le indicazioni sinistra e destra sono determinate guardando dal posto di guida, dietro lo spazzaneve.

#### 3.1 CONTENUTO – IMBALLO ESTERNO

L'imballo contiene:

- Uno spazzaneve
- Una leva del cambio
- Uno scivolo di scarico
- Un manuale di istruzioni
- Un kit di assemblaggio

Vengono forniti inoltre i seguenti utensili:

- Stasatore dello scivolo (F in fig. 7)
- Viti supplementari di ricambio

#### 3.2 DISIMBALLO

1. Estrarre dalla scatola tutti i componenti non montati.
2. Tagliare i quattro angoli della scatola e lasciar cadere in giù i lati.
3. Svitare le viti (B) che fissano i pattini nella relativa base. Vedere fig. 1.
4. Estrarre lo spazzaneve dalla scatola.
5. Recidere il nastro di plastica che fissa i cavi di regolazione al lato inferiore della stegola.

#### 3.3 MANICO, VEDERE FIGURA 2

1. Allentare gli elementi di fissaggio nei fori superiori, ma senza rimuoverli.
2. Piegarne la parte superiore del manico verso l'alto. **NOTA!** Fare attenzione a non intrecciare i cavetti di regolazione.
3. Inserire le viti dall'esterno nei fori inferiori ed eseguire il montaggio con le parti seguenti:  
A Viti  
D Controdado
4. Serrare i quattro dadi.

#### 3.4 SCIVOLO DI SCARICO NEVE, VEDERE FIG. 3

1. Posizionare lo scivolo sopra le linguette sull'anello dello scivolo.
2. Inserire le viti (H) dall'interno. Montare e serrare solo i due dadi (E e I). Non serrare ancora il dado (F).
3. Inserire la fascetta (G) sopra il cavo del deflettore dello scivolo, quindi inserire l'unità sulla vite posteriore (H). Montare e serrare il dado (F).
4. Ruotare completamente lo scivolo a sinistra e a destra e controllare che il cavo si pieghi normalmente senza distendersi in modo anomalo. Regolare la fascetta (G) se necessario.
5. Controllare/serrare tutti i bulloni e i dadi sulla flangia.

#### 3.5 COMANDO DEL CAMBIO, VEDERE FIG. 4

 **Evitare di utilizzare la leva del cambio con il motore fermo, in quanto ciò danneggerà irrimediabilmente il cambio.**

Posizionare il comando del cambio sul manico in modo tale che il giunto sferico (L) possa essere inserito facilmente nel foro della leva (M).

Inserire la rondella e serrare con il dado fornito.



**3.6 CONTROLLO CAVI DI REGOLAZIONE**

Può essere necessario regolare i cavi di regolazione prima di utilizzare lo spazzaneve per la prima volta.

Vedere la sezione REGOLAZIONE DE CAVI DI REGOLAZIONE di seguito.

**3.7 PRESSIONE DEI PNEUMATICI**

Controllare la pressione dei pneumatici. Pressione aria corretta: 1,0 – 1,2 bar.

---

**4 COMANDI**

---

Vedere figg. 7-10.

**4.1 COMANDO DELL'ARIA (L)**

Si utilizza per l'accensione del motore a freddo.



1. Aperta



2. Chiusa (per accensione a freddo)

**4.2 ADESCATORE (M)**

Premendo il comando in gomma dell'adescatore si inietta carburante nel collettore di aspirazione del carburatore, facilitando così l'avvio del motore a freddo.

**4.3 CHIAVE DI ACCENSIONE (K)**

Se non è inserita completamente il motore non si avvia. Non girare la chiave!



1. Chiave completamente inserita – il motore può essere avviato.

2. Chiave estratta – il motore non può essere avviato.

**4.4 IMPUGNATURA DI AVVIAMENTO (H)**

Avviamento manuale a fune autoavvolgente

**4.5 ASTINA DELL'OLIO (R)**

Per aggiungere olio al motore e verificarne il livello. L'asta di livello ha due segni di livello:  
FULL = livello olio massimo  
ADD = livello olio minimo

**4.6 TAPPO DEL SERBATOIO (Q)**

a. Per effettuare rifornimento di benzina.

**4.7 TAPPO DI SCARICO DELL'OLIO (P)**

Per scaricare l'olio motore vecchio quando si esegue il cambio dell'olio.

**4.8 PULSANTE DI AVVIAMENTO – AVVIAMENTO ELETTRICO (N)**

Attiva il motorino di avviamento elettrico.

**4.9 CAVO DI ALIMENTAZIONE – AVVIAMENTO ELETTRICO (O)**

Fornisce alimentazione al motorino di avviamento. Collegare il cavo a una presa con messa a terra da 220/230 V attraverso una prolunga con messa a terra. Si consiglia di utilizzare un salvavita.

**4.10 LEVA DEL CAMBIO (B)**

**Evitare di utilizzare la leva del cambio con il motore fermo, in quanto ciò danneggerà irrimediabilmente il cambio.**

La macchina è dotata di 6 marce avanti e di 2 retromarce per la regolazione della velocità.

**4.11 IMPUGNATURA DELLA FRIZIONE - TRAZIONE (D)**

Inserisce la trazione alle ruote quando viene ingranata e la leva viene spinta verso la stegola. E' ubicata sulla sezione sinistra della stegola.

**4.12 IMPUGNATURA DELLA FRIZIONE - COCLEA (A)**

Collega la coclea e la ventola quando l'impugnatura viene spinta in basso verso la stegola. E' ubicata sulla sezione sinistra della stegola.

**4.13 COMANDO A UNA SOLA MANO**

La macchina è dotata di comando a una sola mano, che significa che la leva della frizione della trazione può bloccare la leva della frizione della coclea in posizione attivata. Eseguire come indicato di seguito:

1. Avviare il motore.
2. Premere la leva della frizione della coclea e la leva della frizione della trazione.
3. Rimuovere la mano dalla leva della frizione della coclea ed essa rimarrà attivata.

**4.14 SISTEMA DI REGOLAZIONE DEL DEFLETTORE (E)**

Telecomando per la regolazione del deflettore (9) posto su pannello.



1. Manovella in avanti: lunghezza di getto maggiore.



2. Manovella indietro: lunghezza di getto minore.

**4.15 INTERRUTTORE DI REGOLAZIONE (24)**

Cambia la direzione nella quale viene espulsa la neve.



sinistra- Lo scivolo gira verso sinistra

destra - Lo scivolo gira verso destra

**4.16 PATTINI (G)**

Per la regolazione dell'altezza della sede della coclea rispetto al suolo.

**4.17 STASATORE DELLO SCIVOLO (F)**

Lo stasatore dello scivolo si trova in un apposito alloggiamento nella parte superiore della sede della trivella. Usare sempre lo stasatore per la pulizia dello scivolo di scarico e della trivella.



**Arrestare sempre il motore prima di pulire lo scivolo.**



**Non pulire mai lo scivolo di scarico con le mani. Vi è il rischio di lesioni gravi.**

#### 4.18 RISCALDAMENTO DEL MANICO (23)

La macchina è dotata di riscaldamento elettrico del manico. Per azionare il riscaldamento, portare l'interruttore nella posizione desiderata:



IDestra - Riscaldamento a pieno regime  
 Centro - Riscaldamento spento  
 Sinistra - Riscaldamento moderato

Il riscaldamento può essere acceso solo quando il motore è in funzione.

#### 4.19 LEVE DI RILASCIO TRASMISSIONE (22, 25)

Per semplificare la rotazione a sinistra/destra, la trasmissione sulla rispettiva ruota può essere temporaneamente scollegata nel modo seguente:

- Tirare la leva (25) con l'indice sinistro per ruotare la macchina a sinistra.
- Tirare la leva (22) con l'indice destro per ruotare la macchina a destra.

## 5 UTILIZZO DELLO SPAZZANEVE

### 5.1 GENERALITÀ

Non avviare il motore senza aver prima portato a termine tutti i passaggi descritti nella sezione ASSEMBLAGGIO.



**Non utilizzare lo spazzaneve senza prima aver letto e compreso le presenti istruzioni e tutti gli adesivi di avvertenza e istruzioni presenti sulla macchina.**



**Indossare sempre occhiali di protezione o una visiera durante gli interventi di manutenzione o riparazione**

### 5.2 PRIMA DELL'AVVIAMENTO

Rifornire il motore di olio prima della messa in funzione.



**Non avviare il motore fin quando non è stato effettuato il pieno di olio. In assenza di olio, si rischia di danneggiare gravemente il motore.**

1. Posizionare la macchina su una superficie piana.
2. Estrarre l'asta di misurazione del livello dell'olio (R) e controllare il livello dell'olio. Vedere la figura 10.
3. Il livello dell'olio deve essere compreso tra i segni "ADD" e "FULL".  
Vedere la figura 10.
4. All'occorrenza rabboccare fino al livello "FULL".  
Vedere la figura 10.
5. Utilizzare olio di buona qualità conforme alle norme A.P.I. service SF, SG o SH.  
Usare olio SAE 5W30. A temperature inferiori a -18° C, usare olio SAE 10W30.



**Non utilizzare olio SAE 10W40.**

### 5.3 RIFORMIMENTO DI BENZINA

Usare solo benzina senza piombo. Non utilizzare miscele per motori a due tempi.

**ATTENZIONE!** La benzina senza piombo è deperibile. Non comprare più benzina di quella necessaria per il consumo di un mese.

È possibile utilizzare carburanti ecologici, quali la benzina all'achilatro. La composizione di questa benzina ha un impatto minore su persone e ambiente.



**La benzina è altamente infiammabile. Conservare sempre il carburante in contenitori realizzati appositamente per questo impiego.**



**Conservare la benzina in un luogo fresco e ben ventilato, non in casa. Riporre la benzina fuori dalla portata dei bambini.**



**Effettuare il rifornimento di benzina o il rabbocco all'aperto e non fumare durante queste operazioni. Fare rifornimento prima di avviare il motore. Non aprire il tappo del serbatoio né fare rifornimento quando il motore è acceso o è ancora caldo.**

Non riempire il serbatoio di benzina fino all'orlo. Una volta terminato il rifornimento, avvitare e serrare il tappo della benzina e pulire eventuali fuoriuscite.

### 5.4 ACCENSIONE DEL MOTORE (SENZA AVVIAMENTO ELETTRICO)

1. Verificare che le impugnature della frizione, della trazione e della coclea siano disinserite (fig. 7).
2. Inserire la chiave di accensione. Accertarsi che scatti in posizione. Non girare la chiave!
3. Portare il comando dell'aria in posizione . Nota: Se il motore è caldo non è necessario agire su questo comando.
4. Premere il comando in gomma dell'adescatore 2 o 3 volte. Assicurarsi che il foro sia coperto quando si preme il comando dell'adescatore (M, fig. 8). Nota: Non eseguire questa operazione se il motore è caldo.
5. Tirare la fune di avviamento fin quando si avverte della resistenza. Tirare con rapidità e forza per avviare il motore.
6. Una volta avviato il motore, girare la farfalla dell'aria in senso antiorario fino ad aprirla completamente.



**Non accendere o utilizzare mai la macchina in locali chiusi. I gas di scarico contengono monossido di carbonio, un componente altamente tossico.**

### 5.5 ACCENSIONE DEL MOTORE (CON AVVIAMENTO ELETTRICO)

1. Collegare il cavo di alimentazione a una prolunga con messa a terra. Quindi collegare la prolunga a una presa con messa a terra da 220/230 V.
2. Verificare che le impugnature della frizione, della trazione e della coclea siano disinserite (fig. 7).
3. Inserire la chiave di accensione. Accertarsi che scatti in posizione. Non girare la chiave!
4. Portare il comando dell'aria in posizione . Nota: Se il motore è caldo non è necessario agire su questo comando.
5. Premere il comando in gomma dell'adescatore 2 o 3 volte. Assicurarsi che il foro sia coperto quando si preme il comando dell'adescatore (M, fig. 8). Nota: Non eseguire questa operazione se il motore è caldo.
6. Messa in moto:
  - A. Premere il pulsante di avviamento per attivare il motorino di avviamento.
  - B. Quando il motore si avvia, rilasciare il pulsante di avviamento e girare la leva dell'aria in senso antiorario

C. Se il motore tentenna, chiudere immediatamente l'aria e riaprirlo gradualmente.

D. Estrarre la prolunga dalla presa. Quindi estrarla anche dal motore.

Nota: Il motorino di avviamento elettrico è dotato di protezione da sovraccarico. Si arresta automaticamente se surriscaldato. Non si riaccende fin quando non si è raffreddato, ciò richiede dai 5 ai 10 minuti.

- Una volta avviato il motore, girare la farfalla dell'aria in senso antiorario fino ad aprirla completamente.



**Non accendere o utilizzare mai la macchina in locali chiusi. I gas di scarico contengono monossido di carbonio, un componente altamente tossico.**

## 5.6 TEST DI SICUREZZA

Questa macchina è provvista di svariati sistemi per testare la sicurezza meccanica, ideati per garantire all'operatore la piena sicurezza durante l'utilizzo dell'unità.

**Dopo l'avviamento e prima dell'uso** della macchina, è essenziale effettuare il test di sicurezza riportato in basso.

Se il funzionamento dell'unità non risulta conforme a quanto descritto, **NON** utilizzarla. In tal caso, contattare un'officina autorizzata per la riparazione.

### Test della coclea

- Il motore deve essere in funzione.
- Premere la leva della coclea per farla ruotare.
- Rilasciare la leva della coclea, che dovrà arrestarsi entro 5 secondi.

### Test della trasmissione

- Il motore dovrà essere in funzione con la leva del cambio in prima o con la leva della velocità in posizione bassa.
- Premere la leva di trasmissione per azionare il movimento dell'unità.
- Rilasciare la leva di trasmissione per arrestare l'unità.

## 5.7 ARRESTO

- Rilasciare entrambe le impugnature della frizione. Nota: se la coclea continua a ruotare, vedere la sezione REGOLAZIONE DEI CAVI DI REGOLAZIONE, di seguito.
- Rimuovere la chiave di accensione. Non girare la chiave!



**Se la macchina viene lasciata incustodita, spegnere il motore ed estrarre la chiave di accensione.**

## 5.8 AVVIAMENTO

- Avviare il motore come descritto sopra. Lasciare il motore acceso per alcuni minuti, così da scaldarlo prima dell'uso.
- Regolare il deflettore dello scarico.
- Girare la manovella di regolazione e regolare il deflettore in modo che espella la neve in direzione del vento.
- Portare la leva del cambio nella posizione corretta.



**Evitare di utilizzare la leva del cambio con il motore fermo, in quanto ciò danneggerà irrimediabilmente il cambio.**

- Premere completamente l'impugnatura della frizione della trazione (A in fig.7) per attivare la coclea e la ventola di scarico.



**Fare attenzione al movimento della coclea. Non avvicinare mani, piedi, capelli o abiti ampi agli organi mobili della macchina.**

- Premere completamente l'impugnatura della frizione della trazione (D in fig.7). A questo punto lo spazzaneve si muove in avanti o indietro a seconda della marcia selezionata.

## 5.9 CONSIGLI PER L'UTILIZZO



**La marmitta e le parti adiacenti diventano estremamente caldi quando il motore è acceso. Rischio di ustioni.**

- Mantenere sempre una velocità adatta alle condizioni della neve. Per regolare la velocità usare la leva del cambio, non il comando del gas.
- La rimozione della neve risulta più efficace quando è ancora fresca.
- Se possibile, espellere la neve nella direzione del vento.
- Regolare i pattini tramite le viti (A in fig. 1) per adattare la macchina alle condizioni del terreno:
  - Su superfici piane, come l'asfalto, i pattini dovrebbero essere posizionati circa 3mm al di sotto della spatola.
  - Su superfici irregolari, come viottoli in ghiaia, i pattini dovrebbero essere posizionati circa 30mm al di sotto della spatola.



**Regolare sempre i pattini in modo che ghiaia e sassi non entrino nello spazzaneve. L'espulsione di questi oggetti ad alta velocità, comporterebbe il rischio di danni a persone.**

Verificare che i pattini siano regolati allo stesso livello su entrambi i lati.

- Regolare la velocità in modo che la neve venga espulsa con un flusso costante.



**Se della neve rimane bloccata nello scarico, non tentare di rimuoverla senza prima aver:**

**- Rilasciato entrambe le impugnature della frizione. Spento il motore.**

**Rimosso la chiave di accensione.**

**- Non introdurre le mani all'interno dello scarico o della coclea. Usare lo stasatore dello scivolo fornito in dotazione.**

## 5.10 DOPO L'UTILIZZO

- Controllare che non ci siano componenti allentati o danneggiati. Se necessario, sostituire i componenti danneggiati.
- Serrare eventuali viti e bulloni lenti.
- Pulire via con una spazzola tutta la neve rimasta sulla macchina.
- Muovere tutti i comandi in avanti e indietro più volte.
- Portare l'aria in posizione



**Non coprire la macchina finché il motore e la marmitta sono ancora caldi.**

## 6 MANUTENZIONE

### 6.1 PROGRAMMAZIONE DELLA MANUTENZIONE

Intervento	Frequenza	Tipo	Par.
Test di sicurezza	A ciascun avvio		5.6
Cambio dell'olio motore	Dopo 2 ore e successivamente ogni 50 ore.	SAE 5W30 - 10W40	6.2
Cinghie di trasmissione, controllo	Dopo 2 ore e successivamente ogni anno.		7.5
Albero della coclea, lubrificazione	10 ore	Grasso al litio	7.2
Meccanismo di rotazione dello scivolo, lubrificare/controllare	10 ore	Olio 10W	7.1
Deflettore, lubrificazione	10 ore	Olio 10W	-
Cavi, lubrificazione	10 ore	Olio 10W	-
Raccordi, lubrificazione	10 ore	Olio 10W	-
Pressione dei pneumatici, controllo	50 ore		3.7
Ingranaggio elicoidale della coclea, controllo	50 ore	Olio invernale dell'ingranaggi o elicoidale	-
Candela, controllo/sostituzione	100 ore	RC124YC	6.3

### 6.2 CAMBIO DELL'OLIO

Sostituire l'olio la prima volta dopo 2 ore di esercizio e successivamente ogni 25 ore o almeno una volta per stagione. L'olio va cambiato a motore caldo.

 **L'olio motore potrebbe essere molto caldo se viene scaricato immediatamente dopo aver spento il motore. Pertanto, lasciare raffreddare il motore per alcuni minuti prima di togliere l'olio.**

1. Piegare lo spazzaneve leggermente verso destra in modo che il tappo di scarico dell'olio divenga il punto più basso del motore.
2. Svitare il tappo di scarico dell'olio.
3. Lasciar defluire l'olio in un contenitore.
4. Riavvitare il tappo di scarico dell'olio.
5. Rifornire con olio nuovo: vedere "PRIMA DELL'AVVIAMENTO" per la selezione dell'olio giusto.  
Capienza della coppa dell'olio: 0,8 litri.

### 6.3 CANDELA

Controllare la candela una volta all'anno o ogni cento ore di esercizio.

Se gli elettrodi sono bruciati, sostituire o pulire la candela. Il produttore del motore raccomanda: Champion J-8C, Autolite 356.

Distanza dell'elettrodo corretta: 0,7/-0,8 mm

### 6.4 CARBURATORE

Il carburatore è pre-regolato dal produttore. Se è necessario eseguire regolazioni, contattare un centro di assistenza autorizzato.

## 7 INGRASSAGGIO

 **Prima di qualsiasi intervento di manutenzione: Spegner il motore. Estrarre la chiave di accensione.**

Se le istruzioni specificano che è necessario inclinare lo spazzaneve in avanti e adagiarlo sulla sede della coclea, svuotare il serbatoio della benzina.

 **Svuotare il serbatoio della benzina all'aperto e a motore freddo. Non fumare. Raccogliere la benzina in un contenitore idoneo.**

### 7.1 SCARICO

Ingrassare la flangia dello scarico e l'ingranaggio elicoidale della leva di regolazione ogni 5 ore di esercizio o prima di riporre la macchina per un lungo periodo.

### 7.2 ALBERO DELLA COCLEA

Ingrassare gli ingrassatori dell'albero della coclea ogni 10 ore di esercizio utilizzando un ingrassatore a siringa (fig. 11). Ingrassare sempre l'albero quando si sostituiscono i bulloni di sicurezza.

Prima di un rimessaggio prolungato, rimuovere i bulloni di sicurezza. Ingrassare tramite ingrassatore a siringa, quindi ruotare la coclea sull'albero prima di sostituire i bulloni.

### 7.3 INGRANAGGIO ELICOIDALE

L'ingranaggio elicoidale è riempito in fabbrica con grasso speciale. Solitamente non occorre alcun rabbocco.

Svitare il tappo una volta l'anno e controllare se l'ingranaggio elicoidale contiene grasso (fig. 12).

Se presenta perdite o è stato riparato, è necessario aggiungere grasso. L'ingranaggio elicoidale può contenere al massimo 92 g di grasso.

Utilizzare Shell Darina 1, Texaco Thermatex EP1, Mobiltem 78, Benalene #372 o simili.

### 7.4 ALBERO ESAGONALE

L'albero esagonale, i pignoni e le catene non vanno ingrassati. Tutti i cuscinetti e le boccole sono ingrassati a vita e non necessitano di manutenzione.

Se si ingrassano questi componenti, il grasso raggiunge la ruota di frizione e la puleggia motrice, rischiando così di danneggiare il rivestimento in gomma della ruota di frizione.

### 7.5 INFORMAZIONI GENERALI SULLE CINGHIE

Le cinghie di trasmissione devono essere controllate e regolate a ogni stagione e sostituite quando necessario. Tali operazioni devono sempre avvenire in una stazione di servizio autorizzata.

## 8 ASSISTENZA E RIPARAZIONI



**Prima di qualsiasi intervento di assistenza:**  
**-Spegnere il motore.**  
**-Estrarre la chiave di accensione.**

Se le istruzioni specificano che lo spazzaneve deve essere inclinato in avanti ed appoggiato sull'alloggiamento di entrata, procedere innanzitutto a svuotare il serbatoio della benzina.



**Svuotare il serbatoio della benzina all'aperto e a motore freddo. Non fumare. Raccogliere la benzina in un contenitore idoneo.**

### 8.1 REGOLAZIONE DELLA SPATOLA

Dopo un uso prolungato, la spatola si consuma. Regolarla (sempre insieme ai pattini).

La spatola è reversibile, quindi può essere utilizzata su entrambi i lati.

### 8.2 REGOLAZIONE DELLE CINGHIE DI TRASMISSIONE

Controllare (e, se necessario, regolare) le cinghie di trasmissione dopo le prime 2-4 ore di esercizio e successivamente a metà di ciascuna stagione. Pertanto, vanno controllate due volte l'anno.

Quando si esegue la regolazione o la sostituzione delle cinghie è necessario regolare anche i cavi di regolazione (vedere sotto).

#### 8.2.1 Cinghia di trasmissione di trazione (A in fig. 17)

La cinghia è dotata di una puleggia tendicinghia caricata a molla. Non sono necessarie regolazioni. Se la cinghia slitta, sostituirla.

#### 8.2.2 Cinghia di trasmissione della coclea (B in fig. 17)

1. Rimuovere il paracinghia (1) allentando le viti (2). Vedere figura 14.
2. Allentare la puleggia tendicinghia (C) e spostarla verso la cinghia di circa 3 mm (fig. 17).
3. Serrare i dadi della puleggia tendicinghia.
4. Controllare la tensione della cinghia premendo l'impugnatura della frizione della coclea. Premendo sulla cinghia con un solo dito senza forzare, essa dovrebbe cedere di circa 12 – 13 mm (fig. 16).
5. Se sono necessarie ulteriori regolazioni, ripetere la procedura di cui sopra.
6. Rimontare il paracinghia. Vedere figura 14.

### 8.3 REGOLAZIONE DELLA GUIDA DELLA CINGHIA

1. Rimuovere la protezione della candela.
2. Rimuovere il paracinghia (1) allentando le viti (2). Vedere figura 14.
3. Agire sull'impugnatura della frizione della coclea (A in fig. 7).
4. Controllare la distanza tra la guida e la cinghia: deve essere compresa tra 3 mm. Vedere figura 13.
5. Se è necessario eseguire regolazioni, allentare la vite della guida e impostare la distanza corretta.
6. Serrare la vite a fondo.
7. Rimontare il paracinghia.
8. Rimontare la protezione della candela.

### 8.4 REGOLAZIONE DEL CAVO DI TRASMISSIONE

Vedere fig. 15.

1. Allentare il dado (A).
2. Arretrare manualmente il gruppo ruote fino a rimuovere ogni allentamento.
3. Serrare il dado (A).

### 8.5 REGOLAZIONE DEL CAVO DELLA COCLEA

Vedere fig. 15.

1. Allentare il dado (B).
2. Avvitare la sezione filettata (C) nel manicotto (D) fino a rimuovere ogni allentamento.
3. Serrare il dado (B).

### 8.6 SOSTITUZIONE DEI BULLONI DI SICUREZZA

La coclea è fissata all'albero mediante bulloni di sicurezza speciali (S in fig. 11), progettati per cedere allorché qualcosa rimanesse impigliato nell'alloggiamento di entrata.



**Utilizzare esclusivamente ricambi originali. Altri tipi di bulloni possono provocare gravi danni alla macchina.**

1. Spegnere il motore.
2. Scollegare il cavo della candela dalla candela stessa.
3. Verificare che tutti gli organi mobili si siano arrestati.
4. Rimuovere il corpo estraneo impigliato nella coclea.
5. Lubrificare l'albero della coclea (vedere sopra).
6. Allineare i fori dell'albero con i fori della coclea.
7. Rimuovere le parti del bullone rotto.
8. Montare il nuovo bullone originale. Se il gruppo di imbullonatura include una rondella distanziatrice, collocarla nel foro più grande nell'albero della coclea.

### 8.7 LAMPADINA DEL FARO



**È consentito unicamente l'utilizzo della lampadina di ricambio originale da 27 W. Le lampadine di potenza superiore possono danneggiare il faro.**

La lampadina è fissata al faro tramite un attacco a baionetta. Vedere fig. 6. Per sostituire la lampadina, procedere come segue:

1. Ruotare la lampadina di circa 30° gradi in senso antiorario ed estrarla.
2. Rilasciare i blocchi di plastica su entrambi i lati della lampadina e staccare il cavo di connessione dalla lampadina.
3. Montare la lampadina nuova nell'ordine inverso.

## 9 RIMESSAGGIO

 **Non rimessare mai lo spazzaneve con benzina nel serbatoio in ambienti chiusi con ventilazione insufficiente. I vapori della benzina potrebbero venire a contatto con fiamme libere, scintille, sigarette ecc.**

Se lo spazzaneve deve essere rimessato per un periodo superiore a 30 giorni, adottare i seguenti provvedimenti:

1. Svuotare il serbatoio della benzina.
2. Accendere il motore e farlo funzionare finché non si esaurisce la benzina.

 **Svuotare il serbatoio all'aperto ed a motore freddo. Non fumare. Raccogliere la benzina in un contenitore idoneo.**

3. Cambiare l'olio motore se l'operazione non è già stata effettuata nei tre mesi precedenti.
4. Rimuovere la candela e versare dell'olio motore (circa 30 ml) nel foro. Far girare il motore per un paio di giri. Riavvitare la candela.
5. Pulire accuratamente lo spazzaneve.
6. Lubrificare tutti i componenti come illustrato nella sezione INGRASSAGGIO.
7. Verificare che lo spazzaneve non presenti danni. Se necessario, eseguire delle riparazioni.
8. Ritoccare eventualmente la vernice.
9. Proteggere le superfici metalliche esposte alla ruggine.
10. Rimessare lo spazzaneve in un ambiente chiuso, se possibile.

## 10 IN CASO DI GUASTI

Le officine di assistenza autorizzate effettuano le riparazioni e la manutenzione in garanzia. Utilizzare esclusivamente ricambi originali.

Se si eseguono riparazioni autonomamente: utilizzare esclusivamente ricambi originali. Si adattano perfettamente alla macchina e semplificano molto il lavoro.

I ricambi sono disponibili presso il rivenditore e i centri di assistenza autorizzati.

Quando si ordinano dei ricambi: specificare il modello, l'anno di acquisto, il modello e il numero di serie del motore.

## 11 CONDIZIONI D'ACQUISTO

La garanzia copre tutti i difetti dei materiali e di fabbricazione. L'utilizzatore dovrà seguire attentamente tutte le istruzioni fornite nella documentazione allegata.

La garanzia non copre i danni dovuti a:

- Mancata familiarizzazione con la documentazione di accompagnamento
- Disattenzione
- Uso e montaggio non corretti o non consentiti
- Utilizzo di pezzi di ricambio non originali
- Utilizzo di accessori non forniti o non approvati da Stiga

**La garanzia non copre:**

- La normale usura di materiali di consumo come cinghie di trasmissione, trivelle, fari, ruote, bulloni di sicurezza e fili
- Normale usura
- Motori. Sono coperti dalle garanzie del produttore del motore nei termini e nelle condizioni specificati.

L'acquirente è protetto dalle proprie leggi nazionali. I diritti dell'acquirente previsti dalle proprie leggi nazionali non sono in alcun modo limitati dalla presente garanzia.

## 1 SYMBOLE

Na maszynie znajdują się następujące symbole. Ich zadaniem jest przypomnienie o zachowaniu ostrożności i uwagi podczas jej używania.

Znaczenie symboli:



Ostrzeżenie.

Przed użyciem maszyny należy przeczytać instrukcję obsługi.



Niebezpieczeństwo – wirująca śruba śnieżna. Nie zbliżać rąk do wyrzutnika.



Niebezpieczeństwo – wirujący wentylator.



Nie zbliżać dłoni ani stóp do obracających się części.



Trzymać osoby trzecie z bezpiecznej odległości od maszyny.



Nigdy nie należy kierować wyrzutnika w stronę osób trzecich.



Przed rozpoczęciem korzystania z maszyny należy wyjąć kluczyk zapłonu ze stacyjki.



Ryzyko oparzeń.



Należy stosować ochroniacze słuchu.



Ryzyko toksycznych oparów.



Ryzyko pożaru.

## 2 INSTRUKCJA BEZPIECZEŃSTWA

### 2.1 INFORMACJE OGÓLNE

- Należy dokładnie przeczytać niniejszą instrukcję i zapoznać się z elementami sterowania oraz prawidłowym użytkowaniem maszyny.
- Nigdy nie należy pozwalać na używanie maszyny dzieciom ani nikomu, kto nie zapoznał się z instrukcją użytkowania odśnieżarki. Przepisy lokalne mogą określać ograniczenia dotyczące wieku kierowcy.
- Nigdy nie należy używać maszyny, jeśli w pobliżu znajdują się zwierzęta lub osoby, szczególnie dzieci.
- Należy pamiętać, że za wypadki, które mogą przydarzyć się ludziom lub ich mieniu, odpowiada kierowca.
- Należy uważać, aby nie potknąć się i nie upaść, szczególnie podczas cofania.
- Nigdy nie należy używać odśnieżarki znajdując się pod wpływem alkoholu lub leków oraz będąc zmęczonym czy chorym.

### 2.2 PRZYGOTOWANIA

- Sprawdzić teren, który będzie odśnieżany i usunąć wszystkie ruchome i obce przedmioty.
- Przed uruchomieniem silnika należy wyłączyć wszystkie elementy sterowania.

- Nigdy nie należy używać odśnieżarki bez odpowiedniej odzieży ochronnej. Należy nosić obuwie, które poprawia przyczepność na śliskiej powierzchni.
- Ostrzeżenie – benzyna jest wysoce łatwopalna.
  - Zawsze należy przechowywać benzynę w zbiornikach, które zostały specjalnie do tego przystosowane.
  - Paliwo należy uzupełniać wyłącznie na zewnątrz, a podczas uzupełniania nigdy nie należy palić.
  - Paliwo należy uzupełnić przed uruchomieniem silnika. Nigdy nie należy wyjmować korka wlewu lub uzupełniać paliwa podczas pracy silnika lub kiedy silnik jest jeszcze ciepły.
  - Mocno zakręcić korek wlewu paliwa i wytrzeć ewentualnie rozlaną benzynę.
- Wyregulować wysokość śruby śnieżnej, upewniając się, że znajduje się nad zwirową powierzchnią.
- Nigdy, w żadnym wypadku, nie należy przeprowadzać regulacji podczas pracy silnika (chyba, że instrukcja nakazuje co innego).
- Przed rozpoczęciem używania odśnieżarki należy poczekać, aż maszyna dostosuje się do temperatury zewnętrznej.
- Podczas używania, konserwowania i serwisowania odśnieżarki zawsze należy nosić okulary ochronne lub osłonę twarzy.

### 2.3 PRACA

- Nie zbliżać dłoni ani stóp do obracających się części. Zawsze należy unikać wylotu wyrzutnika.
- Odśnieżarka służy wyłącznie do usuwania śniegu.
- Należy uważać podczas jazdy lub przejeżdżania przez ścieżki zwirowe, chodniki i drogi. Należy również uważać na ukryte niebezpieczeństwa i ruch uliczny.
- Nigdy nie należy kierować wyrzutnika w stronę drogi publicznej czy przejeżdżających pojazdów.
- Jeśli odśnieżarka uderzy w jakiś obcy przedmiot, należy wyłączyć silnik, zdjąć kabel ze świecy zapłonowej i dokładnie sprawdzić maszynę pod kątem uszkodzeń. Przed jej ponownym użyciem należy naprawić powstałe uszkodzenia.
- Jeśli maszyna wpada w drgania, należy wyłączyć silnik i sprawdzić przyczynę. Drgania są zazwyczaj znakiem, że coś jest nie tak.
- Należy wyłączyć silnik i zdjąć kabel świecy zapłonowej:
  - Jeśli maszyna zbacza z nadawanego kierunku jazdy.
  - Jeśli obudowa śruby śnieżnej lub wyrzutnik są zablokowane i wymagają wyczyszczenia.
  - Przed rozpoczęciem naprawy lub regulacji.
- Przed przystąpieniem do czyszczenia, naprawy lub kontroli zawsze należy sprawdzić, czy obracające się części zatrzymały się i czy wszystkie elementy sterowania są wyłączone.
- Przed pozostawieniem maszyny bez nadzoru należy wyłączyć wszystkie elementy sterowania, wrzucić na luz, wyłączyć silnik i wyjąć kluczyk zapłonu.

- Nigdy nie należy pozwalać, aby silnik pracował w pomieszczeniu, oprócz wprowadzania i wyprowadzania maszyny. W takich przypadkach należy dopilnować, aby drzwi były otwarte. Spaliny są toksyczne.
- Nigdy nie należy jeździć w poprzek pochyłości. Zawsze należy poruszać się z góry na dół i z dołu na górę. Należy zachować ostrożność podczas zmiany kierunku na zboczu. Należy unikać stromych zboczy.
- Nigdy nie należy obsługiwać maszyny przy niewystarczającym zabezpieczeniu lub bez założonych urządzeń zabezpieczających.
- Zabrania się odłączania lub wyłączania istniejące urządzenia zabezpieczające.
- Nie wolno zmieniać ustawień regulatora silnika ani podkręcać nadmiernie obrotów silnika. Przy pracy silnika na wysokich obrotach zwiększa się możliwość spowodowania obrażeń ciała.
- Nigdy nie należy używać odśnieżarki w pobliżu ogrodzenia, samochodów, szyb okiennych, zboczy, itp., bez odpowiedniego ustawienia wyrzutnika odchylanego.
- Zawsze należy trzymać dzieci z dala od odśnieżanego obszaru. Najlepiej, gdy dzieci znajdują się pod opieką drugiej osoby dorosłej.
- Nie należy przeciążać maszyny, jadąc zbyt szybko.
- Zachować ostrożność podczas cofania. Przed i w trakcie cofania należy oglądać się za siebie, żeby w porę spostrzec ewentualne przeszkody.
- Nigdy nie należy kierować wyrzutnika w stronę osób trzecich. Nie należy dopuszczać, aby ktoś stał przed maszyną.
- Podczas transportu lub przerwy w pracy należy wyłączyć śrubę śnieżną. Podczas transportu nie należy prowadzić zbyt szybko na śliskich powierzchniach.
- Należy używać wyłącznie wyposażenia dodatkowego, zatwierdzonego przez producenta maszyny.
- Nigdy nie należy prowadzić odśnieżarki przy złej widoczności lub bez dostatecznego oświetlenia.
- Zawsze należy utrzymywać równowagę i mocno trzymać uchwyt.
- Nie należy dotykać elementów silnika, ponieważ nagrzewają się one podczas pracy. Istnieje ryzyko oparzeń.

#### 2.4 KONSERWACJA I PRZECHOWYWANIE

- W ramach przygotowania maszyny do pracy należy dokręcić wszystkie śruby i nakrętki. Należy regularnie sprawdzać śruby bezpiecznikowe ścinane.
- Zawsze należy używać oryginalnych części zamiennych. Nieoryginalne części zamienne mogą powodować ryzyko wystąpienia obrażeń ciała, nawet jeśli pasują do maszyny.
- Nigdy nie należy przechowywać maszyny z paliwem w zbiorniku w budynkach, w których może dojść do kontaktu oparów z płomieniami lub iskrami.
- Przed umieszczeniem maszyny w miejscu przechowywania należy poczekać, aż silnik ostygnie.
- Przed przechowaniem maszyny na dłuższy czas należy

zastosować się do odpowiednich zaleceń w instrukcji.

- Wymienić uszkodzone naklejki ostrzegawcze i instrukcje.
- Po zakończeniu pracy należy pozostawić silnik na chodzie z włączoną śrubą śnieżną przez kilka minut. Zapobiega to zamarzaniu śruby śnieżnej.

### 3 MONTAŻ

Uwaga: Odniesienia do lewej i prawej strony w niniejszej instrukcji dotyczą pozycji operatora stojącego za odśnieżarką.

#### 3.1 ZAWARTOŚĆ - OPAKOWANIE GŁÓWNE

W opakowaniu znajduje się:

- Jedna odśnieżarka
- Jedna dźwignia zmiany biegów
- Jeden wyrzutnik
- Jeden zestaw instrukcji
- Jeden zestaw montażowy

Opakowanie zawiera również:

- Narzędzie do przepychania tunelu wyrzutowego (F na rys. 7)
- Dodatkowe zapasowe śruby bezpieczeństwa

#### 3.2 ROZPAKOWYWANIE

1. Wyjąć wszystkie luźne elementy z kartonu.
2. Przeciąć cztery narożniki kartonu i rozłożyć ścianki boczne.
3. Odkręcić śruby (B) mocujące stopki do podstawy. Patrz Rys. 1.
4. Wytoczyć odśnieżarkę z kartonu.
5. Przeciąć taśmę plastikową, przytrzymując przewody sterowania pod uchwytem.

#### 3.3 UCHWYT, PATRZ RYS. 2

1. Poluzuj nakrętki zabezpieczające w górnych otworach (nie zdejmując ich).
2. Złóż górną część uchwytu. UWAGA! Uważaj, aby nie przyciąć linek sterowania.
3. Włóż śruby od zewnątrz w dolne otwory i zmontuj całość, wykorzystując następujące części:  
A Śruba  
D Nakrętka zabezpieczająca
4. Dokręć wszystkie cztery nakrętki.

#### 3.4 TUNEL WYRZUTOWY ŚNIEGU, PATRZ RYS. 3

1. Umieść wyrzutnik na zaczepach na jego pierścieniu.
2. Umieść śruby (H) od wewnątrz. Załóż i dokręć tylko dwie nakrętki (E i I). Nakrętkę (F) odłóż na później.
3. Załóż zacisk (G) na linkę tunelu wyrzutowego i przymocuj urządzenie do tylnej śruby (H). Załóż i dokręć nakrętkę (F).
4. Obracaj wyrzutnik do oporu w lewo i w prawo, aby sprawdzić, czy linka normalnie się zgina bez nietypowego napinania. W razie potrzeby wyreguluj zacisk (G).
5. Sprawdź/ dokręć wszystkie śruby i nakrętki na kołnierzu.



**3.5 STEROWANIE BIEGAMI, PATRZ RYS. 4**

Nigdy nie zmieniaj pozycji dźwigni zmiany biegów przy wyłączonym silniku, ponieważ uszkodzi to przekładnię.

Ustawić sterowanie biegami na uchwycie w odpowiednim położeniu, aby złącze kulowe (J) można łatwo zamontować w otworze w dźwigni (K).

Założyć podkładkę i zabezpieczyć dołączoną nakrętką.

**3.6 SPRAWDZANIE LINEK STEROWANIA**

Przed pierwszym użyciem odsnieżarki linki sterowania mogą wymagać regulacji.

Patrz REGULACJA LINEK STEROWANIA poniżej.

**3.7 CIŚNIENIE W OPONACH**

Sprawdzić ciśnienie w oponach. Prawidłowe ciśnienie to: 1,0 – 1,2 bar.

**4 STEROWANIE**

Patrz rysunki 7-10.

**4.1 SSANIE (L)**

Używane przy uruchamianie zimnego silnika:



1. Ssanie otwarte



2. Ssanie zamknięte (przy uruchamianiu ciepłego silnika).

**4.2 POMPKA (M)**

Naciśnięcie pompki gumowej wtryskuje paliwo do rury wlotowej gaźnika, ułatwiając uruchomienie zimnego silnika.

**4.3 KLUCZYK ZAPŁONU (K)**

Jeśli nie zostanie maksymalnie włożony, silnik nie uruchomi się. Nie przekręcać kluczyka!



1. Kluczyk włożony maksymalnie – można uruchomić silnik.

2. Kluczyk wyjęty – nie można uruchomić silnika.

**4.4 UCHWYT ROZRUCHOWY (H)**

Ręczna, zwijana linka rozruchowa

**4.5 WSKAŹNIK POZIOMU OLEJU (R)**

Do uzupełniania i sprawdzania poziomu oleju w silniku. Wskaźnik posiada dwa zaznaczenia poziomu:

FULL (PEŁNO) = maksymalny poziom oleju

ADD (DODAJ) = minimalny poziom oleju

**4.6 KOREK WLEWU PALIWA (Q)**

a. Do uzupełniania paliwa.

**4.7 KOREK RURY SPUSTOWEJ OLEJU (P)**

Do spuszczenia starego oleju silnikowego podczas wymiany oleju.

**4.8 PRZYCISK START – ROZRUCH ELEKTRYCZNY (N)**

Włącza silnik uruchamiany elektrycznie.

**4.9 KABEL ELEKTRYCZNY – ROZRUCH ELEKTRYCZNY (O)**

Dostarcza zasilanie do silnika rozruchowego. Kabel należy podłączyć do gniazda uziemionego o napięciu 220/230 V za pomocą uziemionego przedłużacza. Dobrze jest zastosować wyłącznik zwarcia doziemnego.

**4.10 DŹWIGNIA ZMIANY BIEGÓW (B)**

Nigdy nie zmieniaj pozycji dźwigni zmiany biegów przy wyłączonym silniku, ponieważ uszkodzi to przekładnię.

Prędkość maszyny można regulować za pomocą 6 biegów do przodu i 2 wstecznych.

**4.11 DŹWIGNIA SPRZĘGŁA - JAZDA (D)**

Włączenie biegu i popchnięcie dźwigni w stronę uchwytu załącza koła.

Znajduje się ona po lewej stronie uchwytu.

**4.12 DŹWIGNIA SPRZĘGŁA–ŚRUBA ŚNIEŻNA (A)**

Po popchnięciu dźwigni do dołu w stronę uchwytu następuje włączenie śruby śnieżnej i wentylatora.

Znajduje się ona po prawej stronie uchwytu.

**4.13 STEROWANIE JEDNARĘKĄ**

Maszyna jest wyposażona w sterowanie jedną ręką, dzięki czemu dźwignia sprzęgła jezdnego pozwala zablokować dźwignię sprzęgła śruby śnieżnej w pozycji załączonej. Wykonaj poniższe czynności:

1. Uruchom silnik.
2. Naciśnij dźwignię sprzęgła śruby śnieżnej oraz dźwignię sprzęgła jezdnego.
3. Zdejmij rękę z dźwigni sprzęgła śruby śnieżnej – śruba pozostanie załączona.

**4.14 STEROWANIE WYRZUTNIKIEM ODCHYLANYM (E)**

Montowane na panelu sterowanie zdalne do ustawiania wyrzutnika odchylanego (9).



1. Dźwignia przesunięta do przodu – większa odległość wyrzucania.



2. Dźwignia przesunięta do tyłu – mniejsza odległość wyrzucania.

**4.15 PRZEŁĄCZNIK REGULACJI (24)**

Zmienia kierunek wyrzucania śniegu.



Nw lewo - wyrzutnik obraca się w lewo

w prawo - wyrzutnik obraca się w prawo

**4.16 STOPKI (G)**

Używane do ustawiania wysokości obudowy śruby nad powierzchnią.

#### 4.17 NARZĘDZIE DO PRZEPYCHANIA TUNELU WYRZUTOWEGO (F)

Narzędzie do przepychania tunelu wyrzutowego znajduje się w uchwycie w górnej części obudowy śruby śnieżnej. Należy go zawsze używać do czyszczenia tunelu wyrzutowego i śruby śnieżnej.



**Przed czyszczeniem zawsze należy zatrzymać silnik.**



**Nigdy nie należy czyścić tunelu wyrzutnika dłonią. Grozi to poważnymi obrażeniami.**

#### 4.18 PODGRZEWANE UCHWYTY (23)

Maszyna jest wyposażona w elektryczne podgrzewanie uchwytów. Aby włączyć podgrzewanie, ustaw przełącznik w żądanym położeniu:



W prawo – pełne podgrzewanie

Środkowe – brak podgrzewania

W lewo – lekkie podgrzewanie

Podgrzewanie można włączyć tylko przy pracującym silniku.

#### 4.19 DŹWIGNIE ZWALNIAJĄCE NAPĘD (22, 25)

Aby ułatwić skręcanie w lewo/ prawo, napęd każdego z kół można tymczasowo odłączyć w następujący sposób:

- Pociągnij dźwignię (25) lewym palcem wskazującym, a maszyna skręci w lewo.
- Pociągnij dźwignię (22) prawym palcem wskazującym, a maszyna skręci w prawo.

## 5 UŻYWANIE ODŚNIEŻARKI

### 5.1 INFORMACJE OGÓLNE

Nigdy nie należy uruchamiać silnika, dopóki nie zostaną przeprowadzone wszystkie czynności opisane w części MONTAŻ.



**Nigdy nie należy używać odśnieżarki bez uprzedniego przeczytania i zrozumienia instrukcji oraz wszystkich naklejek ostrzegawczych i instrukcji na maszynie.**



**Podczas używania, konserwowania i serwisowania odśnieżarki zawsze należy nosić okulary ochronne lub osłonę twarzy.**

### 5.2 PRZED URUCHOMIENIEM

Przed użyciem należy napełnić silnik olejem.



**Nie należy uruchamiać silnika przed napełnieniem go olejem. W przeciwnym razie silnik może ulec poważnemu uszkodzeniu.**

1. Ustawić maszynę na równym podłożu.
2. Wyjąć wskaźnik poziomu oleju (R) i odczytać poziom oleju. Patrz rysunki 10.
3. Poziom oleju powinien się zawierać między oznaczeniami "ADD" (UZUPEŁNIĆ) i "FULL" (PEŁNO).  
Patrz rysunek 10.
4. W razie potrzeby, należy uzupełnić olej do oznaczenia "FULL" (PEŁNO).  
Patrz rysunek 10.

5. Należy stosować olej dobrej jakości o oznaczeniu SF, SG lub SH.

Należy stosować olej SAE 5W30. W temperaturach poniżej -18° C należy stosować olej SAE 10W30.



**Nie należy stosować oleju SAE 10W40.**

### 5.3 UZUPEŁNIANIE PALIWA

Zawsze należy używać benzyny bezołowiowej. Nie wolno stosować mieszanki olejowo-paliwowej do silników dwusuwowych.

UWAGA! Należy pamiętać, że zwykła benzyna bezołowiowa jest nietrwała; nie należy kupować więcej paliwa, niż można zużyć w ciągu trzydziestu dni.

Można stosować benzynę ekologiczną, tj. alkilat. Ten rodzaj benzyny charakteryzuje się składem, który jest mniej niebezpieczny dla ludzi i przyrody.



**Benzyna jest wysoce łatwopalna. Zawsze należy przechowywać paliwo w zbiornikach, które zostały specjalnie do tego wyprodukowane.**



**Paliwo należy przechowywać w chłodnym miejscu o dobrej wentylacji – nie w domu. Należy je przechowywać w miejscu niedostępnym dla dzieci.**



**Paliwo należy uzupełniać wyłącznie na zewnątrz, a podczas uzupełniania nigdy nie należy palić. Paliwo należy uzupełniać przed uruchomieniem silnika. Nigdy nie należy wyjmować korka wlewu lub uzupełniać paliwa podczas pracy silnika lub kiedy silnik jest jeszcze ciepły.**

Nie napełniać zbiornika do samego wlewu. d.Po zakończeniu uzupełniania paliwa należy mocno zakręcić korek wlewu paliwa i wytrzeć ewentualnie rozlaną benzynę.

### 5.4 URUCHAMIANIE SILNIKA (BEZ ROZRUSZNIKA ELEKTRYCZNEGO)

1. Sprawdzić, czy dźwignia sprzęgła i dźwignia sprzęgła śruby śnieżnej zostały wyłączone (Rys. 7).
2. Włożyć kluczyk zapłonu. Kliknięcie oznacza, że kluczyk został włożony do końca. Nie przekręcać kluczyka!
3. Ustawić ssanie w pozycji H. Uwaga: Ciepły silnik nie wymaga ssania.
4. Nacisnąć gumową pompkę rozruchową 2 lub 3 razy. Sprawdzić, czy przy naciskaniu pompki rozruchowej otwór jest zakrywany (M, Rys. 8). Uwaga: Funkcja ta nie jest potrzebna, kiedy silnik jest ciepły.
5. Pociągnąć za linkę rozrusznika do oporu. Uruchomić silnik mocnym pociągnięciem.
6. Po uruchomieniu silnika należy przekręcić ssanie w kierunku przeciwnym do ruchu wskazówek zegara, aż zostanie całkowicie otwarte.



**Nigdy nie należy pozwalać, aby silnik zbyt długo pracował w pomieszczeniu. Spaliny zawierają tlenek węgla, bardzo trujący gaz.**

## 5.5 URUCHAMIANIE SILNIKA (Z ROZRUSZNIKIEM ELEKTRYCZNYM)

1. Podłączyć przewód łączący do uziemionego przedłużacza. Następnie podłączyć przedłużacz do uziemionego gniazda o napięciu 220/230 V.
2. Sprawdzić, czy dźwignia sprzęgła i dźwignia sprzęgła śruby śnieżnej zostały wyłączone (Rys. 7).
3. Włożyć kluczyk zapłonu. Kliknięcie oznacza, że kluczyk został włożony do końca. Nie przekręcać kluczyka!
4. Ustawić ssanie w pozycji **H**. Uwaga: Ciepły silnik nie wymaga ssania.
5. Nacisnąć gumową pompkę rozruchową 2 lub 3 razy. Sprawdzić, czy przy naciskaniu pompki rozruchowej otwór jest zakrywany (M, Rys. 8). Uwaga: Funkcja ta nie jest potrzebna, kiedy silnik jest ciepły.
6. Uruchamianie silnika:
  - A Nacisnąć przycisk rozrusznika, aby uruchomić silnik rozruchowy.
  - B. Po uruchomieniu silnika należy zwolnić przycisk i otworzyć ssanie, wolno obracając je w kierunku przeciwnym do ruchu wskazówek zegara do pozycji **M**.
  - C. Jeśli silnik przerywa, należy natychmiast zamknąć ssanie i ponownie stopniowo je otwierać.
  - D. Najpierw należy wyłączyć przedłużacz z gniazda. Następnie można odłączyć go od silnika.  
Uwaga: Silnik uruchamiany elektrycznie jest wyposażony w zabezpieczenie przed przeciążeniem. W razie przegrzania silnik automatycznie się wyłączy. Po upływie około 5 - 10 minut, kiedy silnik ostygnie, można uruchomić go ponownie.
7. Po uruchomieniu silnika należy przekręcić ssanie w kierunku przeciwnym do ruchu wskazówek zegara, aż zostanie całkowicie otwarte.

 **Nigdy nie należy pozwalać, aby silnik zbyt długo pracował w pomieszczeniu. Spaliny zawierają tlenek węgla, bardzo trujący gaz.**

## 5.6 PRÓBA BEZPIECZEŃSTWA

Maszyna jest wyposażona w kilka mechanicznych systemów bezpieczeństwa, których zadaniem jest ochrona operatora podczas jej obsługi.

**Po uruchomieniu i przed użyciem** maszyny należy koniecznie przeprowadzić poniższą próbę bezpieczeństwa. Jeśli maszyna nie zachowa się zgodnie z opisem, **NIE WOLNO** jej używać. W takim przypadku należy skontaktować się z autoryzowanym warsztatem w celu naprawy.

### Test śruby

1. Uruchom silnik.
2. Wciśnij dźwignię śruby. Śruba powinna się obracać.
3. Zwolnij dźwignię śruby. Śruba powinna się zatrzymać w ciągu 5 sekund.

### Jazda próbna

1. Uruchom silnik, wybierz 1. bieg za pomocą dźwigni zmiany biegów i niską prędkość za pomocą dźwigni regulacji prędkości.
2. Wciśnij dźwignię jazdy. Maszyna powinna ruszyć.

3. Zwolnij dźwignię jazdy. Maszyna powinna się zatrzymać.

## 5.7 ZATRZYMYWANIE

1. Zwolnić obie dźwignie sprzęgieł. Uwaga: Jeśli odśnieżarka nadal pracuje – patrz REGULACJA LINEK STEROWANIA poniżej.
2. Wyjąć kluczyk zapłonu. Nie przekręcać kluczyka!



**Zostawiając maszynę bez nadzoru należy wyłączyć silnik i wyjąć kluczyk zapłonu.**

## 5.8 URUCHAMIANIE

1. Włączyć silnik, zgodnie z opisem powyżej. Zaczekać kilka minut, aż silnik się rozgrzeje.
  2. Ustawić wyrzutnik odchylany.
  3. Obrócić dźwignią regulacyjną i ustawić wyrzutnik, aby wyrzucał śnieg z wiatrem.
  4. Ustawić dźwignię zmiany biegów w odpowiedniej pozycji.
-  **Nigdy nie zmieniaj pozycji dźwigni zmiany biegów przy wyłączonym silniku, ponieważ uszkodzi to przekładnię.**
5. Nacisnąć dźwignię sprzęgła śruby śnieżnej (A na Rys. 7), aby uruchomić śrubę i wentylator wyrzutnika.



**Uważać na obracającą się śrubę. Nie zbliżać dłoni, stóp, włosów ani luźnych części odzieży do ruchomych części maszyny.**

6. Nacisnąć dźwignię sprzęgła śruby śnieżnej (D na Rys. 7). Odśnieżarka przesunie się do przodu lub wstecz, zależnie od wybranego biegu.

## 5.9 WSKAZÓWKI DOTYCZĄCE JAZDY



**Podczas pracy silnika tłumik i przyległe części stają się bardzo gorące. Istnieje ryzyko oparzeń.**

1. Zawsze należy dostosować prędkość do warunków śniegowych. Prędkość należy regulować za pomocą dźwigni zmiany biegów, a nie przepustnicy.
2. Najłatwiej jest usuwać świeży śnieg.
3. W miarę możliwości zawsze należy wyrzucać śnieg z wiatrem.
4. Stopki należy wyregulować za pomocą śrubek (A na Rys. 1), dostosowując je do podłoża:
  - Na płaskim podłożu, np. na asfalcie, stopki powinny znajdować się w odległości około 3 mm pod lemieszem zgarniarki.
  - Na nierównym podłożu, np. na alejkach żwirowych, stopki powinny znajdować się w odległości około 30 mm pod lemieszem zgarniarki.



**Zawsze należy tak wyregulować stopki, aby żwir czy kamienie nie były zgarniane przez odśnieżarkę. W przypadku wyrzucenia kamienia z dużą prędkością może dojść do obrażeń ciała.**

Należy sprawdzić, czy stopki są równo ustawione po obu stronach.

5. Dostosować prędkość, aby śnieg był wyrzucany równomiernie.



Jeśli śnieg zablokuje się w wyrzutniku, przed próbą jego usunięcia należy:

- Zwolnić obie dźwignie sprzęgieł. Wyłączyć silnik.
- Wyjąć kluczyk zapłonu.
- Nie wkładać dłoni do wyrzutnika ani śruby śnieżnej. Należy używać dołączonego narzędzia do przepychania tunelu wyrzutowego.

### 5.10 PO ZAKOŃCZENIU PRACY

1. Sprawdzić, czy nie ma luźnych lub uszkodzonych części. W razie potrzeby należy wymienić uszkodzone części.
2. Dokręcić luźne śrubki i nakrętki.
3. Oczyszczyć maszynę ze śniegu.
4. Kilka razy poruszać elementami sterowania w przód i w tył.
5. Ustawić ssanie w pozycji



Nie należy przykrywać maszyny, kiedy silnik i tłumik nadal są ciepłe.

## 6 KONSERWACJA

### 6.1 HARMONOGRAM KONSERWACJI

Pozycja serwisowana	Częstotliwość	Typ	Rozdz
Próba bezpieczeństwa	Przy każdym rozruchu		5.6
Olej silnikowy, wymiana	Po 2 godzinach, a następnie co 50 godzin.	SAE 5W30 - 10W40	6.2
Paski napędowe, kontrola	Po 2 godzinach, a następnie co rok.		7.5
Walek śruby śnieżnej, smarowanie	10 godzin	Smar litowy	7.2
Mechanizm obrotowy wyrzutnika, smarowanie/kontrola	10 godzin	Olej 10W	7.1
Tunel wyrzutowy, smarowanie	10 godzin	Olej 10W	-
Linki, smarowanie	10 godzin	Olej 10W	-
Układ przenoszący, smarowanie	10 godzin	Olej 10W	-
Ciśnienie w oponach, kontrola	50 godzin		3.7
Przekładnia ślimakowa śruby śnieżnej, kontrola	50 godzin	Zimowy olej do przekładni ślimakowej	-
Świeca zapłonowa, kontrola/wymiana	100 godzin	RC124YC	6.3

### 6.2 WYMIANA OLEJU

Pierwszą wymianę oleju należy przeprowadzić po 2 godzinach pracy, a następnie co 25 godzin lub raz na sezon. Olej należy wymieniać, kiedy silnik jest ciepły.



Olej silnikowy może być bardzo ciepły, jeśli jest spuszcany bezpośrednio po wyłączeniu silnika. Dlatego przed spuszczeniem oleju należy pozostawić silnik na kilka minut, żeby ostygł.

1. Przechylić odśnieżarkę nieco na prawo, aby korek spustowy oleju stał się najniższym położonym punktem silnika.
2. Odkręcić korek rury spustowej oleju.
3. Spuścić olej do przygotowanego zbiornika.
4. Z powrotem wkręcić korek rury spustowej oleju.
5. Wlać nowy olej: Typ oleju został podany powyżej, w części PRZED URUCHOMIENIEM.

Pojemność oleju w misce olejowej: 0,8 litra.

### 6.3 ŚWIECA ZAPŁONOWA

Świecę zapłonową należy sprawdzać raz w roku lub co sto godzin pracy.

Jeśli elektrody ulegną spaleni, świecę należy oczyścić lub wymienić. Producent silnika zaleca: Champion J-8C, Autolite 356.

Prawidłowa przerwa iskrowa: 0,7/-0,8 mm

### 6.4 GAŹNIK

Gaźnik jest ustawiony fabrycznie. Jeśli będzie wymagać regulacji, należy skontaktować się z autoryzowaną stacją serwisową.

## 7 SMAROWANIE



Przed przystąpieniem do serwisowania należy wykonać następujące czynności:  
Zatrzymać silnik.  
Wyjąć kluczyk zapłonu.

Jeśli instrukcja zaleca, aby unieść przód maszyny i oprzeć go na obudowie śruby śnieżnej, należy opróżnić zbiornik z paliwem.



Zbiornik paliwa należy opróżniać na zewnątrz, kiedy silnik jest zimny. Nie palić. Spuścić paliwo do odpowiedniego zbiornika.

### 7.1 WYRZUTNIK

Kołnierz wyrzutnika oraz przekładnię ślimakową dźwigni regulacyjnej należy smarować co 5 godzin pracy i przed przechowaniem maszyny na dłuższy okres czasu.

### 7.2 WAŁEK ŚRUBY ŚNIEŻNEJ

Gniazda smarowania wałka śruby śnieżnej należy smarować za pomocą smarownicy tłokowej do 10 godzin pracy (Rys. 11). Walek należy smarować zawsze przy wymianie śrub bezpiecznikowych ścinanych.

Przed przechowaniem maszyny przez dłuższy okres czasu należy zdemontować te śruby. Przed ponownym montażem śrub ścinanych, śrubę śnieżną należy nasmarować za pomocą smarownicy tłokowej i obrócić na wale.

### 7.3 PRZEKŁADNIA ŚLIMAKOWA

Przekładnię ślimakową wypełnia się w fabryce specjalnym smarem. Jego uzupełnianie zazwyczaj nie jest konieczne.

Raz w roku należy poluzować korek i sprawdzić, czy w przekładni ślimakowej jest smar (Rys. 12).

Jeśli przekładnia przecieka lub była naprawiana, należy ją ponownie wypełnić smarem. Przekładnia ślimakowa może zawierać maksymalnie 92 gramy smaru.

Należy stosować smary Shell Darina 1, Texaco Thermatex EP1, Mobiltem 78, Benalene #372 Grease lub podobne.

### 7.4 WAŁEK SZEŚCIOKĄTNY

Walek sześciokątny, koło zębate łańcuchowe i łańcuchy nie wymagają smarowania. Wszystkie łożyska i tuleje zostały trwale nasmarowane i nie wymagają konserwacji.

Smarowanie tych części spowoduje jedynie dostanie się smaru do koła ciernego i płyty tarczy napędowej, co może uszkodzić gumową powłokę koła ciernego.

### 7.5 OGÓLNE INFORMACJE NA TEMAT PASKÓW

Paski napędowe należy sprawdzić i wyregulować raz na sezon. W razie potrzeby wymienić. Należy to zlecić autoryzowanej stacji serwisowej.

## 8 SERWISOWANIE I NAPRAWY



**Przed przystąpieniem do serwisowania należy wykonać następujące czynności:**

- Zatrzymać silnik.
- Wyjąć kluczyk zapłonu.

Jeśli instrukcja zaleca, aby unieść przód maszyny i oprzeć go na obudowie śruby śnieżnej, należy opróżnić zbiornik z paliwem.



**Zbiornik paliwa należy opróżnić na zewnątrz, kiedy silnik jest zimny. Nie palić. Spuścić paliwo do odpowiedniego zbiornika.**

#### 8.1 REGULACJA LEMIESZA ZGARNIARKI

W wyniku używania lemiesz zgarniarki zużywa się. Dlatego należy go regulować (zawsze łącznie ze stopkami). Lemiesz zgarniarki jest dwustronny i można go zamontować dowolną stroną.

#### 8.2 REGULACJA PASKÓW NAPĘDOWYCH

Paski napędowe należy sprawdzić (i w razie potrzeby wyregulować) po raz pierwszy po 2 - 4 godzinach pracy, a następnie w połowie sezonu. Później należy je sprawdzać dwa razy w roku.

Po przeprowadzeniu regulacji lub wymiany pasków należy wyregulować także linki sterowania (patrz poniżej).

##### 8.2.1 Pasek napędowy do jazdy (A na Rys. 17)

Pasek ten jest wyposażony w sprężynowe koło pasowe napinające. A zatem nie wymaga on regulacji. Jeśli pasek zacznie się ślizgać, należy go wymienić.

##### 8.2.2 Pasek śruby śnieżnej (B na Rys. 17)

1. Zdjąć osłonę paska (1) luzując śrubki (2). Patrz Rys. 14.
2. Poluzować koło pasowe napinające (C) i przesunąć je

około 3 mm w stronę paska (Rys. 17).

3. Dokręcić nakrętki koła pasowego.
4. Sprawdzić napięcie paska, naciskając w dół dźwignię sprzęgła śruby śnieżnej. Operator powinien być w stanie docisnąć pasek palcem o około 12 - 13 mm bez dużego wysiłku (Rys. 16).
5. Jeśli konieczna jest dalsza regulacja, należy powtórzyć powyższą procedurę.
6. Ponownie założyć osłonę paska. Patrz Rys. 14.

#### 8.3 REGULACJA PROWADNICY PASKA

1. Zdjąć osłonę świecy zapłonowej.
2. Zdjąć osłonę paska (1), luzując śrubki (2). Patrz Rys. 14.
3. Włączyć dźwignię sprzęgła śruby śnieżnej (A na Rys. 7).
4. Sprawdzić odległość między prowadnicą paska i paskiem. Odległość ta powinna wynosić 3 mm. Patrz Rys. 13.
5. Jeśli wymagana jest regulacja, należy poluzować śrubkę prowadnicy paska i skorygować odległość.
6. Śrubkę należy odpowiednio dokręcić.
7. Ponownie założyć osłonę paska.
8. Ponownie założyć osłonę świecy zapłonowej.

#### 8.4 REGULACJA LINKI NAPĘDU

Patrz rys. 15.

1. Odkręć nakrętkę (A).
2. Ciągnij ręcznie koło do tyłu, aż zlikwidujesz luz.
3. Dokręć nakrętkę (A).

#### 8.5 REGULACJA LINKI ŚRUBY ŚNIEŻNEJ

Patrz rys. 15.

1. Odkręć nakrętkę (B).
2. Wkręcaj część gwintowaną (C) w obudowę (D), aż zlikwidujesz luz.
3. Dokręć nakrętkę (B).

#### 8.6 WYMIANA ŚRUB BEZPIECZNIKOWYCH ŚCINANYCH

Śruba śnieżna jest przymocowana do wału za pomocą specjalnych śrub (S na Rys. 11), które pękają, kiedy do obudowy śruby dostanie się jakiś przedmiot.



**Zawsze należy używać oryginalnych części zamiennych. Inne typy śrub mogą spowodować poważne uszkodzenie maszyny.**

1. Zatrzymać silnik.
2. Zdjąć kabel świecy zapłonowej ze świecy.
3. Sprawdzić, czy wszystkie części ruchome zatrzymały się.
4. Wyjąć przedmiot, który zablokował się w śrubie.
5. Nasmarować wał śruby (patrz powyżej).
6. Dopasować do siebie otwory w wałku i w śrubie śnieżnej.
7. Wyjąć części uszkodzonej śruby.
8. Założyć nową oryginalną śrubę. Jeśli do śruby jest także dołączona podkładka dystansowa, umieść ją w dużym otworze w wałku śruby śnieżnej.

## 8.7 ŻARÓWKA REFLEKTORA



Należy stosować tylko oryginalne żarówki zamiennie 27 W. Żarówki o większej mocy uszkodzą reflektor.

Żarówka jest zamocowana w reflektorze w uchwycie bagnetowym. Patrz rys. 6. Wymiana żarówki przebiega w następujący sposób:

1. Obróć żarówkę o około 30° przeciwnie do ruchu wskazówek zegara i wyjmij ją.
2. Zwolnij plastikowe zaciski po obu stronach żarówki i wyciągnij przewód łączący.
3. Włóż nową żarówkę, powtarzając opisane czynności w odwrotnej kolejności.

## 9 PRZECHOWYWANIE



Nigdy nie należy przechowywać odśnieżarki z paliwem w zbiorniku w zamkniętym pomieszczeniu o słabej wentylacji. Opary benzyny mogłyby wejść w kontakt z otwartym płomieniem, iskrami, papierosami, itp.

Jeśli odśnieżarka ma być przechowana przez okres dłuższy niż 30 dni, należy zastosować następujące środki ostrożności:

1. Opróżnić zbiornik z paliwem.
2. Uruchomić silnik i zostawić go na chodzie, aż sam się zatrzyma z braku paliwa.



Zbiornik paliwa należy opróżnić na zewnątrz, kiedy silnik jest zimny. Nie palić. Spuścić paliwo do odpowiedniego zbiornika.

3. Jeśli olej w silniku nie był wymieniany przez ostatnie 3 miesiące, należy go wymienić.
4. Wyjąć świece zapłonową i opróżnić wylać odrobinę oleju silnikowego (około 30 ml) z otworu. Obrócić korbą kilka razy. Ponownie wkręcić świecę zapłonową.
5. Dokładnie wyczyścić całą odśnieżarkę.
6. Nasmarować wszystkie części, zgodnie z opisem w części SMAROWANIE powyżej.
7. Sprawdzić odśnieżarkę pod kątem uszkodzeń. W razie potrzeby naprawić.
8. Zamalować wszystkie odpryski farby.
9. Powierzchnie metalowe zabezpieczyć przed korozją.
10. Jeśli to możliwe, przechować odśnieżarkę w pomieszczeniu.

## 10 JEŚLI COŚ SIĘ ZEPSUJE

Naprawy i serwis gwarancyjny przeprowadzane są przez autoryzowane warsztaty serwisowe. Zawsze należy używać oryginalnych części zamiennych.

Czy przeprowadzają Państwo proste czynności naprawcze samodzielnie? Zawsze należy używać oryginalnych części zamiennych. Części te doskonale pasują i znacznie ułatwiają pracę.

Części zamiennie można nabyć u lokalnego sprzedawcy lub w stacji serwisowej.

Zamawiając części zamiennie należy: podać model, rok zakupu, numer modelu i typu silnika.

## 11 WARUNKI ZAKUPU

Wady produkcyjne i materiałowe są objęte pełną gwarancją. Użytkownik powinien dokładnie przestrzegać instrukcji podanych w załączonej dokumentacji.

Gwarancja nie obejmuje uszkodzeń spowodowanych w wyniku:

- Niezapoznania się użytkownikami z załączoną instrukcją
- Niedbałości
- Nieprawidłowego lub niedozwolonego użycia lub montażu
- Używania nieoryginalnych części zamiennych
- Używania akcesoriów nie dostarczonych lub nie zatwierdzonych przez firmę Stiga

Gwarancja nie obejmuje również:

- Zużycia części, takich jak paski, śruby śnieżne, reflektory, koła, śruby bezpiecznikowe ścinane i linki
- Normalnego zużycia
- Silników. Elementy te są objęte gwarancją producenta silnika, zawierającą oddzielne warunki i postanowienia.

Kupujący podlega przepisom prawa danego kraju. Niniejsza gwarancja w żaden sposób nie ogranicza praw, które przysługują kupującemu w ramach tych przepisów.

## 1 ПРЕДУПРЕЖДАЮЩИЕ ЗНАКИ

Указанные ниже знаки нанесены на машину. Эти знаки указывают, на что следует обратить внимание при эксплуатации машины.

Ниже пояснено, что означают знаки:



Осторожно!



Перед тем как приступить к эксплуатации машины, прочитайте руководство для пользователя.



Опасно! Вращающийся шнек. Руки должны находиться на безопасном расстоянии от разгрузочного желоба.



Опасно! Вращающийся вентилятор.



Руки и ноги должны находиться на безопасном расстоянии от вращающихся деталей.



Следите за тем, чтобы посторонние люди находились на безопасном расстоянии от машины.



Следите за тем, чтобы разгрузочный желоб не был направлен в сторону находящихся рядом с машиной людей.



Перед началом работы на машине выньте ключ зажигания.



Опасность получения ожогов.



Обязательно пользуйтесь средствами защиты органов слуха.



Опасность токсичных испарений.



Опасность получения ожогов.

## 2 МЕРЫ БЕЗОПАСНОСТИ

### 2.1 ОБЩИЕ СВЕДЕНИЯ

- Внимательно прочитайте настоящую инструкцию. Ознакомьтесь с назначением органов управления и правилами пользования машиной.
- Не разрешайте пользоваться снегоочистителем детям или лицам, не знакомым с настоящей инструкцией. Местным законодательством могут быть установлены ограничения в отношении возраста лиц, допускаемых к управлению машиной.
- Не используйте машину, если поблизости находятся другие люди, а в особенности дети или животные.
- Помните, что водитель несет ответственность за несчастные случаи, которые могут случиться с другими людьми, и за ущерб, нанесенный их имуществу.
- Примите меры по предотвращению падения и переворачивания машины при изменении направления ее движения на противоположное.
- Запрещается пользоваться снегоочистителем в состоянии алкогольного опьянения, под действием лекарственных препаратов и в состоянии усталости или болезни.

### 2.2 ПОДГОТОВКА

- Убедитесь в том, что на участке, который требуется очистить от снега, нет мусора и посторонних предметов.
- Перед пуском двигателя переведите все органы управления в нерабочее положение.
- Управляйте снегоочистителем только в правильно выбранной по погоде теплой одежде. Используйте обувь, предотвращающую скольжение.
- Осторожно! Бензин легко воспламеняется.
  - A. Храните бензин только в емкостях, специально предназначенных для этой цели.
  - B. Заправлять или дозаправлять машину бензином следует только на открытом воздухе, и ни в коем случае при заправке или дозаправке нельзя курить.
  - C. Заправку бензином следует производить до запуска двигателя. Запрещается снимать крышку заливной горловины или заливать бензин, пока двигатель работает или еще не остыл.
  - D. Плотно завинтите крышку заливной горловины и вытрите все следы пролитой жидкости.
- Отрегулируйте высоту шнека так, чтобы он находился над поверхностью, посыпанной гравием.
- Ни при каких обстоятельствах не выполняйте регулировку при работающем двигателе (если только это специально не определено в инструкциях).
- Перед тем как приступить к чистке снега, дайте машине адаптироваться к температуре окружающего воздуха.
- Во время вождения, технического обслуживания и ремонта машины обязательно используйте защитные очки или щиток.

### 2.3 ИНСТРУКЦИИ ПО ЭКСПЛУАТАЦИИ

- Руки и ноги должны находиться на безопасном расстоянии от вращающихся деталей. Избегайте находиться вблизи отверстия разгрузочного желоба.
- Этот снегоочиститель должен использоваться строго по назначению, т. е. только для уборки снега.
- Соблюдайте осторожность при вождении машины по гравию, тротуарам и дорожному покрытию. Следите за скрытыми препятствиями и движением других транспортных средств.
- Не направляйте разгрузочный желоб в сторону автомобильных дорог или других движущихся транспортных средств.
- При столкновении снегоочистителя с препятствием выключите двигатель, отсоедините кабель свечи зажигания и внимательно проверьте машину на наличие повреждений. Перед тем как вновь приступить к работе, устраните неисправность.
- При обнаружении сильной вибрации машины, выключите двигатель и выясните причину. Обычно вибрация указывает на наличие неисправности.
- Выключите двигатель и отсоедините кабель свечи зажигания:
  - A. Если машина отклоняется от выбранного при управлении направления движения.
  - B. Если кожух шнека или разгрузочный желоб забиты и требуют очистки.
  - C. Перед выполнением ремонта или регулировок.
- Перед тем как приступить к чистке, ремонту или осмотру, дождитесь останова всех вращающихся деталей и переведите все органы управления в нерабочее положение.

- Перед тем как оставить машину без присмотра, установите все органы управления в нерабочее положение, переведите рычаг переключения передач в нейтральное положение, выключите двигатель и выньте ключ зажигания из замка.
- Запрещается включать двигатель внутри помещения, за исключением тех случаев, когда требуется поставить машину на хранение или вывести ее из помещения. В этих случаях следует открыть дверь помещения, в котором находится машина. Отработавшие газы токсичны.
- Запрещается перемещать машину поперек склона. Двигайтесь сверху вниз и снизу вверх. Будьте осторожны при изменении направления движения на склоне. Избегайте перемещения по крутым склонам.
- Запрещается эксплуатировать машину с недостаточной защитой или без установленных на место защитных устройств.
- Не допускается отсоединять или переводить в нерабочее положение существующие защитные устройства.
- Не изменяйте настройку регулятора двигателя и не увеличивайте обороты двигателя на холостом ходу. При работе двигателя на высоких оборотах возрастает опасность получения травм.
- Запрещается использовать снегоочиститель вблизи ограждений, автомобилей, остеклений, уклонов и т.п., не выполнив надлежащую регулировку дефлектора разгрузочного желоба.
- Следите за тем, чтобы на очищаемых от снега участках не было детей. Дети должны находиться под присмотром взрослых.
- Не перегружайте машину, ведя ее на высокой скорости.
- Будьте осторожны при включении заднего хода. Перед движением задним ходом и во время движения следите за возможными препятствиями сзади.
- Следите за тем, чтобы разгрузочный желоб не был направлен в сторону находящихся рядом с машиной людей. Следите за тем, чтобы никто не находился перед машиной.
- Если снегоочиститель требуется перевезти или предполагается не использовать его в течение длительного времени, отсоедините шнек. При транспортировке не перемещайтесь на высокой скорости по скользкой поверхности.
- Используйте только принадлежности, рекомендованные изготовителем машины.
- Запрещается управлять снегоочистителем в условиях плохой видимости или плохого освещения.
- Во время вождения водитель должен находиться в состоянии устойчивого равновесия и надежно удерживать рукоятку управления.
- Не касайтесь деталей двигателя, поскольку во время работы они нагреваются до высокой температуры. При этом можно получить ожоги.

## 2.4 ТЕХНИЧЕСКОЕ ОБСЛУЖИВАНИЕ И ХРАНЕНИЕ

- Затяните все гайки и винты таким образом, чтобы машина находилась в безопасном рабочем состоянии. Регулярно проверяйте состояние срезных болтов.
- Используйте только фирменные запасные части. При использовании запасных частей, выпускаемых

другими изготовителями, можно получить травмы, даже если эти части подходят к машине.

- Запрещается хранение машины с бензином в баке в зданиях, где пары бензина могут воспламениться от открытого пламени или искр.
- Перед постановкой машины на хранение дайте двигателю остыть.
- Перед постановкой машины на длительное хранение примите все рекомендуемые меры.
- Заменяйте поврежденные таблички с предостережениями и инструкциями.
- После уборки снега дайте двигателю поработать в течение нескольких минут с подсоединенным шнеком. Это предотвратит прихватывание шнека в замершем состоянии.

## 3 ИНСТРУКЦИИ ПО СБОРКЕ

Примечание: Положения “слева” и “справа” определены с точки зрения наблюдателя, находящегося сзади снегоочистителя.

### 3.1 СОДЕРЖИМОЕ НАРУЖНОЙ УПАКОВКИ

В упаковке находятся:

- Один снегоочиститель
- Один рычаг переключения передач
- Один разгрузочный желоб
- Один комплект инструкций
- Один комплект для сборки

Компоненты, поставляемые дополнительно:

- Инструмент для очистки желоба (F на рис. 7)
- Запасные разгрушаемые болты

### 3.2 РАСПАКОВКА

1. Выньте все незакрепленные детали из картонной коробки.
2. Обрежьте четыре угла коробки и отогните ее боковины в стороны.
3. Вывинтите винты (B), крепящие башмаки к основанию. См. рис. 1.
4. Выкатите снегоочиститель из упаковочной коробки
5. Обрежьте пластиковую ленту, скрепляющую управляющие тросы под рукояткой.

### 3.3 РУКОЯТКА, СМ. РИС. 2

1. Ослабьте, но не удаляйте крепежные гайки, введенные в верхние отверстия.
2. Сложите верхнюю часть рукоятки. **ОБРАТИТЕ ВНИМАНИЕ!** Следите за тем, чтобы тросы управления не были зажаты.
3. Вставьте винты снаружи в нижние отверстия и произведите сборку, используя следующие части:  
A Винты  
D Контргайка
4. Затяните четыре гайки.



### 3.4 СНЕГОРАЗГРУЗОЧНЫЙ ЖЕЛОБ, СМ. РИС. 3

1. Поместите желоб поверх выступов на кольце желоба.
2. Установите изнутри винты (Н). Установите желоб и затяните только двумя гайками (Е и I). Временно не устанавливайте гайку (F).
3. Установите зажим (G) поверх провода дефлектора желоба и установите устройство на задний винт (Н). Установите и затяните гайку (F).
4. Поверните желоб полностью вправо и влево и проверьте, что провод нормально изгибается без чрезмерного натягивания. Если необходимо, отрегулируйте зажим (G).
5. Проверьте/затяните все болты и гайки на фланце.

### 3.5 РУЧКИ УПРАВЛЕНИЯ, СМ. РИС. 4



**Запрещается задействовать рычаг переключения скоростей при неработающем двигателе. Это может привести к повреждению коробки передач.**

Установите механизм переключения передач на рукоятке в такое положение, чтобы шарнирное соединение (J) можно было легко установить в отверстие на рычаге (K). Установите на место шайбу и затяните с помощью штатной гайки.

### 3.6 ПРОВЕРКА УПРАВЛЯЮЩИХ ТРОСОВ

Перед первым применением снегоочистителя может потребоваться регулировка управляющих тросов. См. раздел РЕГУЛИРОВКА УПРАВЛЯЮЩИХ ТРОСОВ ниже.

### 3.7 ДАВЛЕНИЕ В ШИНАХ

Проверьте давление воздуха в шинах. Ниже указано требуемое давление в шинах: 1,0 – 1,2 бар.

## 4 ОРГАНЫ УПРАВЛЕНИЯ

См. рис. 7-10.

### 4.1 ЗАСЛОНКА (L)

Используется для запуска двигателя из холодного состояния:



1. Заслонка открыта.



2. Заслонка закрыта (для пуска из холодного состояния).

### 4.2 ПОДКАЧИВАЮЩИЙ НАСОС (M)



При нажатии на резиновый пускатель подкачивающего насоса топливо впрыскивается в карбюратор, что облегчает пуск двигателя из холодного состояния.

### 4.3 КЛЮЧ ЗАЖИГАНИЯ (K)

Для пуска двигателя ключ должен быть полностью введен в замок зажигания. Не поворачивайте ключ зажигания!



1. Ключ полностью введен – пуск двигателя.
2. Ключ выведен – двигатель запустить невозможно.

### 4.4 ПУСКОВАЯ РУКОЯТКА (H)

Пуск при помощи сматываемого шнура

### 4.5 ЩУП ДЛЯ ИЗМЕРЕНИЯ УРОВНЯ МАСЛА (R)



Используется при заливке и проверке уровня масла в двигателе. На щупе имеются две отметки уровня:

FULL (Полный) = максимальный уровень масла  
ADD (Добавить) = минимальный уровень масла

### 4.6 КРЫШКА ЗАЛИВНОЙ ГОРЛОВИНЫ (Q)



- а. Используется для заливки бензина.

### 4.7 ПРОБКА ОТВЕРСТИЯ ДЛЯ СЛИВА МАСЛА (P)

Используется для слива использованного моторного масла при замене масла.

### 4.8 КНОПКА ПУСКА – ЭЛЕКТРОСТАРТЕР (N)

Служит для пуска двигателя с электростартером.

### 4.9 ЭЛЕКТРИЧЕСКИЙ КАБЕЛЬ – ЭЛЕКТРОСТАРТЕР (O)

Служит для подачи напряжения питания, необходимого для пуска двигателя. Подсоедините кабель к заземленной розетке на 220/230 В при помощи удлинительного провода с заземлением. Рекомендуется использовать выключатель для защиты от короткого замыкания на землю.

### 4.10 РЫЧАГ ПЕРЕКЛЮЧЕНИЯ ПЕРЕДАЧ (B)



**Запрещается задействовать рычаг переключения скоростей при неработающем двигателе. Это может привести к повреждению коробки передач.**

Машина имеет 6 передач переднего хода и 2 передачи заднего хода.

### 4.11 РЫЧАГ МУФТЫ СЦЕПЛЕНИЯ - ВОЖДЕНИЕ (D)



Колеса приводятся в действие, если рычаг вставлен в коробку передач и переведен в направлении рукоятки.

Размещен слева от рукоятки.

### 4.12 РЫЧАГ МУФТЫ СЦЕПЛЕНИЯ - ШНЕК (A)



Если рычаг нажат вниз по направлению к рукоятке, включаются шнек и вентилятор.

Размещен справа от рукоятки.

### 4.13 УПРАВЛЕНИЕ С ПОМОЩЬЮ ОДНОЙ РУКИ

Машина оборудована устройством управления с помощью одной руки. Это значит, что рычаг муфты сцепления может заблокировать рычаг муфты шнека во включенном положении. Выполните следующие действия:

1. Включите двигатель.

- Нажмите рычаг муфты шнека и рычаг муфты сцепления.
- Снимите руку с рычага муфты шнека, и он останется во включенном положении.

#### 4.14 РЕГУЛЯТОР ДЕФЛЕКТОРА (E)

Смонтированный на панели регулятор для дистанционной регулировки дефлектора (9).



1. Рычаг перемещен вперед – увеличенное расстояние отбрасывания снега.



2. Рычаг отведен назад – уменьшенное расстояние отбрасывания снега.

#### 4.15 РЕГУЛИРУЮЩИЙ ПЕРЕКЛЮЧАТЕЛЬ (24)

Изменяет направление отбрасывания снега.



влево - желоб поворачивается влево

вправо - желоб поворачивается вправо

#### 4.16 БАШМАКИ (G)

Служат для регулировки высоты кожуха шнека относительно уровня поверхности.

#### 4.17 ИНСТРУМЕНТ ДЛЯ ОЧИСТКИ ЖЕЛОБА (F)

Инструмент для очистки желоба расположен в держателе на кожухе шнека. Инструмент для очистки желоба следует использовать при каждой прочистке разгрузочного желоба и шнека.



**Перед прочисткой желоба обязательно выключайте двигатель.**



**Запрещается чистить снегоразгрузочный желоб руками. Опасность тяжелой травмы!**

#### 4.18 ПОДОГРЕВ РУЧКИ (23)

Машина оборудована электрическим подогревом ручки. Для включения подогрева установите рычаг в требуемое положение:



Вправо - Полный подогрев

Среднее положение - Подогрев отсутствует

Влево - Слабый подогрев

Подогрев может быть включен только тогда, когда двигатель работает.

#### 4.19 РЫЧАГИ ОТКЛЮЧЕНИЯ ПРИВОДА (22, 25)

Для облегчения поворотов вправо/влево можно временно отключить привод на соответствующее колесо следующим образом:

- Потяните рычаг (25) левым указательным пальцем, чтобы повернуть машину влево.
- Потяните рычаг (22) правым указательным пальцем, чтобы повернуть машину вправо.

## 5 ИНСТРУКЦИИ ПО ЭКСПЛУАТАЦИИ СНЕГООЧИСТИТЕЛЯ

### 5.1 ОБЩИЕ СВЕДЕНИЯ

Не включайте двигатель, пока не будут выполнены все меры, описанные в разделе СБОРКА.



**Перед тем как приступить к использованию снегоочистителя, внимательно изучите и усвойте все инструкции, приведенные в настоящем документе, и изучите содержимое всех табличек с предупреждениями и указаниями, прикрепленных к машине.**



**Во время вождения, технического обслуживания и ремонта машины обязательно используйте защитные очки или щиток.**

### 5.2 ПОДГОТОВКА К ПУСКУ

Перед использованием машины залейте масло в двигатель.



**Не включайте двигатель, пока в него не будет залито масло. Работающий без масла двигатель может выйти из строя.**

- Установите машину на ровную поверхность.
- Извлеките масляный щуп (R) и проверьте уровень масла. См. рисунки 10.
- Уровень масла должен находиться между отметками “ADD” (Добавить) и “FULL” (Полный). См. рисунок 10.
- Если необходимо, долейте масло до отметки “FULL”. См. рисунок 10.
- Используйте высококачественное масло с маркировкой A.P.I SF, SG или SH. Используйте масло SAE 5W30. Для температур ниже -18°C используйте масло SAE 10W30.



**Не используйте масло SAE 10W40.**

### 5.3 ЗАЛЕЙТЕ БЕНЗИН В БЕНЗОБАК

Используйте только неэтилированный бензин.

Запрещается использовать смесь бензина с маслом для двухтактных двигателей.

Внимание! Помните о том, что неэтилированный бензин – скоропортящийся продукт; не покупайте бензина больше, чем вы сможете использовать в течение тридцати дней.

Также может использоваться экологически чистый бензин, например, алкилатный. Бензин этого типа имеет состав, менее опасный для людей и окружающей среды.



**Бензин легко воспламеняется. Храните топливо только в емкостях, специально предназначенных для этой цели.**



**Храните бензин в прохладном, хорошо проветриваемом месте, не в доме. Храните бензин в месте, недоступном для детей.**



**Заправлять или дозаправлять машину бензином следует только на открытом воздухе, и ни в коем случае при заправке или дозаправке нельзя курить. Перед запуском двигателя залейте топливо в топливный бак. Запрещается снимать крышку заливной горловины или заливать бензин, пока двигатель работает или не остыл.**

Не заливайте топливный бак доверху. После заливки топлива плотно завинтите крышку заливной горловины и вытрите пролитый бензин.

#### 5.4 ПУСК ДВИГАТЕЛЯ (БЕЗ ЭЛЕКТРОСТАРТЕРА)

1. Убедитесь в том, что рычаги муфт сцепления и шнека находятся в нерабочем положении (рис. 7).
2. Откройте топливный кран (J).
3. Установите устройство управления остановом (I) в положение ON.
4. Вставьте ключ в замок зажигания. Убедитесь в том, что ключ полностью введен в замок зажигания. Не поворачивайте ключ!
5. Поверните заслонку в положение . Примечание: Если двигатель прогрет, заслонку использовать не требуется.
6. 2-3 раза нажмите резиновый пускатель подпиточного насоса. Убедитесь в том, что при использовании подпиточного насоса, отверстие закрыто (M, рис. 8). Примечание: Если двигатель прогрет, не используйте подпиточный насос.
7. Тяните шнур стартера, пока не почувствуете сопротивление. Запустите двигатель, резко потянув шнур.
8. После запуска двигателя поворачивайте заслонку против часовой стрелки, пока она полностью не откроется.



**Запрещается включать двигатель машины внутри помещения. Отработавшие газы содержат монооксид углерода – очень токсичный газ.**

#### 5.5 ПУСК ДВИГАТЕЛЯ (С ЭЛЕКТРОСТАРТЕРОМ)

1. Подсоедините соединительный кабель к заземленному удлинителю провода. Затем подсоедините удлинительный провод к заземленной розетке на 220/230 В.
2. Убедитесь в том, что рычаги муфт сцепления и шнека находятся в нерабочем положении (рис. 7).
3. Откройте топливный кран (J).
4. Установите устройство управления остановом (I) в положение ON.
5. Вставьте ключ в замок зажигания. Убедитесь в том, что ключ полностью введен в замок зажигания. Не поворачивайте ключ!
6. Поверните заслонку в положение . Примечание: Если двигатель прогрет, заслонку использовать не требуется.

7. 2-3 раза нажмите резиновый пускатель подпиточного насоса. Убедитесь в том, что при использовании подпиточного насоса, отверстие закрыто (M, рис. 8). Примечание: Если двигатель прогрет, не используйте подпиточный насос.
8. Пуск двигателя:
  - A. Нажмите кнопку пуска для активизации пускателя.
  - B. После пуска двигателя отпустите кнопку пуска и откройте заслонку, медленно повернув рычаг заслонки против часовой стрелки в положение .
  - C. Если двигатель начнет работать с перебоем, немедленно закройте заслонку и вновь постепенно откройте ее.
  - D. Сначала выньте вилку удлинительного провода из розетки. Затем отсоедините удлинительный провод от двигателя.
 Примечание: Двигатель с электростартером имеет защиту от перегрузки. При перегреве двигатель автоматически останавливается. Двигатель не запустится вновь, пока не остынет. На это требуется 5 – 10 минут.
9. После запуска двигателя поворачивайте заслонку против часовой стрелки, пока она полностью не откроется.



**Запрещается включать двигатель машины внутри помещения. Отработавшие газы содержат монооксид углерода – очень токсичный газ.**

#### 5.6 ИСПЫТАНИЕ НА БЕЗОПАСНОСТЬ

Данная машина оснащена несколькими механическими системами безопасности, предназначенными для обеспечения безопасности оператора во время эксплуатации машины.

**После запуска двигателя и до начала эксплуатации** машины необходимо провести описанное ниже испытание на безопасность.

Если машина не работает так, как описано ниже, **НЕ** эксплуатируйте ее. В случае неполадок обратитесь в авторизованную ремонтную мастерскую для проведения ремонта.

##### Испытание шнека

1. Двигатель должен работать.
2. Нажмите на рычаг шнека ? шнек должен вращаться.
3. Отпустите рычаг шнека, вращение шнека должно прекратиться в течение 5 секунд.

##### Испытание движения

1. Двигатель должен работать, рычаг переключения передач должен быть в положении первой передачи или рычаг управления скоростью должен быть установлен на малую скорость.
2. Нажмите на приводной рычаг ? машина должна придти в движение.
3. Отпустите приводной рычаг ? машина должна остановиться.

## 5.7 ОСТАНОВ

1. Отпустите оба рычага муфт. Примечание: Если шнек снегоочистителя будет продолжать вращаться, обратитесь к разделу РЕГУЛИРОВКА УПРАВЛЯЮЩИХ ТРОСОВ ниже.
2. Закройте топливный кран (J).
3. Выньте ключ зажигания из замка. Не поворачивайте ключ!



**Если машина будет оставлена без присмотра, выключите двигатель и выньте ключ зажигания из замка.**

## 5.8 ПУСК

1. Выполните пуск двигателя, как описано выше. Перед использованием машины дайте двигателю поработать в течение нескольких минут для прогрева.
2. Отрегулируйте дефлектор разгрузочного желоба.
3. Поверните регулировочный рычаг и установите дефлектор так, чтобы обеспечить отбрасывания снега по ветру.
4. Переведите рычаг переключения передач в требуемое положение.



**Рычаг переключения передач не следует перемещать, если нажат рычаг муфты сцепления.**

5. Нажмите по направлению вниз рычаг муфты шнека (поз. А на рис. 7) для приведения в действие шнека и вытяжного вентилятора.



**Запрещается задействовать рычаг переключения скоростей при неработающем двигателе. Это может привести к повреждению коробки передач.**

6. Нажмите по направлению вниз рычаг муфты шнека (поз. D на рис. 7). После этого снегоочиститель будет перемещаться вперед или назад в зависимости от положения, в которое переводится рычаг переключения передач.

## 5.9 СОВЕТЫ ПО ВОЖДЕНИЮ



**Во время работы двигателя глушитель и окружающие его детали сильно нагреваются. Опасность получения ожогов.**

1. Всегда регулируйте скорость в зависимости от состояния убираемого снега. Регулируйте скорость при помощи рычага переключения передач, а не дросселя.
2. Снег лучше всего убирать сразу после его выпадения.
3. По возможности, обеспечьте отбрасывание снега по ветру.
4. Отрегулируйте положение башмаков при помощи винтов (поз. А на рис. 1) в соответствии с состоянием поверхности:
  - При уборке снега с ровной поверхности, например с асфальта, башмаки должны находиться на уровне примерно 3 мм под скребком.
  - При уборке снега с неровной поверхности, например с гравия, башмаки должны находиться на уровне примерно 30 мм под скребком.



**Отрегулируйте башмаки так, чтобы гравий и камни не попали в снегоочиститель. При отбрасывании камней и гравия с высокой скоростью люди подвергаются опасности получения травм.**

Убедитесь в том, что башмаки одинаково отрегулированы с обеих сторон.

5. Отрегулируйте скорость так, чтобы обеспечить равномерное разбрасывание снега.



**Если разгрузочный желоб забит снегом, то, прежде чем очистить желоб, выполните следующее:**

**- Отпустите оба рычага муфт. Остановите двигатель.**

**Выньте ключ зажигания из замка.**

**- Не просовывайте руки внутрь желоба или шнека. Пользуйтесь инструментом для очистки желоба, входящим в комплект поставки.**

## 5.10 ДЕЙСТВИЯ ПОСЛЕ ПРИМЕНЕНИЯ

1. Проверьте, нет ли ослабленных и поврежденных деталей. При необходимости замените поврежденные детали.
2. Затяните ослабленные винты и гайки.
3. Очистите машину от снега.
4. Несколько раз возвратно-поступательно попеременно перемещайте все органы управления.
5. Переведите заслонку в положение H



**Не закрывайте машину, пока не остынут двигатель и глушитель.**

## 6 ТЕХНИЧЕСКОЕ ОБСЛУЖИВАНИЕ

### 6.1 ГРАФИК ТЕХНИЧЕСКОГО ОБСЛУЖИВАНИЯ

Операция по техническому обслуживанию	Частота	Тип	Параграф
Испытание на безопасность	При каждом пуске		5.6
Замена масла двигателя	По прошествии 2 часов и затем через каждые 50 часов работы.	SAE 5W30 - 10W40	6.2
Приводные ремни, осуществите проверку.	По прошествии 2 часов и затем каждый год.		7.5
Вал шнека, произведите смазывание.	10 часов	Литиевая консистентная смазка	7.2
Механизм поворота желоба, проведите смазывание/проверку	10 часов	Масло 10W	7.1
Дефлектор, произведите смазывание	10 часов	Масло 10W	-
Тросы, произведите смазывание.	10 часов	Масло 10W	-
Соединения, произведите смазывание.	10 часов	Масло 10W	-
Давление в шинах	50 часов		3.7
Червячная передача шнека, произведите проверку.	50 часов	Зимнее тяжелое масло для червячной передачи	-
Осуществите проверку/замените свечу зажигания.	100 часов	RC124YC	6.3

### 6.2 ЗАМЕНА МАСЛА

Замените масло после первых 2 часов работы и затем заменяйте после каждых 25 часов работы или один раз в сезон. Смену масла выполняйте при прогревом двигателе.



**Сливаемое сразу после останова двигателя моторное масло может быть горячим. Поэтому перед сливом масла дайте двигателю охладиться в течение нескольких минут.**

1. Слегка наклоните снегоочиститель вправо, чтобы пробка отверстия для слива масла находилась в самой нижней точке двигателя.
2. Отвинтите пробку отверстия для слива масла.
3. Дайте маслу стечь в контейнер.
4. Завинтите пробку отверстия для слива масла.

5. Залейте новое масло: Указания по выбору типа масла даны под заголовком “ПЕРЕД ПУСКОМ” (см. выше). Объем масла в картере: 0,8 литра.

### 6.3 СВЕЧА ЗАЖИГАНИЯ

Ежегодно или через каждые 100 часов эксплуатации проверяйте свечу зажигания.

Если электроды обгорели, очистите и установите на место свечу зажигания. Изготовитель двигателя рекомендует использовать следующие свечи: Champion J-8C, Autolite 356.

Правильный искровой промежуток: 0,7/-0,8 мм

### 6.4 КАРБЮРАТОР

Карбюратор отрегулирован на заводе-изготовителе. Если требуется регулировка, обратитесь в местный официальный сервисный центр.

## 7 СМАЗКА



**Перед обслуживанием убедитесь в том, что: выключен двигатель; вынут ключ зажигания;**

Если в соответствии с инструкциями машину следует поднять за переднюю часть и установить на кожуш шнека, следует слить топливо из топливного бака.



**Слейте топливо на открытом воздухе, после того как остынет двигатель. Запрещается курить во время слива топлива. Слейте топливо в емкость, специально предназначенную для хранения бензина.**

### 7.1 РАЗГРУЗОЧНЫЙ ФЛАНЕЦ

Смазывайте разгрузочный фланец и червячную передачу регулировочного рычага каждый 5-й час эксплуатации машины и перед постановкой машины на длительное хранение.

### 7.2 ВАЛ ШНЕКА

Смазывайте смазочные сопла вала шнека при помощи шприца для пластичной смазки каждый 10-й час эксплуатации (рис. 11). Обязательно смазывайте вал при замене срезных болтов.

При постановке машины на длительное хранение вывинтите болты. При помощи шприца для пластичной смазки смажьте шнек и поверните его на валу, прежде чем установить болты на месте.

### 7.3 ЧЕРВЯЧНАЯ ПЕРЕДАЧА

Червячная передача заполнена специальной смазкой на заводе-изготовителе. Пополнять эту смазку обычно не требуется.

Ежегодно вынимайте пробку и проверяйте наличие смазки в червячной передаче (рис. 12).

При обнаружении протечки или после выполнения ремонта введите в передачу новую смазку. Максимальное количество смазки в червячной передаче - 92 г.

Используйте консистентную смазку Shell Darina 1, Texaco Thermatex EP1, Mobiltem 78, Benalene #372 или подобную смазку.

## 7.4 ШЕСТИГРАННЫЙ ВАЛ

Шестигранный вал, цепную звездочку и цепи смазывать не требуется. Все подшипники и втулки постоянно смазаны и не требуют технического обслуживания.

Смазывание этих деталей приведет лишь к попаданию консистентной смазки на фрикционное колесо и ведущий диск, что может привести к повреждению армированного резинового фрикционного колеса.

## 7.5 ОБЩИЕ СВЕДЕНИЯ О РЕМНЯХ

Ременные приводы подлежат проверке состояния и регулировке один раз в сезон и замене по мере необходимости. Все эти операции должны выполняться специалистами официального пункта обслуживания.

# 8 ОБСЛУЖИВАНИЕ И РЕМОНТ



**Перед обслуживанием убедитесь в том, что:**  
- выключен двигатель;  
- вынут ключ зажигания;

Если в соответствии с инструкциями машину следует поднять за переднюю часть и установить на кожух шнека, следует слить топливо из топливного бака.



**Слейте топливо на открытом воздухе, после того как остынет двигатель. Запрещается курить во время слива топлива. Слейте топливо в емкость, специально предназначенную для хранения бензина.**

## 8.1 РЕГУЛИРОВКА СКРЕБКА

При длительной эксплуатации скребок изнашивается. Отрегулируйте скребок (обязательно совместно с башмаками)

Используется обоюдоострый скребок, поэтому при изнашивании рабочей поверхности скребок можно перевернуть.

## 8.2 РЕГУЛИРОВКА ПРИВОДНЫХ РЕМНЕЙ

Приводные ремни следует проверить (и при необходимости отрегулировать) первый раз после 2 – 4 часов эксплуатации, а затем проверять в середине каждого сезона. Ремни следует проверять дважды в год. При регулировке или замене ремней следует также отрегулировать регулировочные тросы (см. ниже).

### 8.2.1 Приводной земель для привода (поз. А на рис. 17)

Ремень оснащен подпружиненным натяжным шкивом. Регулировка не требуется. Если ремень проскальзывает, замените его.

### 8.2.2 Приводной ремень шнека (поз. В на рис. 17)

1. Снимите защитную крышку ремня (1), ослабив винты (2). См. рис. 14.
2. Ослабьте натяжной шкив (С) подайте на 3 мм в сторону ремня (рис. 17).
3. Затяните гайки натяжного шкива.
4. Проверьте натяжение ремня, прижав вниз рычаг муфты шнека. Ремень при нажатии пальцами должен податься на 12 – 13 мм без существенного усилия (рис. 16).

5. Если требуется дополнительная регулировка, повторите описанную выше процедуру.
6. Установите на место защитную крышку ремня. См. рис. 14.

## 8.3 РЕГУЛИРОВКА НАПРАВЛЯЮЩЕЙ РЕМНЯ

1. Снимите защитную крышку свечи зажигания.
2. Снимите защитную крышку ремня (1), ослабив винты (2). См. рис. 14.
3. Приведите в действие рычаг муфты шнека (поз. А на рис. 7).
4. Проверьте расстояние между направляющей ремня и ремнем. Это расстояние должно быть равно 3 мм. См. рис. 13.
5. Если потребуется регулировка, ослабьте крепежный винт направляющей ремня и установите правильное расстояние.
6. Затяните винт с требуемым моментом.
7. Установите на место защитную крышку ремня.
8. Установите на место защитную крышку свечи зажигания.

## 8.4 РЕГУЛИРОВКА УПРАВЛЯЮЩЕГО ТРОСА

См. рис. 15.

1. Ослабьте гайку (А).
2. Потяните колесный блок вручную назад до устранения провисания.
3. Затяните гайку (А).

## 8.5 РЕГУЛИРОВКА ТРОСА ШНЕКА

См. рис. 15.

1. Ослабьте гайку (В).
2. Ввинтите резьбовую часть (С) в муфту (D) до исчезновения провисания.
3. Затяните гайку (В).

## 8.6 ЗАМЕНА СРЕЗНЫХ БОЛТОВ

Поз. S на рис. 14. Шнек прикреплен к валу специальными болтами, которые разрушаются при застревании посторонних предметов в кожухе шнека.



**Используйте только фирменные запасные части. Использование болтов других типов может привести к выходу машины из строя.**

1. Остановите двигатель.
2. Отсоедините кабель от свечи зажигания.
3. Убедитесь в том, что все вращающиеся детали остановились.
4. Извлеките посторонний предмет из шнека.
5. Смажьте вал шнека (см. выше).
6. Совместите отверстия на валу и на шнеке.
7. Удалите части сломанного болта.
8. Установите новый фирменный болт. Если болтовой блок также комплектуется распорным кольцом, то оно должно устанавливаться в большее отверстие вала шнека.

## 8.7 ЛАМПОЧКА ФАРЫ



**Разрешается использовать только оригинальную запасную лампочку мощностью 27 Вт. Лампочки более высокой мощности могут повредить фару.**

Лампочка фары устанавливается в розеточную часть байонетного соединителя фары. См. рис. 6. Замена лампочки производится следующим образом:

1. Поверните лампочку примерно на 30° против часовой стрелки и выньте ее наружу.
2. Ослабьте пластиковые фиксаторы, расположенные с каждой стороны лампочки, и отключите кабели от лампочки.
3. Установите новую лампочку на место в порядке, обратном порядку разборки.

## 9 ХРАНЕНИЕ



**Запрещается хранить снегоочиститель с бензином, залитым в топливный бак, в замкнутом пространстве с плохой вентиляцией. Пары бензина могут вступить в контакт с источниками открытого пламени, искрами, огнем сигарет и т.п.**

Если предполагается хранить снегоочиститель в течение периода свыше 30 дней, рекомендуется принять следующие меры:

1. Опорожните бензобак.
2. Включите двигатель и дайте ему поработать, пока не закончится топливо.



**Слейте топливо на открытом воздухе, после того как остынет двигатель. Запрещается курить во время слива топлива. Слейте топливо в емкость, специально предназначенную для хранения бензина.**

3. Замените моторное масло, если масло использовалось в течение 3 месяцев.
4. Снимите свечу зажигания и налейте немного моторного масла (примерно 30 мл) в отверстие. Несколько раз проверните коленчатый вал двигателя. Ввинтите свечу зажигания.
5. Тщательно очистите всю машину.
6. Смажьте все детали, как указано в разделе СМАЗКА, приведенном выше.
7. Проверьте снегоочиститель на наличие повреждений. При необходимости выполните ремонт.
8. Закрасьте все поврежденные участки красочного покрытия.
9. Покройте металлические поверхности антикоррозионным составом.
10. По возможности, храните снегоочиститель внутри помещения.

## 10 ДЕЙСТВИЯ ПРИ ОБНАРУЖЕНИИ ПОЛОМОК

Ремонт и гарантийное обслуживание производятся в уполномоченных ремонтных мастерских. Используйте только фирменные запасные части.

Вы можете выполнить простой ремонт самостоятельно? Используйте только фирменные запасные части. Фирменные запасные части, специально предназначенные для этой машины, существенно облегчают выполнение работ.

Запасные части можно приобрести у розничного торговца или в местном официальном сервисном центре компании.

При заказе запасных частей: Укажите номер модели и год приобретения машины, а также номер модели и тип двигателя.

## 11 УСЛОВИЯ ПРОДАЖИ

На дефекты изготовления и материалов дается полная гарантия. Пользователь обязан строго следовать инструкциям, приведенным в поставляемой документации.

Гарантия не распространяется на повреждения, возникшие вследствие:

- отказа пользователя от ознакомления с сопровождающей документацией
- небрежного обращения,
- неправильного или запрещенного способа использования или сборки,
- использования запасных частей других производителей,
- использования принадлежностей, не поставляемых или не одобренных компанией Stiga

Гарантия также не распространяется на:













- изнашиваемые компоненты, такие как приводные ремни, шнеки, фары, колеса, срезные болты и провода;
- нормальный износ;
- двигателя. На них предоставляются гарантии изготовителей, с отдельными условиями и сроками.

Покупатель защищен национальными законами охраны прав потребителя. Права, которые предоставлены покупателю этими законами, не охватываются настоящей гарантией.

## 1 SYMBOLY

Na stroji jsou umístěny následující symboly. Informují vás, kdy je při jeho používání třeba dbát zvýšené opatrnosti.

Symboly mají následující význam:

-  Výstraha.
-  Před použitím stroje si přečtěte uživatelskou příručku.
-  Nebezpečí – otáčející se šroub. Ruce mějte v dostatečné vzdálenosti od vyhazovacího komínu.
-  Nebezpečí – otáčející se vrtule.
-  Ruce a chodidla udržujte v dostatečné vzdálenosti od otáčejících se součástí.
-  Přihlížející lidé musí být vždy v dostatečné vzdálenosti od stroje.
-  Vyhazovací komín nikdy nesměřujte na přihlížející osoby.
-  Než začnete pracovat na stroji, vyjměte klíček ze zapalování.
-  Nebezpečí popálení.
-  Vždy používejte ochranné klapky na uši.
-  Hrozí nebezpečí jedovatých par.
-  Hrozí nebezpečí požáru.

## 2 BEZPEČNOSTNÍ POKYNY

### 2.1 OBECNĚ

- Pročtěte si, prosím, pečlivě tyto pokyny. Seznamte se se všemi ovládacími prvky a naučte se stroj správně používat.
- Nikdy nenechávejte stroj obsluhovat dětmi ani jinými osobami, které nejsou seznámeny s těmito pokyny. Věk obsluhující osoby může být omezen místními předpisy.
- Nikdy stroj nepoužívejte, pokud jsou v jeho blízkosti jiné osoby, zejména děti nebo zvířata.
- Pamatujte, že obsluha nese odpovědnost za poranění osob či poškození majetku způsobené provozem stroje.
- Dávejte pozor, abyste neuklouzli nebo neupadli, zejména pokud se strojem couváte.
- Nikdy nepoužívejte stroj, pokud jste pod vlivem alkoholu, léků nebo pokud jste unavení či nemocní.

### 2.2 PŘÍPRAVA

- Z místa, ze kterého budete odklízet sníh, odstraňte všechny cizí předměty.
- Před spuštěním motoru vypněte všechny ovládací prvky.
- Se sněhovou frézou pracujte vždy pouze ve vhodném oblečení. Noste boty, které dobře drží na kluzkém povrchu.

- Výstraha – benzín je vysoce hořlavá látka.
  - A. Palivo vždy skladujte ve zvláštních nádobách, které jsou k tomuto účelu speciálně určeny.
  - B. Palivo nalévejte nebo doplňujte pouze venku a při této činnosti nikdy nekuřte.
  - C. Palivo nalévejte dříve, než spustíte motor. Nikdy neodstraňujte víčko nádrže a nedoplňujte benzín, pokud je motor v chodu nebo je dosud horký.
  - D. Pevně našroubujte zpět víčko palivové nádrže a rozlité palivo otřete.
- Nastavte výšku skříně nabíracího šroubu tak, aby se nedotýkala povrchu šterkových cest.
- Za žádných okolností neprovádějte jakékoliv nastavení stroje, je-li motor v chodu (pokud tak není uvedeno v pokynech).
- Než začnete odklízet sníh, vyčkejte, až se sněhová fréza přizpůsobí vnější teplotě
- Při práci se strojem, jeho údržbě i opravách vždy používejte ochranné brýle nebo štít.

### 2.3 PROVOZ

- Ruce a chodidla udržujte v dostatečné vzdálenosti od otáčejících se součástí. Vyhýbejte se otvoru vyhazovacího komínu.
- Sněhová fréza se nikdy nesmí používat k odklizení něčeho jiného než sněhu.
- Buďte opatrní při přeježdění nebo pojíždění po šterkových cestách, chodnicích a silnicích. Dávejte pozor na skrytá nebezpečí a projíždějící vozidla.
- Vyhazovací komín nikdy nesměřujte na veřejné komunikace a vozidla.
- Narazí-li sněhová fréza na cizí předmět, vypněte motor, odpojte kabel svíčky a pečlivě prohlédněte stroj, zda nedošlo k jeho poškození. Před opětovným použitím stroj opravte.
- Začne-li stroj nadměrně vibrovat, vypněte motor a okamžitě se pokuste nalézt příčinu vibrací. Vibrace často signalizují, že se strojem není něco v pořádku.
- Vypněte motor a odpojte kabel od zapalovací svíčky:
  - A. pokud stroj uhýbá z přímého směru,
  - B. je-li podávací šroub nebo vyhazovací komín ucpaný a je třeba je pročistit,
  - C. než začnete stroj seřizovat nebo opravovat.
- Před čištěním, opravou či prohlídkou stroje se ujistěte, že všechny otáčející se části jsou v klidu a všechny ovládací prvky jsou vypnuty.
- Pokud chcete nechat stroj bez dozoru, vypněte všechny ovládací prvky, zařaďte neutrální, vypněte motor a vyjměte klíček ze zapalování.
- Nikdy nenechávejte motor běžet v uzavřených prostorách; výjimku tvoří vyjíždění a zajíždění na místo uskladnění. V takovém případě musí být dveře budovy otevřené. Výfukové plyny jsou jedovaté.
- Nikdy nejezděte napříč svahem. Po svahu se pohybujte shora dolů a zdola nahoru. Při změně směru pohybu po svahu buďte opatrní. Nepracujte na příkrých svazích.
- Stroj nikdy nepoužívejte bez dostatečné ochrany nebo s odmontovanými ochrannými prvky.
- Stávající ochranné prvky nesmí být odmontovány ani odpojeny.



- Neměňte nastavení regulátoru motoru a nevytácejte jej do vysokých otáček. Běží-li motor ve vysokých otáčkách, zvyšuje se nebezpečí zranění osob.
- Používáte-li sněhovou frézu v blízkosti hrazení, vozidel, oken, sjezdovek apod. vždy nejprve správně nastavte deflektor vyhazovacího komína.
- Děti musí být vždy v bezpečné vzdálenosti od pracovní oblasti stroje. Dohledem nad dětmi pověřte další dospělou osobu.
- Nepřetěžujte stroj příliš rychlým pojezděním.
- Při couvání buďte opatrní. Před couváním i během něj se dívejte za sebe a kontrolujte, zda za vámi nejsou žádné překážky.
- Vyhazovací komín nikdy nesměřujte na přihlížející osoby. Nenechávejte nikoho stát před strojem.
- Pokud stroj nepoužíváte nebo při jeho přepravě odpojte náhon šroubu. Při přepravě stroje na kluzkém povrchu nepojezdějte příliš rychle.
- Používejte pouze příslušenství schválené výrobcem stroje.
- Sněhovou frézu nikdy nepoužívejte při špatné viditelnosti nebo slabém světle.
- Za každých okolností si zachovejte rovnováhu a pevně držte rukojeť.
- Nedotýkejte se součástí motoru, které se za chodu zahřívají. Hrozí nebezpečí popálení.

## 2.4 ÚDRŽBA A USKLADNĚNÍ

- Utáhněte všechny šrouby a matice, aby byl stroj v bezpečném provozním stavu. Pravidelně kontrolujte pojistné šrouby.
- Vždy používejte originální náhradní díly. Jiné než originální náhradní díly mohou představovat nebezpečí zranění, i když se ke stroji hodí.
- Stroj, v jehož nádrži je palivo, neskladujte v budovách, kde se mohou benzínové výpary dostat do styku s otevřeným ohněm nebo jiskrami.
- Než stroj uložíte, nechte motor vychladnout.
- Před uložením stroje na delší dobu si přečtěte pokyny výrobce.
- Vyměňte poškozené výstražné a instrukční nálepky.
- Po použití nechte stroj s otáčejícím se šroubem několik minut běžet. Zabráníte tak zamrznutí šroubu.

## 3 MONTÁŽ

Poznámka: Pravá a levá strana uváděná v pokynech je myšlena z pozice obsluhy stojící za strojem.

### 3.1 OBSAH VNĚJŠÍHO BALENÍ

- Balení obsahuje:
- jednu sněhovou frézu
  - jednu řadící páku
  - jeden vyhazovací komín
  - jednu uživatelskou příručku
  - jednu montážní sadu

Navíc jsou dodávány následující položky:

- nástroj na čištění vyhazovacího komínu (F na obr. 7)
- další pojistné šrouby jako náhradní díly

### 3.2 VYBALENÍ

- Z krabice vyjměte všechny volné díly.
- Odřízněte všechny rohy krabice a boční stěny sklopte k zemi.
- Povolte šrouby (B), kterými jsou patky připevněny ke kostře. Viz obr. 1.
- Vyjměte sněhovou frézu z krabice.
- Odstříhnete plastové pásky přidržující ovládací lanka na spodní straně rukojeti.

### 3.3 RUKOJEŤ, VIZ OBR. 2

- Povolte, ale neodstraňujte pojistné matice ve vrchních otvorech.
- Sklopte vrchní část rukojeti. **UPOZORNĚNÍ!** Dejte pozor, abyste neskřípli ovládací lanka.
- Do spodních otvorů nasad'te šrouby a nasad'te a našroubujte na ně:  
A šrouby  
D pojistnou matici
- Utáhněte čtyři matice.

### 3.4 VYHAZOVACÍ KOMÍN, VIZ OBR. 3

- Položte vyhazovací komín na západky v objímce komínu.
- Nasad'te šrouby (H) z vnitřní strany. Namontujte a utáhněte pouze dvě matice (E a I). S maticí (F) počkejte.
- Nasad'te svorku (G) na lanko deflektoru vyhazovacího komína a nasad'te jednotku na zadní šroub (H). Namontujte a utáhněte matici (F).
- Otočte komín úplně doleva a doprava a zkontrolujte, zda se lanko normálně ohýbá a nedochází k nenormálnímu napínání. V případě potřeby nastavte svorku (G).
- Zkontrolujte/utáhněte všechny šrouby a matice na přírubě.

### 3.5 OVLÁDÁNÍ PŘEVODOVKY, VIZ OBR. 4



**Nikdy nepohybujte řadící pákou se zastaveným motorem. Tím by se zničila převodovka.**

Páku ovládaní převodovky nastavte do správné polohy na rukojeti tak, aby kloubový spoj (L) snadno zapadl do otvoru páky (M).

Nasad'te podložku a utáhněte dodanou matici.

### 3.6 KONTROLA OVLÁDACÍCH LANEK

Je možné, že před prvním použitím sněhové frézy bude třeba ovládací lanka nastavit.

Viz níže NASTAVENÍ OVLÁDACÍCH LANEK

### 3.7 TLAK V PNEUMATIKÁCH

Zkontrolujte tlak v pneumatikách. Správný tlak: 1,0 – 1,2 bar.

## 4 OVLÁDACÍ PRVKY

Viz obrázky 7-10.

### 4.1 SYTIČ (L)

Slouží ke spouštění studeného motoru:



1. Sytič je vypnutý



2. Sytič je zapnutý (pro startování studeného motoru)

### 4.2 PŘÍMÝ VSTŘÍK PALIVA (M)



Stisknutím gumového tlačítka přímého vstřiku se načerpá palivo přímo do karburátoru, což usnadní spuštění studeného motoru.

### 4.3 KLÍČEK ZAPALOVÁNÍ (K)

Musí být zcela zasunut, jinak motor nenaskočí. Klíčkem neotáčejte!



1. Klíček zcela zasunut – motor lze spustit.

2. Klíček vytažen – motor nelze spustit.

### 4.4 RUKOJEĚ STARTÉRU (H)

Samonavíjecí ruční startér

### 4.5 OLEJOVÁ MĚRKA (R)



Slouží k doplňování a kontrole hladiny motorového oleje. Olejová měrka má dvě značky:

FULL = maximální hladina oleje

ADD = minimální hladina oleje

### 4.6 VÍČKO NÁDRŽE (Q)



Pro doplňování paliva.

### 4.7 VYPOUŠTĚCÍ ZÁTKA OLEJE (P)

Pro vypouštění starého oleje při jeho výměně.

### 4.8 TLAČÍTKO STARTÉRU – ELEKTRICKÉ SPOUŠTĚNÍ (N)

Spouští motor elektrického startéru.

### 4.9 ELEKTRICKÝ KABEL – ELEKTRICKÉ SPOUŠTĚNÍ (O)

Slouží k napájení startéru. Kabel připojte k uzemněné zásuvce o napětí 220/230 V pomocí třížilového prodlužovacího kabelu. Je vhodné použít zemněný zkratovací jistič.

### 4.10 ŘADICÍ PÁKA (B)



Nikdy nepohybujte řadící pákou se zastaveným motorem. Tím by se zničila převodovka.

Stroj má šest dopředných a dvě zpětné rychlosti, které slouží k regulaci rychlosti.

### 4.11 PÁKA SPOJKY – POHON KOL (D)



Po zařazení rychlosti a přitlačení páky spojky k rukojeti se začnou otáčet kola.

Umístěna na levé straně rukojeti.

### 4.12 PÁKA SPOJKY – POHON ŠROUBU (A)



Přitlačení páky k rukojeti se aktivuje pohon nabíracího šroubu a vrtule.

Umístěna na pravé straně rukojeti.

### 4.13 OVLÁDÁNÍ JEDNOU RUKOU

Stroj je vybaven ovládním jednou rukou, což znamená, že páka spojky pohonu může zablokovat páku spojky šroubu v aktivované poloze. Postupujte následovně:

1. Spusťte motor.
2. Stiskněte páku spojky pohonu a páku spojky šroubu.
3. Sejměte ruku z páky spojky šroubu a ta zůstane aktivovaná.

### 4.14 OVLÁDÁNÍ DEFLEKTORU (E)

Dálkové ovládání nastavení deflektoru (9) umístěné na ovládacím panelu .



1. Páka vpředu – sníh je odhazován do větší vzdálenosti.

2. Páka vzadu – sníh je odhazován do menší vzdálenosti.

### 4.15 NASTAVOVACÍ PŘEPÍNAČ (23)

Mění směr odhazovaného sněhu.



doleva- vyhazovací komín se otočí doleva

doprava - vyhazovací komín se otočí doprava

### 4.16 PATKY (G)

Slouží k nastavení výšky skříně nabíracího šroubu nad zemí.

### 4.17 NÁSTROJ NA ČIŠTĚNÍ VYHAZOVAČÍHO KOMÍNU (F)

Nástroj na čištění vyhazovacího komínu je umístěn na držáku na horní straně skříně nabíracího šroubu. Musí se vždy používat k čištění vyhazovacího komínu a nabíracího šroubu.



Před čištěním vyhazovacího komínu vždy zastavte motor.



Nikdy nečistěte vyhazovací komín rukou. Hrozí nebezpečí vážného poranění.

### 4.18 VYHŘÍVÁNÍ RUKOJETI (23)

Stroj je vybaven elektrickým vyhříváním rukojeti. Vyhřívání se ovládá posunutím přepínače do požadované polohy.



Doprava – silné vyhřívání

Střední – vyhřívání vypnuto

Doleva – mírné vyhřívání

Vyhřívání rukojeti lze aktivovat pouze při běžícím motoru.

#### 4.19 UVOLŇOVACÍ PÁKY POHONU (22, 25)

Pro usnadnění zatáčení doleva/doprava lze následujícím způsobem dočasně odpojit pohon určitého kola.

- Levým ukazovákem zatáhněte páku (25) a stroj zatočí doleva.
- Pravým ukazovákem zatáhněte páku (22) a stroj zatočí doprava.

## 5 POUŽITÍ SNĚHOVÉ FRÉZY

### 5.1 OBECNĚ

Motor nespouštějte dříve, než provedete všechny kroky uvedené v kapitole MONTÁŽ.



**Před použitím sněžové frézy si důkladně přečtěte pokyny a výstražné a informační štítky na stroji a obeznamte se s jejich významem.**



**Při práci se strojem, jeho údržbě i opravách vždy používejte ochranné brýle nebo štít.**

### 5.2 PŘED SPUŠTĚNÍM

Před použitím stroje do motoru nalijte olej.



**Nestartujte motor, dokud jej nenaplníte olejem. Motor bez oleje by se mohl vážně poškodit.**

1. Umístěte stroj na vodorovnou podložku.
2. Vysuňte měрку (R) a odečtěte hladinu oleje. Viz obr. 10.
3. Hladina oleje musí být mezi značkami „ADD“ a „FULL“. Viz obr. 10.
4. V případě potřeby doplňte hladinu oleje do značky „FULL“. Viz obr. 10.
5. Používejte kvalitní olej označený jako A.P.I třída SF, SG nebo SH. Používejte olej typu SAE 5W30. Při teplotách pod -18° C používejte olej typu SAE 10W30.



**Nepoužívejte olej typu SAE 10W40.**

### 5.3 PLNĚNÍ PALIVOVÉ NÁDRŽE

Používejte výhradně bezolovnatý benzín. Nesmíte používat směs benzínu s olejem pro dvoutaktní motory.

**UPOZORNĚNÍ!** Vezměte na vědomí, že bezolovnatý benzín podléhá zkáze. Proto nekupujte více benzínu, než můžete spotřebovat během 30 dnů.

Lze používat benzín šetrný k prostředí, tj. alkylátový benzín. Složení benzínu tohoto typu je méně škodlivé pro lidi a přírodu.



**Benzín je vysoce hořlavý. Palivo vždy skladujte v kanystrech, které jsou k tomuto účelu speciálně vyrobeny.**



**Palivo skladujte na suchém dobře větraném místě – ne v uzavřené budově. Palivo skladujte mimo dosah dětí.**



**Nádrž naplňujte nebo doplňujte benzinem výhradně venku a nikdy při tom nekuřte. Palivo doplňujte před spuštěním motoru. Nikdy neodstraňujte víčko nádrže a nedoplňujte benzin, pokud je motor v chodu nebo je dosud horký.**

Palivovou nádrž neplňte až po okraj. d. Pevně našroubujte zpět víčko palivové nádrže a rozlité palivo otřete.

### 5.4 SPOUŠTĚNÍ MOTORU (BEZ ELEKTRICKÉHO STARTÉRU)

1. Páky spojek pohonu kol a nabíracího šroubu musí být uvolněné (obr. 7).
2. Zasuňte klíček zapalování. Klíček musí zapadnout. Klíčkem neotáčejte!
3. Páku sytiče posuňte do polohy **H**. Poznámka: Teplý motor lze startovat bez sytiče (obr. 7).
4. Dvakrát až třikrát stiskněte gumové tlačítko přímého vstřiku. Tisknete-li tlačítko přímého vstřiku, otvor musí být zakrytý (M, obr. 8). Poznámka: Tuto funkci nepoužívejte, je-li motor teplý.
5. Povytáhněte startovací lanko, dokud neucítíte odpor. Prudkým zatažením za lanko motor nastartujte.
6. Jakmile motor naskočí, otáčejte pákou sytiče proti směru hodinových ručiček až po jeho úplné vypnutí.



**Nikdy nenechávejte motor běžet v uzavřených prostorách. Výfukové plyny obsahují oxid uhelnatý, velmi toxický plyn.**

### 5.5 SPOUŠTĚNÍ MOTORU (S ELEKTRICKÝM STARTÉREM)

1. Spojovací kabel připojte k třížilovému prodlužovacímu kabelu. Poté prodlužovací kabel připojte k uzemněné zásuvce o napětí 220/230 V.
2. Páky spojek pohonu kol a nabíracího šroubu musí být uvolněné (obr. 7).
3. Zasuňte klíček zapalování. Klíček musí zapadnout. Klíčkem neotáčejte!
4. Páku sytiče posuňte do polohy **H**. Poznámka: Teplý motor lze startovat bez sytiče.
5. Dvakrát až třikrát stiskněte gumové tlačítko přímého vstřiku. Tisknete-li tlačítko přímého vstřiku, otvor musí být zakrytý (M, obr. 8). Poznámka: Tuto funkci nepoužívejte, je-li motor teplý.
6. Spuštění motoru:
  - A. Stisknutím startovacího tlačítka spus'te motor startéru.
  - B. Jakmile motor naskočí, uvolněte tlačítko startéru a pomalým otáčením páky sytiče proti směru hodinových ručiček do polohy **H** sytič vypněte.
  - C. Začne-li se motor dusit, ihned sytič zapněte a postupně jej znovu vypínejte.
  - D. Nejprve vytáhněte prodlužovací kabel ze zásuvky. Poté prodlužovací kabel odpojte od motoru. Poznámka: Elektrický startér je vybaven tepelnou pojistkou. Při přehřátí se automaticky vypne. Startér nelze znovu použít, dokud se pojistka neochladí, což trvá přibližně 5-10 minut.
7. Jakmile motor naskočí, otáčejte pákou sytiče proti směru hodinových ručiček až po jeho úplné vypnutí.



**Nikdy nenechávejte motor běžet v uzavřených prostorách. Výfukové plyny obsahují oxid uhelnatý, velmi toxický plyn.**

## 5.6 BEZPEČNOSTNÍ ZKOUŠKA

Tento stroj je vybaven několika mechanickými bezpečnostními systémy, jejichž úkolem je chránit bezpečnosti obsluhy během práce se strojem.

**Po spuštění a před použitím** stroje je nezbytné provést níže popsanou bezpečnostní zkoušku.

Pokud zařízení nefunguje podle popisu, **NEPOUŽÍVEJTE** ho. V takovém případě se obraťte na autorizovanou dílnu se žádostí o opravu.

### Zkouška šneku

1. Spusťte motor.
2. Stiskněte páku šneku a šnek se bude otáčet.
3. Uvolněte páku šneku a šnek se do pěti sekund zastaví.

### Zkouška pohonu

1. Spusťte motor a přesuňte řadicí páku do polohy prvního převodového stupně, příp. nastavte páku ovládání rychlosti na nízkou rychlost.
2. Stiskněte páku pohonu a zařízení se rozjede.
3. Uvolněte páku pohonu a zařízení se zastaví.

## 5.7 VYPÍNÁNÍ MOTORU

1. Uvolněte páky obou spojek. Poznámka: Pokud se šroub frézy nadále otáčí - viz níže NASTAVENÍ OVLÁDACÍCH LANEK.
2. Ze zapalování vyjměte klíček. Klíčkem neotáčejte!

 **Chcete-li ponechat stroj bez dozoru, vypněte motor a vyjměte klíček zapalování.**

## 5.8 UVEDENÍ STROJE DO POHYBU

1. Podle výše uvedených pokynů nastartujte motor. Několik minut jej nechte běžet, aby se před použitím zahřál.
2. Nastavte deflektor vyhazovacího komínu.
3. Otáčením přestavné páky nastavte vyhazovací komín tak, aby sníh odlétal po směru větru.
4. Zařaďte vhodný rychlostní stupeň.

 **Nikdy nepohybuje řadicí pákou se zastaveným motorem. Tím by se zničila převodovka.**

5. Stisknutím páky spojky šroubu (A na obr. 7) se aktivuje nabírací šroub a vrtule vyfukovacího mechanismu.

 **Dávejte pozor na otáčející se šroub. Ruce, chodidla, vlasy a volné části oděvu mějte vždy v bezpečné vzdálenosti od pohyblivých částí stroje.**

6. Stiskněte páku spojky pohonu kol (D na obr.7). Sněhová fréza se nyní začne pohybovat vpřed nebo vzad v závislosti na zařazené rychlosti.

## 5.9 RADY PRO ODKLÍZENÍ SNĚHU

 **Během provozu se tlumič výfuku a přilehlé díly velmi zahřívají. Hrozí nebezpečí popálení.**

1. Rychlost stroje vždy přizpůsobte sněhovým podmínkám. Rychlost regulujte pomocí řadicí páky, nikoliv plynu.
2. Nejefektivněji se odklízí čerstvě napadaný sníh.
3. Je-li to možné, odhazujte sníh vždy po směru větru.
4. V závislosti na kvalitě povrchu nastavte patky pomocí šroubů (A na obr. 1):
  - Na rovném povrchu, například na asfaltu, by měly být patky přibližně 3 mm pod stíracím nožem.

- Na nerovném povrchu, například na šterkových cestách, by měly být patky přibližně 30mm pod stíracím nožem.

 **Patky vždy nastavte tak, aby fréza nenabírala šterk a kameny. Rychle odlétající kameny by mohly zranit přihlížející osoby.**

Patky musí být nastaveny na obou stranách na stejnou výšku.

5. Přizpůsobte rychlost stroje tak, aby sníh odlétával rovnoměrným proudem.

 **Pokud sníh ucpe vyhazovací komín, před jeho čištěním nejprve:**

- uvolněte páky obou spojek., vypněte motor, ze zapalování vyjměte klíček,
- Do prostoru vyhazovacího komína nebo nabíracího šroubu nevkládejte ruce. Použijte dodaný nástroj na čištění vyhazovacího komínu.

## 5.10 PO POUŽITÍ

1. Zkontrolujte, zda některé díly nejsou uvolněny nebo poškozeny. Je-li třeba, poškozené díly vyměňte.
2. Utáhněte povolené šrouby a matice.
3. Kartáčem ze stroje očistěte veškerý sníh.
4. Všechny ovládací prvky několikrát posuňte mezi krajními polohami.
5. Sytič nastavte do polohy 

 **Nepřikrývejte stroj, dokud je motor a tlumič výfuku teplý.**

# 6 ÚDRŽBA

## 6.1 HARMONOGRAM ÚDRŽBY

Servisní úkon	Interval	Typ	Odst.
Bezpečnostní zkouška	Při každém spuštění		5.6
Výměna motorového oleje	Poprvé po 2 hodinách a poté po 50 hodinách	SAE 5W30 - 10W40	6.2
Kontrola hnacích řemenů	Poprvé po 2 hodinách a poté jednou za rok		7.5
Promazání hřídele nabíracího šroubu	10 hodin	Lithiová vazelína	7.2
Kontrola/mazání mechanismu na otáčení vyhazovacího komínu	10 hodin	olej 10W	7.1
Promazání deflektoru	10 hodin	olej 10W	-
Promazání lanek	10 hodin	olej 10W	-
Promazání táhel	10 hodin	olej 10W	-
Kontrola tlaku v pneumatikách	50 hodin		3.7
Kontrola šnekového soukolí nabíracího šroubu	50 hodin	Zimní olej pro šneková soukolí	-
Kontrola/výměna zapalovací svíčky	100 hodin	RC124YC	6.3

## 6.2 VÝMĚNA OLEJE

První výměnu oleje proveďte po 2 hodinách provozu a potom olej vyměňujte vždy po 25 hodinách provozu nebo jednou za sezónu. Olej vyměňujte, když je motor teplý.



**Pokud se olej vypouští bezprostředně po vypnutí motoru, může být velmi horký. Proto několik minut počkejte, aby motor zchladl, a teprve potom začnete olej vypouštět.**

1. Nakloňte stroj mírně doprava tak, aby vypouštěcí zátkka byla v nejnižším bodu motoru.
2. Vyšroubujte vypouštěcí zátku.
3. Nechte olej vytékat do sběrné nádoby.
4. Vypouštěcí zátku zašroubujte zpět.
5. Motorovou skříň naplňte novým olejem: Typ oleje viz výše kapitola PŘED SPUŠTĚNÍM.

Objem oleje v motorové skříni: 0,8 l.

## 6.3 ZAPALOVACÍ SVÍČKA

Zapalovací svíčku zkontrolujte jednou za rok nebo každých sto provozních hodin.

Pokud jsou elektrody opálené, svíčku vyčistěte nebo vyměňte. Výrobce motoru doporučuje: Champion J-8C, Autolite 356.

Správná mezera mezi kontakty svíčky: 0,7-0,8 mm

## 6.4 KARBURÁTOR

Karburátor je správně seřízen od výrobce. Pokud je nezbytné jej seřídit, obraťte se na autorizované servisní středisko.

## 7 MAZÁNÍ



**Údržbu stroje lze provádět teprve : po zastavení motoru, vyjmutí klíčku ze zapalování,**

Pokud je v pokynech uvedeno, že je stroj třeba naklonit dopředu a opřít o skříň nabíracího šroubu, musíte nejprve vyprázdnit palivovou nádrž.



**Palivovou nádrž vyprazdňujte pouze venku a je-li motor studený. Při práci nekuřte. Nádrž vyprázdněte do nádoby určené pro palivo.**

### 7.1 VYHAZOVACÍ KOMÍN

Přírubu vyhazovacího komínu a šnekové soukolí otáčecího mechanismu promažte každých pět provozních hodin a před dlouhodobým uskladněním.

### 7.2 HŘÍDEL NABÍRACÍHO ŠROUBU

Mazací otvory hřídele nabíracího šroubu naplňte mazivem každých deset provozních hodin (obr. 11). Při každé výměně pojistných šroubů promažte hřídel.

Před dlouhodobým uskladněním šrouby vyšroubujte. Pomocí mazací pistole aplikujte mazivo, otočte nabíracím šroubem okolo hřídele a šrouby našroubujte zpět.

### 7.3 ŠNEKOVÉ SOUKOLÍ

Šnekové soukolí je od výrobce naplněno zvláštním mazivem. Toto mazivo obvykle není třeba doplňovat.

Jednou za rok povolte zátku a zkontrolujte, zda šnekové soukolí obsahuje mazivo (obr. 12).

Pokud uniká nebo pokud bylo šnekové soukolí opravováno, je třeba mazivo doplnit. Šnekové soukolí pojme maximálně

92 gramů maziva.

Použijte maziva Shell Darina 1, Texaco Thermatex EP1, Mobiltem 78, Benalene #372 Grease nebo podobná.

### 7.4 ŠESTIHRANNÁ HŘÍDEL

Šestihrannou hřídel, ozubené kolo ani řetězy nemažte. Všechna ložiska a jejich pouzdra se promazávají neustále a nevyžadují žádnou údržbu.

Promazání těchto dílů by způsobilo průnik maziva na třecí kotouč a spojku, což by mohlo způsobit poškození pogumovaného třecího kotouče.

### 7.5 OBECNÉ POKYNY PRO ŘEMENY

Hnací řemeny nechte jednou za sezónu zkontrolovat a seřídit. Jsou-li opotřebené, nechte je vyměnit. Vždy se obraťte na autorizované servisní středisko.

## 8 SERVIS A OPRAVY



**Údržbu stroje lze provádět teprve:**

- Po zastavení motoru,
- Vyjmutí klíčku ze zapalování,

Pokud je v pokynech uvedeno, že je stroj třeba naklonit dopředu a opřít o skříň nabíracího šroubu, musíte nejprve vyprázdnit palivovou nádrž.



**Palivovou nádrž vyprazdňujte pouze venku a je-li motor studený. Při práci nekuřte. Nádrž vyprázdněte do nádoby určené pro palivo.**

### 8.1 NASTAVENÍ STÍRACÍHO NOŽE

Po dlouhodobém používání dochází k opotřebení stíracího nože.

Nastavte stírací nůž (vždy společně s patkami).

Stírací nůž je oboustranný a po otočení lze tedy použít jeho druhou stranu.

### 8.2 SEŘÍZENÍ HNACÍCH ŘEMENŮ

Hnací řemeny je třeba zkontrolovat (a v případě potřeby seřídit) po prvních 2-4 hodinách provozu a poté v polovině každé sezóny. Následně vyžadují kontrolu dvakrát ročně.

Při výměně nebo seřízení hnacích řemenů je třeba seřídit také ovládací lanka (viz níže).

#### 8.2.1 Hnací řemen kol (A na obr. 17)

Řemen napíná pružinová napínací kladka. Seřizování není potřeba. Pokud řemen sklouzne, vyměňte jej.

#### 8.2.2 Hnací řemen nabíracího šroubu (B na obr. 17)

1. Povolte šrouby (2) a odstraňte ochranný kryt řemene (1). Viz obr. 14.
2. Povolte napínací kladku (C) a posuňte ji přibližně 3 mm směrem k řemenu (obr. 17).
3. Utáhněte matice napínací kladky.
4. Stiskněte páku spojky nabíracího šroubu a zkontrolujte napětí řemene. Bez velkého úsilí byste měli řemen prstem stlačit o 12-13 mm (obr. 16).
5. Je-li třeba napětí opravit, opakujte výše uvedený postup.
6. Namontujte zpět kryt řemene. Viz obr. 14.

### 8.3 NASTAVENÍ VODÍCÍ VIDLICE ŘEMENE

1. Odstraňte kryt zapalovací svíčky.
2. Povolte šrouby (2) a odstraňte ochranný kryt řemene (1). Viz obr. 14.
3. Stiskněte páku spojky šroubu (A na obr. 7).
4. Zkontrolujte vzdálenost mezi vodící vidlicí a řemenem. Vzdálenost by měla být v rozmezí 3 mm. Viz obr. 13.
5. Je-li třeba vzdálenost upravit, povolte šrouby vodící vidlice a nastavte správnou vzdálenost.
6. Šroub náležitě utáhněte.
7. Namontujte zpět kryt řemene.
8. Namontujte kryt zapalovací svíčky.

### 8.4 NASTAVENÍ HNACÍHO LANKA

Viz obr. 15.

1. Povolte matici (A).
2. Rukou zatlačujte kolovou jednotku dozadu, dokud nezmizí průvės.
3. Utáhněte matici (A).

### 8.5 NASTAVENÍ LANKA NABÍRACÍHO ŠROUBU

Viz obr. 15.

1. Povolte matici (B).
2. Zašroubovávejte část se závitem (C) do pouzdra (D), dokud nezmizí průvės.
3. Utáhněte matici (B).

### 8.6 VÝMĚNA POJISTNÝCH ŠROUBŮ

Nabírací šroub (S na obr. 11) je k hřídeli připevněn zvláštními šrouby, které se v případě uvíznutí cizího tělesa ve skříní šroubu zlomí.

 **Vždy používejte originální náhradní díly. Jiné typy šroubů by mohly způsobit vážné poškození stroje.**

1. Vypněte motor.
2. Kabel zapalování odpojte od svíčky.
3. Přesvědčte se, zda jsou všechny otáčející se součástky v klidu.
4. Vyjměte předmět, který uvízl v prostoru šroubu.
5. Promažte hřídel šroubu (viz výše).
6. Otvory hřídele vyrovnejte s otvory šneku.
7. Odstraňte zbytky poškozeného šroubu.
8. Namontujte nový originální šroub. Pokud jednotka šroubu obsahuje také rozpěrnou podložku, musí se umístit do většího otvoru v hřídeli nabíracího šroubu.

### 8.7 ŽÁROVKA PŘEDNÍHO SVĚTLA

 **Používejte pouze originální 27W žárovky. Výkonnější žárovky by poškodily reflektor.**

Žárovka se do reflektoru upevňuje pomocí bajonetového závitu. Viz obr. 6. Žárovku vyměňte podle následujícího postupu:

1. Otočte žárovkou asi 30 ° proti směru hodinových ručiček a vytáhněte ji.
2. Uvolněte plastové západky na obou stranách žárovky a vytáhněte kabely.
3. Montáž nové žárovky proveďte v opačném pořadí.

## 9 SKLADOVÁNÍ

 **V uzavřených, špatně větraných prostorách nikdy neskladujte sněhovou frézu s palivem v nádrži. Benzinové výpary by se mohly dostat k otevřenému ohni, jiskrám, cigaretám apod.**

Chystáte-li se sněhovou frézu uskladnit na déle než 30 dní, doporučujeme provést následující opatření:

1. Vyprázdněte palivovou nádrž.
2. Spus'te motor a nechte jej běžet, dokud nedojde palivo.

 **Palivovou nádrž vyprazdňujte pouze venku a je-li motor studený. Při práci nekuřte. Nádrž vyprázdněte do nádoby určené pro palivo.**

3. Vyměňte olej, pokud byla poslední výměna provedena před více než třemi měsíci.
4. Vyšroubujte zapalovací svíčku a do otvoru nalijte malé množství motorového oleje (asi 30 ml). Několikrát zatočte motorem (pomocí startovacího lanka). Zašroubujte zpět zapalovací svíčku.
5. Celý stroj pečlivě vyčistěte.
6. Všechny díly promažte podle pokynů uvedených v kapitole MAZÁNÍ výše.
7. Zkontrolujte, zda sněhová fréza není poškozena. Je-li třeba, opravte ji.
8. Opravte všechna poškození laku.
9. Kovové díly ochraňte proti korozi.
10. Je-li to možné, uskladněte sněhovou frézu na krytém místě.

## 10 V PŘÍPADĚ POŠKOZENÍ

Opravy a záruční servis provádějí autorizované servisní dílny. Vždy používejte originální náhradní díly.

Provádíte si jednoduché opravy sami? Vždy používejte originální náhradní díly. Dokonale se hodí na své místo a usnadňují tak práci.

Náhradní díly získáte u svého prodejce a v servisním středisku.

Při objednávání náhradních dílů: Uveďte model, rok zakoupení, model a typové číslo motoru.

## 11 SMLUVNÍ PODMÍNKY PRODEJE

Na výrobní a materiálové závady se vztahuje plná záruka. Uživatel je povinen řídit se pokyny uvedenými v příložené dokumentaci.

### 11.1 ZÁRUČNÍ LHŮTA

Pro uživatelské použití: Dva roky od data nákupu.

Komerční použití: Tři měsíce od data nákupu.

### 11.2 VÝJIMKY

Záruka se nevztahuje na vady vzniklé v důsledku:

- toho, že se uživatel neseznámil s doprovodnou dokumentací,
- nedbalosti,
- nesprávného nebo nedovoleného užívání nebo montáže,
- použití jiných než originálních náhradních dílů
- a použití přídatných zařízení, která nebyla dodána nebo schválena společností Stiga.

Záruka se nevztahuje ani na:













- opotřebení dílů jako jsou například hnací řemeny, nabírací šrouby, světla, kola, pojistné šrouby a kabely,
- běžné opotřebení
- a motory. Na motor se vztahují samostatné termíny a podmínky záruky výrobce motoru.

Na kupujícího se vztahují ustanovení národních zákonů příslušné země. Tato záruka neomezuje práva udělená kupujícímu uvedenými zákony.

## 1 SZIMBÓLUMOK

A gépen a következő szimbólumok láthatók. Az a rendeltetésük, hogy emlékeztessenek a használat közben szükséges karbantartásra és figyelemre.

A szimbólumok jelentése:

-  Figyelmeztetés.
-  A gép használata előtt olvassa el és ismerje meg a használati útmutatót!
-  Veszély – forgó marócsiga. Ne nyúljon kézzel a kidobócsőbe.
-  Veszély – forgó turbina.
-  Kezét-lábát tartsa távol a forgó alkatrészekről.
-  A nézelődők maradjanak biztonságos távolságra a géptől.
-  A kidobócső soha ne irányuljon a nézelődők felé.
-  A gépen végzendő munka megkezdése előtt vegye ki az indítókulcsot.
-  Égési sérülést szenvedhet!
-  Viseljen fülvédőt.
-  Mégező gázok veszélye.
-  Tűzveszély.

## 2 BIZTONSÁGTECHNIKAI UTASÍTÁSOK

### 2.1 ÁLTALÁNOS

- Kérjük, olvassa el figyelmesen ezt a biztonságtechnikai útmutatót. Ismerkedjen meg a vezérlőszervekkel és a gép helyes működtetésével.
- Soha ne engedje, hogy gyermekek vagy olyan személyek üzemeltessék a hómárót, akik nincsenek tisztában a biztonságtechnikai utasításokkal. A helyi előírások korlátokat szabhatnak a vezető életkorát illetően.
- Soha ne használja a gépet, ha mások, elsősorban gyermekek vagy állatok, is vannak a közelben.
- Soha ne feledje, hogy a vezető felel a személyeket vagy vagyontárgyaikat ért balesetekért, sérülésekért.
- Figyeljen arra, hogy soha ne botoljon meg vagy essen el, főleg, ha a gép hátramenetben halad.
- Soha ne üzemeltesse a hómárót, ha alkohol vagy gyógyszer hatása alatt áll, fáradt vagy beteg.

### 2.2 ELŐKÉSZÜLETEK

- Ellenőrizze a megtisztítandó területet, és távolítsa el minden szétszóródott vagy idegen tárgyat.
- A motor indítása előtt kapcsoljon ki minden vezérlést.
- A hómárót kizárólag megfelelő öltözékben használja. Viseljen olyan lábbelit, amely csúszós felületen is jól tapad.

- Figyelmeztetés – a benzin erősen gyúlékony!
  - a. A benzint mindig kifejezetten üzemanyag tárolására kialakított edényben tartsa.
  - b. A benzintartályt mindig a szabadban töltsse fel, és soha ne dohányozzon a művelet közben.
  - c. A benzintartályt mindig a motor beindítása előtt töltsse tele. Soha ne távolítsa el a tanksapkát vagy töltsön a tankba benzint, ha a motor még jár vagy meleg.
  - d. Zárja szorosan a tanksapkát és törölje fel a kifolyt benzint.
- Úgy állítsa be a marócsiga magasságát, hogy az biztosan a kavicsos út szintje felett maradjon.
- Soha, semmilyen körülmények között se módosítsa a beállításokat, ameddig a motor jár (kivéve, ha az útmutató ezzel ellentétes utasítást tartalmaz).
- Használat előtt várjon, hogy a hómáró alkalmazkodhasson a külső hőmérséklethez.
- Használat, karbantartás és szervizelés közben mindig használjon védőszenüveget.

### 2.3 ÜZEMELTETÉS

- Kezét-lábát tartsa távol a forgó alkatrészekről. Mindig kerülje el a kidobócső nyílását.
- A hómáró kizárólag hóeltakarításra használható.
- Legyen óvatos, amikor kavicsos ösvényeken, járdán vagy úton halad, vagy azokat keresztezi. Legyen tisztában a rejtett veszélyekkel és a közlekedőkkel.
- A kidobócső soha ne irányuljon a közút vagy a közlekedők felé.
- Ha a hómáró idegen tárgyba ütközik, állítsa le a motort, húzza ki a gyertya kábelét és körültekintően vizsgálja meg a gépet, hogy érte-e sérülés. Mielőtt újra használná a gépet, javítsa ki a sérülést.
- Ha a gép abnormálisan vibrálni kezd, állítsa le a motort és keresse meg annak okát. A vibráció általában valamilyen hibát jelez.
- Állítsa le a motort és húzza ki a gyertya kábelét.
  - a. Ha a gép eltér a haladási iránytól.
  - b. Ha a marócsiga burkolata vagy a kidobócső elzáródott és meg kell tisztítani.
  - c. Javítás vagy módosítás előtt.
- Mielőtt a tisztítást, javítást vagy ellenőrzést megkezdene, mindig győződjön meg róla, hogy a forgó alkatrészek megálltak, és minden vezérlés kikapcsolt.
- Mielőtt a gépet magára hagyná, kapcsoljon ki minden vezérlőszervet, a sebességváltót helyezze üresbe, állítsa le a motort és vegye ki az indítókulcsot.
- Zárt térben soha ne járassa a motort, kivéve ha a gépet a tárolási helyére viszi, vagy onnan kihozza. Ebben az esetben gondoskodjon róla, hogy a tárolóhely ajtaja nyitva legyen. A kipufogógázok mérgezők.
- Lejtőn soha ne haladjon keresztben. Fentről lefelé és letről felfelé haladjon. Legyen óvatos, amikor lejtőn irányt változtat. Kerülje a meredek lejtőket.
- Soha ne használja a gépet elégtelen védelemmel vagy úgy, hogy a biztonsági berendezések ne legyenek a helyükön.
- A meglévő biztonsági eszközök nem lehetnek kikapcsolva vagy eltávolítva.
- Ne módosítson a motor beállításán, és ne növelje a motor fordulatszámát. Amikor a motor magasabb fordulatszámon üzemel, megnő a személyi sérülés veszélyének lehetősége.



- A hómarót soha ne használja beugrók, gépkocsik, ablakok, lejtők stb. közelében a kidobócsó megfelelő beállítása nélkül.
- A gyermekeket mindig tartsa távol a megtisztítandó területtől. Gondoskodjon róla, hogy egy másik felnőtt felügyeljen a gyermekekre.
- Ne terhelje túl a gépet azzal, hogy túl gyorsan halad.
- Tolasson óvatosan. Mielőtt hátramenetbe kapcsolna és tolatás közben is, hátranézzve győződjön meg róla, hogy vannak-e akadályok az útjában.
- A kidobócsó soha ne irányuljon a nézelődők felé. Senkinek se engedje meg, hogy a gép elé álljon.
- Kapcsolja ki a marócsigát, amikor a hómarót szállítják, vagy nem használják. Csúszós úton, szállítás közben ne haladjon túl gyorsan.
- Csak olyan tartozékot használjon, amelyet a gép gyártója jóváhagyott.
- A hómaróval soha ne közlekedjen rossz látási viszonyok között, vagy elégtelen világítás mellett.
- Mindig szilárdan álljon a lábán és határozottan fogja a tolókart.
- Használat közben ne érjen a felmelegedő motoralkatrészekhez. Égési sérüléseket szenvedhet!

## 2.4 KARBANTARTÁS ÉS TÁROLÁS

- Húzzon meg minden csavart és anyát, hogy ellenőrizze: a gép biztonságos, munkakész állapotban van. Ellenőrizze rendszeresen a nyírócsavarokat.
- Mindig eredeti gyári alkatrészeket használjon. A nem eredeti gyári alkatrészek használata sérülés veszélyét hordozza még akkor is, ha illenek a géphez.
- Soha ne tárolja a berendezést úgy egy épületben, hogy a benzintartályban még üzemanyag van, ha ott az üzemanyag gőzei nyílt lánggal vagy szikrával kerülhetnek kapcsolatba.
- Hagyja a motort lehűlni, mielőtt a gépet beállítaná a raktárba.
- Tartós tárolás előtt tanulmányozza az útmutató ajánlásait.
- Cserélje ki a sérült figyelmeztető vagy útmutató címkéket.
- Használat után járassa a motort néhány percig bekapcsolt marócsigával. Ezzel megakadályozza, hogy a marócsiga befagyjon.

## 3 ÖSSZESZERELÉS

Megjegyzés: A balra és jobbra található utasítások a hómaró mögötti kezelői pozícióból indulnak.

### 3.1 TARTALOM – KÜLSŐ CSOMAGOLÁS

a csomag a következőket tartalmazza:

- egy hómaró
- fogasrúd
- egy kidobócsó
- egy használati utasítás
- egy szerelőkészlet

Emellett a következőket szállítjuk:

- Hókidobócsó-tisztító eszköz (F a 7. ábrában)
- Tartalékként plusz csavarok

### 3.2 KICSOMAGOLÁS

1. Távolítsa el minden tételt a kartondobozból.

2. Vágja be a kartondoboz négy sarkát és hajtsa le az oldalait.
3. Vágja el az állítókart.
4. Lazítsa meg a talpakat a tartókhoz rögzítő csavarokat (B). Lásd a 1. ábrát.
5. Vágja el a vezérlőkábeleket a tolókar alsó részéhez rögzítő ragasztószalagot.

### 3.3 TOLÓKAR, LÁSD A 2. ÁBRÁT

1. Lazítsa meg, de ne távolítsa el a rögzítő anyákat a felső nyílásokból.
2. Hajtsa össze az tolókar felső részét. MEGJEGYZÉS! Vigyázzon, hogy a vezérlőkábelek ne szoruljanak be.
3. Illessze be kívülről a csavarokat a nyílásokba, és szerelje fel az alábbi részeket:
  - A. csavarok
  - D. záróanya
4. Húzza meg a négy anyát.

### 3.4 HÓKIDOBÓCSÓ, LÁSD A 3. ÁBRÁT

1. Illessze a csúszdát a csúszdagyűrűn lévő fülekre.
2. Belülről illessze be a csavarokat (H). Csak két csavart (E és I) csavarozzon be és húzzon meg. Várjon az anyával (F).
3. Illessze rá a rögzítő bilincset (G) a kidobócsó kábelére és illessze rá az egységet a hátsó csavarra (H). Csavarozza be és húzza meg az anyát (F).
4. Forgassa el teljesen a kidobócsövet balra és jobbra és ellenőrizze, hogy a kábel normálisan hajlik, szokatlan feszülés nélkül. Igazítsa meg a rögzítő bilincset (G), amennyiben szükséges.
5. Ellenőrizze a karimán lévő valamennyi csavart és anyát.

### 3.5 SEBESSÉGVÁLTÓ KAR/GÁZKAR, LÁSD 4. ÁBRÁT



**Ha a motor áll, soha ne működtesse a sebességváltó kart. Ez károsítja a sebességváltót.**

Állítsa a kart megfelelő pozícióba, hogy a csatlakozó (L) egyszerűen illeszkedjen a sebességváltóműbe (M). Szerelje fel az alátétet és a záróanyát. Húzza meg az anyát.

### 3.6 A VEZÉRLŐKÁBELEK ELLENŐRZÉSE

A hómaró első használata előtt szükség lehet a vezérlőkábelek beállítására.

A VEZÉRLŐKÁBELEK BEÁLLÍTÁSA c. részt lásd később.

### 3.7 A KERÉKABRONCS NYOMÁSA

Ellenőrizze a kerékabroncsok nyomását. Korrigálja a kerékabroncsok nyomását. 1.0 – 1.2 bar.

## 4 SZABÁLYOZÓK



**A motor védőrácscsal van felszerelve. A motor soha nem indítható be védőrács nélkül, vagy hibás védőrácscsal.**

Lásd a 7-10. ábrát.

#### 4.1 HIDEGINDÍTÓ (L)

Hideg motor indításakor használják:



1. A hidegindító nyitva



2. A hidegindító zárva (hidegben való indításkor)

#### 4.2 BEFECSKENDEZŐ (M)

A gumi befecskendező-indító megnyomásával üzemanyag jut a karburátor szívócsővébe, hogy megkönnyítse a hideg motor indítását.



#### 4.3 INDÍTÓKULCS (K)

Teljesen be kell illeszteni, máskülönben a motor nem indul. Ne fordítsa el a kulcsot!



1. Kulcs teljesen beillesztve – a motor indul.
2. Kulcs kihúzva – a motor nem indul.

#### 4.4 INDÍTÓKAR (H)

Kézi indítószinór felcsévével.

#### 4.5 MÉRŐPÁLCÁ (R)

A motorban az olajsint ellenőrzéséhez és feltöltéséhez. A mérőpálcán két szintjelzés található: TELE = maximális olajsint  
TÖLTÉS = minimális olajsint



#### 4.6 TANKSAPKA (Q)

Az üzemanyag betöltéséhez.



#### 4.7 OLAJLEERESZTŐ (P)

Olajcsere alkalmával az olaj leeresztéséhez.

#### 4.8 INDÍTÓGOMB – ELEKTROMOS INDÍTÁS (N)

Az ábrán nem látható. Az elektromos indítómotort aktiválja.

#### 4.9 ELEKTROMOS KÁBEL – ELEKTROMOS INDÍTÁS (O)

A kábel árammal látja el az indítómotort. Földelt hosszabbítóval csatlakoztassa a kábelt 220/230 V-os csatlakozó aljzathoz. Ajánlatos földelt megszakítót használni.

#### 4.10 SEBESSÉGVÁLTÓ, KÉZI (B)

**Ha a motor áll, soha ne működtesse a sebességváltó kart. Ez károsítja a sebességváltót.**



A gép 6 előremeneti és 2 hátrameneti sebességgel rendelkezik.

#### 4.11 KUPLUNG KAR - HAJTÁS (D)

Sebességbe téve és a kart a tolókar felé tolva aktiválja a kerekeket.



A tolókar bal oldalán található.

#### 4.12 KUPLUNG KAR - MARÓCSIGA (A)



Csatlakoztatja a marócsigát és a turbinát, amikor a kart előretolja a tolókar felé.

A tolókar jobb oldalán található.

#### 4.13 EGYKEZES VEZÉRLÉS

A gép egykezes vezérléssel rendelkezik, ami azt jelenti, hogy a kuplungkar hajtás aktivált állásban rögzítheti a kuplungkar csigát. Járjon el az alábbiak szerint:

1. Indítsa be a motort.
2. Nyomja meg a kuplungkar csigát és a kuplungkar hajtást.
3. Vegye le a kezét a kuplungkar csigáról, az továbbra is aktivált állapotban marad.

#### 4.14 KAR, KIDOBÓCSÓ (E)

Kar a panelen a kidobócső beállításához (X)



1. Előretolt kar – hosszabb kidobási távolság.



2. Visszahúzott kar – rövidebb kidobási távolság.

#### 4.15 BEÁLLÍTÓ KAPCSOLÓ (24)

Megváltoztatja a kidobott hó irányát.



balra – a csúszda balra fordul

jobbra – a csúszda jobbra fordul

#### 4.16 TALPAK (G)

Beállítható velük a marócsiga földtől mért távolsága.

#### 4.17 HÓKIDOBÓ-TISZTÍTÓ ESZKÖZ (F)

A hókidobó-tisztító eszköz a csiga házának a tetején, egy tartóban található. A hókidobó cső és a csiga tisztításához mindig a csúszdatisztító eszközt kell használni.



**A hókidobó cső tisztítása előtt a motort mindig le kell állítani.**



**A hókidobó csövet soha ne tisztogassa kézzel. Súlyos sérülést szenvedhet!**

#### 4.18 A TOLÓKAR FÜTÉSE (23)

A gép tolókarja elektromos fűtéssel rendelkezik. A fűtés bekapcsolásához állítsa a kapcsolót a kívánt állásba.



Jobbra – max. fűtés

Középső állás – nincs fűtés

Balra – enyhe fűtés

A fűtés csak akkor kapcsolható be, amikor jár a motor.

#### 4.19 A MEGHAJTÁS KIOLDÓKARJAI (22,25)

A balra/jobbra történő elfordítás elősegítése érdekében a megfelelő kerék meghajtása átmenetileg az alábbiak szerint kapcsolható ki:

- Bal mutatóujjal húzza meg a kart (25), és gép balra fordul.
- Jobb mutatóujjal húzza meg a kart (22), és gép jobbra fordul.

## 5 A HÓMARÓ HASZNÁLATA

### 5.1 ÁLTALÁNOS

Soha ne indítsa be a motort, mielőtt a fenti ÖSSZESZERELÉS c. fejezetben leírtakkal nem végzett.



**Ameddig el nem olvasta és meg nem értette az utasításokat, és a gépen lévő valamennyi figyelmeztetést és utasítást, soha ne használja a hómárót!**



**Használat, karbantartás és szervizelés közben mindig használjon védőszemüveget.**

### 5.2 BEINDÍTÁS ELŐTT

Használat előtt töltsön olajat a motorba.



**Ne indítsa be addig a motort, ameddig nincs olajjal feltöltve. Olaj nélkül a motor súlyos károsodást szenvedhet.**

1. Állítsa a gépet egyenes felületre.
2. Lazítsa meg a mérőpálcát (R) és olvassa le az olajszintet. Lásd a 10. ábrát.
3. Az olajszintnek a „TÖLTÉS” és a „TELE” jelzés között kell lennie. Lásd a 10. ábrát.
4. Ha szükséges, töltsen fel az olajat a „TELE” jelzésig. Lásd a 10. ábrát.
5. Használjon jó minőségű, A.P.I. service SF, SG vagy SH jelű olajat. Alkalmazzon SAE 5W30 jelzésű olajat. -18° C alatti hőmérséklet esetén használja a SAE 10W30 olajat. Ne használjon a SAE10W40 jelű olajat.

**Használat előtt mindig ellenőrizze az olajszintet. A hómárónak ellenőrzéskor egyenes felületen kell állnia.**

### 5.3 TÖLTSE TELE AZ ÜZEMANYAGTARTÁLYT.

Mindig ólommentes üzemanyagot használjon. Kétütemű motorba való benzín-olaj keveréket ne használjon.

**MEGJEGYZÉS!** Ne feledje, hogy az ólommentes üzemanyag minősége is károsodhat, ne vásároljon több üzemanyagot, mint amennyit 30 nap alatt fel tud használni.

Lehetőleg környezetbarát benzint, például alkilezett benzint használjon. Ez a fajta üzemanyag olyan összetételű, ami kevésbé ártalmas az ember és a környezet számára.



**A benzín erősen gyúlékony! Az üzemanyagot mindig kifejezetten az ilyen célra kialakított edényben tartsa.**



**A benzint hűvös, jól szellőző helyen tárolja, ne a házban. A benzint gyermekektől elzárva tárolja.**



**A benzintartályt mindig a szabadban töltsen fel, és soha ne dohányozzon a művelet közben. Az üzemanyagot mindig a motor beindítása előtt töltsen tele. Soha ne távolítsa el a tanksapkát vagy töltsön a tankba benzint, ha a motor még jár vagy meleg.**

Ne töltsen színiültig a benzintartályt. A benzín beöltése után zárja szorosan a tanksapkát és törölje fel a kifolyt benzint.

### 5.4 A MOTOR INDÍTÁSA (ELEKTROMOS INDÍTÓ NÉLKÜL)



**Ne érintse meg a motor elemeit, mert üzemelés közben és használat után még max. 30 percig forró. Égési sérüléseket szenvedhet!**



**Zárt helyen soha ne járassa a motort. A kipufogógázok szén-monoxidot is tartalmaznak, ami erősen mérgező.**

1. Ellenőrizze, hogy a jármű és a marócsiga tengelykapcsolója ne legyen bekapcsolva (7. ábra).
2. Illesse be az indítókulcsot. Ellenőrizze, hogy pontosan a helyén van-e? Ne fordítsa el a kulcsot!
3. Állítsa a hidegindítót a megfelelő állásba. |H|  
Megjegyzés: Meleg motorhoz nincs szükség hidegindítóra.
4. Kétszer-háromszor nyomja meg a gumi befecskendezőt. Ellenőrizze, hogy a nyílás el legyen fedve, amikor a befecskendezőt megnyomja (M, 8. ábra). Megjegyzés: Ha a motor már felmelegedett, ne használja ezt a funkciót.
5. Addig húzza az indítószinórt, ameddig ellenállást érez. Hirtelen rántással indítsa be a motort.
6. Amikor a motor beindul, a hidegindítót fordítsa el az óramutató járásával ellentétes irányban, teljesen nyitott állapotig.



**Zárt helyen soha ne járassa a motort. A kipufogógázok szén-monoxidot is tartalmaznak, ami erősen mérgező.**

### 5.5 A MOTOR INDÍTÁSA (ELEKTROMOS INDÍTÓVAL)



**Ne érintse meg a motor elemeit, mert üzemelés közben és használat után még max. 30 percig forró. Égési sérüléseket szenvedhet!**



**Zárt helyen soha ne járassa a motort. A kipufogógázok szén-monoxidot is tartalmaznak, ami erősen mérgező.**

1. Csatlakoztassa az indítókábel egy földelt hosszabbítóhoz. Majd csatlakoztassa a hosszabbítót egy 220/230 V-os földelt csatlakozó aljzathoz.
2. Ellenőrizze, hogy a jármű és a marócsiga tengelykapcsolója ne legyen bekapcsolva (7. ábra).
3. Illesse be az indítókulcsot. Ellenőrizze, hogy pontosan a helyén van-e? Ne fordítsa el a kulcsot!
4. Állítsa a hidegindítót a megfelelő állásba. |H|  
Megjegyzés: Meleg motorhoz nincs szükség hidegindítóra.
5. Kétszer-háromszor nyomja meg a gumi befecskendezőt. Ellenőrizze, hogy a nyílás el legyen fedve, amikor a befecskendezőt megnyomja (M, 8. ábra). Megjegyzés: Ha a motor már felmelegedett, ne használja ezt a funkciót.
6. A motor indítása:
  - a. Az indítómotor bekapcsolásához nyomja meg a indítógombot.
  - b. Amikor a motor beindul, engedje el az indítógombot és lassan nyissa ki a hidegindítót úgy, hogy a gombot az óramutató járásával ellentétes irányban elfordítja. |H|
  - c. Ha a motor köhög, azonnal járja el a hidegindítót, majd fokozatosan nyissa ki újra.
  - d. először húzza ki a hosszabbítót a csatlakozó aljzathoz. Majd húzza ki a hosszabbítót a motorból.  
Megjegyzés: Az elektromos indítómotor túlterhelés elleni védelemmel rendelkezik. Túlterhelés esetén a motor automatikusan leáll. Addig nem indul újra, amíg le nem hűl, ami kb. 5–10 percet vesz igénybe.

7. Amikor a motor beindul, a hidegindítót fordítsa el az óramutató járásával ellentétes irányban, teljesen nyitott állapotig.



**Zárt helyen soha ne járassa a motort. A kipufogógázok szén-monoxidot is tartalmaznak, ami erősen mérgező.**

### 5.6 BIZTONSÁGI TESZT

Ez a gép több mechanikus biztonsági rendszerrel van ellátva, hogy használata biztonságos legyen.

**A gép beindítása után és használata előtt** elengedhetetlen az alábbi biztonsági teszt elvégzése.

Amennyiben a berendezés nem a leírtak szerint működik, **NE** üzemeltesse! Ebben az esetben forduljon egy engedéllyel rendelkező szakszervizhez, és kérje a gép javítását.

#### A marócsiga tesztje

1. A motornak járnia kell.
2. Nyomja le a marócsiga karját, a marócsiga forogni kezd.
3. Engedje el a marócsiga karját és a marócsiga 5 másodpercen belül leáll.

#### Vezetési teszt

1. A motornak járnia kell, és a sebességváltó kar legyen 1. fokozatban, vagy kis sebességfokozatban.
2. Nyomja le a meghajtó kart, és a gép elindul.
3. Engedje el a meghajtó kart, és a gép megáll.

### 5.7 LEÁLLÍTÁS

1. Oldja ki mind a két kuplungot. Megjegyzés! Ha hómaró tovább forog – lásd később a VEZÉRLŐKÁBELEK BEÁLLÍTÁSA c. fejezetet.
2. Vegye ki az indítókulcsot. Ne fordítsa el a kulcsot!



**Ha a gép felügyelet nélkül marad, állítsa le a motort, és vegye ki az indítókulcsot.**

### 5.8 INDÍTÁS

1. A fent leírtak szerint indítsa be a motort. Használat előtt járassa a motort néhány percig, hogy felmelegedjen.
2. Állítsa be a kidobócsövet.
3. Fordítsa el a beállító kart és állítsa be úgy a kidobócsövet, hogy a gép a havat szélirányba szórja.



**Ha a motor áll, soha ne működtesse a sebességváltó kart. Ez károsítja a sebességváltót.**

4. A sebességváltót/sebességszabályozót állítsa a megfelelő állásba.
5. Nyomja le a marócsiga kuplungját (A az 7. ábrán), hogy aktiválja a marócsigát és a turbinát.



**Ügyeljen a forgó marócsigára. Keze, lába, haja és laza ruházata maradjon távol a gép mozgó alkatrészeitől.**

6. Tolja le a marócsiga kuplungjának a karját (D az 7. ábrában). A hómaró most előre vagy hátrafelé halad, a választott sebességfokozattól függően.

### 5.9 VEZETÉSI TIPPEK



**A hangtompító és az ahhoz közeli alkatrészek nagyon felmelegednek, ha jár a motor. Égési sérülés veszélye áll fenn.**

1. A sebességet mindig igazítsa a hóviszonyokhoz. A sebességet a sebességváltóval és ne a fojtószeleppel szabályozza.
2. A hó leghatékonyabban közvetlenül a hóesés után takarítható el.
3. Ha csak lehet, a havat mindig szélirányba dobassa ki.
4. A talpakat a csavarokkal (A az 1. ábrában) igazítsa hozzá a talajviszonyokhoz.
  - Sima talajon, pl. aszfalton, a talpak kb. 3 mm-rel legyenek a marókés alatt.
  - egyenetlen talajon, pl. kavicsos úton, a talpak kb. 30 mm-rel legyenek a marókés alatt.



**Mindig úgy állítsa be a talpakat, hogy kavics és kő ne kerüljön a hómaróba. Fennáll a személyi sérülés veszélye, ha ezeket a gép nagy sebességgel kidobja.**

Ellenőrizze, hogy a talpak beállítása mindkét oldalon egyforma legyen.

5. Úgy állítsa be a sebességet, hogy a hó kidobása egyenleges legyen.



**Ha a hó elakad a kidobócsőben, ne próbálja addig eltávolítani, ameddig – mindkét kuplungot ki nem oldja. – le nem állítja a motort. – ki nem veszi az indítókulcsot. – ne nyúljon kézzel a kidobócsőbe vagy a marócsigába. Használja a berendezéssel együtt szállított kidobócső-tisztító eszközt.**

### 5.10 HASZNÁLAT UTÁN

1. Ellenőrizze, hogy vannak-e meglazult, megrongálódott alkatrészek. Ha szükséges, cserélje ki a megrongálódott részeket.
2. Húzza meg a kilazult csavarokat és anyákat.
3. Tisztítson le minden havat a gépről.
4. Néhányszor minden vezérlőszervet mozgasson előre-hátra.
5. Állítsa be a szivatót. 



**Ne fedje le a gépet addig, amíg a motor és a hangtompító még meleg.**

## 6 KARBANTARTÁS

### 6.1 KARBANTARTÁSI ÜTEMTERV

Szervizelendő tétel	Gyakoriság	Típus	Tételszám:
Biztonsági teszt	Minden indításkor		5.6
Motorolajcsere	Két óra után, majd ötven óránként.	SAE 5W30 - 10W40	6.2
Ékszíjak, ellenőrizni	Két óra után, majd évente.		7.5
Marócsiga-tengely, zsírzandó	10 óra	Lítiumos kenőzsír	7.2
Csúszdaelfordító mechanizmus, kenje/ellenőrizze	10 óra	10W olaj	7.1
Kidobócsó, zsírzandó	10 óra	10W olaj	-
Kábelek, zsírzandó	10 óra	10W olaj	-
Csatlakozások, zsírzandók	10 óra	10W olaj	-
Abronsnyomás, ellenőrizni	50 óra		3.7
Marócsiga, ellenőrizni	50 óra	Csigához téli olaj	-
Gyertya, ellenőrizni / cserélni	100 óra	RC124YC	6.3

### 6.2 OLAJCSERE

Az olajat először 2 órányi üzemelés után, majd minden 25 üzemóra után, vagy évszakonként egyszer cserélje. Az olajcserét a motor meleg állapota mellett végezze.



**A motorolaj igen meleg lehet, ha közvetlenül a motor kikapcsolása után üríti le. Az olaj leürítése előtt hagyja a motort néhány percig hűlni.**

- Kissé döntse jobbra a hómarót, hogy az olajleeresztő (14 az 1. ábrán) legyen a motor legalacsonyabban lévő pontja.
- Csavarja le az olajleeresztő zárókupakját.
- Engedje le az olajat egy gyűjtőtartályba.
- Csavarja a helyére az olajleeresztő zárókupakját.
- Töltse fel a gépet friss olajjal. A típust lásd feljebb, a BEINDÍTÁS ELŐTT c. részben.  
Az olaj mennyisége a forgattyúházban: 0,8 liter.

### 6.3 GYERTYA

Évente egyszer, vagy 100 órányi használat után ellenőrizze a gyertyát.

Tisztítsa meg, vagy cserélje ki a gyertyát, ha az elektródák megégték. A motor gyártója a következőket ajánlja: RC124YC vagy ezzel egyenértékű.

Helyes szikraköz: 0,7–0,8 mm.

### 6.4 KARBURÁTOR

A karburátort a gyárban beállítottuk. Ha beállítás szükséges, vegye fel a kapcsolatot az engedéllyel rendelkező szakszervizzel.

## 7 ZSÍRZÁS



**Nem végezhető szervizelés addig, amíg:**  
– a motort le nem állította.  
– ki nem vette az indítókulcsot.

Ha az útmutatóban az áll, hogy a gépet elől meg kell emelni, és a marócsiga házára kell támasztani, a benzintartályt ki kell üríteni.



**A benzintartályt a szabadban ürítse ki, amikor a motor hideg. Ne dohányozzon. A benzint benzines kannába ürítse.**

### 7.1 KIHORDÓ

Minden 5 óra használat után vagy tartós tárolás előtt zsírozza a kidobócsó karimáját és a beállító kart.

### 7.2 A MARÓCSIGA TENGELY

Minden 5 óra használat után zsírópisztollyal zsírozza a marócsiga zsírógombjait (11. ábra). A nyírócsavarok cseréjekor mindig zsírozza a tengelyt.

Tartós tárolás esetén szerelje ki a csavarokat. Zsírópisztollyal zsírozza, majd forgassa meg a csigát a tengelyen a csavarok visszahelyezése előtt.

### 7.3 CSIGAKERÉK

A csigakeret a gyárban különleges kenőanyaggal töltjük fel. Újratöltés általában nem szükséges.

Évente egyszer lazítsa meg a kupakot és ellenőrizze, hogy a csigakerékben van-e kenőanyag (15. ábra).

Ha szivárgás történt, vagy ha javítást végeztek rajta, újból fel kell tölteni kenőanyaggal. A csigakerék max. 92 gramm kenőanyagot igényel.

Használjon Shell Darina 1, Texaco Thermatex EP1, Mobiltem 78, Benalene #372 kenőzsírt, vagy hasonlót.

### 7.4 HATSZÖGLETŰ TENGELY

A hatszögletű tengelyt, a lánckereket és a láncokat nem kell zsírozni. Minden csapágy és hüvely örökre zsírzott, és nem igényel karbantartást.

Ha ezeket a részeket zsírozza, a kenőanyag rákerülhet a kuplungtárcsára és a meghajtótárcsára, ami a gumibevonatú kuplungtárcsa rongálódását eredményezheti.

### 7.5 ÁLTALÁBAN AZ ÉKSZÍJAKRÓL

A meghajtó szíjakat szezononként egyszer kell ellenőrizni és beállítani, és szükség szerint kell cserélni. Mindezt engedéllyel rendelkező szervizben kell elvégeztetni.

## 8 SZERVIZELÉS ÉS JAVÍTÁSOK



**Nem végezhető szervizelés addig, amíg:**  
– a motort le nem állította.  
– ki nem vette az indítókulcsot.

Ha az útmutatóban az áll, hogy a gépet elől meg kell emelni, és a marócsiga házára kell támasztani, a benzintartályt ki kell üríteni.



**A benzintartályt a szabadban ürítse ki, amikor a motor hideg. Ne dohányozzon. A benzint benzines kannába ürítse.**

### 8.1 A MARÓKÉS ÉS A TALPAK BEÁLLÍTÁSA

A marókés és a talpak tartós használat esetén elkopnak. Állítsa be a marókést (mindig a talpakkal együtt), hogy a talajtól a kívánt távolságban legyenek. A marókés és a talpak megfordíthatók, és mindkét oldalon használhatók.

### 8.2 AZ ÉKSZÍJAK BEÁLLÍTÁSA

Az ékszíjakat először 2–4 óra használat után kell ellenőrizni (és beállítani, ha szükséges), majd minden szezon derekán. Ezután évente kétszer kell ellenőrizni.

Az ékszíjakat kifejezetten ehhez a géphez alakították ki. Az ékszíjakat kiskereskedőnél kapható vagy az engedéllyel rendelkező szervizben használt eredeti alkatrészeire kell kicserélni.

Az ékszíjak beállításakor vagy cseréjekor vezérlőkábeleket is be kell állítani (lásd alább).

#### 8.2.1 Meghajtó ékszija (A a 17. ábrában)

Az ékszija rugós feszítő tárcsa tartozik. Nem szükséges beállítás. Ha az ékszija megszalad, cserélje ki.

#### 8.2.2 A marócsiga ékszíja (B a 17. ábrában)

1. A csavarok (2) meglazításával távolítsa el az ékszija védőborítását (1). Lásd a 14. ábrát.
2. Lazítsa meg a feszítőtárcsát (C) és mozgassa kb. 3 mm-rel az ékszija felé (17. ábra).
3. Húzza meg a feszítőtárcsa anyáját.
4. Ellenőrizze a feszességet a marócsiga kuplungkarjának lenyomásával. Egy újjal, nagy erőfeszítés nélkül kb. 12-13mm-re kell tudnia benyomni a ékszija (16. ábra).
5. Ismétlje meg a fenti eljárást, ha további beállításra van szükség.
6. Szerelje vissza az ékszija védőt. Lásd a 14. ábrát.

### 8.3 AZ ÉKSZIJVEZETŐ BEÁLLÍTÁSA

1. Távolítsa el a gyertyavédőt.
2. A csavarok (2) meglazításával távolítsa el az ékszija védőborítását (1). Lásd a 14. ábrát.
3. Aktiválja a marócsiga kuplungjának a karját (A a 7. ábrában).
4. Ellenőrizze az ékszija vezető-sín és az ékszija közötti távolságot. A távolságnak 3 mm-nek kell lennie. Lásd a 13. ábrát.
5. Ha beállítás szükséges, lazítsa meg az ékszija vezető-sín csavarjait, és állítsa be a helyes távolságot.
6. Megfelelően húzza meg a csavarokat.
7. Szerelje vissza az ékszija védőt.
8. Szerelje össze el a gyertyavédőt.

### 8.4 A VEZETŐDRÓT BEÁLLÍTÁSA

Lásd a 15. ábrát.

1. Lazítsa meg az anyát (A).
2. Kézzel addig húzza vissza a kereket, amíg a lazaság megszűnik.
3. Húzza meg az anyát (A).

### 8.5 A MARÓCSIGA DRÓTJÁNAK BEÁLLÍTÁSA

Lásd a 15. ábrát.

1. Lazítsa meg az anyát (B).
2. Hajtsa be addig a menetes részt (C) karmantyúba (D), ameddig a lazaság megszűnik.
3. Húzza meg az anyát (B).

### 8.6 A NYÍRÓCSAVAROK CSERÉJE (S, 11. ÁBRA)

A marócsiga olyan biztonsági csavarokkal van a tengelyhez rögzítve, amelyek eltörnek, ha valami elakad a marócsiga házában.



**Mindig eredeti gyári alkatrészeket használjon. Másfajta csavarok a gép súlyos károsodását okozhatják.**

1. Állítsa le a motort.
2. Húzza ki az indító kábelt a gyertyából.
3. Ellenőrizze, hogy minden forgó alkatrész megállt-e.
4. Távolítsa el a tárgyat, amely beszerült a marócsigába.
5. Zsírozza meg a marócsiga tengelyét (lásd fenn).
6. Igazítsa egymáshoz a tengelyen és a marócsigán lévő nyílásokat.
7. Távolítsa el a törött csavardarabokat.
8. Szerelje fel az új eredeti csavart. Ha távtartó is tartozik a csavarhoz, azt a marócsiga tengelyén lévő nagyobbik nyílásba kell helyezni.

### 8.7 A FÉNYSZÓRÓ IZZÓJA



**Csak eredeti, 27 W csereizzó használata engedélyezett. A nagyobb teljesítményű izzók károsíthatják a fényzőrőt.**

A fényzőrőben izzója bajonett foglalatba illeszkedik. Lásd a 4. ábrát. Az izzó cseréje során az alábbiak szerint járjon el:

1. Fordítsa el az izzók kb. 30 fokkal az óramutató járásával ellentétes irányba, és emelje ki.
2. Oldja az izzó oldalai melletti műanyag zárat és húzza ki a kábelcsatlakozást.
3. Fordított sorrendben illessze be az új izzót.

## 9 TÁROLÁS



**Zárt, rosszul szellőző helyen soha ne tárolja úgy a hómarót, hogy benzin maradt az üzemanyagtartályban. A benzingőzök nyílt lánggal, szikrával, cigarettával stb. érintkezhetnek.**

Ha a hómarót 30 napnál hosszabb ideig tárolja, az alábbi intézkedéseket javasoljuk:

1. Ürítse le a benzintartályt.
2. Indítsa be a motort és járassa addig, amíg üzemanyaghiány miatt le nem áll.
3. Ha három hónapig nem történt olajcsere, cserélje le a motorolajat.
4. Vegye ki a gyertyát, és öntsön egy kevés motorolajat (kb. 30 ml-t) a helyére. Néhányszor forgassa át a motort. Csavarja vissza a gyújtógyertyát.
5. Alaposan tisztítsa meg az egész hómarót.
6. Zsírozza be az összes alkatrészt a fenti ZSÍRZÁS c. fejezet szerint.
7. Vizsgálja meg, hogy van-e sérülés a hómarón. Ha szükséges, javítsa meg.
8. Javítsa ki a festésen keletkezett sérüléseket.
9. Végezzen rozsdavédelmet a fémfelületeken.
10. Hacsak lehet, tárolja a hómarót zárt térben.

## 10 HA VALAMI ELROMLIK

A javításokat és a garanciális szervizelést engedéllyel rendelkező szervizek végzik. Mindig eredeti gyári alkatrészeket használjon.

Az egyszerűbb javításokat saját maga végzi? Mindig eredeti gyári alkatrészeket használjon. Tökéletesen illeszkednek, és nagyban megkönnyítik a munkát.

A pótalkatrészeket beszerezheti a kiskereskedőjénél vagy a szervizben.

Pótalkatrészek rendelésekor: Adja meg a modellt, a vásárlás évét, a motor modelljét és a típuszámot.

## 11 A VÁSÁRLÁS FELTÉTELEI

Gyártási és anyaghibákra teljes körű garancia van érvényben. A felhasználónak körültekintően be kell tartania a csatolt dokumentumban szereplő utasításokat.

Kivételek:

A garancia nem vonatkozik a következők miatti károsodásra:

- A felhasználó elmulasztotta áttanulmányozni a csatolt dokumentációt.
- Gondatlanság.
- Nem rendeltetésszerű vagy meg nem engedett használat vagy összeszerelés.
- Nem eredeti alkatrészek használata.
- Nem a GGP által szállított, illetve jóváhagyott tartozékok használata.

Nem vonatkozik a garancia továbbá:













- A kopó alkatrészekre, például ékszíjakra, marócsigákra, fényszórókra, kerekekre, nyírócsavarokra és kábelekre
- Normál elhasználódásra
- Motorokra Ezekre a motor gyártójának a garanciái érvényesek külön feltételek szerint.

A vásárlásra az egyes országok nemzeti törvényei az irányadók. Ez a garancia nem korlátozza azokat a jogokat, amelyek a vásárlót a fentiekben hivatkozott törvények értelmében megilletik.

## 1 SIMBOLI

Na stroju so naslednji opozorilni simboli. Njihov namen je, da vas opozarjajo na skrb in pozornost, ki sta potrebni pri uporabi.

Simboli pomenijo naslednje:

-  Opozorilo.
-  Pred uporabljanjem stroja preberite knjižico z navodili za lastnika.
-  Nevarnost – vrteči se snežni vijak. Ne segajte z rokami v odprtino izmeta.
-  Nevarnost – vrteči se ventilator.
-  Roke in noge imejte vedno dovolj daleč od vrtljivih delov.
-  Opazovalci naj bodo v varni razdalji od stroja.
-  Nikoli ne usmerite izmeta proti ljudem, ki so v bližini.
-  Pred začetkom del na stroju izvalcite in varno shranite kontaktni ključ.
-  Nevarnost opeklin.
-  Vedno uporabljajte ščitnike za ušesa za zaščito pred hrupom.
-  Nevarnost strupenih hlapov.
-  Nevarnost požara.

## 2 VARNOSTNA NAVODILA

### 2.1 SPLOŠNO

- Skrbno preberite ta navodila. Naučite se pravilno upravljati in uporabljati stroj.
- Nikoli ne dovolite, da snežno frezo uporabljajo otroci ali nekdo, ki ni seznanjen s temi navodili. Lokalni predpisi lahko določajo omejitve glede starosti voznika.
- Nikoli ne uporabljajte stroja, če so v bližini druge osebe, še zlasti otroci ali živali.
- Zapomnite si, da je za nesreče, pri katerih se poškodujejo drugi ljudje ali njihova lastnina, odgovoren voznik.
- Pazite, da se ne spotaknete ali padete, zlasti pri vzvratni vožnji.
- Stroja ne uporabljajte, kadar ste pod vplivom alkohola ali zdravil in kadar ste utrujeni ali bolni.

### 2.2 PRIPRAVE

- Preglejte območje, ki ga nameravate očistiti in odstranite vse prosto ležeče predmete.
- Pred zagonom motorja izklopite vse ročice.
- Nikoli ne uporabljajte snežne freze, če niste primerno oblečeni. Obujte si čevlje ali škornje, ki ne drsijo na spolzkih tleh.
- Pozor – bencin je izredno vnetljiv.
  - A. Vedno ga hranite v posebej za to narejenih posodah.

B. Bencin vedno nalivajte ali dolivajte na prostem in pri tem nikoli ne kadite.

C. Bencin nalijte pred zagonom motorja. Ko deluje ali je še vroč, nikoli ne odstranite pokrovčka za gorivo, niti ne nalivajte bencina.

D. Dobro pritrdite nazaj pokrovček in obrišite vse, kar se je morda polilo.

- Ustrezno nastavite višino ohišja snežnega vijaka, tako da bo vijak dvignjen nad površino na peščenih poteh.
- Nikoli, ne glede na okoliščine, ne skušajte spreminjati nastavitve, kadar motor deluje (razen če je tako določeno v navodilih proizvajalca).
- Preden začnete uporabljati snežno frezo, pustite, da se prilagodi na zunanjo temperaturo.
- Vedno ko stroj uporabljate ali na njem opravljate vzdrževalna ali servisna dela, nosite zaščitna očala ali vizir.

### 2.3 DELOVANJE

- Roke in noge imejte vedno dovolj daleč od vrtljivih delov. Ne približujte se odprti izmeta.
- Snežni puhalnik lahko uporabljate izključno za odstranjevanje snega.
- Bodite previdni med vožnjo po peščenih poteh, pločnikih in cestah ali kadar jih prečkate. Pazite na skrite nevarnosti in promet.
- Nikoli ne usmerite usmernika izmeta proti javni cesti ali prometu na cesti.
- Če freza zadene ob tujek, ugasnite motor, odklopite kabel s svečke in skrbno pregledajte stroj, da ugotovite, ali je prišlo do kakšne poškodbe. Preden stroj znova uporabite, ga popravite, če je to potrebno.
- Če se začne stroj pretirano tresti, ugasnite motor in takoj poiščite vzrok za to. Tresljaji ponavadi pomenijo, da je nekaj narobe.
- Ugasnite motor in odstranite kabel s svečke:
  - A. Če se stroj sam usmeri iz delovnega položaja.
  - b. Če sta ohišje vijaka ali odprtina izmeta zamašena in ju je treba očistiti.
  - C. Preden začnete stroj popravljati ali na njem spreminjati nastavitve.
- Pred čiščenjem, popraviljem ali pregledovanjem stroja se vedno prepričajte, da so se vsi vrtljivi deli ustavili in da so vse ročice izklopljene.
- Preden pustite stroj brez nadzora, izklopite vse ročice, prestavno ročico premaknite v prosti tek, ugasnite motor in izvalcite ključ za vžig.
- Motor naj ne bo prižgan v zaprtih prostorih, razen kadar stroj zapeljete v prostor, kjer je spravljen, ali iz njega. V takšnem primeru morajo biti vrata tega prostora odprta. Izpušni plini so strupeni.
- Nikoli ne vozite povprek po vzpetinah. Premikajte se od zgoraj navzdol in od spodaj navzgor. Pri menjavanju smeri na vzpetini bodite izredno pazljivi. Izogibajte se strmim pobočjem.
- Nikoli ne upravljajte stroja brez ustrezne zaščite ali ustrezno nameščenih varnostnih naprav.
- Varnostnih naprav, ki so na stroju, ne smete odklopiti ali odstraniti.
- Ne spreminjajte nastavitve krmilnika motorja in ne dirkajte s strojem. Možnost poškodbe se poveča, ko motor deluje pri visokih obratih.



- Snežne freze nikoli ne uporabljajte v bližini ograj, okenskih šip, bregov itd., ne da bi prej ustrezno nastavili usmernik izmeta.
- Otroci se na območju, ki ga nameravate očistiti, ne smejo zadrževati. Poskrbite, da bodo pod nadzorom druge odrasle osebe.
- Ne preobremenite stroja s prehitro vožnjo.
- Bodite previdni pri vzratni vožnji. Preden zapeljete in medtem ko vozite vzratno, glejte nazaj in se prepričajte, da za vami ni nobenih ovir.
- Nikoli ne usmerite izmeta proti ljudem, ki so v bližini. Nikomur ne dovolite, da stoji pred strojem.
- Ko stroj prevažate ali kadar ga ne uporabljate, izklopite snežni vijak. Med prevozom ne vozite prehitro po spolzkih površinah.
- Uporabljajte samo pripomočke, ki jih je odobril proizvajalec stroja.
- Snežne freze nikoli ne uporabljajte pri slabi vidljivosti ali premajhni osvetljenosti.
- Vedno poskrbite, da stojite stabilno in trdno držite ročaj.
- Ne dotikajte se sestavnih delov motorja, saj se med uporabo segrejejo. Lahko se opečete.

#### 2.4 VZDRŽEVANJE IN HRANJENJE

- Privijte vse matice in vijake, tako da je stroj v varnem delovnem stanju. Redno preverjajte vijake, s katerimi je snežni vijak pritrjen na os.
- Vedno uporabljajte originalne rezervne dele. Drugi rezervni deli lahko povzročijo poškodbo, tudi če se prilegajo stroju.
- Snežne freze nikoli ne shranjujte z gorivom v posodi v zaprtih prostorih, kjer lahko bencinski hlapi pridejo v stik z ognjem ali iskrami.
- Pustite, da se motor ohladi, preden stroj pospravite.
- Pred daljšim hranjenjem si v navodilih preberite priporočila.
- Zamenjajte poškodovane nalepke z opozorili in navodili.
- Po uporabi pustite, da stroj še nekaj minut deluje z vklopljenim snežnim vijakom. To prepreči zamrznitev snežnega vijaka.

## 3 SESTAVLJANJE

Pozor: Desna in leva stran sta določeni tako, kot ju vidi voznik s svojega delovnega položaja za frezo.

### 3.1 VSEBINA – ZUNANJA EMBALAŽA

V embalaži so:

- Ena snežna freza
- Ena prestavna ročica
- En usmernik izmeta
- En izvod navodil
- En komplet za sestavljanje

S strojem prejmete tudi:

- orodje za čiščenje izmetalnika (F na sl. 7)
- nadomestne vijake – varovalke

### 3.2 ODSTRANITEV EMBALAŽE

1. Iz škatle vzemite vse ločene dele.

2. Odrežite vse štiri vogale škatle in pustite, da stranice padejo na tla.
3. Odvijte vijake (B), s katerimi so podstavki pritrjeni na podlago. Glejte sl. 1.
4. Frezo odmaknite s kartona.
5. Prerežite plastični trak, s katerim so žice za upravljanje pritrjene na spodnjo stran ročaja.

### 3.3 ROČAJ, GLEJTE SLIKO 2

1. Popustite varnostne matice v zgornjih luknjah, vendar jih ne odstranite.
2. Dvignite zgornji del ročaja. OPOMBA! Poskrbite, da se bovdeni za upravljanje ne zapletejo.
3. Z zunanje strani namestite vijake v spodnje izvrtine in zvičajte naslednje dele:  
A vijake,  
D zaporno matico.
4. Pritegnite štiri matice.

### 3.4 USMERNIK IZMETA SNEGA, GLEJTE SL. 3

1. Postavite odprtino izmeta nad nastavke na robu izmeta.
2. Namestite vijake (H) z notranje strani. Namestite in privijte samo dve matici (E in I). Matice (f) še ne nameščajte.
3. Namestite spono (G) čez kabel usmernika izmeta in namestite sestav na zadnji vijak (H). Namestite in privijte matico (F).
4. Zasukajte izmet do konca v levo in do konca v desno ter preverite, ali se kabel upogiba normalno, brez zategovanja. Po potrebi nastavite spono (G).
5. Preverite/privijte vse vijake in matice na prirobnici.

### 3.5 PRESTAVNA ROČICA, SL. 4



**Nikoli ne vklaplajte prestavne ročice pri mirujočem motorju. S tem bi uničili menjalnik.**

Namestite prestavno ročico na ročaj tako, da lahko vrtljivi spoj (L) preprosto namestite v luknjo na ročici (M). Namestite podloško in jo privijte s priloženo matico.

### 3.6 PREVERJANJE ŽIC ZA UPRAVLJANJE

Pred prvo uporabo snežne freze boste morda morali ustrezno napeti žice za upravljanje.

Navodila so v poglavju NAPENJANJE ŽIC ZA UPRAVLJANJE spodaj.

### 3.7 TLAK V PNEVMATIKAH

Preverite zračni tlak v pnevmatikah. Pravilni zračni tlak: 1,0–1,2 bara.

## 4 ROČICE ZA UPRAVLJANJE

Sl. 7-10.

### 4.1 LOPUTA ZA HLADNI ZAGON (L)

Uporablja se za zagon hladnega motorja:



1. Loputa za hladni zagon je odprta



2. Loputa za hladni zagon je zaprta (pri hladnem zagonu).

### 4.2 VBRIZGALKA (M)



S pritiskanjem na gumijasto stikalo vbrizgalka vbrizga gorivo v sesalno cev uplinjača za lažji zagon hladnega motorja.

### 4.3 KLJUČ ZA VŽIG (K)

Ključ mora biti vstavljen do konca, drugače motorja ne morete zagnati. Ne obračajte ključa!



1. Do konca vstavljen ključ – motor lahko zaženete.
2. Izvlečen ključ – motorja ne morete zagnati.

### 4.4 ROČICA ZA ZAGON MOTORJA (H)

Ročni zagon z vrvico s ponovnim navijanjem

### 4.5 MERILNA PALICA ZA OLJE (R)



Za nalivanje in preverjanje količine olja v motorju. Ima dve oznaki:

FULL = najvišja dovoljena raven olja  
ADD = najnižja dovoljena raven olja

### 4.6 ČEP POSODE ZA GORIVO (Q)



a. Za nalivanje bencina.

### 4.7 ČEP ZA IZPUST OLJA (P)

Za izpust starega motornega olja pri menjavi olja.

### 4.8 STIKALO ZA ZAGON – ELEKTRIČNI ZAGON (N)

Zažene motor z električnim zaganjalnikom.

### 4.9 ELEKTRIČNI KABEL – ELEKTRIČNI ZAGON (O)

Napaja motor pri zagonu. Priključite kabel v omrežje z napetostjo 220/230 voltov v ozemljeno vtičnico z uporabo ozemljenega električnega podaljška. Priporočljivo je uporabiti varovalko s prekinitvenim tokom.

### 4.10 PRESTAVNA ROČICA (B)



Nikoli ne vklaplajte prestavne ročice pri mirujočem motorju. S tem bi uničili menjalnik.

Stroj ima 6 prestav za vožnjo naprej in dve prestavi za vožnjo nazaj, s katerimi uravnavate hitrost.

### 4.11 ROČICA SKLOPKE – VOŽNJA (D)



Vklopi kolesa, ko je stroj v prestavi in je ročica potisnjena k ročaju.

Je na levi strani ročaja.

### 4.12 ROČICA SKLOPKE – SNEŽNI VIJAK (A)



Vklopi snežni vijak in ventilator, ko je ročica pritisnjena navzdol k ročaju.

Je na desni strani ročaja.

### 4.13 ENOROČNO UPRAVLJANJE

Stroj je opremljen za enoročno upravljanje, kar pomeni, da lahko vzvod sklopke za vožnjo blokira vzvod sklopke snežnega vijaka v aktiviranem položaju. Ravnajte po tem postopku:

1. Zaženite motor.
2. Pritisnite vzvod sklopke snežnega vijaka in vzvod sklopke za vožnjo.
3. Spustite prijem vzvoda sklopke snežnega vijaka in sklopka ostane v aktiviranem stanju.

### 4.14 PÁKA, USMERŇOVAČ KOMÍNA (E)

Páka na paneli na nastavenie usmerňovača komína (9)



1. Páka dopredu – väčšia vyhadzovacia vzdialenosť.



2. Páka dozadu – menšia vyhadzovacia vzdialenosť.

### 4.15 NASTAVOVACÍ PREPÍNAČ (24)

Mení smer vyhadzovaného snehu.



Doľava – komín sa otáča doľava

Doprava – komín sa otáča doprava

### 4.16 PODSTAVKA (G)

Uporabljata se za nastavev višine ohišja vijaka od tal.

### 4.17 ORODJE ZA ČIŠČENJE IZMETALNIKA (F)

Orodje za čiščenje izmetalnika je shranjeno v držalu na vrhu ohišja snežnega vijaka. Izmetalnik snega in snežni vijak čistite izključno z orodjem za čiščenje izmetalnika.



**Pred čiščenjem izmetalnika snega obvezno zaustavite motor.**



**Izmetalnika snega nikoli ne čistite z roko. Nevarnost hudih telesnih poškodb.**

### 4.18 OGREVANJE ROČAJEV (23)

Stroj je opremljen z električnim ogrevanjem ročajev. Stikalo preklopite v zelen položaj in tako vključite ogrevanje:



V desno – polno ogrevanje

Sredina – brez ogrevanja

V levo – delno ogrevanje

Ogrevanje lahko vključite samo, kadar motor deluje.

#### 4.19 ROČICI ZA SPROSTITEV POGONA (22, 25)

Za lažje obračanje v levo/desno lahko začasno izklopite pogon na ustreznem kolesu na naslednji način:

- Povlecite ročico (25) z levim kazalcem in stroj zavije v levo.
- Povlecite ročico (22) z desnim kazalcem in stroj zavije v desno.

## 5 UPORABA SNEŽNE FREZE

### 5.1 SPLOŠNO

Nikoli ne zaženite motorja, dokler niste izpolnili vseh navodil iz zgornjega poglavja SESTAVLJANJE.



**Nikoli ne uporabljajte stroja, ne da bi prej prebrali in razumeli navodila in vse nalepke z opozorili in navodili, ki so na stroju.**



**Ko stroj uporabljate ali na njem opravljate vzdrževalna ali servisna dela, vedno nosite zaščitna očala ali vizir.**

### 5.2 PRED ZAGONOM

Pred uporabo ga morate naliti v motor.



**Ne zaganjajte motorja, če vanj še niste nalili olja. Če v motorju ni olja, se lahko motor zelo poškoduje.**

1. Stroj postavite na vodoravno podlago.
2. Odstranite palico za olje (R) in izmerite višino olja. Glejte sliko 10.
3. Gladina olja mora biti med "ADD" in "FULL". Glejte sliko 10.
4. Če je potrebno, dolijte olje do oznake "FULL". Glejte sliko 10.
5. Uporabljajte visoko kakovostno olje z oznakami servisni razred A.P.I SF, SG ali SH. Uporabljajte olje SAE 5W30. Za temperature pod 18° C uporabljajte olje SAE 10W30.



**Ne uporabljajte olja z oznako SAE 10W40.**

### 5.3 POLNJENJE BENCINSKEGA TANKA

Vedno uporabljajte neosvinčeni bencin. Bencinskih mešanic za dvotaktne motorje ne smete uporabljati.

**POZOR!** Upošteвайте, da je navaden neosvinčeni bencin hlapljiva snov; vedno kupite samo toliko bencina, kot ga lahko porabite v tridesetih dneh.

Uporabljate lahko tudi okolju prijazen, alkilatni bencin. Zaradi svoje sestave je ta bencin manj škodljiv za ljudi in naravo.



**Bencin je izredno vnetljiv. Vedno ga hranite v posebej za to izdelanih posodah.**



**Bencin hranite v hladnem zračenem prostoru – ne v hiši. Bencin hranite zunaj dosega otrok.**



**Bencin vedno nalivajte ali dolivajte na prostem in pri tem nikoli ne kadite. Gorivo nalijte pred zagonom motorja. Ko motor deluje ali je še vroč, nikoli ne odstranite pokrovetka za gorivo, niti ne nalivajte bencina.**

Posode za gorivo nikoli ne napolnite do vrha. d. Po polnjenju

dobro privijte nazaj pokrovček in obrišite vse, kar se je morda polilo.



### 5.4 ZAGON MOTORJA (BREZ ELEKTRIČNEGA VŽIGA)

1. Poskrbite, da bosta ročici sklopka za vožnjo in snežni vijak izklopljeni (sl.7).
2. Vstavite ključ za vžig. Prepričajte se, da je vstavljen do konca. Ne obračajte ključa!
3. Obrnite ročico lopute za hladni zagon motorja v položaj . Pozor: Pri zagonu toplega motorja ni treba uporabiti lopute za hladni zagon motorja.
4. Dva- do trikrat pritisnite stikalo vbrizgalke. Prepričajte se, da je luknja pokrita, ko pritisnete stikalo za vklop brizgalke (M, sl. 8). Pozor: Te funkcije ne uporabljajte pri toplem motorju.
5. Potegnite vrv za vžig, dokler ne začutite upora. Zaženite motor s hitrim potegom.
6. Ko zaženete motor, obrnite loputo za hladni zagon v nasprotni smeri urnega kazalca, dokler ni do konca odprta.



**Nikoli ne pustite motorja prižganega v zaprtih prostorih. Izpušni plini vsebujejo ogljikov monoksid, ki je zelo strupen.**

### 5.5 ZAGON MOTORJA (Z ELEKTRIČNIM VŽIGOM)

1. Vključite priključni kabel v ozemljen električni podaljšek. Nato vključite podaljšek v ozemljeno vtičnico v omrežje z napetostjo 220/230 voltov.
2. Poskrbite, da bosta ročici sklopka za vožnjo in snežni vijak izklopljeni (sl.7).
3. Vstavite ključ za vžig. Prepričajte se, da je vstavljen do konca. Ne obračajte ključa!
4. Obrnite ročico lopute za hladni zagon motorja v položaj . Pozor: Pri zagonu toplega motorja ni treba uporabiti lopute za hladni zagon motorja.
5. Dva- do trikrat pritisnite stikalo vbrizgalke. Prepričajte se, da je luknja pokrita, ko pritisnete stikalo za vklop brizgalke (M, sl. 8). Pozor: Te funkcije ne uporabljajte pri toplem motorju.
6. Zagon motorja:
  - a. Pritisnite gumb za zagon, da se aktivira zaganjalnik.
  - b. Ko motor steče, spustite gumb za zagon in odprite loputo za hladni zagon, tako da ročico počasi obrnete v nasprotni smeri urnega kazalca v položaj .
  - c. Če se zažene motor zatikati, takoj zaprite loputo za hladni zagon in jo nato znova počasi odprite.
  - d. Najprej izvlecite podaljšek iz vtičnice. Nato izklopite kabel iz podaljška.

Pozor! Motor z električnim zaganjalnikom ima zaščito pred preobremenitvijo. Če je motor pregret, se samodejno ustavi. Znova ga lahko zaženete šele, ko se ohladi, kar traja približno 5–10 minut.
7. Ko zaženete motor, obrnite loputo za hladni zagon v nasprotni smeri urnega kazalca, dokler ni do konca odprta.



**Nikoli ne pustite motorja prižganega v zaprtih prostorih. Izpušni plini vsebujejo ogljikov monoksid, ki je zelo strupen.**

## 5.6 VARNOSTNI PREIZKUS

Stroj ima vgrajenih več mehanskih varnostnih sistemov, ki skrbijo za varnost uporabnika med delom s strojem.

**Po zagonu in pred uporabo** stroja obvezno opravite spodaj opisani varnostni preizkus.

Če stroj ne deluje tako, kot je opisano, ga **NE** uporabljajte. Odpeljite ga na popravilo v pooblaščen servis.

### Preizkus snežnega polža

1. Motor naj deluje.
2. Potisnite ročico polža navzdol in polž se mora zavrteti.
3. Sprostite ročico polža in polž se mora v 5 sekundah ustaviti.

### Preizkus pogona

1. Motor naj deluje, prestavna ročica naj bo v prvi prestavi oziroma nastavljena na nizko hitrost.
2. Potisnite ročico pogona navzdol in stroj se mora premakniti.
3. Sprostite ročico pogona in stroj se mora ustaviti.

## 5.7 USTAVITEV

1. Sprostite obe sklopki. Če se snežna freza še vedno vrti, preberite poglavje **NAPENJANJE ŽIC ZA UPRAVLJANJE** spodaj.
2. Odstranite ključ za vžig. Ne obračajte ključa!

 **Če pustite stroj brez nadzora, ugasnite motor in odstranite ključ za vžig.**

## 5.8 ČIŠČENJE SNEGA

1. Zaženite motor, kot je opisano zgoraj. Pustite, da motor nekaj minut teče, da se pred uporabo segreje.
2. Nastavite usmernik izmeta.
3. Obrnite nastavitveno ročico in nastavite usmernik tako, da bo sneg odmetaval v smeri vetra.
4. Prestavno ročico premaknite v ustrezeni položaj.

 **Nikoli ne vklaplajte prestavne ročice pri mirujočem motorju. S tem bi uničili menjalnik.**

5. Pritisnite navzdol sklopko snežnega vijaka (A na sl. 7), da aktivirate snežni vijak in ventilator za izmet.

 **Pazite se vijaka, ki se vrti. Z rokami, nogami, lasmi in ohlapnimi oblačili se ne približujte nobenim vrtljivim delom stroja.**

6. Pritisnite navzdol sklopko za vožnjo (D na sl. 7). Snežna freza se sedaj premakne naprej ali nazaj glede na prestavo, ki ste jo izbrali.

## 5.9 NASVETI ZA VOŽNJO

 **Glušnik in okoliški deli se med delovanjem motorja zelo segrejejo. Nevarnost opeklin.**

1. Hitrost vedno prilagodite snežnim razmeram. Uravnajte jo s prestavno ročico in ne z dušilno loputo.
2. Sneg boste najučinkoviteje odstranili takoj potem, ko zapade.
3. Če je le mogoče, sneg vedno odmetavajte v smeri vetra.
4. Podstavke nastavite z vijaki (A na sl. 1), tako da bodo ustrezali tlem:
  - Na ravnih tleh, na primer na asfaltu, morajo biti podstavki približno 3 mm pod strgajočim rezilom.
  - Na neravnih tleh, na primer na peščenih poteh, morajo biti podstavki približno 30mm pod strgajočim rezilom.

 **Podstavke vedno nastavite tako, da se pesek in kamenje ne dvigata z vijakom v frezo. Kamenje in pesek lahko namreč povzročijo hude telesne poškodbe, če jih freza izvrže z veliko hitrostjo.**

Poskrbite, da bodo podstavki enakomerno nastavljeni na obeh straneh.

5. Prilagodite hitrost, tako da se sneg odmetava enakomerno.

 **Če sneg zamaši izmet, ga ne skušajte odstraniti, dokler ne:**

- Sprostite obeh sklopk. Ugasnete motorja. Odstranite ključ za vžig.

- Ne segajte z rokami v snežni vijak ali v izmet.

Uporabljajte orodje za čiščenje izmetalnika, ki ste ga prejeli s strojem.

## 5.10 PO UPORABI

1. Preverite, ali so kakšni deli slabo pritrjeni ali poškodovani. Če je to potrebno, poškodovane dele zamenjajte.
2. Privijte zrahljane vijake in matice.
3. S stroja očistite ves sneg.
4. Vse ročice nekajkrat premaknite naprej in nazaj.
5. Loputo za hladni zagon premaknite v položaj 

 **Stroja ne pokrivajte, dokler sta motor in glušnik še topla.**

## 6 VZDRŽEVANJE

### 6.1 NAČRT VZDRŽEVANJA

Element	Frekvenca	Tip	Del
Varnostni preizkus	Ob vsakem zagonu		5.6
Menjava motornega olja	Po 2 urah in nato vsakih 50 ur.	SAE 5W30-10W40	6.2
Pogonski jermeni, preverjanje	Po 2 urah in nato vsako leto.		7.5
Gred snežnega vijaka, mazanje	na 10 ur	litijeva mast	7.2
Mehanizem za sukanje izmeta, mazanje/preverjanje	na 10 ur	olje 10W	7.1
Deflektor, mazanje	na 10 ur	olje 10W	-
Bovdeni, mazanje	na 10 ur	olje 10W	-
Spoji, mazanje	na 10 ur	olje 10W	-
Tlak v pnevmatikah, preverjanje	na 50 ur		3.7
Polžno gonilo snežnega polža, preverjanje	na 50 ur	olje za polžna gonila za zimske razmere	-
Vžigalna svečka, preverjanje/menjava	na 100 ur	RC124YC	6.3

## 6.2 MENJAVA OLJA

Olje prvič menjajte po 2 urah delovanja, nato pa po vsakih 25 urah ali enkrat v vsaki sezoni. Olje menjajte pri toplem motorju.



**Motorno olje je lahko zelo vroče, če ga izpustite takoj po ustavitvi motorja. Zaradi tega pred izpuščanjem olja pustite, da se motor nekaj minut hladi.**

1. Frezo nagnite rahlo na desno, tako da je èep za izpust olja najnižja točka motorja.
2. Odvijte èep za izpust olja.
3. Olje naj izteče v posodo.
4. Privijte nazaj èep za izpust olja.
5. Nalijte novo olje: Za vrsto olja glejte poglavje PRED ZAGONOM zgoraj.

Količina olja v ohišju roèiène gredi 0,8 litra

## 6.3 SVEČKA

Svečko preverite enkrat na leto ali po vsakih sto urah delovanja.

Če sta elektrodi ožgani, svečko očistite ali zamenjajte. Proizvajalec motorja priporoča: Champion J-8C, Autolite 356.

Pravilna razdalja med elektrodama svečke: 0,7–0,8 mm

## 6.4 UPLINJAČ

Uplinjač je tovarniško nastavljen. Če ga je treba uravnati, se posvetujte s pooblaščenim servisno delavnic.

## 7 MAZANJE



**Vsa servisna dela lahko izvajate šele potem, ko: Je motor ugasnjen. Je ključ za zagon odstranjen.**

Če je v navodilih navedeno, da je treba stroj spredaj dvigniti in ga nasloniti na ohišje vijaka, potem morate izprazniti posodo za gorivo.



**Posodo za gorivo izpraznite na prostem, ko je motor hladen. Pri tem ne kadite. Bencin izpraznite v posebej za to namenjeno posodo.**

### 7.1 USMERNIK

Namažite okvir izmeta in polža na nastavitveni ročici vsako peto uro uporabe in pred daljšim skladiščenjem.

### 7.2 OS SNEŽNEGA VIJAKA

Mazalke na osi vijaka namažite z mazalno tlačilko vsako deseto uro uporabe (sl. 11). Os namažite vsakič, ko zamenjate vijake, s katerimi je pritrjen snežni vijak.

Pred daljšim skladiščenjem odstranite vijake. Snežni vijak na osi namažite z mazalno tlačilko in ga prosto zavrtite, nato pa vijake namestite nazaj.

### 7.3 POLŽ

Polža že v tovarni napolnijo s posebnim mazivom. Ponovno polnjenje ponavadi ni potrebno.

Enkrat na leto zrahljajte èep in preverite, ali je v polžu mazivo (sl. 12).

Če polž pušča ali je bil v popravilu, ga je treba znova

napolniti z mazivom. Polž vsebuje največ 92 gramov maziva.

Uporabite Shell Darina 1, Texaco Thermatex EP1, Mobiltem 78, Benalene #372 Mast ali podobno.

## 7.4 ŠESTEROROBA OS

Šesterorobe osi, verižnega pastorka in verig ni treba mazati. Vsi ležaji in puše se stalno mažejo in ne potrebujejo nobenega vzdrževanja.

Mazanje teh delov bo povzročilo, da se bo mast razlezla na frikcijsko kolo in pogonsko ploščo, kar bi lahko poškodovalo z gumo prevlečeno frikcijsko kolo.

## 7.5 SPLOŠNO O JERMENIH

Vsako sezono je treba preveriti in nastaviti pogonski jermen oziroma ga po potrebi zamenjati. To delo zaupajte pooblaščenemu servisu.

## 8 SERVIS IN POPRAVILA



**Vsa servisna dela lahko izvajate šele potem, ko: - Je motor ugasnjen. - Je ključ za zagon odstranjen.**

Če je v navodilih navedeno, da je treba stroj spredaj dvigniti in ga nasloniti na ohišje vijaka, potem morate izprazniti posodo za gorivo.



**Posodo za gorivo izpraznite na prostem, ko je motor hladen. Pri tem ne kadite. Bencin izpraznite v posebej za to namenjeno posodo.**

### 8.1 NASTAVITEV STRGAJOČEGA REZILA

Strgajoče rezilo se po daljši uporabi obrabi.

Nastavite strgajoče rezilo (vedno skupaj s podstavki)

Strgajoče rezilo lahko obrnete in ga tako uporabite z obeh strani.

### 8.2 NAPENJANJE POGONSKIH JERMENOV

Pogonske jermene morate prvič preveriti (in napeti, če je to potrebno) po 2–4 urah uporabe, pozneje pa sredi sezone. Nato jih je treba preverjati dvakrat na leto.

Ko napnete ali zamenjate jermene, je treba znova napeti tudi žice za upravljanje (glej spodaj).

#### 8.2.1 Pogonski jermen za vožnjo (A na sl. 17)

Jermen ima vzmetno natezno jermenico. Uravnavanje ni potrebno. Če jermen drsi, ga zamenjajte.

#### 8.2.2 Pogonski jermen snežnega (B na sl. 17).

1. Odstranite šèitnik jermena (1), tako da zrahljate vijake (2). Glejte sl. 14.
2. Zrahljajte natezno jermenico (C) in jo premaknite za približno 3 mm proti jermenu (sl. 17).
3. Zategnite matice na jermenici.
4. Preverite napetost jermena, tako da pritisnete sklopko snežnega vijaka. Jermen mora biti napet tako, da ga lahko brez posebnega napora z enim prstom potisnete za 12–13 mm (sl. 16).
5. Èe je potrebno dodatno napenjanje, ponovite zgornji postopek.
6. Znova sestavite šèitnik jermena. Glejte sl. 14.

### 8.3 NASTAVITEV VODNIKA JERMENA

1. Odstranite ščitnik svečke.
2. Odstranite ščitnik jermena (1) tako, da zrahljate vijake (2). Glejte sl. 14.
3. Pritisnite navzdol sklopko snežnega vijaka (A na sl.7).
4. Preverite razdaljo med vodnikom jermena in jermenom. Razdalja mora biti 3 mm. Glejte sl. 13.
5. Če jo je treba popraviti, zrahljajte vijak pri vodniku jermena in nastavite pravilno razdaljo.
6. Privijte vijak.
7. Znova sestavite ščitnik jermena.
8. Znova namestite ščitnik svečke.

### 8.4 NASTAVITEV POGONSKEGA KABLA

Glejte sl. 15.

1. Popustite matico (A).
2. Z roko potegnite sestav kolesa nazaj toliko, da odpravite ohlapnost.
3. Privijte matico (A).

### 8.5 NASTAVITEV KABLA SNEŽNEGA POLŽA

Glejte sl. 15.

1. Popustite matico (B).
2. Privijte navojni čep (C) v pušo (D) toliko, da odpravite ohlapnost.
3. Privijte matico (B).

### 8.6 MENJAVA VIJAKOV, S KATERIMI JE PRITRJEN SNEŽNI VIJAK

Snežni vijak je pritrjen na os s posebnimi vijaki (S na sl. 11), ki so narejeni tako, da se zlomijo, če se kaj zatakne v ohišju vijaka.

 **Vedno uporabljajte originalne rezervne dele. Druge vrste vijakov bi lahko zelo poškodovale stroj.**

1. Ugasnite motor.
2. Odklopite priključni kabel s svečke.
3. Vsi vrtljivi deli se morajo ustaviti.
4. Odstranite predmet, ki se je zataknil v snežnem vijaku.
5. Namažite os snežnega vijaka (glej zgoraj).
6. Poravnajte odprtine na gredi in na snežnem vijaku.
7. Odstranite dele poškodovanega vijaka.
8. Namestite novi originalni vijak. Če je vijaku priložena distančna podložka, jo vstavite v večjo luknjo na gredi snežnega polža.

### 8.7 SPREDNJI ŽAROMET, ŽARNICA

 **Uporabite lahko samo 27 W žarnico iz originalnih nadomestnih delov. Žarnice z višjo močjo poškodujejo žaromet.**

Žarnica sprednjega žarometja je v žaromet pritrjena z bajonetnim nastavkom. Glejte sl. 6. Žarnico menjajte, kot sledi:

1. Žarnico zasukajte za približno 30° proti smeri urinega kazalca in jo izvlecite.
2. Sprostite plastični zapori na vsaki strani žarnice in iz žarnice izvlecite kabelski spoj.
3. Novo žarnico namestite v obratnem vrstnem redu.

## 9 SKLADIŠČENJE

 **Snežne freze nikoli ne skladiščite z bencinom v posodi za gorivo v zaprtih prostorih s slabim prezračevanjem. Bencinski hlapi lahko pridejo v stik z odprtim ognjem, iskrami, prižganimi cigaretami itd.**

Če nameravate snežno frezo pospraviti za več kot 30 dni, priporočamo spodnja opravila:

1. Izpraznite posodo za gorivo.
  2. Prižgite motor in naj deluje, dokler ne zmanjka goriva.
-  **Posodo za gorivo izpraznite na prostem, ko je motor hladen. Pri tem ne kadite. Bencin izpraznite v posebej za to namenjeno posodo.**
3. Zamenjajte motorno olje, če ga niste v zadnjih treh mesecih.
  4. Odstranite svečko in v valj nalijte malo motornega olja (pribl. 30ml). Nekajkrat zavrtite motor. Znova privijte svečko.
  5. Temeljito očistite vso frezo.
  6. Namažite vse dele, kot je navedeno v poglavju MAZANJE zgoraj.
  7. Preglejte snežno frezo, ali je kje poškodovana. Popravite morebitne poškodbe.
  8. Pobarvajte vse okrušene dele.
  9. Kovinske površine zaščitite pred rjo.
  10. Snežno frezo hranite v zaprtem prostoru, če je to mogoče.

## 10 ČE SE KAJ ZLOMI

Popravila in garancijske servise izvajajo pooblaščen servisne delavnice. Vedno uporabljajte originalne rezervne dele.

Ali manjša popravila opravite sami? Vedno uporabljajte originalne rezervne dele. Ti se popolnoma prilagodijo in delo je z njimi veliko lažje.

Rezervni deli so na voljo pri vašem prodajalcu in v servisni delavnici.

Ko naročate rezervne dele: Navedite model, leto nakupa, model in številko vrste motorja.

## 11 NAKUPNI POGOJI

Za proizvodne napake in napake na materialu velja garancija v celoti. Uporabnik mora dosledno upoštevati navodila iz priložene dokumentacije.

Garancija ne velja za škodo, ki nastane zaradi:

- Uporabnikovega neupoštevanja priložene dokumentacije
- Malomarnosti
- Nepravilne in nedovoljene uporabe ali sestavljanja
- Uporabe neoriginalnih rezervnih delov
- Uporabe priključkov, ki jih ni dostavila ali odobrila Stiga

Garancija tudi ne velja za:

- Dele, ki se obrabijo, kot so pogonski jermeni, snežni vijaki, žarometi, kolesa, vijaki, s katerimi je pritrjen snežni vijak in žice
- Normalno obrabo
- Motorje. Zanje veljajo ustrezne garancije proizvajalcev z ločenimi pogoji.

Potrošnika varujejo nacionalni zakoni posameznih držav. Ta garancija ne omejuje pravic potrošnika, ki izhajajo iz teh zakonov.

## 1 SYMBOLY

Na fréze sa nachádzajú nasledujúce symboly: Ich účelom je pripomínať starostlivosť a pozornosť, ktorá je pri prevádzke potrebná.

Symbole majú tieto významy:



Varovanie.



Pred použitím tejto frézy je potrebné preštudovať si návod na obsluhu.



Nebezpečenstvo - otáčajúca sa závitovka.

Nepribližujte sa rukami k vyhadzovaciemu komínu.



Nebezpečenstvo – otáčajúci sa ventilátor.



Nepribližujte sa rukami ani nohami k otáčajúcim sa dielcom.



Okolostojace osoby sa musia zdržiavať v bezpečnej vzdialenosti od frézy.



Nikdy neobracajte vyhadzovací komín smerom na okolostojace osoby.



Pred začiatkom prác na stroji vyberte kľúčik zo skrinky zapalovania.



Riziko popálenia.



Používajte pomôcky na ochranu sluchu.



Riziko toxických výparov.



Nebezpečenstvo požiariu.

## 2 BEZPEČNOSTNÉ POKYNY

### 2.1 ZÁKLADNÉ INFORMÁCIE

- Starostlivo si preštudujte tieto pokyny. Oboznámte sa so všetkými ovládacími prvkami a správnym používaním stroja.
- Nikdy nedovoľte, aby snehovú frézu nepoužívali deti ani osoby, ktoré nie sú oboznámené s týmito pokynmi. Vek vodiča môže byť obmedzený platnými vnútroštátnymi predpismi.
- Frézu nikdy nepoužívajte, ak sa v blízkosti nachádzajú iné osoby, predovšetkým deti, alebo zvieratá.
- Pripomíname, že za úrazy iných osôb alebo ich majetku je zodpovedný vodič.
- Pracujte obozretne, aby ste sa nepotkli a nepadli, predovšetkým pri spätnom chode frézy.
- Snehovú frézu nikdy nepoužívajte pod vplyvom alkoholu alebo liekov, ani ak ste unavený alebo chorý.

### 2.2 PRÍPRAVY

- Skontrolujte plochu, ktorá sa má vyčistiť, a odstráňte všetky uvoľnené alebo cudzie predmety.
- Pred naštartovaním motora vypnite a vysuňte zo záberu všetky ovládacie prvky.

- Nikdy nepoužívajte snehovú frézu, ak nie ste vhodne oblečení. Noste obuv so zvýšenou priľnavosťou na klzkom povrchu.
- Varovanie – Benzín je vysoko horľavý.
  - a. Benzín skladujte vždy v nádobách určených osobitne na tento účel.
  - b. Benzín nalievajte a doplňajte iba vonku. Pri nalievaní a doplnení benzínu nikdy nefajčíte.
  - c. Pred štartovaním motora naplňte nádrž benzínom. Nikdy nevyberajte plniace viečko a nedoplňajte benzín keď je motor v chode alebo kým je stále horúci.
  - d. Viečko plniaceho hrdla pevne zaskrutkujte a utrite všetok rozliaty benzín.
- Kryt závitovky nastavte tak, aby bol v bezpečnej výške nad štrkovými chodníkmi.
- Nikdy, za žiadnych okolností nenastavujte frézu kým je motor v chode (ak sa to výslovne nepožaduje v pokynoch).
- Pred použitím nechajte snehovú frézu, aby sa prispôbila k vonkajšej teplote.
- Pri používaní, údržbe a servise vždy používajte ochranné okuliare alebo ochranný štít.

### 2.3 PREVÁDZKA

- Nepribližujte sa rukami ani nohami k otáčajúcim sa dielcom. Vždy sa vyhýbajte otvoru vyhadzovacieho komína.
- Snehovú frézu sa nesmie používať na odstraňovanie ničoho iného ako snehu.
- Buďte opatrní pri jazde alebo prechode po štrkových cestičkách, chodníkoch a cestách. Pozorne si všimajte skryté nebezpečenstvá a premávku.
- Nikdy neobracajte vyhadzovací komín smerom na verejnú cestu alebo premávku.
- Ak snehovú frézu narazí na cudzí predmet, zastavte motor, odpojte kábel zapalovacej sviečky a frézu starostlivo skontrolujte, či nie je poškodená. Pred opätovným použitím frézy poškodenie opravte.
- Ak sa fréza začne abnormálne chvieť, zastavte motor a hľadajte príčinu. Vibrácie spravidla naznačujú, že niečo nie je v poriadku.
  - a. Zastavte motor a odpojte kábel zapalovacej sviečky:
    - i. Ak sa fréza zatáča voči jazdnej polohe.
    - ii. Ak je kryt závitovky alebo vyhadzovací komín upchaný a musí sa vyčistiť.
    - iii. Pred začiatkom opravy alebo nastavovacích operácií.
  - b. Pred čistením, opravou alebo kontrolou sa vždy presvedčíte, že rotujúce dielce sa zastavili a že všetky ovládacie prvky sú vypnuté, resp. vysunuté zo záberu.
- Skôr ako necháte stroj bez dozoru, vypnite resp. uvoľnite zo záberu všetky ovládacie prvky, zaradte neutrál, zastavte motor a vyberte kľúčik zapalovania.
- Nikdy nenechávajte motor bežať vo vnútorných priestoroch, okrem prípadu jazdy na miesto a z miesta uskladnenia. V tomto prípade dbajte, aby boli dvere skladovacieho priestoru otvorené. Výfukový spaľovací plodiny sú toxické.

- Nikdy nejazdite šikmo po svahoch. Jazdite zhora nadol a zdola nahor. Buďte opatrní pri zmene smeru na svahu. Vyhýbajte sa strmým svahom.
- Nikdy nepracujte s frérou, ak nie je zabezpečená dostatočná ochrana alebo bez bezpečnostných zariadení.
- Existujúce bezpečnostné zariadenia nesmú byť odpojené ani vyradené z činnosti.
- Nemeňte nastavenie regulátora motora a motor nadmerne nepretáčajte. Pri chode motora na vysokých otáčkach sa zvyšuje riziko osobného úrazu.
- Nikdy nepoužívajte snehovú frézu v blízkosti oplotenia, automobilov, okenných tabúľ, svahov atď. bez vhodného nastavenia usmerňovača vyhadzovacieho komína.
- Na čistenom priestranstve sa nikdy nesmú zdržiavať deti. Na zabezpečenie dohľadu na deti si zavolajte ďalšiu dospelú osobu.
- Frézu nepreťažujte príliš rýchlou jazdou.
- Pri spätnom chode frézy buďte opatrní. Pozrite sa za seba pred a počas spätného chodu a skontrolujte, či tam nie sú prekážky.
- Nikdy neobracajte vyhadzovací komín smerom na okolostojace osoby. Nedovoľte, aby pred frérou stáli iné osoby.
- Keď sa snehová fréza má prepravovať alebo ak sa nepoužíva, závitovku vysuňte zo záberu. Pri preprave na klzkých povrchoch nejazdite príliš rýchlo.
- Používajte iba príslušenstvo schválené výrobcom frézy.
- Nikdy nejazdite so snehovou frérou pri slabej viditeľnosti alebo bez dostatočného osvetlenia.
- Vždy dbajte na zaručenie spoľahlivej rovnováhy a pevne držte rukoväť.
- Nedotýkajte sa častí motora, pretože pri používaní sú horúce. Riziko popálenín.

#### 2.4 ÚDRŽBA A SKLADOVANIE

- Zatiahnite všetky matice a skrutky, aby bola fréza v bezpečnom prevádzkovom stave. Pravidelne kontrolujte poistné skrutky.
- Vždy používajte originálne náhradné dielce. Iné ako originálne náhradné dielce môžu spôsobovať riziko úrazu, aj keď sú vhodné pre túto frézu.
- Nikdy neuskładňujte frézu s benzínom v nádrži v budovách, kde sa výpary môžu dostať do kontaktu s otvoreným plameňom alebo iskrami.
- Pred odložením frézy na skladovanie nechajte motor vychladnúť.
- Pred dlhším skladovaním skontrolujte, či sa v návode neuvádzajú odporúčania.
- Vymeňte poškodené varovné a inštrukčné nálepky.
- Po použití nechajte motor bežať niekoľko minút so závitovkou v zábere. Predídete tak primrznutiu závitovky.

### 3 MONTÁŽ

Poznámka: Pokyny z ľavej a pravej strany začínajú od jazdnej polohy za snehovou frérou.

#### 3.1 OBSAH - VONKAJŠÍ OBAL

Balenie obsahuje:

- Jedna snehová fréza
- Jedna nastavovacia páka
- Jeden vyhadzovací komín
- Jeden súbor návodov
- Jedna montážna súprava

Okrem toho sa dodáva:

- Nástroj na čistenie komína (F na obr. 7)
- Ďalšie náhradné poistné skrutky

#### 3.2 ROZBALENIE

1. Vyberte všetky voľné diely z kartónu.
2. Rozrežte štyri rohy kartónu a nechajte boky padnúť.
3. Vyskrutkujte skrutky (B), ktorými sú pätky pripevnené k základni. Pozri obr. 1. (iba niektoré modely)
4. Snehovú frézu vytlačte z lepenkového obalu.
5. Rozrežte plastovú pásku pridržujúcu ovládacie lanká na spodnej strane rukoväte.

na spodnej strane rukoväte.

#### 3.3 RUKOVÄŤ, POZRI OBR. 2

1. Povoľte, avšak nevyskrutkujte úplne poistné matice v horných otvoroch.
2. Zložte hornú časť rukoväte. POZNÁMKA! Dbajte, aby sa ovládacie lanká nezamotali.
3. Vložte skrutky zvonka do spodných otvorov a zmontujte nasledujúce časti:  
A Skrutky  
D Poistná matica
4. Zatiahnite štyri matice.

#### 3.4 USMERNIK IZMETA SNEGA, GLEJTE SL. 3

1. Postavte odprtinu izmeta nad nastavku na robu izmeta.
2. Namestite vijake (H) z notranje strani. Namestite in privijte samo dve matice (E in I). Matice (f) še ne nameščajte.
3. Namestite spono (G) čez kabel usmernika izmeta in namestite sestav na zadnji vijak (H). Namestite in privijte matico (F).
4. Zasukajte izmet do konca v levo in do konca v desno ter preverite, ali se kabel upogiba normalno, brez zategovanja. Po potrebi nastavite spono (G).
5. Preverite/privijte vse vijake in matice na prirobnici.

#### 3.5 RÝCHLOSTNÁ PÁKA, POZRI OBR. 4



**Nikdy neaktivujte radiacu páku so zastaveným motorom. Zničila by sa prevodovka.**

Páku prestavte do vhodnej polohy na jednoduché namontovanie guľového kľbu s puzdrom (L) do otvoru v páke (M).

Namontujte podložku a zatiahnite dodanú maticu.



### 3.6 KONTROLA OVLÁDACÍCH LANIEK

Pred prvým použitím snehovej frézy môže byť potrebné nastavenie ovládacích laniek.

Pozri NASTAVENIE OVLÁDACÍCH LANIEK ďalej v texte.

### 3.7 TLAK V PNEUMATIKÁCH

Skontrolujte tlak vzduchu v pneumatikách. Nastavte na správny tlak vzduchu: 1,0 – 1,2 baru.

## 4 OVLÁDACIE PRVKY

Pozri obrázky 7-10.

### 4.1 SÝTIČ (L)

Používa sa, keď je motor studený:



1. Sýtič je otvorený
2. Sýtič je zatvorený (pri studenom štarte)

### 4.2 PALIVOVÉ ČERPADLO (M)



Stlačením gumového palivového čerpadla štartéra sa palivo vstrekuje do sacieho potrubia karburátora, čím sa uľahčí štartovanie studeného motora.

### 4.3 KLÚČ ZAPALOVANIA (K)

Musí byť plne zasunutý, inak motor nenaštartuje. Kľúčom neotáčajte!



1. Kľúč úplne zasunutý – motor môže štartovať.
2. Kľúč vytiahnutý – motor nemôže štartovať.

### 4.4 ŠTARTOVACIA RUKOVÄŤ (H)

Šnúra na manuálne štartovanie s prevíjaním.

### 4.5 MIERKA OLEJA (R)



Na plnenie a kontrolu úrovne oleja v motore. Mierka oleja má dve značky úrovne:  
FULL = maximálna úroveň oleja  
ADD = minimálna úroveň oleja

### 4.6 VIEČKO PLNIACEHO HRDLA (Q)



Slúži na dopĺňovanie benzínu.

### 4.7 VYPÚŠŤACIA ZÁTKA OLEJA (P)

Na vypúšťanie starého motorového oleja pri výmene oleja.

### 4.8 TLAČIDLO ŠTART – ELEKTRICKÝ ŠTART (N)

Na obrázku nie je viditeľný. Aktivuje elektrický štartér.

### 4.9 ELEKTRICKÝ KÁBEL – ELEKTRICKÝ ŠTART (O)

Kábel privádza napätie na štartér. Kábel pripojte k uzemnenej zásuvke 220/230 V pomocou uzemneného predĺžovacieho kábla. Vhodné je použiť istič proti skratu na uzemnenie.

### 4.10 RÝCHLOSTNÁ PÁKA (B)



Nikdy neaktivujte radiacu páku so zastaveným motorom. Zničila by sa prevodovka.

Stroj má 6 rýchlostí dopredu a 2 rýchlosti dozadu.

### 4.11 PÁKA – HNACIA SPOJKA (D)



Zaraďuje do záberu kolesá, keď sa zasunie do ozubeného kolesa a páka sa zatlačí smerom k rukoväti.

Nachádza sa na ľavej strane rukoväte.

### 4.12 PÁKA - SPOJKA ZÁVITOVKY (A)



Zaraďuje do záberu závitovku a ventilátor, keď sa zatlačí nadol smerom k rukoväti.

Nachádza sa na pravej strane rukoväte.

### 4.13 JEDNORUČNÉ OVLÁDANIE

Stroj je vybavený jednoručným ovládaním, čo znamená, že pohyb spojková páka pojazdu môže zaistiť spojkovú páku závitovky v aktivovanej polohe. Postupujte nasledovne:

1. Naštartujte motor.
2. Stlačte páku spojky závitovky a páku spojky pojazdu.
3. Ruku zložte z páky spojky závitovky a zostane aj naďalej aktivovaná.

### 4.14 PÁKA, USMERŇOVAČ KOMÍNA (E)

Páka na paneli na nastavenie usmerňovača komína (9)



1. Páka dopredu – väčšia vyhadzovacia vzdialenosť.
2. Páka dozadu – menšia vyhadzovacia vzdialenosť.

### 4.15 NASTAVOVACÍ PREPÍNAČ (24)

Mení smer vyhadzovaného snehu.



doľava – komín sa otáča doľava

doprava – komín sa otáča doprava

### 4.16 PÄTKY (G)

Slúžia na nastavenie výšky krytu závitovky nad zemou.

### 4.17 NÁSTROJ NA ČISTENIE KOMÍNA (F)

Nástroj na čistenie komína sa nachádza v držiaku navrchu na kryte závitovky. Nástroj na čistenie komína sa musí použiť vždy pri čistení vyhadzovacieho komína a závitovky.



Pred čistením komína vždy zastavte motor.

Nikdy nečistite komín na vyhadzovanie snehu rukou. Riziko vážneho úrazu.

### 4.18 OHREV RUKOVÄTE (23)

Fréza má elektrický ohrev rukoväte. Ohrev sa aktivuje prestavením prepínača do požadovanej polohy:



Doprava - Úplný ohrev

V strede - Bez ohrevu

Doľava - Ľahký ohrev

Ohrev možno aktivovať iba keď je motor v chode.

#### 4.19 ROČICA ZA SPROSTITEV POGONA (22, 25)

Za lažje obračanje v levo/desno lahko začasno izklopite pogon na ustreznem kolesu na naslednji način:

- Povlecite ročico (25) z levim kazalcem in stroj zavije v levo.
- Povlecite ročico (22) z desnim kazalcem in stroj zavije v desno.

## 5 POUŽÍVANIE SNEHOVEJ FRÉZY

### 5.1 ZÁKLADNÉ INFORMÁCIE

Nikdy neštartujte motor skôr kým nevykonáte všetky hore uvedené opatrenia v časti MONTÁŽ.



**Snehovú frézu nikdy nepoužívajte bez toho, aby ste si najprv prečítali a porozumeli pokynom a všetkým nálepkám s varovaniami a pokynmi na fréze.**



**Pri používaní, údržbe a servise vždy používajte ochranné okuliare alebo ochranný štít.**

### 5.2 PRED NAŠTARTOVANÍM

Pred použitím naplňte motor olejom.



**Motor neštartujte, kým nie je naplnený olejom. Motor sa bez oleja môže vážne poškodiť.**

1. Položte frézu na rovnú podlahu.
2. Uvoľnite mierku oleja (R) a odčítajte výšku hladiny oleja. Pozri obr. 10.
3. Úroveň oleja sa musí nachádzať medzi značkami „ADD“ (PRIDAŤ) a „FULL“ (PLNÝ). Pozri obr. 10.
4. Podľa potreby dolejte olej po značku FULL (plný). Pozri obr. 10.
5. Používajte olej dobrej kvality označený A.P.I, triedy SF, SG alebo SH.  
Používajte olej SAE 5W30. Pri teplotách pod -18° C používajte olej SAE 10W30.



**Nepoužívajte olej SAE 10W40.**

### 5.3 NAPLNĚTE NÁDRŽ NA BENZÍN

Vždy používajte bezolovnatý benzín. Nesmie sa používať benzín miešaný s olejom určený pre dvojtaktné motory. POZNÁMKA! Upozorňujeme, že bežný bezolovnatý benzín sa s časom znehodnocuje; nekupujte viac benzínu ako dokážete použiť za tridsať dní.

Možno použiť aj environmentálny benzín, t. j. alkylát benzín. Tento type benzínu má zloženie, ktorej je menej škodlivé pre ľudí a prírodu.



**Benzín je vysoko horľavý. Palivo skladujte vždy v nádobách určených osobitne na tento účel.**



**Benzín uchovávajte na studenom, dobre prevetranom mieste – nie v dome. Benzín skladujte mimo dosahu detí.**



**Benzín nalievajte a doplňajte iba vonku. Pri nalievaní a dopĺňaní benzínu nikdy nefajčíte. Pred štartovaním motora naplňte nádrž palivom. Nikdy nevyberajte plniace viečko a nedoplňajte benzín keď je motor v chode alebo kým je stále horúci.**

Benzínovú nádrž neplňte úplne. Po dopĺňovaní pevne zaskrutkujte viečko plniaceho hrdla a utrite všetok rozliaty benzín.



### 5.4 ŠTARTOVANIE MOTORA (BEZ ELEKTRICKÉHO ŠTARTÉRA)

1. Presvedčite sa, či sú páky hnacej spojky a spojky závitovky vysunuté zo záberu. Pozri obr. 7.
2. Zasuňte kľúčik zapalovania. Dbajte, aby zacvakol na doraz. Kľúčom neotáčajte!
3. Otočte sýtič do polohy . Poznámka: Teplý motor nepotrebuje sýtič.
4. Gumové palivové čerpadlo štartéra stlačte 2 alebo 3 razy. Dbajte, aby bol pri stláčaní palivového čerpadla otvor zakrytý (M, obr. 8). Poznámka: Nepoužívajte túto funkciu, keď je motor teplý.
5. Potiahnite štartovacie lanko, až kým nepocítite odpor. Motor sa spúšťa a ostrým potiahnutím.
6. Keď motor naštartuje, sýtič otočte proti smeru pohybu hodinových ručičiek, aby sa úplne otvoril.



**Frézu nikdy neprevádzkujte vo vnútorných priestoroch. Výfukové spaľovacie spodiny obsahujú oxid uhoľnatý, veľmi toxický plyn.**

### 5.5 ŠTARTOVANIE MOTORA (S ELEKTRICKÝM ŠTARTÉROM)

1. Pripojte pripojovací kábel k uzemnenému predlžovaciemu káblu. Predlžovací kábel zasa pripojte k uzemnenej zásuvke 220/230 V.
2. Presvedčite sa, či sú páky hnacej spojky a spojky závitovky vysunuté zo záberu. Pozri obr. 7.
3. Zasuňte kľúčik zapalovania. Dbajte, aby zacvakol na doraz. Kľúčom neotáčajte!
4. Otočte sýtič do polohy . Poznámka: Teplý motor nepotrebuje sýtič (obr. 8).
5. Gumové palivové čerpadlo štartéra stlačte 2 alebo 3 razy. Presvedčite sa, že pri stláčaní palivového je otvor zakrytý (M, obr. 8). Poznámka: Nepoužívajte túto funkciu, keď je motor teplý.
6. Štartovanie motora:
  - a. Stlačte tlačidlo štartéra, aby sa aktivoval štartér.
  - b. Keď motor naštartuje, uvoľnite štartovacie tlačidlo a otvorte sýtič pomalým otáčaním páčky sýtiča proti smeru pohybu hodinových ručičiek do polohy . Ak sa motor zadrháva, sýtič okamžite zatvorte a znova postupne otvárajte.
  - d. Najprv vytiahnite predlžovací kábel zo zásuvky. Potom odpojte predlžovací kábel od motora.  
Poznámka: Elektrický štartér má ochranu proti preťaženiu. Motor sa automaticky zastaví, keď je prehriaty. Až kým nevychladne, nedá sa znova reštartovať, čo trvá pribl. 5 - 10 minút.
7. Keď motor naštartuje, sýtič otočte proti smeru pohybu hodinových ručičiek, aby sa úplne otvoril.



**Frézu nikdy neprevádzkujte vo vnútorných priestoroch. Výfukové spaľovacie spodiny obsahujú oxid uhoľnatý, veľmi toxický plyn.**

### 5.6 VARNOSTNI PREIZKUS

Stroj ima vgrajenih več mehanskih varnostnih sistemov, ki skrbijo za varnost uporabnika med delom s strojem.

Po zagonu in pred uporabo stroja obvezno opravite spodaj opisani varnostni preizkus.

Če stroj ne deluje tako, kot je opisano, ga NE uporabljajte. Odpeljite ga na popravilo v pooblaščen servis.

#### Preizkus snežnega polža

1. Motor naj deluje.
2. Potisnite ročico polža navzdol in polž se mora zavrteti.
3. Sprostite ročico polža in polž se mora v 5 sekundah ustaviti.

#### Preizkus pogona

1. Motor naj deluje, prestavna ročica naj bo v prvi prestavi oziroma nastavljena na nizko hitrost.
2. Potisnite ročico pogona navzdol in stroj se mora premakniti.
3. Sprostite ročico pogona in stroj se mora ustaviti.

#### 5.7 ZASTAVENIE

1. Uvoľnite obe spojkové páky. Poznámka, Ak sa snehová fréza naďalej točí - pozri NASTAVOVANIE OVLÁDACÍCH LANIEK.
2. Vyberte kľúč zapalovania. Kľúčom neotáčajte!

 **Ak frézu nechávate bez dozoru, zastavte motor a vyberte kľúč zapalovania.**

#### 5.8 ŠARTOVANIE

1. Naštartujte motor ako sa popisuje hore. Nechajte motor niekoľko minút bežať, aby sa pred použitím rozohrial.
2. Nastavte usmerňovač komína.
3. Otočte nastavovacu páku a nastavte usmerňovač tak, aby sa sneh vyhadzoval po vetre.
4. Prestavte rýchlostnú páku do vhodnej polohy.

 **Nikdy neaktivujte radiacu páku so zastaveným motorom. Zničila by sa prevodovka.**

5. Stlačte nadol páku spojky závitovky (A na obr. 7), aby sa aktivovala závitovka a vyhadzovací ventilátor.

 **Pozor na otáčajúcu sa závitovku. Nepribližujte sa rukami, nohami, vlasmi a voľnými časťami odevu k pohyblivým častiam stroja.**

6. Stlačte nadol páku spojky závitovky (D na obr. 7). Snehová fréza sa teraz pohybuje dopredu alebo dozadu v závislosti od zaradenej rýchlosti.

#### 5.9 TIPY NA JAZDU

 **Počas chodu motora je tlmáč a jeho okolie veľmi horúce. Riziko popálenia.**

1. Rýchlosť vždy prispôbujte snehovým podmienkam. Rýchlosť regulujte radiacou pákou, nie škrtiacou klapkou.
2. Snež sa efektívnejšie odstraňuje bezprostredne potom, ako napadne.
3. Snež vyhadzujte podľa možnosti vždy po vetre.
4. Pätky nastavte skrutkami (A na obr. 1) podľa stavu podkladu:
  - Na rovnom podklade, napr. asfalt, by pätky mali byť 3 mm pod škrabacím nožom.
  - Na nerovnom podklade, napr. štrkové cestičky, by pätky mali byť 30 mm pod škrabacím nožom.

 **Pätky nastavujte vždy tak, aby snehová fréza nenaberala štrk a kamene. Ak by sa vyhadzovali vysokou rýchlosťou, hrozí riziko úrazu.**

Dbajte, aby pätky boli nastavené rovnako na oboch stranách.

5. Rýchlosť regulujte tak, aby sa snež vyhadzoval rovnomerným prúdom.

 **Ak v komíne snež zastaví???, nepokúšajte sa odstrániť ho predtým, ako:**

- Uvoľnite obe spojkové páky.
  - Zastavenie motora.
  - Vyberte kľúč zapalovania.
  - Nedávajte ruku do komína ani do závitovky.
- Používajte dodávaný nástroj na čistenie komína.**

#### 5.10 PO POUŽITÍ

1. Skontrolujte, či žiadne diely nie sú uvoľnené alebo poškodené. V prípade potreby poškodené diely vymeňte.
2. Zatiahnite uvoľnené skrutky a matice.
3. Kefou odstráňte z frézy všetok snež.
4. Niekoľkokrát pohybujte každým ovládacím prvkom dozadu a dopredu.
5. Sítyč prestavte do polohy H.

 **Frézu neprikrývajte, zakaľ je motor a tlmáč ešte horúci.**

## 6 ÚDRŽBA

### 6.1 HARMONOGRAM ÚDRŽBY

Servisná operácia	Frekvencia	Typ	Par.
Bezpečnostná skúška	Pri každom štarte		5.6
Výmena motorového oleja	Po 2 hodinách a neskôr po každých 50 hodinách.	SAE 5W30 - 10W40	6.2
Hnacie remene, kontrola	Po 2 hodinách a neskôr každý rok.		7.5
Hriadeľ závitovky, namazať	10 hodín	Lítiový mazací tuk	7.2
Mechanizmus otáčania komína, namažte a skontrolujte	10 hodín	olej 10W	7.1
Usmerňovač, namazať	10 hodín	olej 10W	-
Lanká, namazať	10 hodín	olej 10W	-
Tiahla, namazať	10 hodín	olej 10W	-
Tlak v pneumatikách, skontrolovať	50 hodín		3.7
Pastorok závitovky, skontrolovať	50 hodín	Zimný prevodový olej do závitovky určený pre náročné prevádzkové podmienky	-
Skontrolovať /vyčistiť zapalovaciu sviečku	100 hodín	RC124YC	6.3

## 6.2 VÝMENA OLEJA

Olej vymeňte po prvý raz po 2 hodinách prevádzky a neskôr po každých 50 hodinách prevádzky alebo raz za sezónu. Olej vymieňajte, keď je motor horúci.



**Motorový olej môže byť veľmi horúci, ak sa vypustí ihneď po zastavení motora. Preto pred vypustením oleja nechajte motor niekoľko minút vychladnúť.**

1. Snehovú frézu mierne nakloňte doprava, aby bola vypúšťacia zátka v najnižšom bode motora.
2. Vyskrutkujte vypúšťaciu zátka oleja.
3. Nechajte olej stiecť do nádoby.
4. Zaskrutkujte vypúšťaciu zátka oleja späť.
5. Naplňte novým olejom: Typ a množstvo nájdete hore v časti PRED ŠARTOVANÍM.

Kľuková skriňa má obsah: 0,8 litra.

## 6.3 ZAPAĽOVACIA SVIEČKA

Zapaľovaciu sviečku skontrolujte raz za rok alebo po každých sto hodinách používania.

Zapaľovaciu sviečku vyčistite alebo vymeňte, ak má opálené elektródy. Výrobca motora odporúča: RC124YC alebo jej ekvivalent.

Správna vzdialenosť kontaktov zapaľovacej sviečky: 0,7 - 0,8 mm.

Zapaľovacia sviečka sa nachádza pod ochranným panelom na obr. 11.

## 6.4 KARBURÁTOR

Karburátor je nastavený z výroby. Ak je potrebné nastavenie, obráťte sa na autorizované servisné stredisko.

## 7 MAZANIE



**Žiadny servis sa nesmie vykonávať skôr, ako:**  
- Motor je zastavený.  
- Kľúč zapaľovania bol vybraný.

Ak sa v pokynoch uvádza, že fréza sa musí zdvihnúť vpredu a oprieť na kryt závitovky, benzínová nádrž musí byť vyprázdnená.



**Benzínovú nádrž vyprázdňujte vonku, po vychladnutí motora. Nefajčite. Benzín vylievajte do nádoby určenej na benzín.**

### 7.1 VYHADZOVAČ

Namažte prírubu vyhadzovača a pastorok závitovky nastavovacej páky po každých 5 hodinách použitia a pred dlhodobým uskladnením.

### 7.2 HRIADEĽ ZÁVITOVKY

Mazacím lisom premažte tlakové maznice hriadeľa závitovky po každých 10 hodinách používania (obr. 11). Hriadeľ premažte pri každej výmene poistných skrutiek. V prípade dlhodobého uskladnenia skrutky vyberte. Pred spätným zaskrutkovaním skrutiek závitovku premažte mazacím lisom a voľne ju otáčajte na hriadeľ.

### 7.3 PASTOROK ZÁVITOVKY (S NA OBR. 12)

Pastorok závitovky je naplnený osobitným mazivom z výroby. Dopĺňovanie maziva spravidla nebýva potrebné. Zátka raz do roka povoľte a skontrolujte, či pastorok závitovky obsahuje mazivo (obr. 12).

Ak unikne alebo v prípade opravy sa musí doplniť mazivo. Pastorok závitovky obsahuje najviac 92 gramov maziva. Používajte mazací tuk Benalene #372 alebo podobný.

### 7.4 ŠES'HRANNÝ HRIADEĽ

Šes'hranný hriadeľ, reťazové koleso a reťaze si nevyžadujú domazávanie. Všetky ložiská a puzdrá majú trvalé mazanie a nevyžadujú si žiadnu údržbu.

Premazaním týchto dielov spôsobí iba to, že mazací tuk sa dostane na trecie koleso a hnaciu dosku kotúča, čo môže poškodiť trecie koleso s gumovým obloženie.

### 7.5 VŠEOBECNÉ INFORMÁCIE O REMEŇOCH

Hnacie remene sa musia skontrolovať a dostaviť raz za sezónu a vymeniť, keď to bude potrebné. Toto všetko sa musí robiť v autorizovanej servisnej dielni.

## 8 SERVIS A OPRAVY



**Žiadny servis sa nesmie vykonávať skôr, ako:**  
- Motor je zastavený.  
- Kľúč zapaľovania bol vybraný.

Ak sa v pokynoch uvádza, že fréza sa musí zdvihnúť vpredu a oprieť na kryt závitovky, benzínová nádrž musí byť vyprázdnená.



**Benzínovú nádrž vyprázdňujte vonku, po vychladnutí motora. Nefajčite. Benzín vylievajte do nádoby určenej na benzín.**

### 8.1 NASTAVENIE ŠKRABACIEHO NOŽA

Škrabací nôž sa po dlhšom používaní opotrebuje. Nastavenie škrabacieho noža (vždy spolu s pätkami) Škrabací nôž sa dá obrátiť a používať z oboch strán.

### 8.2 NASTAVOVANIE HNACÍCH REMEŇOV

Hnacie remene sa musia skontrolovať (a v prípade potreby nastaviť) po prvý raz po 2 – 4 hodinách používania a potom v polovici každej sezóny. Neskôr sa musia kontrolovať dvakrát do roka.

Po nastavení alebo výmene remeňov sa musia nastaviť aj ovládacie lanká (pozri dolu).

#### 8.2.1 Hnací remeň pojazdu (A na obr. 17)

Remeň má odpruženú napínavicu kladku. Nastavovanie spravidla nebýva potrebné. Ak remeň preklzáva, vymeňte ho.

#### 8.2.2 Hnací remeň závitovky (B na obr. 17)

1. Vyberte ochranný kryt remeňa (1) povolením skrutiek (2). Pozri obr. 14.
2. Povoľte napínavicu kladku (C) a presuňte ju o 3 mm smerom k remeňu (obr. 17).
3. Zatiahnite matice napínacej kladky.
4. Napnutie remeňa skontrolujte stlačením spojkovvej páky závitovky. Pri stlačení prstom by sa remeň mal prehnúť o 12 - 13 mm bez väčšieho úsilia (obr. 16).
5. Ak je potrebné ďalšie nastavenie, zopakujte hore uvedený postup.
6. Znova zmontujte chránič remeňa. Pozri obr. 14.

### 8.3 NASTAVOVANIE HNACIEHO REMEŇA

1. Vyberte chránič zapaľovacej sviečky.
2. Vyberte ochranný kryt remeňa (1) povolením skrutiek (2). Pozri obr. 14.
3. Aktivujte páku spojky závitovky (A) na obr. 7.
4. Skontrolujte vzdialenosť medzi vedením remeňa a remeňom. Vzdialenosť sa musí rovnať 3 mm. Pozri obr. 13.
5. Ak je potrebné nastavenie, povoľte skrutku vedenia remeňa a nastavte správnu vzdialenosť.
6. Starostlivo zatiahnite skrutku.
7. Znova zmontujte chránič remeňa.
8. Znova zmontujte chránič zapaľovacej sviečky.

### 8.4 NASTAVENIE LANKA POJAZDU

Pozri obr. 15.

1. Povoľte maticu (A).
2. Jednotku kolesa potiahnite rukou dozadu, kým sa neodstráni vôľa.
3. Dotiahnite maticu (A).

### 8.5 NASTAVENIE LANKA ZÁVITOVKY

Pozri obr. 15.

1. Povoľte maticu (B).
2. Zaskrutkujte závitovú časť (C) do objímky (D), kým sa neodstráni vôľa.
3. Dotiahnite maticu (B).

### 8.6 VÝMENA POISTNÝCH SKRUTIEK

S na obr. 11. Závitovka je pripevnená k hriadeľu osobitnými skrutkami navrhnutými tak, aby boli prestrihnuté v prípade, ak sa niečo zadrie v kryte závitovky.



**Vždy používajte originálne náhradné dielce. Iné typy skrutiek by mohli spôsobiť závažné poškodenie frézy.**

1. Zastavte motor.
2. Odpojte zapaľovací kábel od zapaľovacej sviečky.
3. Dbajte, všetky sa rotujúce diely zastavili.
4. Odstráňte predmet, ktorý sa zadrel v závitovke.
5. Namažte hriadeľ závitovky (pozri hore).
6. Vzájomne vyrovnajte otvory na hriadeľi a na závitovke.
7. Vyberte časti prestrihnutej skrutky.
8. Zmontujte novú originálnu skrutku. Ak je súčasťou zostavy skrutky aj dištančná podložka, musí byť vložená do väčšej diery na hriadeľi závitovky.

### 8.7 ŽIAROVKA ČELNÉHO SVETLOMETU



**Môže sa používať výhradne originálna náhradná žiarovka 27 W. Žiarovky s vyšším výkonom by poškodili čelný svetlomet.**

Žiarovka je do čelného svetlometu namontovaná pomocou bajonetovej objímky. Pozri obr. 6. Pri výmene žiarovky postupujte takto:

1. Otočte žiarovku o 30° proti smeru hodinových ručičiek a vytiahnite ju von.
2. Uvoľnite plastové uzávery z oboch strán žiarovky a pripojovací kábel odpojte ťahaním od žiarovky.
3. Žiarovka sa montuje v obrátenom poradí.

## 9 SKLADOVANIE



**Snehovú frézu nikdy neuskladňujte s benzínom v nádrži v uzavretých priestoroch s nedostatočným vetraním. Benzínové výpary by sa mohli zapáliť od otvoreného plameňa, iskier, cigariet a pod.**

Ak sa snehová fréza má uskladniť na viac ako 30 dní, odporúčame nasledujúce opatrenia:

1. Vyprázdňte benzínovú nádrž.
2. Naštartujte motor a nechajte ho bežať, až kým sa nespotrebuje všetko palivo.
3. Vymeňte motorový olej, ak ste to neurobili 3 mesiace.
4. Vyberte zapaľovaciu sviečku a nalejte trochu motorového oleja (približne 30 ml) do otvoru. Niekoľkokrát pretočte motor. Zapaľovaciu sviečku zaskrutkujte späť.
5. Dôkladne vyčistite celú snehovú frézu.
6. Namažte všetky diely, ako je zobrazené hore v časti MAZANIE.
7. Skontrolujte, či snehová fréza nie je poškodená. V prípade potreby ju opravte.
8. Renovujte všetky poškodenia laku.
9. Chráňte kovové povrchy pred hrdzou.
10. Snehovú frézu uskladňujte podľa možnosti vo vnútorných priestoroch.

## 10 AK SA NIEČO POKAZÍ

Opravy a záručný servis zabezpečujú autorizované servisné dielne. Vždy používajte originálne náhradné dielce.

Vykonávate drobné opravy svojpomocne? Vždy používajte originálne náhradné dielce. Dokonale sadnú a veľmi vám uľahčia prácu.

Náhradné dielce získate od nášho maloobchodného predajcu a od servisného strediska.

Pri objednávaní náhradných dielcov: Uveďte model, rok zakúpenia, model motora a typové číslo.

## 11 PODMIENKY PREDAJA

Poskytujeme úplnú záruku na výrobné chyby a chyby materiálu. Používateľ musí dôsledne dodržiavať pokyny uvedené v sprievodnej dokumentácii.

Výnimky:

Záruka sa nevzťahuje na poškodenia spôsobené:

- Nedbalosťou používateľa, ktorý sa neoboznámil so sprievodnou dokumentáciou
- Lajdáctvom
- Nesprávnym a nedovoleným použitím alebo montážou
- Použitím iných ako originálnych náhradných dielcov
- Použitím príslušenstva, ktoré nedodala alebo neschválila spoločnosť GGP

Záruka sa nevzťahuje ani na:

- Dielce podliehajúce rýchlemu opotrebeniu ako sú remene pohonu, závitovky, čelné svetlomety, kolesá, poistné skrutky a drôty
- Normálne opotrebenie
- Motory. Na tie sa vzťahuje záruka výrobcu motora, ktorá má osobitné podmienky a dojednania.

Práva kupujúceho chránia vnútroštátne zákony každej konkrétnej krajiny. Práva, na ktoré má kupujúci nárok na základe týchto zákonov nie sú touto zárukou obmedzené.

## 1 SÜMBOLID

Masinal on nähtaval järgmised sümbolid. Need tulevad kasutajale meelde, millist hooldust ja tähelepanu tuleb kasutuse ajal rakendada.

Sümbolite tähendus on järgmine:

-  Hoiatus!
-  Enne masina kasutamist tutvuge omaniku käsiraamatuga.
-  Oht – pöörlev etteanne. Hoidke käed väljalaskerennist eemal.
-  Oht – pöörlev tiivik.
-  Hoidke käed ja jalad pöörlevatest osadest eemal.
-  Veenduge, et juuresolevad isikud on masinast ohutul kaugusel.
-  Ärge kunagi suunake väljalaskerenni kõrvalseisvate isikute poole.
-  Enne töö alustamist masinaga eemaldage süütevõti.
-  Põletusoht.
-  Kasutage kuulmiskaitset.
-  Mürgiste aurude oht.
-  Tuleoht.

## 2 OHUTUSJUHISED

### 2.1 ÜLDINFO

- Palun lugege käesolevaid juhiseid hoolikalt. Õppige ära masina kõik juhtimisseadised ja nende kasutamine.
- Ärge kunagi lubage lumepuhurit kasutada lastel või isikutel, kes ei ole käesolevate juhistega tutvunud. Kohalikud seadused võivad kehtestada piiranguid seoses kasutaja vanusega.
- Ärge kunagi kasutage masinat, kui keegi on läheduses, eriti lapsed või loomad.
- Kasutaja vastutab teistele inimestele või nende varale põhjustatud võimaliku kahju eest.
- Vaadake, et te ei komista ega kuku, eriti masina ümberpööramisel.
- Ärge kunagi kasutage lumepuhurit alkoholi või ravimite mõju all või kui olete väsinud või haige.

### 2.2 ETTEVALMISTUS

- Kontrollige puhastatava ala ja eemaldage kõik lahtised või kõrvalised objektid.
- Enne mootori käivitamist lülitage välja kõik kontrollseadised.
- Ärge kasutage lumepuhurit, kui te pole vastavalt riides. Kandke jalanõusid, mis haakuvad libedal pinnal.
- Hoiatus – bensiin on kergestisüttiv.
  - a. Hoidke bensiini alati selleks mõeldud konteinerites.

b. Valage või lisage bensiin paaki üksnes väljas ja ärge kunagi suitsetage bensiini valamise või lisamise ajal.

c. Enne mootori käivitamist täitke paak bensiiniga. Ärge kunagi eemaldage täitekorki ega valage bensiini, kui mootor töötab või on veel soe.

d. Kruvige täitekork korralikult kinni ja pühkige väljavoolanud bensiin ära.

- Reguleerige etteande kinnituskoha kõrgust kindlustamaks, et see on kruusateest kõrgemal.
- Ärge kunagi tehke mingil juhul mis tahes muudatusi, kui mootor töötab (v.a siis, kui juhistes on teisiti määratud).
- Enne kasutamist laske lumepuhuril välitemperatuuriga kohaneda.
- Kasutuse, hoolduse ja tehnohoolduse ajal kasutage alati kaitseprille või visiiri.

### 2.3 KASUTAMINE

- Hoidke käed ja jalad pöörlevatest osadest eemal. Vältige alati väljalaskerenni ava.
- Lumepuhurit võib kasutada ainult lume koristamiseks.
- Kruusateede, kõnniteede ja maanteed ületamisel või nendel sõites olge alati ettevaatlik. Teadvustage varjatud ohte ja jälgige liiklust.
- Ärge kunagi suunake väljalaskerenni üldkasutatava tee või liikluse suunas.
- Juhul kui lumepuhur põrkab vastu tundmatut objekti, peatage mootor, ühendage süüteküünlajuhe lahti ja uurige hoolikalt, kas masinal on kahjustusi. Enne masina uuesti kasutamist parandage kahjustus.
- Juhul kui masin hakkab tavapäratult vibreerima, peatage mootor ja tuvastage selle põhjus. Vibratsioon näitab tavaliselt, et midagi on valesti.
- Peatage mootor ja ühendage süüteküünla juhe lahti:
  - a. kui masin liigub juhtimiskohalt eemale;
  - b. kui etteande kinnituskoht või väljalaskerenn on ummistunud ja vajab puhastamist;
  - c. enne paranduste või muudatuste tegemist.
- Veenduge alati, et pöörlevad osad on seiskunud ja kõik juhtimisseadised on enne puhastust, remonti või ülevaatusi lahti ühendatud.
- Enne masina valveta jätmist ühendage kõik juhtimisseadised lahti, lülitage neutraalasendisse, peatage mootor ja eemaldage süütevõti.
- Ärge kunagi laske mootoril siseruumides töötada, v.a masinat hoiustuskohta viies ja sealt tuues. Sellisel juhul vaadake, et hoiuruumi uks oleks lahti. Heitgaasid on mürgised.
- Ärge kunagi sõitke üle kallaku. Liikuge ülalt alla ja alt ülesse. Olge ettevaatlik kallakul suunda muutes. Vältige järske kallakuid.
- Ärge kunagi kasutage masinat ilma piisava kaitseta või ilma ohutusseadisteta.
- Olemasolevaid ohutusseadiseid ei tohi lahti ühendada või eemaldada.
- Ärge muutke mootori reguleeriseadiseid ja ärge kiirendage mootorit ülemäära. Tervisekahjustuste tekkimise võimalus suureneb, kui mootor töötab suurte pööretega.
- Ärge kunagi kasutage lumepuhurit piirdeadade, autode, aknaruutude, kallakute jne läheduses ilma väljalaskerenni deflektori korrektse seadistusega.

- Hoidke lapsed alati puhastatavast alast eemal. Andke lapsed teise täiskasvanu järelevalve alla.
- Ärge koormake masinat üle liiga kiiresti sõites.
- Olge ümberpöörämisel ettevaatlik. Enne ümberpöörämist ja selle ajal vaadake selja taha, veendumaks takistuste puudumises.
- Ärge kunagi suunake väljalaskerenni kõrvalseisvate isikute poole. Ärge lubage kellelgi masina ees seista.
- Ühendage etteanne lahti, kui lumepuhurit transporditakse või seda ei kasutata. Transportimisel ärge sõitke libedal pinnal liiga kiiresti.
- Kasutage üksnes lisatarvikuid, mis on masina tootja poolt heaks kiidetud.
- Ärge kunagi kasutage lumepuhurit halva nähtavuse või ebapiisava valgustuse korral.
- Veenduge alati, et teil on hea tasakaal ja te hoiate käepidemest kõvasti kinni.
- Ärge puutuge mootoriosi, kuna need kuumenevad kasutuse ajal. Põletusohu.

## 2.4 HOOLDUS JA HOIUSTAMINE

- Pingutage kõik mutrid ja kruvid, et masin oleks ohutus töökorras. Kontrollige regulaarselt tihvte.
- Kasutage alati originaalosi. Mitteoriginaalosate kasutamisega võib kaasneda vigastuste oht, isegi siis, kui need sobivad masinaga.
- Ärge kunagi hoiustage masinat koos bensiini täis paagiga majades, kus bensiinipurud võivad kokku puutuda lahtise tule või sädemetega.
- Enne masina hoiustamist laske mootoril jahtuda.
- Enne pikaaegset hoiustamist vaadake soovituslikke juhiseid.
- Asendage kahjustatud hoiatus- ja juhiskleebised.
- Pärast kasutust laske mootoril paar minutit koos ühendatud etteandega töötada. See takistab etteande jäigaks külmumist.

## 3 MONTEERIMINE

NB: Juhised paremale ja vasakule poole on mõeldud lumepuhuri kasutaja positsioonilt.

### 3.1 SISU – VÄLINE PAKEND

Pakend sisaldab:

- üks lumepuhur;
- üks väljalaskerenn;
- üks kasutusjuhend;
- üks monteerimiskomplekt

Lisaks on tarnitud:

- renni puhastusseade (F joonis 7)
- varuosa tihvtid

### 3.2 LAHTIPAKKIMINE

1. Eemaldage pakist kõik lahtised esemed.
2. Lõigake kasti neli nurka lahti ja laotage küljed laiali.
3. Kruvige lahti kruvid (B), mis kinnitavad klotse sängmaterjali külge. Vt joonis 1 (ainult mõned mudelid).
4. Lükake lumepuhur kastist välja.
5. Lõigake lahti kleplint, mis hoiab kontrolljuhtmeid käepideme all.

### 3.3 KÄEPIDE, JOONIS 2

1. Keerake ülemistes avades olevad lukustusmutrid lahti, kuid ärge eemaldage neid.
2. Keerake käepideme ülemine osa üles. MÄRKUS! Veenduge, et elektrijuhtmed ei ole keerdus.
3. Lükake kruvid väljastpoolt alumistesse avadesse ja paigaldage järgmised osad:  
A kruvid,  
D lukustusmutter.
4. Keerake neli mutrit kinni.

### 3.4 LUME VÄLJALASKERENN, VT JOONIST 3

1. Asetage väljalaskerenn rennirõngal olevatele nagadele.
2. Paigaldage seestpoolt kruvid (H). Paigaldage ainult kaks mutrit (E ja I) ja keerake need kinni. Jätke mutter (F) esialgu paigaldamata.
3. Asetage kinnitusklamber (G) üle väljalaskerenni reflektori ja paigaldage see tagumisele kruvile (H). Paigaldage mutter (F) ja keerake see kinni.
4. Pöörake väljalaskerenn lõpuni vasakule ja paremale ning veenduge, et kaabel paindub normaalselt, ilma liigse pingeta. Vajaduse korral reguleerige kinnitusklamber (G).
5. Kontrollige üle äärikul olevad poldid ja mutrid, vajaduse korral keerake kinni.

### 3.5 KÄIGUKANG, JOONIS, VT JN 4



Ärge aktiveerige käiguhooba, kui mootor on välja lülitatud. Vastasel juhul kahjustate käigukasti.

Asetage käigukang sobivasse asendisse, et paigaldada kuulliigend (L) kangis olevasse avasse (M). Paigaldage seib ja pinguldage kaasasoleva mutriga.

### 3.6 KONTROLLJUHTMETE ÜLEVAATUS

Enne lumepuhuri esmakordset kasutust võivad kontrolljuhtmed reguleerimist vajada.

Vt KONTROLLJUHTMETE REGULEERIMINE allpool

### 3.7 REHVIRÕHK

Kontrollige rehvides olevat õhurõhku. Õige õhurõhk: 1,0 – 1,2 baari.

## 4 JUHTIMISSEADISED

Vt joonised 7-10.

### 4.1 ÕHUKLAPP (L)

Kasutatakse mootori külmkäivitamisel:



1. Õhuklapp on lahti



2. Õhuklapp on kinni (külmkäivitamisel)

### 4.2 SÜTIK (M)



Kummist sütikunupu aktiveerimisel pritsitakse kütust karburaatori sissevoolutorusse, et lihtsustada mootori külmkäivitamist.

#### 4.3 SÜÜTEVÕTI (K)

Süütevõti peab olema tervenisti sisestatud. Vastasel juhul mootor ei käivitu. Ärge keerake võtit!



1. Võti tervenisti sisestatud – mootor käivitub.
2. Võti välja tõmmatud – mootor ei käivitu.

#### 4.4 KÄIVITUSKÄEPIDE (H)

Manuaalne nõrstarter tagasikerimisega.

#### 4.5 MÕÕTEVARRAS (R)

Mootori õlitamise kontrollimiseks ja õliga täitmiseks. Mõõtevarral on kaks taseme märgistust: FULL = maksimaalne õlitase; ADD = minimaalne õlitase

#### 4.6 TÄITEKORK (Q)



- a. Bensiiniga täitmiseks.

#### 4.7 ÕLI TÜHJENDUSKORK (P)

Vana mootoriõli tühjendamiseks õlivahetuse ajal.

#### 4.8 KÄIVITUSNUPP – ELEKTRIKÄIVITUS (N)

Aktiveerib elektrikäivitusega mootori.

#### 4.9 ELEKTRIJUHE – ELEKTRIKÄIVITUS (O)

Varustab käivitusmootorit energiaga. Ühendage juhe maandusega ühenduskaabli abil 220/230 V maandusega pistikupesasse. Mõistlik oleks kasutada maauhendusega katkestit.

#### 4.10 KÄIGUKANG (B)



Ärge aktiveerige käiguhooba, kui mootor on välja lülitatud. Vastasel juhul kahjustate käigukasti.

Masinal on kiiruse reguleerimiseks 6 edaspidist ja 2 tagurpidi käiku.

#### 4.11 SIDURIKANG – JUHTIMINE (D)



Ühendab rattad, kui käik on sisse lülitatud ja kang käepideme poole lükatud.

Asub käepideme vasakul poolel.

#### 4.12 SIDURIKANG – ETTEANNE (A)



Ühendab etteande ja tiiviku, kui kang on lükatud alla käepideme poole.

Asub käepideme paremal poolel.

#### 4.13 UNIVERSAALNE JUHTHOOB

Masin on varustatud universaalse juhthoovaga, mis tähendab, et juhtimise sidurikangiga saab lukustada tigutranspordööri sidurikangi rakendatud asendisse. Toimige järgnevalt.

1. Käivitage mootor.
2. Vajutage tigutranspordööri sidurikangi ja juhtimise sidurikangi.
3. Laske tigutranspordööri sidurikang lahti ja see jääb rakendatud asendisse.

#### 4.14 RENNI DEFLEKTORI HOOB (E)

Juhtpaneelil asuv hoob renni deflektori (9) reguleerimiseks.



1. Hoob ette – heitmiskaugus pikeneb.



2. Hoob taha – heitmiskaugus lüheneb.

#### 4.15 REGULEERLÜLITI (24)

Muudab väljapaisatava lume suunda.



vasakule – väljalaskerenn on pööratud vasakule

paremale – väljalaskerenn on pööratud paremale

#### 4.16 KLOTSID (G)

Kasutatakse etteande korpuse kõrguse määramiseks maa kohal.

#### 4.17 RENNI PUHASTUSSEADE (F)

Renni puhastusseade asub etteande korpuse peal hoidikus. Väljalaskerenni ja etteande puhastamisel tuleb alati kasutada renni puhastusseadet.



Enne renni puhastamist peatage alati mootor.



Ärge kunagi puhastage lume väljalaskerenni käega. Tõsiste vigastuste oht.



Kasutage kaasasolevat renni puhastusseadet.

#### 4.18 KÄEPIDEME KÜTE (23)

Masina käepide on varustatud elektriküttega. Kütte sisselülitamiseks seadke lüliti soovitud asendisse:



Paremale – täisküte.

Keskasend – küte on välja lülitatud.

Vasakule – nõrk küte.

Kütet on võimalik sisse lülitada ainult siis, kui mootor töötab.

#### 4.19 AJAMI VABASTUSHOOVAD (22, 25)

Vasakule/paremale pööramiseks võib vastava ratta ajami ajutiselt lahti ühendada. Selleks toimige järgmiselt.

- Tõmmake hooba (25) vasaku nimetissõrmega ja lumepuhur pöörab vasakule.
- Tõmmake hooba (22) parema nimetissõrmega ja lumepuhur pöörab paremale.

## 5 LUMEPUHURI KASUTAMINE

### 5.1 ÜLDINFO

Ärge käivitage mootorit enne, kui „MONTEERIMISE” peatükis toodud toimingud on teostatud.



Ärge kasutage lumepuhurit enne, kui olete käesolevad juhised läbi lugenud ja neist aru saanud. Sama kehtib ka lumepuhuril ning käesolevates juhistes olevate hoiatus- ja juhiskleebiste kohta.



Kasutuse, hoolduse ja tehnohoolduse ajal kasutage alati kaitseprille või visiiri.



## 5.2 ENNE KÄIVITAMIST

Lumepuhur tamitakse ilma mootoriõlita. Enne kasutamist täitke mootor õliga.



**Ärge käivitage mootorit enne, kui see on õliga täidetud. Ilma õlita võib mootor tõsiselt kahjustada saada.**

1. Asetage masin tasasele pinnale.
2. Keerake mõõtevarras lahti (R) ja kontrollige õlitaset. Vt joonis 10.
3. Õlitase peaks olema „ADD” (LISA) ja „FULL” (TÄIS) märgistuste vahel. Vt joonis 10.
4. Vajaduse korral täitke õliga kuni FULL märgistuseni. Vt joonis 10.
5. Kasutage kvaliteetset õli märgistusega A.P.I service SF, SG või SH.  
Kasutage SAE 5W30 õli. Alla -18 °C temperatuuri korral kasutage SAE 10W30 õli.  
Ärge kasutage SAE 10W40.

## 5.3 TÄITKE BENSIINIPAAK

Kasutage alati pliivaba bensiini. Õliga segatud kahetaktilist bensiini ei tohi kasutada.

NB! Pidage meeles, et tavaline pliivaba bensiin on kergriknev kaup; ärge ostke rohkem bensiini, kui kasutatakse ära 30 päeva jooksul.

Kasutada võib keskkonnamäästlikku bensiini, nt alkülaatbensini. Selle bensiinitüübi koostis on inimestele ja loomadele vähem kahjulik.



**Bensiin on kergesti süttiv. Hoidke bensiini alati selleks mõeldud konteinerites.**



**Hoiustage bensiini jahedas, hea ventilatsiooniga kohas, kuid mitte majas. Hoiustage bensiini lastele kättesaamatus kohas.**



**Valage või lisage bensiini üksnes väljas ja ärge kunagi suitsetage bensiini valamise või lisamise ajal. Enne mootori käivitamist täitke masin kütusega. Ärge kunagi eemaldage täitekorki ega valage bensiini, kui mootor töötab või on veel soe.**

Ärge täitke bensiinipaaki ääreni. Pärast täitmist keerake kork kõvasti kinni ja pühkige väljavoolanud bensiin ära.



## 5.4 MOOTORI KÄIVITAMINE (ILMA ELEKTRIKÄIVITUSETA)

1. Veenduge, et juhtimise ja etteande sidurikangid ei ole sisse lülitatud. Vt. joonis 7.
2. Sisestage süütevõti. Veenduge, et see klõpsab kindlalt sisse. Ärge keerake võtit!
3. Pöörake õhuklapp asendisse . NB: Sooja mootori puhul pole õhuklappi vaja kasutada.
4. Vajutage 2 või 3 korda kummist sütikunuppu (M joonisel 8). Sütikunuppu vajutades veenduge, et ava oleks kaetud. NB: Ärge kasutage seda funktsiooni, kui mootor on soe.
5. Tõmmake käivitusnööri nii palju kui võimalik. Käivitage mootor järsu tõmbega.
6. Pärast mootori käivitamist keerake õhuklappi vastupäeva, kuni see on täiesti lahti.



**Ärge kunagi käivitage masinat siseruumides. Heitgaasid sisaldavad süsinikmonoksiidi, mis on väga mürgine gaas.**

## 5.5 MOOTORI KÄIVITAMINE (ELEKTRIKÄIVITUSEGA)

1. Kinnitage ühendusjuhe maandusega ühenduskaabli külge. Seejärel ühendage ühenduskaabel 220/230 V maandusega pistikupesasse.
2. Veenduge, et juhtimise ja etteande sidurikangid ei ole sisse lülitatud. Vt. joonis 7.
3. Sisestage süütevõti. Veenduge, et see klõpsab kindlalt sisse. Ärge keerake võtit!
4. Pöörake õhuklapp asendisse . NB: Sooja mootori puhul pole õhuklappi vaja kasutada (joonis)
5. Vajutage 2 või 3 korda kummist sütikunuppu (M joonisel 8). Sütikunuppu vajutades veenduge, et ava oleks kaetud. NB: Ärge kasutage seda funktsiooni, kui mootor on soe.
6. Mootori käivitamine:
  - a. käivitusmootori aktiveerimiseks vajutage käivitusnuppu.
  - b. pärast mootori käivitumist vabastage käivitusnupp ja avage aeglaselt õhuklapp, keerates õhuklapi hooba vastupäeva asendisse .
  - c. kui mootor käivitub katkendlikult, sulgege koheselt õhuklapp ja avage see pikamööda uuesti.
  - d. kõigepealt eemaldage pikendusjuhe pistikupesast. Seejärel eemaldage pikendusjuhe mootori küljest. NB: Elektrikäivitusega mootoril on ülekoormuskaitse. Ülekuumenemise korral peatub mootor automaatselt. Mootor ei käivitu enne, kui on maha jahtunud, mis võtab aega umbes 5-10 minutit.
7. Pärast mootori käivitumist keerake õhuklappi vastupäeva, kuni see on täiesti lahti.



**Ärge kunagi käivitage masinat siseruumides. Heitgaasid sisaldavad süsinikmonoksiidi, mis on väga mürgine gaas.**

## 5.6 OHUTUSKONTROLL

Lumepuhur on varustatud mitme mehaanilise ohutusüsteemiga, mis on ette nähtud operaatori ohutuse tagamiseks seadme kasutamise ajal.

**Pärast seadme käivitamist ja enne kasutamist viige kindlasti läbi allpool kirjeldatud ohutuskontroll.**

Kui lumepuhur ei tööta nii, nagu kirjeldatud, siis **ÄRGE** kasutage seda. Sel juhul pöörduge volitatud töökoja poole, kus lumepuhur remonditakse.

### Tiguajami kontroll

1. Mootor peab olema sisse lülitatud.
2. Vajutage tiguajami hoob alla ja ajam hakkab pöörlema.
3. Vabastage tiguajami hoob ja ajam jääb 5 sekundi jooksul seisma.

### Sõidukontroll

1. Mootor peab olema sisse lülitatud ja käigukang peab olema 1. käigu asendis. Kiiruse valikuhoob peab olema väikesel kiirusel.
2. Vajutage sõiduhuob alla ja lumepuhur hakkab liikuma.
3. Sõiduhuova vabastamisel jääb lumepuhur seisma.

### 5.7 PEATAMINE

1. Vabastage mõlemad sidurikangid. NB! Juhul kui lumepuhur jätkab pöörlemist – vt allpool KONTROLLJUHTMETE REGULEERIMISE peatükki.
2. Eemaldage süütevõti. Ärge keerake võtit!



**Juhul kui masin jäetakse järelevalveta, peatage mootor ja eemaldage süütevõti.**

### 5.8 KÄIVITAMINE

1. Käivitage mootor, nagu on ülalpool kirjeldatud. Laske mootoril enne kasutust paar minutit soojeneda.
2. Seadke renni deflektor.
3. Pöörake suunahooba ja seadke deflektor nii, et lund heidetakse allatuult.
4. Seadke käigukang sobivasse asendisse.

**⚠ Ärge aktiveerige käiguhooba, kui mootor on välja lülitatud. Vastasel juhul kahjustate käigukasti.**

5. Suruge etteande sidurikang (A joonisel 7) alla, et aktiveerida etteanne ja väljalasketiivik.

**⚠ Olge pöörleva etteande suhtes ettevaatlik. Hoidke käed, jalad, juuksed ja lahtised riideesemed masina mis tahes liikuvate osade juurest eemal.**

6. Suruge etteande sidurikang alla (D joonisel 7). Lumepuhur liigub nüüd edasi ja tagasi vastavalt valitud käigule.

### 5.9 JUHTIMISE NÕUANDED

**⚠ Mootori töötamise ajal muutuvad summuti ja seda ümbritsevad osad väga kuumaks. Põletusoht.**

1. Kohandage kiirus vastavalt lumeoludele. Reguleerige kiirust käigukangiga, mitte drosseliga.
2. Lund saab kõige efektiivsemalt puhastada kohe pärast sadu.
3. Heitke lumi võimaluse korral alati tuule suunas.
4. Reguleerige klotsid kruvidega (A joonisel 1), et need sobiksid pinnaseoludega:
  - tasasel pinnal, nt asfaldil, peaksid klotsid olema umbes 3 mm kaapimisterast allpool.
  - Ebataasel pinnal, nt kruusateel, peaksid klotsid olema umbes 30 mm kaapimisterast allpool.

**⚠ Reguleerige klotsid alati nii, et kruus ja kivid ei satuks lumepuhurisse. Tekib tervisekahjustuste oht, kui need suurel kiirusel välja heidetakse.**

Veenduge, et klotsid on mõlemal pool ühtemoodi reguleeritud.

5. Reguleerige kiirust nii, et lund heidetakse ühtlase joana.

**⚠ Kui lumi peaks renni kinni jääma, ärge proovige seda enne eemaldada kui:**

- Mõlemad sidurikangid on vabastatud. Mootor on peatatud.
- Süütevõti on eemaldatud.
- Ärge pange kätt renni või etteande sisse. Kasutage kaasasolevat renni puhastusseadet.

### 5.10 PÄRAST KASUTUST

1. Kontrollige, et masinal ei oleks lahtisi ega vigastatud osi. Vajaduse korral vahetage vigastatud osad.
2. Pingutage lahtised kruvid ja mutrid.
3. Pühkige masinalt kogu lumi ära.
4. Liigutage kõiki juhtimiseadiseid paar korda edasi ja tagasi.
5. Asetage õhuklapp asendisse 

**⚠ Ärge katke masinat kinni, kui mootor ja summuti on veel soojad.**

## 6 HOOLDUS

### 6.1 HOOLDUSGRAAFIK

Hoolduse objekt	Sagedus	Tüüp	Par.
Ohutuse kontroll	Igal käivitamisel		5.6
Mootoriõli vahetus	Pärast 2 töötundi ja seejärel iga 50 h tagant	SAE 5W-30 või 10W-40	6.2
Veorihmad, kontrollida	Pärast 2 töötundi ja seejärel kord aastas		7.5
Etteandevõll, määrada	10 töötundi	Liitiummäär	7.2
Väljalaskerenni tiguülekanne, määrada/kontrollida	10 töötundi	Õli 10W	7.1
Väljalaskerenni pöörav mehhanism, määrada/kontrollida	10 töötundi	Õli 10W	-
Deflektor, määrada	10 töötundi	Õli 10W	-
Trossid, määrada	10 töötundi	Õli 10W	-
Ühendused, määrada	10 töötundi	Õli 10W	3.7
Rehvirõhk, kontrollida	50 töötundi		-
Etteande tiguülekanne, kontrollida	50 töötundi	Talvine tiguülekanndeõli	6.3
Süüteküünal kontrollida/vahetada	100 töötundi	RC124YC	5.6

### 6.2 ÕLIVAHETUS

Vahetage esimest korda õli pärast 2 töötundi ja seejärel pärast iga 25 töötundi või vähemalt kord hooaja jooksul. Vahetage õli, kui mootor on soe.

**⚠ Mootoriõli võib väga kuum olla, kui see tühjendatakse kohe pärast mootori seiskamist. Sellepärast laske enne õli tühjendamist mootoril paar minutit jahtuda.**

1. Kallutage lumepuhurit kergelt paremale nii, et õli tühjenduskork on mootori kõige madalamal asetsev punkt.
2. Kruvige õli tühjenduskork lahti.
3. Laske õlil välja konteinerisse voolata.
4. Kruvige õli tühjenduskork tagasi kinni.
5. Uue õliga täitmine: Vt peatükki ENNE KASUTAMIST oma masinatüübi kohta.  
Õlihulk karteris: 0,8 liitrit

### 6.3 SÜÜTEKÜÜNAL

Vahetage süüteküünal kord aastas või iga saja töötunni järel. Puhastage või vahetage küünal, kui elektroodid on läbi põlenud. Mootoritootja soovitatav: Champion RC12YC. Õige sädevahemik: 0,7-0,8 mm

## 6.4 KARBURAATOR

Karburaator on tehase seadistustega. Reguleerimisvajaduse korral võtke ühendust volitatud teenindusjaamaga.

## 7 MÄÄRIMINE



**Ühtegi hooldust ei tohi teha enne kui:**  
- mootor on seiskunud;  
- süütevõti on eemaldatud;

Juhul kui instruksioonide kohaselt on masinat vaja eestpoolt tõsta ja asetada etteande korpusele, tuleb bensiinipaak tühjendada.



**Tühjendage bensiinipaak väljas, kui mootor on juba külm. Ärge suitsetage. Tühjendage bensiini jaoks mõeldud anumasse.**

### 7.1 VÄLJALASE

Määrige väljalaske äärikut ja suunahoova tiguülekanne iga 5 töötunni järel ja enne pikaajast hoiustamist.

### 7.2 ETTEANDE VÖLL

Määrige etteande võlli määrimispunkte määrdepritsiga iga 10 töötunni järel (joonis 11). Määrige võlli alati, kui tihvte vahetate.

Pikaajase hoiustamise korral eemaldage tihvtid. Määrige määrdepritsiga ja seejärel pöörake etteannet vabalt võllil enne tihvtide vahetamist.

### 7.3 TIGUÜLEKANNE

Tiguülekanne täidetakse tehases spetsiaalse määrdega. Uuesti täitmine pole tavaliselt vajalik.

Eemaldage kord aastas kork ja vaadake, kas tiguülekanne sisaldab määrde (joonis 12).

Lekkimise või paranduste korral tuleb see uuesti määrdega täita. Tiguülekanne võib olla maksimaalselt 92 grammi määrde.

Kasutage Shell Darina 1, Texaco Thermax EP1, Mobiltem 78, Benalene #372 määrde või samaväärset.

### 7.4 KUUSNURKNE VÖLL

Kuusnurkset võlli, ketiratast ja kette pole vaja määrda. Kõik laagrid ja laagriid on püsivalt määritud ja neid ei ole vaja hooldada.

Nende osade määrimise tulemusena võib määre hõõrdrattale ja kettaseade plaadile sattuda, mis omakorda kahjustab kummiga hõõrdratast.

### 7.5 ÜLDTEAVE VEORIHMADE KOHTA

Kontrollige ja reguleerige veorihmu kord hooaja jooksul, vajadusel vahetage. Seda tuleb teha volitatud hoolduskeskuses.

## 8 HOOLDUS JA REMONT



**Ühtegi hooldust ei tohi teha enne kui:**  
- mootor on seiskunud;  
- süütevõti on eemaldatud;

Juhul kui instruksioonide kohaselt on masinat vaja eestpoolt tõsta ja asetada etteande korpusele, tuleb bensiinipaak tühjendada.



**Tühjendage bensiinipaak väljas, kui mootor on juba külm. Ärge suitsetage. Tühjendage bensiini jaoks mõeldud anumasse.**

## 8.1 KAAPIMISTERA REGULEERIMINE

Pärast pikemat kasutatud kaapimistera kulub. Reguleerige kaapimistera (alati koos klotsidega). Kaapimistera on ümberpööratav, nii et seda saab kasutada mõlemalt poolt.

## 8.2 VEORIHMADE REGULEERIMINE

Veorihmasid tuleks esimest korda kontrollida (ja vajadusel reguleerida) pärast 2-4 töötundi ja seejärel iga hooaja keskel. Seejärel tuleks neid kontrollida kaks korda aastas.

Rihmade reguleerimise või vahetamise ajal tuleb reguleerida ka kontrolljuhtmeid (vt allpool).

### 8.2.1 Juhtimise veorihm (A joonisel 17)

Rihmal on vedrukoormusega rihmaratas. Reguleerimine pole vajalik. Vahetage rihm, kui see maha libiseb.

### 8.2.2 Etteande veorihm (B joonisel 17)

1. Eemaldage kruvisid (2) lödvendades rihma kaitsekate (1). Vt joonis 14.
2. Lödvendage pingutusrihmaratas (C) ja liigutage seda umbes 3 mm rihma poole (joonis 17).
3. Pingutage pingutusrihmaratta mutrid.
4. Kontrollige rihma pingulolekut, vajutades etteande sidurikangi alla. Rihma peaks saama sõrmega umbes 12-13 mm lükata erilist jõudu kasutamata (joonis 16).
5. Edasise reguleerimisvajaduse puhul korra eelmainitud protseduuri.
6. Monteerige rihmakaitse tagasi. Vt joonis 14.

## 8.3 RIHMAJUHIKU REGULEERIMINE

1. Eemaldage süüteküünla kaitse.
2. Eemaldage kruvisid (2) lödvendades rihma kaitsekate (1). Vt joonis 14.
3. Aktiveerige etteande sidurikang (A joonisel 7).
4. Kontrollige rihmajuhiku ja rihma vahelist kaugust. Kaugus peaks olema 3 mm. Vt joonis 13.
5. Reguleerimisvajaduse korral lödvendage rihmajuhiku kruvi ja seadke õige kaugus.
6. Keerake kruvi korralikult kinni.
7. Monteerige rihmakaitse tagasi.
8. Paigaldage süüteküünla kaitse.

## 8.4 AJAMITROSSI REGULEERIMINE

Vt joonist 15.

1. Keerake mutter (A) lahti.
2. Tõmmake ratast käsitsi tagasi, kuni lõtku enam ei ole.
3. Keerake mutter (A) kinni.

## 8.5 TIGUAJAMITROSSI REGULEERIMINE

Vt joonist 15.

1. Keerake mutter (B) lahti.
2. Keerake keermestatud osa (C) muhvi (D), kuni lõtku enam ei ole.
3. Keerake mutter (B) kinni.

## 8.6 TIHVTIDE VAHETAMINE

Etteanne on kinnitatud võlli külge spetsiaalsete tihvtidega (S joonisel 11), mis on määratud katki minema, kui miski peaks etteande korpusesse kinni jääma.



**Kasutage alati originaalosi. Muud tüüpi tihvtid võivad masinat tõsiselt kahjustada.**

1. Peatage mootor.
2. Eemaldage süüteküünlalt käivitusjuhe.
3. Veenduge, et kõik pöörlevad osad on seiskunud.
4. Eemaldage etteandesse kinnitunud objekt.
5. Määrige etteande võlli (vt ülalpool).
6. Joondage võlli ja etteande avad.
7. Eemaldage vigased poldiosad.
8. Paigaldage uus originaalpolt. Kui poldi juurde kuulub ka vaheseib, siis paigutage see tiguajami võlli suuremasse avasse.

## 8.7 ESITULE PIRN



**Kasutada võib ainult 27 W originaalvaruosa pirni. Suurema võimsusega pirnid võivad esituld kahjustada.**

Esitule pirn paigaldatakse bajonettsookliga esitule sisse. Vt joonis 6. Pirni vahetamiseks toimige järgnevalt:

1. Keerake pirni umbes 30° päripäeva ja tõmmake välja.
2. Vabastage mõlemal pool pirni olevad plastiklukud ja eemaldage pirni kaabelühendus.
3. Paigaldage uus pirn vastupidises järjekorras.

## 9 HOIUSTAMINE



**Ärge hoiustage lumepuhurit bensiini täis paagiga halva ventilatsiooniga piiratud alal. Bensiiniaurud võivad reageerida lahtise tule, sädemete, sigaretitulega jne.**

Juhul kui lumepuhurit hoiustatakse kauem kui 30 päeva, tuleb tarvitusele võtta järgmised meetmed:

1. Tühjendage bensiinipaak.
2. Käivitage mootor ja laske sel töötada, kuni mootor seiskub kütuse lõppemise tõttu.



**Tühjendage väljas bensiinipaak, kui mootor on juba külm. Ärge suitsetage. Tühjendage bensiini jaoks mõeldud anumasse.**

3. Vahetage mootoriõli, kui seda pole 3 kuud tehtud.
4. Eemaldage süüteküünal ja tühjendage avasse natuke mootoriõli (umbes 30 ml). Vändake mootorit paar korda. Kravige süüteküünal tagasi.
5. Puhastage terve lumepuhur põhjalikult.
6. Määrige kõik osad nii, nagu on kirjas ülalpool MÄÄRIMISE peatükis.
7. Kontrollige, et lumepuhuril ei oleks kahjustusi. Vajaduse korral parandage.
8. Korrigeerige kõik värvikahjustused.
9. Kindlustage metallipinnad roostetuse vastu.
10. Võimaluse korral hoiustage lumepuhurit siseruumides.

## 10 KUI MIDAGI LÄHEB KATKI

Remondi- ja garantiiteenuseid teostavad volitatud teenindusjaamad. Kasutage alati originaalosi.

Kas teostate lihtsamad parandused ise? Kasutage alati originaalosi. Need sobivad ideaalselt ja lihtsustavad oluliselt tööd.

Varuosad on saadaval teie edasimüüja juures ning teenindusjaamas.

Varuosade tellimisel: täpsustage mudel, ostuaasta, mootori mudel ja tüübi number.

## 11 OSTUTINGIMUSED

Tootmis- ja materjalavigadele kehtib täielik garantiid.

Kasutaja peab täpselt järgima kõiki juurdelisatud dokumentides esitatud juhiseid.

### Garantiiaeg

Tarbijatele: üks aasta alates ostukuupäevast.

Kaubanduslikel eesmärkidel kasutamiseks: kolm kuud alates ostukuupäevast.

### Erandid

Garantiid ei laiene kahjustele, mille põhjustas:

- kasutajapoolne hoolimatus tutvuda lisatud dokumentidega;
- lohakus;
- ebaõige või lubamatu kasutamine või komplekteerimine;
- mitteoriginaalosalade kasutamine;
- lisade kasutamine, mis ei ole STIGA poolt tarnitud ega tunnustatud.

Samuti ei kuulu garantiid alla:

- kuluvad osad, nt rihmajamid, etteanded, esituled, rattad, tihvtid ja juhtmed;
- tavapärase kulumine;
- mootorid. Nendele kehtib mootoritootja garantiid, millel on eraldi tingimused.

Ostja õigusi reguleerivad iga maa siseriiklikud seadused. Käesolev garantiid ei piira ostja ülalnimetatud seadustest tulenevaid õigusi.

## 1 SIMBOLIAI

Ant mašinos būna pavaizduoti šie simboliai. Jų paskirtis – priminti jums apie reikiamą atsargumą ir dėmesį, naudojantis mašina.

Šie simboliai reiškia:



Dėmesio!



Prieš pradėdami dirbti su mašina, perskaitykite naudotojo vadovą.



Pavojinga – besisukantis sraigtas. Nekiškite rankų prie išmetimo vamzdžio.



Pavojinga – besisukantis ventiliatorius.



Rankas ir kojas laikykite atokiai nuo besisukančių dalių.



Pašalinių asmenų paprašykite laikytis saugiu atstumu nuo mašinos.



Niekada nenukreipkite išmetimo vamzdžio į netoliese stovinčius žmones.



Prieš pradėdami dirbti mašina, ištraukite iš jos uždegimo raktą.



Nudegimų pavojus.



Naudokite klausos apsaugos priemonę.



Toksiškų garų susidarymo pavojus.



Gaisro pavojus.

## 2 SAUGOS INSTRUKCIJOS

### 2.1 BENDRAS APRAŠAS

- Prašom atidžiai perskaityti šias instrukcijas. Išsiaiškinkite, kaip naudotis visais valdymo prietaisais ir tinkamai dirbti su mašina.
- Niekada neleiskite naudoti sniego valytuvu vaikams ar asmenims, nesusipažinusiems su šiomis instrukcijomis. Vietos valdžia gali taikyti tam tikrus apribojimus dėl vairuotojo amžiaus.
- Niekada nedirbkite su mašina, jei šalia yra kitų asmenų, ypač vaikų, taip pat gyvūnų.
- Atminkite: už nelaimingus atsitikimus, per kuriuos nukenčia žmonės ar sugadinama jų nuosavybė, atsako vairuotojas.
- Atbuline eiga važiuokite atsargiai, kad neužkliūtumėte ir neapvirstumėte.
- Niekada nesinaudokite sniego valytuvu būdami apsaigė nuo alkoholio ar vaistų, taip pat jei esate pavargę ar sergate.

### 2.2 PRIEŠ PRADĖDAMI DARBA

- Patikrinkite plotą, kurį ketinate valyti, ir pašalinkite iš jo nepritvirtintus ar pašalinius daiktus.
- Prieš užvesdami variklį, išjunkite visus valdymo prietaisus.

- Niekada nedirbkite su sniego valytuvu, jei nesate tinkamai apsirėnę. Avėkite avalynę, kurios padai mažiau slysta slidžiu paviršiumi.
- Dėmesio! Benzinas labai lengvai užsiliepsnoja.
  - a. Benzina visada laikykite talpose, pagamintose specialiai šiam tikslui.
  - b. Benzina pilkite tiktai lauke, pildami benzina niekada nerūkykite.
  - c. Benzino įpilkite prieš užvesdami variklį. Kai variklis veikia ar tebėra karštas, negalima atsukti bako dangtelio ar pilti benzino.
  - d. Sandariai užsukite bako dangtelį ir nušluostykite išsilaisčiusį benzina.
- Sureguliuokite sraigto gaubto aukštį, kad gaubtas būtų pakilęs virš takų su žvyro danga.
- Niekada, kokios bebūtų aplinkybės, neatlikite reguliavimo operacijų varikliui veikiant (jeigu instrukcijose nenurodyta kitaip).
- Prieš pradėdami naudotis sniego valytuvu, palaukite, kol jo temperatūra susilygins su lauko temperatūra.
- Dirbdami su sniego valytuvu, atlikdami jo techninę priežiūrą ar remontą, visada užsidėkite apsauginius akinius arba antveidį.

### 2.3 EKSPLOATACIJA

- Rankas ir kojas laikykite atokiai nuo besisukančių dalių. Stenkitės neprisiliesti prie išmetimo vamzdžio angos.
- Sniego valytuvus visada turi būti naudojamas tik sniegui valyti
- Būkite atsargūs, kai važiuojate ar kertate žvyru išpildus takus, šaligatvius bei kelius. Saugokitės nematomų pavojų ir kitų transporto priemonių.
- Niekada nenukreipkite išmetimo vamzdžio į kelią ar juo važiuojančias transporto priemones.
- Jei sniego valytuvus atsitrenkė į kokį nors pašalinį daiktą, išjunkite variklį, atjunkite uždegimo žvakės laidą ir atidžiai apžiūrėkite, ar mašina neapgadinta. Prieš toliau naudodamiesi mašina, pašalinkite gedimą.
- Jei užvedama mašina neįprastai vibruoja, išjunkite variklį ir išsiaiškinkite vibracijos priežastį. Vibracija dažniausiai būna kokio nors gedimo požymis.
- Išjunkite variklį ir atjunkite uždegimo žvakės laidą:
  - a. Jeigu mašina krypsta į šoną nuo važiavimo linijos.
  - b. Jeigu sraigto gaubtas arba išmetimo vamzdis yra užsikimšęs ir jį reikia išvalyti.
  - c. Prieš pradėdami remonto arba reguliavimo operacijas.
- Prieš pradėdami valyti, taisyti arba tikrinti mašiną, visada patikrinkite, ar besisukančios dalys nebesisuka ir visi valdymo prietaisai išjungti.
- Prieš palikdami mašiną be priežiūros, išjunkite visus valdymo prietaisus, įjunkite neutralią pavarą, išjunkite variklį ir ištraukite uždegimo raktelį.
- Niekada neužvedinėkite variklio patalpoje, išskyrus atvejus, kai jį padedate į saugojimo vietą arba paimate iš jos. Tokiu atveju saugojimo patalpos durys turi būti atidarytos. Išmetamosios dujos yra nuodingos.
- Niekada nevažiuokite skersai šlaito. Važiuokite iš viršaus į apačią ir iš apačios į viršų. Keisdami važiavimo kryptį ant šlaito, būkite itin atsargūs. Stenkitės nevažiuoti stačiais šlaitais.
- Niekada nedirbkite su mašina, jei jos apsauga nepakankama arba nesumontuoti apsauginiai įtaisai.

- Esami apsauginiai įtaisai neturi būti atjungti arba išjungti.
- Nekeiskite variklio regulatoriaus nustatymo ir niekada neįsukite variklio. Sužeidimo galimybė padidėja, kai variklis veikia aukštu sūkių dažniu.
- Niekada nenaudokite sniego valytuvo šalia aptvertų vietų, automobilių, langų, šlaitų ir kt., tinkamai nesureguliuavę išmetimo vamzdžio kreiptuvo.
- Į valomas vietas niekada neleiskite vaikų. Pasirūpinkite, kad kitas suaugęs asmuo prižiūrėtų vaikus.
- Neperkraukite mašinos važiuodami per greitai.
- Atbuline eiga važiuokite atsargiai. Prieš pradėdami važiuoti atbuline eiga ir važiuodami, pažiūrėkite, ar už jūsų nugaros nėra jokių kliūčių.
- Niekada nenukreipkite išmetimo vamzdžio į netoliese stovinčius žmones. Niekam neleiskite stovėti priešais mašiną.
- Atjunkite sraigta, kai sniego valytuvu ketinate važiuoti į kitą vietą arba kai jis nenaudojamas. Važiuodami į kitą vietą, nevažiuokite slidžiais paviršiais per dideliu greičiu.
- Naudokite tik tuos priedus, kuriuos leidžia naudoti mašinos gamintojas.
- Niekada nevažiuokite sniego valytuvu, kai blogas matomumas ar nepakankamas apšvietimas.
- Visada išlaikykite pusiausvyrą ir tvirtai suimkite rankeną.
- Nelieskite variklio sudedamųjų dalių, kadangi, varikliui veikiant, jos būna karštos. Nudegimų pavojus.

## 2.4 TECHNINĖ PRIEŽIŪRA IR LAIKYMO SĄLYGOS

- Užveržkite visas veržles ir varžtus, kad mašinos darbinė būklė būtų saugi. Reguliariai tikrinkite nukerpamuosius varžtus.
- Visuomet naudokite originalias atsargines dalis. Naudojant neoriginalias atsargines dalis, net jei jos į mašiną tinka, rizikuojama susižeisti.
- Mašinos, kurios bake yra benzino, niekada nelaikykite pastatuose, kur benzino garai gali užsiliepsnoti nuo atviros ugnies ar kibirkščių.
- Prieš palikdami mašiną saugojimo patalpoje, palaukite, kol variklis ataus.
- Prieš ilgalaikį saugojimą, instrukcijoje paskaitykite rekomendacijas.
- Pakeiskite apgadintus išpėjamuosius ir nurodomuosius lipdukus.
- Baigę naudotis mašina, variklį palikite įjungtą, neatjungę sraigto. Tai neleis sraigtui užšalti.

## 3 MONTAVIMAS

Pastaba: nuorodos „kairė pusė“ ir „dešinė pusė“ reiškia atitinkamas puses, žiūrint iš vairuotojo padėties už sniego valytuvo.

### 3.1 TURINYS – IŠORINĖ PAKUOTĖ

Pakuotėje yra:

- Vienas sniego valytuvus
- Vienas išmetimo vamzdis
- Vienas instrukcijų rinkinys
- Vienas montavimo reikmenų rinkinys

Be to, patiekama:

- Įrankis išmetimo vamzdžiui valyti (F 7 pav.)
- Papildomi atsarginiai nukerpamieji varžtai

### 3.2 IŠPAKAVIMAS

1. Iš dėžės išimkite visas palaidas dalis.
2. Prapjaukite keturis dėžės kampus ir nulenkite šonines sienes.
3. Atsukite varžtus (B), kuriais šliūžės pritvirtintos prie dugno. Žr. 1 pav. (tikrai kai kurių modelių).
4. Sniego valytuvą nutempkite nuo dėžės.
5. Perkirpkite plastikinę juosteles, kuria valdymo prietaiso laidai pritvirtinti prie rankenos apačios.

### 3.3 RANKENA, 2 PAV.

1. Atlaisvinkite, bet neišimkite tvirtinamųjų veržlių, esančių viršutinėse angose.
2. Atlenkite viršutinę rankenos dalį. PASTABA! Lenkite atsargiai, kad nesuspaustumėte valdymo prietaiso laidų.
3. Įkiškite varžtus į apatines angas iš išorės ir sujunkite naudodami šias dalis:  
A Varžtai  
D Fiksavimo veržlė
4. Užveržkite visas keturias veržles.

### 3.4 Sniego išmetimo vamzdis, ŽR. 3 PAV.

1. Uždėkite vamzdį virš ašelių ant vamzdžio žiedo.
2. Įkiškite varžtus (H) iš vidaus. Uždėkite ir priveržkite tik dvi vežles (E ir I). Veržlės (F) kol kas neprisukite.
3. Uždėkite spaustuvą (G) ant išmetimo vamzdžio kreiptuvo vielos ir įstatykite mazgą ant užpakalinio varžto (H). Uždėkite ir užveržkite veržlę (F).
4. Pasukite išmetimo vamzdį iki galo į kairę ir dešinę bei patikrinkite, ar viela kabo normaliai, neįprastai neįsitempdama. Jei reikia, pareguliuokite spaustuvą (G).
5. Patikrinkite / priveržkite visus jungės varžtus ir veržles

### 3.5 PAVARŲ SVIRTIS, 4 PAV.



**Niekada nesuaktyvinkite pavarų perjungimo svirties tuo metu, kai variklis neveikia. Bus sugadinta pavarų dėžė.**

Pavarų svirtį pastumkite į tinkamą padėtį, kad galėtumėte lengviau įstatyti rutulinį lankstą (L) į svirties angą (M). Pridėkite poveržlę ir ją priveržkite patiekta veržle.

### 3.6 VALDYMO PRIETAISO LAIDŲ TIKRINIMAS

Prieš naudojant sniego valytuvą pirmą kartą, gali pririekti sureguliuoti valdymo prietaiso laidus.

Žr. toliau esantį skirsnį „VALDYMO PRIETAISO LAIDŲ REGULIAVIMAS“.

### 3.7 ORO SLĖGIS PADANGOSE

Patikrinkite oro slėgį padangose. Tinkamas oro slėgis: 1,0–1,2 bar.

## 4 VALDYMO PRIETAISAI

Žr. 7–13 pav.

### 4.1 ORO SKLENDĖ (L)

Naudojama užvedant šaltą variklį:



1. Oro sklendė atidaryta



2. Oro sklendė uždaryta (užvedant šaltą variklį)

**4.2 PRIPILDYMO POMPA (M)**

Spaudant guminę pripildymo pompą, degalų srovė trykšta į karbiuratoriaus išsiurbimo vamzdį, tad palengvėja šalto variklio užvedimas.

**4.3 UŽDEGIMO RAKTELIS (K)**

Jis turi būti visiškai įkištas, antraip variklis neužsives. Raktelio nesukite!



1. Raktelis visiškai įkištas – variklį galima užvesti.
2. Raktelis ištrauktas – variklio neįmanoma užvesti.

**4.4 UŽVEDIMO RANKENA (H)**

Rankinis užvedimo įtaisas su lyneliu, kuris automatiškai susivynioja

**4.5 ALYVOS MATUOKLĖ (R)**

Alyvai pilti ir alyvos lygiui variklyje tikrinti. Ant alyvos matuoklės yra dvi lygio žymos: FULL („pilnas“) = maksimalus alyvos lygis ADD („ipilti“) = minimalus alyvos lygis

**4.6 PYLIMO ANGOS DANGTELIS (Q)**

a. Benzinu pilti.

**4.7 ALYVOS IŠLEIDIMO ANGOS KAMŠTIS (P)**

Senai variklinei alyvai išleisti keičiant alyvą.

**4.8 UŽVEDIMO MYGTUKAS – ELEKTRINIS UŽVEDIMAS (N)**

Įjungia elektrinį paleidimo variklį.

**4.9 ELEKTROS KABELIS – ELEKTRINIS UŽVEDIMAS (O)**

Tiekia elektros energiją į paleidimo variklį. Kabelįjunkite į 220/230 voltų įžemintą elektros maitinimo tinklo lizdą per įžemintą ilginamąjį laidą. Patartina naudoti įžeminimo jungtuvą.

**4.10 PAVARŲ SVIRTIS (B)**

**Niekada nesuaktyvinkite pavarų perjungimo svirties tuo metu, kai variklis neveikia. Bus sugadinta pavarų dėžė.**

Mašinos greitis reguliuojamas – yra 6 tiesioginės ir 2 atbulinės pavaros.

**4.11 PAVAROS SANKABOS SVIRTIS (D)**

Ratai pradeda sukis, įjungus pavarą ir šią svirtį pastūmus rankenos link.

Sumontuota kairėje rankenos pusėje.

**4.12 SRAIGTO SANKABOS SVIRTIS (A)**

Sujungia sraigą ir ventilatorių, šią svirtį paspaudus žemyn rankenos link.

Sumontuota dešinėje rankenos pusėje.

**4.13 VIENA RANKA VALDOMA SVIRTIS**

Mašinoje įtaisyta viena ranka valdoma svirtis – tai reiškia, kad varymo sankabos svirtimi galima užfiksuoti sraigtinės sankabos svirtį suaktyvintoje padėtyje. Tai daroma taip:

1. Įjunkite variklį.
2. Nuleiskite sraigtinės sankabos svirtį ir varymo sankabos svirtį.
3. Patraukite ranką nuo sraigtinės sankabos svirties – ji liks suaktyvinta.

**4.14 SVIRTIS, IŠMETIMO VAMZDŽIO KREIPTUVAS (E)**

Svirtis skydelyje išmetimo vamzdžio kreiptuvui reguliuoti (9)



1. Svirtis į priekį – išmetimo nuotolis didesnis.



2. Svirtis atgal – išmetimo nuotolis trumpesnis.

**4.15 REGULIAVIMO JUNGIKLIS (24)**

Keičia sniego išmetimo kryptį.



Į kairę – išmetimo vamzdis pasisuka į kairę

dešinę – išmetimo vamzdis pasisuka į dešinę

**4.16 ŠLIŪŽĖS (G)**

Naudojamos sraigto gaubto pakilimo virš žemės paviršiaus aukščiui nustatyti.

**4.17 ĮRANKIS IŠMETIMO VAMZDŽIUI VALYTI (F)**

Įrankis išmetimo vamzdžiui valyti yra laikiklyje ant sraigto gaubto. Šį įrankį išmetimo vamzdžiui valyti būtina naudokite visada, kai valote išmetimo vamzdį ir sraigą.



**Prieš valydami išmetimo vamzdį, visada išjunkite variklį.**



**Niekada nevalykite sniego išmetimo vamzdžio ranka. Rimto susižalojimo pavojus.**



**Naudokite patiektą įrankį išmetimo vamzdžiui valyti.**

**4.18 PAVAROS ATLEIDIMO SVIRTYS (22, 25)**

Siekiant palengvinti sukimą į kairę / dešinę, atitinkamo rato pavara gali būti laikinai atjungta šiuo būdu:

- Patraukite svirtį (24) kairiuoju smiliumi ir mašina suksis į kairę.
- Patraukite svirtį (22) dešiniuoju smiliumi ir mašina suksis į dešinę.

**5 SNIEGO VALYTUVO NAUDOJIMAS****5.1 BENDRAS APRAŠAS**

Niekada neužveskite variklio, kol atliksite visas operacijas, aprašytas ankstesniame skyriuje „MONTAVIMAS“.



**Niekada nenaudokite sniego valytuvo, pirma neperskaitę ir neįsidėmėję šių instrukcijų bei visų įspėjamųjų ir nurodomųjų lipdukų, priklijuotų prie mašinos.**

 **Dirbdami su sniego valytuvu, atlikdami jo techninę priežiūrą ar remontą, visada užsidėkite apsauginius akinius arba antveidį.**

## 5.2 PRIEŠ UŽVEDANT MAŠINĄ

Sniego valytuvą pristatomas be alyvos variklyje. Prieš naudodami sniego valytuvą, į variklį įpilkite alyvos.

 **Neužveskite variklio, kol į jį nepripylėte alyvos. Galite rimtai sugadinti variklį, jei jį užvesite be alyvos.**

1. Mašiną pastatykite ant lygaus pagrindo.
2. Ištraukite alyvos matuoklį (6) ir pagal ją patikrinkite alyvos lygį. Žr. 10 pav.
3. Alyvos lygis turi būti tarp žymų „ADD“ („ĮPILTI“) ir „FULL“ („PILNAS“). Žr. 10 pav.
4. Jeigu reikia, alyvos įpilkite iki žymos „FULL“ („PILNAS“). Žr. 10 pav.
5. Naudokite geros kokybės alyvą, paženkliną API žymeniu SF, SG arba SH. Naudokite alyvą SAE 5W30. Esant žemesnei nei -18°C temperatūrai, naudokite alyvą SAE 10W30. Nenaudokite SAE 10W40.

## 5.3 PRIPILDYKITE BENZINO BAKĄ

Visada naudokite bešvinį benzina. Negalima naudoti maišyto su alyva benzino, naudojamo dvitaktčiuose varikliuose.

**PASTABA!** Nepamirškite, jog įprastinis bešvinis benzinas yra gendantis produktas; nepirkite benzino daugiau, nei galite suvartoti per trisdešimt dienų.

Galima naudoti mažai kenksmingą aplinkai benzina, t. y. alkilato benzina. Šio tipo benzinas dėl savo sudėties yra mažiau kenksmingas žmonėms ir gamtai.

 **Benzinas labai lengvai užsiliepsnoja. Degalus visada laikykite talpose, pagamintose specialiai šiam tikslui.**

 **Benzina laikykite vėsioje, gerai vėdinamoje vietoje – ne namuose. Benzina laikykite vaikams neprieinamoje vietoje.**

 **Benzina pilkite tiktai lauke, pildami benzina niekada nerūkykite. Įpilkite degalų prieš užveddami variklį. Kai variklis veikia ar tebėra karštas, negalima atsukti bako dangtelio ar pilti benzino.**

Nepripilkite benzino bako iki pat viršaus. Pripylę benzino, sandariai užsukite bako dangtelį ir nušluostykite išsilaisčiusią benzina.



## 5.4 VARIKLIO UŽVEDIMAS (BE ELEKTRINIO UŽVEDIMO)

1. Patikrinkite, ar pavaros ir sraigto sankabų svirtys išjungtos. Žr. 7 pav.
2. Įkiškite uždegimo raktelį. Patikrinkite, ar jis spragtelėjo ir užsifiksavo. Raktelio nesukite!
3. Oro sklendę pasukite į padėtį . Pastaba: šiltam varikliui oro sklendės nereikia (pav).
4. 2–3 kartus paspauskite guminę pripildymo pompą (M, 8 pav.). Kai spaudžiate pripildymo pompos mygtuką, būtina uždenkite skylę. Pastaba: šios funkcijos nenaudokite, kai variklis šiltas.
5. Traukite starterio lynelį, kol pajusite pasipriešinimą. Variklį užveskite staigiu trūktelėjimu.

6. Kai variklis užsives, oro sklendę sukite prieš laikrodžio rodyklę, kol sklendė visiškai atsidarys.

 **Niekada neužvedinėkite mašinos patalpose. Išmetamosiose dujose yra anglies monoksido – labai nuodingų dujų.**

## 5.5 VARIKLIO UŽVEDIMAS (SU ELEKTRINIŲ UŽVEDIMU)

1. Jungiamąjį kabelį sujunkite su įžemintu ilginamuoju laidu. Paskui ilginamąjį laidą įjunkite į 220/230 voltų įžemintą elektros maitinimo tinklo lizdą.
2. Patikrinkite, ar pavaros ir sraigto sankabų svirtys išjungtos. Žr. 7 pav.
3. Įkiškite uždegimo raktelį. Patikrinkite, ar jis spragtelėjo ir užsifiksavo. Raktelio nesukite!
4. Oro sklendę pasukite į padėtį . Pastaba: šiltam varikliui oro sklendės nereikia (pav).
5. 2–3 kartus paspauskite guminę pripildymo pompą (M, 8 pav.). Kai spaudžiate pripildymo pompos mygtuką, būtina uždenkite skylę. Pastaba: šios funkcijos nenaudokite, kai variklis šiltas.
6. Variklio užvedimas:
  - a. Paspauskite užvedimo mygtuką ir įjunkite paleidimo variklį.
  - b. Kai variklis užsives, atleiskite užvedimo mygtuką ir atidarykite oro sklendę, lėtai sukdami oro sklendės svirtį prieš laikrodžio rodyklę į padėtį .
  - c. Jeigu variklis stringa, nedelsdami uždarykite oro sklendę ir palaiapsniui vėl ją atidarykite.
  - d. Pirma ištraukite ilginamąjį laidą iš elektros maitinimo tinklo lizdo. Paskui ilginamąjį laidą atjunkite nuo variklio. Pastaba: elektriniame paleidimo variklyje įtaisyta apsaugos nuo perkrovos relė. Perkaitęs variklis išsijungia automatiškai. Jis neužsives, kol neatauš, o tai trunka maždaug 5–10 minučių.
7. Kai variklis užsives, oro sklendę sukite prieš laikrodžio rodyklę, kol sklendė visiškai atsidarys.

 **Niekada neužvedinėkite mašinos patalpose. Išmetamosiose dujose yra anglies monoksido – labai nuodingų dujų.**

## 5.6 SAUGUMO IŠBANDYMAS

Šiame agregate yra kelios mechaninės saugos sistemos, skirtos apsaugoti įrenginio operatorių.

**Paleidus ir prieš naudojant** agregatą, būtina atlikti žemiau aprašytą saugumo išbandymą.

Jei įrenginys neveikia kaip aprašyta, jo **NEEKSPLOATUOKITE**. Tokiu atveju kreipkitės į igalioias dirbtuves dėl remonto.

### Sraigto išbandymas

1. Variklis turi veikti.
2. Nuspaudus sraigto svirtį sraigtas turi sukintis.
3. Atleidus sraigto svirtį sraigtas turi sustoti per 5 sekundes.

### Pavaros išbandymas

1. Variklis turi veikti ir pavaros svirtis turi būti nustatyta ties 1-a pavara arba greičio svirtis nustatyta ties mažu greičiu.
2. Nuspaudus pavaros svirtį agregatas turi pajudėti.
3. Atleidus pavaros svirtį agregatas turi sustoti.



### 5.7 IŠJUNGIMAS

1. Atleiskite abiejų sankabų svirtis. Pastaba: jeigu sniego valytuvo sraigtas tebesisuka, žr. toliau išdėstytą skyrių „VALDYMO PRIETAISO LAIDŲ REGULIAVIMAS“.
2. Ištraukite uždegimo raktelį. Raktelio nesukite!



**Jeigu mašiną paliekate be priežiūros, išjunkite variklį ir ištraukite uždegimo raktelį.**

### 5.8 DARBO PRADŽIA

1. Užveskite variklį, kaip jau buvo rašyta paaiškinta anksčiau. Prieš pradėdami dirbti, leiskite varikliui veikti keletą minučių, kad jis iššiltų.
2. Nustatykite išmetimo vamzdžio kreiptuvą.
3. Pasukite reguliavimo svirtį ir nustatykite kreiptuvą taip, kad sniegas būtų išmetamas pavėjui.
4. Pavarų svirtį perjunkite į reikiamą padėtį.



**Pavarų svirties negalima perjunginėti, jei nuspausta pavaros sankabos svirtis.**

5. Nuspauskite sraigto sankabos svirtį (A, 7pav.), kad išjungtų sraigtas ir išmetimo ventilatorius.



**Niekada nesuaktyvinkite pavarų perjungimo svirties tuo metu, kai variklis neveikia. Bus sugadinta pavarų dėžė.**

6. Nuspauskite sraigto sankabos svirtį (D, 7 pav.). Sniego valytuvą dabar judės į priekį arba atgal, priklausomai nuo įjungtos pavaros.

### 5.9 PATARIMAI DĖL VAŽIAVIMO



**Varikliui veikiant, duslintuvą ir aplinkinės dalys labai įkaista. Nudėgimų pavojus.**

1. Greitį visada parinkite atsižvelgdami į sniego sąlygas. Greitį reguliuokite pavarų svirtimi, o ne droseline sklende.
2. Sniegą lengviausia valyti vos jam iškritus.
3. Sniegą visada išmeskite pavėjui, jeigu tai įmanoma.
4. Sraigtais (A, 1 pav.) sureguliuokite šliūžes, atsižvelgdami į žemės paviršiaus sąlygas:
  - Važiuojant glotnia danga, pvz., asfaltu, šliūžės turi būti apytiksliai 3 mm žemiau grandyklės.
  - Važiuojant nelygia danga, pvz., žvyru išpildais takais, šliūžės turi būti apytiksliai 30 mm žemiau grandyklės.



**Šliūžes visada sureguliuokite taip, kad sniego valytuvą neužgriebtų žvyro ir akmenų. Jeigu jie bus išsviesti dideliu greičiu, kyla sužalojimo pavojus.**

Šliūžes sureguliuokite vienodai abiejose pusėse.

5. Parinkite tokį greitį, kad sniegas būtų išmetamas tolygia srove.



**Jeigu sniegas užkimšo išmetimo vamzdį, prieš bandydami pašalinti sniegą būtina:**

- Atleiskite abiejų sankabų svirtis. Išjunkite variklį.
- Ištraukite uždegimo raktelį.
- Nekiškite rankos į išmetimo vamzdį arba sraigta.

**Naudokite patiektą įrankį išmetimo vamzdžiui valyti.**

### 5.10 PO NAUDOJIMO

1. Patikrinkite, ar nėra atsilaisvinusių arba sugedusių dalių. Jeigu reikia, sugedusias dalis pakeiskite.

2. Užveržkite atsilaisvinusius varžtus ir veržles.
3. Šepečiu nuo mašinos nuvalykite visą sniegą.
4. Keletą kartų pirmyn atgal perjunkite visus valdymo prietaisus.
5. Oro sklendž perjunkite į padėtį



**Neuždenkite mašinos, kol variklis ir duslintuvą tebėra šilti.**

## 6 TECHNINĖ PRIEŽIŪRA

### 6.1 TECHNINĖS PRIEŽIŪROS GRAFIKAS

Techninės priežiūros operacija	Dažnis	Tipas	Par.
Saugos testas	Kas kartą pradėjus		5.6
Variklinės alyvos keitimas	Po 2 valandų, paskui – kas 50 valandų.	SAE 5W30 – 10W40	6.2
Pavarų diržai, tikrinimas	Po 2 valandų, paskui – kasmet.		7.5
Sraigto velenas, sutepkite	10 valandų	Ličio tepalas	7.2
Išmetamojo vamzdžio sliekinė pavana, sutepkite / patikrinkite	10 valandų	Alyva 10W	7.1
Išmetamojo vamzdžio sukimo mechanizmas, sutepkite / patikrinkite	10 valandų	Alyva 10 W	-
Deflektorius, sutepkite	10 valandų	Alyva 10 W	-
Laidai, sutepkite	10 valandų	Alyva 10 W	-
Svirtiniai mechanizmai, sutepkite	10 valandų	Alyva 10 W	3.7
Oro slėgis padangose, patikrinkite	50 valandų		-
Sraigto sliekinė pavana, patikrinkite	50 valandų	Žieminė sliekinės pavaros alyva	6.3
Uždegimo žvakė, tikrinimas / keitimas	100 valandų	RC124YC	5.6

### 6.2 ALYVOS KEITIMAS

Pirmą kartą pakeiskite alyvą po 2 darbo valandų, o vėliau – kas 25 darbo valandų arba vieną kartą per sezoną. Alyvą keiskite tada, kai variklis šiltas.



**Variklinė alyva gali būti labai karšta, jei ją išleidžiate iškart, kai tik išjungėte variklį. Taigi palaukite keletą minučių, kol variklis atšąs, tada išleiskite alyvą.**

1. Sniego valytuvą truputį pakreipkite į dešinę, kad alyvos išleidimo angos kamštis būtų žemiausiame variklio taške.

- Išsukite alyvos išleidimo angos kamštį.
- Alyvą išleiskite į koki nors indą.
- Vėl įsukite alyvos išleidimo angos kamštį.
- Įpilkite šviežios alyvos: alyvos rūšis nurodyta ankstesniame skyriuje „PRIEŠ UŽVEDANT MAŠINĄ“. Alyvos kiekis karteryje: 0,8 litro.

### 6.3 UŽDEGIMO ŽVAKĖ

Uždegimo žvakę tikrinkite kartą per metus arba kas šimtą darbo valandų.

Jeigu elektrodai apdege, žvakę nuvalykite arba pakeiskite. Variklio gamintojas rekomenduoja: „Champion RC12YC“. Tinkamas uždegimo žvakės elektrodų tarpas: 0,7–0,8 mm

### 6.4 KARBIURATORIUS

Karbiuratorius nustatomas gamykloje. Jeigu reikia jį sureguliuoti, kreipkitės į įgaliotąsias techninės priežiūros dirbtuves.

## 7 TEPIMAS



**Jokių techninės priežiūros darbų negalima atlikinėti, kol: Sustos variklis. Bus ištrauktas uždegimo raktelis.**

Jeigu instrukcijose nurodyta, kad mašinos priekį reikia pakelti ir atremti į sraigto gaubtą, tada iš benzino bako reikia išleisti benzina.



**Benzino baką ištuštinkite lauke, kai variklis šaltas. Nerūkykite. Benzina išleiskite į tam skirtą indą.**

### 7.1 IŠMETIMO VAMZDIS

Išmetimo vamzdžio jungę ir reguliavimo svirties sliekinę pavarą sutepkite kas 5 darbo valandas arba prieš pastatydami mašiną ilgesniam laikui.

### 7.2 SRAIGTO VELENAS

Sraigto veleno tepimo įmovas sutepkite tepamuoju švirškštu kas 10 darbo valandų (11 pav.). Veleną visada sutepkite, kai keičiate nukerpamuosius varžtus.

Šiuos varžtus išsukite, kai mašina nebus naudojama ilgą laiką. Sutepkite tepamuoju švirškštu, paskui sraigatą laisvai pasukite ant veleno ir vėl įsukite varžtus.

### 7.3 SLIEKINĖ PAVARA

Sliekinė pavara gamykloje pripildoma specialaus tepalo. Pildyti papildomai dažniausiai nereikia.

Kartą per metus atsukite kamštį ir patikrinkite, ar sliekinėje pavaroje yra tepalo (12 pav.).

Jeigu tepalas išteka iš sliekinės pavaros arba ji buvo suremontuota, ją reikia vėl pripildyti tepalo. Sliekinėje pavaroje telpa ne daugiau kaip 92 gramai tepalo.

Naudokite „Shell Darina 1“, „Texaco Thermax EP1“, „Mobiltem 78“, „Benalene #372“ arba analogišką tepalą.

### 7.4 ŠEŠIABRIAUNIS VELENAS

Šešiabriaunio veleno, grandinės žvaigždutės ir grandinių tepti nereikia. Visi guoliai ir įvorės yra sutepti visam laikui, šioms dalims techninė priežiūra nereikalinga.

Sutepus šias dalis, tepalo pateks ant frikcinio rato ir diskinės pavaros plokštės, o tai gali sugadinti guma padengtą frikcinių diską.

### 7.5 BENDRA INFORMACIJA APIE PAVARŲ DIRŽUS

Pavarų diržai turi būti tikrinami ir reguliuojami kartą per sezoną ir keičiami pagal poreikį. Visa tai turi atlikti įgalioto serviso darbuotojai.

## 8 PRIEŽIŪRA IR REMONTAS



**Jokių techninės priežiūros darbų negalima atlikinėti, kol: Sustos variklis. Bus ištrauktas uždegimo raktelis.**

Jeigu instrukcijose nurodyta, kad mašinos priekį reikia pakelti ir atremti į sraigto gaubtą, tada iš benzino bako reikia išleisti benzina.



**Benzino baką ištuštinkite lauke, kai variklis šaltas. Nerūkykite. Benzina išleiskite į tam skirtą indą.**

### 8.1 GRANDYKLĖS REGULIAVIMAS

Ilgai naudojama grandyklė nudyla.

Sureguliuokite grandyklę (visada – kartu su šliūžėmis).

Grandyklė yra apsuksama, todėl ją galima naudoti iš abiejų pusių.

### 8.2 PAVARŲ DIRŽŲ REGULIAVIMAS

Pavarų diržus pirmą kartą reikia patikrinti (ir, jeigu reikia, sureguliuoti) po 2–4 darbo valandų, o vėliau – kiekvieno metų laiko viduryje. Paskui juos reikia tikrinti du kartus per metus.

Reguliuojant arba keičiant diržus, reikia sureguliuoti ir valdymo prietaiso laidus (žr. toliau).

#### 8.2.1 Eigos pavaros diržas (A, 17 pav.)

Diržas maunamas ant spyruoklinio tempiamojo skriemulio. Jo reguliuoti nereikia. Jeigu diržas praslysta, jį pakeiskite.

#### 8.2.2 Sraigto pavaros diržas (B, 17 pav.)

- Atsukite varžtus (2) ir nuimkite apsauginį diržo gaubtą (1). Žr. 14 pav.
- Atlaisvinkite tempiamąjį skriemulį (C) ir pastumkite jį apytiksliai 3 mm diržo link (17 pav.).
- Užveržkite tempiamojo skriemulio veržles.
- Nuspaudž sraigto sankabos svirtį, patikrinkite diržo įtempimą. Nestipriai spaudžiant pirštu, diržas turi įlinkti 12–13 mm (16 pav.).
- Jeigu reikia dar kartą sureguliuoti, pakartokite šią procedūrą.
- Vėl uždėkite apsauginį diržo gaubtą. Žr. 14 pav.

### 8.3 DIRŽO KREIPIAMOSIOS REGULIAVIMAS

- Nuimkite uždegimo žvakės apsaugą.
- Atsukite varžtus (2) ir nuimkite apsauginį diržo gaubtą (1). Žr. 14 pav.
- Nuspauskite sraigto sankabos svirtį (A, 7 pav.).
- Patikrinkite tarpą tarp diržo kreipiamosios ir diržo. Šis tarpas turi būti 3 mm. Žr. 13 pav.
- Jeigu reikia reguliuoti, atsukite diržo kreipiamosios varžtą ir nustatykite tinkamą tarpą.

6. Stipriai užveržkite varžtą.
7. Vėl uždėkite apsauginį diržo gaubtą.
8. Vėl uždėkite uždegimo žvakės apsaugą.

#### 8.4 PAVAROS LAIDO REGULIAVIMAS

Žr. 12 pav.

1. Atlaisvinkite veržlę (A).
2. Ranka patraukite rato mazgą atgal, kol jis nebebus atsilaisvinęs.
3. Priveržkite veržlę (A).

#### 8.5 SRAIGTO LAIDO REGULIAVIMAS

Žr. 12 pav.

1. Atlaisvinkite veržlę (B).
2. Įsukite dalį su sriegiu (C) į įvorę (D), kol ji nebebus atsilaidavusi.
3. Priveržkite veržlę (B).

#### 8.6 NUKERPAMŪJŲ VARŽTŲ KEITIMAS

Sraigtas pritvirtintas prie veleno specialiais varžtais (S, 11 pav.), kurie turi nulūžti, jei koks nors daiktas įstringa sraigto gaubte.



**Visuomet naudokite originalias atsargines dalis. Kitų tipų varžtai gali rimtai sugadinti mašiną.**

1. Išjunkite variklį.
2. Nuo uždegimo žvakės atjunkite užvedimo laidą.
3. Patikrinkite, ar visos besisukančios dalys nebejuda.
4. Pašalinkite sraigte įstrigusį daiktą.
5. Sutepkite sraigto veleną (žr. ankstesnį skyrių).
6. Sutaikykite skylės, esančias velene ir sraigte.
7. Išimkite sugadintas varžtų dalis.
8. Sumontuokite naują mūsų gamybos varžtą. Jei varžto mazge taip pat yra nuotolinė poveržlė, ji bus įdėta į didesniąją sraigto veleno angą.

#### 8.7 PRIEKINIO ŽIBINTO LEMPUTĖ



**Leidžiama naudoti tik 27 W originalią atsarginę lemputę. Naudodami galingesnę lemputę, sugadinsite priekinį žibintą.**

Priekinio žibinto lemputė tvirtinama priekiniame žibinte įkišant ją į kištukinį lizdą. Žr. 6 pav. Norėdami pakeisti lemputę:

1. Lemputę pasukite maždaug 30° prieš laikrodžio rodyklę ir ištraukite.
2. Atlaisvinkite plastikinius fiksatorius abiejose lemputės pusėse ir iš lemputės ištraukite laidų jungtį.
3. Atvirkštine tvarka sumontuokite naują lemputę.

## 9 LAIKYMAS



**Sniego valytuvo, kurio bake yra benzino, niekada nelaikykite uždaroje vietoje, kur ventiliacija nepakankama. Benzino garai gali pasiekti atvirą liepsną, kibirkštis, cigaretes ir kt.**

Jei sniego valytuvą bus nenaudojamas ilgiau kaip 30 dienų, rekomenduojama atlikti šias priemones:

1. Ištuštinkite benzino baką.
2. Užveskite variklį ir palaukite, kol jis užges dėl degalų stokos.



**Benzino baką ištuštinkite lauke, kai variklis šaltas. Nerūkykite. Benzina išleiskite į tam skirtą indą.**

3. Pakeiskite variklinę alyvą, jei jos nekeitėte 3 mėnesius.
4. Išsukite uždegimo žvakę ir į skylę įpilkite truputį variklinės alyvos (maždaug 30 ml). Porą kartų prasukite variklį. Vėl įsukite uždegimo žvakę.
5. Kruopščiai nuvalykite/išvalykite visą sniego valytuvą.
6. Sutepkite visas dalis, kaip aprašyta skyriuje „TEPIMAS“.
7. Sniego valytuvą patikrinkite, ar nėra gedimų. Jeigu reikia, gedimus pašalinkite.
8. Nudažykite vietas, kuriose atsilupę dažai.
9. Metalinius paviršius padenkite antikorozine danga.
10. Jeigu turite galimybę, sniego valytuvą laikykite patalpoje.

## 10 JEIGU KAS NORS SUGEDO

Remontą ir garantinę techninę priežiūrą atlieka įgaliotosios techninės priežiūros dirbtuvės. Visuomet naudokite originalias atsargines dalis.

Nesudėtingus gedimus sugebate pašalinti patys? Visuomet naudokite originalias atsargines dalis. Jos idealiai tinka ir palengvina darbą.

Atsarginių dalių galite įsigyti jus aptarnaujančioje parduotuvėje arba techninės priežiūros dirbtuvėse.

Užsisakydami atsargines dalis: nurodykite modelį, įsigijimo metus, variklio modelį ir tipinį numerį.

## 11 ĮSIGIJIMO SĄLYGOS

Suteikiama visiška garantija dėl gamybos ar medžiagos defektų. Pirkėjas turi rūpestingai laikytis nurodymų, išvardytų pridėtuose dokumentuose.

#### Garantinio aptarnavimo laikas

Naudojant asmeniniais tikslais: vieneri metai nuo įsigijimo datos.

Naudojant komerciniais tikslais: trys mėnesiai nuo įsigijimo datos.

Išimtyms

Garantija netaikoma, jeigu gedimai atsirado dėl šių priežasčių:

- naudotojas neperskaitė prie mašinos pridėtų dokumentų
- dėl aplaidumo
- dėl netinkamo ir neleistino mašinos naudojimo ar surinkimo
- dėl neoriginalių atsarginių dalių naudojimo
- dėl priedų, kurių netiekia ir neleidžia naudoti STIGA, naudojimo

Garantija taip pat netaikoma:

-- susidėvinčioms dalims, kaip antai pavarų diržams, sraigtams, žibintams, ratams, nukerptomiesiems varžtams ir laidams













- natūraliam mašinos susidėvimui
- varikliams. Jiems taikomos variklio gamintojo garantijos, suteikiamos remiantis atskiromis sąlygomis.

Pirkėją gina jo šalies įstatymai. Teisių, kurias pirkejiui suteikia šalies įstatymai, neriboja šis garantijos dokumentas.

## 1 SIMBOLI

Uz mašīnas redzami šādi simboli. Tie ir vajadzīgi, lai atgādinātu par rūpību un uzmanību, ko prasa mašīnas lietošana.

Šie simboli nozīmē:

-  Uzmanību!
-  Pirms darbināt mašīnu, izlasiet īpašnieka rokasgrāmatu.
-  Bīstami – rotējoša gliemežskrūve. Netuviniet rokas izlādes teknei.
-  Bīstami – rotējošs ventilators.
-  Turiet rokas un kājas tālāk no rotējošām daļām.
-  Nodrošiniet, lai apkārtējie atrastos drošā attālumā no mašīnas.
-  Nekad nevērsiet izlādes tekni pret tuvumā esošajiem.
-  Pirms sākt darbu ar aparātu, izņemiet no aparāta aizdedzes atslēgu.
-  Apledzumu risks.
-  Izmantojiet dzirdes aizsardzības līdzekļus.
-  Toksisko izgarojumu risks.
-  Pastāv aizdegšanās briesmas.

## 2 DROŠĪBAS INSTRUKCIJAS

### 2.1 VISPĀRĒJI NOTEIKUMI

- Lūdzu, rūpīgi izlasiet šos norādījumus. Apgūstiet visu vadības ierīču nozīmi un mašīnas pareizu lietojumu.
- Nekad neļaujiet bērniem vai jebkurai personai, kas nezina šīs instrukcijas, strādāt ar sniega metēju. Jūsu valsts normatīvie akti var noteikt ierobežojumus attiecībā uz vadītāja vecumu.
- Nekad nelietojiet mašīnu, ja tuvumā ir citas personas, īpaši bērni vai dzīvnieki.
- Atcerieties, ka mašīnas vadītājs ir atbildīgs par kaitējumu, kas nodarīts citiem cilvēkiem vai to īpašumam.
- Uzmanieties, lai neapgāztos, it īpaši braucot ar mašīnu atpakaļgaitā.
- Nekad nestrādājiet ar sniega metēju, esot alkohola reibumā vai medikamentu ietekmē, vai ja esat noguris vai slims.

### 2.2 SAGATAVOŠANĀS DARBAM

- Pārbaudiet tīrāmo zonu un novāciet visus vaļīgos priekšmetus un svešķermeņus.
- Pirms iedarbināt dzinēju, izslēdziet visas vadības ierīces.
- Nekad nestrādājiet ar sniega metēju, ja neesat pienācīgi apģērbies. Valkājiet apavus, kas nodrošina labu saķeri ar slidenām virsmām.

- Uzmanīgi – benzīns ir ļoti viegli uzliesmojošs šķidrums.
  - a. Benzīnu vienmēr uzglabājiet šim nolūkam speciāli paredzētās tvertnēs.
  - b. Benzīnu iepildiet vai papildiniet tikai ārpus telpām; nekad nesmēķējiet, uzpildot benzīnu.
  - c. Pirms iedarbināt motoru, uzpildiet benzīnu. Nekad neņemiet nost piltuves vāciņu un neiepildiet benzīnu, kad motors darbojas vai vēl joprojām ir sakarsis.
  - d. Cieši uzskrūvējiet uzpildes atveres vāciņu un noslaukiet izlijušo benzīnu.
- Noregulējiet gliemežskrūves atveres augstumu tā, lai tā būtu augstāk par grants celiņu.
- Nekad un nekādos apstākļos neveiciet regulēšanu, ja dzinējs darbojas (ja vien tas nav īpaši norādīts instrukcijās).
- Pirms strādāt ar sniega metēju, ļaujiet tam pielāgoties āra temperatūras apstākļiem.
- Strādājot un veicot apkopi, vienmēr izmantojiet aizsargbrilles vai sejsargu.

### 2.3 EKSPLUATĀCIJA

- Turiet rokas un kājas tālāk no rotējošām daļām. Vienmēr uzmanieties no izlādes teknes atveres.
- Sniega metējs ir jāizmanto tikai un vienīgi sniega tīrīšanai.
- Esiet uzmanīgi, pārvietojoties pa grants celiņiem, bruģi vai ceļiem vai šķērsojot tos. Esiet informēti par slēptajām briesmām un satiksmi.
- Nekad nevērsiet izlādes tekni koplietošanas ceļu vai satiksmes virzienā.
- Ja sniega metējā ir iekļuvusi svešķermeņi, apturiet motoru, atvienojiet aizdedzes sveces vadu un rūpīgi pārbaudiet, vai mašīnai nav bojājumu. Salabojiet bojājumu, pirms atkal darbināt mašīnu.
- Ja mašīnai parādās neraksturīga vibrācija, apturiet motoru un noskaidrojiet cēloni. Vibrācija parasti norāda uz to, ka kaut kas nav kārtībā.
- Apturiet dzinēju un atvienojiet aizdedzes sveces vadu:
  - a. Ja mašīna novirzās no braukšanas virziena.
  - b. Ja ir bloķēta gliemežskrūve vai izlādes tekne un tās ir jāiztīra.
  - c. Pirms sākt remontu vai regulēšanu.
- Pirms veikt tīrīšanu, remontu vai pārbaudi, vienmēr pārliecinieties, ka rotējošās daļas ir apstājušās un ka visas vadības ierīces ir izslēgtas.
- Pirms atstāt mašīnu bez uzraudzības, izslēdziet visas vadības ierīces, pārslēdziet mašīnu neitrālajā stāvoklī, apturiet motoru un izņemiet aizdedzes atslēgu.
- Nekad nedarbiniet dzinēju telpās, izņemot gadījumus, kad mašīna tiek pārvietota uz uzglabāšanas vietu vai no tās. Šādā gadījumā nodrošiniet, lai noliktavas durvis būtu atvērtas. Izplūdes gāzes ir indīgas.
- Nekad nebrauciet šķērsām slīpumam. Pārvietojieties no augšas uz leju un no lejas uz augšu. Esiet uzmanīgi, mainot virzienu slīpumā. Izvairieties no stāva slīpuma.
- Nekad nedarbiniet mašīnu ar nepietiekamu aizsardzību vai ja drošības ierīces nav vietā.
- Esošās drošības ierīces nedrīkst būt atvienotas vai izslēgtas.
- Nemainiet dzinēja regulēšanas iestatījumus un nedarbiniet dzinēju ar lieliem apgriezieniem. Dzinējam darbojoties ar lieliem apgriezieniem, palielinās savainojumu iespēja.

- Nekad neizmantojiet sniega metēju līdzās skapjiem, automašīnām, logu rūfīm utt., ja nav pareizi iestatīts izlādes teknes novirzītājs.
- Neļaujiet bērniem uzturēties tīrāmo laukumu tuvumā. Nodrošiniet, lai bērnus pieskatītu kāds pieaugušais.
- Nepārslogojiet mašīnu, braucot ar to pārāk ātri.
- Esiet uzmanīgs, braucot atpakaļgaitā. Izpildot kustību atpakaļgaitā, skatieties, kas atrodas aiz jums, lai konstatētu iespējamus šķēršļus.
- Nekad nevērsiet izlādes tekni pret tuvumā esošajiem. Neļaujiet nevienam stāvēt priekšā mašīnai.
- Izslēdziet gliemežskrūvi, ja sniega metējs ir jātransportē vai netiks izmantots. Transportējot nebrauciet ātri pa slidenām virsmām.
- Izmantojiet tikai mašīnas izgatavotāja apstiprinātus papildus piederumus.
- Nekad nebrauciet ar sniega metēju sliktas redzamības vai nepietiekama apgaismojuma apstākļos.
- Vienmēr nodrošiniet, lai jums būtu stabils līdzsvars un ciešs roktura satvēriens.
- Nepieskarieties dzinēja daļām, jo, tam darbojoties, tās sakarst. Apdegumu risks.

#### 2.4 APKOPE UN GLABĀŠANA

- Pievelciet visus uzgriežņus un skrūves, lai mašīna būtu drošā darbības stāvoklī. Regulāri pārbaudiet nogriežamās skrūves.
- Vienmēr izmantojiet oriģinālās rezerves daļas. Neoriģinālas rezerves daļas var radīt savainojumu risku, pat ja tās der ierīcei.
- Mašīnu ar tvertnē iepildītu benzīnu nekad neuzglabājiet ēkās, kur degvielas izgarojumi var nonākt saskarē ar atklātu liesmu vai dzirkstelēm.
- Pirms novietot mašīnu noliktavā, ļaujiet dzinējam atdzist.
- Pirms ilgstošas glabāšanas, izlasiet instrukcijas un ieteikumus.
- Nomainiet bojātās brīdinājuma un instrukciju uzlīmes.
- Darbu beidzot, ļaujiet dzinējam darboties vairākas minūtes ar ieslēgtu gliemežskrūvi. Tas pasargās gliemežskrūvi no sasalšanas.

## 3 MONTĀŽA

Piezīme: Instrukcijās kreisā un labā puses nozīmē mašīnas puses, skatoties no sniega metēja vadītāja vietas.

#### 3.1 SATURS - ĀRĒJAIS IEPAKOJUMS

Iepakojumā ir:

- Viens sniega metējs
- Viena izlādes šļūtene
- Viens instrukciju komplekts
- Viens montāžas komplekts

Piegādes komplektā papildus ietilpst:

- Teknes tīrīšanas instruments (F. poz. 7 att.)
- Rezerves bremžu skrūves

#### 3.2 IZPAKOŠANA

1. Izņemiet no kartona iepakojuma visas vaļīgās daļas.
2. Nogrieziet visus četrus kartona stūrus un ļaujiet sāniem nokrist.

3. Izskrūvējiet skrūves, ar kurām kurpes ir nostiprinātas pie pamatnes. Skatīt 1. attēlu (tikai atsevišķiem modeļiem)
4. Noveliet sniega metēju no kartona.
5. Pārgrieziet plastmasas lenti, kas satur vadības troses roktura apakšpusē.

#### 3.3 ROKTURIS, 2. ATT.

1. Atlaidiet, bet nenoņemiet stiprinājuma uzgriežņus augšējās atverēs.
2. Salokiet roktura augšējo daļu. PIEZĪME! Pārliecinieties, vai vadības vadi nav sapinušies.
3. Ievietojiet skrūves no ārpuses apakšējās atverēs un samontējiet ar šādām daļām:  
A Skrūves  
D Kontruzgrieznis
4. Cieši pievelciet četrus uzgriežņus.

#### 3.4 SNIEGA IZKRAUŠANAS TEKNE, SKATĪT 3. ATT.

1. Pārlieciet tekni pār teknes gredzena cilpām.
2. Ievietojiet skrūves (H) no iekšpuses. Uzlieciet un pievelciet tikai uzgriežņus (E un I). Pagaidām nepievelciet uzgriežņus (F).
3. Pielāgojiet skavu (G) virs teknes novirzītāja vada un novietojiet ierīci uz aizmugurējās skrūves (H). Uzlieciet un pievelciet uzgriežņus (F).
4. Rotējot tekni pilnībā pa kreisi un pa labi, pārbaudiet, vai vads atbilstoši lokās un netiek pārmērīgi nostiepts. Ja nepieciešams, pielāgojiet skavu (G).
5. Pārbaudiet/pievelciet visas atloka skrūves un uzgriežņus.

#### 3.5 PĀRNESUMU PĀRSLĒGS, 4. ATT.



**Nekad neaktivējiet pārnenumu pārslēgu, ja dzinējs ir dikstāvē. Tā tiek sabojāta pārnenumkārbā.**

Nostatiet pārnenumu pārslēgu piemērotā stāvoklī, lai atvieglotu lodes šarnīra savienojuma (L) iemontēšanu sviras (M) atverē.

Uzlieciet paplāksni un pievelciet komplektā esošo uzgriežņus.

#### 3.6 VADĪBAS TROŠU PĀRBAUDE

Pirms sniega metēja pirmās iedarbināšanas var būt nepieciešams noregulēt vadības troses.

Skatīt tālāk "VADĪBAS TROŠU REGULĒŠANA".

#### 3.7 RIEPU GAISA SPIEDIENS

Pārbaudiet riepās gaisa spiedienu. Pareizs gaisa spiediens ir: 1,0 – 1,2 bar.

## 4 VADĪBAS IERĪCES

Skatīt 7.-10. attēlu.

#### 4.1 GAISA VĀRSTS (L)

To izmanto, lai iedarbinātu aukstu motoru:



1. Gaisa vārsts ir atvērts



2. Gaisa vārsts ir aizvērts (lai iedarbinātu aukstu motoru)

**4.2 DEGVIELAS PADEVES SŪKNIS (M)**

Spiežot gumijas kloķi, karburatora ieplūdes caurulē tiek ievadīta degviela, atvieglojot auksta dzinēja iedarbināšanu.

**4.3 AIZDEDES ATSLĒGA (K)**

Tai jābūt ievietotai līdz galam, vai arī dzinēju nevarēs iedarbināt. Negrieziet atslēgu!



1. Atslēga ievietota līdz galam - dzinēju var iedarbināt.
2. Atslēga izvilkta laukā - dzinēju nevar iedarbināt.

**4.4 STARTERA ROKTURIS (H)**

Rokas auklas starteris ar uztīšanas funkciju

**4.5 TAUSTS (R)**

Eļļas iepildīšanai un dzinēja eļļas līmeņa noteikšanai. Taustam ir divas līmeņa atzīmes:  
FULL = maksimālais eļļas līmenis  
ADD = minimālais eļļas līmenis

**4.6 UZPILDES ATVERES VĀCIŅŠ (Q)**

a. Benzīna uzpildīšanai.

**4.7 EĻĻAS DRENĀŽAS AIZBĀZNIS (P)**

Nolietotās eļļas izlaišanai, dzinējam mainot eļļu.

**4.8 STARTERA POGA - ELEKTRISKAIS STARTERIS (N)**

Aktivē elektriskā startera motoru.

**4.9 ELEKTRISKAIS KABELIS - ELEKTRISKAIS STARTERIS (O)**

Pievada strāvu startera motoram. Pievienojiet kabeli pie iezemētas 220/230V kontaktligzdas, izmantojot iezemētu pagarinātāju. Ieteicams izmantot iezemējuma noplūdes pārtraucēju.

**4.10 PĀRNESUMU PĀRSLĒGS (B)**

Nekad neaktivējiet pārnesumu pārslēgu, ja dzinējs ir dīkstāvē. Tā tiek sabojāta pārnesumkārbā.

Mašīnai ātruma regulēšanai ir seši pārnesumi kustībai uz priekšu un divi - kustībai atpakaļgaitā.

**4.11 SAJŪGA SVIRA - BRAUKŠANA (D)**

Sviru nospiežot pret rokturi, saslēdz riteņus, ja ir ieslēgts pārnesums.

Atrodas rokturim kreisajā pusē.

**4.12 SAJŪGA SVIRA - GLIEMEŽSKRŪVE (A)**

Ja sviru nospiež pret rokturi, saslēdz gliemežskrūvi un ventilatoru.

Atrodas rokturim labajā pusē.

**4.13 VIENAS ROKAS VADĪBA**

Iekārta ir aprīkota ar vienas rokas vadību. Tas nozīmē, ka, nospiežot braukšanas sajūga sviru, asmeņu sajūga sviru var nofiksēt aktivizētā stāvoklī. Veiciet tālāk norādītās darbības.

1. Iedarbiniet dzinēju.
2. Nospiediet asmeņu sajūga sviru un braukšanas sajūga sviru.
3. Atlaidiet asmeņu sajūga sviru; tā joprojām atrodas aktivizētā stāvoklī.

**4.14 SVIRA, TEKNES NOVIRZĪTĀJS (E)**

Svira pie paneļa teknes novirzītāja (9) regulēšanai



1. Svira uz priekšu – lielāks aizsviešanas attālums.



2. Svira atpakaļ – mazāks aizsviešanas attālums.

**4.15 REGULĒŠANAS PĀRSLĒGS (24)**

Maina sniega izlādes virzienu.



pa kreisi – tekne pagriežas pa kreisi

pa labi – tekne pagriežas pa labi

**4.16 KURPES (G)**

Izmanto, lai iestatītu gliemežskrūves korpusa attālumu no zemes.

**4.17 TEKNES TĪRĪŠANAS INSTRUMENTS (F)**

Teknes tīrīšanas instruments atrodas turētājā uz gliemežskrūves korpusa. Ja nepieciešams tīrīt izlādes tekni vai gliemežskrūvi, vienmēr jāizmanto teknes tīrīšanas instruments.



**Pirms tīrīt tekni, vienmēr izslēdziet motoru.**



**Nekad netīriet sniega izlādes tekni ar roku. Pastāv nopietnu savainojumu risks.**



**Izmantojiet piegādes komplektā esošo teknes tīrīšanas instrumentu.**

**4.18 ROKTURA APSILDE (23)**

Mašīna ir aprīkota ar elektrisko roktura apsildi. Lai ieslēgtu sildīšanu, pārslēdziet slēdzi vēlamajā stāvoklī:



Pa labi – Sildīšana ar pilnu jaudu

Vidējais – apsilde nedarbojas

Pa kreisi – Apsilde ar nepilnu jaudu

Sildīšanu var ieslēgti tikai tad, ja darbojas motors.

**4.19 PIEDZIŅAS DARBĪBAS SVIRAS (22, 25)**

Lai atvieglotu pagriešanos pa kreisi/pa labi, braukšanu ar atbilstojo riteni var īslaicīgi pārtraukt šādi:

- velciet sviru (25) ar kreiso rādītājpirkstu – mašīna griežas pa kreisi;
- velciet sviru (22) ar labo rādītājpirkstu – mašīna griežas pa labi.

## 5 SNIEGA METĒJA EKSPLUATĀCIJA

### 5.1 VISPĀRĒJI NOTEIKUMI

Nekad neįdarbiniet dzinēju, ja nav izpildītas visas nodaļā MONTĀŽA aprakstītās darbības.



**Nekad nestrādājiet ar sniega metēju, ja neesat vispirms izlasījuši un izpratuši instrukcijas un visas mašīnai piestiprinātās brīdinājumu un instrukciju uzlīmes.**



**Strādājot un veicot apkopi, vienmēr izmantojiet aizsargbrilles vai sejsargu.**

### 5.2 PIRMS SĀKT DARBU

Piegādājot sniega metēju, dzinējā eļļa nav iepildīta. Pirms darbināt, iepildiet dzinējā eļļu.



**Nedarbiniet dzinēju, kamēr nav iepildīta eļļa. Darbinot dzinēju bez eļļas, to var nopietni sabojāt.**

1. Novietojiet mašīnu uz horizontālas virsmas.
2. Izskrūvējiet taustu (6) un nolasi eļļas līmeņa rādījumu. Skatīt 10. attēlu.
3. Eļļas līmeni jābūt starp atzīmēm "ADD" (papildināt) un "FULL" (pilns). Skatīt 10. attēlu.
4. Ja nepieciešams, papildiniet eļļu līdz atzīmei FULL (pilns). Skatīt 10. attēlu.
5. Izmantojiet labas kvalitātes eļļu, kas marķēta ar: A.PI service SF, SG vai SH. Izmantojiet eļļu SAE 5W30. Ja temperatūra ir zemāka par -18°C, izmantojiet eļļu SAE 10W30. Neizmantojiet eļļu SAE 10W40!

### 5.3 BENZĪNA UZPILDE

Vienmēr izmantojiet bezsvina benzīnu. Aizliegts izmantot divtaktu motoriem paredzēto benzīnu un eļļas maisījumu. **PIEZĪME!** Atcerieties, ka parastais neetilētais benzīnu ātri bojājas. Nepērciet vairāk benzīna kā varat izlietot 30 dienu laikā.

Vēlams izmantot videi draudzīgu benzīnu, proti, alkilāta benzīnu. Šis benzīna sastāvs ir mazāk kaitīgs cilvēkiem un videi.



**Benzīns ir ļoti viegli uzliesmojošs šķidrums. Degvielu vienmēr uzglabājiet šim nolūkam speciāli paredzētās tvertnēs.**



**Benzīnu uzglabājiet vēsā un labi vēdināmā vietā, bet ne mājā. Benzīnu uzglabājiet bērniem nepieejamā vietā.**



**Benzīnu iepildiet vai papildiniet tikai ārpus telpām; nekad nesmēķējiet, uzpildot benzīnu. Benzīnu iepildiet, pirms tiek iedarbināts motors. Nekad neņemiet nost piltuves vāciņu un neiepildiet benzīnu, kad motors darbojas vai vēl joprojām ir sakarsis.**

Nepiepildiet degvielas tvertni līdz pašai augšai. d. Pēc uzpildīšanas cieši aizskrūvējiet vāciņu un saslauciet izlijušo benzīnu.

### 5.4 DZINĒJA IEDARBINĀŠANA (BEZ ELEKTRISKĀ STARTERA)

1. Pārliedzieties, ka braukšanas un gliemežskrūves sviras ir izslēgtas. Skatīt 7 attēlu.

2. Ievietojiet aizdedzes atslēgu. Nodrošiniet, lai tā cieši saķertos. Negrieziet atslēgu!
3. Pagrieziet gaisa vārstu līdz stāvoklim . Piezīme: Ja dzinējs ir silts, gaisa vārsts nav jāizmanto.
4. Nospiediet 2-3 reizes benzīna padeves sūkni. Spiežot degvielas padeves sūkni (9. attēls), noteikti nosedziet atveri. Piezīme: Neizmantojiet šo funkciju, ja dzinējs ir silts!
5. Pavelciet startera auklu, līdz sajūtat vieglu pretestību. Ar asu rāvienu iedarbiniet dzinēju.
6. Kad dzinējs sāk darboties, pagrieziet gaisa vārstu pretēji pulksteņrādītāja virzienam, līdz tas ir pilnībā atvērts.



**Nekad nedarbiniet mašīnu telpās. Izplūdes gāzes satur ļoti indīgo tvana gāzi.**

### 5.5 DZINĒJA IEDARBINĀŠANA (AR ELEKTRISKO STARTERU)

1. Pievienojiet kabeli pie iezemēta pagarinātāja. Pievienojiet pagarinātāju pie 220/230V iezemētas elektriskā tīkla kontaktligzdas.
2. Pārliedzieties, ka braukšanas un gliemežskrūves sviras ir izslēgtas. Skatīt 7/8 attēlu.
3. Ievietojiet aizdedzes atslēgu. Nodrošiniet, lai tā cieši saķertos. Negrieziet atslēgu!
4. Pagrieziet gaisa vārstu līdz stāvoklim . Piezīme: Ja dzinējs ir silts, gaisa vārsts nav jāizmanto.
5. Nospiediet 2-3 reizes benzīna padeves sūkni. Spiežot degvielas padeves sūkni (9. attēls), noteikti nosedziet atveri. Piezīme: Neizmantojiet šo funkciju, ja dzinējs ir silts!
6. Dzinēja iedarbināšana:
  - a. Nospiediet startera pogu, lai aktivētu startera motoru.
  - b. Kad dzinējs sāk darboties, atlaidiet startera pogu un atveriet gaisa vārstu, griežot to lēnām pretēji pulksteņrādītāja virzienam līdz stāvoklim .
  - c. Ja dzinējs sāk raustīties, nekavējoties aizveriet gaisa vārstu un atkal pakāpeniski veriet to vaļā.
  - d. Vispirms atvienojiet no kontaktligzdas pagarinātāju. Pēc tam atvienojiet pagarinātāju no dzinēja. Piezīme: Elektriskā startera motors ir aprīkots ar pārslodzes aizsardzību. Pārkarstot motors automātiski pārtrauc darboties. Tas neatsāks darboties, kamēr nebūs atdzisis, ka vajadzīgas aptuveni 5-10 minūtes.
7. Kad dzinējs sāk darboties, pagrieziet gaisa vārstu pretēji pulksteņrādītāja virzienam, līdz tas ir pilnībā atvērts.



**Nekad nedarbiniet mašīnu telpās. Izplūdes gāzes satur ļoti indīgo tvana gāzi.**

### 5.6 DROŠBAS PĀRBAUDE

Mašīna ir aprīkota ar vairākām mehāniskām drošības sistēmām, kas izstrādātas, lai nodrošinātu operatora drošību ierīces lietošanas laikā.

**Pēc mašīnas ieslēgšanas un pirms lietošanas ir svarīgi veikt turpmāk minēto drošības pārbaudi.**

Ja ierīce nedarbojas, kā aprakstīts, **NEDARBINIET** to. Sažinieties ar pilnvarotu darbnīcu, lai veiktu remontdarbus.

#### Gliemežskrūves pārbaude

1. Dzinējs darbojas.
2. Nospiediet gliemežskrūves sviru lejup – gliemežskrūve rotē.

3. Atlaidiet gliemežskrūves sviru – gliemežskrūve piecu sekunžu laikā apstājas.

#### Piedziņas pārbaude

1. Dzinējs darbojas, un pārnese pārslēgs ir 1. pārnese (vai ātruma svira atbilstoši mazam ātrumam).
2. Nospiediet piedziņas sviru – ierīce sāk kustēties.
3. Atlaidiet piedziņas sviru – ierīce apstājas.

#### 5.7 APTURĒŠANA

1. Atlaidiet abu sajūgu sviras. Piezīme. Ja sniega metējs turpina griezties, skatiet tālāk nodaļu "VADĪBAS TROŠU REGULĒŠANA".
2. Izņemiet aizdedzes atslēgu. Negrieziet atslēgu!



**Ja mašīna tiek atstāta bez pieskatīšanas, apturiet dzinēju un izņemiet aizdedzes atslēgu.**

#### 5.8 IEDARBINĀŠANA

1. Iedarbiniet dzinēju, kā aprakstīts iepriekš. Ļaujiet dzinējam dažas minūtes darboties, lai tas pirms strādāšanas uzsiltu.
2. Noregulējiet izlādes teknes novirzītāju.
3. Pagrieziet regulēšanas sviru un iestatiet novirzītāju tā, lai sniegš lidotu pa vējam.
4. Pārslēdziet pārnese pārslēgu vajadzīgajā stāvoklī.



**Pārnese pārslēga sviru nedrīkst pārslēgt, ja nav izspiests sajūgs.**

5. Nospiediet gliemežskrūves sajūga sviru (A. poz. 7 attēlā), lai aktivētu gliemežskrūvi un izlādes ventilatoru.



**Nekad neaktivējiet pārnese pārslēgu, ja dzinējs ir dīkstāvē. Tā tiek sabojāta pārnese kārba.**

6. Nospiediet gliemežskrūves sajūga sviru (D. poz. 7 attēlā). Sniega metējs atkarībā no izvēlēta pārnese tagad pārvietosies uz priekšu vai atpakaļ.

#### 5.9 IETEIKUMI PAR BRAUKŠANU



**Klusinātājs un tam tuvumā esošās daļas, dzinējam darbojoties, stipri sakarst. Apdegumu risks.**

1. Ātrumu vienmēr noregulējiet atbilstoši sniega apstākļiem. ātrumu regulējiet ar pārnese pārslēgu un nevis ar droseļvārstu.
2. Sniegu visefektīvāk var notīrīt tūlīt pēc snigšanas.
3. Ja vien iespējams, sniega strūklu vērsiet pa vējam.
4. Noregulējiet kurpes ar skrūvēm (A poz. 1. attēlā), lai piemērotos grunts apstākļiem:
  - Uz līdzena pamata, piem., asfalta, kurpēm jābūt aptuveni 3 mm zemāk par skrūpera nazi.
  - Uz nelīdzena pamata, piem., grants, kurpēm jābūt aptuveni 30 mm zemāk par skrūpera nazi.



**Kurpes vienmēr noregulējiet tā, lai sniega metējā nononāktu grants un akmeņi. Ja tie tiek aizsviesti ar lielu ātrumu, pastāv savainojumu risks.**

Nodrošiniet, lai kurpes abās pusēs būtu noregulētas vienādi.

5. Noregulējiet ātrumu tā, lai sniegš tiktu izpūsts ar vienmērīgu straumi.



**Ja sniegš iesprūst tehnē, nemēģiniet to iztīrīt, ja vispirms nav veiktas šādas darbības:**

- Atlaidiet abas sajūga sviras. Apturiet dzinēju.
  - Izņemiet aizdedzes atslēgu.
  - Nebāziet roku izlādes tehnē vai gliemežskrūvē.
- Izmantojiet piegādes komplektā esošo teknes tīrīšanas instrumentu.**

#### 5.10 PĒC DARBA

1. Pārbaudiet vai nav bojātas vai vaļīgas daļas. Ja vajadzīgs, nomainiet bojātās daļas.
2. Pievelciet vaļīgās skrūves un uzgriežņus.
3. Ar birsti notīriet no mašīnas sniegu.
4. Vairākas reizes pārslēdziet visas vadības ierīces uz priekšu un atpakaļ.
5. Iestatiet gaisa vārstu stāvoklī



**Neapsedziet mašīnu, kamēr dzinējs un klusinātājs ir silti.**

## 6 APKOPE

#### 6.1 APKOPES GRAFIKS

Apkopes punkts	Biezums	Veids	Baram.
Drošības pārbaude	Katrā iedarbināšanas reizē		5.6
Dzinēja eļļas maiņošana	Pēc divām st., vēlāk ik pēc 50 st.	SAE 5W30-10W40	6.2
Piedziņas siksnas, pārbaude	Pēc divām stundām, vēlāk reizi gadā.		7.5
Gliemežtransportiera ass, eļļošana	10 st.	Litija ziede	7.2
Teknes gliemežpārvads, eļļot/pārbaudīt	10 st.	10W eļļa	7.1
Teknes pagriešanas mehānisms, eļļot/pārbaudīt	10 st.	10W eļļa	-
Novirzītājs, eļļot	10 st.	10W eļļa	-
Vadi, eļļot	10 st.	10W eļļa	-
Savienojumi, eļļošana	10 st.	10W eļļa	3.7
Riepu spiediens, pārbaude	50 st.		-
Gliemežtransportiera pārnese, pārbaudīt	50 st.	Gliemežpārvada zīemas eļļa	6.3
Aizdedzes sveces pārbaude/mainīšana	100 st.	RC124YC	5.6

#### 6.2 EĻĻAS NOMAIŅA

Pirmo reizi nomainiet eļļu pēc 2 darba stundām un pēc tam ik pēc 25 darba stundām vai arī reizi sezonā. Eļļu mainiet, kad dzinējs ir silts.



**Dzinēja eļļa, ja to izlaiž tūlīt pēc dzinēja noslēpšanas, var būt ļoti karsta. Pirms izlaist eļļu, ļaujiet dzinējam dažas minūtes atdzist.**



1. Sasveriet sniega metēju nedaudz pa labi, lai eļļas drenāžas aizbāznis būtu dzinēja zemākajā punktā.
2. Izskrūvējiet eļļas drenāžas aizbāzni.
3. Laujiet eļļai iztecēt tvertnē
4. Ieskrūvējiet atpakaļ eļļas drenāžas aizbāzni.
5. Iepildiet jauno eļļu: Marku skatiet nodaļā "PIRMS IEDARBINĀŠANAS".  
Eļļas daudzums karterī: 0,8 litri

### 6.3 AIZDEDZES SVECE

Aizdedzes sveci pārbaudiet reizi gadā vai ik pēc 100 darba stundām.

Ja elektrodu ir apdeguši, notīriet tos, vai nomainiet sveci. Dzinēja izgatavotājs iesaka: Champion RC12YC.

Pareiza sveces kontaktu atstarpe: 0,7/-0,8 mm

### 6.4 KARBURATORS

Karburators tiek regulēts rūpnīcā. Ja nepieciešams to regulēt, sazinieties ar autorizētu servisa darbnīcu.

## 7 EĻĻOŠANA



**Aizliegts veikt jebkādas apkopes darbības, ja nav izpildīts tālāk minētais:  
Apturēts dzinējs.  
Iznemta aizdedzes atslēga.**

Ja instrukcijas nosaka, ka mašīna ir jāpaceļ aiz priekšas un jāatbalsta pret gliemežskrūves korpusu, tad ir jāiztukšo degvielas tvertne.



**Benzīna tvertni iztukšojiet ārpus telpām, kad dzinējs ir auksts. Nesmēķējiet! Iztukšojiet benzīnam paredzētā tvertnē.**

### 7.1 IZLĀDES TEKNE

Saeļļojiet izlādes teknes atloku un noregulējiet gliemežpārvalu ik pēc 5 darba stundām un pirms ilgstošas uzglabāšanas.

### 7.2 GLIEMEŽSKRŪVES ASS

Saeļļojiet gliemežskrūves asi, izmantojot ziedes pistoli, caur eļļošanas nipelēm ik pēc 10 darba stundām (11. attēls).

Saeļļojiet asi ikreiz, kad tiek mainītas nogriežamās skrūves. Ja mašīna tiek novietota ilgākai uzglabāšanai, izskrūvējiet skrūves. Saeļļojiet ar ziedes pistoli, tad, pirms nomainīt skrūves, brīvi grieziet gliemežskrūvi uz ass.

### 7.3 GLIEMEŽPĀRVADS

Gliemežpārvals rūpnīcā tiek piepildīts ar speciālu smērvielu. To parasti nav vajadzīgs uzpildīt.

Reizi gadā atskrūvējiet vaļīgāk aizbāzni un pārbaudiet, vai gliemežpārvadā ir ziede (15. attēls).

Ja tam ir sūce vai tas ir bijis remontēts, tas jāpiepilda ar smērvielu. Gliemežpārvadā satilpst maksimums 92 grami smērvielas.

Izmantojiet Shell Darina 1, Texaco Thermatex EP1, Mobiltem 78, Benalene #372 Grease vai līdzīgu.

### 7.4 SEŠTŪRA VĀRPSTA

Sešstūra vārpsta, ķēdes zobrats un ķēdes nav jāeļļo. Visi gultņi un iemavas ir saeļļoti kalpošanas laikam un tiem nav vajadzīga apkope.

Eļļojot šīs daļas, ziede var nokļūt uz berzes riteņiem un diska piedziņas plātnes un sabojāt gumijas berzes riteņi.

### 7.5 VISPĀRĒJI NORĀDĪJUMI PAR PIEDZIŅAS SIKSNĀM.

Piedziņas siksnas ir jāpārbauda un jānoregulē vienreiz sezonā un jāmaina, ja nepieciešams. Tas ir jādara pilnvarotā servisa darbnīcā.

## 8 APKOPE UN REMONTS



**Aizliegts veikt jebkādas apkopes darbības, ja nav izpildīts tālāk minētais:  
Apturēts dzinējs.  
Iznemta aizdedzes atslēga.**

Ja instrukcijas nosaka, ka mašīna ir jāpaceļ aiz priekšas un jāatbalsta pret gliemežskrūves korpusu, tad ir jāiztukšo degvielas tvertne.



**Benzīna tvertni iztukšojiet ārpus telpām, kad dzinējs ir auksts. Nesmēķējiet! Iztukšojiet benzīnam paredzētā tvertnē.**

### 8.1 SKRĒPERA NAŽA REGULĒŠANA

Ilgstoši ekspluatējot, skrēpera naži nodilst.

Noregulējiet skrēpera naži (vienmēr kopā ar kurpēm)

Skrēpera nazis ir abpusējs, tādēļ var izmantot abas tā puses.

### 8.2 PIEDZIŅAS SIKSNU REGULĒŠANA

Piedziņas siksnas jāpārbauda un, ja nepieciešams, jāregulē pirmo reizi pēc 2-4 darba stundām, tad - katras sezonas vidū, pēc tam tās jāpārbauda divreiz gadā.

Ja siksnas tiek regulētas vai mainītas, jāregulē arī vadības troses (skatīt tālāk).

#### 8.2.1 Braukšanas piedziņas siksnas (A poz. 17. attēlā)

Siksmai ir spriegotāja skriemelis, kuru darbina atspere.

Regulēšana nav nepieciešama. Ja siksnas slīd, nomainiet to.

#### 8.2.2 Gliemežskrūves piedziņas siksnas (B poz. 17. attēls)

1. Atskrūvējiet vaļīgāk skrūves (2) un noņemiet siksnas pārsegu (1). Skatīt 14. attēlu.
2. Atslābiniet spriegošanas skriemeli (C) un pārvietojiet to par 3 mm tuvāk siksnai (17. attēls).
3. Pievelciet spriegošanas skriemeļa uzgriežņus.
4. Pārbaudiet siksnas spriegojumu, nospiežot uz leju gliemežskrūves sajūga sviru. Jums ir jāvar bez lielas piepūles ar pirkstu paspiest siksnu par aptuveni 12-13 mm (16. attēls).
5. Ja ir nepieciešama tālāka regulēšana, atkārtojiet iepriekš aprakstīto procedūru.
6. Uzstādiet vietā siksnas aizsardzību. Skatīt 14. attēlu.

### 8.3 SIKSNAS VADOTNES REGULĒŠANA

1. Noņemiet aizdedzes sveces aizsardzību.
2. Atskrūvējiet vaļīgāk skrūves (2) un noņemiet siksnas pārsegu (1). Skatīt 14. attēlu.
3. Iedarbiniet gliemežskrūves sajūga sviru (A. poz. 17 attēls).
4. Pārbaudiet attālumu starp siksnas vadotni un siksnu. attālumam jābūt 3 mm. Skatīt 13. attēlu.

5. Ja nepieciešama regulēšana, atskrūvējiet vaļīgāk siksnas vadotnes skrūvi un noregulējiet pareizu attālumu.
6. Cieši pieskrūvējiet skrūvi.
7. Uzstādiet vietā siksnas aizsardzību.
8. Uzstādiet vietā aizdedzes sveces aizsardzību.

#### 8.4 PIEDZIŅAS VADA PIELĀGOŠANA

Skatīt 15. attēlu.

1. Atslābiniet uzgriezni (A).
2. Velciet riteņa bloku atpakaļ ar roku, līdz tas vairs nav vaļīgs.
3. Pievelciet uzgriezni (A).

#### 8.5 GLIEMEŽSKRŪVES VADA PIELĀGOŠANA

Skatīt 11. attēlu.

1. Atslābiniet uzgriezni (B).
2. Ieskrūvējiet vītņoto daļu (C) uzmavā (D), līdz tā vairs nav vaļīga.
3. Pievelciet uzgriezni (B).

#### 8.6 NOGRIEŽAMO SKRŪVJU MAINĪŠANA

Gliemežskrūvi uz vārpstas nostiprina ar speciālām skrūvēm (S. poz., 11. att.), kam ir jāpārļūst, ja kaut kas iesprūst gliemežskrūves korpusā.



**Vienmēr izmantojiet oriģinālās rezerves daļas. Citu tipu skrūves var izraisīt nopietnus mašīnas bojājumus.**

1. Apturiet dzinēju.
2. - Atvienojiet startera kabeli no aizdedzes sveces.
3. Nodrošiniet, lai visas rotējošās daļas būtu apturētas.
4. Izņemiet gliemežskrūvē iesprūdušo priekšmetu.
5. Saeļļojiet gliemežskrūvi (skatīt iepriekš).
6. Savietojiet gliemežskrūves un ass atveres.
7. Izņemiet bojātās skrūves daļas.
8. Ieskrūvējiet jaunu oriģinālu skrūvi. Ja skrūves bloks arī iekļauj atstarpes blīvi, tā ir jānovieto gliemežskrūves ass lielākajā atvērumā.

#### 8.7 PRIEKŠĒJĀ LUKTURA SPULDZE



**Kā rezerves daļas atļauts izmantot tikai oriģinālas 27 W spuldzes. Jaudīgākas spuldzes sabojās lukturi.**

Spuldze lukturī tiek iestiprināta bajonetes tipa ligzdā. Skatīt 6. att. Lai nomainītu spuldzi, rīkojieties šādi:

1. Pagrieziet spuldzi apm. 30° pretēji pulksteņrādītāja virzienam un izvelciet to laukā.
2. Atlaidiet plastmasas stiprinājumus katrā spuldzes pusē un novelciet no spuldzes kabeļa savienojumu.
3. Jauno spuldzi ievietojiet, veicot darbības pretējā secībā.

## 9 UZGLABĀŠANA



**Nekad neuzglabājiet sniega metēju ar uzpildītu benzīna tvertni šaurās telpās ar sliktu ventilāciju. Benzīna izgarojumi var nonākt saskarē ar atklātu liesmu, dzirkstelēm, cigaretēm utt.**

Ja sniega metējs tiks uzglabāts ilgāk par 30 dienām, ieteicams veikt šādus pasākumus:

1. Iztukšojiet benzīna tvertni.

2. Iedarbiniet dzinēju un ļaujiet tam darboties, līdz tas noslāpst benzīna trūkuma dēļ.



**Benzīna tvertni iztukšojiet ārpus telpām, kad dzinējs ir auksts. Nesmēķējiet! Iztukšojiet benzīnam paredzētā tvertnē.**

3. Nomainiet dzinējā eļļu, ja tas nav darīts pēdējos trīs mēnešus.
4. Izskrūvējiet aizdedzes sveci un ielejiet cilindrā nedaudz motoreļļas (aptuveni 30 ml). Pagrieziet dzinēju vairākas reizes. Ieskrūvējiet atpakaļ aizdedzes sveci.
5. Rūpīgi nofriet visu sniega metēju.
6. Saeļļojiet visas daļas, kā parādīts iepriekš nodaļā EĻĻOŠANA.
7. Pārbaudiet, vai sniega metējam nav bojājumu. Ja vajadzīgs, salabojiet.
8. Salabojiet visus krāsojuma bojājumus.
9. Nodrošiniet metāla virsmas pret rūsēšanu.
10. Ja iespējams, uzglabājiet sniega metēju telpās.

## 10 JA KAUT KAS SALŪZT

Remontus un apkopes veic licencētas apkopes un garantijas darbnīcas. Vienmēr izmantojiet oriģinālās rezerves daļas.

Vai vienkāršākus remontus veicat jūs pats? Vienmēr izmantojiet oriģinālās rezerves daļas. Tās perfekti der un ievērojami atvieglo darbu.

Rezerves daļas ir pieejamas pie jūsu mazumtirgotāja vai servisa darbnīcā.

Pasūtot rezerves daļas: norādiet modeli, iegādes gadu, dzinēja modeli un sērijas numuru.

## 11 IEGĀDES NOSACĪJUMI

Attiecībā uz ražošanas un materiālu defektiem tiek sniegta pilna garantija. Lietotājam precīzi jāievēro pievienotajā dokumentācijā sniegtie norādījumi.

#### Garantijas periods

personiskai lietošanai: Viens gads no pirkšanas datuma.  
Komerčiālai ekspluatēšanai: trīs mēnešus no iegādes datuma.  
Izņēmumi

Garantijas nosacījumi netiek attiecināti uz bojājumiem, kas radušies kāda no turpmāk minēto iemeslu dēļ:

- Lietotāja nevērtība vai dokumentācijā sniegto instrukciju neievērošana
- Nolaidība
- Nepareiza un neatļauta lietošana vai montāža
- Neoriģinālu rezerves daļu lietošana
- STIGA nepiegādātu vai nesertificētu piederumu lietošana

Garantijas nosacījumi netiek attiecināti arī uz:

-- Izlietojamie materiāli, piemēram, piedziņas siksnas, gliemežskrūves, priekšējie lukturi, riteņi, skrūves un troses.

- Normāls nodilums
- Dzinēji. Uz dzinējiem tiek attiecinātas dzinēja izgatavotāja garantijas ar atsevišķiem nosacījumiem.

Pircējam jāievēro attiecīgās valsts likumi. Šī garantija neierobežo pircēja tiesības saskaņā ar minētajiem likumiem.





GGP Sweden AB • Box 1006 • SE-573 28 TRANÅS

[www.stiga.com](http://www.stiga.com)