

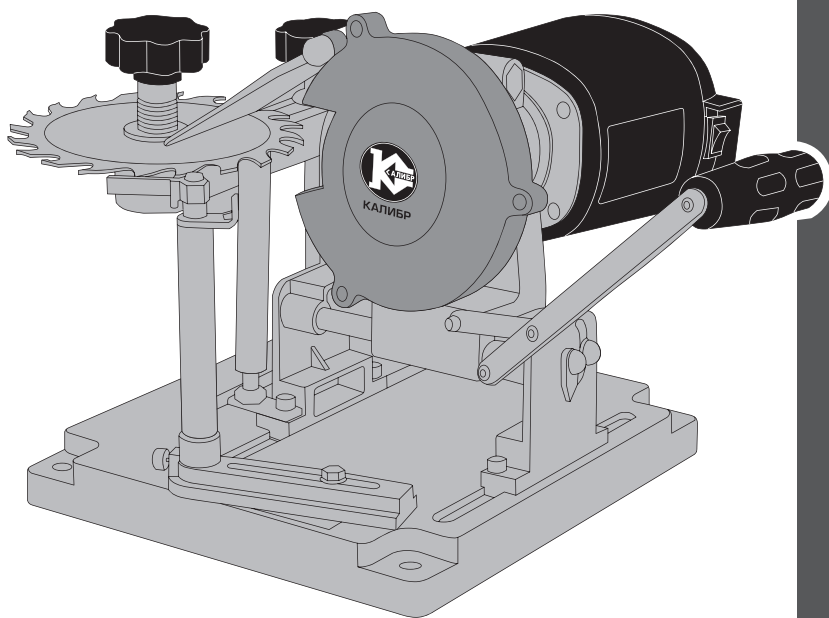

КАЛИБР
www.kalibrcompany.ru

Электрический заточной станок для дисков



ЭЗС - 110Дм

Руководство по эксплуатации

Серия Мастер



Содержание

	стр
Введение	4
1. Описание и технические характеристики	
1.1 Описание изделия.....	5
1.2 Технические характеристики.....	6
1.3 Комплектация.....	7
1.4 Общий вид.....	7
2. Правила безопасности	
2.1 Перед началом работы.....	8
2.2 Личная безопасность.....	8
2.3 Электробезопасность.....	8
3. Подготовка к эксплуатации	
3.1 Сборка станка и установка пильного диска.....	9
3.2 Включение станка.....	10
3.3 Заточка диска.....	10
3.4 Установка угла заточки.....	13
3.5 Замена заточного диска.....	13
4. Указания по практическому применению	14
5. Хранение, транспортировка и утилизация	15
6. Гарантийные обязательства	15



Уважаемый покупатель!

Благодарим Вас за покупку электроинструмента **КАЛИБР** и перед началом эксплуатации просим Вас внимательно прочитать настоящее руководство.

При покупке электроинструмента **КАЛИБР** в торговой сети Вам необходимо:

- проверить работоспособность электроинструмента методом пробного кратковременного запуска;
- проверить соответствие комплектации указанной в настоящем руководстве, а так же отсутствие на корпусе электроинструмента и комплектующих заметных механических повреждений;
- проверить правильность оформления гарантийного талона (должен быть проставлен штамп торгующей организации, дата продажи, подпись продавца, указана модель и серийный номер изделия).



Внимание! Незаполненный либо неправильно оформленный гарантийный талон может повлечь отказ в гарантийном ремонте.



1. Описание и технические характеристики

1.1 Описание изделия

-Станок электрический заточной (далее станок) предназначен для заточки пильных дисков, используемых в электрических дисковых пилах и деревообрабатывающих станках при распиловке древесины.

-Станок состоит из заточного блока с электродвигателем и редуктором, поворотного кронштейна для установки дисков и основания. На корпусе станка расположен выключатель.

-Станок предназначен для эксплуатации в бытовых условиях при температуре окружающей среды от -5 °С до + 35 °С и относительной влажности воздуха не более 80% при отсутствии воздействия атмосферных осадков.

-Срок службы станка составляет 5 лет. Указанный срок службы действителен при соблюдении потребителем требований настоящего руководства.

-Модели и модификации: ЭЭС-110Дм.

-Приобретенная Вами модель может иметь незначительные отличия от параметров и характеристик, указанных в настоящем руководстве, и не влияющие на эффективную и безопасную работу станка.



1.2 Технические характеристики

Технические характеристики представлены в таблице ниже

Таблица 1

Модель	ЭЭС -110Дм
Потребляемая мощность, Вт	110
Напряжение/Частота питающей сети, В/Гц	220/ ~50
Число оборотов на холостом ходу, об/мин	5300
Диаметр обрабатываемого диска, мм	90-400
Угол наклона заточного блока влево/ вправо, град	25 / 25
Диаметр заточного диска, мм	100
Габаритные размеры в упаковке, мм:	
- длина	365
- ширина	275
- высота	295
Вес (брутто/нетто), кг	3,0/2,4



Расшифровка серийного номера на шильдике изделия:

S/N XX XXXXXXXX/ XXXX

буквенно - цифровое обозначение/год и месяц изготовления

1.3 Комплектация

В торговую сеть станок поставляется в следующей комплектации*:

Таблица 2

Станок	1
Ключ гаечный	2
Рукоятка	1
Алмазный заточной диск	1
Керамический заточной диск	1
Защитное безопасное стекло	1
Руководство по эксплуатации	1
Упаковка	1

*в зависимости от поставки комплектация может меняться

1.4 Общий вид

Общий вид станка представлен на рисунке 1.

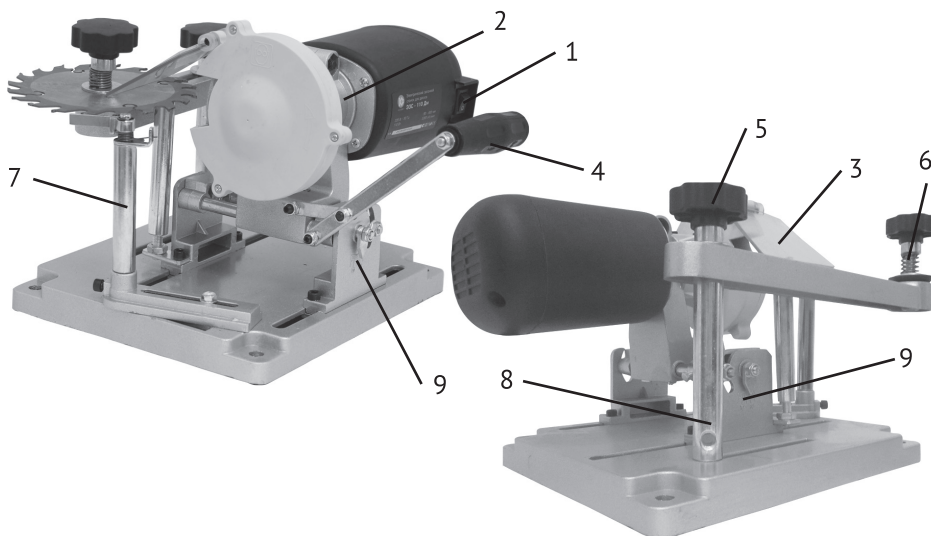

- 1 - выключатель; 2 - Заточной блок; 3 - Защитное стекло;
- 4 - Рукоятка поперечного движения заточного блока;
- 5 - Фиксатор-гайка кронштейна подачи пильного диска;
- 6 - Прижимной блок пильного диска;
- 7 - Вспомогательный ограничитель-упор;
- 8 - Опорный цилиндр; 9 - Шкала угла наклона.

рис.1



2. Общие правила безопасности

Конструкция станка обеспечивает безопасную эксплуатацию при соблюдении правил, изложенных в настоящем разделе.

2.1 Перед началом работы

-при транспортировке или хранении станка в условиях воздействия отрицательных температур необходимо перед началом эксплуатации выдержать станок в помещении при комнатной температуре не менее 30 минут;

-учитывайте влияние окружающей среды, не используйте инструмент при высокой (более 85%) влажности окружающей среды. Не работайте с инструментом при температуре окружающей среды ниже -10 и выше +35 °С;

-проведите внешний осмотр инструмента на наличие видимых повреждений или деформации корпуса инструмента;

-проверьте работоспособность выключателя электродвигателя инструмента и надежность крепления защитного кожуха заточного диска и всех возможных рабочих регулировок станка;

-запрещается эксплуатация инструмента неподготовленными, необученными лицами или детьми.

2.2 Личная безопасность

-при работе с инструментом всегда используйте подходящую спецодежду (в том числе защитные перчатки), а так же средства защиты зрения (очки) и, при необходимости, слуха (наушники);

-будьте внимательны и следите за тем, что вы делаете - не работайте с инструментом, если вы устали, находитесь под влиянием лекарственных средств, снижающих реакцию, а так же в состоянии алкогольного или наркотического опьянения;

-не работайте электроинструментом во взрывоопасной среде или в непосредственной близости от легковоспламеняющихся жидкостей и газов, т.к. электроинструмент является источником искр;

-во время работы надёжно закрепляйте станок на верстаке;

-не соприкасайтесь во время работы с вращающимися частями станка.

2.3 Электробезопасность

-не подвергайте инструмент непосредственному воздействию влаги или любой другой агрессивной среды

-при появлении посторонних звуков, вибрации, повышенного нагрева поверхности станка, появлении дыма или постороннего запаха, характерного для



горелой изоляции, следует незамедлительно прекратить дальнейшую эксплуатацию станка и обратиться в сервисный центр

- будьте осторожны в обращении со станком - не роняйте его, не подвергайте тряске, не работайте и не оставляйте станок в местах, где температура может достигать отметки выше 40 °С

- не оставляйте без надзора станок, подключенный к электросети

- следите за состоянием шнура электропитания и штепсельной вилки, не допускайте их повреждения или внесения самостоятельных изменений в конструкцию

- не прилагайте различного рода усилия к шнуру электропитания: никогда не переносите инструмент за шнур, не дергайте за шнур для отключения электроинструмента от электрической розетки. Держите шнур подальше от источников тепла, влаги, масла. Не допускайте натягивания, перекручивания и нагрузки на разрыв шнура электропитания

- убедитесь в том, что напряжение вашей электросети соответствует данным, указанным на заводской табличке корпуса станка. После этого подключите штепсельную вилку шнура электропитания к розетке электросети

- старайтесь не допускать блокировки электродвигателя станка. Вызванное блокировкой избыточное поступление тока приводит к повышенной нагрузке на электродвигатель и возможной дальнейшей его поломке

- избегайте длительной (более 8 мин) непрерывной работы станка – это может привести к перегреву электродвигателя станка и, как следствие, его поломке.

3. Подготовка к эксплуатации



Внимание! Перед проведением работ по техническому обслуживанию или установке и позиционированию пильных дисков всегда отключайте станок от электросети!

3.1 Сборка станка и установка пильного диска на станок

- установите защитное стекло (рис.1 поз.3) и рукоятку поперечного движения заточного блока (рис.1 поз.4)

- открутите и снимите прижимной блок пильного диска, состоящий из фиксатора-гайки, шайбы, пружины и прижимной конусной шайбы (рис.1 поз.6).



рис.2

Прижимной блок расположен на кронштейне подачи пильного диска. Установите затачиваемый диск так, как показано на рисунке (рис.3), и зафиксируйте его с помощью прижимного блока.

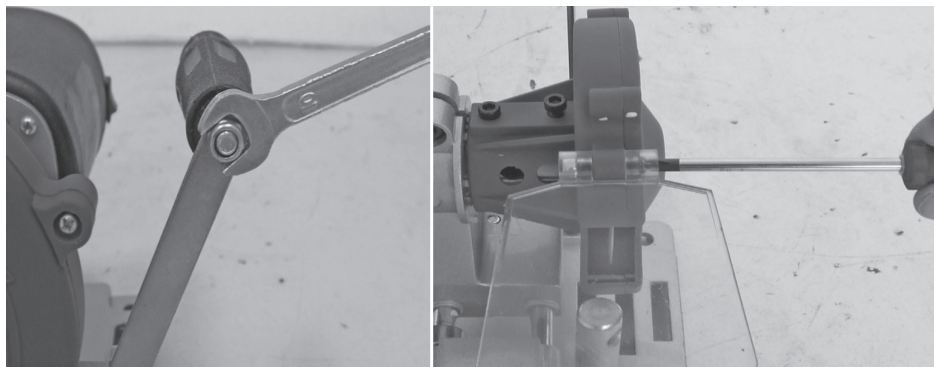

рис.3

3.2 Включение станка

-включение/выключение станка осуществляется нажатием на выключатель (рис.1 поз.1).

3.3 Заточка диска

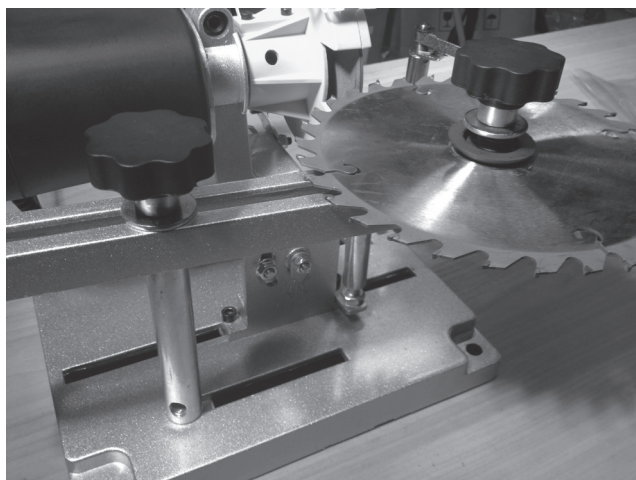
-открутите фиксатор-гайку кронштейна подачи пильного диска (рис.1 поз.5);

-отрегулируйте продольное расположение заточного блока (рис.1 поз.2);

Для этого необходимо с помощью шестигранного ключа, входящего в комплект поставки, открутить четыре прижимных болта, расположенных на креплении заточного блока к основанию.

При затачивании пильных дисков малого диаметра заточной блок подается вперед, в сторону расположения заточного, диска. при затачивании пильных дисков большого диаметра заточной блок подается назад, в сторону расположения электродвигателя станка. после необходимых регулировок надежно затяните прижимные болты.

-установите опорный цилиндр (рис.1 поз.8) как можно ближе к точке обработки и отрегулируйте его высоту с помощью контргайки, расположенной непосредственно на цилиндре. Опорный цилиндр предназначен для более устойчивого позиционирования пильного диска в момент затачивания;



рис.4

-с помощью рукоятки поперечного движения заточного блока подведите заточной блок к затачиваемому пильному диску и расположите зуб затачиваемого пильного диска таким образом, что бы поверхность зуба по всей своей длине плотно прилегала к боковой поверхности заточного диска;

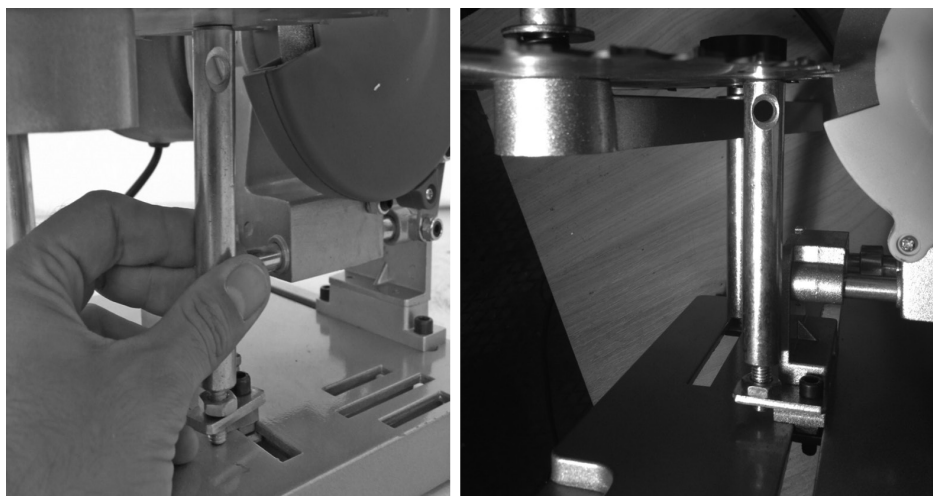

рис.5

-зафиксируйте данное положение заточного блока с помощью специально-го фиксатора. Ослабьте крепление фиксатора, передвиньте его в крайнее возможное положение в сторону пильного диска и надежно затяните;



рис.6

-удерживая зуб пильного диска в плотном контакте с заточным диском, установите вспомогательный ограничитель-упор (рис.1 поз.7) таким образом, что бы боковая поверхность ограничителя-упора плотно прилегала к боковой поверхности одного из свободных зубьев пилы. Ограничитель-упор фиксируется с помощью фиксирующего болта к основанию станка.

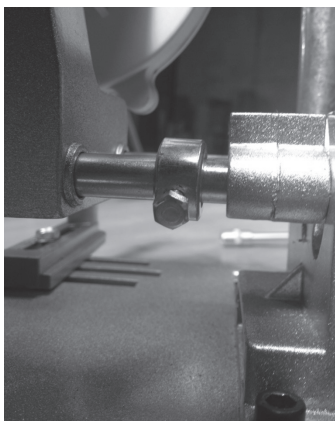

рис.7

3.4 Установка угла заточки

-станок обладает возможностью регулировки угла расположения заточного блока относительно вертикальной оси в обе стороны от 0 до 25 градусов. Для этого необходимо открутить две фиксирующие гайки, расположенные с двух сторон на креплении заточного блока к основанию станка рядом с градуированной шкалой (рис.1 поз.9).



рис.8

3.5 Замена заточного диска

-для замены заточного диска станка необходимо открутить три фиксирующих винта защитного кожуха диска, затем зафиксировать шпиндель с помощью установленной в соответствующее окно редуктора отвертки или шестигранно-

го ключа (в данном случае может подойти любой цилиндрический предмет соответствующего диаметра), и открутить фиксирующую прижимную гайку заточного диска.



рис.9

4. Указания по практическому применению

-включение станка производится до приведения вращающегося заточного диска в контакт с затачиваемым звеном пильного диска. дождитесь набора максимальной скорости вращения заточного диска, после чего приступайте к затачиванию;

-с помощью рукоятки заточного блока переместите заточный блок в направ-

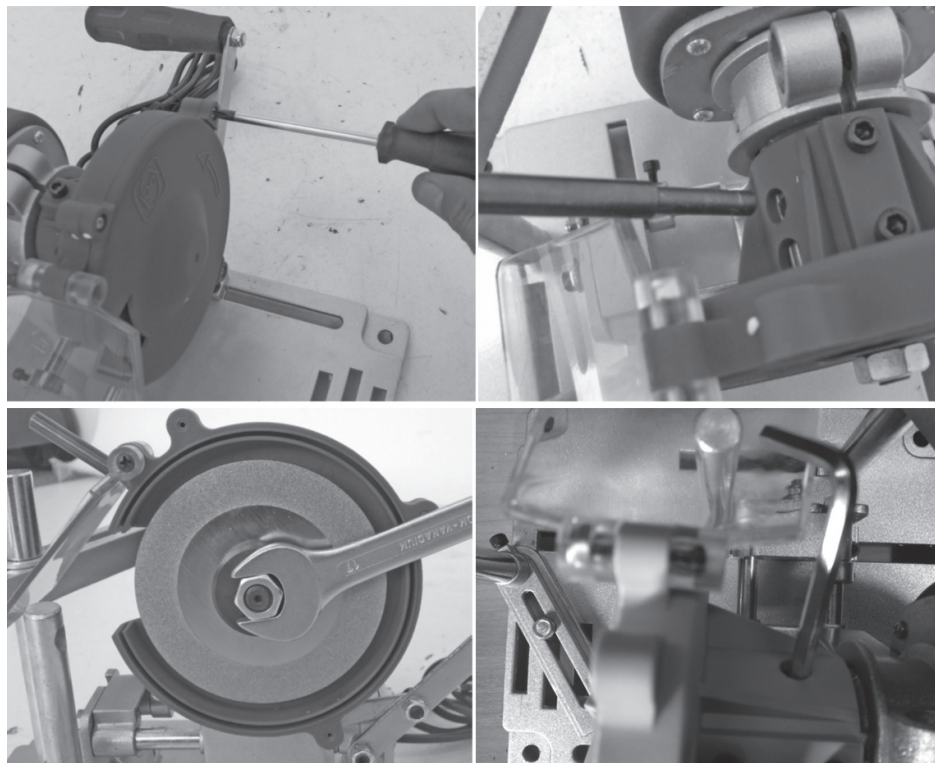

лении пильного диска и осуществите заточку позиционированного зуба. Затем отведите заточной блок от пильного диска;

-для заточки следующего зуба рукой поверните пильный диск вокруг своей оси против направления движения часовой стрелки. Затем незначительно подайте его в обратную сторону для того, что бы свободный зуб пильного диска упёрся в боковую поверхность вспомогательного ограничителя-упора и произведите заточку позиционированного зуба;

-следует избегать слишком глубокой заточки режущих зубьев пильного диска, так как это может снизить прочность режущего зуба пильного диска.

5. Хранение, обслуживание и утилизация

-до начала эксплуатации станок должен храниться в упаковке завода-изготовителя при температуре окружающей среды от -10 до +35 °С и относительной влажности воздуха не более 80 %

-для очистки загрязненной поверхности инструмента следует использовать сжатый воздух и мягкую салфетку, смоченную водой с мыльным раствором. Запрещено использовать растворитель или любые другие похожие химические средства!

-оптимальным местом для хранения неиспользуемого инструмента является сухое помещение с температурным режимом от +5С до +25С, в недоступном для детей месте, вдали от воздействия прямых солнечных лучей и источников повышенного излучения тепла или холода

-данный инструмент нельзя утилизировать вместе с обычными бытовыми отходами. Утилизируйте отработавший свой срок станок безопасным для окружающей среды способом - вы можете сдать отработавший свой ресурс инструмент в региональный приемный пункт переработки.

6. Гарантийные обязательства

Правовой основой настоящих гарантийных обязательств является действующее законодательство Российской Федерации, в частности Федеральный Закон РФ «О защите прав потребителей» и Гражданский Кодекс РФ часть 2 статьи 451-491. Условия и ситуации, не оговоренные в настоящих гарантийных обязательствах, разрешаются в соответствии с вышеуказанными



ми законами.

Гарантийный срок эксплуатации станка – 12 месяцев со дня продажи, исключительно при наличии правильно оформленного гарантийного талона.

1) 127282, г. Москва, ул. Полярная, д. 31а

т. (495) 796-94-93

2) 141074, г. Королев, М.О., ул. Пионерская, д.16

т. (495) 647-76-71

В течение гарантийного срока владелец имеет право на бесплатное устранение неисправностей, возникших вследствие производственных дефектов.

Техническое освидетельствование инструмента на предмет установления гарантийного случая производится только в специализированном сервисном центре.

Гарантийные обязательства **не распространяются** на инструмент в случае:

- вскрытия (попытки вскрытия), ремонта инструмента самим пользователем или не уполномоченными на это лицами;
- при использовании принадлежностей, не предусмотренных заводом-изготовителем;
- если у инструмента забиты вентиляционные каналы пылью или стружкой;
- наличия внутри инструмента инородных предметов;
- обнаружения следов заклинивания и перегрузки электродвигателя (например, одновременное перегорание обмоток якоря и статора);
- внешних механических повреждений, возникших по вине владельца;
- воздействия на инструмент обстоятельств непреодолимой силы (например наводнения, пожара, землетрясения и т.д. и т.п.);
- нарушения требований и правил руководства по эксплуатации;
- повреждения изделия вследствие неправильной транспортировки и хранения;
- использования инструмента не по назначению, например при использовании бытового инструмента в производственных или иных целях, связанных с извлечением прибыли.

Инструмент принимается в гарантийный ремонт в чистом виде.

Гарантийное обслуживание не распространяется на следующие быстроизнашиваемые запасные части:

- все резиновые, уплотнительные, компрессионные запасные части.



Неисправности, вызванные несвоевременной заменой угольных щеток, устраняются за счет покупателя.

www.kalibrcompany.ru

