

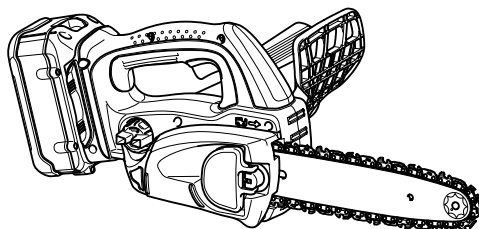

GB	Cordless Chain Saw	INSTRUCTION MANUAL
S	Batteridrivnen kedjesåg	BRUKSANVISNING
N	Batteridrevet kjedesag	BRUKSANVISNING
FIN	Langaton ketjusaha	KÄYTTÖOHJE
LV	Bezvada motorzāģis	LIETOŠANAS INSTRUKCIJA
LT	Belaidis grandininis pjūklas	NAUDOJIMO INSTRUKCIJA
EE	Juhtmeta kettsaag	KASUTUSJUHEND
RUS	Цепная пила с питанием от аккумуляторной батареи	РУКОВОДСТВО ПО ЭКСПЛУАТАЦИИ

BUC250
UC250D

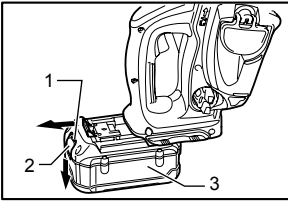



1 010918

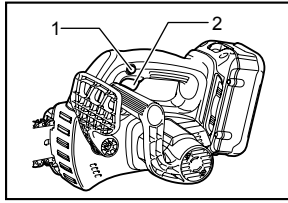

2 011445

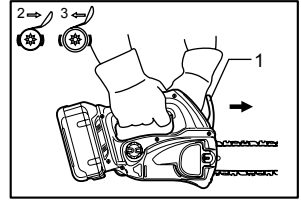

3 010939

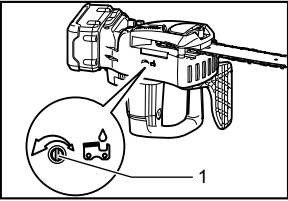

4 011459

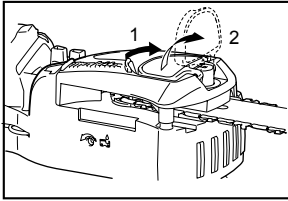

5 011452

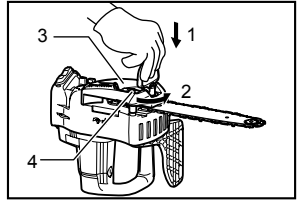

6 011450

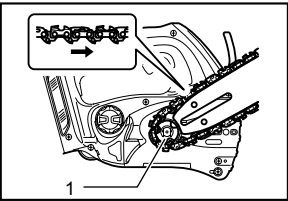

7 010931

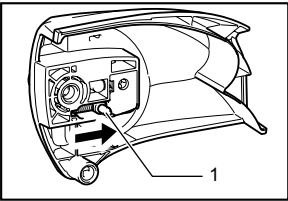

8 010932

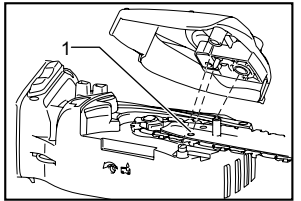

9 010933

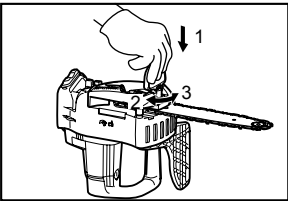

10 011451

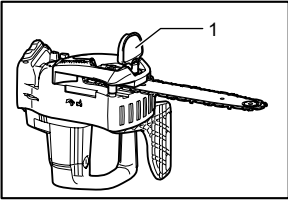

11 011453

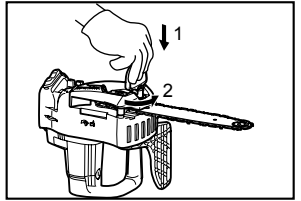

12 011454

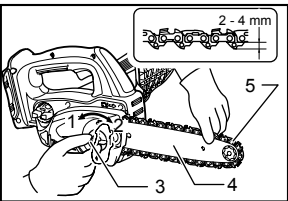

13 011455

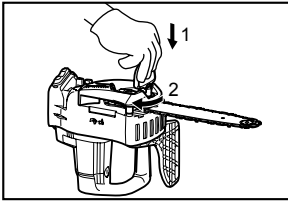

14 011456

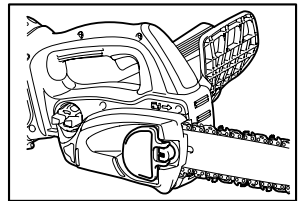

15 011457

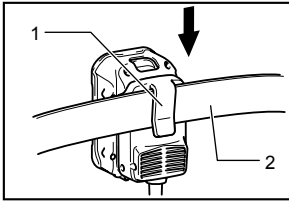

16 011229

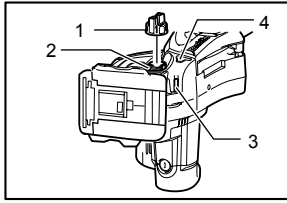

17 010920

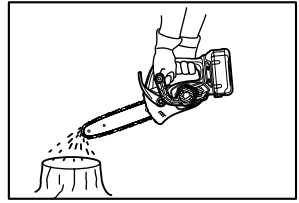

18 010940

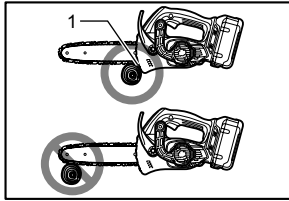

19 010921

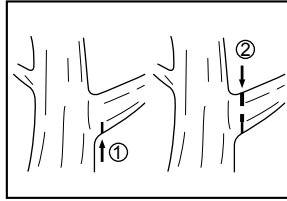

20 008576

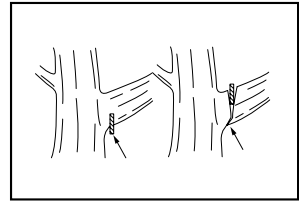

21 001742

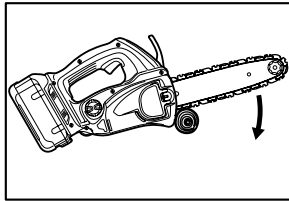

22 010922

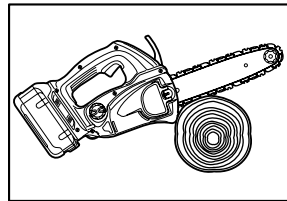

23 010941

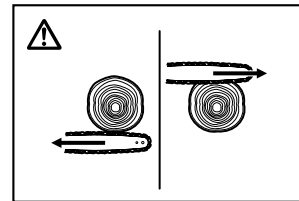

24 006914

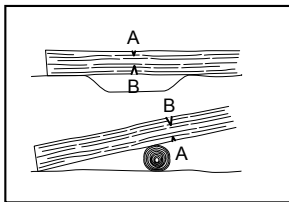

25 006915

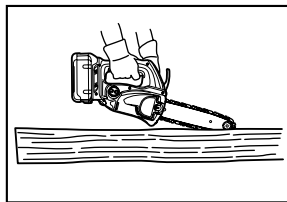

26 010942

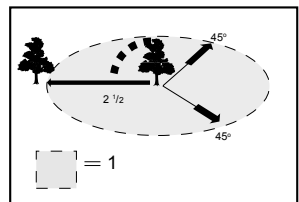

27 006917

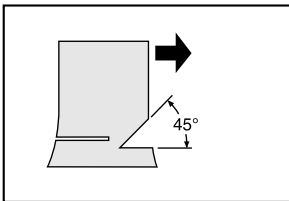

28 006918

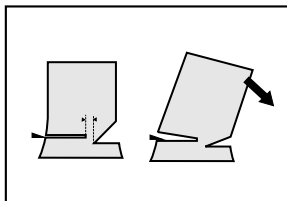

29 006923

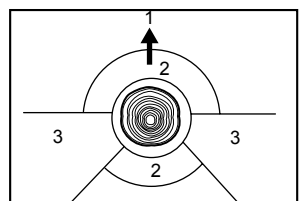

30 009202

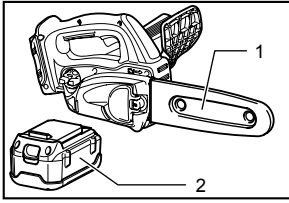

31 011446

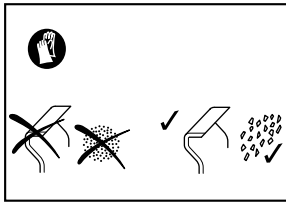

32 008633

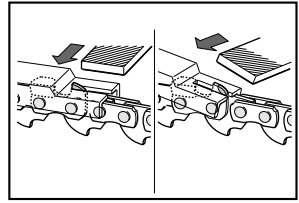

33 006929

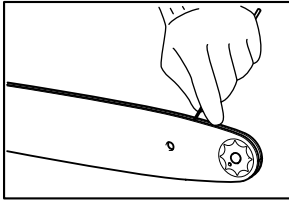

34 010924

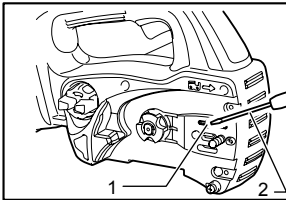

35 011447

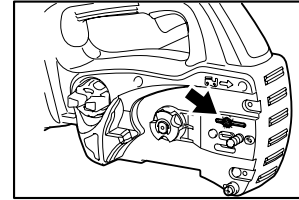

36 011448

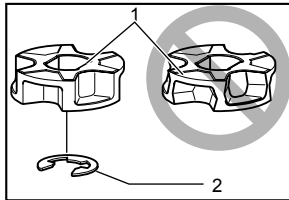

37 010927

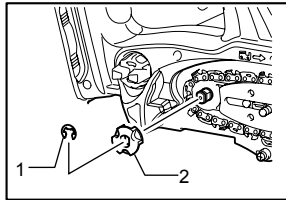

38 010928

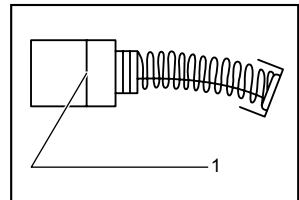

39 001145

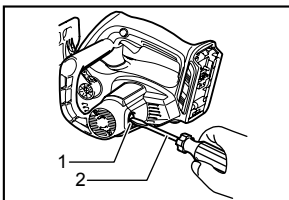

40 011449

ENGLISH (Original instructions)

Explanation of general view

1-1. Red part	10-2. Tighten	19-1. Lower guide
1-2. Button	10-3. Loosen	27-1. Felling area
1-3. Battery cartridge	11-1. Lever	30-1. Felling direction
2-1. Lock-off button	12-1. Press in	30-2. Danger zone
2-2. Switch trigger	12-2. Loosen	30-3. Escape route
3-1. Front hand guard	13-1. Low	31-1. Scabbard (chain cover)
3-2. Lock	13-2. High	31-2. Battery cartridge
3-3. Unlock	13-3. Adjusting dial	35-1. Small dust or particles
4-1. Adjusting screw	13-4. Guide bar	35-2. Slotted bit screwdriver
5-1. Slightly slide	13-5. Saw chain	37-1. Sprocket
5-2. Move in the upright position	14-1. Press in	37-2. Locking ring
6-1. Press in	14-2. Tighten	38-1. Locking ring
6-2. Loosen	16-1. Hook	38-2. Sprocket
6-3. Sprocket cover	16-2. Belt	39-1. Limit mark
6-4. Adjusting dial	17-1. Oil tank cap	40-1. Brush holder cap
7-1. Sprocket	17-2. Oil tank opening	40-2. Screwdriver
8-1. Adjusting pin	17-3. Oil inspection window	
9-1. Small hole	(for refilling the tank with oil)	
10-1. Press in	17-4. Oil inspection window	

SPECIFICATIONS







Model	BUC250		UC250D		
Chain speed per minute	8.3 m/s (500 m/min)		8.3 m/s (500 m/min)		
Length of guide bar	250 mm		250 mm		
Guide bar type	Sprocket nose bar	Carving bar	Sprocket nose bar	Carving bar	
Saw chain	Type	91VG	25AP	91VG	25AP
	Pitch	3/8"	1/4"	3/8"	1/4"
	No. of drive links	40	60	40	60
Number of teeth	6	9	6	9	
Overall length	576 mm	589 mm	577 mm	590 mm	
Net weight	4.5 kg		4.5 kg		
Rated voltage	D.C.36V		D.C.36V		

• Weight, with battery cartridge, according to EPTA-Procedure 01/2003

END005-5

Symbols

The following show the symbols used for the equipment. Be sure that you understand their meaning before use.

-  • Read instruction manual.
-  • Wear eye protection.
-  • Wear ear protection.
-  • Wear a helmet, goggles and ear protection.
-  • Do not expose to rain.
-  • Hold the saw with both hands while working! One-handed use is extremely hazardous!



- Usable with the battery converter BCV02



- Maximum permissible cut length



- Direction of chain travel



- Saw chain oil adjustment



- Only for EU countries
Do not dispose of electric equipment or battery pack together with household waste material!

In observance of European Directive 2002/96/EC on waste electric and electronic equipment, 2006/66/EC on batteries and accumulators and their implementation in accordance with national laws, electric equipment and

battery pack that have reached the end of their life must be collected separately and returned to an environmentally compatible recycling facility.

ENE031-1

Intended use

The tool is intended for cutting lumbers and logs.

ENG102-3

Noise

The typical A-weighted noise level determined according to EN60745:

Sound pressure level (L_{pA}) : 87.3 dB(A)

Sound power level (L_{WA}) : 95.3 dB(A)

Uncertainty (K) : 3.0 dB(A)

Wear ear protection

ENG221-2

Vibration

The vibration total value (tri-axial vector sum) determined according to EN60745:

Work mode : cutting wood

Vibration emission (a_h) : 7.0 m/s²

Uncertainty (K) : 1.6 m/s²

ENG901-1

- The declared vibration emission value has been measured in accordance with the standard test method and may be used for comparing one tool with another.
- The declared vibration emission value may also be used in a preliminary assessment of exposure.

000230

19.11.2010



Tomoyasu Kato
Director

Makita Corporation
3-11-8, Sumiyoshi-cho,
Anjo, Aichi, 446-8502, JAPAN

GEA010-1

⚠️WARNING:

- The vibration emission during actual use of the power tool can differ from the declared emission value depending on the ways in which the tool is used.
- Be sure to identify safety measures to protect the operator that are based on an estimation of exposure in the actual conditions of use (taking account of all parts of the operating cycle such as the times when the tool is switched off and when it is running idle in addition to the trigger time).

ENH030-2

For European countries only

EC Declaration of Conformity

We Makita Corporation as the responsible manufacturer declare that the following Makita machine(s):

Designation of Machine:

Cordless Chain Saw

Model No./ Type: BUC250, UC250D

Specifications: see "SPECIFICATIONS" table.

are of series production and

Conforms to the following European Directives:

2000/14/EC, 2006/42/EC

And are manufactured in accordance with the following standards or standardised documents:

EN60745

The EC-Type Examination Certificate No.3400780.01CE (BUC250),No.3400780.03CE (UC250D)

The EC-Type Examination per 2006/42/EC was performed by:

KEMA Quality GmbH

Enderstraße 92b

01277 Dresden

Germany

Identification No. 2140

The technical documentation is kept by our authorised representative in Europe who is:

Makita International Europe Ltd.

Michigan Drive, Tongwell,

Milton Keynes,Bucks MK15 8JD, England

The conformity assessment procedure required by Directive 2000/14/EC was in Accordance with annex V.

Measured Sound Power Level: 95.2dB (A)

Guaranteed Sound Power Level: 98.0dB (A)

General Power Tool Safety Warnings

⚠️ WARNING Read all safety warnings and all instructions. Failure to follow the warnings and instructions may result in electric shock, fire and/or serious injury.

Save all warnings and instructions for future reference.

GEB071-5

Cordless Chain saw safety warnings:

1. **Keep all parts of the body away from the saw chain when the chain saw is operating. Before you start the chain saw, make sure the saw chain is not contacting anything.** A moment of inattention while operating chain saws may cause entanglement of your clothing or body with the saw chain.
2. **Always hold the chain saw with your right hand on the rear handle and your left hand on the front handle.** Holding the chain saw with a reversed hand configuration increases the risk of personal injury and should never be done.

3. **Hold the power tool by insulated gripping surfaces only, because the saw chain may contact hidden wiring.** Saw chains contacting a "live" wire may make exposed metal parts of the power tool "live" and could give the operator an electric shock.
4. **Wear safety glasses and hearing protection. Further protective equipment for head, hands, legs and feet is recommended.** Adequate protective clothing will reduce personal injury by flying debris or accidental contact with the saw chain.
5. Before starting work, check that the chain saw is in proper working order and that its condition complies with the safety regulations. Check in particular that:
 - The chain brake is working properly;
 - The run-down brake is working properly;
 - The bar and the sprocket cover are fitted correctly;
 - The chain has been sharpened and tensioned in accordance with the regulations;
6. **Do not operate a chain saw in a tree.** Operation of a chain saw while up in a tree may result in personal injury.
7. **Always keep proper footing and operate the chain saw only when standing on fixed, secure and level surface.** Slippery or unstable surfaces such as ladders may cause a loss of balance or control of the chain saw.
8. **When cutting a limb that is under tension be alert for spring back.** When the tension in the wood fibres is released the spring loaded limb may strike the operator and/or throw the chain saw out of control.
9. **Use extreme caution when cutting brush and saplings.** The slender material may catch the saw chain and be whipped toward you or pull you off balance.
10. **Carry the chain saw by the front handle with the chain saw switched off and away from your body. When transporting or storing the chain saw always fit the guide bar cover.** Proper handling of the chain saw will reduce the likelihood of accidental contact with the moving saw chain.
11. **Follow instructions for lubricating, chain tensioning and changing accessories.** Improperly tensioned or lubricated chain may either break or increase the chance for kickback.
12. **Keep handles dry, clean, and free from oil and grease.** Greasy, oily handles are slippery causing loss of control.
13. **Cut wood only. Do not use chain saw for purposes not intended. For example: do not use chain saw for cutting plastic, masonry or non-wood building materials.** Use of the chain saw for operations different than intended could result in a hazardous situation.

14. **Causes and Operator Prevention of Kickback:**

Kickback may occur when the nose or tip of the guide bar touches an object, or when the wood closes in and pinches the saw chain in the cut.

Tip contact in some cases may cause a sudden reverse reaction, kicking the guide bar up and back towards the operator.

Pinching the saw chain along the top of the guide bar may push the guide bar rapidly back towards the operator.

Either of these reactions may cause you to lose control of the saw which could result in serious personal injury. Do not rely exclusively upon the safety devices built into your saw. As a chain saw user, you should take several steps to keep your cutting jobs free from accident or injury.

Kickback is the result of tool misuse and/or incorrect operating procedures or conditions and can be avoided by taking proper precautions as given below:

- Maintain a firm grip, with thumbs and fingers encircling the chain saw handles, with both hands on the saw and position your body and arm to allow you to resist kickback forces. Kickback forces can be controlled by the operator, if proper precautions are taken. Do not let go of the chain saw.

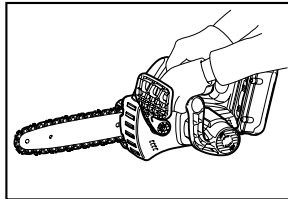

011443

- **Do not overreach and do not cut above shoulder height.** This helps prevent unintended tip contact and enables better control of the chain saw in unexpected situations.
 - **Only use replacement bars and chains specified by the manufacturer.** Incorrect replacement bars and chains may cause chain breakage and/or kickback.
 - **Follow the manufacturer's sharpening and maintenance instructions for the saw chain.** Decreasing the depth gauge height can lead to increased kickback.
15. **Do not start the chain saw with the chain cover being installed on it.** Starting the chain saw with the chain cover being installed on it may cause the chain cover to be thrown out forward resulting in personal injury and damage to objects around the operator.

SAVE THESE INSTRUCTIONS.

⚠WARNING:

DO NOT let comfort or familiarity with product (gained from repeated use) replace strict adherence to safety rules for the subject product. **MISUSE** or failure to follow the safety rules stated in this instruction manual may cause serious personal injury.

ENC007-7

IMPORTANT SAFETY INSTRUCTIONS

FOR BATTERY CARTRIDGE

1. Before using battery cartridge, read all instructions and cautionary markings on (1) battery charger, (2) battery, and (3) product using battery.
2. Do not disassemble battery cartridge.
3. If operating time has become excessively shorter, stop operating immediately. It may result in a risk of overheating, possible burns and even an explosion.
4. If electrolyte gets into your eyes, rinse them out with clear water and seek medical attention right away. It may result in loss of your eyesight.
5. Do not short the battery cartridge:
 - (1) Do not touch the terminals with any conductive material.
 - (2) Avoid storing battery cartridge in a container with other metal objects such as nails, coins, etc.
 - (3) Do not expose battery cartridge to water or rain.

A battery short can cause a large current flow, overheating, possible burns and even a breakdown.
6. Do not store the tool and battery cartridge in locations where the temperature may reach or exceed 50 ° C (122 ° F).
7. Do not incinerate the battery cartridge even if it is severely damaged or is completely worn out. The battery cartridge can explode in a fire.
8. Be careful not to drop or strike battery.
9. Do not use a damaged battery.

SAVE THESE INSTRUCTIONS.

Tips for maintaining maximum battery life

1. Charge the battery cartridge before completely discharged.
Always stop tool operation and charge the battery cartridge when you notice less tool power.

2. Never recharge a fully charged battery cartridge.
Overcharging shortens the battery service life.
3. Charge the battery cartridge with room temperature at 10 ° C - 40 ° C (50 ° F - 104 ° F). Let a hot battery cartridge cool down before charging it.
4. Charge the battery cartridge once in every six months if you do not use it for a long period of time.

PARTS DESCRIPTION

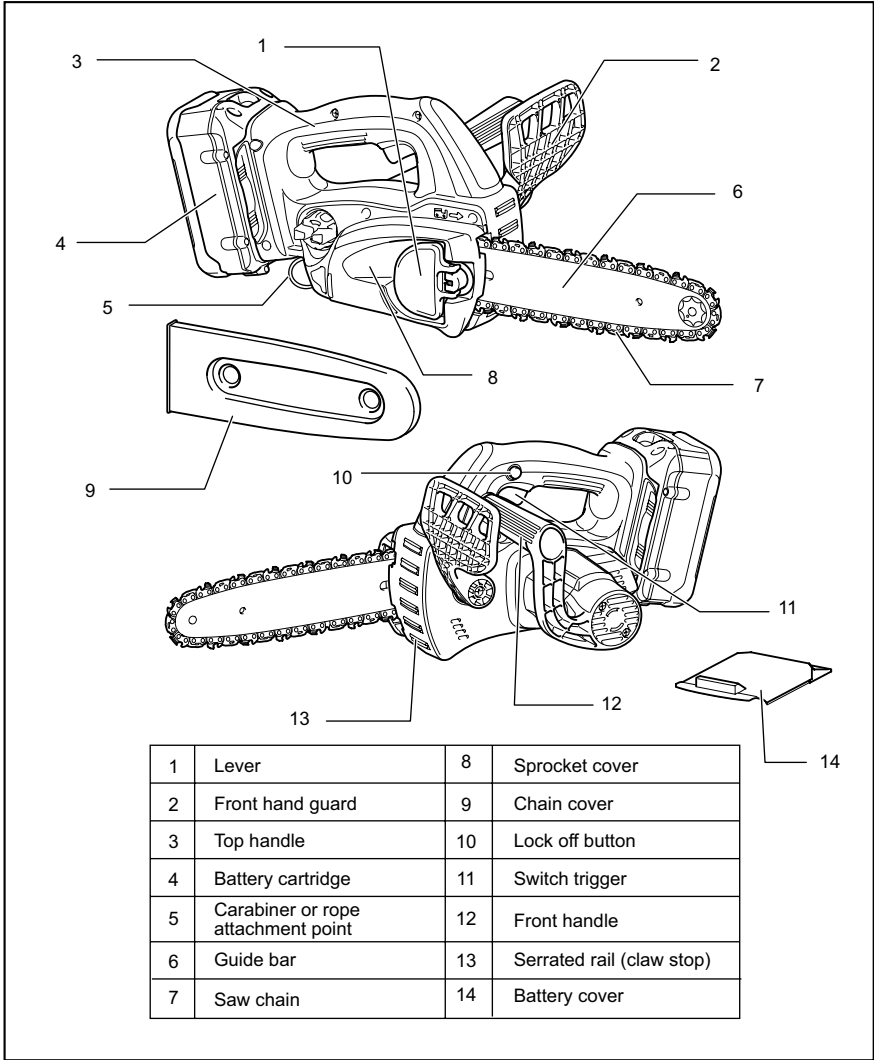

1	Lever	8	Sprocket cover
2	Front hand guard	9	Chain cover
3	Top handle	10	Lock off button
4	Battery cartridge	11	Switch trigger
5	Carabiner or rope attachment point	12	Front handle
6	Guide bar	13	Serrated rail (claw stop)
7	Saw chain	14	Battery cover

011444

FUNCTIONAL DESCRIPTION

⚠CAUTION:

- Always be sure that the tool is switched off and the battery cartridge is removed before adjusting or checking function on the tool.

Installing or removing battery cartridge

⚠CAUTION:

- **Hold the tool and the battery cartridge firmly when installing or removing battery cartridge.** Failure to hold the tool and the battery cartridge firmly may cause them to slip off your hands and result in damage to the tool and battery cartridge and a personal injury.

Fig.1

- Always switch off the tool before installation or removal of the battery cartridge.
- To remove the battery cartridge, withdraw it from the tool while sliding the button on the front of the cartridge.
- To insert the battery cartridge, align the tongue on the battery cartridge with the groove in the housing and slip it into place. Always insert it all the way until it locks in place with a little click. If you can see the red part on the upper side of the button, it is not locked completely. Insert it fully until the red part cannot be seen. If not, it may accidentally fall out of the tool, causing injury to you or someone around you.
- Do not use force when inserting the battery cartridge. If the cartridge does not slide in easily, it is not being inserted correctly.

Switch action

⚠CAUTION:

- Before inserting the battery cartridge into the tool, always check to see that the switch trigger actuates properly and returns to the "OFF" position when released.

Fig.2

To prevent the switch trigger from being accidentally pulled, a lock-off button is provided.

To start the tool, depress the lock-off button and pull the switch trigger. Release the switch trigger to stop.

Checking the chain brake

NOTE:

- If the chain saw fails to start, the chain brake must be released. Pull the front hand guard backwards firmly until you feel it engage.

Hold the chain saw with both hands when switching it on. Hold the top handle with your right hand, the front handle with your left. The bar and the chain must not be in contact with any object.

First press the lock-off button, then the switch trigger. The saw chain starts immediately.

Fig.3

Press the front hand guard forwards using the back of your hand. The saw chain must come to an immediate standstill.

⚠CAUTION:

- Should the saw chain not stop immediately when this test is performed, the saw may not be used under any circumstances. Consult a MAKITA specialist repair shop.

Checking the run-down brake

Switch on the chain saw.

Release the switch trigger completely. The saw chain must come to a standstill within one second.

⚠CAUTION:

- Should the saw chain not come to a stop within one second when this test is performed, the saw must not be used. Consult a MAKITA specialist repair shop.

Adjusting the chain lubrication

Fig.4

You can adjust the oil pump feed rate with the adjusting screw. The amount of oil can be adjusted using the universal wrench.

Carabiner (rope attachment point)

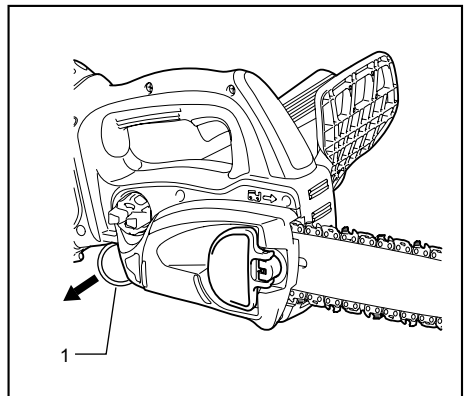

1. Carabiner (rope attachment point)

011458

Carabiner (Rope attachment point) is for use of tool hanging. Before using carabiner, pull it out and tie it with a rope.

Battery protection system

The tool is equipped with the protection system, which automatically cuts off the output power for its long service life.

The tool may stop during operation when the tool and/or battery are placed under the following situation. This is caused by the activation of protection system and does not show the tool trouble.

- When the tool is overloaded:
 - At this time, release the switch trigger and remove causes of overload and then pull the switch trigger again to restart. When the tool does not work even after pulling the switch trigger, the battery power auto-stop is still at work. Charge the battery cartridge before use.
- When the remaining battery capacity becomes low:
 - Recharge the battery cartridge.

Battery remaining capacity indicator (only for models with Battery BL3622A)

Battery BL3622A is equipped with the battery remaining capacity indicator.

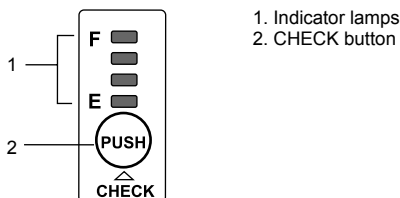

011715

Press the CHECK button to indicate the battery remaining capacity. The indicator lamps will then light for approx. three seconds.

Indicator lamps			Remaining capacity
Lighted	Off	Blinking	
E ■■■■	■■■■	F	70% to 100%
■■■■	■■■■	■■■■	45% to 70%
■■■■	■■■■	■■■■	20% to 45%
■■■■	■■■■	■■■■	0% to 20%
■■■■	■■■■	■■■■	Charge the battery.
■■■■	■■■■	■■■■	The battery may have malfunctioned.

011713

- When only the lowermost indicator lamp (next to the "E") blinks, or when none of the indicator lamps light, the battery capacity has run out, so the tool does not operate. In these cases, charge the battery or replace the empty battery with a fully charged one.
- When two or more indicator lamps do not light even after charging is complete, the battery has reached the end of its service life.
- When the upper two and lower two indicator lamps light alternately, the battery may have malfunctioned. Contact your local Makita

authorized service center.

NOTE:

- The indicated capacity may be lower than the actual level during use or immediately after using the tool.
- Depending on the conditions of use and the ambient temperature, the indication may differ slightly from the actual capacity.

ASSEMBLY

⚠CAUTION:

- Always be sure that the tool is switched off and the battery cartridge is removed before carrying out any work on the tool.

Installing or removing saw chain

⚠CAUTION:

- Always be sure that the tool is switched off and the battery cartridge is removed before installing or removing the saw chain.
 - Always wear gloves when installing or removing the saw chain.
- To remove the saw chain, slightly slide the lever in the direction of arrow so that it can be released from the locked position and move the lever in the upright position as shown in the figure.

Fig.5

Fig.6

- Press the lever and with the lever pressed in, turn it counterclockwise to loosen the nut until sprocket cover comes off. (Pressing in the lever leads to the fitting of lever into the nut.)
- Turn the adjusting dial counterclockwise to release the saw chain tension.
- Remove the sprocket cover.
- Remove the saw chain and guide bar from the chain saw.
- To install the saw chain, fit in one end of the saw chain on the top of the guide bar and the other end of it around the sprocket.

Fig.7

At this time, fit the saw chain as shown in the figure because it rotates in the direction of arrow.

- Rest the guide bar in place on the chain saw
- Turn the adjusting dial counterclockwise to slide the adjusting pin in the direction of arrow.

Fig.8

- Place the sprocket cover on the chain saw so that the adjusting pin is positioned in a small hole in the guide bar.

Fig.9

10. Press in the lever and with the lever depressed turn it fully clockwise to tighten the nut. Then make it about a quarter turn counterclockwise to loosen the nut lightly.

Fig.10

Adjusting saw chain tension

Fig.11

The saw chain may become loose after many hours of use. From time to time check the saw chain tension before use.

Move the lever in the upright position.

Fig.12

Press in the lever. With the lever depressed, make a quarter turn on it counterclockwise to loosen the nut lightly. (Pressing in the lever leads to the fitting of lever into the nut.)

Fig.13

Turn the adjusting dial to adjust saw chain tension. Grasp the saw chain in the middle of the guide bar and lift up. The gap between the guide bar and the tie strap of the saw chain should be approx. 2 - 4 mm. If the gap is not approx. 2 - 4 mm, slightly turn the adjusting dial which secures the guide bar. At this time, adjust with the tip of guide bar slightly pointing up.

Fig.14

With the lever depressed, turn it fully clockwise to tighten the nut firmly.

Fig.15

Return the lever to its original position.

⚠CAUTION:

- Excessively high tension of saw chain may cause breakage of saw chain, wear of the guide bar and breakage of the adjusting dial.
- Installing or removing saw chain should be carried out in a clean place free from sawdust and the like.

Battery adapter (Accessory)

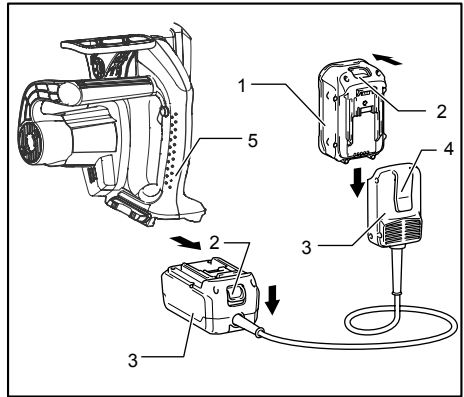

1. Battery cartridge
2. Button
3. Adapter
4. Hook
5. Tool

011636

Fig.16

⚠CAUTION:

- Before using battery adapter, read all instructions on tools using battery.
- When charging a battery cartridge, first remove it from the battery adapter and then charge it. It is not allowed to charge the battery cartridge while using battery adapter.

Installing or removing battery adapter

- Always switch off the tool before insertion or removal of the battery adapter.
- To remove the battery adapter, withdraw it from the tool while sliding the button on the adapter.
- To insert the battery adapter, align the tongue on the battery adapter with the groove in the housing and slip it into place. Always insert it all the way until it locks in place with a little click. If you can see the red part on the upper side of the button, it is not locked completely. Insert it fully until the red part cannot be seen. If not, it may accidentally fall out of the tool, causing injury to you or someone around you.
- Do not use force when inserting the battery adapter. If the adapter does not slide in easily, it is not being inserted correctly.
- The way of removing or installing a battery cartridge from or on the battery adapter is the same as that of removing or installing it from or on the tools.
- Press down the hook securely as far as it will go when the battery adapter is hooked on the waist belt and similar objects.

Arm cord hook (Accessory)

⚠CAUTION:

- Do not attach the holder of arm cord hook to other than the extension cord. Failure to do so may cause an accident or personal injury.

Using the arm cord hook helps to minimize a risk of cutting off the extension cord unexpectedly caused by the loose extension cord.

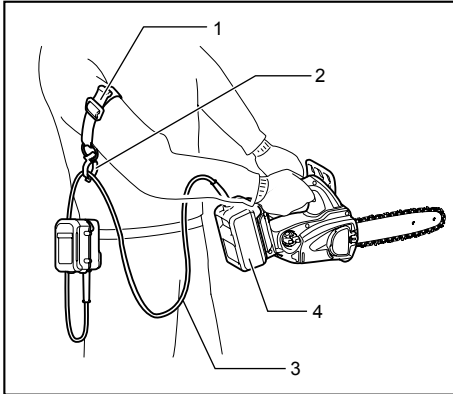

1. Arm cord hook band
2. Holder
3. Extension cord (Battery adapter)
4. Adapter (Battery adapter)

Attach firmly the arm cord hook band placing around your arm and pass the extension cord through the holder. The length of the arm cord hook band is adjustable.

NOTE:

- Do not pass the extension cord through the band.
- Do not force the opening of the holder. Failure to do so may cause deflection and damage to it.

OPERATION

Lubrication

Fig.17

Saw chain is automatically lubricated when the tool is in operation.

Check the amount of remaining oil in the oil tank through the oil inspection window.

To refill the tank, remove the cap from the oil tank opening. The oil tank capacity is 85 ml.

After refilling the tank, always screw the provided oil tank cap on the chain saw.

⚠CAUTION:

- When filling the chain saw with chain oil for the first time, or refilling the tank after it has been completely emptied, add oil up to the bottom edge of the filler neck. The oil delivery may otherwise be impaired.

- As a saw chain oil, use oil exclusively for Makita chain saws or oil available in market.
- Never use oil including dust and particles or volatile oil.
- When pruning trees, use botanical oil. Mineral oil may harm trees.
- Never force the chain saw when pruning trees.
- Before cutting out, make sure that the provided oil tank cap is screwed in place.

Fig.18

Hold the chain saw away from the tree. Start it and wait until lubrication on saw chain is adequate.

Bring the lower guide into contact with the branch to be cut before switching on. Cutting without bringing the lower guide into contact with the branch may cause the guide bar to wobble, resulting in injury to operator.

Saw the wood to be cut by just moving it down.

WORKING WITH THE CHAIN SAW

The first time user should, as a minimum practice, do cutting logs on a saw-horse or cradle.

Pruning trees

Fig.19

⚠CAUTION:

- Keep all parts of the body away from the saw chain when the motor is operating.
- Hold the chain saw firmly with both hands when the motor is running.
- Do not overreach. Keep proper footing and balance at all times.

Bring the lower guide into contact with the branch to be cut before switching on. Cutting without bringing the lower guide into contact with the branch may cause the guide bar to wobble, resulting in injury to operator.

Fig.20

When cutting thick branches, first make a shallow undercut and then make the finish cut from the top.

Fig.21

If you try to cut off thick branches from the bottom, the branch may close in and pinch the saw chain in the cut.

If you try to cut off thick branches from the top without a shallow undercut, the branch may splinter.

Fig.22

If you cannot cut the timber right through with a single stroke:

Apply light pressure to the handle and continue sawing and draw the chain saw back a little; then apply the spike a little lower and finish the cut by raising the handle.

Bucking

Fig.23

For bucking cuts, rest the serrated rail shown in the figure on the wood to be cut.

With the saw chain running, saw into the wood, using the top handle to raise the saw and the front one to guide it. Use the serrated rail as a pivot.

Continue the cut by applying slight pressure to the front handle, easing the saw back slightly. Move the serrated rail further down the timber and raise the front handle again.

When making several cuts, switch the chain saw off between cuts.

Fig.24

⚠CAUTION:

- If the upper edge of the bar is used for cutting, the chain saw may be deflected in your direction if the chain becomes trapped. For this reason, cut with the lower edge, so that the saw will be deflected away from your body.

Fig.25

Cut wood under tension on the pressure side (A) first. Then make the final cut on the tension side (B). This prevents the bar from becoming trapped.

Limbing

⚠CAUTION:

- Limbing may only be performed by trained persons. A hazard is presented by the risk of kick-back.

When limbing, support the chain saw on the trunk if possible. Do not cut with the tip of the bar, as this presents a risk of kickback.

Pay particular attention to branches under tension. Do not cut unsupported branches from below.

Do not stand on the felled trunk when limbing.

Burrowing and parallel-to-grain cuts

⚠CAUTION:

- Burrowing and parallel-to-grain cuts may only be carried out by persons with special training. The possibility of kickback presents a risk of injury.

Fig.26

Perform parallel-to-grain cuts at as shallow an angle as possible. Carry out the cut as carefully as possible, as the serrated rail cannot be used.

Felling

⚠CAUTION:

- Felling work may only be performed by trained persons. The work is hazardous.

Observe local regulations if you wish to fell a tree.

Fig.27

- Before starting felling work, ensure that:
 - (1) Only persons involved in the felling operation are in the vicinity;
 - (2) Any person involved has an unimpeded path of retreat through a range of approximately 45 ° either side of the felling axis. Consider the additional risk of tripping over electrical cables;
 - (3) The base of the trunk is free of foreign objects, roots and stumps;

- (4) No persons or objects are present over a distance of 2 1/2 tree lengths in the direction in which the tree will fall.

- Consider the following with respect to each tree:
 - Direction of lean;
 - Loose or dry branches;
 - Height of the tree;
 - Natural overhang;
 - Whether or not the tree is rotten.
- Consider the wind speed and direction. Do not carry out felling work if the wind is gusting strongly.
- Trimming of root swellings: Begin with the largest swellings. Make the vertical cut first, then the horizontal cut.

Fig.28

- Cut a scarf: The scarf determines the direction in which the tree will fall, and guides it. It is made on the side towards which the tree is to fall. Cut the scarf as close to the ground as possible. First make the horizontal cut to a depth of 1/5 -1/3 of the trunk diameter. Do not make the scarf too large. Then make the diagonal cut.
- Cut any corrections to the scarf across its entire width.

Fig.29

- Make the back cut a little higher than the base cut of the scarf. The back cut must be exactly horizontal. Leave approximately 1/10 of the trunk diameter between the back cut and the scarf. The wood fibers in the uncut trunk portion act as a hinge. Do not cut right through the fibers under any circumstances, as the tree will otherwise fall unchecked. Insert wedges into the back cut in time.
- Only plastic or aluminum wedges may be used to keep the back cut open. The use of iron wedges is prohibited.
- Stand to the side of the falling tree. Keep an area clear to the rear of the falling tree up to an angle of 45 ° either side of the tree axis (refer to the " felling area " figure). Pay attention to falling branches.
- An escape path should be planned and cleared as necessary before cuts are started. The escape path should extend back and diagonally to the rear of the expected line of fall as illustrated in figure.

Fig.30

Carrying tool

Fig.31

Always remove the battery cartridge from the tool and overlap the guide bar with the scabbard before carrying the tool. Also cover the battery cartridge with the battery cover.

MAINTENANCE

⚠CAUTION:

- Always be sure that the tool is switched off and the battery cartridge is removed before attempting to perform inspection or maintenance.
- Always wear gloves when performing any inspection or maintenance.
- Never use gasoline, benzine, thinner, alcohol or the like. Discoloration, deformation or cracks may result.

Sharpening the saw chain

⚠CAUTION:

- Always remove the battery cartridge and wear safety gloves when performing work on the saw chain.

Fig.32

Sharpen the saw chain when:

- Mealy sawdust is produced when damp wood is cut;
- The chain penetrates the wood with difficulty, even when heavy pressure is applied;
- The cutting edge is obviously damaged;
- The saw pulls to the left or right in the wood. The reason for this behaviour is uneven sharpening of the saw chain, or damage to one side only.

Sharpen the saw chain frequently, but remove only a little material each time.

Two or three strokes with a file are usually sufficient for routine resharpenering. When the saw chain has been resharpenered several times, have it sharpened in a MAKITA specialist repair shop.

File and file guiding

- Use a special round file (optional accessory) for saw chains, with a diameter of 4 mm, to sharpen the chain. Normal round files are not suitable.

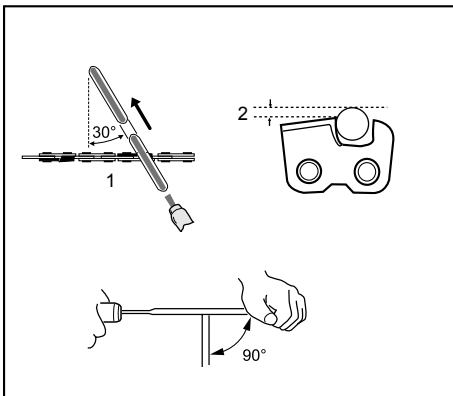

1. File forward stroke
2. 1/5 of the file diameter

011075

- The file should only engage the material on the forward stroke. Lift the file off the material on the return stroke.
- Sharpen the shortest cutter first. The length of this cutter is then the gauge dimension for all other cutters on the saw chain.
- Guide the file as shown in the figure.
- The file can be guided more easily if a file holder (accessory) is employed. The file holder has markings for the correct sharpening angle of 30 ° (align the markings parallel to the saw chain) and limits the depth of penetration (to 4/5 of the file diameter).

Guide the file as shown in the figure.

- After sharpening the chain, check the height of the depth gauge using the chain gauge tool (optional accessory).

Fig.33

- Remove any projecting material, however small, with a special flat file (optional accessory).
- Round off the front of the depth gauge again.
- Wash away dust and particles from saw chain after adjusting the height of depth gauge.

Cleaning guide bar

Fig.34

Chips and sawdust will build up in the guide bar groove, clogging it and impairing oil flow. Always clean out the chips and sawdust when sharpening or replacing the saw chain.

Cleaning the oil discharge hole

Small dust or particles may be built up in the oil discharge hole during operation.

Small dust or particles built up in the oil discharge hole may impair the oil discharge flow and cause an insufficient lubrication on the whole saw chain.

When a poor chain oil delivery occurs at the top of guide bar, clean the oil discharge hole as follows.

Remove the battery cartridge from the tool.

Remove the sprocket cover and saw chain from the tool.

(Refer to the section titled "Installing or removing saw chain".)

Fig.35

Remove the small dust or particles using a slotted bit screwdriver with a slender shaft or the like.

Insert the battery cartridge into the tool.

Fig.36

Pull the switch trigger to flow built-up dust or particles off the oil discharge hole by discharging chain oil.

Remove the battery cartridge from the tool.

Reinstall the sprocket cover and saw chain on the tool.

Replacing the sprocket

Before fitting a new saw chain, check the condition of the sprocket.

Fig.37

⚠CAUTION:

- A worn sprocket will damage a new saw chain. Have the sprocket replaced in this case. The sprocket need to be installed so that it always faces as shown in the figure.

Fig.38

Always fit a new locking ring when replacing the sprocket.

Replacing carbon brushes

Fig.39

Remove and check the carbon brushes regularly. Replace when they wear down to the limit mark. Keep the carbon brushes clean and free to slip in the holders. Both carbon brushes should be replaced at the same time. Use only identical carbon brushes.

Fig.40

Use a screwdriver to remove the brush holder caps. Take out the worn carbon brushes, insert the new ones and secure the brush holder caps.

Storing tool

Clean the tool before storing. Remove any chips and sawdust from the tool after removing the sprocket cover. After cleaning the tool, run it under no load to lubricate the saw chain and guide bar.

Cover the guide bar with the scabbard.

Remove oil from the oil tank to empty it and place the chain saw.

To maintain product SAFETY and RELIABILITY, repairs, any other maintenance or adjustment should be performed by Makita Authorized Service Centers, always using Makita replacement parts.

OPTIONAL ACCESSORIES

⚠CAUTION:

- These accessories or attachments are recommended for use with your Makita tool specified in this manual. The use of any other accessories or attachments might present a risk of injury to persons. Only use accessory or attachment for its stated purpose.

If you need any assistance for more details regarding these accessories, ask your local Makita Service Center.

- Various type of Makita genuine batteries and chargers
- Saw chain
- Scabbard
- Guide bar complete
- File
- Tool bag
- Battery adapter
- Arm cord hook (to be used together with the battery adapter)

NOTE:

- Some items in the list may be included in the tool package as standard accessories. They may differ from country to country.

SVENSKA (Originalbruksanvisning)

Förklaring till översiktstillbilderna

1-1. Röd del	10-2. Dra fast	19-1. Nedre svärd
1-2. Knapp	10-3. Lossa	27-1. Fällområdet
1-3. Batterikassett	11-1. Spak	30-1. Fällriktning
2-1. Säkerhetsknapp	12-1. Tryck in	30-2. Riskzon
2-2. Avtryckare	12-2. Lossa	30-3. Flyktväg
3-1. Främre handskydd	13-1. Låg	31-1. Kedjeskydd
3-2. Lås	13-2. Hög	31-2. Batterikassett
3-3. Lås upp	13-3. Justeringsratt	35-1. Fint damm eller små partiklar
4-1. Inställningsskruv	13-4. Svärd	35-2. Spårskruvmejsel
5-1. Skjut lätt	13-5. Sågkedja	37-1. Kedjehjul
5-2. Fäll upp	14-1. Tryck in	37-2. Låsring
6-1. Tryck in	14-2. Dra fast	38-1. Låsring
6-2. Lossa	16-1. Krok	38-2. Kedjehjul
6-3. Kopplingskäpa	16-2. Bälte	39-1. Slitmarkering
6-4. Justeringsratt	17-1. Oljetankslock	40-1. Kolhållarlock
7-1. Kedjehjul	17-2. Oljetanksöppning	40-2. Skruvmejsel
8-1. Sträckartapp	17-3. Inspektionsfönster för olja (för påfyllning av olja i tanken)	
9-1. Litet hål	17-4. Inspektionsfönster för olja	
10-1. Tryck in		

SPECIFIKATIONER







Modell		BUC250		UC250D	
Kedjehastighet per minut		8,3 m/s (500 m/min)		8,3 m/s (500 m/min)	
Svärdets längd		250 mm		250 mm	
Svärdtyp		Svärd med noshjul	Svärd med liten nosradie	Svärd med noshjul	Svärd med liten nosradie
Sågkedja	Typ	91VG	25AP	91VG	25AP
	Delning	3/8"	1/4"	3/8"	1/4"
	Antal drivlänkar	40	60	40	60
Antal tänder		6	9	6	9
Längd		576 mm	589 mm	577 mm	590 mm
Vikt		4,5 kg		4,5 kg	
Märkspänning		36 V likström		36 V likström	

- Vikt med batterikassett i enlighet med EPTA-procedur 01/2003

END005-5

Symboler

Följande visar symbolerna som används för utrustningen. Se till att du förstår innebörden innan du använder bormaskinen.

-  Lås bruksanvisningen.
-  Använd ögonskydd.
-  Använd hörselskydd.
-  Använd hjälm, skyddsglasögon och hörselskydd.
-  Utsätt inte maskinen för regn.
-  Håll i sågen med båda händerna under arbetet. Det är extremt farligt att hålla i



maskinen med bara en hand.

- Användbar med batterikonverterare BCV02
- Tillåten maximal såglängd
- Kedjans rörelseriktning
- Justering av sågkedjeolja
- Gäller endast Europa
Elektrisk utrustning eller batteripaket får inte kastas i hushållsavfallet!
Enligt direktivet 2002/96/EG som avser deponering av elektrisk och elektronisk utrustning, 2006/66/EC om batterier och ackumulatörer och förbrukade batterier och ackumulatörer samt

tilhörande föreskrifter i det aktuella landets lagstiftning, ska uttjänt elektrisk utrustning och batteripaket sopsorteras och lämnas till miljöstation för återvinning.

ENE031-1

Användningsområde

Verktyget är avsett för kapning av virke och stockar.

ENG102-3

Buller

Typiska A-vägda bullernivån är mätt enligt EN60745:

Ljudtrycksnivå (L_{pA}): 87,3 dB(A)

Ljudeffektnivå (L_{WA}): 95,3 dB(A)

Måttolerans (K): 3,0 dB(A)

Använd hörselskydd

ENG221-2

Vibration

Det totala vibrationsvärdet (treaxlig vektorsumma) bestämt enligt EN60745:

Arbetsläge: sågning i trä

Vibrationsemission (a_n): 7,0 m/s²

Måttolerans (K): 1,6 m/s²

ENG901-1

- Det deklarerade vibrationsemissionsvärdet har uppmätts i enlighet med standardtestmetoden och kan användas för jämförandet av en maskin med en annan.
- Det deklarerade vibrationsemissionsvärdet kan också användas i preliminär bedömning av exponering för vibration.

EU:s typgodkännande enligt intyg nr.3400780,01CE (BUC250),No.3400780,03CE (UC250D)

EU:s typgodkännande enligt 2006/42/EU har utförts av:

KEMA Quality GmbH

Enderstraße 92b

01277 Dresden

Tyskland

Identifikationsnr. 2140

Den tekniska dokumentationen förs av vår auktoriserade representant i Europa som är:

Makita International Europe Ltd.

Michigan, Drive, Tongwell,

Milton Keynes, Bucks MK15 8JD, England

Konformitetsgodkännandet som krävs av direktivet 2000/14/EG, var i överensstämmelse med Annex V.

Uppmätt ljudeffektnivå: 95,2dB (A)

Garanterad ljudeffektnivå: 98,0dB (A)

19.11.2010



000230

Tomoyasu Kato

Direktör

Makita Corporation

3-11-8, Sumiyoshi-cho,

Anjo, Aichi, 446-8502, JAPAN

GEA010-1

VARNING!

- Vibrationsemissionen under faktisk användning av maskinen kan skilja sig från det deklarerade emissionsvärdet, beroende på hur maskinen används.
- Se till att hitta säkerhetsåtgärder som kan skydda användaren och som grundar sig på en uppskattning av exponering i verkligheten (ta med i beräkningen alla delar av användandet såsom antal gånger maskinen är avstängd och när den körs på tomgång samt då startomkopplaren används).

ENH030-2

Gäller endast Europa

EU-konformitetsdeklaration

Vi Makita Corporation som ansvariga tillverkare deklarerar att följande Makita-maskin(er):

Maskinbeteckning:

Batteridriven kedjesåg

Modellnr./-typ: BUC250, UC250D

Specifikationer: se tabellen "SPECIFIKATIONER".

är serieproduktionstillverkad och

Följer följande EU-direktiv:

2000/14/EU, 2006/42/EU

Och är tillverkade enligt följande standarder eller standardiseringsdokument:

EN60745

Allmänna säkerhetsvarningar för maskin

 **WARNING** Läs igenom alla säkerhetsvarningar och instruktioner. Underlåtenhet att följa varningar och instruktioner kan leda till elektrisk stöt, brand och/eller allvarliga personskador.

Spara alla varningar och instruktioner för framtida referens.

GEB071-5

Säkerhetsvarningar för batteridriven kedjesåg:

1. **Håll alla kroppsdelar borta från kedjesågen när den är igång. Se till att sågkedjan inte vidrör någonting innan du startar kedjesågen.** Ett ögonblick av ouppmärksamhet medan du arbetar med kedjesågen kan leda till att kedjesågen kommer i kontakt med dina kläder eller med kroppen.
2. **Håll alltid kedjesågen med din högerhand på det bakre handtaget och din vänsterhand på det främre handtaget.** Att hålla kedjesågen med handen vriden ökar risken för personskador, vilket absolut inte får ske.
3. **Håll endast maskinen i de isolerade handtagen om det finns risk för att sågkedjan kan komma**

i kontakt med en dold elkabel. Om sågkedjan kommer i kontakt med en strömförande ledning blir maskinens metalldelar strömförande och kan ge operatören en elektrisk stöt.

4. **Använd skyddsglasögon och hörselskydd. Ytterligare skyddsutrustning rekommenderas för huvud, händer, ben och fötter.** Passande skyddskläder minskar risken för personskador från flygande materialrester eller oavsiktlig kontakt med sågkedjan.
5. Kontrollera att kedjan är i gott skick och uppfyller säkerhetsanvisningarna innan arbetet påbörjas. Kontrollera i synnerhet att:
 - Kedjebromsen fungerar.
 - Tröghetsbromsen fungerar.
 - Svärdet och kopplingskåpan är rätt monterade.
 - Kedjan är filad och spänd i enlighet med anvisningarna.
6. **Arbeta inte med kedjesågen i ett träd.** Att arbeta med kedjesågen uppe i ett träd kan orsaka personskador.
7. **Stå alltid stadigt och arbeta endast med kedjesågen när du står på ett fast, säkert och plant underlag.** Halt eller ostadigt underlag såsom stegar kan leda till att du tappar balansen eller tappar kontrollen över kedjesågen.
8. **Var uppmärksam vid sågning av en gren som är spänd eftersom den kan fjädra tillbaka.** När spänningen i träfibren släpper kan den spända grenen slå tillbaka mot användaren och/eller slå kedjesågen ur händerna.
9. **Var mycket försiktig vid sågning av buskar och unga träd.** Det fina materialet kan fånga sågkedjan och piskas emot dig eller få dig ur balans.
10. **Bär kedjesågen i det främre handtaget och bort från kroppen med maskinen avstängd. Vid transport eller förvaring av kedjesågen ska alltid svärdskyddet sitta på.** Korrekt hantering av kedjesågen minskar risken för oavsiktlig kontakt när sågkedjan är i rörelse.
11. **Följ instruktionerna för smörjning, kedjesträckning och utbyte av tillbehör.** Felaktig sträckning eller kedjesmörjning kan antingen få kedjan att gå av eller öka risken för bakåtkast.
12. **Håll handtagen torra, rena och fria från olja och fett.** Hala handtag orsakar okontrollerad sågning.
13. **Såga endast i trä. Använd kedjesågen endast för det ändamål den är avsedd för. Till exempel: använd den inte för sågning i plast, murverk eller annat byggmaterial som inte är av trä.** Användning av kedjesågen för annat ändamål än vad den är avsedd för kan leda till att en farlig situation uppstår.
14. **Orsaker till och förebyggande av bakåtkast:**
Bakåtkast kan uppstå när nosen eller spetsen på

svärdet kommer i kontakt med ett objekt, eller när träet kniper tag i och låser fast kedjesågen i skäret. Kontakt med spetsen kan i vissa fall orsaka en plötslig motsatt reaktion där svärdet slås uppåt och bakåt mot användaren.

Fastlåsning av sågkedjan längs spetsen på svärdet kan snabbt trycka svärdet bakåt mot användaren.

Endera av dessa reaktioner kan orsaka att du tappar kontrollen över sågen vilket kan resultera i allvarliga personskador. Lita inte uteslutande på de inbyggda säkerhetsenheter i din såg. Som en kedjesågsanvändare ska du vidta försiktighetsåtgärder så att inte olyckor eller skador uppstår i ditt arbete med sågen.

Bakåtkast beror på ovarsamhet och/eller felaktiga arbetsrutiner eller –förhållanden och kan undvikas genom att vidta nedanstående förebyggande åtgärder.

- Upprätthåll ett stadigt grepp med tummar och fingrar runt kedjesågens handtag, med båda händerna på sågen och i en position där din kropp och dina armar kan undvika styrkan av ett eventuellt bakåtkast. Användaren kan kontrollera styrkan av ett bakåtkast om korrekta åtgärder har vidtagits. Släpp inte kedjesågen.

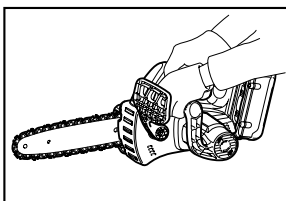

011443

- **Sträck dig inte för långt när du använder maskinen och såga inte över axelhöjd.** Detta förhindrar oavsiktlig kontakt med spetsen och ger bättre kontroll över kedjesågen i oväntade situationer.
 - **Använd endast reservdelar som svärd och kedjor specificerade av tillverkaren.** I annat fall kan det orsaka att kedjan går av och/eller bakåtkast.
 - **Följ tillverkarens instruktioner för slipning och underhåll av sågkedjan.** Minskning av höjden på underställningsklacken kan leda till ökad risk för bakåtkast.
15. **Starta inte kedjesågen med kedjeskyddet monterat på den.** I annat fall kan det leda till att kedjeskyddet kastas framåt vilket resulterar i personskada och skada på föremål runt omkring användaren.

SPARA DESSA ANVISNINGAR.

⚠ VARNING!

GLÖM INTE att noggrant följa säkerhetsanvisningarna för maskinen även efter det att du har blivit van att använda den. **OVARSAM** hantering eller underlåtenhet att följa säkerhetsanvisningarna i denna bruksanvisning kan leda till allvarliga personskador.

ENC007-7

VIKTIGA SÄKERHETSANVISNINGAR

FÖR BATTERIKASSETT

1. Innan batterikassetten används ska alla instruktioner och varningsmärken på (1) batteriladdaren, (2) batteriet och (3) produkten läsas.
2. Montera inte isär batterikassetten.
3. Om drifttiden blivit avsevärt kortare ska användningen avbrytas omedelbart. Det kan uppstå överhettning, brännskador och t o m en explosion.
4. Om du får elektrolyt i ögonen ska de sköljas med rent vatten och läkare uppsökas omedelbart. Det finns risk för att synen förloras.
5. Kortslut inte batterikassetten.
 - (1) Rör inte vid polerna med något strömförande material.
 - (2) Undvik att förvara batterikassetten tillsammans med andra metallobjekt som t ex spikar, mynt etc.
 - (3) Skydda batteriet mot vatten och regn. Ett kortslutet batteri kan orsaka ett stort strömflöde, överhettning, risk för brännskador och maskinen kan till och med gå sönder.
6. Förvara inte maskinen och batterikassetten på platser där temperaturen kan nå eller överstiga 50 ° C (122 ° F).
7. Bränn inte upp batterikassetten även om den är svårt skadad eller helt utsliten. Batterikassetten kan explodera i öppen eld.
8. Var försiktig så att du inte råkar tappa batteriet och utsätt det inte för stötar.
9. Använd inte ett skadat batteri.

SPARA DESSA ANVISNINGAR.

Tips för att uppnå batteriets maximala livslängd

1. Ladda batterikassetten innan den är helt urladdad.
Sluta att använda maskinen och ladda batterikassetten när du märker att kraften avtar.
2. Ladda aldrig en fulladdad batterikassett.
Överladdning förkortar batteriets livslängd.

3. Ladda batterikassetten vid rumstemperaturer mellan 10 ° C och 40 ° C (50 ° F - 104 ° F). Låt en varm batterikassett svalna innan den laddas.
4. Ladda batterikassetten om du inte har använt den på mer än sex månader.

BESKRIVNING AV DELAR

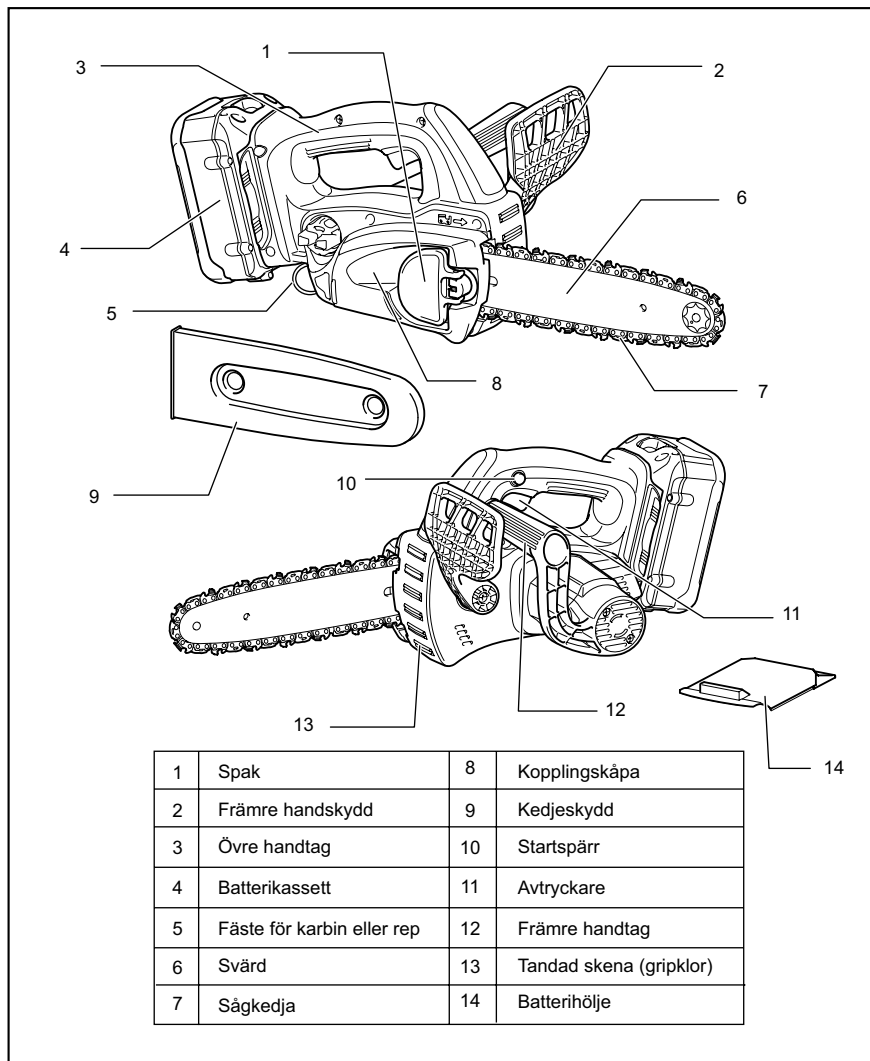

011444

FUNKTIONSBESKRIVNING

⚠FÖRSIKTIGT!

- Se alltid till att maskinen är avstängd och batterikassetten borttagen innan du justerar eller kontrollerar maskinens funktioner.

Montera eller demontera batterikassetten

⚠FÖRSIKTIGT!

- **Håll stadigt i maskinen och batterikassetten när du installerar eller tar bort batterikassetten.** Om du inte håller stadigt i maskinen och batterikassetten kan de halka ur dina händer och skadas samt orsaka personskada.

Fig.1

- Stäng alltid av maskinen innan du sätter i eller tar ut batterikassetten.
- För att ta loss batterikassetten drar du av den från maskinen samtidigt som du trycker på skjutknappen på kassetten framsida.
- För att montera batterikassetten riktar du in tungan mot spåret i höljet och trycker sedan batterikassetten på plats. Tryck alltid in den hela vägen tills den låser fast med ett klick. Om du kan se den röda delen på knappens ovansida är den inte riktigt låst. Skjut in den helt tills den röda delen inte längre syns. I annat fall kan batterikassetten lossna oväntat från maskinen och skada dig eller någon annan.
- Ta inte i för hårt när du sätter fast batterikassetten. Om kassetten inte lätt glider på plats är den felinsatt.

Avtryckarens funktion

⚠FÖRSIKTIGT!

- Innan du sätter i batterikassetten i maskinen ska du kontrollera att avtryckaren fungerar och återgår till läget "OFF" när du släpper den.

Fig.2

Säkerhetsknappens funktion är att förhindra att avtryckaren oavsiktligt trycks in.

För att starta maskinen trycker du först in säkerhetsknappen och sedan trycker du in avtryckaren. Släpp avtryckaren för att stoppa maskinen.

Kontrollering av kedjebroms

OBS!

- Om kedjesågen inte startar måste kedjebromsen lossas. Dra det främre handskyddet bakåt tills du känner att det fastnar i rätt läge.

Håll kedjesågen med båda händerna när du startar den. Håll det övre handtaget med höger hand och det främre handtaget med vänster hand. Svärdet och kedjan får inte vara i kontakt med något.

Tryck in startspärren och tryck sedan på avtryckaren. Sågen startar omedelbart.

Fig.3

Tryck det främre handskyddet framåt med baksidan av handen. Kedjan ska stanna omedelbart.

⚠FÖRSIKTIGT!

- Om kedjan inte stannar omedelbart när du kontrollerar denna funktion får sågen inte användas under några omständigheter. Kontakta en MAKITA-verkstad för reparation.

Kontrollering av tröghetsbroms

Starta kedjesågen.

Släpp avtryckaren helt. Kedjan måste stanna helt inom en sekund.

⚠FÖRSIKTIGT!

- Om sågkedjan inte stannar inom en sekund när du kontrollerar denna funktion får sågen inte användas. Kontakta en MAKITA-verkstad för reparation.

Justering av kedjesmörjning

Fig.4

Du kan justera matningshastigheten för oljepumpen med justeringsskruven. Oljemängden kan justeras med en universalnyckel.

Karbinhake (fästpunkt för rep)

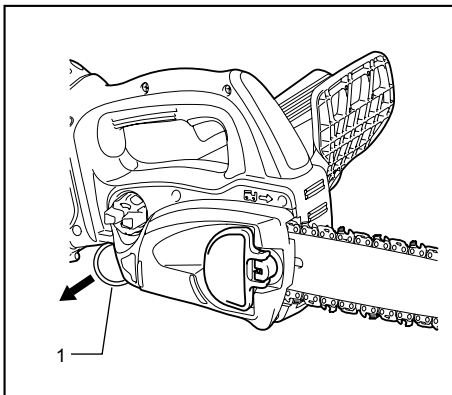

1. Karbinhake (fästpunkt för rep)

011458

Karbinhaken (fästpunkt för rep) är till för upphängning av maskinen. Dra ut karbinhaken och fäst den med ett rep innan du använder den.

Skyddssystem för batteri

Maskinen är utrustad med ett skyddssystem, vilket automatiskt bryter den utgående strömmen för att förlänga maskinens livslängd.

Maskinen kan stanna under användningen när maskinen och/eller batteriet hamnar i följande situation. Detta orsakas av att skyddssystemet aktiveras och betyder inte att det är problem med maskinen.

- När maskinen är överbelastad: släpp då avtryckaren och åtgärda orsaken till överbelastningen, och tryck sedan in avtryckaren igen för att starta om. Om maskinen inte startar även om avtryckaren är intryckt, är batteriströmmens auto-stopp fortfarande aktiverat. Ladda batterikassetten före användning.
- När den kvarvarande batterikapaciteten blir låg: ladda batterikassetten på nytt.

Indikator för batterikapaciteten (endast för modeller med batteri BL3622A)

Batteri BL3622A är utrustat med indikator för batterikapaciteten.

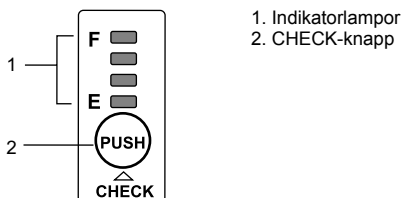

1. Indikatorlampor
2. CHECK-knapp

011715

Tryck på CHECK-knappen för att se kvarvarande batterikapacitet. Indikatorlamporna lyser då i cirka tre sekunder.

Indikatorlampor				Kvarvarande kapacitet	
Tänd	OFF	Blinkar			
E	■	■	■	F	70% till 100%
	■	■	■	□	45% till 70%
	■	■	□	□	20% till 45%
	■	□	□	□	0% till 20%
	■	□	□	□	Ladda batteriet.
	■	□	□	□	Kan bero på felaktig funktion hos batteriet.
	□	□	■	□	

011713

- När endast indikatorlampan längst ner (intill "E") blinkar, eller när inte någon av indikatorlamporna lyser, är batteriet urladdat och maskinen startar inte. Ladda då batteriet eller byt ut det mot ett fullt laddat batteri.
- När två eller fler indikatorlampor inte lyser, även efter det att laddningen är klar, är batteriet slut.
- När de övre två och de nedre två indikatorlamporna lyser växelvis, kan det bero på felaktig funktion hos batteriet. Kontakta ditt lokala Makita servicecenter.

OBS!

- Den indikerade kapaciteten kan vara lägre än den faktiska nivån under användning eller direkt efter användningen av maskinen.

- Beroende på användningsförhållanden och den omgivande temperaturen kan indikationen skilja sig lätt från den faktiska batterikapaciteten.

MONTERING

⚠ FÖRSIKTIGT!

- Se alltid till att maskinen är avstängd och batterikassetten borttagen innan du underhåller maskinen.

Montering eller demontering av sågkedja

⚠ FÖRSIKTIGT!

- Se alltid till att maskinen är avstängd och att batterikassetten är urtagen innan du monterar eller demonterar sågkedjan.
- Använd alltid handskar när du hanterar kedjan.
- 1. För att ta bort sågkedjan skjuter du skruvhandtaget lätt i pilens riktning så att den frigörs från det låsta läget och flyttar skruvhandtaget i upprätt läge, såsom visas i figuren.

Fig.5

Fig.6

2. För att lossa muttern som fäster kopplingskåpan trycker du på skruvhandtaget och håller det intryckt samtidigt som du vrider det moturs. (Skruvhandtaget trycks in i muttern när du trycker på det.)
3. Vrid kedjesträckaren moturs för att släppa kedjesträckningen.
4. Ta bort kopplingskåpan.
5. Ta bort kedjan och svärdet från kedjesågen.
6. När du ska montera en ny kedja passar du först in den på svärdet och sedan på kedjehjulet.

Fig.7

Montera sågkedjan på det sätt som visas i figuren eftersom den roterar i pilens riktning.

7. Skjut in svärdet på plats i kedjesågen
8. Vrid kedjesträckaren moturs för att skjuta sträckartappen i pilens riktning.

Fig.8

9. Placera kopplingskåpan på kedjesågen så att sträckartappen placeras i ett litet hål i svärdet.

Fig.9

10. Tryck in skruvhandtaget och håll det nedtryckt samtidigt som du vrider verktyget medurs för att dra fast muttern. Lossa därefter muttern något genom att vrida handtaget ungefär ett kvarts varv moturs.

Fig.10

Justering av kedjesträckning

Fig.11

Kedjan kan förlora sin sträckning efter ett antal timmars användning. Kontrollera därför emellanåt

kedjesträckningen innan du använder kedjesågen.
Fäll upp skruvhandtaget.

Fig.12

Tryck in skruvhandtaget. Håll det intryckt medan du vrider det ett kvarts varv moturs för att lossa muttern något. (Skruvhandtaget trycks in i muttern när du trycker på det.)

Fig.13

Sträck kedjan genom att vrida på kedjesträckaren. Fatta tag i kedjan på mitten av svärdet och lyft den uppåt. Spelet mellan svärdet och länkförbindningarna ska vara ungefär 2 - 4 mm. Om spelet inte är så stort vrider du kedjesträckaren som är fäst till svärdet. Rikta spetsen på svärdet något uppåt när du ställer in sträckningen denna gång.

Fig.14

Tryck in skruvhandtaget samtidigt som du vrider det för att dra åt muttern ordentligt.

Fig.15

Ställ skruvhandtaget i sitt ursprungliga läge.

⚠FÖRSIKTIGT!

- Alltför sträckt kedja kan medföra kedjebrott, ökat slitage på svärdet eller trasig sträckningsmekanism.
- Montering och demontering av kedjan ska utföras i en ren miljö utan sågspån eller liknande.

Batteriadapter (tillbehör)

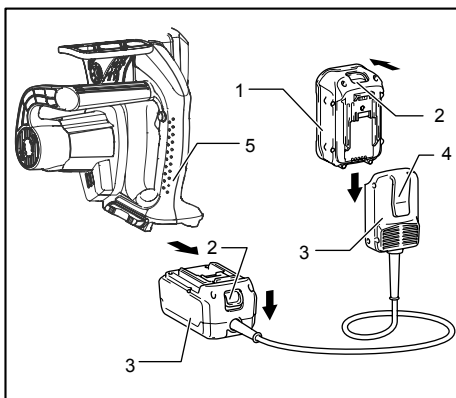

1. Batterikassett
2. Knapp
3. Adapter
4. Krok
5. Maskin

011636

Fig.16

⚠FÖRSIKTIGT!

- Läs anvisningar om maskiner med batteri innan du använder batteriadaptern.
- När en batterikassett ska laddas tar du först bort den från batteriadaptern och därefter laddar du den.

Du kan inte ladda batterikassetten medan du använder batteriadaptern.

Installera eller ta bort batteriadaptern

- Stäng alltid av maskinen innan du sätter i eller tar ur batteriadaptern.
- Du tar loss batteriadaptern genom att dra av den från maskinen medan du trycker på knappen på adaptern.
- Sätt fast batteriadaptern genom att rikta in tungan på den mot spåret i höljet och skjut den på plats. Tryck alltid in batteriadaptern helt tills den låses fast med ett klick. Om du kan se den röda delen på knappens ovansida sitter den inte fast ordentligt. Skjut in den helt tills den röda delen inte längre syns. I annat fall kan den oväntat lossna från maskinen och skada dig eller någon annan.
- Ta inte i för hårt när du sätter fast batteriadaptern. Om adaptern inte lätt glider på plats är den felinsatt.
- Du tar bort eller installerar en batterikassett från eller på batteriadaptern på samma sätt som du tar bort eller installerar den från eller på en maskin.
- Tryck stadigt ned haken så långt det går när batteriadaptern är fäst på midjebältet och liknande föremål.

Armkrok för kabel (tillbehör)

⚠FÖRSIKTIGT!

- Fäst inte armkrokens hållare för kabel till annat än förlängningskabeln. I annat fall kan det orsaka en olycka eller personskada.

Användning av armkroken för kabel minimerar risken för oavsiktlig avklippning av kabeln, orsakad av den löst hängande förlängningskabeln.

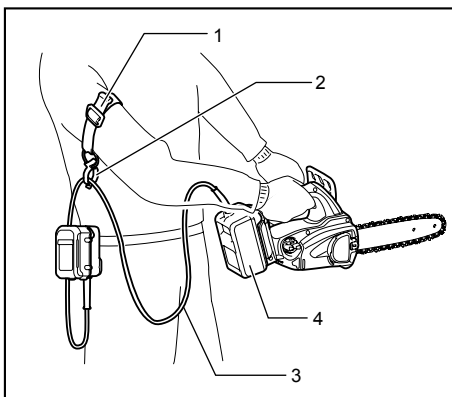

1. Armband med krok för kabel
2. Hållare
3. Förlängningskabel (batteriadapter)
4. Adapter (Batteriadapter)

011585

Fäst armbandet med krok för kabel ordentligt runt din arm och trä igenom förlängningskabeln genom hållaren. Längden på armbandet med krok för kabel är justerbar.

OBS!

- Trä inte igenom förlängningskabeln genom bandet.
- Forcera inte hållarens öppning. I annat fall kan den böjas och skadas.

ANVÄNDNING

Smörjning

Fig.17

Sågkedjan blir automatiskt smord när maskinen är i användning.

Kontrollera återstående mängd olja i oljetanken genom inspektionsfönstret för olja.

Ta bort locket till oljetanksöppningen för att fylla på olja i tanken. Oljetanken rymmer 85 ml.

Skruva alltid fast medföljande oljetankslock på kedjesågen efter påfyllning av tanken.

⚠FÖRSIKTIGT!

- När du fyller på kedjeolja för första gången i sågen, eller om du fyller på olja när tanken blivit helt tom, ska du fylla på olja upp till kragen på påfyllningshålet. Oljefördelningen kan annars försämrans.
- Som en sågkedjeolja ska endast olja som är avsedd för Makita:s kedjesågar eller olja som finns tillgänglig i handeln användas.
- Använd aldrig olja som innehåller damm och partiklar eller flyktig olja.
- Använd botanisk olja vid beskärning av träd. Mineralolja kan skada träden.
- Tvinga aldrig kedjesågen vid beskärning av träd.
- Innan du börjar såga, kontrollera att det medföljande oljetankslocket är fastskruvat på plats.

Fig.18

Håll bort kedjesågen från trädet. Starta den och vänta tills smörjningen av sågkedjan är tillräcklig.

Placera det undre skyddet mot grenen innan du startar maskinen. Att såga utan att först placera det undre skyddet mot grenen kan orsaka att svärdet börjar vibrera vilket kan resultera i att användaren skadas.

Såga i träet genom att föra maskinen nedåt.

STARTA KEDJESÅGEN

Förstagångsanvändare ska, åtminstone som en liten övning, börja såga stockar på en sågbock eller ställning.

Beskärning av träd

Fig.19

⚠FÖRSIKTIGT!

- Håll bort sågkedjan från kroppen när motorn är igång.
- Håll i kedjesågen ordentligt med båda händerna när motorn är igång.
- Sträck dig inte efter maskinen när den används. Tänk på att alltid ha ett ordentligt fotfäste och god balans.

Placera det undre skyddet mot grenen innan du startar maskinen. Att såga utan att först placera det undre skyddet mot grenen kan orsaka att svärdet börjar vibrera vilket kan resultera i att användaren skadas.

Fig.20

Gör först ett grunt snitt underifrån och genomför sedan sågningen uppifrån vid avsågning av tjocka grenar.

Fig.21

Om du försöker såga av tjocka grenar underifrån kan grenen tränga in och klämma fast sågkedjan i snittet.

Om du försöker såga av tjocka grenar ovanifrån utan att först lägga ett grunt snitt underifrån kan grenen flisas.

Fig.22

Om du inte kan såga rakt igenom stocken med ett enda drag:

Tryck lätt på handtaget och fortsätt att såga och dra kedjesågen bakåt en aning. Placera sedan stödkammen lite lägre och avslutar snittet genom att lyfta handtaget.

Kapning

Fig.23

Vid kapning ska du stöda den tandade skena som visas i figuren mot stocken.

Medan kedjan löper sågar du in i träet genom att lyfta sågen med det övre handtaget och styra svärdet med det främre. Använd den tandade skenan som vridpunkt. Fortsätt att såga genom att trycka lätt på det främre handtaget och lyfta sågens bakända något. Flytta den tandade skenan i sågriktningen och lyft det främre handtaget igen.

Stäng av sågen mellan skären om du ska göra fler kapningar.

Fig.24

⚠FÖRSIKTIGT!

- Du kan få bakåtkast i riktning mot dig om du sågar med svärdets ovansida och kedjan kläms fast. Såga därför med undersidan så att sågen strävar i riktning bort från dig.

Fig.25

Om en sida av stocken är utsatt för tryck ska alltid den tryckutsatta sidan (A) sågas först. Såga därefter slutsåret från den andra sidan (B). På så vis undviker du att svärdet kläms fast.

Kvistning

⚠FÖRSIKTIGT!

- Kvistning får endast utföras av personer med stor erfarenhet av sågning. Kastrisken är stor.

Om möjligt bör sågen stödas mot stammen. Använd inte spetsen på svärdet på grund av kastrisken.

Var särskilt uppmärksam på grenar som är i spänn. Såga inte i fritt hängande grenar från undersidan.

Stå inte på det avverade trädet vid kvistning.

Spårsågning och sågning parallellt med träfibrerna

⚠FÖRSIKTIGT!

- Spårsågning och sågning parallellt med träfibrerna får endast utföras av personer med särskild utbildning. Kastrisken och olycksrisken är stor.

Fig.26

Sågning parallellt med träfibrerna ska göras i så liten vinkel som möjligt. Denna typ av skär kräver extra omsorgsfullhet eftersom den tandade skenan inte kan användas.

Trädfällning

⚠FÖRSIKTIGT!

- Fällning av träd får endast utföras av särskilt utbildade personer. Arbetet är riskfyllt.

lakta gällande föreskrifter vid fällning av träd.

Fig.27

- Innan du påbörjar arbetet ska du kontrollera följande:
 - Inga obehöriga får finnas inom området.
 - Alla inblandade personer måste ha en säker reträttväg inom ett område av ca 45° på vardera sidan av fällriktningen. Eventuella elkablar som kan finnas i fällområdet måste lokaliseras.
 - Det får inte finnas hinder föremål t ex rötter och grenar på trädets rotdel.
 - Personer eller föremål får inte finnas inom ett avstånd av 2 1/2 trädlängder i trädets fällriktning.
- Beakta följande för respektive träd:
 - Lutningsriktning.
 - Lösa eller torra grenar.
 - Trädets höjd.
 - Naturliga överhäng.
 - Eventuell röta i trädet.
- Beakta vindhastighet och vindriktning. Fäll inte träd när starka vindbyar förekommer.
- Trimning av rötter: Börja med de största rotutskotten. Såga det vertikala skäret först och därefter det horisontella.

Fig.28

- Såga ett riktskär: Riktskåret bestämmer fällriktningen och styr trädet. Riktskåret görs på den sida som trädet ska falla åt. Anlägg riktskåret så nära marken som möjligt. Såga först det horisontella skäret till ett djup på 1/5 - 1/3 av stamdiametern. Gör inte skåret för långt. Såga därefter det diagonala skäret.
- Eventuella korrigeringar av riktskåret ska göras över hela dess bredd.

Fig.29

- Såga fällskäret litet högre upp än riktskårets horisontella skär. Fällskäret måste vara exakt horisontellt. Lämna ungefär 1/10 av stamdiametern

mellan fällskär och riktskär.

Träfibrerna i den osågade delen fungerar som ett gängjärn. Stammen får inte under några omständigheter sägas helt igenom eftersom trädet då faller okontrollerat. Sätt i fällkilar i fällskäret så snart skärdjupet är tillräckligt.

- Endast kilar av plast eller aluminium får användas för att hålla fällskäret öppet. Järnkilar får inte användas.
- Stå vid sidan av det fallande trädet. Se till att området bakom trädet är tomt i en vinkel av 45° på båda sidor av trädets axel (se figuren med "fällområdet"). Var uppmärksam på fallande grenar.
- En flyktväg ska planeras och eventuella hinder undanröjas innan sågningen påbörjas. Flyktvägen ska gå bakåt och diagonalt till den gräns som trädet förväntas att falla, såsom visas i figuren.

Fig.30

Bära maskinen

Fig.31

Ta alltid bort batterikassetten från maskinen och täck svärdet med kedjeskyddet innan du bär maskinen. Täck också batterikassetten med batteriskyddet.

UNDERHÅLL

⚠FÖRSIKTIGT!

- Se alltid till att maskinen är avstängd och batterikassetten borttagen innan inspektion eller underhåll utförs.
- Använd alltid handskar vid kontroller och underhåll.
- Använd inte bensin, thinner, alkohol eller liknande. Missfärgning, deformation eller sprickor kan uppstå

Filning av sågkedja

⚠FÖRSIKTIGT!

- Ta alltid bort batterikassetten och använd skyddshandskar när du utför arbete på sågkedjan.

Fig.32

Fila kedjan när:

- Du får spåndamm när du sågar i fuktigt trä.
- Kedjan har svårt att såga trots att du trycker hårt med sågen.
- Skärtänderna är synbart skadade.
- Sågen drar åt vänster eller höger i träet. Orsaken till detta är att filningen av sågkedjan har blivit ojämn eller skadad på någon av sidorna.

Fila sågkedjan litet men ofta.

Två eller tre drag med filen är oftast tillräckligt vid rutinmässig filning. Lämna kedjan för filning hos en MAKITA-verkstad när du har filat om den många gånger.

Fil och filningsanvisningar

- Fila kedjan med en specialrundfil (valfritt tillbehör) för sågkedjor. Använd en diameter på 4 mm, för att slipa kedjan. Använd inte standardrundfiler.

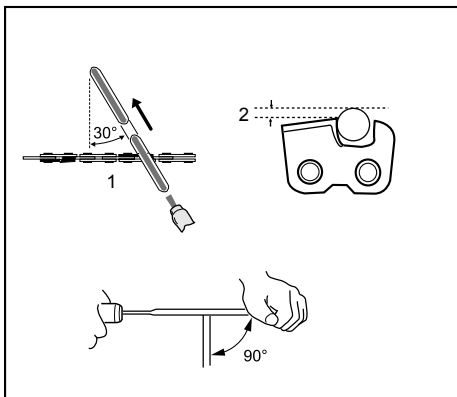

1. Fildrag framåt
2. 1/5 av fildiametern

011075

- Fila endast under framtrörelser. Lyft filen från materialet när du rör filen bakåt.
- Fila den kortaste skärtanden först. Längden på denna skärtand utgör sedan riktmått för alla skärtänder i kedjan.
- För filen på det sätt som framgår av figuren.
- Det går lättare att fila om en filmall (tillbehör) används. Filmallen har markeringar för rätt filningsvinkel 30° (rikta in markeringarna parallellt med sågkedjan), och begränsar filningsdjupet (till 4/5 av fildiametern).

För filen på det sätt som framgår av figuren.

- Kontrollera höjden på underställningsklacken med hjälp av specialverktyget (tillbehör) när kedjan är färdigfilad.

Fig.33

- Ta bort eventuellt utskjutande material, avsett hur litet, med en speciell plattfil (tillbehör).
- Runda av främre delen av underställningsklacken igen.
- Tvätta bort damm och partiklar från sågkedjan efter justering av höjden på underställningsklacken.

Rengöring av svärdet

Fig.34

Spån och damm kommer att sätta igen spåret i svärdet och försämra oljeflödet. Rensa alltid bort spån och damm när sågkedjan slipas eller byts ut.

Rengöring av oljematningshålet

Fint damm eller små partiklar kan byggas upp i oljematningshålet under användning.

Fint damm eller små partiklar som byggs upp i oljematningshålet kan försämra oljematningsflödet och orsaka otillräcklig smörjning av hela sågkedjan.

När oljematningsflödet försämras på svärdspetsen ska oljematningshålet rengöras på följande sätt.

Ta bort batterikassetten från maskinen.

Ta bort kopplingskåpan och sågkedjan från maskinen. (Se information i avsnittet "Montering eller demontering av sågkedja".)

Fig.35

Ta bort fint damm eller små partiklar med en spårskruvmejsel som har ett smalt skaft eller liknande. Sätt i batterikassetten i maskinen.

Fig.36

Tryck in avtryckaren för att få bort damm eller partiklar som satt igen oljematningshålet genom att släppa ut kedjeolja.

Ta bort batterikassetten från maskinen.

Sätt tillbaka kopplingskåpan och sågkedjan på maskinen.

Utbyte av kedjehjulet

Kontrollera konditionen på kedjehjulet innan en ny kedja monteras.

Fig.37

⚠ FÖRSIKTIGT!

- Ett slitet kedjehjul förorsakar skador på sågkedjan. Byt ut kedjehjulet om det är slitet. Kedjehjulet måste monteras så att det alltid är vänt såsom visas i figuren.

Fig.38

Montera alltid en ny låsring samtidigt som du byter kedjehjul.

Byte av kolborstar

Fig.39

Ta bort och kontrollera kolborstarna regelbundet. Byt dem när de är slitna ner till slitmarkeringen. Håll kolborstarna rena så att de lätt kan glida in i hållarna. Båda kolborstarna ska bytas ut samtidigt. Använd endast identiska kolborstar.

Fig.40

Använd en skruvmejsel för att ta bort locken till kolborstarna. Ta ur de utslitna kolborstarna, montera nya och montera locken.

Förvaring av maskin

Rengör maskinen innan den ställs undan. Ta bort spån och sågdamm från maskinen efter att kopplingskåpan är borttagen. Kör maskinen utan belastning för att smörja sågkedjan och svärdet efter rengöringen.

Täck svärdet med kedjeskyddet.

Töm ut oljan ur oljetanken och förvara kedjesågen.

För att upprätthålla produktens SÄKERHET och TILLFÖRLITLIGHET bör allt underhålls- och justeringsarbete utföras av ett auktoriserat Makita servicecenter och med reservdelar från Makita.

VALFRIA TILLBEHÖR

FÖRSIKTIGT!

- Dessa tillbehör och tillsatser rekommenderas för användning tillsammans med den Makita-maskin som denna bruksanvisning avser. Om andra tillbehör eller tillsatser används kan det uppstå risk för personskador. Använd endast tillbehören eller tillsatserna för de syften de är avsedda för.

Kontakta ditt lokala Makita servicecenter om du behöver ytterligare information om dessa tillbehör.

- Olika typer av originalbatterier och -laddare från Makita
- Sägkedja
- Kedjeskydd
- Komplet sward
- Fil
- Verktygsväska
- Batteriadapter
- Kabelkrok för arm (ska användas tillsammans med batteriadaptern)

OBS!

- Några av tillbehören i listan kan vara inkluderade i maskinpaketet som standardtillbehör. De kan variera mellan olika länder.

NORSK (originalinstruksjoner)

Oversiktsforklaring

1-1. Rød del	10-1. Trykk inn	17-4. Oljese glass
1-2. Knapp	10-2. Stramme	19-1. Nedre føring
1-3. Batteri	10-3. Løsne	27-1. Felleområde
2-1. AV-sperreknapp	11-1. Spak	30-1. Felleretning
2-2. Startbryter	12-1. Trykk inn	30-2. Faresone
3-1. Fremre håndvern	12-2. Løsne	30-3. Fluktrute
3-2. Låse	13-1. Lav	31-1. Slire (kjededeksel)
3-3. Åpne	13-2. Høy	31-2. Batteri
4-1. Justeringsskrue	13-3. Innstillingshjul	35-1. Støv eller små partikler
5-1. Skyv forsiktig	13-4. Sverd	35-2. Flat skrutrekker
5-2. Sett i oppreist posisjon	13-5. Sagkjede	37-1. Kjedefjøl
6-1. Trykk inn	14-1. Trykk inn	37-2. Låsering
6-2. Løsne	14-2. Stramme	38-1. Låsering
6-3. Kjedefjølbeskyttelse	16-1. Bøyle	38-2. Kjedefjøl
6-4. Innstillingshjul	16-2. Reim	39-1. Utskiftingsmerke
7-1. Kjedefjøl	17-1. Oljetanklokk	40-1. Børsteholderhette
8-1. Justeringsstift	17-2. Oljetankåpning	40-2. Skrutrekker
9-1. Lite hull	17-3. Oljese glass (for påfylling av olje)	







TEKNISKE DATA

Modell		BUC250		UC250D	
Kjedehastighet per minutt		8,3 m/s (500 m/min)		8,3 m/s (500 m/min)	
Sverdlengde		250 mm		250 mm	
Type styreskinne		Neseskinne for kjedefjøl	Skjæreskinne	Neseskinne for kjedefjøl	Skjæreskinne
Sagkjede	Type	91VG	25AP	91VG	25AP
	Deling	3/8"	1/4"	3/8"	1/4"
	Antall drivledd	40	60	40	60
Antall tenner		6	9	6	9
Total lengde		576 mm	589 mm	577 mm	590 mm
Nettovekt		4,5 kg		4,5 kg	
Merkespenning		DC 36 V		DC 36 V	

• Vekt, med batteri, i henhold til EPTA-prosedyre 01/2003

Symboler

Nedenfor ser du symbolene som brukes for dette utstyret. Forviss deg om at du forstår hva de betyr, før du begynner å bruke maskinen.

-  Les bruksanvisningen.
-  Bruk vernebriller.
-  Bruk hørselvern.
-  Bruk hjelm, vernebriller og hørselvern.
-  Må ikke utsettes for regn.
-  Hold sagen med begge hender når du jobber! Det er ekstremt farlig å bruke den med én hånd!

END005-5



- Kan brukes med batteriomformeren BCV02
- Maksimalt tillatte skjærelengde
- Kjedefjølens retning
- Oljejustering for sagkjede
- Bare for EU-land
Kast aldri elektroutstyr eller batteripakker i husholdningsavfallet!
I henhold til EU-direktiv 2002/96/EF om kasserte elektriske og elektroniske produkter, 2006/66/EC om batterier og akkumulatører og kasserte batterier og akkumulatører og deres implementasjon i henhold til nasjonal lovgivning, må elektroutstyr og batterier

som ikke lenger skal brukes, samles separat og returneres til et miljøvennlig gjenvinningsanlegg.

ENE031-1

Beregnet bruk

Denne maskinen er laget for å skjære i tømmer og stokker.

ENG102-3

Støy

Typisk A-vektet lydtryknivå er bestemt i henhold til EN60745:

Lydtryknivå (L_{pA}) : 87,3 dB(A)

Lydeffektnivå (L_{WA}) : 95,3 dB(A)

Usikkerhet (K): 3,0 dB(A)

Bruk hørselvern.

ENG221-2

Vibrasjon

Den totale vibrasjonsverdien (triaksial vektorsum) bestemt i henhold til EN60745:

Arbeidsmåte: Saging av tre

Genererte vibrasjoner (a_h): 7,0 m/s²

Usikkerhet (K): 1,6 m/s²

ENG901-1

- Den angitte verdien for de genererte vibrasjonene er blitt målt i samsvar med standardtestmetoden og kan brukes til å sammenlikne et verktøy med et annet.
- Den angitte verdien for de genererte vibrasjonene kan også brukes til en foreløpig vurdering av eksponeringen.

⚠ADVARSEL:

- De genererte vibrasjonene ved faktisk bruk av elektroverktøyet kan avvike fra den oppgitte vibrasjonsverdien, avhengig av hvordan verktøyet brukes.
- Vær påpasselig med å finne sikkerhetstiltak som beskytter operatøren, basert på en oppfatning av risiko under faktiske bruksforhold (på bakgrunn av alle sider ved brukssyklusen, som når verktøyet slås av og når det går på tomgang, i tillegg til oppstarten).

ENH030-2

Gjelder bare land i Europa

EF-samsvarserklæring

Som ansvarlig produsent erklærer **Makita Corporation** at følgende **Makita-maskin(er)**:

Maskinbetegnelse:

Batteridrevet kjedesag

Modellnr./type: BUC250, UC250D

Tekniske data: Se tabellen "TEKNISKE DATA".

er av serieproduksjon og

samsvarer med følgende europeiske direktiver:

2000/14/EF, 2006/42/EF

og er produsert i samsvar med følgende standarder eller standardiserte dokumenter:

EN60745

EF-typesertifikatnr.3400780,01CE

(BUC250),No.3400780,03CE (UC250D)

EC-typekontrollen jf. 2006/42/EC ble utført av:

KEMA Quality GmbH

Enderstraße 92b

01277 Dresden

Tyskland

Identifikasjonsnr. 2140

Den tekniske dokumentasjonen oppbevares hos vår autoriserte representant i Europa, som er:

Makita International Europe Ltd.

Michigan Drive, Tongwell,

Milton Keynes, Bucks MK15 8JD, England

Samsvarsvurderingen som er påkrevet i henhold til direktiv 2000/14/EC ble utført jf. vedlegg V.

Målt lydeffektnivå: 95,2dB (A)

Garantert lydeffektnivå: 98,0dB (A)

19.11.2010



000230

Tomoyasu Kato

Direktør

Makita Corporation

3-11-8, Sumiyoshi-cho,

Anjo, Aichi, 446-8502, JAPAN

GEA010-1

Generelle advarsler angående sikkerhet for elektroverktøy

⚠ **ADVARSEL** Les alle sikkerhetsadvarslene og alle instruksjonene. Hvis du ikke følger alle advarslene og instruksjonene som er oppført nedenfor, kan det føre til elektriske støt, brann og/eller alvorlige helseskader.

Oppbevar alle advarsler og instruksjoner for senere bruk.

GEB071-5

Sikkerhetsadvarsler for trådløs motorsag:

- Hold alle kroppsdeler unna sagkjedet når motorsagen er i gang. Før du starter motorsagen må du forvisse deg om at kjedet ikke er borti noe.** Et øyeblikks uoppmerksomhet mens du bruker motorsagen kan være nok til å sette fast klærne eller kroppsdeler i sagkjedet.
- Du må alltid holde motorsagen med høyre hånd på det bakre håndtaket og venstre hånd på det fremre håndtaket.** Hvis du holder motorsagen på motsatt vis, øker det faren for helseskader, så det må du følgelig aldri gjøre.
- Hold elektroverktøyet bare i de isolerte gripeflatene, for sagkjedet kan komme i kontakt med skjulte ledninger.** Hvis sagkjedet kommer i kontakt med strømførende ledninger, kan uisolerte deler av elektroverktøyet bli

- strømførende, og gi operatøren elektrisk støt.
4. **Bruk alltid vernebriller og hørselsvern. Det anbefales å bruke ytterligere verneutstyr for hode, hender, bein og føtter.** Passende verneklær vil redusere personskadene som følger av flygende flis eller utilsiktet kontakt med sagkjedet.
 5. Før du begynner å jobbe, må du kontrollere at motorsagen er funksjonsdyktig og i så god stand at den oppfyller sikkerhetskravene. Kontroller særlig at:
 - Kjedebremsen virker som den skal
 - Utkoblingsbremsen virker som den skal
 - Sverdet og kjedehjulbeskyttelsen er satt riktig på
 - Kjedet er slipt og strammet i samsvar med reglene
 6. **Ikke bruk en motorsag mens du er oppe i et tre.** Hvis du bruker en motorsag mens du er oppe i et tre, kan du få helseskader.
 7. **Pass på alltid å ha godt fotfeste, og bruk motorsagen kun når du står på et fast, trygt og jevnt underlag.** Glatte eller ustabile overflater, som f.eks. stiger, kan få deg til å miste balansen eller kontrollen over motorsagen.
 8. **Når du kutter en gren som står i spenn, må du være forberedt på å måtte hoppe tilbake.** Når spenningen i trefibrene utløses, vil den fjærbelastede grenen kunne slå til operatøren og/eller kaste motorsagen ut av kontroll.
 9. **Vær ekstremt forsiktig ved kutting av buskvekster og ungrær.** Det tynne materialet kan sette seg fast i sagkjedet og piskes mot deg eller trekke deg ut av likevekt.
 10. **Motorsagen må kun bæres etter det fremre håndtaket, og den må være slått av og peke bort fra kroppen din. Ved transport eller lagring av motorsagen må sverdbeskytteren alltid settes på.** Korrekt håndtering av motorsagen vil redusere sannsynligheten for at du ved et ulykkestilfelle kommer borti det roterende sagkjedet.
 11. **Følg instruksjonene for smøring, kjedestramming og skifting av tilbehør.** Et kjede som ikke er strammet eller smurt på riktig måte, kan enten brette eller øke sjansen for tilbakeslag (kickback).
 12. **Hold håndtakene tørre, rene og fri for olje og grease.** Fete, oljete håndtak er glatte og fører til at du mister kontrollen.
 13. **Bruk saken kun på tre. Ikke bruk motorsagen til annet enn det den er konstruert for (riktig bruk). For eksempel: Ikke bruk motorsagen til å kutte plast, mur eller andre byggematerialer enn tre.** Hvis motorsagen brukes til andre operasjoner enn den er konstruert for, kan det resultere i farlige situasjoner.

14. Årsaker til tilbakeslag og hvordan operatøren kan forhindre dette:

Tilbakeslag kan oppstå hvis spissen av sverdet kommer borti en gjenstand, eller når treet lukker seg og klemmer fast sagkjedet i snittet.

I noen tilfeller kan det å komme borti noe med spissen føre til en plutselig motsatt rettet reaksjon, så sverdet kastes oppover og tilbake mot operatøren.

Hvis sagkjedet kommer i klem langs oversiden av sverdet, kan sverdet slås raskt tilbake mot operatøren.

Begge disse reaksjonene kan føre til at du mister kontrollen over saken, og til at du får store helseskader. Ikke stol utelukkende på sikkerhetsanordningene som er innebygd i saken din. Som bruker av en motorsag bør du treffe flere tiltak for å sikre at sagejobbene dine foregår uten ulykker eller skader.

Tilbakeslag er et resultat av feil bruk av maskinen og/eller feilaktige arbeidsprosedyrer eller arbeidsforhold, og kan unngås hvis man tar de rette forholdsregler (se nedenfor):

- Hold maskinen i et fast grep med begge hender, slik at tomlene og fingrene ligger rundt håndtakene på motorsagen, og hold kroppen og armene dine slik at de kan motstå kraften fra maskinen i tilfelle den slår tilbake mot deg. Kraften i tilbakeslaget kan kontrolleres av operatøren, hvis vedkommende tar sine forholdsregler. Ikke slipp motorsagen.

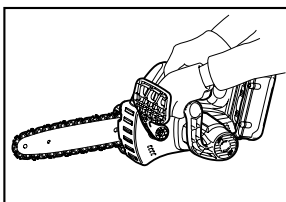

011443

- **Ikke len deg over verktøyet eller skjær over skulderhøyde.** Da vil du unngå å komme borti med spissen, og du vil ha bedre kontroll over motorsagen i uventede situasjoner.
 - **Bare bruk reservesverd og -kjeder som er spesifisert av produsenten.** Feil reservesverd og -kjeder kan føre til kjedebrydd og/eller tilbakeslag.
 - **Følg produsentens slipe- og vedlikeholdsanvisninger for sagkjedet.** Hvis du reduserer høyden på rytterne kan du komme til å øke faren for tilbakeslag.
15. **Ikke start motorsagen mens kjededekslet monteres.** Hvis motorsagen blir startet mens kjededekslet monteres, kan kjededekslet bli kastet ut. Dette kan medføre personskader og

skader på gjenstander i området rundt brukeren.

TA VARE PÅ DISSE INSTRUKSENE.

⚠ ADVARSEL:

Selv om du har brukt produktet mye og føler deg fortrolig med det, er det likevel svært viktig at du følger nøye de retningslinjene for sikkerhet som er utarbeidet for dette produktet. MISBRUK av verktøyet eller mislighold av sikkerhetsreglene i denne brukerhåndboken kan resultere i alvorlige helseskader.

ENC007-7

VIKTIGE SIKKERHETSINSTRUKSJONER FOR BATTERIET

1. Før du begynner å bruke batteriet, må du lese alle anvisninger og forsiktighetsregler på (1) batteriladeren, (2) batteriet og (3) det produktet batteriet skal brukes i.
2. Ikke ta fra hverandre batteriet.
3. Hvis driftstiden er blitt vesentlig kortere, må du omgående slutte å bruke maskinen. Hvis ikke kan resultatet bli overoppheting, mulige forbrenninger eller til og med en eksplosjon.
4. Hvis du får elektrolytt i øynene, må du skylle dem med store mengder rennende vann og oppsøke lege med én gang. Denne typen uhell kan føre til varig blindhet.
5. Ikke kortslutt batteriet.
 - (1) Ikke berør batteripolene med ledende materialer.
 - (2) Ikke lagre batteriet i samme beholder som andre metallgjenstander, som for eksempel spiker, mynter osv.
 - (3) Ikke la batteriet komme i kontakt med vann eller regn.

En kortslutning av batteriet kan føre til et kraftig strømstøt, overoppheting, mulige forbrenninger og til og med til at batteriet går i stykker.

6. Ikke lagre maskinen og batteriet på steder hvor temperaturen kan komme opp i eller overskride 50 ° C (122 ° F).
7. Ikke sett fyr på batteriet, ikke engang om det er sterkt skadet eller helt utslitt. Batteriet kan eksplodere hvis det begynner å brenne.
8. Vær forsiktig så du ikke mister batteriet eller utsetter det for slag.
9. Ikke bruk batterier som er skadet.

TA VARE PÅ DISSE INSTRUKSENE.

Tips for å opprettholde maksimal batterilevetid

1. Lad batteriet igjen før det er fullstendig utladet. Hold alltid opp å bruke maskinen når du merker at det er lite strøm på batteriet. Sett batteriet til lading.
2. Et helt oppladet batteri må aldri settes til ny lading. Overopplading forkorter batteriets levetid.
3. Lad batteriet ved romtemperatur ved 10 ° C - 40 ° C (50 ° F - 104 ° F). Hvis batteriet er varmt, må det få avkjøle seg før lading.
4. Lad batteriet én gang hver sjette måned hvis det ikke blir brukt i en lengre periode.

DELEBESKRIVELSE

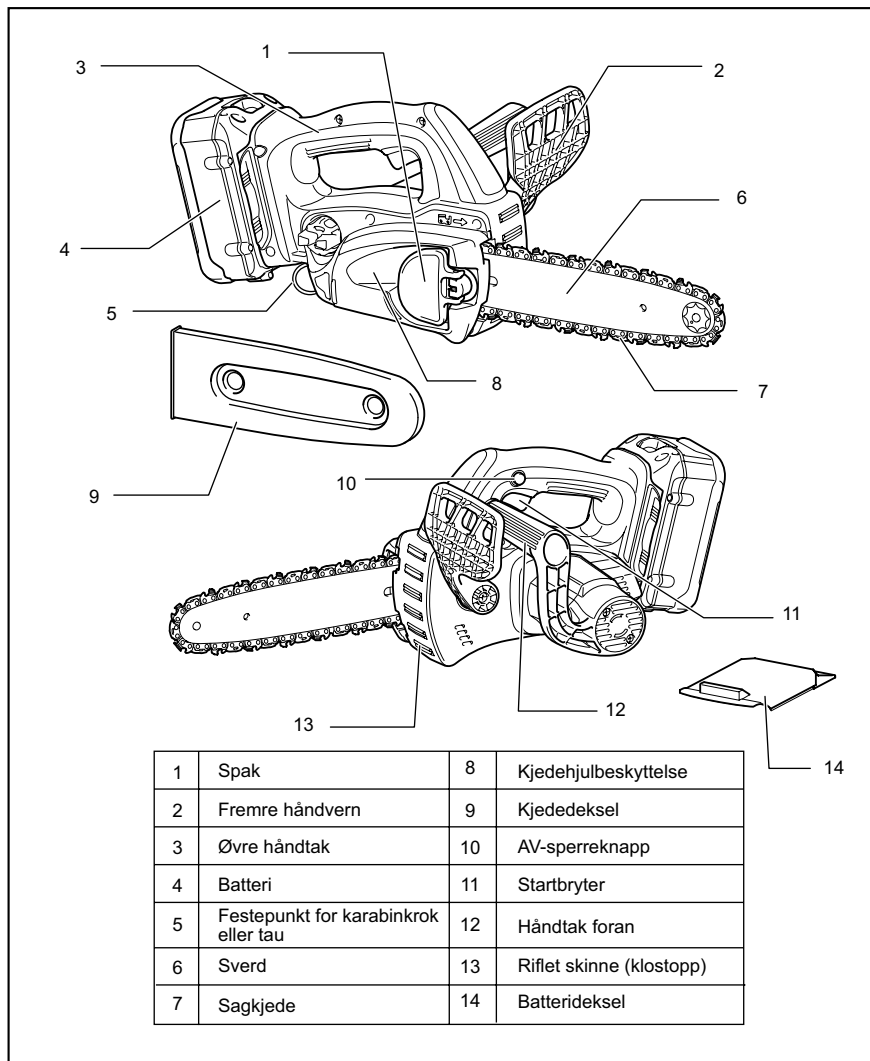

011444

FUNKSJONSBESKRIVELSE

⚠FORSIKTIG:

- Forviss deg alltid om at maskinen er slått av og batteriet tatt ut før du justerer maskinen eller kontrollerer dens mekaniske funksjoner.

Sette inn eller ta ut batteri

⚠FORSIKTIG:

- **Hold godt rundt maskinen og batteriet når du setter inn eller tar ut batteriet.** Hvis du mister ned maskinen eller batteriet, kan dette forårsake personskader eller skader på maskinen/batteriet.

Fig.1

- Maskinen må alltid slås av før du setter inn eller tar ut batteriinnsetsen.
- Ta ut batteriinnsetsen ved å trekke den ut av maskinen mens du skyver knappen foran på innsatsen.
- Når du skal sette inn batteriet, må du plassere tungen på batteriet på linje med sporet i huset og skyve batteriet på plass. Batteriet må alltid skyves helt inn til det går i grep med et lite klikk. Hvis du kan se den røde delen på oversiden av knappen, er det ikke gått skikkelig i lås. Sett batteriet helt inn, så langt at den røde delen ikke lenger er synlig. Hvis dette ikke gjøres, kan batteriet komme til å falle ut av verktøyet og skade deg eller andre som oppholder seg i nærheten.
- Ikke bruk makt når du setter inn batteriet. Hvis batteriet ikke glir lett inn, er det fordi det ikke settes inn på riktig måte.

Bryterfunksjon

⚠FORSIKTIG:

- Før du setter batteriet inn i maskinen, må du alltid kontrollere at startbryteren aktiverer maskinen på riktig måte og går tilbake til "AV"-stilling når den slippes.

Fig.2

Sagen har en AV-sperreknapp for å hindre at startbryteren trykkes ved en feiltakelse.

Trykk på AV-sperreknappen og startbryteren for å starte sagen. Slipp startbryteren for å stoppe verktøyet.

Kontroll av kjedebremsen

MERK:

- Hvis motorsagen ikke starter, må kjedebremsen løses. Trekk det fremre håndvernet så langt bakover at du merker at motoren griper.

Hold motorsagen med begge hender når du slår den på. Hold det øvre håndtaket med høyre hånd og det fremre håndtaket med venstre hånd. Sverd og kjede må ikke berøre noen gjenstander.

Trykk først på AV-sperreknappen og deretter på startbryteren. Sagkjedet starter umiddelbart.

Fig.3

Skyv det fremre håndvernet forover med håndbaken. Sagkjedet må stoppe umiddelbart.

⚠FORSIKTIG:

- Hvis sagkjedet ikke stopper umiddelbart når denne testen utføres, må ikke sagen brukes. Rådfør deg med et MAKITA-spesialverksted.

Kontroll av utkoblingsbremsen

Slå på kjedesagen.

Slipp startbryteren helt. Sagkjedet må stoppe i løpet av ett sekund.

⚠FORSIKTIG:

- Hvis sagkjedet ikke stopper i løpet av ett sekund når denne testen utføres, må sagen ikke brukes. Rådfør deg med et MAKITA-spesialverksted.

Justere kjedemøringen

Fig.4

Du kan justere tilførselshastigheten fra oljepumpen med justeringsskruen. Oljemengden kan justeres med universalsnøkkelen.

Karabinkrok (festepunkt for tau)

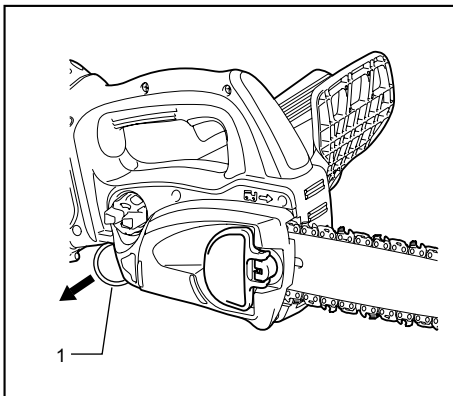

1. Karabinkrok (festepunkt for tau)

011458

Karabinkroken (festepunkt for tau) brukes for å henge opp verktøyet. Før du tar i bruk karabinkroken, drar du den ut og fester den med et tau.

Batteribeskyttelsessystem

Maskinen er utstyrt med et beskyttelsessystem som automatisk bryter utgangsstrømmen for at batteriet skal vare lenge.

Maskinen kan stoppe under bruk når maskinen og/eller batteriet er i nedenstående situasjon. Dette skyldes at beskyttelsessystemet er aktivert og betyr ikke at det er noe feil med maskinen.

- Når maskinen er overbelastet:
Slipp startbryteren og fjern årsaken til overbelastningen, og trykk så på startbryteren igjen for å starte maskinen på nytt. Hvis maskinen ikke fungerer selv etter at du har trykket på startbryteren, er batteriets beskyttelsessystem fortsatt aktivt. Lad batteriet før bruk.
- Når det er lite strøm igjen på batteriet:
Lad batteriet.

Indikator for gjenværende batterinivå (kun for modellene med batteri BL3622A)

Batteriet BL3622A er utstyrt med en indikator for gjenværende batterinivå.

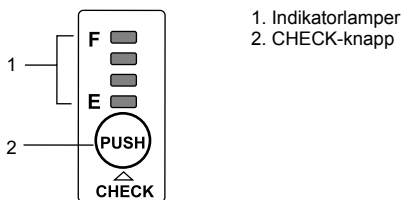

1. Indikatorlamper
2. CHECK-knapp

011715

Trykk på knappen CHECK for vise det gjenværende batterinivået. Indikatorlampene lyser i ca. tre sekunder.

Indikatorlamper		Gjenværende kapasitet
Lyser	OFF Blinker	
E ■■■■ F	■■■■	70 % til 100 %
■■■■	■■■■	45 % til 70 %
■■■■	■■■■	20 % til 45 %
■■■■	■■■■	0 % til 20 %
■■■■	■■■■	Lad batteriet.
■■■■	■■■■	Det kan være en feil på batteriet.

011713

- Når bare den nederste indikatorlampen (ved siden av "E") blinker, eller når ingen av indikatorlampene lyser, er batterikapasiteten utgått slik at verktøyet ikke fungerer. I dette tilfellet, lad batteriet eller skift ut det tomme batteriet med et som er helt oppladet.
- Hvis to eller flere indikatorlamper fortsatt ikke lyser når oppladningen er fullført, er batteriet gåent.
- Hvis de to indikatorlampene oppe og nede lyser skiftevis, kan det være en feil på batteriet. Kontakt et lokalt serviceverksted som er autorisert av Makita.

MERK:

- Den angitte kapasiteten kan være lavere enn det faktiske nivået mens verktøyet brukes, eller like etter at det har vært i bruk.

- Det angitte nivået kan avvike noe fra den faktiske kapasiteten alt etter bruksforholdene og den omgivende temperaturen.

MONTERING

⚠️FORSIKTIG:

- Forviss deg alltid om at maskinen er slått av og batteriet tatt ut før du utfører noe arbeid på maskinen.

Montere eller fjerne sagkjedet

⚠️FORSIKTIG:

- Forviss deg alltid om at maskinen er slått av og batteriinnsatsen er tatt ut før du monterer eller fjerner sagkjedet.
 - Bruk alltid hansker når du monterer eller demonterer sagkjedet.
- Når du skal fjerne sagkjeden, skyver du hendelen forsiktig i pilens retning, slik at den kan frigjøres fra den låste posisjonen. Beveg deretter hendelen til oppreist posisjon, som vist i figuren.

Fig.5

Fig.6

- Trykk på hendelen og dreii den mot klokken (mens den er trykket inn) for å løsne mutteren, inntil kjedehjulbeskyttelsen løsner. (Når spaken trykkes inn, passer den i sporet i mutteren.)
- Drei innstillingshjulet mot klokken for å løsne sagkjedestrammingen.
- Ta av kjedehjulbeskyttelsen.
- Fjern sagkjedet og sverdet fra sagen.
- For å montere sagkjedet, må du legge den ene enden av kjedet rundt spissen på sverdet og den andre enden rundt kjedehjulet.

Fig.7

Når du har kommet så langt, må du montere sagkjedet som vist på figuren, fordi det roterer i pilens retning.

- Sett sverdet på plass på kjedesagen
- Drei innstillingshjulet mot klokken for å skyve justeringsstiften i pilretningen.

Fig.8

- Sett kjedehjulbeskyttelsen på motorsagen slik at justeringsstiften er i det lille hullet i sverdet.

Fig.9

- Trykk inn spaken og dreii den så langt som mulig med klokken for å stramme mutteren. Drei den deretter omtrent en kvart omdreining mot klokken for å løsne mutteren litt.

Fig.10

Justere strammingen av sagkjedet

Fig.11

Sagkjedet kan bli løsere etter mange timers bruk. Fra tid til annen må du kontrollere strammingen av sagkjedet

før bruk.

Sett spaken i hevet stilling.

Fig.12

Trykk inn spaken. Mens spaken er trykket inn, må du dreie den en kvart omdreining mot klokken for å løsne den litt. (Når spaken trykkes inn, passer den i sporet i mutteren.)

Fig.13

Drei på innstillingshjulet for å justere strammingen av sagkjedet. Grip sagkjedet på midten av sverdet og løft det opp. Klaringen mellom sverdet og undersiden av leddene i sagkjedet bør være ca. 2 - 4 mm. Hvis klaringen ikke er ca. 2 - 4 mm, må du dreie litt på innstillingshjulet som holder sverdet. På dette tidspunktet må du justere mens spissen av sverdet peker svakt oppover.

Fig.14

Mens spaken er trykket inn, må du dreie den så langt den går med klokken for å stramme mutteren godt.

Fig.15

Sett spaken tilbake til utgangsposisjon.

⚠FORSIKTIG:

- Alt for stramt sagkjede kan forårsake brudd, slitasje på sverdet og brudd på innstillingshjulet.
- Montering eller fjerning av sagkjedet bør utføres på et rent sted helt uten sagflis eller liknende.

Batteriadapter (tilbehør)

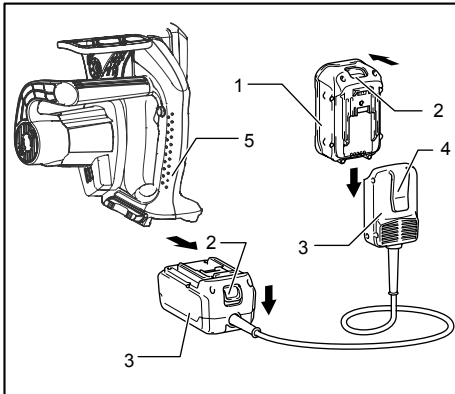

1. Batteri
2. Knapp
3. Adapter
4. Bøyle
5. Maskin

011636

Fig.16

⚠FORSIKTIG:

- Før du tar i bruk batteriadapteren, må du lese alle instruksjonene for verktøyene batteriet skal brukes i.

- Når du skal lade et batteri, må du først ta det ut av batteriadapteren. Batteriet skal ikke lades mens batteriadapteren er i bruk.

Installere eller fjerne batteriadapteren

- Maskinen må alltid slås av før du setter inn eller tar ut batteriadapteren.
- For å ta ut batteriadapteren må du trekke den ut av maskinen mens du skyver knappen på forsiden av adapteren.
- Sett inn batteriadapteren ved å plassere tungen på batteriadapteren på linje med sporet i huset og skyve batteriadapteren på plass. Batteriadapteren må skyves helt inn til den går i inngrep med et lite klikk. Hvis du kan se den røde delen på oversiden av knappen, er den ikke gått skikkelig i lås. Sett batteriet helt inn, så langt at den røde delen ikke lenger er synlig. Hvis dette ikke gjøres, kan batteriadapteren falle ut av maskinen og skade deg eller andre som oppholder seg i nærheten.
- Ikke bruk makt når du setter inn batteriadapteren. Hvis batteriadapteren ikke glir lett inn, er det fordi den ikke settes inn på riktig måte.
- Batteriet settes inn eller tas ut av batteriadapteren på samme måte som på andre verktøy.
- Trykk kroken så langt ned som mulig når batteriadapteren er festet på midjebeltet eller et lignende objekt.

Armstroppkrok (tilbehør)

⚠FORSIKTIG:

- Ikke fest holderen til armstroppkroken til noe annet enn skjøteledningen. Hvis du ikke retter deg etter dette, kan det resultere i en ulykke eller helseskader.

Å bruke armstroppkroken bidrar til å redusere risikoen for utilsiktet å kappe skjøteledningen fordi den henger løst.

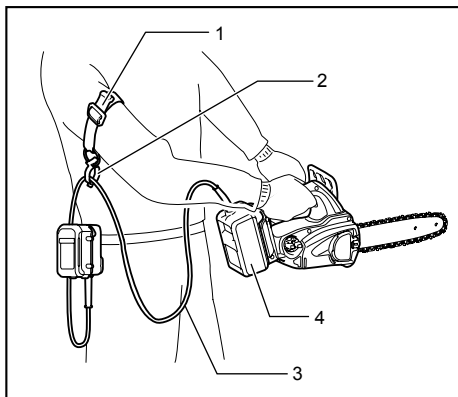

1. Armstroppkrokbånd
2. Holder
3. Skjøteledning (batteriadapter)
4. Adapter (batteriadapter)

011585

Fest armstroppkrokbåndet godt på armen din og legg skjøteledningen gjennom holderen. Lengden av armstroppkrokbåndet kan justeres.

MERK:

- Ikke legg skjøteledningen gjennom stroppen.
- Ikke press noe gjennom holderen. Hvis du ikke retter deg etter dette, kan det resultere i at den bøyer seg og blir ødelagt.

BRUK

Smøring

Fig.17

Sagkjedet smøres automatisk når maskinen er i bruk.

Bruk oljeseglasset og kontroller hvor mye olje som er igjen i tanken.

For å fylle tanken igjen må du ta av lokket på oljetankåpningen. Oljetanken har en kapasitet på 85 ml. Etter at du har fylt tanken igjen, må du alltid skru på det medfølgende oljetankklokke på motorsagen.

⚠FORSIKTIG:

- Når du fyller kjedeolje på sagen for første gang, eller når du fyller tanken etter at den har vært kjørt helt tom, må du fylle på olje til nederst på påfyllingsstussen. Ellers kan oljetilførselen bli for dårlig.
- Som kjedeolje må du bruke olje som er spesiallaget for motorsager fra Makita, eller olje som er tilgjengelig i aktuelle forretninger.
- Du må aldri bruke olje som inneholder støv og partikler eller flyktig olje.
- Når du beskærer trær, må du bruke botanisk olje. Mineralolje kan skade trærne.
- Du må aldri bruke makt på sagen når du beskærer trær.

- Før du skjærer må du passe på at det medfølgende oljetankklokke er skrudd ordentlig på.

Fig.18

Hold motorsagen slik at den vender bort fra treet. Start den og vent til smøringen av sagkjedet er passe.

Før den nedre styringen i kontakt med grenen som skal kuttes, før du slår den på. Hvis du kutter uten at den nedre styringen er i kontakt med grenen, kan sverdet begynne å slingre, som kan føre til at operatøren blir skadet.

Sag de grenene som skal kuttes, rett og slett ved å bevege maskinen nedover.

ARBEIDE MED KJEDESAGEN

Brukeren bør ved første gangs bruk trene på å skjære stokker på en sagbuk eller lignende.

Beskjære trær

Fig.19

⚠FORSIKTIG:

- Hold alle kroppsdelene vekk fra sagkjedet når motoren går.
- Hold kjedesagen fast med begge hender når motoren går.
- Ikke len deg over verktøyet. Pass på alltid å være i balanse og ha godt foffeste.

Før den nedre styringen i kontakt med grenen som skal kuttes, før du slår den på. Hvis du kutter uten at den nedre styringen er i kontakt med grenen, kan sverdet begynne å slingre, som kan føre til at operatøren blir skadet.

Fig.20

Når du sager tykke grener, må du først lage et overflatsnitt nedenfra og sluttsnittet fra toppen.

Fig.21

Hvis du prøver å sage av tykke grener nedenfra, kan grenen trekke seg sammen rundt kjedesagen i snittet slik at den setter seg fast.

Hvis du prøver å sage av tykke grener ovenfra uten et overflatsnitt nedenfra, kan grenen splintres.

Fig.22

Hvis du ikke kan sage rett igjennom tømmeret med et enkelt slag:

Trykk lett på håndtaket, fortsett med sagingen og dra kjedesagen litt tilbake. Sett brodden litt lavere og avslutt snittet ved å heve håndtaket.

Sage opp en stokk i kubber

Fig.23

Når du skal sage opp en stokk i kubber, må du la den rifled skinnen som er vist i figuren ligge på stokken som skal kappes.

Sag inn i treet med løpende sagkjede idet du bruker det øvre håndtaket til å løfte sagen og det fremre til å styre den. Bruk den rifled skinnen som dreiepunkt.

Fortsett snittet ved å legge lett trykk på håndtaket foran mens du trekker sagen noe tilbake. Beveg den rifled

skinnen lenger ned langs stokken og hev håndtaket igjen.

Når du lager flere snitt, må du slå av sagen mellom snittene.

Fig.24

⚠FORSIKTIG:

- Hvis den øvre kanten av sverdet brukes til saging, kan sagen kastes mot deg hvis kjedet setter seg fast. Derfor må du sage med den nedre kanten, slik at sagen eventuelt kastes bort fra deg.

Fig.25

Skjær tre som står i spenn på trykksiden (A) først. Deretter skjærer du til slutt på siden som står i spenn (B). Dette forhindrer at sverdet kjører seg fast.

Kvisting

⚠FORSIKTIG:

- Kvisting må kun utføres av brukere som har fått opplæring i dette. Risikoen for tilbakeslag er et faremoment.

Når du kvister, må du støtte sagen mot stammen hvis det er mulig. Ikke sag med spissen av sverdet, da dette medfører fare for tilbakeslag.

Vær spesielt oppmerksom på grener som står i spenn. Fritthengende grener må ikke kappes fra undersiden.

Ikke stå på den felte stammen under kvisting.

Uthuling og snitt som følger fiberretningen

⚠FORSIKTIG:

- Uthuling og snitt som følger fiberretningen må bare utføres av personer som har fått spesialopplæring. Muligheten for tilbakeslag utgjør en skaderisiko.

Fig.26

Snitt som følger fiberretningen må utføres i en så stump vinkel som mulig. Utfør snittet så nøyaktig som mulig, da den riflede skinnen ikke kan brukes.

Trefelling

⚠FORSIKTIG:

- Trefelling må kun utføres av personer som har fått opplæring i dette. Arbeidet er farlig.

Følg lokale bestemmelser hvis du ønsker å felle et tre.

Fig.27

- Før du begynner med trefellingen, må du forvisse deg om at:
 - (1) Ingen andre personer enn de som deltar i trefellingen befinner seg i nærheten
 - (2) Alle som deltar i trefellingen har uhindret tilgang til en vei ut av området innenfor en vinkel på ca. 45 ° på hver side av fellingsaksen. Ta hensyn til det ekstra faremomentet som består i at man kan snuble i elektriske ledninger.
 - (3) Foten av stammen er fri for fremmedlegemer, røtter og grener

- (4) Ingen personer eller gjenstander befinner seg nærmere enn 2 1/2 trelengde i den retningen treet vil falle.

- Ta hensyn til følgende når det gjelder hvert enkelt tre:
 - Hvilken vei det lener seg
 - Løse eller tørre grener
 - Treets høyde
 - Naturlig overheng
 - Hvorvidt treet er råttent eller ikke
- Ta hensyn til vindhastigheten og vindretningen. Ikke fell trær i sterk vind.
- Trimme røtter: Begynn med de største røttene. Foreta det vertikale kuttet først, og deretter det horisontale.

Fig.28

- Lag et styreskjær: Styreskjæret avgjør hvilken retning treet vil falle, og styrer det. Det gjøres på den siden treet skal falle mot. Lag styreskjæret så nær bakken som mulig. Lag først et horisontalt snitt til en dybde på 1/5 -1/3 av stammediametere. Ikke lag styreskjæret for stort. Utfør så det diagonale snittet.
- Ved eventuelle korreksjoner på styreskjæret må disse gjøres over hele bredden.

Fig.29

- Lag hovedskjæret litt høyere enn bunnsnittet av styreskjæret. Hovedskjæret må sages helt vannrett. La ca. 1/10 av stammediametere være igjen mellom hovedskjæret og styreskjæret. Trefibrene i den ikke-kuttede delen av stammen, fungerer som et hengsel. Aldri kutt direkte gjennom fibrene, da dette vil medføre at treet faller ukontrollert. Kiler må i god tid settes inn i det bakre snittet.
- Bruk kun plast- eller aluminiumkiler til å holde hovedskjæret åpent. Det er forbudt å bruke jernkiler.
- Stå til siden for det fallende treet. La det være et åpent område bak det fallende treet i en vinkel på opptil 45 ° på hver side av treets akse (se figuren over "felleområdet"). Vær oppmerksom på fallende grener.
- Før sagingen begynner bør en fluktrute planlegges og, ved behov, ryddes. Fluktruten bør gå bak operatøren og diagonalt på motsatt side av forventet falllinje, som vist på figuren.

Fig.30

Bærbart verktøy

Fig.31

Husk å fjerne batteriet fra maskinen og å sette sliren på sverdet før du begynner å bære maskinen. Når batteriet ikke er i bruk, må det være tildekket av batteridekselet.

VEDLIKEHOLD

⚠FORSIKTIG:

- Forviss deg alltid om at maskinen er slått av og batteriet tatt ut før du foretar inspeksjon eller vedlikehold.
- Bruk alltid hansker når du utfører inspeksjon eller vedlikehold.
- Aldri bruk gasolin, bensin, tynner alkohol eller lignende. Det kan føre til misfarging, deformering eller sprekkdannelse.

Slipe sagkjedet

⚠FORSIKTIG:

- Før du utfører noe arbeid på sagkjedet, må du ta ut batteriet og ta på deg vernehansker.

Fig.32

Slip sagkjedet når:

- Det dannes melaktig sagflis når du sager i vått tre
- Kjedet har problemer med å trenge gjennom treet, selv når du legger kraftig press på sagen
- Snittkanten er synlig skadet
- Sagen trekker til venstre eller høyre i treet Årsaken til denne oppførselen er ujevn sliping av sagkjedet, eller at den ene siden av kjedet er skadet.

Slip sagkjedet hyppig, men fjern bare litt materiale hver gang.

To eller tre strøk med en fil er vanligvis nok ved rutinemessig sliping. Når sagkjedet er blitt slipt om igjen flere ganger, bør du få det slipt hos et MAKITA-spesialverksted.

Fil og filføring

- Bruk en rund spesialfil (tilleggsstyr) for sagkjeder, med en diameter på 4 mm, til å slippe kjedet. Vanlige runde filer kan ikke brukes.

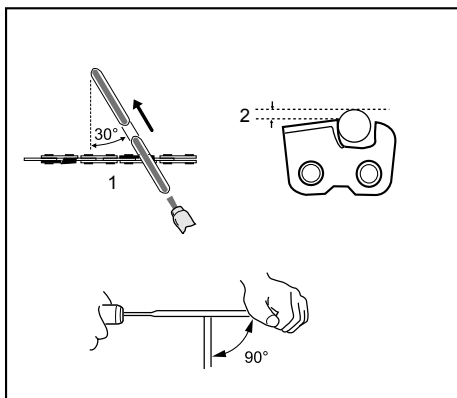

1. Stryk filen fremover
2. 1/5 av filens diameter

011075

- Filen må bare berøre materialet på vei forover. Løft filen av materialet på vei tilbake.
- Slip den korteste tannen først. Lengden på denne tannen blir da målestokken for alle de andre tennene på sagkjedet.
- Før filen som vist på figuren.
- Filen kan føres enklere ved hjelp av en filholder (tilleggsstyr). Filholderen har merker for korrekt slipevinkel på 30 ° (legg merkene parallelt med sagkjedet) og begrenser inntreningsdybden (til 4/5 av fildiameteren).

Før filen som vist på figuren.

- Når kjedet er slipt, må du kontrollere høyden på rytterne ved hjelp av kjedemalen (ekstrautstyr).

Fig.33

- Fjern eventuelt fremstikkende materiale, uansett hvor lite det dreier seg om, med en flat spesialfil (ekstrautstyr).
- Rytterne rundes av igjen i forkant.
- Vask bort støv og partikler fra sagkjedet etter at du har justert høyden på rytterne.

Rengjøre sverd

Fig.34

Spon og sagflis vil samle seg i sverdsporet og tette det slik at oljeflyten hindres. Fjern alltid spon og sagflis når du sliper eller bytter sagkjedet.

Rengjøre oljeutstrømningshullet

Små partikler eller støv kan samle seg i oljeutstrømningshullet under bruk.

Små partikler eller støv som har samlet seg i oljeutstrømningshullet, kan redusere flyten i oljeutstrømningen og føre til utilstrekkelig smøring av hele motorsagkjedet.

Når det kommer lite kjedeolje øverst på sverdet, må oljeutstrømningshullet rengjøres på følgende måte.

Ta ut batteriinnsettsen fra verktøyet.

Ta kjedehjuldekslet og sagkjedet av sagen. (Se kapitlet "Montere eller fjerne sagkjedet".)

Fig.35

Fjern støvet eller partiklene med et smalt, sporet skrujern eller lignende.

Sett inn batteriet i maskinen.

Fig.36

Trykk på startbryteren for å la støv og partikler renne av oljetappetullet når du tømmer ut kjedeolje.

Ta ut batteriinnsettsen fra verktøyet.

Sett på kjedehjuldekslet og sagkjedet igjen.

Skifte kjedehjulet

Før du monterer et nytt sagkjede, må du sjekke tilstanden til kjedehjulet.

Fig.37

⚠FORSIKTIG:

- Et slitt kjedehjul ødelegger et nytt sagkjede. Skift i så fall ut kjedehjulet. Kjedehjulet må installeres slik

at det alltid vender i den retningen som er vist på figuren.

Fig.38

Monter alltid en ny låsering når du skifter kjedehjulet.

Skifte kullbørster

Fig.39

Fjern og kontroller kullbørstene med jevne mellomrom. Skift dem når de er slitt ned til utskiftingsmerket. Hold kullbørstene rene og fri til å bevege seg i holderne. Begge kullbørstene må skiftes samtidig. Bruk bare identiske kullbørster.

Fig.40

Bruk en skrutrekker til å fjerne børsteholderhettene. Ta ut de slitte kullbørstene, sett i nye, og fest børsteholderhettene.

Oppbevaring av maskinen

Rengjør maskinen før du setter den til oppbevaring. Fjern eventuell flis og sagmugg fra maskinen etter at du har fjernet kjedehjulbeskyttelsen. Etter at du har rengjort maskinen, må du la den gå uten belastning, for å smøre sagkjedet og sverdet.

Dekk til sverdet med sliren.

Fjern oljen fra oljetanken for å tømme den og plassere motorsagen.

For å opprettholde produktets SIKKERHET og PÅLITELIGHET, må reparasjoner, vedlikehold og justeringer utføres av Makitas autoriserte servicesentre, og det må alltid brukes reservedeler fra Makita.

VALGFRI TTILBEHØR

⚠FORSIKTIG:

- Det anbefales at du bruker dette tilbehøret eller verktøyet sammen med den Makita-maskinen som er spesifisert i denne håndboken. Bruk av annet tilbehør eller verktøy kan forårsake helseskader. Tilbehør og verktøy må kun brukes til det formålet det er beregnet på.

Ta kontakt med ditt lokale Makita-servicesenter hvis du trenger mer informasjon om dette tilbehøret.

- Ulike typer ekte batterier og ladere fra Makita.
- Sagkjede
- Slire
- Sverd, komplett
- Fil
- Verktøypose
- Batteriadapter
- Ledningskrok på arm (for bruk sammen med batteriadapter)

MERK:

- Enkelte elementer i listen kan være inkludert som standardtilbehør i verktøypakken. Elementene kan variere fra land til land.

SUOMI (alkuperäiset ohjeet)

Yleiselustus

1-1. Punainen osa	10-2. Kiristä	19-1. Alempi ohjain
1-2. Painike	10-3. Löysää	27-1. Kaatoalue
1-3. Akku	11-1. Vipu	30-1. Kaatoalue
2-1. Lukituksen vapautuskytkin	12-1. Paina	30-2. Vaara-alue
2-2. Liipaisinkytkin	12-2. Löysää	30-3. Pakoreitti
3-1. Etukahvan suojus	13-1. Pieni	31-1. Terälevyn suojus (ketjusuoja)
3-2. Lukittu	13-2. Korkea	31-2. Akku
3-3. Lukitsematon	13-3. Säätöpyörä	35-1. Hienojakoinen pöly tai hiukkaset
4-1. Säätöruuvi	13-4. Ohjaustanko	35-2. Urataltta terä
5-1. Siirrä hieman	13-5. Sahan ketju	37-1. Hammaspyörä
5-2. Käännä pystyasentoon	14-1. Paina	37-2. Lukitusrenkas
6-1. Paina	14-2. Kiristä	38-1. Lukitusrenkas
6-2. Löysää	16-1. Koukku	38-2. Hammaspyörä
6-3. Hammaspyörän kotelo	16-2. Vyö	39-1. Rajamerkki
6-4. Säätöpyörä	17-1. Öljysäiliön korkki	40-1. Harjanpitimen kansi
7-1. Hammaspyörä	17-2. Öljysäiliön täyttöaukko	40-2. Ruuvitaltta
8-1. Säätötappi	17-3. Öljymäärän tarkistusikkuna (öljysäiliön täyttöä varten)	
9-1. Pieni aukko	17-4. Öljymäärän tarkistusikkuna	
10-1. Paina		

TEKNISET TIEDOT

Malli	BUC250		UC250D		
Ketjun nopeus minuutissa	8,3 m/s (500 m/min)		8,3 m/s (500 m/min)		
Ohjaustangon pituus	250 mm		250 mm		
Laipan tyyppi	Kärkipyörällinen terälevy	Terälevy veistoon	Kärkipyörällinen terälevy	Terälevy veistoon	
Sahan ketju	Tyyppi	91VG	25AP	91VG	25AP
	Ketjun jako	3/8"	1/4"	3/8"	1/4"
	Ajolinkkien nro.	40	60	40	60
Hampaiden määrä	6	9	6	9	
Kokonaispituus	576 mm	589 mm	577 mm	590 mm	
Nettopaino	4,5 kg		4,5 kg		
Nimellisjännite	DC 36 V		DC 36 V		

- Paino akku mukaan lukien EPTA-Procedure 01/2003 mukaan

Symbolit

Laitteessa on käytetty seuraavia symboleja. Opettele näiden merkitys, ennen kuin käytät konetta.



- Katso käyttöohjeita.



- Käytä suojalaseja.



- Käytä kuulosuojaimia.



- Käytä kypärää, suojalaseja ja kuulosuojaimia.



- Suojaa sateelta.



- Pitele sahaa kaksin käsin työskentelyn aikana. Sahan käyttäminen yhdellä kädellä on erittäin vaarallista.

END005-5



- Voidaan käyttää BCV02-akkuununtajan kanssa



- Suurin sallittu sahauspituus



- Ketjun liikkeen suunta



- Sahan teräketjuöljyn säätö



- Vain EU-maat
Älä hävitä sähkölaitteita tavallisen kotitalousjätteen mukana!

Sähkö- ja elektroniikkalaiteromua koskevan EU-direktiivin 2002/96/EY ja paristoja ja akkuja sekä käytettyjä paristoja ja akkuja koskevan direktiivin 2006/66/EY ja näiden maakohtaisten sovellusten mukaisesti käytetyt

sähkölaitteet ja akut on toimitettava ongelmajätteen keräyspisteeseen ja ohjattava ympäristöystävälliseen kierrätykseen.

ENE031-1

Käyttötarkoitus

Työkalu on tarkoitettu puutavaran ja hirsien leikkaukseen.

ENG102-3

Melutaso

Tyyppillinen A-painotettu melutaso määräytyy EN60745-standardin mukaan:

Äänenpainetaso (L_{pA}) : 87,3 dB (A)

Äänen tehotaso (L_{WA}) : 95,3 dB (A)

Virhemarginaali (K) : 3,0 dB(A)

Käytä kuulosuojaimia

ENG221-2

Tärinä

Tärinän kokonaisarvo (kolmisakselisen vektorin summa) määräytyy EN60745-standardin mukaisesti:

Työtila : puun sahaaminen

Värähtelynpäästö (a_h) : 7,0 m/s²

Epävakaus (K) : 1,6 m/s²

ENG901-1

- Ilmoitettu tärinäpäästöarvo on mitattu standarditestausmenetelmän mukaisesti, ja sen avulla voidaan vertailla työkaluja keskenään.
- Ilmoitettua tärinäpäästöarvoa voidaan käyttää myös altistumisen alustavaan arviointiin.

VAROITUS:

- Työkalun käytön aikana mitattu todellinen tärinäpäästöarvo voi poiketa ilmoitetusta tärinäpäästöarvosta työkalun käyttötavan mukaan.
- Selvitä käyttäjän suojaamiseksi tarvittavat varotoimet todellisissa käyttöolosuhteissa tapahtuvan arvioidun altistumisen mukaisesti (ottaen huomioon käyttöjaksot kokonaisuudessaan, myös jaksot, joiden aikana työkalu on sammutettuna tai käy tyhjäkäynnillä).

ENH030-2

Koskee vain Euroopan maita

VAKUUTUS EC-VASTAAVUUDESTA

Vastuullinen valmistaja Makita Corporation ilmoittaa vastaavansa siitä, että seuraava(t) Makitan valmistama(t) kone(et):

Koneen tunnistetiedot:

Langaton ketjusaha

Mallinro/tyyppi: BUC250, UC250D

Tekniset tiedot: ks. TEKNISET TIEDOT -taulukko.

ovat sarjavalmistaisia ja

täytävät seuraavien eurooppalaisten direktiivien vaatimukset:

2000/14/EY, 2006/42/EY

ja että ne on valmistettu seuraavien standardien tai standardoitujen asiakirjojen mukaisesti:

EN60745

EY-tyyppitarkastustodistuksen numero: 3400780,01CE (BUC250),No.3400780,03CE (UC250D)

Direktiivin 2006/42/EY mukaisen EY-tyyppitarkastuksen suorittaja:

KEMA Quality GmbH

Enderstraße 92b

01277 Dresden

Saksa

Tunnistenumero 2140

Teknisen dokumentaation ylläpidosta vastaa valtuutettu Euroopan-edustajamme, jonka yhteystiedot ovat:

Makita International Europe Ltd.

Michigan Drive, Tongwell,

Milton Keynes, Bucks MK15 8JD, England

Direktiivissä 2000/14/EY edellytetty vaatimustenmukaisuusarviointi tehtiin liitteen V mukaisesti.

Mitattu äänitehotaso: 95,2dB (A)

Taattu äänitehotaso: 98,0dB (A)

19.11.2010



000230

Tomoyasu Kato

Johtaja

Makita Corporation

3-11-8, Sumiyoshi-cho,

Anjo, Aichi, 446-8502, JAPAN

GEA010-1

Sähkötyökalujen käyttöä koskevat varoitukset

VAROITUS Lue kaikki turvallisuusvaroitukset ja käyttöohjeet. Varoitusten ja ohjeiden noudattamatta jättäminen voi johtaa sähköiskuun, tulipaloon ja/tai vakavaan vammautumiseen.

Säilytä varoitukset ja ohjeet tulevaa käyttöä varten.

GEB071-5

Akkukäyttöisen ketjusahan turvaohjeet:

- Pidä kaikki jäsenet loitolla teräketjusta, kun ketjusahaa käytetään. Ennen kuin käynnistät ketjusahan, varmista, ettei sahan ketju osu mihinkään.** Hetkellinenkin käytönaikainen huolimattomuus voi aiheuttaa sen, että vaate tai jokin ruumiinjäsen jää kiinni teräketjuun.
- Pitele ketjusahaa aina siten, että oikea kätesi on takakahvalla ja vasen kätesi etukahvalla.** Ketjusahaa ei tule koskaan pidellä päinvastaisessa otteessa, sillä tällöin vaarana on henkilövahinko.

3. **Pitele sähkötyökälyä vain sen eristetyistä tartuntapinnoista, sillä teräketju saattaa osua pilossa oleviin johtoihin.** Jos teräketju osuu jännitteiseen johtoon, jännite voi siirtyä työkalun sähköä johtaviin metalliosiin ja aiheuttaa käyttäjälle sähköiskun.
4. **Käytä suojalaseja ja kuulosuojaimia. On suositeltavaa käyttää muitakin kasvoja, käsiä ja jalkoja suojaavia suojavälineitä.** Asianmukaisesti suojatut työvaatteet suojaavat pirstaleilta sekä teräkosketukselta.
5. Ennen työn aloittamista tarkista, että ketjusaha on toimintakunnossa ja turvämääräysten mukainen. Varmista erikseen, että
 - ketjujarru toimii moitteettomasti
 - pysäytysjarru toimii moitteettomasti
 - terälevy ja hammaspyörän kotelo ovat paikoillaan
 - ketju on teroitettu ja kiristetty ohjeiden mukaan
6. **Älä kiipeä ketjusahan kanssa puuhun.** Ketjusahan käyttäminen puussa voi johtaa henkilövahinkoihin.
7. **Seiso tasapainossa ja käytä ketjusahaa vain, kun olet tasaisella ja kiinteällä alustalla.** Liukkaat tai epävakaat alustat, kuten tikkaat, voivat aiheuttaa horjautumisen ja sahan hallinnan menettämisen.
8. **Kun sahaat jännityksessä olevaa oksaa, ota huomioon vastaiskun mahdollisuus.** Oksasta vapautuva jännite voi saada oksan iskeytymään käyttäjää vasten ja/tai lyödä ketjusahan käyttäjän hallinnasta.
9. **Ole erityisen varovainen sahatessasi pensaikkoja ja taimia.** Ohuet varret voivat tarttua teräketjuun ja iskeytyä käyttäjään tai vetää käyttäjän tasapainosta.
10. **Kun kannat ketjusahaa, sammuta se ja pitele kiinni etukahvasta siten, että saha suuntautuu itsestäsi pois päin. Aseta teräsuojus paikalleen kuljetuksen ja varastoinnin ajaksi.** Ketjusahan asianmukainen käsittely vähentää todennäköisyyttä, että liikkuva terä osuu käyttäjään.
11. **Noudata voitelusta, teräketjun kiristämisestä ja lisävarusteiden vaihtamisesta annettuja ohjeita.** Väärin kiristetty tai voideltu ketju saattaa katketa tai lisätä takapotkun mahdollisuutta.
12. **Pidä kahvat kuivina ja puhtaina öljystä ja rasvasta.** Rasvaiset tai öljyiset kahvat ovat liukkaita ja voivat johtaa hallinnan menetykseen.
13. **Sahaa vain puuta. Älä käytä ketjusahaa työhön, johon sitä ei ole tarkoitettu. Älä käytä ketjusahaa esimerkiksi muovin, tiilien tai muiden kuin puisten rakennusmateriaalien sahaamiseen.** Ketjusahan käyttö tarkoituksiin, joihin sitä ei ole suunniteltu, voi aiheuttaa vaaratilanteen.

14. **Takapotkun syyt ja ennaltaehkäisevät toimet;** Takapotku voi aiheutua, jos terälevyn kärki koskettaa johonkin tai jos teräketju kiilaantuu puun leikkaukseen.

Se voi saada terälevyn iskeytymään nopeasti taaksepäin käyttäjää kohti. Jos sahan terälevy kiilaantuu puuhun yläreunastaan, se voi ponnahtaa käyttäjää kohti odottamatta.

Kumpi tahansa näistä voi johtaa sahan hallinnan menettämiseen, jolloin seurauksena voi olla vakava henkilövahinko. Älä jätä turvallisuutta vain sahan turvalaitteiden varaan. Ketjusahan turvallinen käyttö edellyttää monenlaisia turvatoimia.

Takapotku johtuu sahan virheellisestä käytöstä tai epäedullisista käyttöolosuhteista. Takapotku voidaan välttää noudattamalla seuraavia varotoimia.

- Pitele sahaa kunnolla kiinni. Purista peukalot ja sormet sahan kahvojen ympärille ja seiso sellaisessa asennossa, että voit vastustaa takapotkun voimaa. Takapotkut ovat käyttäjän hallittavissa, kunhan niihin valmistaudutaan asianmukaisesti. Älä irrota otetta sahaasta.

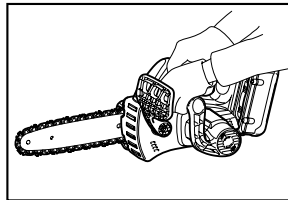

011443

- **Älä kurota tai sahaa olkapäitäsä korkeammalla tasolla.** Tämä vähentää todennäköisyyttä, että terälevyn kärki osuu johonkin tahattomasti sekä parantaa sahan hallittavuutta odottamattomissa tilanteissa.
 - **Käytä vain valmistajan määrittelemiä terälevyjä ja teräketjuja.** Vääränlaisten terälevyjen tai ketjujen käyttäminen voi aiheuttaa teräketjun katkeamisen ja/tai takapotkun.
 - **Teroita ja huolla teräketju valmistajan ohjeiden mukaan.** Syvyydensäätöhampaiden madaltaminen voi lisätä takapotkujen mahdollisuutta.
15. **Älä käynnistä ketjusahaa, jos teräsuojus on paikallaan.** Jos ketjusaha käynnistetään, kun teräsuojus on paikallaan, teräsuojus voi lentää eteenpäin ja aiheuttaa henkilövahinkoja tai aineellisia vahinkoja.

SÄILYTÄ NÄMÄ OHJEET.

⚠VAROITUS:

ÄLÄ anna työkalun helppokäyttöisyyden tai toistuvan käytön tuudittaa sinua väärään turvallisuuden tunteeseen niin, että laiminlyöt työkalun turvaohjeiden noudattamisen. **VÄÄRINKÄYTTÖ** tai tämän käyttöohjeen turvamääräysten laiminlyönti voi johtaa vakaviin henkilövahinkoihin.

ENC007-7

AKKUA KOSKEVIA

TÄRKEITÄ TURVAOHJEITA

1. Ennen akun käyttöönottoa tutustu kaikkiin laturissa (1), akussa (2) ja akkukäyttöisessä tuotteessa (3) oleviin varoitusteksteihin.
2. Älä pura akkua.
3. Jos akun toiminta-aika lyhenee merkittävästi, lopeta akun käyttö. Seurauksena voi olla ylikuumentuminen, palovammoja tai jopa räjähdys.
4. Jos akkunestettä pääsee silmiin, huuhtelee puhtaalla vedellä ja hakeudu välittömästi lääkärin hoitoon. Akkuneste voi aiheuttaa sokeutumisen.
5. Älä oikosulje akkua.
 - (1) Älä koske akun napoihin millään sähköä johtavalla materiaalilla.
 - (2) Vältä akun oikosulkemista äläkä säilytä akkua yhdessä muiden metalliesineiden, kuten naulojen, kolikoiden ja niin edelleen kanssa.
 - (3) Älä altista akkua vedelle tai sateelle. Akun oikosulku voi aiheuttaa voimakkaan sähkövirran, palovammoja ja jopa laitteen rikkoutumisen.
6. Älä säilytä työkalua ja akkua paikassa, jossa lämpötila voi nousta 50 ° C:een tai sitäkin korkeammaksi.
7. Älä hävitä akkua polttamalla, vaikka se olisi pahoin vaurioitunut tai täysin loppuun kulunut. Avotuli voi saada akun räjähtämään.
8. Varo kolhimasta tai pudottamasta akkua.
9. Älä käytä viallista akkua.

SÄILYÄ NÄMÄ OHJEET.

Vihjeitä akun käyttöiän pidentämiseksi

1. Lataa akku ennen kuin se ehtii purkautua kokonaan. Lopeta työkalun käyttö ja lataa akku aina, kun huomaat tehon heikkenevän.
2. Älä koskaan lataa täyttä akkua. Yliilataus lyhentää akun käyttöikää.
3. Lataa akku huoneenlämmössä 10 ° C-40 ° C. Anna kuumen akkun jäähtyä ennen latausta.
4. Lataa akku kuuden kuukauden välein, jos sitä ei käytetä pitkään aikaan.

OSIEN KUVAUS

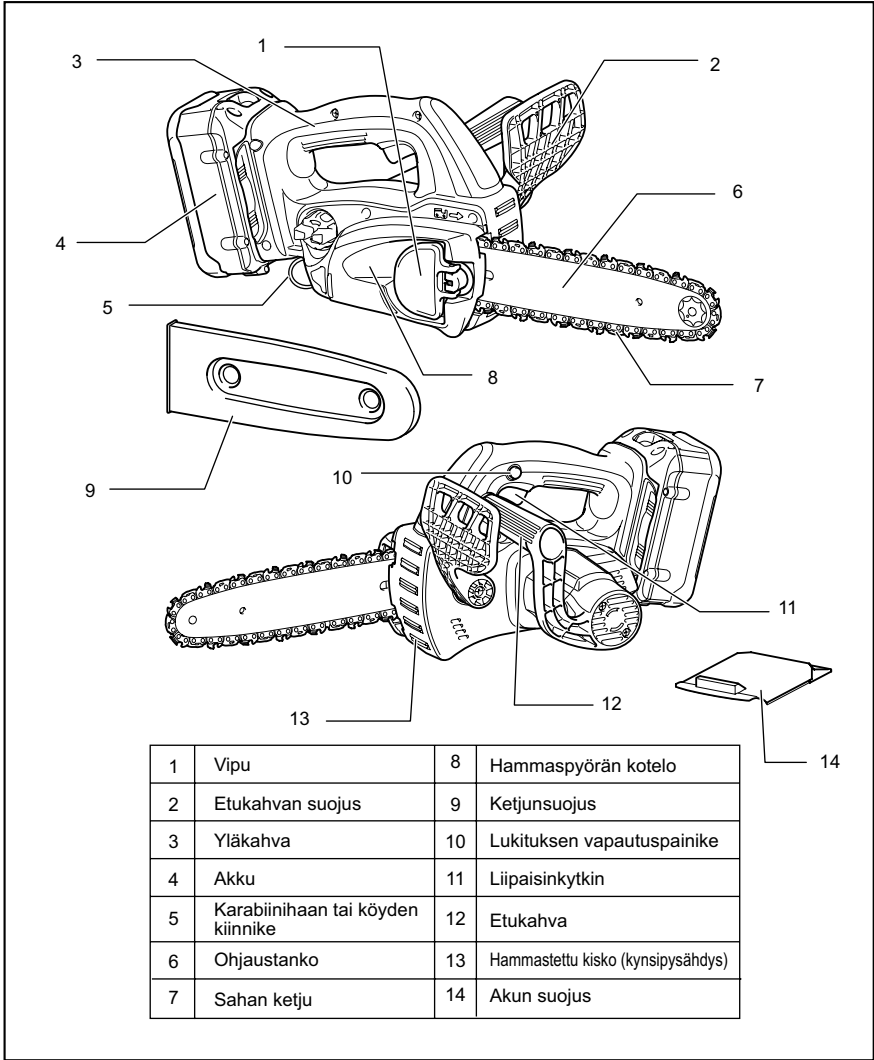

011444

TOIMINTOJEN KUVAUS

⚠️HUOMIO:

- Varmista aina ennen säätöjä ja tarkastuksia, että työkalu on sammutettu ja akku irrotettu.

Akun asentaminen tai irrottaminen

⚠️HUOMIO:

- **Pidä työkalusta ja akusta tiukasti kiinni, kun irrotat tai kiinnität akkua.** Jos akku tai työkalu putoaa, ne voivat vaurioitua tai aiheuttaa loukkaantumisen.

Kuva1

- Katkaise työkalusta aina virta ennen akun liittämistä tai irrotusta.
- Irrota akku vetämällä samalla, kun työnnyt akun etupuolella olevaa painiketta.
- Akku kiinnitetään sovittamalla akun kieleke kotelon uraan ja työntämällä se sitten paikoilleen. Työnnä akku aina pohjaan asti niin, että kuulet sen napsahavan paikoilleen. Jos painikkeen yläpuolella näkyy yhtään punaista, akku ei ole lukkiutunut täysin paikoilleen. Työnnä se pohjaan asti, niin että punaista ei enää näy. Jos akku ei ole kunnolla paikallaan, se voi pudota työkalusta ja aiheuttaa vammoja joko sinulle tai sivullisille.
- Älä käytä voimaa, kun kiinnität akkua paikalleen. Jos akku ei mene paikalleen helposti, se on väärässä asennossa.

Kytkimen käyttäminen

⚠️HUOMIO:

- Tarkista aina ennen akun kiinnittämistä työkaluun, että liipaisinkytkin kytkeytyy oikein ja palaa OFF-asentoon, kun se vapautetaan.

Kuva2

Käytä lukituksen vapautusnappia liipaisinkytkimen tahattoman vetämisen estämiseksi.

Työkalun käynnistämiseksi paina lukitusnappia sisään ja vedä liipaisinkytkimestä. Laitte pysäytetään vapauttamalla liipaisinkytkin.

Ketjujarrun toiminnan tarkistus

HUOMAUTUS:

- Jos saha ei käynnisty, ketjujarru on ensin vapautettava. Vedä edessä olevaa käsisuojusta taaksepäin, kunnes tunnet sen ottavan kiinni.

Pidä sahaa molemmin käsin, kun käynnistät sen. Tartu yläkahvaan oikealla kädellä ja etukahvaan vasemmallalla. Terälevy ja ketju eivät saa koskettaa mihinkään.

Paina ensin lukituksen vapautuspainiketta ja sitten liipaisinkytkintä. Saha käynnistyy heti.

Kuva3

Paina edessä olevaa käsisuojusta eteenpäin kämmenselällä. Sahan pitäisi pysähtyä heti.

⚠️HUOMIO:

- Jos saha ei testatessa heti pysähdy, sitä ei saa missään tapauksessa käyttää. Ota yhteyttä MAKITAn valtuutettuun huoltoliikkeeseen.

Pysäytysjarru:

Käynnistä saha uudelleen.

Vapauta liipaisinkytkin täysin. Sahan pitäisi pysähtyä yhdessä sekunnissa.

⚠️HUOMIO:

- Jos saha ei testattaessa pysähdy sekunnissa, sitä ei saa käyttää. Ota yhteyttä MAKITAn valtuutettuun huoltoliikkeeseen.

Ketjun voitelun säätö

Kuva4

Öljypumpun syöttönopeutta voi säätää säätöruuvien avulla. Öljyn määrää voi säätää yleisavaimella.

Karabiinihaka (köyden kiinnike)

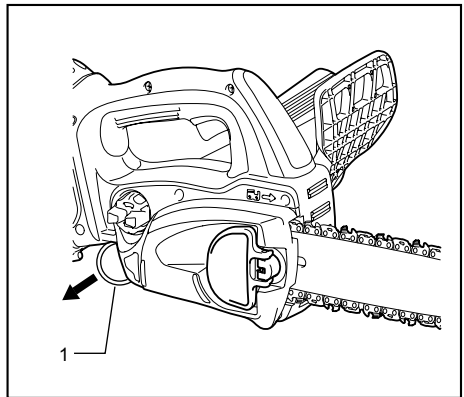

1. Karabiinihaka (köyden kiinnike)

011458

Karabiinihaka (köyden kiinnike) on tarkoitettu työkalun ripustamiseen. Ennen kuin käytät karabiinihakaa, vedä se ulos ja kiinnitä siihen köysi.

Akun suojausjärjestelmä

Työkalussa on suojausjärjestelmä, joka pidentää käyttöikää katkaisemalla virransyötön automaattisesti.

Työkalun toiminta saattaa lakata, kun työkalu/akku on seuraavanlaisissa olosuhteissa. Tämä on seurausta suojausjärjestelmän toiminnasta eikä kyseessä ole vika.

- Työkalua yliuormitetaan:

Vapauta tällöin liipaisinkytkin, poista yliuormittumisen syyt ja käynnistä työkalu sitten uudelleen vetämällä liipaisinkytkimestä. Jos työkalu ei toimi liipaisinkytkimen vetämisestä huolimatta, akun automaattinen pysäytys on edelleen toiminnassa. Lataa akku ennen käyttöä.

- Akun varaus on vähissä:
Lataa akku.

Akun varaustason ilmaisin (vain BL3622A-akulla varustetut mallit)

BL3622A-akku on varustettu akun varaustason ilmaisimella.

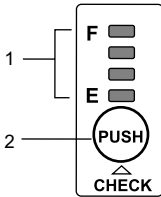

1. Merkkivalot
2. CHECK-painike

011715

Painamalla CHECK-painiketta saat näkyviin akun varaustason. Merkkivalot palavat noin kolmen sekunnin ajan.

Merkkivalot				Varaustaso	
Palaa	OFF	Vilkkuu			
E	████	████	████	F	70–100 %
	████	████	███		45–70 %
	████	███	██		20–45 %
	████	██	█		0–20 %
	███	█			Lataa akku.
	██				Akussa voi olla toimintahäiriö.
	█				

011713

- Kun vain alin merkkivalo (E-kirjaimen vieressä) vilkkuu tai kun mikään merkkivalo ei enää pala, akun varaus on lopussa eikä laite toimi. Lataa silloin akku tai vaihda tyhjä akku ladattuun.
- Jos vähintään kaksi merkkivaloa ei pala edes akun lataamisen jälkeen, akun käyttöikä on lopussa.
- Kun kaksi ylintä ja kaksi alinta merkkivaloa palavat vuorotellen, akussa voi olla toimintahäiriö. Ota yhteyttä paikalliseen Makitan valtuutettuun huoltopisteeseen.

HUOMAUTUS:

- Aku ilmoitettu varaustaso voi olla todellista pienempi työkalun käytön aikana tai heti käytön jälkeen.
- Ilmoitettu varaustaso voi erota hieman todellisesta varaustasosta sen mukaan, millaisissa oloissa ja missä lämpötilassa laitetta käytetään.

KOKOONPANO

⚠️HUOMIO:

- Varmista aina ennen mitään työkalulle tehtäviä toimenpiteitä, että se on sammutettu ja akku irrotettu.

Ketjun kiinnitys ja irrotus

⚠️HUOMIO:

- Varmista aina ennen ketjun kiinnitystä tai irrotusta, että laite on sammutettu ja akku irrotettu.
 - Käytä aina suojakäsineitä, kun kiinnität tai irrotat ketjua.
1. Jos haluat irrottaa teräketjun, siirrä vipua hieman nuolen suuntaan niin, että sen lukitus aukeaa. Käännä vipu sitten pystyasentoon kuvan mukaisesti.

Kuva5

Kuva6

2. Paina vipua alaspäin ja löysää mutteria kääntämällä vipua samalla vastapäivään, kunnes hammaspyörän kotelo irtoaa. (Vipu työntyy painettaessa mutteriin.)
3. Vapauta ketjunkiristin kääntämällä säätölevyä vastapäivään.
4. Irrota hammaspyörän kotelo.
5. Irrota ketju ja terälevy sahasta.
6. Ketju asennetaan asettamalla ketjun toinen pää terälevyn päälle ja toinen pää hammaspyörälle.

Kuva7

Esimerkkitapauksessa ketju kiinnitetään kuvan mukaan, koska ketju pyörii nuolen osoittamaan suuntaan.

7. Aseta terälevy paikoilleen sahaan
8. Siirrä säätötappia nuolen suuntaan kiertämällä säätölevyä vastapäivään.

Kuva8

9. Aseta hammaspyörän kotelo sahaan siten, että säätötappi osuu terälevyssä olevaan pieneen aukkoon.

Kuva9

10. Paina vipua ja kiristä mutteri kiertämällä vipua samalla myötäpäivään. Löysää lopuksi ruuvia hieman kiertämällä sitä yksi neljäsosakierros vastapäivään.

Kuva10

Ketjunkiireyden säätö

Kuva11

Ketju voi löystyä usean tunnin käytön jälkeen. Tarkista ketjun kiireys ennen käyttöä. Käännä vipu pystyasentoon.

Kuva12

Paina vipua alaspäin. Kun vipu on alas painettuna, löysää mutteria hieman kääntämällä vipua yksi

neljäosakierros vastapäivään. (Vipu työntyä painettaessa mutteriin.)

Kuva13

Vapauta ketjunkiristin kääntämällä säätölevyä. Tartu ketjuun terälevyn keskikohtalta ja nosta ylöspäin. Terälevyn ja ketjun välisen aukon tulee olla noin 2-4 mm. Ellei aukko ole noin 2 - 4 mm, käännä hieman terälevyä varmistaen säätölevyä. Tässä esimerkkitapauksessa säätö tehdään nostamalla terälevyn kärkeä hieman ylöspäin.

Kuva14

Kun vipu on alas painettuna, kiristä mutteri tiukalle kääntämällä vipua myötäpäivään niin pitkälle kuin se menee.

Kuva15

Käännä vipu alkuperäiseen asentoon.

⚠HUOMIO:

- Jos ketju on liian kireällä, se voi katketa, kuluttaa terää ja rikkoa säätölevyn.
- Ketjun kiinnitys ja irrotus on syytä tehdä puhtaassa ympäristössä, jossa ei ole sahanpurua tai vastaavaa.

Akkusovitin (lisävaruste)

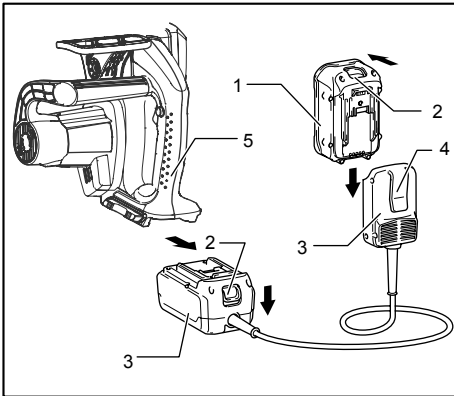

1. Akku
2. Painike
3. Sovitin
4. Koukku
5. Työkalu

011636

Kuva16

⚠HUOMIO:

- Lue ennen akkusovittimen käyttöä kaikki akkukäyttöisiä työkaluja koskevat ohjeet.
- Kun lataat akun, irrota se ensin akkusovittimesta ja lataa se vasta sitten. Akkua ei saa ladata akkusovittimen käyttämisen aikana.

Akkusovittimen kiinnittäminen ja irrottaminen

- Katkaise laitteesta aina virta ennen akkusovittimen kiinnitystä tai irrotusta.
- Irrota akkusovitin vetämällä se irti työkalusta ja työntämällä samalla sovittimen painiketta,
- Kiinnitä akkusovitin sovittamalla akkusovittimen kielele kotelon uraan ja työntämällä se sitten paikoilleen. Työnnä akkusovitin pohjaan asti niin, että kuulet sen napsahdavan paikoilleen. Jos painikkeen yläpuolella näkyy yhtään punaista, akkusovitin ei ole lukkiutunut täysin paikoilleen. Työnnä se pohjaan asti, niin että punaista ei enää näy. Jos akkusovitin ei ole kunnolla paikallaan, se voi pudota työkalusta ja aiheuttaa vammoja joko sinulle tai sivullisille.
- Älä käytä liiallista voimaa, kun kiinnität akkusovittinta paikalleen. Jos akkusovitin ei mene paikalleen helposti, se on väärässä asennossa.
- Akku kiinnitetään akkusovittimeen ja irrotetaan siitä samalla tavalla kuin se kiinnitetään työkaluun tai irrotetaan siitä.
- Jos kiinnität akkusovittimen vyöhön tai vastaavaa, paina koukku paikalleen niin syväälle kuin se menee.

Käsivarsipidike (lisävaruste)

⚠HUOMIO:

- Käsivarsipidikkeen lenkkiä ei tule kiinnittää mitään muuta kuin jatkojohto. Muutoin voi aiheutua vammoihin johtava onnettomuus.

Käsivarsipidikkeen käyttäminen pienentää todennäköisyyttä, että leikkuuterä osuu irrallaan olevaan jatkojohtoon.

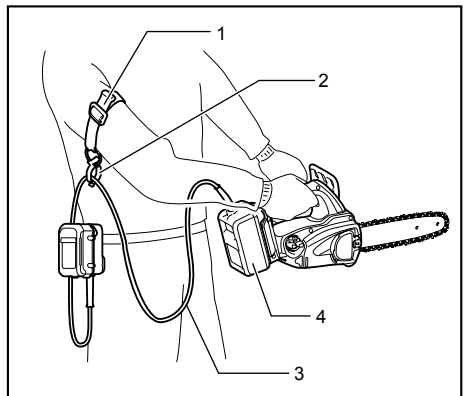

1. Käsivarsipidike
2. Kannatin
3. Jatkojohto (akkusovitin)
4. Sovitin (akkusovitin)

011585

Kiinnitä käsivarsipidike napakasti käsivarteesi ja pujota jatkojohto kiinnikkeen lävitse. Käsivarsipidikkeen kokoa voi säätää.

HUOMAUTUS:

- Älä pujota jatkojohtoa käsivarsipidikkeen väliin.
- Älä vedä aukkoa väkipakolla. Muutoin kiinnike voi rikkoontua.

TYÖSKENTELY

Voitelu

Kuva17

Teräketju voidellaan automaattisesti, kun sahaa käytetään.

Tarkista öljysäiliössä jäljellä olevan öljyn määrä öljymäärän tarkistusikkunasta.

Poista säiliön korkki, kun täytät öljysäiliön. Öljysäiliön vetoisuus on 85 ml.

Muista sulkea öljysäiliön korkki, kun olet täyttänyt säiliön.

⚠HUOMIO:

- Kun täytät sahan öljysäiliötä ensimmäistä kertaa tai kun lisäät öljyä täysin tyhjenneeseen säiliöön, lisää öljyä täyttökauan alareunaan asti. Muutoin öljyn syötössä voi esiintyä häiriöitä.
- Käytä Makitan teräketjuöljyjä tai muita myynnissä olevia teräketjuöljyjä.
- Älä käytä öljyä, jossa on likaa tai roskia tai haihtuvia öljyjä.
- Käytä puiden oksia karsiessasi kasviöljyä. Mineraaliöljyt voivat vahingoittaa puita.
- Älä käytä voimaa puiden oksia karsiessasi.
- Varmista, että öljysäiliön korkki on paikallaan, ennen kuin aloitat sahaamisen.

Kuva18

Pidä saha erossa puusta. Käynnistä saha ja odota, että voitelu alkaa toimia kunnolla.

Aseta alempi ohjain katkaistavaa oksaa vasten ennen virran kytkemistä. Jos alempi ohjain ei ole katkaistaessa oksaa vasten, terälevy saattaa heilua, mikä voi aiheuttaa vamman käyttäjälle.

Sahaa puu poikki laskemalla sahaa alaspäin.

SAHAAMINEN

Henkilön, joka ei ole aikaisemmin käyttänyt moottorisahaa, on hyödyllistä harjoitella sahan käyttöä ensin sahaamalla puita sahapukissa tai muussa telineessä.

Puiden karsinta

Kuva19

⚠HUOMIO:

- Pidä kaikki rungon osat loitolla ketjusta moottorin ollessa käynnissä.
- Pidä sahaa hyvin molemmin käsin kun se on käynnissä.
- Älä kurkota. Säilytä aina tukeva jalansija ja tasapaino.

Aseta alempi ohjain katkaistavaa oksaa vasten ennen virran kytkemistä. Jos alempi ohjain ei ole katkaistaessa oksaa vasten, terälevy saattaa heilua, mikä voi aiheuttaa vamman käyttäjälle.

Kuva20

Kun leikkaat paksuja oksia, tee ensin pintapuolinen lovi alaosaan ja tee loppuun leikkaamalla ylhäältäpäin.

Kuva21

Jos yrität leikata paksuja oksia alhaalta päin, oksa saattaa sulkeutua ja puristaa sahan loveen.

Jos yrität leikata paksuja oksia ylhäältä päin ilman että teet pintapuolista lovea alhaalta päin, oksa saattaa haljeta.

Kuva22

Jos et pysty leikkaamaan puuta täysin läpi yhdellä vetäisyllä:

Sovella kevyttä painetta kahvaan ja jatka sahaamista ja vedä sahaa taaksepäin hieman; sovelle sitten hokkia hieman alempana ja tee loppuun leikkaus nostamalla kahvaa.

Katkaisu

Kuva23

Katkaisua varten aseta kuvan osoittama hammastettu kisko katkaistavan puun päälle.

Kun ketju pyörii, ala sahata puuta niin, että nostat sahaa yläkahvasta ja ohjaat etukahvasta. Käytä hammastettua kiskoa tukipisteenä.

Jatka sahaamista lisäämällä hieman painetta etukahvaan ja kääntämällä sahaa hieman taakse. Siirrä hammastettua kiskoa hieman alemmas puun pinnalla ja nosta etukahvaa uudelleen.

Jos katkaiset puun useammasta kohtaa, sammuta saha katkaisukohtien välillä.

Kuva24

⚠HUOMIO:

- Jos terälevyn yläreunaa käytetään katkaisuun, saha voi ponnahtaa käyttäjää kohti, jos se juuttuu. Käytä siksi katkaisuun terälevyn alareunaa, jolloin saha vetää aina käyttäjää pois päin.

Kuva25

Sahaa jännityksen alaista puuta ensin siltä puolelta, johon puristus kohdistuu (A). Katkaise sitten puu lopullisesti sahaamalla vetojännityksessä olevalta puolelta (B). Näin terälevy ei juutu kiinni.

Karsinta

⚠HUOMIO:

- Oksien karsintaa saa tehdä vain käyttökoulutuksen saanut henkilö. Vaarana on sahan takapotku.

Oksia karsittaessa saha on mahdollisuuksien mukaan tuettava runkoon. Älä käytä terälevyn kärkeä, ettei saha pääse potkaisemaan.

Kiinnitä erityistä huomioita jännityksen alaisiin oksiin. Älä katkaise ilman tukevia oksia alapuolelta.

Älä seiso kaadetun rungon päälle oksia karsiessasi.

Koloaminen ja syyn suuntainen sahaus

⚠️HUOMIO:

- Koloamista ja syyn suuntaista sahausta saavat tehdä vain asianmukaisen koulutuksen saaneet henkilöt. Takapotkun mahdollisuus aiheuttaa loukkaantumisvaaran.

Kuva26

Tee syyn suuntainen sahaus mahdollisimman loivassa kulmassa. Sahaa mahdollisimman varovasti, koska hammastettua kiskoa ei voi käyttää apuna.

Puiden kaato

⚠️HUOMIO:

- Puita saa kaataa vain asianmukaisen käyttökoulutuksen saanut henkilö. Työ on vaarallista.

Jos haluat kaataa puun, noudata paikallisia määräyksiä.

Kuva27

- Ennen työn aloittamista, varmista, että:
 - (1) lähistöllä ei ole muita kuin kaatoon osallistuvia henkilöitä;
 - (2) jokaisella työhön osallistuvalla on esteetön poistumisreitti noin 45 asteen sektorissa kaadettavan puun pituusakselin kummallakin puolella. Ota huomioon sähköjohtoihin kompastumisen vaara;
 - (3) rungon tyvessä ei ole vieraita esineitä, juuria tai oksia;
 - (4) ketään ihmisiä tai mitään esineitä ei ole 2 1/2 rungonmitan päässä puun kaatumissuunnassa.
- Ota jokaisen puun kohdalla huomioon seuraavat seikat:
 - kallistumissuunta;
 - irtonaiset tai kuivat oksat;
 - puun korkeus;
 - luonnonmukainen ylitys;
 - onko puu laho.
- Ota huomioon tuulen voimakkuus ja suunta. Älä kaada puuta, jos tuuli on puuskaista.
- Juurten katkominen: Aloita isoimmista juurista. Tee ensin pysty- ja sitten vaakasahaus.

Kuva28

- Kaatoloven sahaaminen: Lovi määrää ja ohjaa, mihin suuntaan puu kaatuu. Lovi tehdään sille puolelle, johon puun on määrä kaatua. Sahaa kaatolovi mahdollisimman lähelle maan pintaa. Tee ensin vaakasahaus, jonka syvyys vastaa 1/5 - 1/3 rungon halkaisijasta. Älä tee loveta liian suurta. Tee sitten vino yläsahaus.
- Tee mahdolliset korjaukset loveen sen koko leveydeltä.

Kuva29

- Sahaa rungon vastakkaiselle puolelle tehtävä sahaus vähän kaatoloven alapintaa ylemmäksi.

Vastapuolen sahausksen täytyy olla täysin vaakasuora. Jätä vastapuolen viiloksen ja loven väliin pitopuuta noin 1/10 puun halkaisijasta.

Ehjäksi jätetty pitopuu toimii saranana. Älä koskaan katkaise runkoa kokonaan, koska silloin sen kaatumista ei voi kontrolloida. Aseta kiilat vastapuolen sahauskeen ajoissa.

- Vastapuolen sahausksen auki pitämiseksi saa käyttää vain muovivi- tai alumiinikiiloja. Rautakiilojen käyttö on kielletty.
- Asetu kaatuvan puun sivulle. Huolehdi siitä, että kaatuvan puun taakse jää sen pituusakselin kummallekin puolelle 45 asteen esteetön sektori (ks. kaatoaluetta kuvaava piirros). Varo oksia.
- Suunnittele itsellesi esteetön pakoreitti, ennen kuin aloitat sahaamisen. Pakoreitin tulee suuntautua vinosti taaksepäin ja sen täytyy ulottua kaatoalueen ulkopuolelle kuvan osoittamalla tavalla.

Kuva30

Koneen kantaminen

Kuva31

Irrota akku sahasta ja aseta teräsuojus paikalleen, ennen kuin liikutat sitä paikasta toiseen. Peitä myös akku sen kannella.

KUNNOSSAPITO

⚠️HUOMIO:

- Varmista aina ennen tarkastusta tai huoltoa, että työkalu on sammutettu ja akku irrotettu.
- Käytä aina suojakäsineitä, kun tarkastat laitetta tai teet huoltotyötä.
- Älä koskaan käytä bensiiniä, ohentimia, alkoholia tai tms. aineita. Muutoin pinta voi halkeilla tai sen värit ja muoto voivat muuttua.

Ketjun teroitus

⚠️HUOMIO:

- Irrota akku sahasta ja käytä suojakäsineitä, kun huollat sahaa.

Kuva32

Teroita ketju, kun

- kosteaa puuta sahatessa syntyy jauhomaista sahajauhoa.
- ketju tunkeutuu puuhun heikosti, vaikka sahaa painettaisiin voimakkaasti.
- leikkuureuna on selvästi vaurioitunut
- saha vetää puussa vasemmalle tai oikealle. Tähän on syynä ketjun epätasainen teroitus tai toisen puolen vaurioituminen.

Teroita ketju säännöllisesti, mutta poista vain vähän materiaalia kerrallaan.

Kaksi tai kolme viilan vetoa tavallisesti riittää tavanomaisessa teroituksessa. Kun olet teroittanut

ketjun useaan kertaan, teroituta se MAKITAN valtuutetussa huoltokorjaamossa.

Viila ja viilan opaste

- Käytä teräketjun teroitukseen pyöreää erikoisviilaa (lisävaruste), jonka halkaisija on 4 mm. Tavanomaiset pyöreät viilat eivät sovi tähän tarkoitukseen.

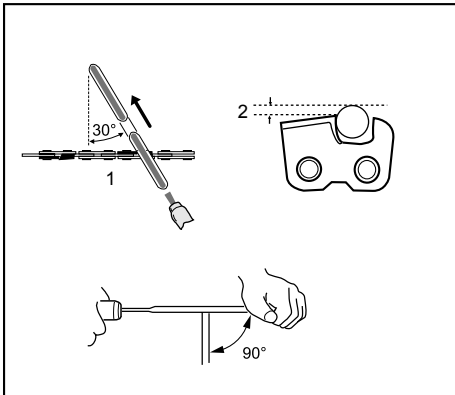

1. Viilan eteenpäin suuntauva työntö
2. 1/5 viilan halkaisijasta

011075

- Viila saa ottaa materiaaliin vain eteenpäin suuntautuvalla vedolla. Nosta viila irti materiaalista paluuedolla.
- Teroita lyhyin leikkuummaksi ensimmäiseksi. Tämän hampaan pituutta käytetään sitten teräketjun muiden hampaiden mittana.
- Ohjaa viilaa kuvan osoittamalla tavalla.
- Viilan ohjaaminen helpottuu, jos käytetään viilaohjainta (lisävaruste). Oikea 30° teroituskulma on merkitty viilaohjaimen (kohdista merkinnät niin, että ne ovat yksisuuntaisia teräketjun kanssa). Ohjain rajoittaa myös tunkeumasyvyyden oikeaksi (4/5 viilan halkaisijasta).

Ohjaa viilaa kuvan osoittamalla tavalla.

- Teroituksen jälkeen tarkista syvyydensäätöhampaan korkeus ketjunmittaustyökälulla (lisävaruste).

Kuva33

- Poista kaikki, myös aivan vähäinen ulkoneva aines erikoislattaviilalla (lisävaruste).
- Pyöristä syvyydensäätöhampaan etuosa uudelleen.
- Puhdista teräketju pölystä ja jirstaleista, kun olet säätänyt syvyydensäätöhampaiden korkeudet.

Terälevyn puhdistus

Kuva34

Lastut ja sahanpuru kerääntyvät terälevyuraan, tukkivat sen ja heikentävät öljyn virtauksen. Puhdista saha aina lastuista ja sahanpuruista sahan teroituksen tai ketjunvaihdon yhteydessä.

Öljynpäästöaukon puhdistus

Öljynpäästöaukkoon saattaa kerääntyä käytön aikana hienojakoista pölyä tai muita hiukkasia.

Öljynpäästöaukkoon kerääntynyt hienojakoinen pöly tai muut hiukkaset saattavat heikentää ulosvirtausta, jolloin sahan voitelu voi olla riittämätöntä.

Jos terälevyn kärkeen ei tule riittävästi öljyä, puhdista öljynpäästöaukko seuraavasti.

Poista akku työkalusta.

Poista hammaspyörän kansi ja ketju työkalusta. (Ks.osaa "Ketjun kiinnitys ja irrotus".)

Kuva35

Poista hienojakoinen pöly tai hiukkaset ohutvartisella tasapääruuvitalalla tai vastaavalla.

Kiinnitä akku ketjusahaan.

Kuva36

Vedä liipasinkytkimestä, jotta kerääntynyt pöly tai muut hiukkaset voisivat virrata pois öljynpäästöaukosta ketjuöljyn vapauttaen.

Poista akku työkalusta.

Asenna uudelleen hammaspyörän kansi ja ketju työkaluun.

Hammaspyörän vaihtaminen

Ennen uuden ketjun kiinnitystä tarkista hammaspyörän kunto.

Kuva37

⚠HUOMIO:

- Kulunut hammaspyörä vahingoittaa uutta ketjua. Tässä tapauksessa vaihda kulunut hammaspyörä. Hammaspyörä tulee asentaa siten, että se on kuvan mukaisessa asennossa.

Kuva38

Vaihda myös lukitusrenas hammaspyörän vaihdon yhteydessä.

Hiiliharjojen vaihtaminen

Kuva39

Irrota ja tarkista hiiliharjat säännöllisesti. Vaihda uusiin, kun ne ovat kuluneet rajamerkkiin saakka. Pidä hiiliharjat puhtaina ja vapaina liukumään pitimissään. Molemmat hiiliharjat on vaihdettava samalla kertaa. Käytä vain keskenään samanlaisia hiiliharjoja.

Kuva40

Irrota hiiliharjat kannet ruuvitalalla. Poista kuluneet hiiliharjat, aseta uudet harjahielet paikalleen ja kiinnitä hiiliharjojen kansi paikalleen.

Ketjusahan säilytys

Puhdista ketjusaha ennen säilytystä. Poista kaikki lastut ja sahanpuru ketjusahasta hammaspyörän suojuksen poistamisen jälkeen. Kun olet puhdistanut sahan, käytä sitä ilman kuormaa, jotta öljy levittyy terälevyyn ja ketjuun.

Aseta teräsuojus paikalleen.

Tyhjennä öljysäiliö ja aseta saha siten, että öljysäiliön korkki on ylöspäin.

Koneen TURVALLISUUDEN ja LUOTETTAVUUDEN säilyttämiseksi korjaukset sekä muu huoltotoimet ja säädöt on jätettävä Makitan valtuuttaman huollon tehtäväksi käyttäen aina Makitan alkuperäisiä varaosia.

LISÄVARUSTEET

HUOMIO:

- Näitä lisävarusteita ja -laitteita suositellaan käytettäväksi tässä ohjekirjassa mainitun Makitan koneen kanssa. Minkä tahansa muun lisävarusteen tai -laitteen käyttäminen voi aiheuttaa loukkaantumisvaaran. Käytä lisävarusteita ja -laitteita vain niiden käyttötarkoituksen mukaisesti.

Jos tarvitset apua tai yksityiskohtaisempia tietoja seuraavista lisävarusteista, ota yhteys paikalliseen Makitan huoltoon.

- Erilaisia alkuperäisiä Makita-akkuja ja lataureita
- Teräketju
- Terälevyn suojuus
- Terälevy kokonaisena
- Viila
- Työkalulaukku
- Akkusovitin
- Käsivarsipidike (käytetään yhdessä akkusovittimen kanssa)

HUOMAUTUS:

- Jotkin luettelossa mainitut varusteet voivat sisältyä työkalun toimitukseen vakiovarusteina. Ne voivat vaihdella maittain.

LATVIEŠU (oriģinālās instrukcijas)

Kopskata skaidrojums

1-1. Sarkana daļa	10-2. Savilkts	19-1. Apakšējā vadītāla
1-2. Poga	10-3. Atskrūvēt	27-1. Zāģēšanas zona
1-3. Akumulatora kasetne	11-1. Svira	30-1. Gašanas virziens
2-1. Atbloķēšanas poga	12-1. Iespiests uz iekšu	30-2. Bīstamā zona
2-2. Slēdža mēlīte	12-2. Atskrūvēt	30-3. Atkāpšanās ceļš
3-1. Priekšējais roku aizsargs	13-1. Mazs ātrums	31-1. Kēdes uzmava (kēdes aizsargs)
3-2. Bloķēt	13-2. Liels ātrums	31-2. Akumulatora kasetne
3-3. Atbloķēt	13-3. Regulēšanas cipariņa	35-1. Sīki putekļi vai daļiņas
4-1. Regulēšanas skrūve	13-4. Virzošā sliede	35-2. Rievas uzgaļa skrūvgriezis
5-1. Viegli pavirziet	13-5. Zāģa kēde	37-1. Zobrats
5-2. Virziet uz augšu	14-1. Iespiests uz iekšu	37-2. Bloķēšanas gredzens
6-1. Iespiests uz iekšu	14-2. Savilkts	38-1. Bloķēšanas gredzens
6-2. Atskrūvēt	16-1. Āķis	38-2. Zobrats
6-3. Zobrata aizsargs	16-2. Siksna	39-1. Robežas atzīme
6-4. Regulēšanas cipariņa	17-1. Elļas tvertnes vāciņš	40-1. Sukas turekļa vāks
7-1. Zobrats	17-2. Elļas tvertnes atvere	40-2. Skrūvgriezis
8-1. Regulēšanas tapa	17-3. Elļas līmeņa kontroles lodziņš (tvertnes uzpildei ar elļu)	
9-1. Mazs caurums	17-4. Elļas pārbaudes lodziņš	
10-1. Iespiests uz iekšu		

SPECIFIKĀCIJAS







Modelis		BUC250		UC250D	
Kēdes ātrums minūtē		8,3 m/s (500 m/min)		8,3 m/s (500 m/min)	
Virzošās sliedes garums		250 mm		250 mm	
Virzošās sliedes veids		Zobratu gala stienis	Vītnes stienis	Zobratu gala stienis	Vītnes stienis
Zāģa kēde	Veids	91VG	25AP	91VG	25AP
	Darva	3/8"	1/4"	3/8"	1/4"
	Piedziņas savienojumu skaits	40	60	40	60
Zobu skaits		6	9	6	9
Kopējais garums		576 mm	589 mm	577 mm	590 mm
Neto svars		4,5 kg		4,5 kg	
Nominālais spriegums		Līdzstrāva 36 V		Līdzstrāva 36 V	

• Svārs ar akumulatora kasetni atbilstošs EPTA procedūrai 01/2003

END005-5

Simboli

Zemāk ir attēloti simboli, kas attiecas uz iekārtu. Pirms darbarīka izmantošanas pārliecinieties, vai pareizi izprotat to nozīmi.

-  Izslāstiet rokasgrāmatu.
-  Lietojiet acu aizsargus.
-  Lietojiet acu aizsargus.
-  Izmantojiet ķiveri, aizsargbrilles un ausu aizsargus!
-  Neatstājiet lietū.
-  Strādājot turiet zāģi ar abām rokām! Lietošana ar vienu roku ir ļoti bīstama!



- Izmantojams ar akumulatora pārveidotāju BCV02
- Maksimālais zāģēšanas garums
- Kēdes gājiens virziens
- Zāģa kēdes elļas daudzuma noregulēšana
- Tikai ES dalībvalstīm
- Neizmetiet elektriskās iekārtas vai akumulatoru kopā ar mājūrtības atkritumiem!
- Saskaņā ar Eiropas Direktīvu 2002/96/EK par elektrisko un elektronisko iekārtu atkritumiem, 2006/66/EK par baterijām un akumulatoriem, un bateriju un akumulatoru atkritumiem un to

Istenošanu saskaņā ar valsts likumdošanu lietotais elektriskais aprīkojums un akumulators kalpošanas laika beigās jāsavāc atsevišķi un jānogādā otrreizējai pārstrādei vidi saudzējošā veidā.

ENE031-1

Paredzētā lietošana

Šis darbarīks ir paredzēts kokmateriālu un baļķu zāģēšanai.

ENG102-3

Troksnis

Tipiskais A-svērtais trokšņa līmenis ir noteikts saskaņā ar EN60745:

Skaņas spiediena līmeni (L_{pA}) : 87,3 dB(A)

Skaņas jaudas līmenis (L_{WA}) : 95,3 dB(A)

Nenoteiktība (K) : 3,0 dB(A)

Lietojiet ausu aizsargus

ENG221-2

Vibrācija

Vibrācijas kopējā vērtība (trīs asu vektora summa) noteikta saskaņā ar EN60745:

Darba režīms: koksnes zāģēšana

Vibrācijas emisija (a_h) : 7,0 m/s²

Nenoteiktību (K) : 1,6 m/s²

ENG901-1

- Paziņotā vibrācijas emisijas vērtība noteikta atbilstoši standarta pārbaudes metodei un to var izmantot, lai salīdzinātu vienu darbarīku ar citu.
- Paziņoto vibrācijas emisijas vērtību arī var izmantot iedarbības sākotnējā novērtējumā.

⚠BRĪDINĀJUMS:

- Reāli lietojot mehānizēto darbarīku, vibrācijas emisija var atšķirties no paziņotās emisijas vērtības atkarībā no darbarīka izmantošanas veida.
- Lai aizsargātu lietotāju, nosakiet drošības pasākumus, kas pamatoti ar iedarbību reālos darba apstākļos (ņemot vērā visus ekspluatācijas cikla posmus, piemēram, laiku, kamēr darbarīks ir izslēgts un kad darbojas tukšgaitā, kā arī palaišanas laiku).

ENH030-2

Tikai Eiropas valstīm

EK Atbilstības deklarācija

Mēs, uzņēmums „Makita Corporation”, kā atbildīgs ražotājs paziņojam, ka sekojošais/-ie „Makita” darbarīks/-i:

Darbarīka nosaukums:

Bezvada motorzāģis

Modeļa Nr./ tips: BUC250, UC250D

Specifikācijas: skatīt tabulu „SPECIFIKĀCIJAS”.

ir sērijveida izstrādājums un

atbilst sekojošām Eiropas Direktīvām:

2000/14/EK, 2006/42/EK

Un tas ražots saskaņā ar sekojošiem standartiem vai standartdokumentiem:

EN60745

EK tipa atbilstības pārbaudes sertifikāta Nr.3400780,01CE (BUC250),No,3400780,03CE (UC250D)

EK tipa atbilstības pārbaudi saskaņā ar Direktīvu 2006/42/EK veica:

KEMA Quality GmbH

Enderstraße 92b

01277 Dresden

Vācija

Identifikācijas Nr. 2140

Technisko dokumentāciju uztur mūsu pilnvarots pārstāvis Eiropā -

Makita International Europe Ltd.

Michigan Drive, Tongwell,

Milton Keynes, Bucks MK15 8JD, Lielbritānija

Atbilstības novērtējuma procedūra, ko nosaka Direktīva 2000/14/EK, veikta atbilstoši V pielikumam.

Novērtētais skaņas jaudas līmenis: 95,2dB (A)

Garantētais skaņas jaudas līmenis: 98,0dB (A)

19.11.2010



000230

Tomoyasu Kato

Direktors

Makita Corporation

3-11-8, Sumiyoshi-cho,

Anjo, Aichi, 446-8502, JAPAN

GEA010-1

Vispārējie mehānizēto darbarīku drošības brīdinājumi

⚠ BRĪDINĀJUMS Izlasiet visus drošības brīdinājumus un visus norādījumus. Brīdinājumu un norādījumu neievērošanas gadījumā var rasties elektriskās strāvas trieciens, ugunsgrēks un/vai nopietnas traumas.

Glabājiet visus brīdinājumus un norādījumus, lai varētu tajos ieskatīties turpmāk.

GEB071-5

Bezvadu ķēdes zāģa drošības brīdinājumi:

1. Kad darbojas ķēdes zāģis, netuviniet zāģa ķēdei nevienu ķermeņa daļu. Pirms ķēdes zāģa iedarbināšanas pārliecinieties, vai zāģa ķēde nekam nepieskaras. Neuzmanības mirklis ķēdes zāģa lietošanas laikā var izraisīt jūsu apģērba vai ķermeņa saķeršanos ar zāģa ķēdi.

2. **Vienmēr turiet ķēdes zāģi ar labo roku uz aizmugurējā roktura un kreiso roku uz priekšējā roktura.** Ķēdes zāģa turēšana rokās, tās novietojot pretēji iepriekš minētajam, palielina savainojuma risku un tā nekad nedrīkst rīkoties.
3. **Turiet darbarīku tikai aiz roktura izolētajām virsmām, jo ķēdes zāģis var skart aplēptus kabelus.** Zāģa ķēde, skarot strāvas kabelus, var izveidot kontaktu ar darbarīka metāla daļām, un operators var saņemt strāvas triecienu.
4. **Izmantojiet aizsargbrilles un ausu aizsargus. Ieteicams lietot papildu aizsardzības līdzekļus galvai, rokām un kājām.** Piemērots aizsargapģērbs samazinās risku gūt savainojumu ar atlecošiem gruziem vai nejauši saskaroties ar zāģa ķēdi.
5. Pirms sākt darbu, pārbaudiet, vai ķēdes zāģis ir labā darba kārtībā un vai tā stāvoklis atbilst drošības noteikumiem. It sevišķi pārbaudiet, vai:
 - Ķēdes bremze darbojas pareizi;
 - Jaudas pārtraukšanas bremze darbojas pareizi;
 - Stieņa un zobratu pārsegi ir pareizi uzlikti;
 - Ķēde ir uzasināta un nospriegota saskaņā ar noteikumiem;
6. **Nedarbiniet ķēdes zāģi, atrodoties kokā.** Ķēdes zāģa darbināšana, atrodoties kokā, var novest pie savainojuma gūšanas.
7. **Vienmēr nodrošiniet labu atbalstu kājām un darbiniet ķēdes zāģi tikai stāvēt uz stabilas, drošas un līdzenas virsmas.** Slidenas un nestabilas virsmas kā, piemēram, kāpnes var izraisīt līdzsvara un ķēdes zāģa kontroles zaudēšanu.
8. **Zāģējot lielus nospriegotus zarus, esiet modri, lai izvairītos no atlecošiem zariem.** Kad koksnes šķiedras nospriegojums ir zudis, nospriegotais zars var atstīties pret operatoru un/vai izsist ķēdes zāģi, padarot to nekontrolējamu.
9. **Esiet īpaši piesardzīgi, zāģējot zemu krūmājus un kociņus.** Tievie zari var saķerties ar ķēdes zāģi un triekties pret jums kā pātagas vai izraut jūs no līdzsvara.
10. **Pārnēsājiet ķēdes zāģi, turot pie priekšējā roktura, izslēgtu un turot atstatu no sevis. Transportējot vai uzglabājot ķēdes zāģi, vienmēr uzlieciet virzošās sliedes vāku.** Pareiza rīkošanās ar ķēdes zāģi samazinās iespēju nejauši saskarties ar kustīgo zāģa ķēdi.
11. **Ievērojiet eļļošanas, ķēdes spriegošanas un piederumu maiņas norādījumus.** Nepareizi nospriegota vai ieeļļota ķēde var saplīst vai palielināt atsitiena iespēju.
12. **Rūpējieties, lai rokturi būtu sausi, tīri un uz tiem nebūtu smērvielu.** Taukaini un eļļaini rokturi ir slideni un var izraisīt kontroles zudumu.
13. **Zāģējiet tikai kokmateriālus. Neizmantojiet ķēdes zāģi nolūkam, kuram tas nav paredzēts. Piemēram: Neizmantojiet ķēdes zāģi plastmasas, mūra vai celtniecības materiālu zāģēšanai, kas nav no koksnes.** Ķēdes zāģa izmantošana neparedzētiem nolūkiem var radīt bīstamas situācijas.
14. **Atsitiena iemesli un operatora iespējas to novērst:**
 Atsitieni var rasties, kad virzošās sliedes gals vai uzgalis pieskaras priekšmetam vai kad koks sakļaujas un iespiež zāģa ķēdi zāģējumā.
 Saskare ar uzgali dažos gadījumos, iespējams, var izraisīt pēkšņu pretreakciju, pasitot virzošo sliedi augšup un atpakaļ operatora virzienā.
 Zāģa ķēdes iespiešana gar virzošās sliedes augšgalu var pēkšņi pastumt virzošo sliedi atpakaļ operatora virzienā.
 Abas minētās pretdarbības var izraisīt zāģa kontroles zudumu, kas savukārt var izraisīt nopietnus ievainojumus. Nepaļaujieties tikai uz aizsargierīcēm, kas iebūvētas zāģī. Lietojot ķēdes zāģi, jums jāveic vairākas darbības, lai zāģējot izsargātos no negadījumiem un ievainojumiem.
 Atsitens rodas darbarīka nepareizas lietošanas un/vai nepareizas darbības vai apstākļu rezultātā, un no tā var izvairīties, veicot piemērotus drošības pasākumus, kā norādīts zemāk:
 - Spēcīgi turiet darbarīku, ar abu roku īkšķiem un pirkstiem apņemt zāģa rokturus, ķermeni un rokas novietojot tā, lai spētu pretoties atsitiena spēkam. Operators var kontrolēt atsitiena spēku, ja veic piemērotus drošības pasākumus. Neļaujiet ķēdes zāģim izslīdēt.

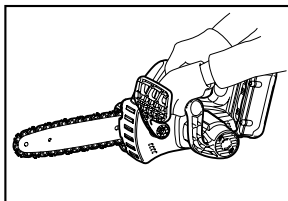

011443

- **Nesniedzieties pārāk tālu un nezāģējiet virs plecu līmeņa.** Tas ļauj novērst neparedzētu saskari ar uzgali un ļauj labāk kontrolēt ķēdes zāģi negaidītās situācijās.
 - **Izmantojiet tikai rezerves sliedes un ķēdes, ko norādījis ražotājs.** Nepareiza rezerves sliežu un ķēžu izmantošana var saplīst ķēdi un/vai izraisīt atsitienus.
 - **Ievērojiet ražotāja asināšanas un apkopes instrukcijas ķēdes zāģim.** Dziļummēra augstuma samazināšana var izraisīt pastiprinātu atsitienus.
15. **Neidarbiniet ķēdes zāģi, kamēr tam ir uzstādīts ķēdes aizsargs.** Ja ķēdes zāģis

iedarbina, kamēr tam ir uzstādīts ķēdes aizsargs, iespējama ķēdes aizsarga aizmešana, kas var radīt personas ievainojumus un bojājumus priekšmetiem ap operatoru.

SAGLABĀJIET ŠOS NORĀDĪJUMUS.

⚠BRĪDINĀJUMS:

NEZAUDĒJIET modrību darbarīka lietošanas laikā (tas var gadīties pēc darbarīka daudzkārtējas izmantošanas), rūpīgi ievērojiet urbšanas drošības noteikumus šim izstrādājumam. **NEPAREIZAS LIETOŠANAS** vai šīs rokasgrāmatas drošības noteikumu neievērošanas gadījumā var gūt smagas traumas.

ENC007-7

SVARĪGI DROŠĪBAS NOTEIKUMI AKUMULATORA LIETOŠANAI

1. Pirms akumulatora lietošanas izlasiet visus norādījumus un brīdinājumus, kuri attiecas uz (1) akumulatora lādētāju, (2) akumulatoru un (3) ierīci, kurā tiek izmantots akumulators.
2. Neizjauciet akumulatoru.
3. Ja akumulatora darbības laiks kļūva ievērojami īsāks, nekavējoties pārtrauciet to izmantot. Citādi, tas var izraisīt pārkarsējumu, uzliesmojumu vai pat sprādzienu.
4. Ja elektrolīts nonāk acīs, izskalojiet tās ar ūdeni un nekavējoties griezieties pie ārsta. Tas var izraisīt redzes zaudēšanu.
5. Neradiet īssavienojumu akumulatora kasetnē:
 - (1) Neskarities pie termināliem ar jebkāda veida vadītspējīgiem materiāliem.
 - (2) Neuzglabājiet akumulatoru kasetni kopā ar citiem metāla priekšmetiem, tādiem kā naglas, monētas u.c.
 - (3) Nepakļaujiet akumulatora kasetni ūdens vai lietus iedarbībai.Īssavienojums var radīt lielu strāvas plūsmu, pārkaršanu, var radīt apdegumus vai pat bojājumus.
6. Neuzglabājiet darbarīku un akumulatora kasetni vietās, kur temperatūra var sasniegt vai pārsniegt 50 ° C (122 ° F).
7. Nededziniet akumulatora kasetni, pat ja tā ir stipri bojāta vai pilnībā nolietota. Akumulatora kasetne ugunī var eksplodēt.
8. Uzmanieties, lai neļautu akumulatoram nokrist un nepakļautu to sītienam.
9. Neizmantojiet bojātu akumulatoru.

SAGLABĀJIET ŠOS NORĀDĪJUMUS.

leteikumi akumulatora kalpošanas laika pagarināšanai.

1. **Uzlādējiet akumulatora kasetni pirms tā pilnīgi izlādējas.**
Vienmēr, kad ievērojat, ka darbarīka darba jauda zudusi, apturiet darbarīku un uzlādējiet akumulatora kasetni.
2. **Nekad neuzlādējiet pilnībā uzlādētu akumulatora kasetni.**
Pārmērīga uzlāde saīsina akumulatora kalpošanas laiku.
3. **Uzlādējiet akumulatora kasetni istabas temperatūrā 10 ° C - 40 ° C (50 ° F - 104 ° F).**
Karstai akumulatora kasetnei pirms uzlādes ļaujiet atdzist.
4. **Uzlādējiet akumulatora kasetni reizi sešos mēnešos, ja to neizmantojat ilgu laiku.**

DETAĻU APRAKSTS

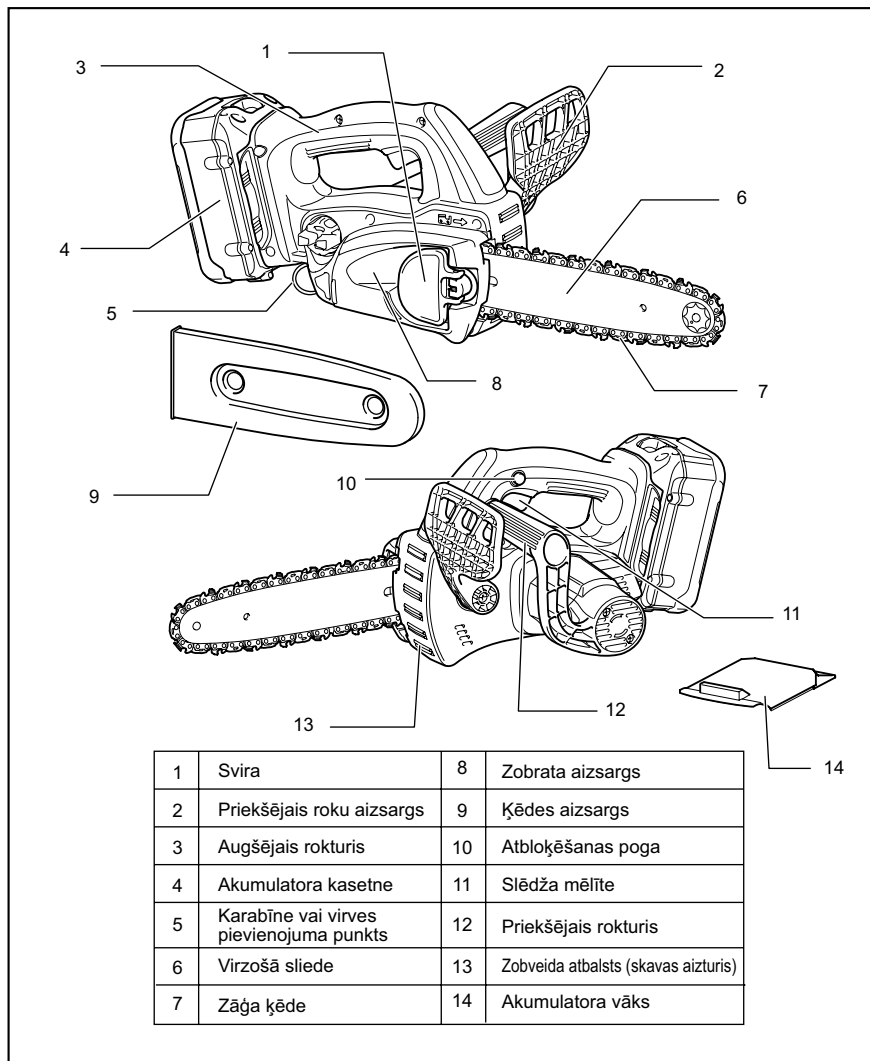

011444

FUNKCIJU APRAKSTS

⚠UZMANĪBU:

- Pirms darbarīka regulēšanas vai tā darbības pārbaudes vienmēr pārliecinieties, ka darbarīks ir izslēgts un akumulatora kasetne ir izņemta.

Akumulatora kasetnes uzstādīšana un izņemšana

⚠UZMANĪBU:

- **Uzstādot vai izņemot akumulatora kasetni, darbarīku un akumulatora kasetni turiet cieši.** Ja darbarīku un akumulatora kasetni netur cieši, tie var izkrist no rokām un radīt bojājumus darbarīkam un akumulatora kasetnei, kā arī izraisīt ievainojumus.

Att.1

- Pirms akumulatora kasetnes uzstādīšanas vai izņemšanas vienmēr izslēdziet darbarīku.
- Lai izņemtu akumulatora kasetni, velciet to ārā no darbarīka, pārbīdot kasetnes priekšpusē esošo pogu.
- Lai uzstādītu akumulatora kasetni, salāgojiet mēlīti uz akumulatora kasetnes ar rievu ietvarā un iebīdīdīd to vietā. Vienmēr bīdīdīd to iekšā līdz klikšķim, kas nozīmē, ka tā ir pareizi uzstādīta. Ja pogas augšējā daļā ir redzama sarkana daļa, tas nozīmē, ka tā nav pilnīgi bloķēta. Iebīdīdīd to tā, lai sarkana daļa nebūtu redzama. Pretējā gadījumā tā var nejauši izkrist no darbarīka un novest pie traumas gūšanas.
- Ievietojot akumulatora kasetni, nospiediet to ar spēku. Ja kasetne neslīd ietvarā viegli, tā nav pareizi ielikta.

Slēdža darbība

⚠UZMANĪBU:

- Pirms akumulatora kasetnes uzstādīšanas darbarīkā, vienmēr pārbaudiet, vai slēdža mēlīte darbojas pareizi un pēc atlaišanas atgriežas "OFF" (izslēgts) stāvoklī.

Att.2

Lai nepieļautu slēdža mēlītes nejaušu nospiešanu, darbarīks ir aprīkots ar atbloķēšanas pogu.

Lai iedarbinātu darbarīku, nospiediet atbloķēšanas pogu un pavelciet slēdža mēlīti. Lai apturētu darbarīku, atlaidiet slēdža mēlīti.

Kēdes bremzes pārbaude

PIEZĪME:

- Ja kēdes zāģis nesāk darboties, jāatlaiz kēdes bremze. Stingri pavelciet priekšējo rokas aizsargu atpakaļ, kamēr tas saslēdzas.

Iedarbinot kēdes zāģi, turiet to ar abām rokām. Turiet augšējo rokturi ar labo roku, bet priekšējo – ar kreiso.

Virzošā sliede un ķēde nedrīkst saskarties ar nevienu priekšmetu.

Sākumā nospiediet atbloķēšanas pogu, pēc tam - slēdža mēlīti. Motorzāģis sāk nekavējoties darboties.

Att.3

Nospiediet priekšējo rokas aizsargu uz priekšu, izmantojot delnas virspusi. Zāģa ķēdei nekavējoties ir jāapstājas.

⚠UZMANĪBU:

- Ja zāģa ķēde nekavējoties neapstājas, veicot šo pārbaudi, zāģi nekādā gadījumā nedrīkst ekspluatēt. Sazinieties ar MAKITA speciālistu remonta darbnīcu.

Jaudas pārtraukšanas bremzes pārbaude

Ieslēdziet motorzāģi.

Pilnībā atlaidiet slēdža mēlīti. Zāģa ķēdei sekundes laikā pilnībā ir jāapstājas.

⚠UZMANĪBU:

- Ja zāģa ķēde sekundes laikā neapstājas, veicot šo pārbaudi, zāģi nedrīkst ekspluatēt. Sazinieties ar MAKITA speciālistu remonta darbnīcu.

Kēdes eļļošanas sūkņa padeves noregulēšana

Att.4

Eļļas sūkņa padeves ātrumu var noregulēt, izmantojot regulēšanas skrūvi. Eļļas daudzumu var noregulēt, izmantojot universālo uzgriežņatslēgu.

Karabīne (virves piestiprināšanas vieta)

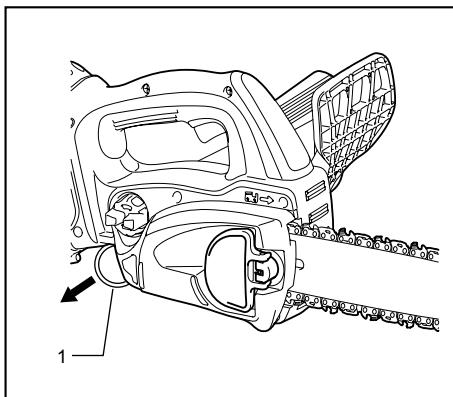

1. Karabīne (virves piestiprināšanas vieta)

011458

Karabīni (virves piestiprināšanas vieta) izmanto darbarīka pakarināšanai. Pirms karabīnes izmantošanas to izvelciet un pie tās piesieniet virvi.

Akumulatora aizsardzības sistēma

Ierīcei ir aizsardzības sistēma, kas automātiski izslēdz izejas jaudu, lai nodrošinātu ilgu kalpošanas laiku.

Darbarīks var pārstāt darboties ekspluatācijas laikā, ja darbarīku un/vai akumulatoru pakļauj atsevišķiem apstākļiem. To paredz aizsardzības sistēmas aktivizēšana, un tas neliecina par darbarīka problēmu.

- Ja darbarīks ir pārslogots:

Šādā gadījumā atlaidiet slēdža mēlīti un novērsiet pārslogojuma cēloņus, pēc tam vēlreiz nospiediet mēlīti, lai atsāktu darbu. Ja darbarīks nedarbojas pat pēc slēdža mēlītes nospiešanas, akumulatora jaudas automātiskā apturēšana joprojām ir aktivizēta. Pirms lietošanas uzlādējiet akumulatora kasetni.

- Ja akumulatora atlikusī jauda ir zema: Uzlādējiet akumulatora kasetni.

Akumulatora atlikušās jaudas indikators (tikai modeļiem ar akumulatoru BL3622A)

Akumulators BL3622A ir aprīkots ar akumulatora atlikušās jaudas indikatoru.

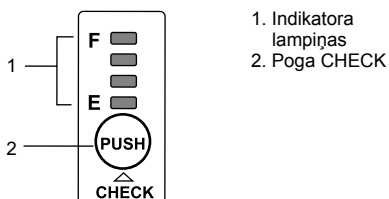

1. Indikatora lampiņas
2. Poga CHECK

011715

Nospiediet pogu CHECK, lai pārbaudītu akumulatora atlikušo jaudu. Indikatora lampiņas tad izgaismosies apmēram 3 sekundes.

Indikatora lampiņas	Atlikusī jauda
E F	No 70 % līdz 100 %
	No 45 % līdz 70 %
	No 20 % līdz 45 %
	No 0 % līdz 20 %
	Uzlādējiet akumulatoru.
	Akumulators, iespējams, ir bojāts.

011713

- Ja izgaismojas tikai pati apakšējā indikatora lampiņa (blakus „E”) vai ja neizgaismojas neviens no indikatora lampiņām, akumulatora jauda ir beigusies, un tādēļ darbarīks nedarbojas. Šādā gadījumā vieciat akumulatoru uzlādi vai nomainiet tukšo akumulatoru pret pilnībā uzlādētu.
- Ja neizgaismojas divas vai vairāk indikatora lampiņas pat pēc uzlādes, akumulatoram ir beidzies kalpošanas laiks.

- Ja pārmaiņus izgaismojas divas augšējās un divas apakšējās indikatora lampiņas, akumulators, iespējams, ir bojāts. Sazinieties ar vietējo Makita pilnvaroto servisa centru.

PIEZĪME:

- Norādītā jauda var būt zemāka nekā reālais līmenis darbarīka lietošanas laikā vai uzreiz pēc tās.
- Reālā jauda var nedaudz atšķirties no norādītās atkarībā no lietošanas apstākļiem un apkārtējās temperatūras.

MONTĀŽA

⚠UZMANĪBU:

- Pirms darbarīka regulēšanas vai apkopes vienmēr pārļiecinieties, ka darbarīks ir izslēgts un akumulatora kasetne ir izņemta.

Zāģa ķēdes uzstādīšana un noņemšana

⚠UZMANĪBU:

- Pirms zāģa ķēdes uzstādīšanas un noņemšanas vienmēr pārbaudiet, vai darbarīks ir izslēgts un akumulatora kasetne ir izņemta.
 - Uzstādot vai noņemot zāģa ķēdi, vienmēr valkājiet aizsargcimdus.
- Lai noņemtu zāģa ķēdi, viegli pavirziet sviru bultiņas virzienā, lai to atbrīvotu no bloķētā stāvokļa, un virziet to uz augšu, kā parādīts attēlā.

Att.5

Att.6

- Nospiediet sviru un, tai esot nospiestai, pagrieziet sviru pretēji pulksteņrādītāja virzienam, lai atskrūvētu uzgriezni, kamēr zobrata aizsargu var noņemt (nospiežot sviru, tā ievietojas uzgrieznī).
- Lai atspriegotu zāģa ķēdi, regulēšanas ciparripu pagrieziet pretēji pulksteņrādītāja virzienam.
- Noņemiet zobrata aizsargu.
- Noņemiet nost no motorzāģa ķēdi un virzošo sliedi.
- Lai uzstādītu zāģa ķēdi, vienu tās galu uzlieciet uz virzošās sliedes gala, bet otru - apkārt zobratam.

Att.7

Tad uzlieciet zāģa ķēdi tā, kā attēlots zīmējumā, jo tā griežas bultiņas virzienā.

- Virzošajai slidei jābūt uz motorzāģa tai paredzētajā vietā.
- Lai regulējošo tapu virzītu bultiņas virzienā, regulēšanas ciparripu pagrieziet pretēji pulksteņrādītāja virzienam.

Att.8

- Novietojiet ķēdes zobrata pārsegu uz ķēdes zāģa tā, lai regulēšanas tapa būtu pozicionēta mazajā atverē virzošajā slīdē.

Att.9

10. Iespiediet sviru uz iekšu un, esot nospiestai, pagrieziet to līdz galam pulksteņrādītāja virzienā, lai pieskrūvētu uzgriezni. Tad, lai nedaudz atskrūvētu uzgriezni, apmēram par ceturtdaļu pagrieziet pretēji pulksteņrādītāja virzienam.

Att.10

Zāģa ķēdes sprieguma regulēšana

Att.11

Pēc daudzām ekspluatācijas stundām zāģa ķēde var kļūt vajīga. Ik pa laikam pirms ekspluatācijas pārbaudiet zāģa ķēdes nosprigojumu.

Pārvietojiet sviru augšējā stāvoklī.

Att.12

Iespiediet sviru uz iekšu. Tai esot nospiestai, lai nedaudz atskrūvētu uzgriezni, par ceturtdaļu pagrieziet pretēji pulksteņrādītāja virzienam. (nospiežot sviru, tā ievietojas uzgrieznī).

Att.13

Lai noregulētu zāģa ķēdes nosprigojumu, pagrieziet regulēšanas ciparripu. Satveriet zāģa ķēdi virzošās sliedes vidū un paceliet to. Attālumam starp virzošo sliedi un zāģa ķēdi jābūt apmēram 2 - 4 mm. Ja šis attālums nav 2 - 4 mm, nedaudz pagrieziet regulēšanas ciparripu, ar ko piestiprināta virzošā sliede. Šajā gadījumā regulējiet tā, lai virzošās sliedes uzgalis būtu vērsts virzienā uz augšu.

Att.14

Svirai esot nospiestai, pagrieziet to līdz galam pulksteņrādītāja virzienā, lai cieši pieskrūvētu uzgriezni.

Att.15

Atgrieziet sviru tās sākotnējā stāvoklī.

⚠UZMANĪBU:

- Ja zāģa ķēde būs pārāk cieši nosprigota, tā var pārrauties, virzošā sliede var nodilt vai arī regulēšanas ciparripa var salūzt.
- Zāģa ķēde jāuzstāda vai jānoņem tīrā vietā, kurā nav zāģu skaidas un līdzīgi materiāli.

Akumulatora adapters (piederums)

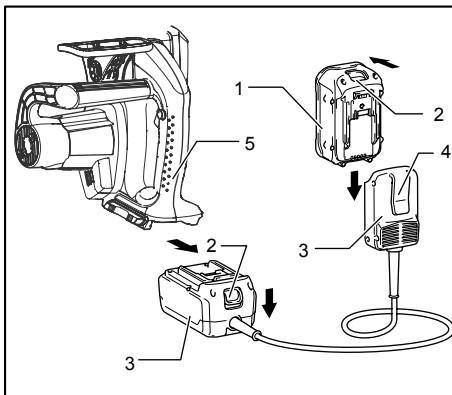

1. Akumulatora kasetne
2. Poga
3. Adapters
4. Āķis
5. Darbarīks

011636

Att.16

⚠UZMANĪBU:

- Pirms izmantot akumulatora adapteru izlasiet visus norādījumus par darbarīkiem ar akumulatoru.
- Veicot uzlādi akumulatora kasetnei, vispirms izņemiet to no akumulatora adaptera un pēc tam veiciet uzlādi. Akumulatora kasetnei nedrīkst veikt uzlādi, kamēr izmanto akumulatora adapteri.

Akumulatora adaptera uzstādīšana un izņemšana

- Pirms akumulatora adaptera uzstādīšanas vai izņemšanas vienmēr izslēdziet darbarīku.
- Lai izņemtu akumulatora adapteru, velciet to ārā no darbarīka, pabīdot adaptera pogu.
- Lai uzstādītu akumulatora adapteru, salāgojiet mēlīti uz akumulatora adaptera ar rievu ietvarā un iebīdīdiet to vietā. Vienmēr bīdīdiet to iekšā līdz klikšķim, kas nozīmē, ka tas ir pareizi uzstādīts. Ja pogas augšējā daļā ir redzama sarkana daļa, tas nozīmē, ka tas nav pilnīgi bloķēts. Iebīdīdiet to tā, lai sarkanā daļa nebūtu redzama. Pretējā gadījumā tas var nejauši izkrist no darbarīka un radīt jums vai apkārtējiem ievainojumu.
- Ievietojot akumulatora adapteru, nespiediet to ar spēku. Ja adapters neslīd ietvarā viegli, tas nav pareizi ielikts.
- Veids, kā uzstādīt akumulatora kasetni akumulatora adapterā vai izņemt no tā, ir tāds pats kā akumulatora kasetnes izņemšana no darbarīka vai ievietošana tajā.
- Kad akumulatora adapters ir pieākēts pie siksnas, cieši nospiediet āķi tik tālu, cik iespējams.

Rokas vada āķis (palīgierīce)

⚠UZMANĪBU:

- Rokas vada āķa turētāju pievienojiet tikai pagarinātājam. Šīs norādes neievērošana var radīt nelaimes gadījumu vai personīgo traumu.

Rokas vada āķa izmantošana palīdz samazināt negaidītu pagarinātāja nogriešanas risku, ko izraisa atraisījies pagarinātājs.

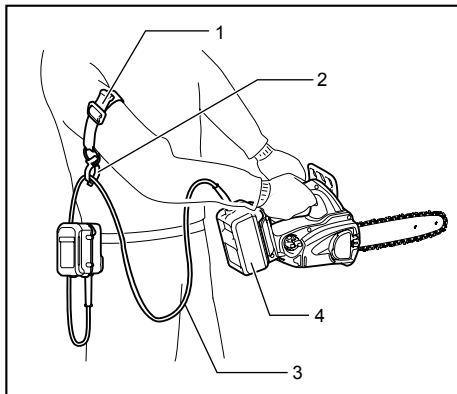

1. Rokas vada āķa lente
2. Tureklis
3. Pagarinātājs (akumulatora adapters)
4. Adapters (Akumulatora adapters)

Rokas vada āķa lenti piestipriniet stingri, novietojot ap savu roku, un pagarinātāju izvelciet cauri turētājam. Rokas vada āķa lentes garums ir regulējams.

PIEZĪME:

- Pagarinātāju nevelciet caur lentu.
- Nespiediet turētāja atveri ar spēku. Šīs norādes neievērošana var radīt novirzi un bojājumus tam.

EKSPLUATĀCIJA

Elļošana

Att.17

Instrumenta darbības laikā zāģa ķēde tiek elļota automātiski.

Pārbaudiet atlikušās elļas daudzumu elļas tvertnē caur elļas pārbaudes lodziņu.

Lai no jauna uzpildītu tvertni, noņemiet vāciņu no elļas tvertnes atveres. Elļas tvertnes ietilpība ir 85 ml.

Pēc tvertnes uzpildīšanas vienmēr aizskrūvējiet ķēdes zāģa elļas tvertnes vāciņu.

⚠UZMANĪBU:

- Pirmo reizi uzpildot motorzāģi ar ķēdes elļu vai arī uzpildot tvertni pēc tās pilnīgas iztukšošanas, iepildiet elļu līdz ielietnes augšējai malai. Pretējā gadījumā elļas padeve var būt traucēta.

- Kā zāģa ķēdes elļu izmantojiet Makita ķēdes zāģiem īpaši paredzēto elļu vai tirdzniecībā pieejamo elļu.
- Nekad neizmantojiet elļu, kas satur putekļus un sīkas daļiņas, vai ātri iztvaikošu elļu.
- Lietojiet augu elļu, apzāģējot kokus. Minerāleļļa var kaitēt kokiem.
- Apzāģējot kokus, nekad nespiediet ķēdes zāģi ar spēku.
- Pirms zāģēšanas pārliecinieties, vai elļas tvertnes vāciņš ir ieskrūvēts vietā.

Att.18

Turiet ķēdes zāģi atstatu no koka. Iedarbiniet to un gaidiet, līdz zāģa ķēdes elļošana ir atbilstoša.

Pirms ieslēgšanas novietojiet apakšējo vadotni pie zāģējamā balķa. Zāģējot, nepieliekot apakšējo vadotni pie zāģējamā balķa, virzošā sliede var sākt svārstīties, izraisot ievainojumus operatoram.

Atdaliet koksi ar zāģi, tikai pārvietojot to leļup.

DARBS AR MOTORZĀĢI

Lietotājam zāģējot pirmo reizi, minimālā treniņa nolūkā balķu zāģēšana jāveic uz kokzāģēšanas steķa vai atbalsta.

Koku apzāģēšana

Att.19

⚠UZMANĪBU:

- Netuviniet nevienu ķermeņa daļu motorzāģim, kad tā motors darbojas.
- Kad motors darbojas, turiet motorzāģi cieši ar abām rokām.
- Nesniedzieties pārāk tālu. Vienmēr cieši stāviet uz piemērota atbalsta un saglabājiet līdzsvaru.

Pirms ieslēgšanas novietojiet apakšējo vadotni pie zāģējamā balķa. Zāģējot, nepieliekot apakšējo vadotni pie zāģējamā balķa, virzošā sliede var sākt svārstīties, izraisot ievainojumus operatoram.

Att.20

Zāģējot biežus balķus, sākumā sekli iezāģējiet to apakšējā daļā, pēc tam no augšpusē nozāģējiet tos.

Att.21

Ja mēģināsiet nozāģēt biezu balķi no apakšpusē, tas var saspiesties kopā un iespiest zāģa ķēdi zāģējuma vietā.

Ja mēģināsiet nozāģēt biezu balķi no augšpusē, neiezāģējot mazliet apakšpusē, tas var sašķelties.

Att.22

Ja nevarat pārzāģēt kokmateriālu ar vienu piegājienu: viegli uzspiediet uz roktura un turpiniet zāģēt, tad nedaudz pavelciet motorzāģi atpakaļ; pēc tam novietojiet galu nedaudz zemāk un, paceļot rokturu, pārzāģējiet kokmateriālu.

Sagarumošana

Att.23

Lai sagarumotu, novietojiet zobveida atbalstu uz zāgējamā kokmateriāla tā, kā attēlots zīmējumā.

Kad zāga ķēde darbojas, sāciet zāgēt koku, ar augšējo rokturi paceļot zāģi un ar priekšējo – to virzot. Izmantojiet zobveida atbalstu par centrālo atbalsta punktu.

Turpiniet zāgēt, nedaudz uzspiežot uz priekšējā roktura, zāģi nedaudz atlaižot atpakaļ. Bīdīet zobveida atbalstu uz priekšu dzijāk kokā un atkal paceliet priekšējo rokturi. Zāģējot vairākus gabalus, starplaikos apturiet motorzāģi.

Att.24

⚠UZMANĪBU:

- Ja zāgēšanai izmantosiet sliedes augšgalu, motorzāģis var noliekties uz jūsu pusi, ja ķēde iesprūdis. Tāpēc zāgēšanai izmantojiet apakšējo sliedes malu, lai zāģis liektos prom no jums.

Att.25

Zāģējiet koku sākumā piespiestajā pusē (A), nospriegojot to. Pēc tam pārzāģējiet to spriegotajā pusē (B). Tādējādi sliede neiesprūdis.

Atzarošana

⚠UZMANĪBU:

- Atzarošanu drīkst veikt tikai apmācītas personas. Pastāv atsitienu risks.

Atzarojot atbalstiet motorzāģi uz koka balņa, ja iespējams. Nezāģējiet ar sliedes galu, jo tādējādi pastāv atsitienu risks.

Esiet īpaši uzmanīgi ar nospriegotiem zariem. Nezāģējiet neatbalstītus zarus no apakšas.

Nestāviet uz nozāģēta koka balņa, to atzarojot.

leurbumu un gareniska zāgēšana

⚠UZMANĪBU:

- leurbumu un garenisku zāgēšanu drīkst veikt tikai personas, kas tam īpaši apmācītas. Tā kā iespējams atsitiens, pastāv ievainojuma risks.

Att.26

Garenisku zāgēšanu veiciet tik nelielā leņķī, cik vien iespējams. Zāģējiet pēc iespējas uzmanīgāk, jo zobveida atbalstu šajā gadījumā nevar izmantot.

Koku nozāgēšana

⚠UZMANĪBU:

- Kokus drīkst nozāģēt tikai apmācītas personas. Darbs ir bīstams.

Ievērojiet vietējos noteikumus, ja vēlaties nozāģēt koku.

Att.27

- Pirms koka nozāgēšanas darba uzsākšanas, pārbaudiet, vai:

- Tuvumā atrodas tikai tās personas, kas piedalās nozāgēšanas darbā;
- Vīsām iesaistītajām personām nodrošināts patērēšanas ceļš apmēram 45 ° leņķī uz abām pusēm no koka krišanas līnijas. Ņemiet

vērā, ka kokam pastāv arī risks aizķerties aiz elektrības vadiem;

- Balņa pamatnē nav svešķermeņu, sakņu un zaru;

- Virzienā, kurā koks var gāzties, 2 1/2 koka garuma attālumā neatrodas neviena persona vai priekšmets

- Ņemiet vērā šādus apstākļus ikviena koka zāgēšanas gadījumā:

- Noliekuma virziens;
- Vajīgi vai sausi zari;
- Koka augstums;
- Dabīgā pārkare;
- Vai koks ir satrunējis.

- Ņemiet vērā vēja ātrumu un virzienu. Ja ir spēcīgas vēja brāzmas, nezāģējiet kokus.

- Izvirzītu sakņu apzāģēšana: Sāciet zāģēt lielākās saknes. Sākumā iezāģējiet vertikāli, pēc tam - horizontāli.

Att.28

- legriezuma veidošana: legriezums noteiks, kurā virzienā koks kritīs, un to virzīs. legriezumu izdara tajā pusē, uz kuru koku paredzēts nogāzt. legrieziet pēc iespējas tuvāk zemei. Sākumā izdariet horizontālu iegriezumu dzijumā, kas ir 1/5 -1/3 no balņa diametra. Neveidojiet iegriezumu pārāk lielu. Pēc tam veidojiet iegriezumu pa diagonāli.
- Koriģējiet zāgēšanas vietu visā koka platumā.

Att.29

- Aizmugurē zāģējiet mazliet augstāk par pamata iegriezumu. Aizmugurē jāzāģē precīzi horizontālā līmenī. Starp aizmugures zāģējumu un iegriezumu atstājiet apmēram 1/10 no balņa diametra. Koka šķiedras neiezāģētajā daļā kalpo par atbalstu. Nekādā gadījumā nepārzāģējiet šo vietu, jo pretējā gadījumā koks nekontrolēti nogāzīsies. Laicīgi ievietojiet iezāģējuma vietā ķīļus.
- Iezāģējuma vietā drīkst ievietot tikai plastmasas vai alumīnija ķīļus. Nedrīkst izmantot tērauda ķīļus.
- Stāviet malā no krītošā koka. Neuzturieties krītošā koka aizmugurē līdz 45 ° leņķim uz abām pusēm no koka krišanas virziena (skat. "zāgēšanas zonas" zīmējumu). Uzmanieties no krītošiem zariem.
- Pirms zāgēšanas uzsākšanas vajadzētu izplānot un atīrīt atkāpšanās ceļu. Atkāpšanās ceļam vajadzētu pļesties atpakaļ un pa diagonāli uz paredzamās krišanas līnijas aizmuguri, kā parādīts attēlā.

Att.30

Darbarīka pārnēsāšana

Att.31

Pirms darbarīka pārnēsāšanas vienmēr no tā izņemiet akumulatora kasetni un virzošajai slidei uzlieciet ķēdes uznavu. Arī akumulatora kasetnei uzlieciet akumulatora vāku.

APKOPE

⚠UZMANĪBU:

- Pirms darbarīka pārbaudes vai apkopes vienmēr pārlicinieties, ka darbarīks ir izslēgts un akumulatora kasetne ir izņemta.
- Vienmēr valkājiet cimdus, veicot pārbaudes vai tehniskās apkopes darbus.
- Nekad neizmantojiet gazoļnu, benzīnu, atšķaidītāju, spirtu vai līdzīgus šķidrums. Tas var radīt izbalēšanu, deformāciju vai plaisas.

Zāga ķēdes asināšana

⚠UZMANĪBU:

- Darbojoties ar zāga ķēdi, vienmēr noņemiet akumulatora kasetni un valkājiet aizsargcimdus.

Att.32

Asiniet zāga ķēdi bieži, kad:

- Zāgējot mitru koku, rodas irdenas zāgskaidas;
- Ķēde ar grūtībām zāgē koku, pat, ja to stingri piespiež;
- Zāgēšanas mala ir acīmredzami bojāta;
- Zāģis raujas pa kreisi vai pa labi kokā. Šādas darbības cēlonis ir nevienmērīgi uzasināta zāga ķēde vai arī bojājums tikai vienā tās pusē.

Asiniet zāga ķēdi bieži, taču katru reizi noslīpējiet tikai nedaudz tās materiāla.

Ikdienas uzasināšanai parasti pietiek, pārvelkot ar vīli divas vai trīs reizes. Kad zāga ķēde ir bijusi asināta vairākas reizes, nogādājiet to MAKITA speciālistu remonta darbnīcā, lai to tur uzasinātu.

Vīle un vīles bīdītājs

- Lai uzasinātu zāgu ķēdi, izmantojiet īpašu apaļo vīli (papildpiederums) 4 mm diametrā. Parastās apaļās vīles nav piemērotas.

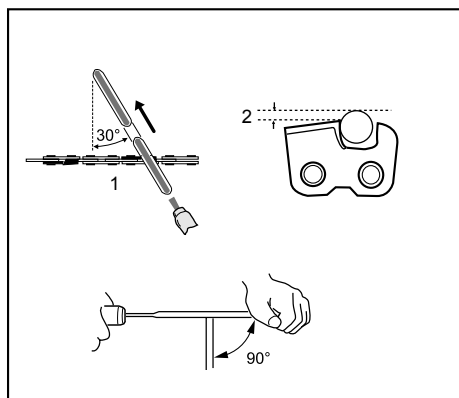

1. Vīles kustība uz priekšu

2. 1/5 no vīles diametra

011075

- Vīlei jāvīlē ķēde tikai virzienā uz priekšu. Atpakaļgājienā noņemiet vīli no ķēdes.
- Īsākos zobus asiniet vispirms. Šo zobu garums ir mērs, pēc kura vadīties, asinot pārējos ķēdes zobus.
- Virziet vīli tā, kā attēlots zīmējumā.
- Ja izmantojat vīles turētāju (papildpiederums), vīli ir daudz vieglāk virzīt. Uz vīles turētāja ir atzīmes pareizam asināšanas leņķim - 30 ° (novietojiet atzīmes paralēli zāga ķēdei), un tas ierobežo iespīšanās dziļumu (līdz 4/5 no vīles diametra).

Virziet vīli tā, kā attēlots zīmējumā.

- Pēc ķēdes uzasināšanas pārbaudiet dziļuma mēra augstumu, izmantojot ķēdes mēra instrumentu (papildaprīkojums).

Att.33

- Ar īpašu plakano vīli (papildaprīkojums) nogludiniet visus nelīdzenumus, lai arī mazus.
- Vēlreiz noapaļojiet dziļuma mēra priekšējo daļu.
- Nomazgājiet putekļus un daļiņas no zāga ķēdes pēc dziļummēra augstuma regulēšanas.

Virzošās slīdes tīrīšana

Att.34

Virzošās slīdes iedobumā uzkrāsies skaidas un putekļi, aizsprostojot to un traucējot eļļas plūsmu. Asinot un nomainot zāga ķēdi, vienmēr iztīriet skaidas un putekļus.

Eļļas izvades atveres tīrīšana

Darbības laikā eļļas izvades atverē var uzkrāties putekļi vai mazas daļiņas.

Putekļi un mazas daļiņas, kas uzkrājušās eļļas izvades atverē, var pasliktināt eļļas izplūdes plūsmu un izraisīt nepietiekamu visas ķēdes eļļošanu.

Ja konstatēta vāja eļļas padeve virzošās slīdes galā, tīriet eļļas izvades atveri šādi.

Noņemiet darbarīka akumulatora kasetni.

Noņemiet no darbarīka zobrata aizsargu un zāga ķēdi (skat. sadaļu "Zāga ķēdes uzstādīšana un noņemšana").

Att.35

Aizvāciet sīkus putekļus vai daļiņas, izmantojot plakanā uzgaļa skrūvgriezi ar tievu kātu vai līdzīga rīku.

Ievietojiet akumulatora kasetni darbarīkā.

Att.36

Pavelciet slēdža mēlīti, lai no eļļas izplūšanas spraugas izvadītu uzkrājušos putekļus vai daļiņas, iztecīnot ķēdes eļļu.

Noņemiet darbarīka akumulatora kasetni.

Uzstādiet darbarīkam zobrata aizsargu un zāga ķēdi.

Zobrata nomaīņa

Pirms jaunas zāga ķēdes uzlikšanas pārbaudiet zobrata stāvokli.

Att.37

⚠UZMANĪBU:

- Nodilis zobrats sabojās jaunu zāga ķēdi. Šajā gadījumā nomainiet zobratu. Zobrats jāuzstāda

vienmēr vērsts tā, kā attēlots zīmējumā.

Att.38

Vienmēr uzstādiēt jaunu bloķēšanas gredzenu, nomainot zobratu.

Ogles suku nomaiņa

Att.39

Regulāri izņemiet un pārbaudiet ogles suku. Kad ogles suku ir nolietojušās līdz robežas atzīmei, nomainiet tās. Turiet ogles suku tīras un pārbaudiet, vai tās var brīvi ieiet turekļos. Abas ogles suku ir jānomaina vienlaikus. Izmantojiet tikai identiskas ogles suku.

Att.40

Noņemiet suku turekļa vāciņus ar skrūvgrieža palīdzību. Izņemiet nolietojušās ogles suku, ievietojiet jaunas un nostipriniet suku turekļa vāciņus.

Darbarīka uzglabāšana

Pirms darbarīka uzglabāšanas iztīriet to. Pēc zobrata aizsarga noņemšanas no darbarīka iztīriet skaidas un putekļus. Pēc darbarīka iztīrīšanas darbiniet to bez noslodzes, lai ieeļļotu zāģa ķēdi un virzošo sliedi.

Uzlieciet virzošajai sliedei ķēdes uzmavu.

Izteciniēt eļļu no eļļas tvertnes, lai tā būtu tukša, un uzlieciet ķēdi.

Lai saglabātu produkta DROŠU un UZTICAMU darbību, remontdarbus, apkopi un regulēšanu uzticiet veikt tikai Makita pilnvarotam apkopes centram un vienmēr izmantojiet tikai Makita rezerves daļas.

PAPILDU PIEDERUMI

⚠UZMANĪBU:

- Šādi piederumi un rīki tiek ieteikti lietošanai ar šajā pamācībā aprakstīto Makita instrumentu. Jebkādu citu piederumu un rīku izmantošana var radīt traumu briesmas. Piederumu vai rīku izmantojiet tikai tā paredzētajam mērķim.

Ja jums vajadzīga palīdzība vai precīzāka informācija par šiem piederumiem, vērsieties savā tuvākajā Makita apkopes centrā.

- Dažādi uzņēmuma Makita ražotie akumulatori un lādētāji
- Zāģa ķēde
- Ķēdes uzmava
- Virzošās sliedes komplekts
- Vīle
- Instrumentu somiņa
- Akumulatora adapters
- Auklas cilpa satveršanai ar roku (izmantošanai kopā ar akumulatora adapteri)

PIEZĪME:

- Daži sarakstā norādītie izstrādājumi var būt iekļauti instrumenta komplektācijā kā standarta piederumi. Tie dažādās valstīs var būt atšķirīgi.

LIETUVIŲ KALBA (Originali naudojimo instrukcija)

Bendrasis aprašymas

1-1. Raudona dalis	10-2. Priveržkite	19-1. Juostos apačia
1-2. Mygtukas	10-3. Atleisti	27-1. Kirtavietė
1-3. Akumulatoriaus kasetė	11-1. Svirtelė	30-1. Griuvimo kryptis
2-1. Atlaisvinimo mygtukas	12-1. Įspausti	30-2. Pavojaus zona
2-2. Jungiklio spraktukas	12-2. Atleisti	30-3. Pabėgimo maršrutas
3-1. Priekinė rankų apsauga	13-1. Žemas	31-1. Dėklas (grandinės gaubtas)
3-2. Užfiksuoti	13-2. Aukštas	31-2. Akumulatoriaus kasetė
3-3. Atlaisvinti	13-3. Reguliavimo ratukas	35-1. Smulkios dalelės arba dulks
4-1. Reguliavimo varžtas	13-4. Pjovimo juosta	35-2. Kryžminis atsuktuvus
5-1. Trupučių pastumkite	13-5. Pjūklo grandinė	37-1. Žvaigždutė
5-2. Pakelkite į vertikalią padėtį	14-1. Įspausti	37-2. Fiksavimo žiedas
6-1. Įspausti	14-2. Priveržkite	38-1. Fiksavimo žiedas
6-2. Atleisti	16-1. Kablys	38-2. Žvaigždutė
6-3. Žvaigždutės gaubtas	16-2. Diržas	39-1. Ribos žymė
6-4. Reguliavimo ratukas	17-1. Alyvos bakelio dangtelis	40-1. Šepetėlio laikiklio dangtelis
7-1. Žvaigždutė	17-2. Alyvos bakelio anga	40-2. Atsuktuvus
8-1. Reguliavimo kaištis	17-3. Alyvos lygio patikrinimo langelis (skirtas bakeliui pripildyti alyva)	
9-1. Maža skylė	17-4. Alyvos kiekio nustatymo langelis	
10-1. Įspausti		

SPECIFIKACIJOS

Modelis		BUC250		UC250D	
Grandinės sukimosi greitis per minutę		8,3 m/s (500 m/min)		8,3 m/s (500 m/min)	
Pjovimo juostos ilgis		250 mm		250 mm	
Kreipiamosios pjovimo juostos tipas		Varančioji žvaigždutė	Pjovimo juosta	Varančioji žvaigždutė	Pjovimo juosta
Pjūklo grandinė	Tipas	91VG	25AP	91VG	25AP
	Žingsnis	3/8"	1/4"	3/8"	1/4"
	Pavaros jungčių skaičius	40	60	40	60
Dantukų skaičius		6	9	6	9
Bendras ilgis		576 mm	589 mm	577 mm	590 mm
Neto svoris		4,5 kg		4,5 kg	
nominali įtampa		Nuol. sr. 36 V		Nuol. sr. 36 V	

* Svoris su akumulatoriaus kasete pagal Europos elektrinių įrankių asociacijos metodiką „EPTA-Procedure 01/2003“







END005-5



· Maksimalus leistinas pjūvio ilgis

Simboliai

Žemiau yra nurodyti įrangai naudojami simboliai. Prieš naudodami įsitinkinkite, kad suprantate jų reikšmę.

-  · Perskaitykite instrukciją.
-  · Dėvėkite akių apsaugą.
-  · Dėvėkite ausų apsaugą.
-  · Naudokite šalną, apsauginius akinius ir klausos apsaugines priemones!
-  · Saugokite įrankį nuo lietaus.
-  · Dirbdami laikykite pjūklą abiem rankom! Naudoti viena ranka ypač pavojinga!
-  · Naudojamas su akumulatoriaus keitikliu BCV02



· Grandinės eigos kryptis



· Pjūklo grandinės alyvos tiekimo reguliavimas



· Tik ES šalims

Neišmeskite elektrinės įrangos arba akumulatoriaus blokų kartu su buitinėmis atliekomis!

Pagal Europos Direktyvą 2002/96/EC dėl elektros ir elektroninės įrangos atliekų bei Direktyvą 2006/66/EB dėl maitinimo elementų ir panaudotų maitinimo elementų bei akumuliatorių ir jų vykdymą pagal vietinius įstatymus, elektros įranga ir akumuliatorių blokas, pasibaigus jų eksploataavimo laikui, turi

būti atskirai surinkta ir nusiųsta į ekologišką perdirbimo gamyklą.

ENE031-1

Paskirtis

Šis įrankis skirtas medienai ir rąstams pjauti.

ENG102-3

Triukšmas

Tipiškas A svertinis triukšmo lygis nustatytas pagal EN60745:

Garso slėgio lygis (L_{pA}) : 87,3 dB (A)

Garso galios lygis (L_{WA}) : 95,3 dB(A)

Paklaida (K): 3,0 dB(A)

Naudokite ausų apsaugą

ENG221-2

Vibracija

Vibracijos bendroji vertė (trijų ašių vektorių suma) nustatyta pagal EN60745 standartą:

Darbinis režimas: medžio pjovimas

Vibracijos skleidimas (a_{h1}) : 7,0 m/s²

Paklaida (K): 1,6 m/s²

ENG901-1

- Paskelbtasis vibracijos emisijos dydis nustatytas pagal standartinį testavimo metodą ir jį galima naudoti vienam įrankiui palyginti su kitu.
- Paskelbtasis vibracijos emisijos dydis taip pat gali būti naudojamas preliminariai įvertinti vibracijos poveikį.

19.11.2010



000230

Tomoyasu Kato

Direktorius

Makita Corporation

3-11-8, Sumiyoshi-cho,

Anjo, Aichi, 446-8502, JAPAN (Japonija)

GEA010-1

⚠️ ĮSPĖJIMAS:

- Faktiškai naudojant elektrinį įrankį, keliamos vibracijos dydis gali skirtis nuo paskelbtojo dydžio, priklausomai nuo būdų, kuriais yra naudojamas šis įrankis.
- Siekiant apsaugoti operatorių, būtina įvertinkite saugos priemones, remdamiesi vibracijos poveikio įvertinimu esant faktinėms naudojimo sąlygoms (atsižvelgdami į visas darbo ciklo dalis, pavyzdžiui, ne tik kiek laiko įrankis veikia, bet ir kiek kartų jis yra išjungiamas bei kai jis veikia be apkrovų).

ENH030-2

Tik Europos šalims

ES atitikties deklaracija

Mes, „Makita Corporation“ bendrovė, būdami atsakingas gamintojas, pareiškiame, kad šis „Makita“ mechanizmas(-ai):

Mechanizmo paskirtis:

Belaidis grandininis pjūklas

Modelio Nr./ tipas: BUC250, UC250D

Techninės sąlygos: Žr. Lentelę „SPECIFIKACIJOS“.

priklauso serijinei gamybai ir

atitinka šias Europos direktyvas:

2000/14/EB, 2006/42/EB

ir yra pagamintas pagal šiuos standartus arba normatyvinius dokumentus:

EN60745

EB tipo patikrinimo sertifikato Nr.3400780,01CE (BUC250),No,3400780,03CE (UC250D)

EB tipo patikrinimą pagal direktyvą 2006/42/EB atliko:

KEMA Quality GmbH

Enderstraße 92b

01277 Dresden

Germany (Vokietija)

Identifikacijos Nr. 2140

Techninę dokumentaciją saugo mūsų įgaliotasis atstovas Europoje, kuris yra:

Makita International Europe Ltd.

Michigan Drive, Tongwell,

Milton Keynes, Bucks MK15 8JD, England (Anglija)

Atitikties įvertinimo procedūra, būtina pagal Tarybos Direktyvą 2000/14/EB, atlikti atsižvelgiant į V priedą.

Nustatytasis garso galios lygis: 95,2dB (A)

Garantuotasis garso galios lygis: 98,0dB (A)

Bendrieji perspėjimai darbui su elektriniais įrankiais

⚠️ **ĮSPĖJIMAS Perskaitykite visus saugos įspėjimus ir instrukcijas.** Nesilaikydami žemiau pateiktų įspėjimų ir instrukcijų galite patirti elektros smūgį, gaisrą ir/arba sunkų sužeidimą.

Išsaugokite visus įspėjimus ir instrukcijas, kad galėtumėte jas peržiūrėti ateityje.

GEB071-5

Įspėjimai dėl akumulatorinio grandininio pjūklo saugos:

1. Kai veikia grandininis pjūklas, visos kūno dalys turi būti kuo toliau nuo pjūklo grandinės. Prieš pradėdami dirbti su grandininio pjūklų, įsitikinkite, kad pjūklo grandinė nieko neliečia. Dėl nedėmesingumo momento darbo su grandininiais pjūklais metu grandininis pjūklas gali įtraukti drabužius ar sužeisti.
2. Grandininio pjūklo galinę rankeną visada laikykite dešine ranka, o priekinę rankeną – kaire. Susižeidimo rizika didėja grandininį pjūklą laikant priešingai nei buvo minėta – to geriau niekada nedaryti.
3. Laikykite šį elektrinį įrankį tik už izoliuotų, laikymui skirtų vietų, nes grandininis pjūklas gali užkliudyti nematomus laidus. Tvirtinimo elementams prisilietus prie „gyvo“ laido,

neizoliuotos metalinės elektrinio įrankio dalys gali sukelti elektros smūgį ir nutrenkti operatorių.

4. **Naudokite apsauginius akinius ir klausos apsaugines priemones. Taip pat rekomenduojamos galvos, rankų, kojų ir pėdų apsauginės priemonės.** Atitinkami apsauginiai drabužiai sumažins susižeidimo dėl skriejančių atliekų ar atsitiktinio sąlyčio su grandininio pjūklų tikimybe.
5. Prieš pradėdami dirbti patikrinkite, ar grandininis pjūklas yra tinkamas darbui, ir ar jis atitinka saugos reikalavimus. Ypač patikrinkite, ar:
 - Tinkamai veikia grandinės stabdys;
 - Tinkamai veikia sustojimo stabdys;
 - Tinkamai uždėti strypas ir grandininio rato dangtelis;
 - Grandinė buvo pagალąsta ir įtempta pagal taisykles;
6. **Nenaudokite grandininio pjūklo įlipę į medį.** Grandininio pjūklo naudojimas operatoriui esant medyje kelia susižeidimo riziką.
7. **Visada tvirtai remkitės kojomis ir grandininį pjūklą naudokite tik stovėdami ant tvirto, saugaus ir lygaus paviršiaus.** Stovėdami ant slidaus ir nestabilaus paviršiaus, pavyzdžiui, kopečių, galite prarasti pusiausvyrą ir nesuvaldyti grandininio pjūklo.
8. **Pjaudami jėgos veikiamą šaką, saugokitės, kad ji neatšoktų.** Kai medžio plaušai atpalaiduojami, jėgos veikiamą šaką gali kliudyti operatorių ir / arba sutrikdyti grandininio pjūklo veikimą.
9. **Būkite ypač atsargūs pjaudami krūmus ir sodinukus.** Grandininis pjūklas gali kliudyti plonas medžio daleles ir suplakti jas į jūsų pusę arba dėl to galite prarasti pusiausvyrą.
10. **Išjungtą ir nuo savęs nusuktą grandininį pjūklą neškite laikydami už priekinės rankenos. Transportuodami ar sandėliuodami grandininį pjūklą visada uždėkite pjovimo juostos dangtį.** Tinkama grandininio pjūklo priežiūra sumažins atsitiktinio sąlyčio su judančia pjūklo grandine tikimybe.
11. **Vadovaukitės tepimo, grandinės įtempimo ir papildomų įtaisų keitimo instrukcija.** Netinkamai įtempta ar sutepta grandinė gali trūkti ar padidinti atatranksos tikimybe.
12. **Rankenos turi būti švarios, sausos ir neišteptos tepalu.** Riebaluotos ir tepaluotos rankenos yra slidžios, todėl galite nesuvaldyti įrankio.
13. **Skirta tik medienai pjauti. Nenaudokite grandininio pjūklo ne pagal paskirtį. Pavyzdžiui: nenaudokite grandininio pjūklo plastikui, mūriui ar statybinėms medžiagoms, išskyrus medieną, pjauti.** Jei grandininis pjūklas naudojamas atlikti darbams, kuriems jis nėra skirtas, gali susidaryti pavojinga situacija.

14. **Atatranksos priežastys ir profilaktiniai operatoriaus veiksmai;**

Atatranka gal įvykti tada, kai pjovimo juostos antgalis ar galiukas liečia daiktą arba kai grandininis pjūklas priartėja prie medžio ir įstringa į pjovimo.

Kai kuriais atvejais galiuko prisilietimas prie objekto gali būti staigios priešingos reakcijos priežastis, kai pjovimo juosta trukteli į viršų link operatoriaus.

Spaudžiant grandininį pjūklą viršutinėje pjovimo juostos dalyje, pjovimo juosta gali greitai pasisukti link operatoriaus.

Dėl bet kurios iš šių priežasčių galite nesuvaldyti pjūklo ir rimtai susižeisti. Nepasitikėkite vien tik pjūkle sumontuotais apsauginiais įtaisais. Grandininio pjūklo vartotojai turėtų atlikti keletą veiksmų, siekdami išvengti nelaimingų atsitikimų ir susižeidimų vykdant pjovimo darbus.

Atatranka yra piktnaudžiavimo įrankiu ir (arba) netinkamų darbo procedūrų ar sąlygų rezultatas, jos galima išvengti vadovaujantis toliau nurodytomis atsargumo priemonėmis:

- Tvirtai laikykite pjūklą abiem rankomis, nykščiais ir kitais pirštais suspaudę grandininio pjūklo rankenas, abi rankas laikydami ant pjūklo, stovėdami taip, kad kūnu ir ranka atlaikytumėte atatranksos jėgą. Operatorius gali suvaldyti atatranksos jėgą, jei laikysis būtinų saugumo priemonių. Nepaleiskite grandininio pjūklo iš rankų.

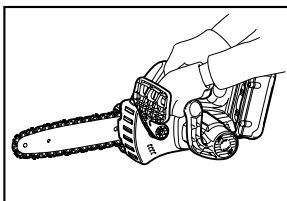

011443

- **Nepersitempkite ir nepjunkite didesniame nei pečių aukštyje.** Tai padeda išvengti netyčinio pjūklo galo kontakto ir leidžia geriau valdyti grandininį pjūklą netikėtose situacijose.
 - **Naudokite tik gamintojo nurodytas keičiamąsias juostas ir grandines.** Netinkamos keičiamosios juostos ir grandinės gali sukelti grandinės nutrūkimą ir (arba) atatranką.
 - **Laikykites gamintojo nurodytų grandininio pjūklo galadimo ir priežiūros instrukcijų.** Dėl sumažinto gylio matuoklio aukščio, gali padidėti atatranka.
15. **Nepaleiskite grandininio pjūklo, kai ant jo uždėtas grandinės gaubtas.** Paleidus grandininį pjūklą su uždėtu grandinės gaubtu, grandinės

gautas gali būti nusviestas ir sužeisti operatorių arba apgadinti šalia jo esančius daiktus.

SAUGOKITE ŠIAS INSTRUKCIJAS.

⚠️ ĮSPĖJIMAS:

NELEISKITE, kad patogumas ir gaminio pažinimas (įgyjamas pakartotinai naudojant) susilpnintų griežtą saugos taisyklių, taikytinų šiam gaminiui, laikymąsi. Dėl **NETINKAMO NAUDOJIMO** arba saugos taisyklių nesilaikymo, kurios pateiktos šioje instrukcijoje galima rimtai susižeisti.

ENC007-7

SVARBIOS SAUGOS INSTRUKCIJOS

AKUMULIATORIAUS KASETEI

1. Prieš naudodami akumuliatoriaus kasetę, perskaitykite visas instrukcijas ir perspėjimus ant (1) akumuliatorių kroviklio, (2) akumuliatorių ir (3) akumuliatorių naudojančio gaminio.
2. Neardykite akumuliatoriaus kasetės.
3. Jei įrankio darbo laikas žymiai sutrumpėjo, nedelsdami nutraukite darbą su įrankiu. Tai kelia perkaitimo, nudegimų ar net sprogdimo pavojų.
4. Jei elektrolitas pateko į akis, plaukite jas tyru vandeniu ir nedelsdami kreipkitės į gydytoją. Yra regėjimo praradimo pavojus.
5. Neužtrumpinkite akumuliatoriaus kasetės:
 - (1) kontaktų nelieskite jokiais elektra laidžiomis medžiagomis;
 - (2) venkite laikyti akumuliatoriaus kasetę kartu su kitais metaliniais daiktais, pavyzdžiui, vinimis, monetomis ir .t. t.;
 - (3) Saugokite akumuliatoriaus kasetę nuo vandens ir lietaus.Trumpasis jungimas akumuliatoriuje gali sukelti stiprią srovę, perkaitimą, galimus nudegimus ar net akumuliatoriaus gedimą.
6. nelaikykite įrankio ir akumuliatoriaus kasetės vietose, kur temperatūra gali pasiekti ar viršyti 50 ° C (122 ° F);
7. nedeginkite akumuliatoriaus kasetės, net jei yra stipriai pažeista ar visiškai susidėvėjusi. Ugnyje akumuliatoriaus kasetė gali sprogti.
8. Saugokite akumuliatorių nuo kritimo ir smūgių.
9. Nenaudokite pažeisto akumuliatoriaus.

SAUGOKITE ŠIAS INSTRUKCIJAS.

Patarimai, ką daryti, kad akumuliatorius tarnautų kuo ilgiau

1. Kraukite akumuliatoriaus kasetę prieš jai visiškai išsikraunant. Visuomet nustokite naudoti įrankį ir kraukite akumuliatoriaus kasetę, kai pastebite sumažėjusią įrankio galią.
2. Niekada nekraukite iki galo įkrautos akumuliatoriaus kasetės. Per didelis įkrovimas trumpina akumuliatoriaus eksploatacijos laiką.
3. Kraukite akumuliatoriaus kasetę kambario temperatūroje 10 ° C - 40 ° C (50 ° F - 104 ° F). Prieš kraudami leiskite atvėsti karštai akumuliatoriaus kasetei.
4. Įkraukite akumuliatoriaus kasetę kas šešis mėnesius, kai jos ilgai nenaudojate.

DALIŲ APRAŠYMAS

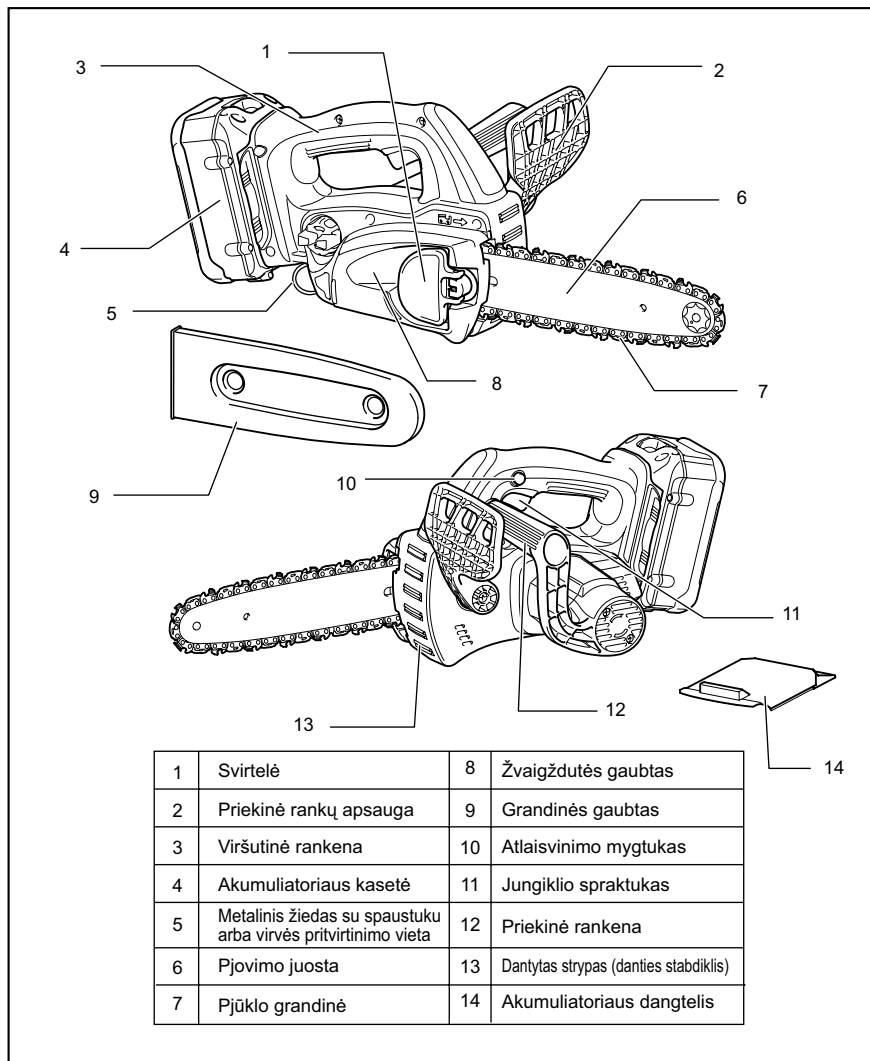

011444

VEIKIMO APRAŠYMAS

⚠DĖMESIO:

- Prieš reguliuodami įrenginį arba tikrindami jo veikimą visada patikrinkite, ar įrenginys išjungtas, o akumuliatorių kasetė - nuimta.

Akumuliatoriaus kasetės uždėjimas ir nuėmimas

⚠DĖMESIO:

- Įdėdami arba išimdami akumuliatoriaus kasetę, tvirtai laikykite įrankį ir akumuliatoriaus kasetę. Jeigu įrankį ir akumuliatoriaus kasetę laikysite netvirtai, jie gali išskysti iš jūsų rankų ir sąlygoti įrankio bei akumuliatoriaus kasetės gedimą ir vartotojo sužalojimą.

Pav.1

- Visuomet išjunkite įrankį prieš įdėdami ar nuimdami akumuliatoriaus kasetę.
- Jei norite išimti akumuliatoriaus kasetę, išimkite ją iš įrankio stumdami mygtuką, esantį kasetės priekyje.
- Jei norite įdėti akumuliatoriaus kasetę, sulygiuokite liežuvėlį ant akumuliatoriaus kasetės su grioveliu korpuse ir įstumkite į skirtą vietą. Visuomet įdėkite iki galo, kol spragtelėdama užsifiksuos. Jei matote raudoną viršutiniojo mygtuko šono dalį, jis ne visiškai užfiksuotas. Įstumkite jį iki galo tol, kol nebematysite raudonos dalies. Priešingu atveju ji gali atsitiktinai iškristi iš įrankio, sužeisti jus ar aplinkinius.
- Nenaudokite jėgos dėdami akumuliatoriaus kasetę. Jei kasetė sunkiai lenda, ji neteisingai kišama.

Jungiklio veikimas

⚠DĖMESIO:

- Prieš dėdami akumuliatoriaus kasetę į įrankį, visuomet patikrinkite, kad jungiklio mygtukas gerai veiktų ir atleistas grįžtų į padėtį „OFF“.

Pav.2

Fiksavimo svirtelė yra skirta gaiduko apsaugai nuo atsitiktinio svirtinio gaiduko paspaudimo. Jei norite įjungti įrankį, nuspauskite atlaisvinimo svirtelę ir paspauskite svirtinį gaiduką. Norėdami sustabdyti, atleiskite gaiduką.

Grandinės stabdžio patikrinimas

PASTABA:

- Jeigu grandininis pjūklas neįsijungia, reikia atleisti grandinės stabdį. Tvirtai traukite priekinių rankų apsaugos gaubtą atgal, kol jis užsifiksuos.

Įjungdami, laikykite grandininį pjūklą abejomis rankomis. Viršutinę rankeną laikykite dešine ranka, o priekinę - kairiąja ranka. Pjovimo juosta ir grandinė neturi liestis prie jokių daiktų.

Pirmiausia spauskite atlaisvinimo mygtuką, po to - svirtinį gaiduką. Grandininis pjūklas tuoj pat įsijungia.

Pav.3

Atbula ranka paspauskite priekinį rankų apsauginį gaubtą į priekį. Grandininis pjūklas turi nedelsiant sustoti.

⚠DĖMESIO:

- Jeigu atliekant testą grandininis pjūklas tuoj pat neišsijungtų, šio pjūklo jokiais būdais negalima naudoti. Susisiekite su specialia "Makita" remonto dirbtuve.

Nusidėvėjusio stabdžio patikrinimas

Įjunkite grandininį pjūklą.

Visiškai atleiskite svirtinį gaiduką. Grandininis pjūklas turi sustoti per vieną sekundę.

⚠DĖMESIO:

- Jeigu testo metu grandininis pjūklas per vieną sekundę neišsijungia, tokį pjūklą naudoti draudžiama. Susisiekite su specialia "Makita" remonto dirbtuve.

Grandinės tepimo reguliavimas

Pav.4

Alyvos siurblio tiekimo normą galite reguliuoti reguliavimo varžtu. Alyvos kiekį galima reguliuoti, sukant varžtą universaliu veržliarakčiu.

Žiedas (virvės tvirtinimo taškas)

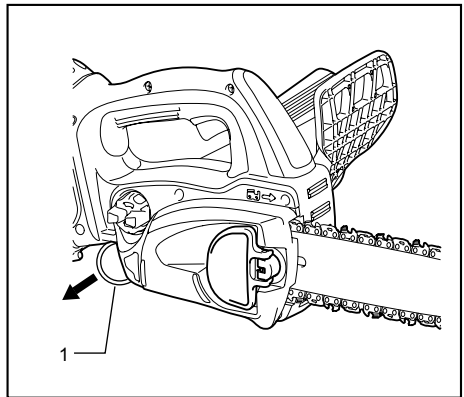

1. Starteris (virvelės tvirtinimo taškas)

011458

Žiedas (virvės tvirtinimo taškas) skirtas įrankiui pakabinti. Prieš pradėdami naudoti žiedą, ištraukite jį ir pririškite jį virvele.

Akumuliatoriaus apsaugos sistema

Šiame įrankyje įrengta apsaugos sistema, kuri automatiškai išjungia galią, kad įrenginys ilgiau veiktų. Įrankis gali išsijungti darbo metu, esant tokioms įrankio ir (arba) akumuliatoriaus darbo sąlygoms. Šią būseną

sukelia įsijungusi apsaugos sistema ir tai nėra įrankio gedimas.

- Kai įrankis yra perkrautas: tokiu atveju atleiskite gaiduką ir pašalinkite perkrovos priežastis, tuomet vėl paspauskite gaiduką, kad įrankis vėl imtų veikti. Jei paspaudus gaiduką įrankis vis tiek neveikia, vadinasi vis dar veikia automatinio akumulatoriaus maitinimo išjungimo sistema. Įkraukite akumulatoriaus kasetę prieš pradėdami ją naudoti.
- Kai akumulatorius beveik išsikrovęs: įkraukite akumulatoriaus kasetę.

Likusias akumulatoriaus energijos indikatorius (tik modeliams su akumulatoriumi BL3622A)

Akumulatoriuje BL3622A įrengtas likusios akumulatoriaus energijos indikatorius.

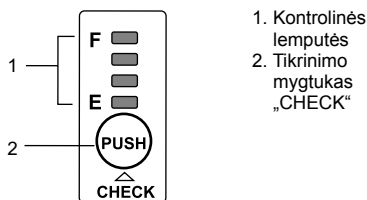

1. Kontrolinės lemputės
2. Tikrinimo mygtukas „CHECK“

011715

Paspauskite tikrinimo mygtuką CHECK, kad būtų rodoma likusi akumulatoriaus energija. Tuomet maždaug trims sekundėms užsidegs kontrolinės lemputės.

Kontrolinės lemputės	Likusi energija
 Šviečia „OFF“ (išjungta) Žybcioja	
	nuo 70 % iki 100 %
	nuo 45 % iki 70 %
	nuo 20 % iki 45 %
	nuo 0 % iki 20 %
	Įkraukite akumuliatorių.
	Gali būti įvykęs akumulatoriaus gedimas.

011713

- Kai žybcioja apatinė kontrolinė lemputė (esanti šalia „E“) arba nešviečia nei viena kontrolinė lemputė, akumulatoriaus energija yra išseikvota, todėl įrankis neveiks. Tokiais atvejais įkraukite akumuliatorių arba pakeiskite išseikvotą akumuliatorių visiškai įkrautu.
- Jeigu net ir pabaigus krauti neužsidega dvi arba daugiau kontrolinių lempučių, akumulatoriaus naudojimo laikas yra pasibaigęs.

- Jeigu pakaitomis užsidega dvi viršutinės ir dvi apatinės lemputės, tai gali reikšti akumulatoriaus gedimą. Kreipkitės į vietas „Makita“ įgaliotąjį techninio aptarnavimo centrą.

PASTABA:

- Naudojant įrankį arba tuoj pat po jo naudojimo rodoma energija gali būti mažesnė už faktinį lygį.
- Rodmuo gali šiek tiek skirtis nuo faktinės energijos lygio – tai priklauso nuo naudojimo sąlygų ir aplinkos temperatūros.

SURINKIMAS

⚠DĖMESIO:

- Prieš darydami ką nors įrankiui visada patikrinkite, ar įrenginys išjungtas, o akumuliatorių kasetė – nuimta.

Pjūklo grandinės sumontavimas arba nuėmimas

⚠DĖMESIO:

- Prieš montuodami arba nuimdami pjūklo grandinę, visada patikrinkite, ar įrankis išjungtas, o akumulatoriaus kasetė išimta.
 - Montuodami arba nuimdami pjūklo grandinę, visada dėvėkite pirštines.
1. Norėdami nuimti grandininį pjūklą, truputį pastumkite svirtelę rodyklės kryptimi, kad ji būtų atlaisvinta iš fiksavimo padėties, ir pakelkite svirtelę į vertikalią padėtį, kaip parodyta paveikslėlyje.

Pav.5

Pav.6

2. Spauskite svirtelę, ir, laikydami ją nuspaudę, sukite ją prieš laikrodžio rodyklę, kad atlaisvintumėte veržlę; sukite tol, kol atsiskirs žvaigždutės dangtelis. (Ispaudus svirtelę, ji įtaisoma veržlėje).
3. Sukite reguliavimo diską prieš laikrodžio rodyklę, norėdami sumažinti pjūklo grandinės įtempimą.
4. Nuimkite žvaigždutės dangtelį.
5. Nuimkite nuo grandininio pjūklo jo grandinę ir kreipiamąją juostą.
6. Norėdami sumontuoti pjūklo grandinę, dėkite vieną pjūklo grandinės galą ant kreipiamosios juostos viršaus, o kitą jos galą apsukite aplink žvaigždutę.

Pav.7

Pjūklo grandinę dėkite, kaip parodyta piešinyje, nes ji turi sukintis rodyklės kryptimi.

7. Įkiškite kreipiamąją juostą atgal į grandininį pjūklą.
8. Sukite reguliavimo diską prieš laikrodžio rodyklę, kad reguliavimo smaigas slystų rodyklės kryptimi.

Pav.8

- Uždėkite žvaigždutės dangtelį ant grandininio pjūklo taip, kad reguliavimo kaištis būtų mažojoje kreipiamosios juostos kiaurymėje.

Pav.9

- Nuspauskite svirtelę ir, laikydami ją nuspaudę, sukite ją iki galo pagal laikrodžio rodyklę, kad priveržtumėte veržlę. Tuomet pasukite ją prieš laikrodžio rodyklę maždaug ketvirtį pasukimo, kad veržlė truputį atsilaisvintų.

Pav.10

Pjūklo grandinės įtempimo reguliavimas

Pav.11

Pjūklo grandinė atsilaisvina tik po daugelio darbo valandų. Prieš naudojimą retkarčiai patikrinkite pjūklo grandinės įtempimą.

Pakelkite svirtelę į vertikalią padėtį.

Pav.12

Įspauskite svirtelę. Laikydami svirtelę nuspausta, pasukite ketvirtį pasukimo prieš laikrodžio rodyklę, kad veržlė truputį atsilaisvintų. (Įspaudus svirtelę, ji įtaisoma veržlėje).

Pav.13

Sukite reguliavimo diską, norėdami nustatyti pjovimo grandinės įtempimą. Suimkite pjūklo grandinę per kreipiamosios juostos vidurį ir kilstelėkite ją. Tarp kreipiamosios juostos ir pjovimo grandinės sujungimo narelių turi būti maždaug 2 -4 mm tarpelis. Jeigu šis tarpelis yra didesnis nei 2 -4 mm, truputį pasukite reguliavimo diską, kuris laiko kreipiamąją juostą. Tuomet pareguliuokite, truputį aukštin pakreipę kreipiamosios juostos galą.

Pav.14

Laikydami nuspausta svirtelę, sukite ją iki galo pagal laikrodžio rodyklę, kad tvirtai priveržtumėte veržlę.

Pav.15

Sugrąžinkite svirtelę į jos pradinę padėtį.

⚠DĖMESIO:

- Dėl per didelio pjovimo grandinės įtempimo, ji gali nutrūkti, gali nusidėvėti kreipiamoji juosta arba sulūžti reguliavimo diskas.
- Pjūklo grandinės montavimą arba nuėmimą reikia atlikti švarioje vietoje, kur nėra pjuvenų ir panašiai.

Akumuliatoriaus adapteris (priedas)

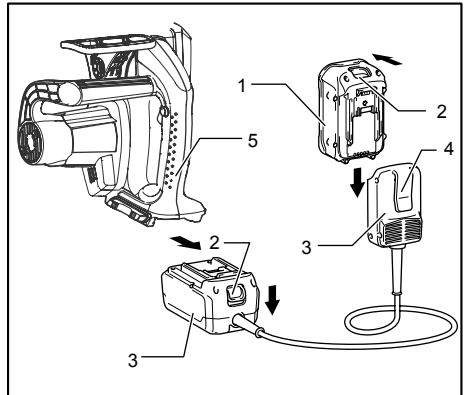

- Akumuliatoriaus kasetė
- Mygtukas
- Suderintuvas
- Kablys
- Įrankis

011636

Pav.16

⚠DĖMESIO:

- Prieš pradėdami naudoti akumuliatoriaus adapterį, perskaitykite visus nurodymus, kaip naudoti akumuliatorinius įrankius.
- Kraudami akumuliatoriaus kasetę, pirmiausiai išimkite ją iš akumuliatoriaus adapterio, paskui kraukite ją. Draudžiama krauti akumuliatoriaus kasetę naudojant akumuliatoriaus adapterį.

Akumuliatoriaus adapterio įdėjimas ir nuėmimas

- Visuomet išjunkite įrankį prieš įdėdami ar nuimdami akumuliatoriaus adapterį.
- Jei norite nuimti akumuliatoriaus adapterį, ištraukite jį iš įrankio, stumdami ant adapterio esantį mygtuką.
- Jei norite įdėti akumuliatoriaus adapterį, sulygininkite ant akumuliatoriaus adapterio esantį liežuvėlį su korpuse esančiu grioveliu ir įstumkite jį. Visuomet įkiškite iki galo, kol spragtelėdamas užsifiksuos. Jei matote raudoną viršutiniojo mygtuko šono dalį, jis ne visiškai užfiksuotas. Įstumkite jį iki galo tol, kol nebematysite raudonos dalies. Priešingu atveju ji gali atsitiktinai iškristi iš įrankio, sužeisti jus ar aplinkinius.
- Nenaudokite jėgos dėdami akumuliatoriaus adapterį. Jeigu adapteris sunkiai lenda, jis neteisingai kišamas.
- Akumuliatoriaus kasetę išimama arba įdedama į akumuliatoriaus adapterį tokiu pat būdu kaip ir išimant (įdedant) ją į (iš) įrankio.
- Iki galo užsekite sagtį, kai akumuliatoriaus adapterį kabinatė ant juosmens diržo arba panašiu daiktų.

Rankos kablys laidui (priedas)

⚠DĖMESIO:

- Ant rankos dirželio kablo laikiklio tvirtinkite tik ilginimo laidą. Kitaip galite sukelti nelaimingą atsitikimą arba galite susižeisti.

Rankos kablo laidui naudojimas sumažina riziką netyčia nupjauti laidą, kai jis pernelyg laisvas.

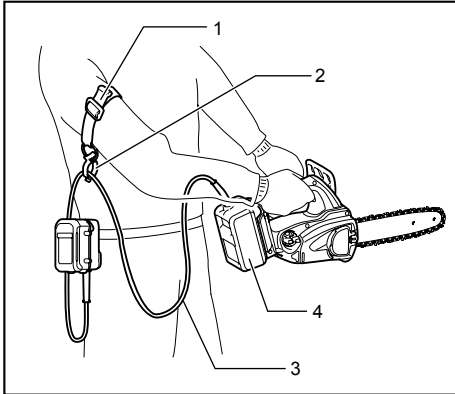

1. Rankos dirželis su kabliu laidui
2. Laikiklis
3. Ilginimo laidas (akumuliatoriaus adapteris)
4. Adapteris (Akumuliatoriaus adapteris)

011585

Apjuoskite rankos dirželį su kabliu laidui aplink ranką, tvirtai jį užsekite ir prakiškite pro laikiklį ilginimo laidą. Rankos dirželio su kabliu laidui ilgis yra reguliuojamas.

PASTABA:

- Nekiškite ilginimo laido per juosta.
- Nespauskite laikiklio angos pernelyg stipriai. Kitaip laikiklį galite sulenkti arba sugadinti.

NAUDOJIMAS

Tepimas

Pav.17

Tuo metu, kai įrankis yra įjungtas, pjūklo grandinė yra sutepama automatiškai.

Patikrinkite, kiek bakelyje liko alyvos pažiūrėję per alyvos kiekio nustatymo langelį.

Norėdami iš naujo pripildyti bakelį, nuimkite dangtelį nuo alyvos bakelio angos. Alyvos bakelio talpa yra 85 ml.

Iš naujo pripildę bakelį, visada užsukite alyvos bakelio dangtelį ant grandininio pjūklo.

⚠DĖMESIO:

- Pirmą kartą pripylus alyvos į grandininį pjūklą arba pakartotinai pripildant ištuštintą alyvos bakelį, pripilkite alyvos iki pildymo angos apatinio krašto. Kitaip bus blogiau tiekama alyva.
- Naudokite specialiai „Makita“ grandininiais pjūklams skirtą arba rinkoje parduodamą alyvą.

- Niekada nenaudokite alyvos, kurioje yra dulkių ir dalelių arba lakios alyvos.
- Genėdami medžius, naudokite botaninį aliejų. Mineralinė alyva gali pažeisti medžius.
- Genėdami medžius su grandininio pjūklu, niekada nenaudokite jėgos.
- Prieš išspaudami, užtikrinkite, kad alyvos bakelio dangtelis yra prisuktas.

Pav.18

Grandininį pjūklą laikykite toliau nuo medžio. Įjunkite jį ir laukite, kol pjūklo grandinė bus pakankamai sutepta.

Prieš įjungdami pjūklą, atremkite apatinę apsaugą į šaką, kurią pjausite. Pjaunant neatrėmus apatinės apsaugos į šaką, pjovimo juosta gali pradėti svirduliuoti ir sužeisti operatorių.

Medį pjaukite leisdami jį žemyn.

GRANDININIO PJŪKLO NAUDOJIMAS

Pirmą kartą naudodamas pjūklą, vartotojas būtinai privalo jį išbandyti, pjaudamas rąstus ant ožio arba atramos malkoms pjauti.

Medžių genėjimas

Pav.19

⚠DĖMESIO:

- Varikliui veikiant, grandininį pjūklą laikykite atokiau nuo kūno dalių.
- Varikliui veikiant, tvirtai laikykite grandininį pjūklą abiejomis rankomis.
- Nepersitempkite. Visada tvirtai remkitės kojomis ir išlaikykite lygsvarą.

Prieš įjungdami pjūklą, atremkite apatinę apsaugą į šaką, kurią pjausite. Pjaunant neatrėmus apatinės apsaugos į šaką, pjovimo juosta gali pradėti svirduliuoti ir sužeisti operatorių.

Pav.20

Pjaunant storas šakas, pirmiausia įpjaukite jas iš apačios, po to baikite pjauti iš viršaus.

Pav.21

Jeigu bandysite nupjauti storas šakas iš apačios, šaka gali susispausti ir sužnybti grandininį pjūklą pjūvyje.

Jeigu bandysite nupjauti storas šakas iš viršaus, neatlikę nedidelio įpjovimo iš apačios, šaka gali atskilti.

Pav.22

Jeigu medžio negalima perpjauti vienu kirčiu:

Truputį paspauskite rankeną ir toliau pjaukite, truputį atitraukdami grandininį pjūklą atgal; po to nuleiskite smaigalį truputį žemiau ir pabaikite pjovimą, pakeldami rankeną.

Medžių pjovimas rąstams

Pav.23

Pjaunant medį, norėdami padaryti pjūvius, įremkite į pjaunamą medį dantytą strypą, kaip parodyta piešinyje. Įjungę grandininį pjūklą, pjaukite medį, viršutinę rankeną naudodami pjūklui atkelti, o priekinę - jį valdyti. Vietoj atsparos taško naudokite dantytus strypus.

Tęskite pjovimo darbus, truputį paspausdami priekinę rankeną, lengvai atitraukdami pjūklą atgal. Stumkite žemyn rąstu dantytą strypą ir vėl pakelkite priekinę rankeną.

Atlikę keletą pjūvių, išjunkite grandininį pjūklą tarp pjūvių.

Pav.24

⚠DĖMESIO:

- Jeigu pjaunate viršutiniu pjovimo juostos kraštu, grandinei įstrigus, grandininį pjūklą gali atmesti į jus. Dėl šios priežasties, pjaukite apatiniu kraštu, kad įstrigimo atveju pjūklą atvestų šalin nuo jūsų kūno.

Pav.25

Pradžioje pjaukite medį, naudodami (A) pusės įtempimą. Po to atlikite paskutinį pjūvį, naudodami (B) pusės įtempimą. Tai neleidžia pjovimo juostai įstrigti.

Šakų genėjimas

⚠DĖMESIO:

- Šakas genėti gali tik apmokyti asmenys. Pavojų kelia atatrąkos rizika.

Genint šakas, jeigu įmanoma, atrenkite grandininį pjūklą į kamieną. Nepjaukite pjovimo juostos galu, nes kyla atatrąkos pavojus.

Ypač būkite atsargūs, pjaudami įtemptas šakas. Nepjaukite neatremtų šakų iš apačios.

Genėdami šakas, nestovėkite ant nupjauto medžio kamieno.

Įpjovimai ir lygiagretūs pluoštui pjūviai

⚠DĖMESIO:

- Įpjovimus ir lygiagrečius pluoštui pjūviui gali atlikti tik specialiai apmokyti asmenys. Atatrąkos galimybė kelia pavojų susižeisti.

Pav.26

Lygiagrečius pluoštui pjūvis atlikite kaip įmanoma bukesniu kampu. Pjūvį atlikite kuo atsargiau, nes dantyto strypo panaudoti negalima.

Medžių kirtimas

⚠DĖMESIO:

- Medžius kirsti gali tik apmokyti asmenys. Šis darbas yra pavojingas.

Norėdami nukirsti medį, vadovaukitės vietiniais reglamentais.

Pav.27

- Prieš pradėdami irtimo darbus, patikrinkite, ar:
 - (1) Netoliese yra tik su kirtimo darbais susiję asmenys;
 - (2) Visi asmenys turi laisvą atsitraukimo kelią maždaug 45 ° kampu iš abiejų kirtimo ašies pusių. Atsižvelkite į papildomą pavojų užliūti už elektros laidų;
 - (3) Prie medžio kamieno pagrindo nėra jokių pašalinių daiktų, šaknų ir nelygumų;

(4) Nėra žmonių ar daiktų arčiau nei per 2,5 medžio ilgio medžio kirtimo krytimimi.

- Kirsdami bet kurį medį, atsižvelkite į tokius dalykus:
 - Pasvirimo kryptį;
 - Nulūžusias arba sausas šakas;
 - Medžio aukštį;
 - Natūralią nuosvyrą;
 - Ar medis sutrūnijęs, ar ne.
- Atkreipkite dėmesį į vėjo greitį ir kryptį. Nevykdykite kirtimo darbų, nei pučia stiprus vėjo gūšiai.
- Iškilusių šaknų genėjimas: Pradžioje nupjaukite storiausius auglius. Pirmą padarykite vertikalus pjūvį, po to horizontalų pjūvį.

Pav.28

- Atlikite įstrižą pjūvį: Įstrižas pjūvis apsprendžia kryptį, kuria kris medis, ir nukreipia jį. Jis atliekamas iš tos pusės, link kurios turės kristi medis. Įstrižą pjūvį atlikite kuo arčiau žemės. Pirmiausia atlikite horizontalų pjūvį, įpjaudami 1/5 - 1/3 medžio kamieno skersmens. Nepadarykite per ilgo įstrižo pjūvio. Po to atlikite įstrižinį pjūvį.
- Atlikite bet kokius įstrižo pjūvio pataisymus per visą jo plotį.

Pav.29

- Atlikite galinį pjūvį truputį aukščiau už įstrižo pjūvio pagrindą. Galinis pjūvis turi būti tiksliai horizontalus. Tarp galinio ir įstrižo pjūvio palikite ir neįpjaukite maždaug 1/10 kamieno skersmens. Medžio pluoštai neįpjauto kamieno dalyje tarnauja vietoj lanksto. Niekada nekirskite skersai per visus pluoštus, nes kitaip medis virst nevaldomai. Laikinai į galinį pjūvį įkiškite pleištus.
- Į galinį pjūvį galima kišti tik plastikinius arba aliumininius pleištus. Geležinius pleištus kišti draudžiama.
- Pasitraukite į šoną nuo krentančio medžio. Užpakalinė krentančio medžio dalis turi būti laisva 45 ° kampu iš abiejų medžio ašies pusių (žr. į "medžių kirtimo zonos" piešinį). Saugokitės krentančių šakų.
- Prieš pradėdami pjauti suplanuokite ir, jei reikia, išvalykite pabėgimo kelią. Pabėgimo kelias turi eiti atgal ir įstrižai už tikėtinos kirtimo linijos, kaip parodyta paveikslėlyje.

Pav.30

Įrankio nešimas

Pav.31

Prieš nešdami įrankį, visada išimkite iš jo akumulatoriaus kasetę ir uždenkite pjovimo juostą dėklu. Akumulatoriaus kasetę taip pat įdėkite į akumulatoriaus dėklą.

TECHNINĖ PRIEŽIŪRA

⚠DĖMESIO:

- Visuomet įsitikinkite, kad įrankis yra išjungtas ir akumuliatoriaus kasetė yra nuimta prieš atliekant apžiūrą ir priežiūrą.
- Atlikdami bet kokį patikrinimą arba techninės priežiūros darbus, visada dėvėkite pirštines.
- Niekada nenaudokite gazolino, benzino, tirpiklio, spirito arba panašių medžiagų. Gali atsirasti išblukimų, deformacijų arba įtrūkimų.

Pjūklo grandinės galandimas

⚠DĖMESIO:

- Tvarkydami pjūklo grandinę, visada išimkite akumuliatoriaus kasetę ir dėvėkite apsaugines pirštines.

Pav.32

Pjūklo grandinę galąskite, kai:

- Pjaunant drėgną medieną, krenta miltiškos pjūvenos;
- Grandinė sunkiai skverbiasi į medieną, net ir stipriai spaudžiant;
- Pjovimo kraštas yra aiškiai apgadintas;
- Pjaunant medieną, pjūklas slenka kairėn arba dešinėn. Taip nutinka dėl nelygaus pjūklo grandinės išgalandimo arba vienos pusės apgadینimo.

Dažnai galąskite pjūklo grandinę, tačiau kiekvieną kartą nugaląskite tik mažą paviršiaus dalelę.

Dažnai galandant, paprastai pakanka dviejų ar trijų dildės brūkštelėjimų. Keletą kartų pagalandus pjūklo grandinę, ją reikėtų atiduoti "MAKITA" remonto dirbtuvės meistrams, kad ją dar kartą pagalastų.

Dildė ir dildės valdymas

- Grandininio pjūklo 4 mm skersmens grandinės galandimui naudokite specialią apvalią dildę (papildomas priedas). Įprastos apvalios dildės netinka.

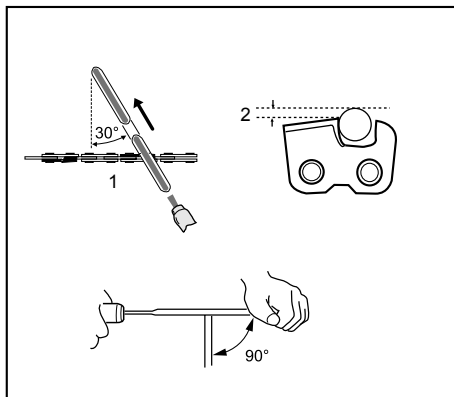

1. Brūkštelėjimas dilde pirmyn
2. 1/5 dildės skersmens

011075

- Dildė turi liesti metalą tik braukiant ją į priekį. Atbulinio judesio metu, atkelkite dildę nuo metalo.
- Pirmiausia pagaląskite trumpiausią pjovimo dantį. Šio pjovimo danties ilgis yra šabloninis dydis galandant visus kitus pjūklo grandinės pjovimo dantis.
- Nukreipkite dildę taip, kaip parodyta peišinyje.
- Dildę lengviau nukreipti naudojant dildės laikiklį (priedas). Ant dildės laikiklio pažymėtos teisingos 30 ° galandimo kampas (sulygiuokite žymes lygiagrečiai su pjūklo grandine) ir prasiskverbimo gylio ribos (4/5 dildės skersmens).

Nukreipkite dildę taip, kaip parodyta peišinyje.

- Pagalandę grandinę, patikrinkite gylio ribotuvo aukštį, naudodami grandinės matavimo įrankį (papildomas priedas).

Pav.33

- Specialia plokščia dilde (papildomas priedas) nudildykite bet kokias išsikūšusias dalis, kad ir kokios mažos jos būtų.
- Vėl užpalvinkite gylio ribotuvo priekines dalis.
- Sureguliuavę gylio matuoklio aukštį, nuo pjūklo grandinės nuvalykite dulkes ir daleles.

Pjovimo juostos valymas

Pav.34

Pjovimo juostos griovelyje susikaups atplaišų ir pjūvenų, užkemšančių jį ir stabdančių alyvos srautą. Galąsdami arba keisdami pjūklo grandinę, visada išvalykite šias atplaišas ir pjūvenas.

Alyvos tiekimo angos valymas

Darbo metu alyvos tiekimo angoje gali susikaupti smulkių dalelių arba dulkių.

Alyvos tiekimo angoje susikaupusios dulkės arba mažos dalelės gali sutrikdyti tiekiamos alyvos srautą ir todėl gali sutrikti visos pjūklo grandinės tepimas.

Kai pjovimo juostos galas prastai tepamas grandinės tepimo alyva, išvalykite alyvos tiekimo angą tokiu būdu.

Ištraukite iš įrankio akumulatoriaus kasetę.
Nuimkite nuo įrankio žvaigždutės dangtelį ir pjūklo grandinę. (Žr. skyrių, pavadintą "Pjūklo grandinės sumontavimas arba nuėmimas").

Pav.35

Pašalinkite smulkias daleles arba dulkes, naudodami ploną atsuktuvą su grioveliais arba panašų įrankį.
Įkiškite akumulatoriaus kasetę į įrankį.

Pav.36

Patraukite svirtinį gaiduką, kad tekanti grandinės tepimo alyva pašalintų alyvos paskirstymo skyelėje susukauptusias dulkes arba kietas daleles.
Ištraukite iš įrankio akumulatoriaus kasetę.
Uždėkite ant įrankio žvaigždutės dangtelį ir pjūklo grandinę.

Pakeiskite žvaigždutę nauja

Prieš pradėdami montuoti naują pjūklo grandinę, patikrinkite žvaigždutės būklę.

Pav.37

⚠DĖMESIO:

- Susidėvėjusi žvaigždutė sugadins naują pjūklo grandinę. Tokiu atveju žvaigždutę reikia pakeisti nauja. Žvaigždutę reikia įmontuoti taip, kad ji būtų nukreipta kaip parodyta piešinyje.

Pav.38

Keisdami žvaigždutę, visada įdėkite naują fiksavimo žiedą.

Anglinių šepetėlių keitimas

Pav.39

Periodiškai išimkite ir patikrinkite anglinius šepetėlius. Pakeiskite juos, kai nusidėvi iki ribos žymės. Laikykite anglinius šepetėlius švarius ir laisvai įslenkančius į laikiklius. Abu angliniai šepetėliai turėtų būti keičiami tuo pačiu metu. Naudokite tik identiškus anglinius šepetėlius.

Pav.40

Jei norite nuimti šepetėlių laikiklių dangtelius, pasinaudokite atsuktuvu. Išimkite sudėvėtus anglinius šepetėlius, įdėkite naujus ir įtvirtinkite šepetėlių laikiklio dangtelį.

Įrankio saugojimas

Nuvalykite įrankį prieš sandėliuodami. Nuėmę žvaigždutės gaubtą, nuvalykite nuo įrankio visas atplaišas ir pjuvenas. Nuvalę įrankį, leiskite jam padirbti be apkrovos, kad būtų sutepta pjūklo grandinė ir pjovimo juosta.

Įmaukite pjovimo juostą į dėklą.

Išpilkite alyvą iš alyvos bakelio ir uždėkite pjūklo grandinę.

Kad gaminys būtų SAUGUS ir PATIKIMAS, jį taisyti, apžiūrėti ar vykdyti bet kokią kitą priežiūrą ar derinimą turi įgaliotasis kompanijos „Makita“ techninės priežiūros centras; reikia naudoti tik kompanijos „Makita“

pagamintas atsargines dalis.

PASIRENKAMI PRIEDAI

⚠DĖMESIO:

- Su šiame vadove aprašytu įrenginiu „Makita“ rekomenduojama naudoti tik nurodytus priedus ir papildomus įtaisus. Jeigu bus naudojami kitokie priedai ar papildomi įtaisai, gali būti sužaloti žmonės. Priedus arba papildomus įtaisus naudokite tik pagal paskirtį.

Jeigu norite daugiau sužinoti apie tuos priedus, kreipkitės į artimiausią „Makita“ techninės priežiūros centrą.

- Įvairių tipų Makita originalūs akumulatoriai ir krovikliai
- Pjūklo grandinė
- Dėklas
- Pjovimo juostos komplektas
- Dildė
- Krepšys įrankiui
- Akumulatoriaus adapteris
- Svirtinis laidinis kablys (skirtas naudoti kartu su akumulatoriaus adapteriu)

PASTABA:

- Kai kurie sąraše esantys priedai gali būti pateikti įrankio pakuotėje kaip standartiniai priedai. Jie įvairiose šalyse gali skirtis.

EESTI (algsed juhised)

Üldvaate selgitus

1-1. Punane osa	10-2. Pinguta	19-1. Alumine juhik
1-2. Nupp	10-3. Keerake lahti	27-1. Langetamispiirkond
1-3. Akukassett	11-1. Hoob	30-1. Langetamise suund
2-1. Lahtilukustuse nupp	12-1. Suruge sisse	30-2. Ohutsoon
2-2. Lülitri päästik	12-2. Keerake lahti	30-3. Taganemistee
3-1. Eesmine kätekaits	13-1. Aeglane	31-1. Tupp (ketikate)
3-2. Lukustus	13-2. Kiire	31-2. Akukassett
3-3. Lahtilukustus	13-3. Regulaatorketas	35-1. Tolm või väikesed osakesed
4-1. Reguleerkruvi	13-4. Juhtlatt	35-2. Lapikruvikeeraja
5-1. Libistage kergelt	13-5. Saekett	37-1. Ketiratas
5-2. Viige püstiasendisse	14-1. Suruge sisse	37-2. Lukustusrõngas
6-1. Suruge sisse	14-2. Pinguta	38-1. Lukustusrõngas
6-2. Keerake lahti	16-1. Konks	38-2. Ketiratas
6-3. Ketiratta kate	16-2. Rihm	39-1. Piirmärgis
6-4. Regulaatorketas	17-1. Õlipaagi kork	40-1. Harjahoidiku kate
7-1. Ketiratas	17-2. Õlipaagi ava	40-2. Kruvikeeraja
8-1. Reguleerimistihvt	17-3. Õlitaseme kontrollaken (õli lisamiseks paaki)	
9-1. Väike auk	17-4. Õlikontrolli ava	
10-1. Suruge sisse		

TEHNILISED ANDMED







Mudel	BUC250		UC250D		
Keti kiirus minutis	8,3 m/s (500 m/min)		8,3 m/s (500 m/min)		
Juhtlatri pikkus	250 mm		250 mm		
Juhtriba tüüp	Ketiratta riba	Lõikeriba	Ketiratta riba	Lõikeriba	
Saekett	Tüüp	91VG	25AP	91VG	25AP
	Samm	3/8"	1/4"	3/8"	1/4"
	Ülekandelülilide arv	40	60	40	60
Hammaste arv	6	9	6	9	
Kogupikkus	576 mm	589 mm	577 mm	590 mm	
Netomass	4,5 kg		4,5 kg		
Nimiping	Alalisvool 36 V		Alalisvool 36 V		

• Kaal koos aku korpusega vastavalt EPTA-protseduurile 01/2003

END005-5

Sümbolid

Järgnevalt kirjeldatakse seadmetel kasutatavaid tingimärke. Veenduge, et olete nende tähendusest aru saanud enne seadme kasutamist.

-  • Lugege kasutusjuhendit.
-  • Kasutage silmakaitseid.
-  • Kasutage kõrvakaitseid.
-  • Kandke kiivrit, kaitseprille ja kuulmiskaitseid.
-  • Ärge jätke vihma kätte.
-  • Hoidke saagi sellega töötamisel mõlema käega! Kasutamine ühe käega on äärmiselt ohtlik!



- Kasutatav koos akupinge muunduriga BCV02
- Maksimaalne lubatud lõikepikkus
- Keti liikumissuund
- Saeketi õli reguleerimine
- Üksnes EL riikides
Ärge visake elektriseadmeid ja akusid ära koos majapidamise jäätmetega!
Vastavalt Euroopa Parlamendi ja nõukogu direktiivile 2002/96/EÜ elektri- ja elektroonikaseadmete jäätmete kohta, 2006/66/EÜ patareide ja akude ja kasutatud patareide ja akude kohta ning selle rakendamisele kooskõlas siseriikliku õigusega, tuleb kasutatud

elektriseadmed koguda kokku eraldi ja tagastada keskkonnasõbralikku jäätmete töötlemisega tegelevasse ettevõttesse.

ENE031-1

Ettenähtud kasutamine

Tööriist on ette nähtud saematerjali ja palkide lõikamiseks.

ENG102-3

Müra

Tüüpiline A-korrigeeritud müratase vastavalt EN60745:

Müratase (L_{pA}): 87,3 dB(A)

Helivõimsuse tase (L_{WA}): 95,3 dB(A)

Määramatus (K): 3,0 dB(A)

Kasutage kõrvaklappe

ENG221-2

Vibratsioon

Vibratsiooni koguväärtus (kolmeteljelise vektori summa) on määratud vastavalt EN60745:

Töörežiim: puidu lõikamine

Vibratsioonitase (a_h): 7,0 m/s²

Määramatus (K): 1,6 m/s²

ENG901-1

- Deklareeritud vibratsiooniemissiooni väärtus on mõõdetud kooskõlas standardse testimismeetodiga ning seda võib kasutada ühe seadme võrdlemiseks teisega.
- Deklareeritud vibratsiooniemissiooni väärtust võib kasutada ka mürataseme esmaseks hindamiseks.

⚠ HOIATUS:

- Vibratsioonitase võib elektritööriista tegelikkuses kasutamise ajal erineda deklareeritud väärtusest sõltuvalt tööriista kasutamise viisidest.
- Rakendage kindlasti operaatori kaitsmiseks piisavaid ohutusabinõusid, mis põhinevad hinnangulisel müratasemel tegelikus tööolukorras (võttes arvesse tööperioodi kõik osad nagu näiteks korrad, mil seade lülitatakse välja ja mil seade töötab tühikäigul, lisaks tööajale).

ENH030-2

Ainult Euroopa riigid

EÜ vastavusdeklaratsioon

Makita korporatsiooni vastutava tootjana kinnitame, et alljärgnev(ad) Makita masin(ad):

Masina tähistus:

Juhtmeta kettsaag

Mudeli Nr/ Tüüp: BUC250, UC250D

Tehnilised andmed: vt tabel „TEHNILISED ANDMED“.

on seeriatoodang ja

vastavad alljärgnevatele Euroopa Parlamendi ja nõukogu direktiividele:

2000/14/EÜ, 2006/42/EÜ

ning on toodetud vastavalt alljärgnevatele standarditele või standardiseeritud dokumentidele:

EN60745

EÜ tüübihindamistõend nr:3400780,01CE (BUC250),No,3400780,03CE (UC250D)

EÜ tüübihindamist 2006/42/EÜ kohaselt teostas:

KEMA Quality GmbH

Enderstraße 92b

01277 Dresden

Saksamaa

ID nr 2140

Tehnilist dokumentatsiooni hoitakse meie volitatud esindaja käes Euroopas, kelleks on:

Makita International Europe Ltd.

Michigan Drive, Tongwell,

Milton Keynes, Bucks MK15 8JD, Inglismaa

Vastavushindamise protseduur direktiivi 2000/14/EÜ alusel oli kooskõlas lisaga V.

Mõõdetud müratugevuse tase: 95,2dB (A)

Garanteeritud müratugevuse tase: 98,0dB (A)

19.11.2010



000230

Tomoyasu Kato
Direktor
Makita Corporation
3-11-8, Sumiyoshi-cho,
Anjo, Aichi, 446-8502, JAPAN

GEA010-1

Üldised elektritööriistade ohutushoiatused

⚠ HOIATUS Lugege läbi kõik ohutushoiatused ja juhised. Hoiatuste ja juhiste mittejärgmine võib põhjustada elektrišokki, tulekahju ja/või tõsiseid vigastusi.

Hoidke alles kõik hoiatused ja juhised edaspidisteks viideteks.

GEB071-5

Akuga mootorsae ohutusnõuded:

1. Hoidke kõik kehaosad mootorsaest eemal selle tööajal. Enne mootorsae käivitamist veenduge, et saag ei puutu millegagi kokku. Hetkeline tähelepanematus mootorsaega töötamise ajal võib põhjustada teie riiete või keha sae ketti takerdumist.
2. Hoidke alati mootorsaagi parema käega tagumisest käepidemest ja vasaku käega esimesest käepidemest. Mootorsae vastupidi hoidmine suurendab vigastuste ohtu ning nii ei tohiks kunagi teha.
3. Hoidke elektritööriista ainult isoleeritud haardepindadest, sest saekett võib sattuda kokkupuutesse varjatud juhtmetega. Pingestatud juhtme lõikamisel saeketiga võivad elektritööriista katmata metalliosad pingestuda,

mille tagajärjel võib seadme kasutaja saada elektrilöögi.

4. **Kasutage kaitseprille ja kuulmiskaitsmeid. Soovitatav on ka peale, kätele, säärele ja jalalabadele mõeldud kaitsevõrk.** Vastav kaitseriietus vähendab vigastuste ohtu juhulkiik kokkupuutel lendleva rusu või mootorsaega.
5. Enne töö alustamist kontrollige, kas kettsaag on töökorras ja kas selle seisund vastab ohutuseeskirjade nõuetele. Kontrollige eriti, kas:
 - Sae pidur töötab õigesti;
 - Sae põhipidur töötab õigesti;
 - Juhiku- ja ketikate on õigesti paigaldatud;
 - Kett on teritatud ja pingutatud vastavalt eeskirjadele;
6. **Ärge töötage mootorsaega puu otsas.** Mootorsae puu otsas töötamine võib lõppeda vigastustega.
7. **Toetuge alati korralikule jalgealusele ja kasutage mootorsaagi ainult liikumatul, kindlal ja tasasel pinnal.** Libedad ja ebastabiilsed pinnad nagu redelid võivad põhjustada tasakaalukaotust või sae üle kontrolli kaotamist.
8. **Pingul oleva puuharu lõikamisel olge valvas elastse järeilmõju suhtes.** Kui pinge puu kiududes vabaneb, võib pingul olnud oks operaatorit ootamatult tabada ja/või sae kontrolli alt välja lüüa.
9. **Olge eriti ettevaatlik võsa ja noorte puude saagimisel.** Õhuke materjal võib kergesti puruneda ja piitsana teie poole lennata või teid tasakaalust välja lüüa.
10. **Kandke mootorsaagi väljalülitatud esikäepidemest ning oma kehist eemal hoides.** Mootorsae transportimisel või hoiustamisel pange alati juhikule kate peale. Mootorsae korrektne käsitsemine vähendab kokkupuute tõenäosust liikuva sae kettaga.
11. **Järgige õlitamist, keti pingutamist ja lisatarvikute vahetamist puudutavaid juhiseid.** Valesi pingutatud või õlitatud kett võib puruneda või suurendada tagasilöögi ohtu.
12. **Hoidke käed kuivad, puhtad ja õli- ning rasvavabad.** Rasvased ja õlised käepidemed on libedad ja võivad põhjustada kontrolli kaotamist sae üle.
13. **Lõigake ainult puitu.** Ärge kasutage mootorsaagi selleks mitte mõeldud eesmärkidel. Näiteks ärge kasutage mootorsaagi plastmassi, kivi või mitte puidust ehitusmaterjalide lõikamiseks. Mootorsae kasutamine selleks mitte ettenähtud tööde tegemiseks võib tekitada ohtliku olukorra.
14. **Tagasilöögi põhjused ja operaatori tegevus selle vältimiseks:**

Tagasilöök võib ette tulla juhiku otsa või tera kokkupuutel esemega või kui puit hakkab

läheneda ja tõmbab sae keti lõikekohta.

Tera kokkupuude võib mõnel juhul põhjustada äkilise vastupidise reaktsiooni, lüües juhiku otsa üles ja tagasi operaatori suunas.

Sae keti tõmbamine mõõda juhiku tera võib tõugata juhiku kiiresti tagasi operaatori suunas.

Kõik need reaktsioonid võivad põhjustada kontrolli kaotamist mootorsae üle, mis võib tekitada tõsiseid vigastusi. Ärge loote ainuüksi sae sisse ehitatud ohutusseadmetele. Mootorsae kasutajana peaksite võtma kasutusele mitmed abinõud, et vältida oma lõiketöödes õnnetusi ja vigastusi.

Tagasilöök tuleneb tööriista valest kasutamisest ja/või ebakorrektestest tööprotseduuridest või -tingimustest ning on välditav allpool loetletud vastavate ettevaatusabinõude kasutusele võtmisega.

- Säilitage tugevat haaret, hoides mõlema käe põialde ja näppudega mootorsae käepidemeid ning sättige oma keha ja käsi nii, et suudaksite vastu panna tagasilöögi jõule. Operaator saab tagasilöögi jõudu kontrollida, võttes kasutusele vastavad ettevaatusabinõud. Ärge laske mootorsaeast lahti.

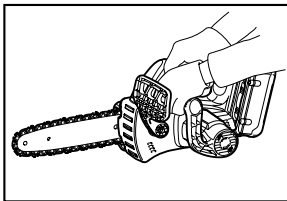

011443

- **Ärge küünitage saagimisel liiga ette ega saagige õlakõrgusest kõrgemalt.** Sel moel väldite soovimatuid kokkupuuteid saeteraga ja suudate mootorsaagi ootamatutes situatsioonides paremini kontrolli all hoida.
 - **Kasutage ainult tootja poolt lubatud tagavaraletti ja -kette.** Ebaõiged tagavaraletid ja -ketid võivad põhjustada keti purunemist ja/või anda tagasilöögi.
 - **Järgige tootja juhiseid kettsae teritamise ja hoolduse kohta.** Lõikesügavuse kõrguse vähendamine võib põhjustada suuremat tagasilööki.
15. **Ärge käivitage kettsaagi, kui ketikate on peal.** Kui käivitate kettsaagi, mille ketikate on peal, võib ketikate selle tulemusena paiskuda ettepoole, põhjustades vigastusi ja kahjustades operaatori läheduses olevaid objekte.

HOIDKE JUHEND ALLES.

△HOIATUS:

ÄRGE laske mugavusel või toote kasutamisharjumustel (mis on saadud korduva kasutuse jooksul) asendada vankumatut toote ohutuseeskirjade järgimist. **VALE KASUTUS** või käesoleva kasutusjuhendi ohutusnõuete eiramine võib põhjustada tõsiseid vigastusi.

ENC007-7

TÄHTSAD OHUTUSALASED JUHISED

AKUKASSETI KOHTA

1. Enne akukasseti kasutamist lugege (1) akulaadijal, (2) akul ja (3) seadmel olevad kõik juhised ja hoiatused läbi.
2. Ärge akukassetti lahti monteerige.
3. Kui tööaeg järjest lüheneb, siis lõpetage kasutamine koheselt. Edasise kasutamise tulemuseks võib olla ülekuumenemisoht, võimalikud põletused või isegi plahvatus.
4. Kui elektrolüüti satub silma, siis loputage silma puhta veega ja pöörduge koheselt arsti poole. Selline õnnetus võib põhjustada pimedaksjäämist.
5. Ärge tekitage akukassetis lühist:
 - (1) Ärge puutuge klemme elektrijuhtidega.
 - (2) Ärge hoidke akukassetti tööriistakastis koos metallesemetega, nagu naelad, mündid jne.
 - (3) Ärge tehke akukassetti märjaks ega jätke seda vihma kätte.Aku lühis võib põhjustada tugevat elektrivoolu, ülekuumenemist, põletusi ning ka seadet tõsiselt kahjustada.
6. Ärge hoidke tööriista ja akukassetti kohtades, kus temperatuur võib tõusta üle 50 ° C.
7. Ärge põletage akukassetti isegi siis, kui see on saanud tõsiselt vigastada või on täiesti kulunud. Akukassett võib tules plahvatada.
8. Olge ettevaatlik ning ärge laske akul maha kukkuda või lööge seda.
9. Ärge kasutage kahjustatud akut.

HOIDKE JUHEND ALLES.

Vihjeid aku maksimaalse kasutusaja tagamise kohta

1. Laadige akukassetti enne kui see täiesti tühjaks saab.
Alati, kui märkate, et tööriist töötab väiksema võimsusega, peatage töö ja laadige akut.
2. Ärge kunagi laadige täislaetud akukassetti.
Liigne laadimine lühendab aku kasutusiga.
3. Laadige akukassetti toatemperatuuril 10 ° C - 40 ° C. Laske kuuma akukassetil enne laadimist maha jahtuda.

4. Kui Te akukassetti pikemat aega ei kasuta, laadige seda iga kuue kuu järel.

OSADE KIRJELDUS

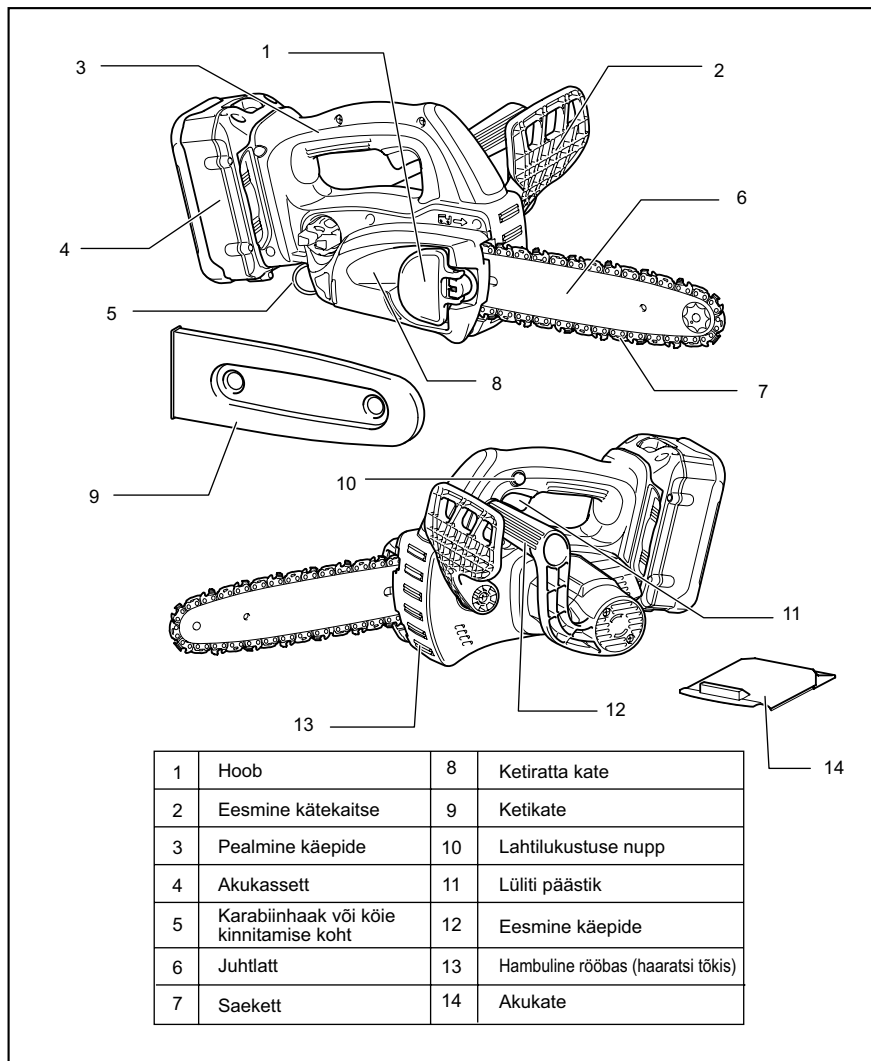

011444

FUNKTSIONAALNE KIRJELDUS

⚠HOIATUS:

- Kandke alati hoolt selle eest, et tööriist oleks enne reguleerimist ja kontrollimist välja lülitatud ja akukassett eemaldatud.

Akukasseti paigaldamine või eemaldamine

⚠HOIATUS:

- **Hoidke tööriista ja akukassetti kindlalt käes, kui paigaldate või eemaldate akukassetti.** Kui eirata nõuet tööriista ja akukassetti hoidmise kohta, võivad need käest libiseda ja maha kukkudes puruneda ja põhjustada kehavigastusi.

Joon.1

- Enne akukasseti paigaldamist või eemaldamist lülitage tööriist alati välja.
- Akukasseti äravõtmiseks eemaldage see tööriistast, libistades kasseti esiküljel paiknevat nuppu.
- Akukasseti paigaldamiseks joondage akukasseti keel korpuse soonega ja libistage kassett oma kohale. Paigaldage kassett nii kaugele, et see lukustuks klõpsatusega oma kohale. Kui näete nupu ülaosas punast osa, pole kassett täielikult lukustunud. Paigaldage see täies ulatuses nii, et punast osa näha ei jääks. Vastasel korral võib kassett juhuslikult tööriistast välja kukkuda ning põhjustada teile või läheduses viibivatele isikutele vigastusi.
- Ärge kasutage akukasseti paigaldamisel jõudu. Kui kassett ei liigu sisse kergelt, pole see õigesti sisse pandud.

Lüliti funktsioneerimine

⚠HOIATUS:

- Kontrollige alati enne akukasseti tööriista külge paigaldamist, kas lüliti päästik funktsioneerib nõuetekohaselt ja liigub lahtilaskmisel tagasi väljalülitatud asendisse.

Joon.2

Et vältida lüliti päästiku juhuslikku tõmbamist, on tööriist varustatud lahtilukustuse nupuga.

Tööriista käivitamiseks vajutage lahtilukustuse nupp alla ja tõmmake lüliti päästikut. Seiskamiseks vabastage lüliti päästik.

Ketipiduri kontrollimine

MÄRKUS:

- Kui kettsaagi ei käivitu, tuleb vabastada ketipidur. Tõmmake eesmist kätekaitset jõuliselt tagasisuunas, kuni kuulete seda rakenduvat.

Hoidke kettsaagi sisselülitamisel mõlema käega. Hoidke parema käega ülemisest käepidemest ja vasaku käega eesmisest käepidemest. Latt ja kett ei tohi ühegi eseme vastu puutuda.

Vajutage esmalt lahtilukustuse nuppu, seejärel lüliti päästikut. Saekett käivitub momentaanselt.

Joon.3

Vajutage eesmist kätekaitset käesela abil ettepoole. Saekett peab momentaanselt seiskuma.

⚠HOIATUS:

- Kui saekett selle testi läbiviimisel momentaanselt ei peatu, ei tohi saagi mitte mingil tingimusel kasutada. Pöörduge MAKITA toodetele spetsialiseerunud remonditöökoja poole.

Mahakäigupiduri kontrollimine

Lülitage kettsaag sisse.

Vabastage lüliti päästik täielikult. Saekett peab sekundi jooksul seiskuma.

⚠HOIATUS:

- Kui saekett selle testi läbiviimisel sekundi jooksul ei peatu, ei tohi saagi kasutada. Pöörduge MAKITA toodetele spetsialiseerunud remonditöökoja poole.

Keti määrimise reguleerimine

Joon.4

Õlipumba etteannimäära saab reguleerida reguleerimiskruviga. Õlikogust saab reguleerida universaalse mutrivõtmega.

Karabiin (rihma kinnituspunkt)

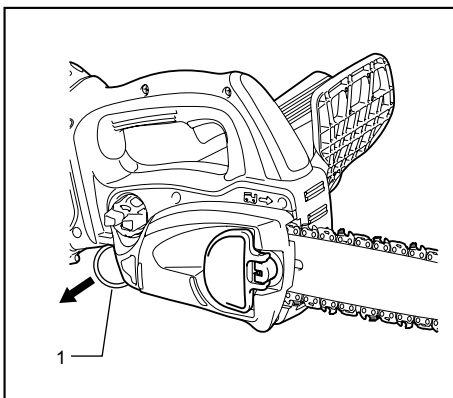

1. Karabiin (rihma kinnituspunkt)

011458

Karabiini (rihma kinnituspunkti) kasutatakse seadme riputamiseks. Enne karabiini kasutamist tõmmake see välja ja kinnitage rihtmaga.

Aku kaitsesüsteem

Tööriist on varustatud kaitsesüsteemiga, mis lülitab väljundvõimsuse automaatselt välja, et tagada seadme pikk tööiga.

Tööriista võib seisata käitamise ajal, kui tööriista ja/või aku kohta kehtivad järgmised tingimused. Selle põhjuseks ei ole tööriista rike vaid aktiveeritud

kaitsesüsteem.

- Tööriista ülekoormus:
sellisel juhul vabastage käivitusnupp ja kõrvaldage ülekoormuse põhjused ning käivitamiseks vajutage uuesti käivitusnuppu. Kui tööriist ei hakka tööle ka pärast käivitusnupule vajutamist, on akutoite automaatseiskamine ikka veel aktiivne. Laadige akukassetti enne kasutamist.
- Kui aku võimsus väheneb:
laadige akukassetti.

Aku järelejäänud mahtvuse indikaator (ainult akuga BL3622A mudelite puhul)

Aku BL3622A on varustatud järelejäänud mahtvuse indikaatoriga.

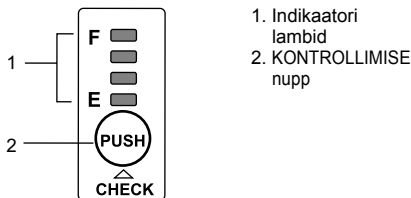

011715

Aku järelejäänud mahtvuse kontrollimiseks vajutage KONTROLLIMISE nupule. Indikaatori lambid süttivad seejärel umbes kolmeks sekundiks.

Indikaatori lambid	Järelejäänud mahtvus
 Põleb Välja lülitatud Vilgub	70% kuni 100%
	45% kuni 70%
	20% kuni 45%
	0% kuni 20%
	Laadige akut.
	Aku võib olla rikkis.

011713

- Kui ainult kõige alumine märgutuli („E“ kõrval) vilgub või juhul, kui ükski märgutuledest ei põle, on aku laeng vähenenud tasemeni, mis ei võimalda niidukil töötada. Sellisel juhul tuleb akut laadida või vahetada see laetud aku vastu.
- Kui pärast laadimise lõpetamist ei põle kaks või rohkem indikaatori lampi, on aku jõudnud oma tööea lõppu.
- Kui kaks ülemist või kaks alumist indikaatori lampi süttivad vaheldumisi, võib aku olla rikkis. Pöörduge oma kohaliku Makita volitatud teeninduskeskuse poole.

MÄRKUS:

- Tööriista kasutamise ajal või kohe pärast selle kasutamist võib näidatud mahtvus olla tegelikust tasemest madalam.
- Näidatud mahtvus võib veidi erineda tegelikust mahtvusest olenevalt kasutustingimustest ja ümbritseva keskkonna temperatuurist.

KOKKUPANEK

⚠HOIATUS:

- Kandke alati hoolt selle eest, et tööriist oleks enne igasuguseid hooldustöid välja lülitatud ja akukassett eemaldatud.

Saeketi paigaldamine või eemaldamine

⚠HOIATUS:

- Kandke alati hoolt selle eest, et tööriist oleks enne saeketi paigaldamist või eemaldamist välja lülitatud ja akukassett eemaldatud.
- Saeketi paigaldamisel või eemaldamisel kandke alati kindaid.
 1. Saeketi eemaldamiseks libistage hooba kergelt noole suunas, et seda saaks lukustusasendist vabastada, ja liigutage hoob püstiasendisse, nagu joonisel näidatud.

Joon.5

Joon.6

2. Vajutage hooba ning keerake seda all hoides mutri lödvendamiseks vastupäeva, kuni ketiratta kate lahti tuleb. (Hoova sissevajutamisel sobitatakse hoob mutrisse.)
3. Saeketi pingest vabastamiseks keerake regulaatorketast vastupäeva.
4. Eemaldage ketiratta kate.
5. Eemaldage kettsaelt saekett ja juhtlatt.
6. Saeketi paigaldamiseks asetage selle üks ots juhtlati tippu ja teine ots ketiratta ümber.

Joon.7

Antud juhul sobitage saekett joonisel näidatud moel, kuna see pöörleb noolega tähistatud suunas.

7. Asetage juhtlatt ettenähtud kohale.
8. Reguleerimistihvti noole suunas libistamiseks keerake regulaatorketast vastupäeva.

Joon.8

9. Paigaldage ketiratas saeketile nii, et reguleerimistihvt paikneks juhtlati väikeses augus.

Joon.9

10. Suruge hoob sisse ja hoides seda allavajutatuna keerake see mutri pingutamiseks päripäeva lõpuni. Seejärel tehke ligikaudu veerand pööret vastupäeva, et mutrit pisut lödvendada.

Joon.10

Saeketi pingsuse reguleerimine

Joon.11

Tundidepikkuse kasutamise järel võib saekett lõdvena. Enne kasutamist kontrollige aeg-ajalt saeketi pingsust. Viige hoob püstiasendisse.

Joon.12

Vajutage hoob sisse. Hoidke hooba allavajutatuna ning keerake seda veerand pööret vastupäeva, et mutrit pisut lõdvendada. (Hoova sissevajutamisel sobitatakse hoob muttrisse.)

Joon.13

Saeketi pingsuse reguleerimiseks keerake regulaatorketast. Haarake saeketist juhtlati keskelt ja tõstke üles. Juhtlati ja saeketi kinnitusrihma vahel peaks olema ligikaudu 2-4 mm ruumi. Kui vahemaa pole ligikaudu 2-4 mm, siis keerake pisut juhtlati kinnitavat regulaatorketast. Antud juhul reguleerige nii, et juhtlati tipp osutaks pisut ülespoole.

Joon.14

Hoides hooba allavajutatuna, keerake see mutri korralikuks kinnitamiseks päripäeva lõpuni.

Joon.15

Viige hoob tagasi algasendisse.

⚠HOIATUS:

- Saeketi liigne pingsus võib põhjustada saeketi purunemise, juhtlati kulumise ja regulaatorketta purunemise.
- Saekett tuleb paigaldada ja eemaldada puhtas kohas, kus ei ole saepuru jms.

Akuadapter (lisatarvik)

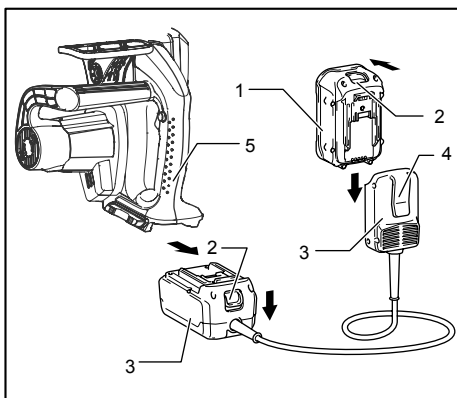

1. Akukassett
2. Nupp
3. Adapter
4. Konks
5. Tööriist

011636

Joon.16

⚠HOIATUS:

- Enne akuadapteri kasutamist lugege akudel töötavate tööriistade kõik juhised läbi.
- Akukasseti laadimiseks eemaldage see esmalt akuadapterilt ja seejärel laadige. Akukasseti laadimine on keelatud, kui samaaegselt kasutate akuadapterit.

Akuadapteri paigaldamine või eemaldamine

- Alati lülitage tööriist välja enne akuadapteri paigaldamist või eemaldamist.
- Akuadapteri äravõtmiseks eemaldage see tööriistast, libistades adapteri nuppu.
- Akuadapteri paigaldamiseks joondage akuadapteri keel korpuse soonega ja libistage adapter oma kohale. Paigaldage adapter nii kaugele, et see lukustuks klõpsatusega oma kohale. Kui näete nupu ülaosas punast osa, pole adapter täielikult lukustunud. Sisestage see täies ulatuses nii, et punast osa ei jääks näha. Vastasel korral võib adapter juhuslikult tööriistast välja kukkuda ning põhjustada teile või läheduses viibivatele isikutele vigastusi.
- Ärge kasutage akuadapteri paigaldamisel jõudu. Kui adapter ei sisene kergelt, pole see õigesti paigaldatud.
- Akukassetti paigaldatakse ja eemaldatakse akuadapterilt sama moodi nagu tööriistadel.
- Vajutage konks lõpuni alla, kui akuadapter on koos teiste sarnaste asjadega vööle kinnitatud.

Juhtme käehaak (tarvik)

⚠HOIATUS:

- Ärge kinnitage juhtme käehaaki mujale kui pikendusjuhtmele. Vastasel korral võib juhtuda õnnetus ja tekkida kehavigastusi.

Käehaagi kasutamine aitab minimaliseerida lahtise pikendusjuhtme juhusliku läbilõikamise riski.

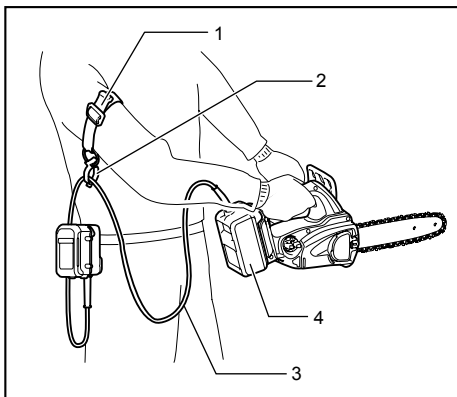

1. Juhtme käehaagi rihm
2. Hoidik
3. Pikendusjuhe (akuadapter)
4. Adapter (akuadapter)

011585

Kinnitage käehaagi rihm kindlalt ümber käe ning pange pikendusjuhe hoidikusse. Käehaagi rihma pikkus on muudetav.

MÄRKUS:

- Ärge pange pikendusjuhet läbi käehaagi kinnitusrihma.
- Ärge avage hoidiku ava jõuga. See võib põhjustada hoidiku deformatsiooni ja vigastusi.

TÖÖRIISTA KASUTAMINE

Õlitamine

Joon.17

Sae ketti õlitatakse automaatselt, kui tööriist on kasutusel. Kontrollige õlipaagis alles oleva õli kogust õlikontrolli avast.

Paagi uuesti täitmiseks eemaldage kork ava eest. Õlipaagi mahutavus on 85 ml.

Pärast paagi täitmist korkige kompleksis olev õlipaagi kork alati kettsaele.

⚠HOIATUS:

- Saeketi esmakordsel ketiõliga täitmisel või täiesti tühjenenud paagi taastäitmisel lisage õli täitekaela alumise ääreni. Vastasel korral võib õliga varustamine olla häiritud.
- Sae keti õliks kasutage Makita ainult kettsaagidele mõeldud õli või saadaolevat õli.
- Ärge kunagi kasutage tolmust või prügist õli ega lenduvat õli.
- Puude kärpimisel kasutage botaanilist õli. Mineraalõli kahjustab puid.
- Puude kärpimisel ärge kunagi rakendage kettsaele jõudu.
- Enne välja lõikamist veenduge, et komplekti õlipaagi kork oleks kohale keeratud.

Joon.18

Hoidke sae kett puust eemal. Käivitage saag ja oodake, kuni saekett on piisavalt õlitatud.

Enne sae sisselülitamist pange alumine juhik vastu lõigatavat oksa. Kui lõigata nii, et alumist juhikut eelnevalt vastu oksa ei pandud, võib juhtlatt hakata võnkuma, vigastades operaatorit.

Saagige lõigatavat puud seda lihtsalt allapoole liigutades.

KETTSAEGA TÖÖTAMINE

Seadme esmakordsel kasutamisel tuleks miinimumnõuete täitmiseks kasutada palkide lõikamiseks saepukki või –raami.

Puude mahasaagimine

Joon.19

⚠HOIATUS:

- Hoidke mootori töötamise ajal kõik oma kehaosad saeketist eemal.
- Hoidke kettsaagi mootori töötamise ajal tugevasti mõlema käega.
- Ärge püüdke liiga kaugele küünitada. Seiske kogu aeg kindlas asendis ja säilitage tasakaal.

Enne sae sisselülitamist pange alumine juhik vastu lõigatavat oksa. Kui lõigata nii, et alumist juhikut eelnevalt vastu oksa ei pandud, võib juhtlatt hakata võnkuma, vigastades operaatorit.

Joon.20

Jämedate okste lõikamisel tehke esmalt altpoolt madal sisselõige ning seejärel pealtpoolt lõplik lõige.

Joon.21

Kui proovite jämedaid oksa altpoolt ära lõigata, võib oks sulguda ja pigistada saeketi lõikevasse kinni.

Kui proovite jämedaid oksa ilma altpoolt madalat sisselõiget tegemata pealtpoolt ära lõigata, võib oks pindudeks lõheneda.

Joon.22

Kui puitu ei õnnestu ühe lõikega läbistada:

Avaldage käepidemele kergest survet ja jätkake saagimist, tõmmates kettsaagi pisut tagasi, seejärel rakendage saehambaid pisut madalamal ja lõpetage käepidemest tõstes lõige.

Läbisaagimine

Joon.23

Põigitiiste läbilõigete tegemiseks asetage joonisel näidatud hambuline rööbas lõigatavale puule.

Saagige töötava saega puusse, kasutades sae tõstmiseks ülemist käepidet ja sae suunamiseks eesmist käepidet. Kasutage hambulist rööbast pöördeteljena.

Jätkake lõikamist, avaldades eesmisele käepidemele kergest survet ja lastes saagi pisut tagasi. Lükake hambuline rööbas sügavamale puitu ja tõstke uuesti eesmist käepidet.

Mitme lõike tegemisel lülitage kettsaag lõigete vahel välja.

Joon.24

△HOIATUS:

- Kui lõikamisel kasutatakse lati ülaserava, siis võib kettsaag kinnikiilumise korral kasutaja suunas kalduda. Sel põhjusel lõigake alumise servaga, et saag kalduks kinnikiilumise korral teie kehast eemale.

Joon.25

Alustage puu saagimist surve all olevast küljest (A). Seejärel lõpetage saagimine pinge all oleval küljel (B). Nii ei kiili saetera kinni.

Okste laasimine

△HOIATUS:

- Okste laasimist tohivad teostada ainult vastava väljaõppega isikud. Siin kujutab ohtu tagasilöögi võimalus.

Okste laasimisel toetage kettsaag võimalusel puutüvele. Ärge lõigake lati tipuga, kuna see tekitab tagasilöögi ohu. Pöörake erilist tähelepanu pinge all olevatele okstele. Ärge lõigake toestamata oksid altpoolt.

Ärge seiske okste lõikamise ajal langetatud puutüvel.

Uuristamine ja puusüüjoontega paralleelsed lõiked

△HOIATUS:

- Uuristamist ja puusüüjoontega paralleelset lõikamist tohivad teostada ainult vastava väljaõppega isikud. Võimaliku tagasilöögi tõttu on oht vigastada saada.

Joon.26

Teostage puusüüjoontega paralleelset lõikamist võimalikult väikese nurga all. Lõigake võimalikult ettevaatlikult, kuna hambulist rööbast ei saa kasutada.

Langetamine

△HOIATUS:

- Langetamist tohivad teostada ainult vastava väljaõppega isikud. See on ohtlik töö.

Kui soovite puud langetada, järgige kohalikke eeskirju.

Joon.27

- Enne langetama asumist veenduge, et:
 - (1) Läheduses viibivad ainult langetamisega seotud isikud;
 - (2) Kõikidel osalevatel isikutel on tõkestamata taganemistee ligikaudu 45° ulatuses kummalgi pool puutüve langemisnurka. Lisaks arvestage ka langetatava puu elektriliinidele kukkumise ohuga;
 - (3) Langetatava puu kannuosa on vaba võõrkehadest, juurtest ja okstest;
 - (4) Langetatava puu kukkumise suunas ei ole ükski isik ega objekt lähemal kui 2 1/2 puu pikkust.
- Arvestage iga langetatava puu osas järgmist:
 - Kaldenurk
 - Lahtised või kuivanud oksad

- Puu kõrgus
- Võra
- Kas puu on mädanenud
- Arvestage tuule kiiruse ja suunaga. Tugevate tuulepuhangute korral ärge langetama asuge.
- Juurekühmude kärpimine: Alustage suurematest kühmudest. Sooritage esmalt vertikaalne, seejärel horisontaalne lõige.

Joon.28

- Viltune lõige: Viltune lõige määrab puu langemise suuna ning suunab seda. Selline lõige tehakse sellel küljel, millele puud langetada soovitakse. Tehke viltune lõige võimalikult maapinna lähedalt. Tehke esmalt horisontaalne lõige sügavusega 1/5-1/3 puutüve läbimõõdust. Ärge lõigake liiga viitu. Seejärel tehke diagonaalne lõige.
- Viltulõike paranduslõikeid tehke kogu lõike ulatuses.

Joon.29

- Viltusel lõikamisel tehke tagumine lõige pisut kõrgemale kui põhilõige. Tagumine lõige peab olema täiesti horisontaalne. Jätke tagumise lõike ja viltuse lõike vahele ruum, mis vastab ligikaudu 1/10 puutüve läbimõõdust. Puidukiud puutüve lõikamata osas toimivad hingena. Mitte mingil tingimusel ärge lõigake neid kiude läbi, kuna puu langemine muutub sel juhul kontrollimatuks. Sisestage kiilud viltusesse langetuslõikesse õigeaegselt.
- Langetuslõike avatuna hoidmiseks võib kasutada ainult plastik- või alumiiniumkiilusid. Rauast kiilude kasutamine on keelatud.
- Seiske langeva puu kõrvale. Hoidke langeva puu tagune ruum 45° ulatuses kummalgi pool kukkumisnurka puhtana (vt joonist „langetamispiirkond“). Olge tähelepanelik kukkuvate okste suhtes.
- Enne saagimise algust peaks vajadusel planeerima taganemistee ja selle takistustest vabastama. Taganemistee peaks suunduma langetamise liinist tahapoole, oodatavast langetamise suunast diagonaalselt vastassuunas, nagu joonisel näidatud.

Joon.30

Tööriista kandmine

Joon.31

Enne tööriista kandmist eemaldage alati akukassett ja katke juhtlatt tupega. Samuti katke akukassett akukattega.

HOOLDUS

⚠️ HOIATUS:

- Kandke alati enne kontroll- või hooldustöingute teostamist hoolt selle eest, et tööriist oleks välja lülitatud ja akukassett korpuse küljest eemaldatud.
- Tööriista kontrollimisel ja hooldustööde teostamisel kandke alati kindaid.
- Ärge kunagi kasutage bensiini, vedeldit, alkoholi ega midagi muud sarnast. Selle tulemuseks võib olla luitumine, deformatsioon või pragunemine.

Saeketi teritamine

⚠️ HOIATUS:

- Saeketiga seonduvate tööde tegemisel eemaldage akukassett alati tööriistast ja kandke kaitsekindaid.

Joon.32

Teritage saeketti siis, kui:

- Niiske puidu saagimisel tekib jahune saepuru
- Kui kett läbib puitu raskustega isegi tuugeva surve avaldamisel
- Kui lõikeserval on silmnähtavad vigastused
- Kui saag kisub puidus paremale või vasakule. Sellise ilmingu põhjuseks on saeketi ebaühtlane teritus või ainult ühe külje vigastus.

Teritage saeketti sagedasti, kuid eemaldage korraga ainult väike kogus materjali.

Rutiinsel teritamisel piisab enamasti kahest või kolmest viilitõmbest. Pärast saetera mitmekordset teritamist laske seda teritada MAKITA toodetele spetsialiseerunud remonditöökojas.

Viil ja viiljuhik

- Kasutage keti teritamiseks spetsiaalselt saekettidele mõeldud ümarviili (lisatarvik) läbimõõduga 4 mm. Tavalised ümarviilid ei sobi.

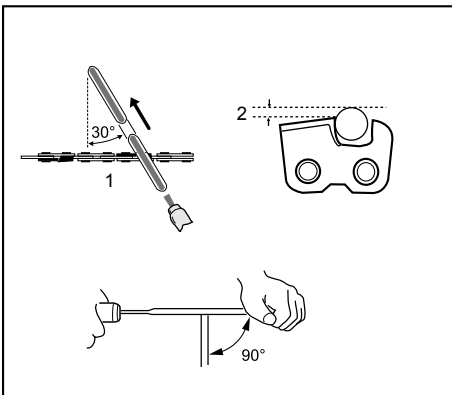

1. Viili ettelikumine
2. 1/5 viili diameetrist

011075

- Viil peaks puutama vastu viilitavat pinda ainult tõuke ajal. Tagasitõmbe ajaks tõstke viil üles.
- Teritage esmalt kõige lühemat lõikurit. Selle lõikuri pikkus saab seejärel kõikide teiste saeketi lõikurite pikkuse mõõdupuuks.
- Viilige joonisel näidatud moel.
- Viili käsitsemine on hõlpsam, kui kasutada viilihoidikut (tarvik). Viilihoidikul on markeeringud õige teritamisenurga 30° leidmiseks (seadke markeeringud saeketiga paralleelselt ühele joonele) ja läbistussügavuse piiri tähised (kuni 4/5 viili läbimõõdust).

Viilige joonisel näidatud moel.

- Pärast keti teritamist kontrollige ketipiiraja (lisatarvik) abil sügavuse piiraja kõrgust.

Joon.33

- Eemaldage spetsiaalse lameviiliga (lisatarvik) kõik väljalauluvad osad, ükskõik kui väikesed need ka poleks.
- Ümardage uuesti sügavuse piiraja esiosa.
- Enne lõikesügavuse kõrguse reguleerimist peske tolm ja prügi saeketilt maha.

Juhtlati puhastamine

Joon.34

Juhtlati renni koguneb laaste ja saepuru, mis ummistavad seda ja häirivad õli voolu. Saeketi puhastamisel või vahetamisel eemaldage alati ka laastud ja saepuru.

Õli väljalaskeava puhastamine

Töö käigus võib tühendusavas koguneda tolmu ja väikesed osakesi.

Õli väljalaskeavas kogunenud tolm ja väikesed osakesed võivad häirida õli väljavoolu ja põhjustada terve saeketi ebapiisavat õlitatust.

Kui juhtlati tipu õliga varustatus häirub, siis puhastage õli väljalaskeava järgmisel moel.

Eemaldage akukassett tööriista küljest.

Eemaldage tööriistalt ketiratta kate ja saekett. (Vt lõiku „Saeketi paigaldamine või eemaldamine“.)

Joon.35

Eemaldage tolm või väikesed osakesed peenevarrelise lapikruvikeeraja vms abil.

Pange akukassett tööriista sisse.

Joon.36

Tõmmake lüliti päästikut, et lasta korjunud tolmul ja osakelstel õli tühendusava kaudu koos väljalastava õliga välja voolata.

Eemaldage akukassett tööriista küljest.

Paigaldage ketiratta kate ja saekett tööriistale tagasi.

Ketiratta vahetamine

Enne uue saeketi paigaldamist kontrollige ketiratta seisukorda.

Joon.37

HOIATUS:

- Kulunud ketiratas kahjustab uut saeketti. Sellisel juhul laske ketiratas välja vahetada. Ketiratas tuleb paigaldada nii, et see oleks alati selle suunaga, nagu joonisel näidatud.

Joon.38

Ketiratta vahetamisel paigaldage alati uus lukustusrõngas.

Süsiharjade asendamine

Joon.39

Võtke välja ja kontrollige süsiharju regulaarselt. Asendage süsiharjad uutega, kui need on kulunud piirmäärgini. Hoidke süsiharjad puhtad, nii on neid lihtne oma hoidikutesse libistada. Mõlemad süsiharjad tuleb asendada korraga. Kasutage ainult identseid süsiharju.

Joon.40

Kasutage harjahoidikute kaante eemaldamiseks kruvikeerajat. Võtke ära kulunud süsiharjad välja, paigaldage uued ning kinnitage harjahoidikute kaaned tagasi oma kohale.

Tööriista hoiustamine

Puhastage tööriist enne hoiulepanekut. Eemaldage tööriistast pärast ketiratta katte eemaldamist kõik laastud ja saepuru. Pärast tööriista puhastamist laske sel sae keti ja juhtlati õlitamiseks tühjalt töötada.

Katke juhtlatt tupega.

Eemaldage õli õlipaagist, et see täiesti tühjendada, ning paigaldada kettsaag.

Toote OHUTUSE ja TÕÕKINDLUSE tagamiseks tuleb vajalikud remonttööd, muud hooldus- ja reguleerimistööd lasta teha Makita volitatud teeninduskeskustes. Alati tuleb kasutada Makita varuosi.

VALIKULISED TARVIKUD

HOIATUS:

- Neid tarvikuid ja lisaseadiseid on soovitatav kasutada koos Makita tööriistaga, mille kasutamist selles kasutusjuhendis kirjeldatakse. Muude tarvikute ja lisaseadiste kasutamisega kaasneb vigastada saamise oht. Kasutage tarvikuid ja lisaseadiseid ainult otstarvetel, milleks need on ette nähtud.

Saate vajadusel kohalikust Makita teeninduskeskusest lisateavet nende tarvikute kohta.

- Mitut tüüpi Makita originaalakud ja laadijad
- Saekett
- Tupp
- Tervikliik juhtlatt
- Viil
- Tööriistakott
- Akuadapter
- Käivitusnööri konks (kasutatakse koos akuadapteriga)

MÄRKUS:

- Mõned nimekirjas loetletud tarvikud võivad kuuluda standardvarustusse ning need on lisatud tööriista pakendisse. Need võivad riikide lõikes erineda.

РУССКИЙ ЯЗЫК (Исходная инструкция)

Объяснения общего плана

1-1. Красная часть	10-1. Нажать	17-4. Смотровое окно проверки уровня масла
1-2. Кнопка	10-2. Затянуть	19-1. Нижняя направляющая
1-3. Блок аккумулятора	10-3. Ослабить	27-1. Площадь вырубки
2-1. Кнопка разблокирования	11-1. Рычаг	30-1. Направление валки деревьев
2-2. Курковый выключатель	12-1. Нажать	30-2. Опасная зона
3-1. Ограждение передней ручки	12-2. Ослабить	30-3. Маршрут эвакуации
3-2. Блокирование	13-1. Низкая	31-1. Чехол (крышка цепи.)
3-3. Разблокирование	13-2. Высокая	31-2. Блок аккумулятора
4-1. Регулировочный винт	13-3. Регулировочный диск	35-1. Мелкая пыль и частицы
5-1. Немного сдвинуть	13-4. Стержень направляющей	35-2. Отвертка с плоским жалом
5-2. Переместить в вертикальное положение	13-5. Пильная цепь	37-1. Звездочка
6-1. Нажать	14-1. Нажать	37-2. Блокирующее кольцо
6-2. Ослабить	14-2. Затянуть	38-1. Блокирующее кольцо
6-3. Крышка звездочки	16-1. Крючок	38-2. Звездочка
6-4. Регулировочный диск	16-2. Ремень	39-1. Ограничительная метка
7-1. Звездочка	17-1. Крышка топливного бака	40-1. Колпачок держателя щетки
8-1. Регулировочный штифт	17-2. Отверстие топливного бака	40-2. Отвертка
9-1. Небольшое отверстие	17-3. Смотровое окно маслобака (для заполнения бака маслом)	

ТЕХНИЧЕСКИЕ ХАРАКТЕРИСТИКИ







Модель		BUC250		UC250D	
Скорость подачи цепи в минуту		8,3 м/с (500 м/мин)		8,3 м/с (500 м/мин)	
Длина пильной шины		250 мм		250 мм	
Тип направляющей		Шина с концевой звездочкой	Брусок для вырезания	Шина с концевой звездочкой	Брусок для вырезания
Пильная цепь	Тип	91VG	25AP	91VG	25AP
	Шаг	3/8"	1/4"	3/8"	1/4"
	Ко-во передаточных звеньев	40	60	40	60
Количество зубцов		6	9	6	9
Общая длина		576 мм	589 мм	577 мм	590 мм
Вес нетто		4,5 кг		4,5 кг	
Номинальное напряжение		36 В пост. Тока		36 В пост. Тока	

• Масса (с аккумуляторным блоком) в соответствии с процедурой EPTA 01.2003

END005-5

Символы

Ниже приведены символы, используемые для электроинструмента. Перед использованием убедитесь, что вы понимаете их значение.

-  Прочитайте руководство пользователя.
-  Пользуйтесь средствами защиты глаз.
-  Используйте средства защиты слуха.
-  Надевайте каску, защитные очки и используйте средства защиты слуха.
-  Беречь от дождя.
-  Во время работы удерживайте пилу двумя руками! Работать одной рукой



чрезвычайно опасно!

- Используется с блоком питания BCV02
 - Максимально допустимая длина распила
 - Направление движения цепи
 - Регулировка подачи масла к цепной пиле
 - Только для стран ЕС
 - Не выбрасывайте данное электрооборудование вместе с бытовыми отходами!
- В рамках соблюдения Европейской Директивы 2002/96/ЕС по утилизации электрического и электронного оборудования, а также 2006/66/ЕС по

батареем и аккумуляторам и их утилизации, и применения этих директив в соответствии с национальным законодательством, электрооборудование и аккумуляторы в конце срока своей службы должны утилизироваться отдельно и передаваться для утилизации на перерабатывающее предприятие, соответствующее применяемым правилам охраны окружающей среды.

ENE031-1

Назначение

Данный инструмент предназначен для резки пиломатериалов и бревен.

ENG102-3

Шум

Типичный уровень взвешенного звукового давления (A), измеренный в соответствии с EN60745:

Уровень звукового давления (L_{pA}): 87,3 дБ (A)

Уровень звуковой мощности (L_{WA}): 95,3 дБ (A)

Погрешность (K): 3,0 дБ(A)

Используйте средства защиты слуха

ENG221-2

Вибрация

Общий уровень вибрации (векторная сумма по трем координатам), определенный в соответствии с EN60745:

Рабочий режим: резка дерева

Распространение вибрации (a_h): 7,0 м/с²

Погрешность (K): 1,6 м/с²

ENG901-1

- Заявленное значение распространения вибрации измерено в соответствии со стандартной методикой испытаний и может быть использовано для сравнения инструментов.
- Заявленное значение распространения вибрации можно также использовать для предварительных оценок воздействия.

⚠ ПРЕДУПРЕЖДЕНИ:

- Распространение вибрации во время фактического использования электроинструмента может отличаться от заявленного значения в зависимости способа применения инструмента.
- Обязательно определите меры безопасности для защиты оператора, основанные на оценке воздействия в реальных условиях использования (с учетом всех этапов рабочего цикла, таких как выключение инструмента, работа без нагрузки и включение).

Только для европейских стран

Декларация о соответствии ЕС

Makita Corporation, являясь ответственным производителем, заявляет, что следующие устройства Makita:

Обозначение устройства:

Цепная пила с питанием от аккумуляторной батареи

Модель/Тип: BUC250, UC250D

Технические характеристики: см. Таблицу "ТЕХНИЧЕСКИЕ ХАРАКТЕРИСТИКИ".

являются серийной продукцией и

Соответствует следующим директивам ЕС:

2000/14/ЕС, 2006/42/ЕС

И изготовлены в соответствии со следующими стандартами или нормативными документами:

EN60745

№ сертификата ЕС:3400780,01CE (BUC250),No,3400780,03CE (UC250D)

Сертификация ЕС согласно требованиям 2006/42/ЕС выполнена:

KEMA Quality GmbH

Enderstraße 92b

01277 Dresden

Germany

Идентификационный номер 2140

Техническая документация хранится у официального представителя в Европе:

Makita International Europe Ltd.

Michigan Drive, Tongwell,

Milton Keynes, Bucks MK15 8JD, England

Процедура оценки соответствия согласно директиве 2000/14/ЕС была проведена в соответствии с приложением V.

Измеренный уровень звуковой мощности: 95,2дБ (A)

Гарантированный уровень звуковой мощности: 98,0дБ (A)

19.11.2010



000230

Tomoyasu Kato

Директор

Makita Corporation

3-11-8, Sumiyoshi-cho,

Anjo, Aichi, 446-8502, JAPAN

GEA010-1

Общие рекомендации по технике безопасности для электроинструментов

⚠ ПРЕДУПРЕЖДЕНИЕ Ознакомьтесь со всеми инструкциями и рекомендациями по технике безопасности. Невыполнение инструкций и рекомендаций может привести к поражению

электротоком, пожару и/или тяжелым травмам.

Сохраните брошюру с инструкциями и рекомендациями для дальнейшего использования.

GEB071-5

Техника безопасности при использовании аккумулятора цепной пилы:

- 1. Не приближайте во время работы инструмента пильную цепь к каким-либо частям тела. Перед началом работы убедитесь в том, что пильная цепь ни к чему не прикасается.** Секундная невнимательность при работе с цепной пилой может привести к захлестыванию вашей одежды или частей тела пильной цепью.
- 2. Всегда беритесь правой рукой за заднюю ручку, а левой – за переднюю.** Если поменять местами руки, возрастет риск травмирования.
- 3. Держите электроинструмент только за специально предназначенные изолированные поверхности, так как при выполнении работ существует риск контакта цепной пилы со скрытой электропроводкой.** Контакт с проводом под напряжением приведет к тому, что металлические детали цепной пилы также будут под напряжением, что приведет к поражению оператора электрическим током.
- 4. Используйте защитные очки и беруши. Рекомендуется использовать дополнительные средства защиты для головы, рук и ног.** Надлежащая защитная одежда снижает риск получения травм от летящих частиц или при случайном прикосновении к пильной цепи.
- 5. Перед началом работы убедитесь, что цепная пила находится в нормальном рабочем состоянии и что она соответствует нормативным требованиям техники безопасности. В частности убедитесь, что:**
 - тормоз цепи нормально работает;
 - тормоз для нерабочего состояния нормально работает;
 - шина и крышка звездочки правильно установлены;
 - цепь была наточена и натянута в соответствии с требованиями;
- 6. Не пользуйтесь цепной пилой на дереве.** Использование цепной пилы на дереве может привести к травме.
- 7. Всегда твердо стойте на ногах; используйте пилу только стоя на неподвижной, надежной и ровной поверхности.** Скользящая

или неустойчивая поверхность (например, лестница) может стать причиной потери равновесия или контроля над цепной пилой.

- 8. Отрезая сук, находящийся под нагрузкой, помните о возможной отдаче.** Когда напряжение в волокнах дерева исчезнет, ветка может ударить оператора и/или выбить из рук цепную пилу.
- 9. Соблюдайте особую осторожность при резании кустарника и молодых деревьев.** Пильная цепь может застрять в гибком материале, в результате чего вас может хлестнуть веткой, или вы можете потерять равновесие в результате рывка.
- 10. Переносите цепную пилу только за переднюю ручку, в выключенном состоянии, не поднося к телу. На время транспортировки или хранения цепной пилы обязательно надевайте крышку пильной шины.** Правильное обращение с цепной пилой снижает риск случайного касания движущейся цепи.
- 11. Следуйте инструкциям по смазке, натяжению цепи и замене принадлежностей.** Неправильно натянутая или смазанная пила может сломаться или увеличить вероятность отдачи.
- 12. Ручки инструмента всегда должны быть сухими и чистыми, особенно от масла и смазки.** Замасленные ручки становятся скользкими, это может привести к потере контроля над инструментом.
- 13. Разрешается использовать только для резки дерева. Используйте цепную пилу только по назначению. Например: не используйте цепную пилу для резки пластика, кирпича или недревянных строительных материалов.** Использование цепной пилы не по назначению может привести к опасным ситуациям.
- 14. Причины обратной отдачи и меры ее предотвращения оператором:**

Отдача возможна в случае, если передняя часть или кончик пильной шины коснется предмета, или если дерево зажмет пильную цепь в разрезе.

В некоторых случаях касание кончиком пилы может внезапно отбросить пильную шину вверх и назад, в сторону оператора.

Защемление пильной цепи у верхней части пильной шины может отбросить шину назад, к оператору.

Любая из этих реакций может стать причиной потери контроля над пилой и привести к тяжелым травмам. Не полагайтесь только на предохранительные устройства пилы. Как оператор цепной пилы, вы должны принять меры для обеспечения безопасной работы.

Отдача — это результат неправильного использования инструмента и/или неправильных процедур или условий эксплуатации. Ее можно избежать, соблюдая предосторожности, указанные ниже:

- Крепко удерживайте инструмент, обхватив рукоятки пилы двумя руками; положение тела и рук следует выбрать таким образом, чтобы быть готовым к отдаче. Если приняты соответствующие меры предосторожности, оператор способен справиться с силой отдачи. Не выпускайте цепную пилу из рук.

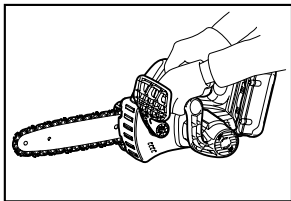

011443

- Не старайтесь дотянуться до чего-либо и не пилите на высоте выше уровня плеч. Это поможет предотвратить непреднамеренный контакт кончика пилы и лучше управлять цепной пилой в непредвиденных ситуациях.
 - Используйте сменные шины и цепи только рекомендованного производителем типа. Использование других сменных шин и цепей может привести к разрыву цепи и/или отдаче.
 - Следуйте инструкциям производителя по заточке и уходу за цепной пилой. Уменьшение высоты глубиномера может привести к увеличению силы отдачи.
15. Не включайте цепную пилу, если на ней установлена крышка цепи. В противном случае крышка цепи может оторваться и быть отброшена вперед, причинив травмы или повреждения окружающих предметов.

СОХРАНИТЕ ДАННЫЕ ИНСТРУКЦИИ.

⚠ ПРЕДУПРЕЖДЕНИ:

НЕ ДОПУСКАЙТЕ, чтобы удобство или опыт эксплуатации данного устройства (полученный от многократного использования) доминировали над строгим соблюдением правил техники безопасности при обращении с этим устройством. НЕПРАВИЛЬНОЕ ИСПОЛЬЗОВАНИЕ инструмента или несоблюдение правил техники безопасности, указанных в данном руководстве, может привести к тяжелой травме.

ВАЖНЫЕ ИНСТРУКЦИИ ПО ТЕХНИКЕ БЕЗОПАСНОСТИ

ДЛЯ АККУМУЛЯТОРНОГО БЛОКА

1. Перед использованием аккумуляторного блока прочитайте все инструкции и предупреждающие надписи на (1) зарядном устройстве, (2) аккумуляторном блоке и (3) инструменте, работающем от аккумуляторного блока.
2. Не разбирайте аккумуляторный блок.
3. Если время работы аккумуляторного блока значительно сократилось, немедленно прекратите работу. В противном случае, может возникнуть перегрев блока, что приведет к ожогам и даже к взрыву.
4. В случае попадания электролита в глаза, промойте их обильным количеством чистой воды и немедленно обратитесь к врачу. Это может привести к потере зрения.
5. Не замыкайте контакты аккумуляторного блока между собой:
 - (1) Не прикасайтесь к контактам какими-либо токопроводящими предметами.
 - (2) Избегайте хранить аккумуляторный блок в контейнере вместе с другими металлическими предметами, такими как гвозди, монеты и т. п.
 - (3) Не допускайте попадания на аккумуляторный блок воды или дождя. Замыкание контактов аккумуляторного блока между собой может привести к возникновению большого тока, перегреву, возможным ожогам и даже разрыву блока.
6. Не храните инструмент и аккумуляторный блок в местах, где температура может достигать или превышать 50 ° C (122 ° F).
7. Не бросайте аккумуляторный блок в огонь, даже если он сильно поврежден или полностью вышел из строя. Аккумуляторный блок может взорваться под действием огня.
8. Не роняйте и не ударяйте аккумуляторный блок.
9. Не используйте поврежденный аккумуляторный блок.

СОХРАНИТЕ ДАННЫЕ ИНСТРУКЦИИ.

Советы по обеспечению максимального срока службы аккумуляторного блока блока

1. Заряжайте аккумуляторный блок до того, как он полностью разрядится.
В случае потери мощности при эксплуатации инструмента, прекратите работу и зарядите аккумуляторный блок.
2. Никогда не заряжайте полностью заряженный аккумуляторный блок.
Перезарядка сокращает срок службы блока.
3. Заряжайте аккумуляторный блок при комнатной температуре в пределах от 10° C до 40° C (от 50° F до 104° F). Перед зарядкой дайте горячему аккумуляторному блоку остыть.
4. Если инструмент не используется в течение длительного времени, заряжайте аккумуляторный блок один раз в шесть месяцев.

ОПИСАНИЕ ДЕТАЛЕЙ

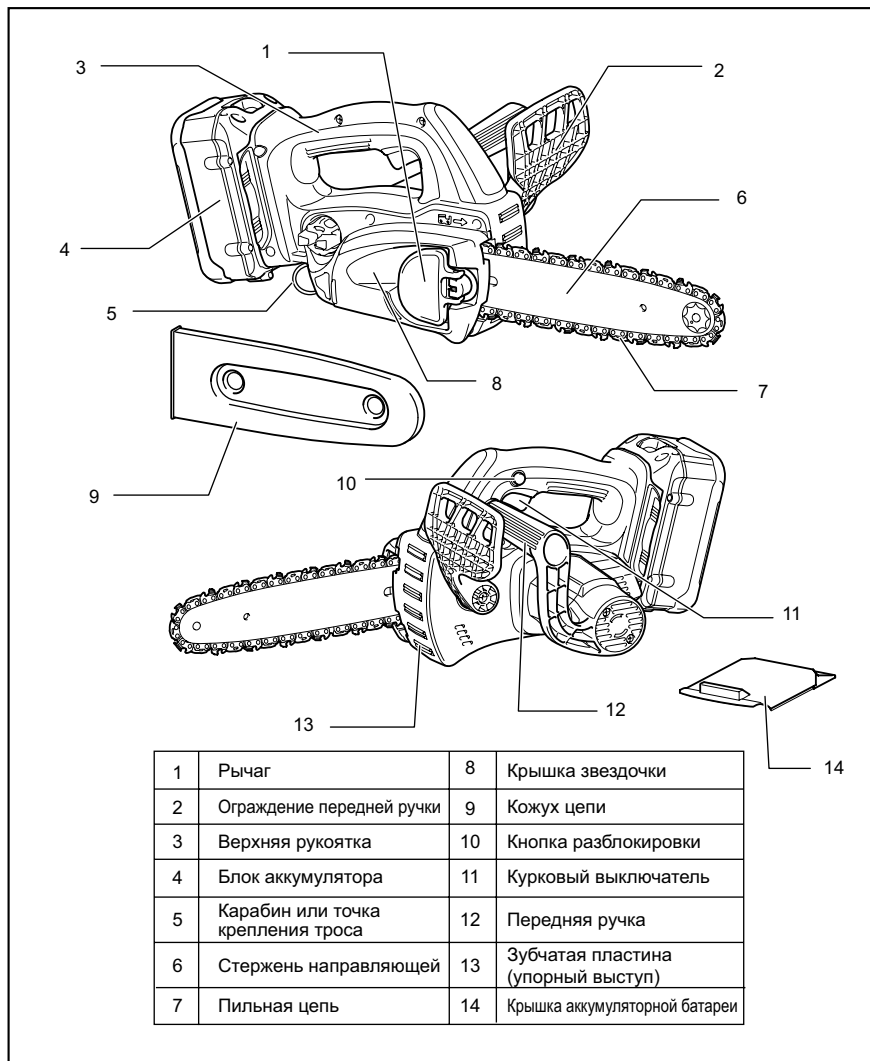

011444

ОПИСАНИЕ ФУНКЦИОНИРОВАНИЯ

⚠️ ПРЕДУПРЕЖДЕНИ:

- Перед регулировкой или проверкой функционирования всегда отключайте инструмент и вынимайте блок аккумуляторов.

Установка или снятие блока аккумуляторов

⚠️ ПРЕДУПРЕЖДЕНИ:

- При установке или снятии аккумуляторного блока надежно удерживайте инструмент и аккумуляторный блок. Иначе инструмент или аккумуляторный блок могут выскользнуть из рук, что может привести к травмам или повреждению инструмента и аккумуляторного блока.

Рис.1

- Перед установкой или снятием блока аккумуляторов всегда отключайте инструмент.
- Для снятия блока аккумуляторов, выньте его из инструмента, нажимая на кнопку в передней части блока.
- Для вставки блока аккумуляторов совместите язычок на блоке аккумуляторов с канавкой в корпусе и вставьте его на место. Всегда вставляйте блок полностью до щелчка. Если Вы можете видеть красную часть верхней стороны кнопки, она закрыта не полностью. Полностью вставьте ее, чтобы красную часть не было видно. Если этого не сделать, блок может неожиданно выпасть из инструмента и причинить Вам или кому-либо около Вас травмы.
- Не прилагайте усилий при вставке блока аккумуляторов. Если блок вставляется с трудом, значит, он вставляется неправильно.

Действие переключения

⚠️ ПРЕДУПРЕЖДЕНИ:

- Перед вставкой блока аккумуляторов в инструмент, всегда проверяйте, что триггерный переключатель работает надлежащим образом и возвращается в положение "ВЫКЛ", если его отпустить.

Рис.2

Для предотвращения непреднамеренного включения триггерного переключателя имеется кнопка без блокировки.

Для запуска инструмента, надавите на кнопку без блокировки, затем нажмите на триггерный переключатель. Отпустите триггерный переключатель для остановки.

Проверка тормоза цепи

Примечание:

- Если цепная пила не запускается, следует отпустить тормоз цепи. Потяните переднее ограждение руки назад до упора так, чтобы оно защелкнулось.

При включении держите пилу двумя руками. Правой рукой возьмитесь за верхнюю ручку, а левой – за переднюю. Шина и цепь не должны находиться в контакте с каким-либо предметом.

Сначала нажмите на блокирующую кнопку, а затем на курковый выключатель. Цепная пила запустится незамедлительно.

Рис.3

Тыльной стороной руки нажмите на переднее ограждение руки вперед. Пильная цепь должна после этого сразу же остановиться.

⚠️ ПРЕДУПРЕЖДЕНИ:

- Если при выполнении этой проверки цепь сразу же не остановилась, пила не может использоваться ни при каких обстоятельствах. Обратитесь в специализированный ремонтный центр MAKITA.

Проверка тормоза для нерабочего состояния

Включите цепную пилу.

Полностью отпустите курковый выключатель. Движение цепи должно прекратиться приблизительно через одну секунду.

⚠️ ПРЕДУПРЕЖДЕНИ:

- Если при выполнении этой проверки цепь не остановилась в течение одной секунды, пользоваться пилой не следует. Обратитесь в специализированный ремонтный центр MAKITA.

Регулировка смазки цепи

Рис.4

Скорость подачи масла насосом можно корректировать регулировочным винтом. Количество подаваемого масла можно регулировать с помощью универсального гаечного ключа.

Карабин (точка крепления троса)

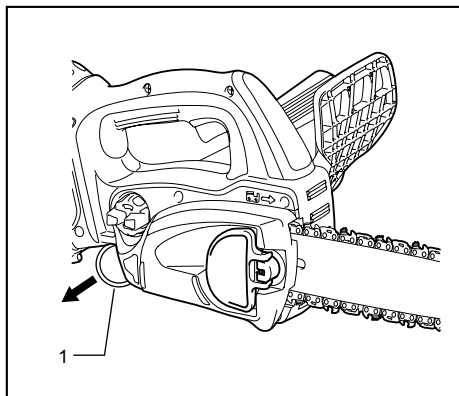

1. Карабин (точка крепления троса)

011458

Карабин (точка крепления троса) используется для подвешивания инструмента. Перед использованием карабина потяните за него и привяжите его тросом.

Система защиты аккумулятора

Инструмент оснащен системой защиты, которая автоматически отключает выходное питание для продления его срока службы.

Инструмент может остановиться во время работы при возникновении указанных ниже ситуаций. Это вызвано активацией системы защиты и не является признаком неисправности.

- В случае перегрузки инструмента:
Отпустите курковый выключатель, устранив причину перегрузки и затем снова нажмите на выключатель для перезапуска. Если инструмент не включается после нажатия на курковый выключатель, это означает, что функция автоматического отключения аккумулятора по-прежнему активирована. Перед использованием зарядите аккумуляторный блок.
- В случае сильного истощения аккумулятора:
Зарядите аккумуляторный блок.

Индикатор заряда аккумулятора (только для моделей с аккумулятором BL3622A)

Аккумулятор BL3622A оснащен индикатором заряда.

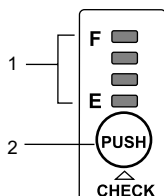

1. Лампы индикатора
2. Кнопка «CHECK» (Проверка)

011715

Нажмите кнопку CHECK (Проверить) для проверки заряда аккумулятора. Индикатор включится примерно на 3 с.

Лампы индикатора	Заряд батареи										
<table border="0"> <tr> <td>■</td> <td>■</td> <td>■</td> <td>■</td> <td>■</td> </tr> <tr> <td>Горит</td> <td>Выкл.</td> <td>Мигает</td> <td></td> <td></td> </tr> </table>	■	■	■	■	■	Горит	Выкл.	Мигает			
■	■	■	■	■							
Горит	Выкл.	Мигает									
E ■ ■ ■ ■ F	от 70% до 100%										
■ ■ ■ ■	от 45% до 70%										
■ ■ ■	от 20% до 45%										
■ ■ ■ ■	от 0% до 20%										
■ ■ ■ ■	Зарядите аккумуляторную батарею.										
<table border="0"> <tr> <td>■ ■ ■ ■</td> <td>■ ■ ■ ■</td> </tr> <tr> <td>■ ■ ■ ■</td> <td>■ ■ ■ ■</td> </tr> <tr> <td>■ ■ ■ ■</td> <td>■ ■ ■ ■</td> </tr> </table>	■ ■ ■ ■	■ ■ ■ ■	■ ■ ■ ■	■ ■ ■ ■	■ ■ ■ ■	■ ■ ■ ■	Возможно, аккумуляторная батарея неисправна.				
■ ■ ■ ■	■ ■ ■ ■										
■ ■ ■ ■	■ ■ ■ ■										
■ ■ ■ ■	■ ■ ■ ■										

011713

- Если мигает самая нижняя лампа индикатора (рядом с буквой "E"), либо не загорается ни одна лампа, аккумулятор разряжен и устройство не работает. В этом случае зарядите аккумулятор или замените использованный аккумулятор заряженным.
- Если после завершения зарядки две или более лампы индикатора не загораются, срок службы аккумулятора закончен.
- Поочередное мигание двух верхних и двух нижних ламп индикатора говорит о возможной неисправности аккумулятора. Обратитесь в местный официальный сервисный центр Makita.

Примечание:

- Индикация емкости при эксплуатации устройства или сразу после окончания эксплуатации может быть ниже фактической.
- В зависимости от условий эксплуатации и температуры окружающего воздуха индикация может незначительно отличаться от фактического значения.

МОНТАЖ

⚠️ ПРЕДУПРЕЖДЕНИ:

- Перед проведением каких-либо работ с инструментом всегда проверяйте, что инструмент отключен, а блок аккумуляторов снят.

Установка или снятие пильной цепи

⚠️ ПРЕДУПРЕЖДЕНИ:

- Перед установкой или снятием пильной цепи выключите инструмент и извлеките блок аккумуляторной батареи.
- При установке или снятии пильной цепи всегда надевайте перчатки.

1. Чтобы снять цепь, немного сдвиньте рычаг по стрелке для высвобождения его из позиции блокировки. Затем установите рычаг в вертикальное положение как показано на рисунке.

Рис.5

Рис.6

2. Нажмите на рычаг и, удерживая его в нажатом положении, поверните против часовой стрелки для отворачивания гайки, чтобы можно было снять крышку звездочки. (Нажатие на рычаг приводит к его установке на гайку.)
3. Поверните ручку регулировки натяжения против часовой стрелки для ослабления пильной цепи.
4. Снимите крышку звездочки.
5. Снимите цепь и шину с цепной пилы.
6. Для установки пильной цепи оденьте один конец цепи на направляющую шину, а другой конец цепи на звездочку.

Рис.7

При этом устанавливайте цепь так, как показано на рисунке, так как она вращается в направлении, указанном стрелкой.

7. Оставьте направляющую шину на месте
8. Поверните регулятор натяжения по часовой стрелке для перемещения регулирующего штифта в направлении, показанном стрелкой.

Рис.8

9. Установите крышку звездочки на цепную пилу так, чтобы регулировочный штифт располагался в небольшом отверстии направляющей шины.

Рис.9

10. Нажмите на рычаг и, удерживая его в нажатом положении, поверните по часовой стрелке до конца для затягивания гайки. Затем поверните его против часовой стрелки на четверть оборота, чтобы немного ослабить гайку.

Рис.10

Регулирование натяжения пильной цепи.

Рис.11

После многочасового использования пильная цепь может ослабнуть. Перед использованием периодически проверяйте натяжение цепи. Установите рычаг в вертикальное положение.

Рис.12

Нажмите на рычаг. Удерживая рычаг в нажатом положении, поверните его против часовой стрелки на четверть оборота, чтобы немного ослабить гайку. (Нажатие на рычаг приводит к его установке на гайку.)

Рис.13

Поверните регулятор для регулировки натяжения цепи. Приподнимите цепь в середине шины. Зазор

между направляющей шиной и скобкой соединения звена должен составлять 2 - 4 мм. Если зазор не находится в пределах 2- 4 мм, немного поверните регулятор, который крепит направляющую шину. При выполнении регулировки шина должна быть направлена немного вверх.

Рис.14

Удерживая рычаг в нажатом положении, поверните его по часовой стрелке до упора для затягивания гайки.

Рис.15

Установите рычаг в первоначальное положение.

⚠ ПРЕДУПРЕЖДЕНИ:

- Слишком сильное натяжение пильной цепи может привести к ее разрыву, износу шины и поломке регулятора.
- Установка и снятие пильной цепи должны выполняться в чистом месте, где нет опилок или других инородных предметов.

Адаптер аккумулятора (дополнительная принадлежность)

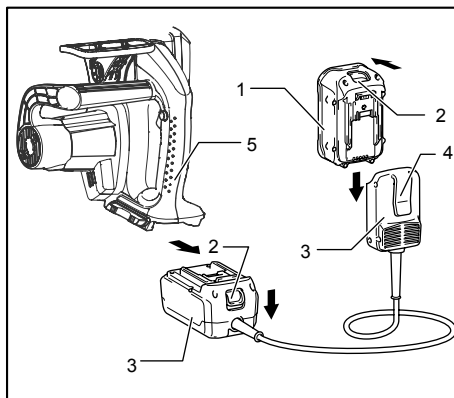

1. Блок аккумулятора
2. Кнопка
3. Переходник
4. Крючок
5. Инструмент

011636

Рис.16

⚠ ПРЕДУПРЕЖДЕНИ:

- Перед использованием адаптера аккумулятора прочитайте все инструкции по эксплуатации устройств с аккумулятором.
- Чтобы зарядить аккумуляторный блок, сначала его следует отсоединить от адаптера аккумулятора. Запрещается заряжать аккумуляторный блок, подключенный к адаптеру аккумулятора.

Установка или снятие адаптера аккумулятора

- Перед установкой или снятием адаптера аккумулятора всегда выключайте инструмент.
- Для снятия адаптера аккумулятора сдвиньте кнопку на адаптере и снимите его с инструмента.
- Для установки адаптера аккумулятора совместите выступ адаптера с пазом в корпусе и задвиньте его на место. Всегда устанавливайте адаптер до упора так, чтобы он зафиксировался на месте со щелчком. Если видна верхняя красная часть кнопки, адаптер аккумулятора установлен неполностью. Установите его до конца, чтобы красная часть не была видна. В противном случае адаптер аккумулятора может выпасть из инструмента и нанести травму Вам или другим людям.
- Не применяйте силу при установке адаптера аккумулятора. Если адаптер не вставляется легко, значит, он вставляется неправильно.
- Способ снятия и установки аккумуляторного блока с/на адаптер аккумулятора аналогичен способу его снятия или установки с/на инструмент.
- Когда адаптер аккумулятора прикреплен на пояском ремне или аналогичных предметах, фиксатор следует надежно прижать, чтобы обеспечить максимальное крепление.

Плечевое крепление для шнура (дополнительная принадлежность)

⚠ ПРЕДУПРЕЖДЕНИ:

- Присоединяйте карабин плечевого крепления для шнура только к удлинительному шнуру. В противном случае возникнет вероятность несчастного случая или травмы.

Использование плечевого крепления для шнура позволяет уменьшить риск случайного отрезания удлинительного шнура.

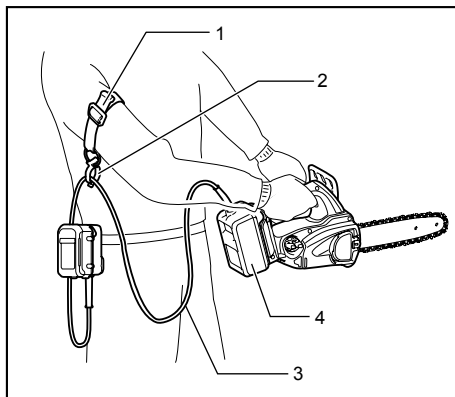

1. Ремень нарукавного крепления
2. Держатель
3. Удлинительный шнур (адаптер аккумулятора)
4. Адаптер (адаптер аккумулятора)

011585

Надежно зафиксируйте плечевое крепление на руке и пропустите удлинительный шнур через фиксатор. Длина ленты плечевого крепления для ремня регулируется.

Примечание:

- Не пропускайте удлинительный шнур через повязку.
- Не прилагайте усилий к отверстию фиксатора. Это может привести к деформации и повреждению.

ЭКСПЛУАТАЦИЯ

Смазка

Рис.17

Смазка цепи осуществляется автоматически во время работы.

Через смотровое окно проверьте остаток масла маслобака.

Для доливки масла снимите крышку с горловины маслобака. Емкость маслобака – 85 мл.

После наполнения бака обязательно заверните крышку.

⚠ ПРЕДУПРЕЖДЕНИ:

- При первой заливке масла в цепную пилу или при его добавлении после полного опорожнения емкости, заливайте масло до нижнего края заливной горловины. В противном случае, подача масла может быть нарушена.
- Для смазки инструмента используйте исключительно масло для цепных пил Makita или аналогичное масло, имеющееся в продаже.
- Запрещается использовать загрязненное масло или летучую смазку.

- При обрезке деревьев используйте растительное масло. Минеральное масло может повредить деревья.
- При обрезке деревьев не нажимайте на пилу.
- Прежде чем приступать к резке, убедитесь, что крышка маслобака завинчена.

Рис.18

Удерживайте пилу на расстоянии от дерева. Включите пилу и дождитесь достаточного поступления масла на пильную цепь.

Перед включением пилы установите нижнюю пильную шину так, чтобы она соприкасалась с веткой. Несоблюдение данного условия может привести к тому, что при прикосновении к ветке пильная шина начнет дрожать и ранит оператора. Отрежьте нужный участок, просто опустив пилу вниз.

ВЫПОЛНЕНИЕ РАБОТ С ЦЕПНОЙ ПИЛОЙ

Если вы пользуетесь пилой впервые, рекомендуется пилить бревна на козлах или опорной раме.

Подрезка ветвей деревьев

Рис.19

⚠ПРЕДУПРЕЖДЕНИ:

- Не приближайте пильную цепь к каким-либо частям тела, если электродвигатель работает.
- При работающем электродвигателе крепко держите цепную пилу двумя руками.
- Не тянитесь к веткам, расположенным далеко от вас. Всегда сохраняйте устойчивое положение и равновесие.

Перед включением пилы установите нижнюю пильную шину так, чтобы она соприкасалась с веткой. Несоблюдение данного условия может привести к тому, что при прикосновении к ветке пильная шина начнет дрожать и ранит оператора.

Рис.20

При подрезке толстых веток сначала сделайте неглубокий надпил, а затем завершите распил сверху ветки.

Рис.21

Если выполнять обрезку толстой ветки с нижней части, ветка может сложиться и зажать пильную цепь в распиле.

Если выполнять обрезку толстой ветки с верхней части без неглубокого надпила, ветка может расщепиться.

Рис.22

В том случае, если ветку нельзя распилить за один заход:

Слегка надавливая на ручку и продолжая пилить, немного подайте пилу назад, затем установите острие немного ниже и завершите распил, подняв ручку.

Раскряжевка

Рис.23

При раскряжевке установите зубчатую пластину на распиливаемом бревне, как показано на рисунке.

При работающей пиле сделайте запил, используя верхнюю ручку для подъема пилы и переднюю ручку для ее направления. Используйте зубчатую пластину как точку поворота.

Продолжите пиление, прилагая небольшое усилие к передней ручке и немного ослабляя заднюю часть пилы. Переместите зубчатую пластину в бревне дальше вниз и снова поднимите переднюю ручку. При выполнении нескольких распилов выключайте пилу между выполнением распилов.

Рис.24

⚠ПРЕДУПРЕЖДЕНИ:

- Если для распиливания используется верхний край шины, цепная пила может выгнуться в вашем направлении, если цепь пилы заклинит. Во избежание этого выполняйте пиление нижним краем шины, чтобы пила изгибалась в сторону от вашего тела.

Рис.25

Древесина, на которую воздействует давление, должна сначала распиливаться со стороны воздействия давления (А). Окончательный распил выполняется со стороны возникновения растяжения (В). Такой способ пиления позволит избежать зажима шины.

Обрезка сучьев

⚠ПРЕДУПРЕЖДЕНИ:

- Обрезка сучьев должна выполняться только опытными рабочими. При обрезке сучьев существует риск возникновения отдачи.

При обрезке сучьев, при возможности, используйте ствол в качестве опоры. Не пилите концом шины, так как это приведет к возникновению риска отдачи.

Особое внимание обращайтесь на ветки, находящиеся в напряженном состоянии. Не пилите снизу ветки, не имеющие опоры.

Во время раскряжевки не стойте на поваленном бревне.

Врезка и пиление параллельно волокнам

⚠ПРЕДУПРЕЖДЕНИ:

- Врезка и пиление параллельно волокнам могут выполняться только лицами, прошедшими специальное обучение. Возможность возникновения отдачи может привести к травме.

Рис.26

Пиление параллельно волокнам должно выполняться под минимальным углом. Пилите как можно аккуратней, так как использование зубчатой пластины невозможно.

Валка леса

⚠️ ПРЕДУПРЕЖДЕНИ:

- Валка леса должна выполняться только опытными рабочими. Эта работа очень опасна.
- Если вы хотите спилить дерево, соблюдайте местные нормативные требования.

Рис.27

- Перед началом работ по валке леса убедитесь, что:
 - (1) В непосредственной близости от места работ находится только персонал, связанный с работами по валке;
 - (2) Любые лица, связанные с выполнением валки, имеют свободный путь отхода в пределах угла в 45° в каждую сторону от оси падения дерева. Рассмотрите вероятность возникновения дополнительного риска от падения дерева на электрические провода;
 - (3) Комель дерева в месте его пиления не имеет инородных предметов, корней и веток;
 - (4) В том направлении, куда будет падать дерево, люди или предметы находятся на расстоянии, в 2,5 раза превышающем высоту спиливаемого дерева.
- При спиливании каждого дерева следует также учитывать следующие факторы:
 - Направление наклона;
 - Наличие оторванных или сухих ветвей;
 - Высоту дерева;
 - Естественный свес;
 - Является ли дерево гнилым или нет.
- Учитывайте скорость и направление ветра. Не спиливайте деревья при сильных порывах ветра.
- Обрезка корневых наплывов: Начинайте с самых больших наплывов. Сначала сделайте вертикальный запил и затем горизонтальный.

Рис.28

- Выполнение запила: Запил определяет направление падения дерева и помогает этому. Он делается с той стороны, куда будет падать дерево. Делайте запил как можно ближе к поверхности земли. Сначала сделайте горизонтальный запил на глубину 1/5-1/3 диаметра бревна. Не делайте его слишком широким. Затем сделайте диагональный запил.
- При необходимости исправьте запил по всей его ширине.

Рис.29

- Сделайте задний рез немного выше основания запила. Задний рез должен быть точно горизонтальным. Оставьте около 1/10 диаметра дерева между задним резом и запилом. Волокна древесины в нераспиленной части

дерева будут действовать как шарнир. Ни при каких обстоятельствах не пропиливайте волокна до конца, так как это приведет к неуправляемому падению дерева.

- Для сохранения зазора заднего реза следует использовать только пластиковые или алюминиевые клинья. Использование железных клиньев запрещено.
- Стойте сбоку от падающего дерева. Обеспечьте наличие свободного участка сзади падающего дерева в пределах угла в 45° в каждую сторону от оси падения дерева (см. рисунок "Площадь вырубki"). Обращайте внимание на падающие ветви.
- До начала работ необходимо предусмотреть и расчистить (при необходимости) маршрут аварийного покидания территории. Он должен проходить назад и по диагонали от предполагаемой линии валки как показано на рисунке.

Рис.30

Переноска инструмента

Рис.31

Перед транспортировкой пилы всегда извлекайте блок аккумуляторной батареи из инструмента и упаковывайте пильную шину в чехол. Также уложите блок аккумуляторной батареи в чехол.

ТЕХОБСЛУЖИВАНИЕ

⚠️ ПРЕДУПРЕЖДЕНИ:

- Перед проведением проверки или работ по техобслуживанию, всегда проверяйте, что инструмент выключен, а блок аккумуляторов вынут.
- При выполнении осмотра или обслуживания всегда надевайте перчатки.
- Запрещается использовать бензин, лигроин, растворитель, спирт и т.п. Это может привести к изменению цвета, деформации и появлению трещин.

Заточка пильной цепи

⚠️ ПРЕДУПРЕЖДЕНИ:

- При выполнении каких-либо работ на пильной цепи всегда извлекайте аккумуляторную батарею и надевайте защитные перчатки.

Рис.32

Выполните заточку цепи в следующих случаях:

- При пилении влажной древесины образуются рыхлые опилки;
- Цепь с трудом входит в древесину, даже при значительном усилии на пилу;
- Края распила имеют явные повреждения;

- Пилу при пилении тянет влево или вправо. Причиной этого является неравномерная заточка цепи или ее повреждение только с одной стороны.

Выполняйте заточку цепи достаточно часто, но при этом снимайте только небольшое количество металла.

Для обычной заточки достаточно двух или трех проходов напильником. После неоднократной заточки заточите цепь в специализированной ремонтной службе компании MAKITA.

Напильник и заточка напильником

- Для заточки цепей пилы используйте специальный круглый напильник (дополнительная принадлежность) диаметром 4 мм. Обычные круглые напильники для заточки цепей не подходят.

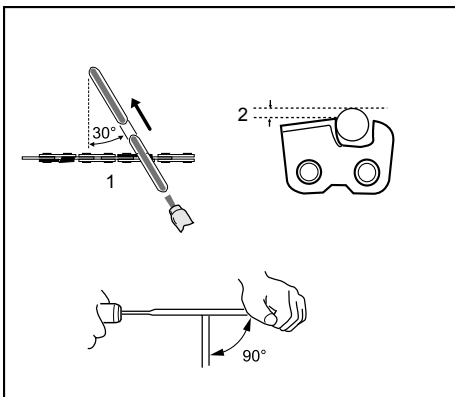

1. Движение пилы вперед

2. 1/5 диаметра пилы

011075

- Напильник должен стачивать зуб только при движении вперед. При перемещении напильника назад приподнимайте его над зубьями.
- Сначала наточите самый короткий зуб. Длина этого зуба в дальнейшем будет эталоном для всех других зубьев цепи.
- Направляйте напильник как показано на рисунке.
- При использовании держателя напильника (принадлежность) направлять напильник будет значительно легче. Держатель напильника имеет метки для правильного угла заточки в 30° (совместите метки параллельно с цепью пилы) и ограничивает глубину проникновения (до 4/5 диаметра напильника).

Направляйте напильник как показано на рисунке.

- После заточки цепи проверьте высоту глубиномера, используя для этого измерительный инструмент для цепи (дополнительная принадлежность).

Рис.33

- Удалите любые, даже небольшие, выступы материала при помощи специального плоского напильника (дополнительное приспособление).
- Закруглите еще раз переднюю часть глубиномера.
- Отрегулировав высоту глубиномера, смойте пыль и опилки с цепи.

Чистка пильной шины

Рис.34

Щепки и опилки накапливаются в пазе пильной шины, засоряя ее и ухудшая ток масла. При заточке или замене пильной цепи всегда выполняйте очистку от щепок и опилок.

Очистка отверстия для подачи масла

Во время работы мелкая пыль или частицы могут скапливаться в отверстии для подачи масла.

Мелкая пыль или частицы, скопившиеся в отверстии для подачи масла, могут ухудшить подачу масла и привести к недостаточной смазке всей цепной пилы.

В случае ухудшения подачи масла к цепи в верхней части пильной шины очистите отверстие для подачи масла следующим образом.

Выньте блок аккумуляторов из инструмента.

Снимите крышку звездочки и пильную цепь с инструмента. (Обратитесь к разделу "Установка или снятие пильной цепи".)

Рис.35

Удалите мелкую пыль или частицы с помощью плоской отвертки с тонким стержнем или аналогичного инструмента.

Вставьте аккумуляторную батарею в инструмент.

Рис.36

Нажмите на курковый выключатель для вымывания маслом пыли и мелких частиц их отверстия подачи масла.

Выньте блок аккумуляторов из инструмента.

Установите на место крышку звездочки и пильную цепь.

Замена звездочки

Перед установкой новой цепи проверьте состояние звездочки.

Рис.37

⚠ ПРЕДУПРЕЖДЕНИ:

- Изношенная звездочка приведет к повреждению новой цепи. Во избежание этого замените звездочку. Звездочку следует устанавливать так, чтобы она была обращена в сторону, показанную на рисунке.

Рис.38

При замене звездочки всегда устанавливайте новое стопорное кольцо.

Замена угольных щеток

Рис.39

Регулярно вынимайте и проверяйте угольные щетки. Заменяйте их, если они изношены до ограничительной отметки. Содержите угольные щетки в чистоте и в свободном для скольжения в держателях положении. При замене необходимо менять обе угольные щетки одновременно. Используйте только одинаковые угольные щетки.

Рис.40

Используйте отвертку для снятия крышек щеткодержателей. Извлеките изношенные угольные щетки, вставьте новые и закрутите крышки щеткодержателей.

Хранение инструмента

Перед хранением почистите пилу. Сняв крышку звездочки, удалите щепки и опилки. После очистки инструмента включите его на холостом ходу, чтобы смазать цепь и пильную шину.

Закройте пильную шину чехлом.

Слейте масло из бака и положите цепную пилу.

Для обеспечения БЕЗОПАСНОСТИ и НАДЕЖНОСТИ оборудования, ремонт, любое другое техобслуживание или регулировку необходимо производить в уполномоченных сервис-центрах Makita, с использованием только сменных частей производства Makita.

ДОПОЛНИТЕЛЬНЫЕ АКСЕССУАРЫ

⚠️ ПРЕДУПРЕЖДЕНИ:

- Эти принадлежности или насадки рекомендуется использовать вместе с Вашим инструментом Makita, описанным в данном руководстве. Использование каких-либо других принадлежностей или насадок может представлять опасность получения травм. Используйте принадлежность или насадку только по указанному назначению.

Если Вам необходимо содействие в получении дополнительной информации по этим принадлежностям, свяжитесь со своим местным сервис-центром Makita.

- Различные типы оригинальных аккумуляторов и зарядных устройств Makita
- Пильная цепь
- Чехол
- Шина в сборе
- Напильник
- Сумка для инструмента
- Переходник зарядного устройства
- Наручное крепление (используется с адаптером аккумулятора)

Примечание:

- Некоторые элементы списка могут водить в комплект инструмента в качестве стандартных приспособлений. Они могут отличаться в зависимости от страны.

Makita Corporation
Anjo, Aichi, Japan

884950C980

www.makita.com