



ООО «ЭНКОР-Инструмент-Воронеж»

**ПРИВОД УНИВЕРСАЛЬНЫЙ
ЭЛЕКТРИЧЕСКИЙ АККУМУЛЯТОРНЫЙ**
РУКОВОДСТВО ПО ЭКСПЛУАТАЦИИ



ЕАС

Россия Воронеж ■ www.enkor.ru ■ Артикул 49310

Уважаемый покупатель!

Вы приобрели привод универсальный электрический аккумуляторный, изготовленный в КНР под контролем специалистов ООО «ЭНКОР-Инструмент-Воронеж». Перед началом эксплуатации внимательно и до конца прочтите настоящее «Руководство».

СОДЕРЖАНИЕ

1. ОБЩИЕ УКАЗАНИЯ
2. ТЕХНИЧЕСКИЕ ДАННЫЕ
3. КОМПЛЕКТНОСТЬ
4. ИНСТРУКЦИИ ПО БЕЗОПАСНОСТИ
 - 4.1. Общие инструкции по безопасности
 - 4.2. Дополнительные инструкции по безопасности
5. УСТРОЙСТВО ПРИВОДА
6. СБОРКА ПРИВОДА
 - 6.1. Установка и регулировка дополнительной рукоятки
 - 6.2. Установка ремня
 - 6.3. Подключение привода к оборудованию
7. ПОДГОТОВКА К РАБОТЕ
 - 7.1. Зарядка Li-Ion аккумуляторной батареи с помощью зарядного устройства
 - 7.2. Особенности эксплуатации Li-Ion аккумуляторной батареи
 - 7.3. Установка аккумуляторной батареи
8. ПОРЯДОК РАБОТЫ С ПРИВОДОМ
 - 8.1. Включение
 - 8.2. Выключение
9. ТЕХНИЧЕСКОЕ ОБСЛУЖИВАНИЕ И ХРАНЕНИЕ
 - 9.1. Обслуживание перед использованием
 - 9.2. Очистка привода
 - 9.3. Транспортировка и хранение
 - 9.4. Критерий предельного состояния
 - 9.5. Утилизация
10. ГАРАНТИЙНЫЕ ОБЯЗАТЕЛЬСТВА
11. ВОЗМОЖНЫЕ НЕИСПРАВНОСТИ И МЕТОДЫ ИХ УСТРАНЕНИЯ
12. СВИДЕТЕЛЬСТВО О ПРИЁМКЕ И ПРОДАЖЕ
ГАРАНТИЙНЫЙ ТАЛОН



ВНИМАНИЕ! Ознакомьтесь со всеми указаниями мер безопасности и инструкциями. Несоблюдение указаний и инструкций может привести к поражению электрическим током, пожару и (или) серьезным повреждениям.

Сохраните все предупреждения и инструкции, чтобы можно было обращаться к ним в дальнейшем.

Настоящее «Руководство» предназначено для изучения и правильной эксплуатации привода универсального электрического аккумуляторного модели **АКМ3610**.

11. ВОЗМОЖНЫЕ НЕИСПРАВНОСТИ И МЕТОДЫ ИХ УСТРАНЕНИЯ

Неисправность	Вероятная причина	Действия по устранению
Двигатель оборудования не включается	Неисправен выключатель.	Обратитесь в специализированный Сервисный центр для ремонта.
	Неисправен кабель в штанге.	
	Разряжена аккумуляторная батарея	Зарядите аккумуляторную батарею.
	Неисправна аккумуляторная батарея	Замените аккумуляторную батарею.
	Неисправен электродвигатель.	Обратитесь в специализированный Сервисный центр для ремонта.

12. СВИДЕТЕЛЬСТВО О ПРИЕМКЕ И ПРОДАЖЕ

Привод универсальный электрический аккумуляторный модели **АКМ3610** соответствует требованиям Технического регламента таможенного союза 010/2011 «О безопасности машин и оборудования», 020/2011 «Электромагнитная совместимость технических средств» обеспечивающим безопасность жизни, здоровья потребителей и охрану окружающей среды и признан годным к эксплуатации.

Сертификат соответствия № TC RU C-CN.AЯ60.B.00073, срок действия с 29.09.2014 г. по 27.08.2019 г.

Сертификат соответствия выдан:

ОРГАН ПО СЕРТИФИКАЦИИ ПРОДУКЦИИ И УСЛУГ УЧРЕЖДЕНИЯ
«ВОРОНЕЖСКИЙ ЦЕНТР СЕРТИФИКАЦИИ И МОНИТОРИНГА»
394018. г. Воронеж, ул. Станкевича, 2А, телефон: (473) 259-77-93
Аттестат аккредитации № РОСС RU.0001.10АЯ60

4. ИНСТРУКЦИИ ПО БЕЗОПАСНОСТИ

4.1. Общие инструкции по безопасности



ВНИМАНИЕ! Прочтите все указания мер безопасности и предупреждения, обозначенные знаком .



ВНИМАНИЕ! Прочтите все предупреждения и указания мер безопасности и все инструкции. Невыполнение предупреждений и инструкций может привести к поражению электрическим током, пожару и (или) серьезным повреждениям.

Сохраните все предупреждения и инструкции, для того чтобы можно было обращаться к ним в дальнейшем.

Термин «электрическая машина» используется для обозначения вашей машины с электрическим приводом, работающим от сети (снабженного шнуром), или машины с электрическим приводом, работающим от



аккумуляторных батарей.

4.1.1. Общие указания мер безопасности электрических машин - Безопасность рабочего места

а) **Содержите рабочее место в чистоте и обеспечьте его хорошее освещение.** Если рабочее место загромождено или плохо освещено, это может привести к несчастным случаям;

б) **не следует эксплуатировать электрические машины во взрывоопасной среде (например, в присутствии воспламеняющихся жидкостей, газов или пыли).** Машины с электрическим приводом являются источником искр, которые могут привести к возгоранию пыли или паров;

с) **не допускайте детей и посторонних лиц к электрической машине в процессе ее работы.** Отвлечение внимания может привести к потере контроля.



4.1.2. Общие указания мер безопасности электрических машин - Электрическая безопасность

а) **Штепсельные вилки электрических машин должны подходить под розетки. Никогда не изменяйте конструкцию штепсельной вилки каким-либо образом. Не используйте каких-либо переходников для машин с заземляющим проводом.** Использование неизмененных вилок и соответствующих розеток уменьшит риск поражения электрическим током;

б) **не допускайте контакта тела с заземленными поверхностями, такими как трубы, радиаторы, плиты и холодильники.** Существует повышенный риск поражения электрическим током, если ваше тело заземлено;

с) **не подвергайте электрическую машину воздействию дождя и не держите ее во влажных условиях.** Вода попавшая в электрическую машину, увеличивает риск поражения электрическим током;

д) **обращайтесь аккуратно со шнуром. Никогда не используйте шнур для**

переноса, перетаскивания электрической машины и вытаскивания вилки из розетки. Исключите воздействие на электрическую машину тепла, масла, острых кромок или движущихся частей. Поврежденные или скрученные шнуры увеличивают риск поражения электрическим током;

е) при эксплуатации электрической машины на открытом воздухе **пользуйтесь удлинителем, пригодным для использования на открытом воздухе.** Применение шнура, предназначенного для использования на открытом воздухе, уменьшает риск поражения электрическим током;

ф) **если нельзя избежать эксплуатации электрической машины во влажных условиях, используйте источник питания, снабженный устройством защитного отключения (УЗО).** Использование УЗО уменьшает риск поражения электрическим током.



4.1.3. Общие указания мер безопасности электрических машин - Личная безопасность

а) **Будьте бдительны, следите за своими действиями и руководствуйтесь здравым смыслом при эксплуатации электрических машин. Не пользуйтесь электрическими машинами, если вы устали, находитесь под действием наркотических средств, алкоголя или лекарственных препаратов.** Кратковременная потеря концентрации внимания при эксплуатации электрических машин может привести к серьезным повреждениям;

б) **пользуйтесь индивидуальными защитными средствами. Всегда пользуйтесь средствами для защиты глаз.** Защитные средства – такие, как маски, предохраняющие от пыли, обувь предохраняющая от скольжения, каска или средства защиты ушей, используемые в соответствующих условиях, уменьшают опасность получения повреждений;

с) **не допускайте случайного включения машин. Обеспечьте, чтобы выключатель находился в положении «Отключено» перед подсоединением к сети и (или) к аккумуляторной батарее и при подъеме и переносе электрической машины.** Если при переносе электрической машины палец находится на выключателе или происходит подключение к сети электрической машины, у которой выключатель находится в положении «Включено», это может привести к несчастному случаю;

д) **перед включением электрической машины удалите все регулировочные или гаечные ключи.** Ключ, оставленный во вращающейся части электрической машины, может привести к травмированию оператора;

е) **при работе не пытайтесь дотянуться до чего-либо, всегда сохраняйте устойчивое положение.** Это позволит обеспечить наилучший контроль над электрической машиной в экстремальных ситуациях;

ф) **одевайтесь надлежащим образом. Не носите свободной одежды или ювелирных изделий. Не приближайте свои волосы, одежду и перчатки к движущимся частям электрической машины.** Свободная одежда, ювелирные изделия и длинные волосы могут попасть в движущиеся части;

г) **если предусмотрены средства для подсоединения к оборудованию для отсоса и сбора пыли, обеспечьте их надлежащее присоединение и**

3. Настоящие гарантийные обязательства не распространяются на оснастку (сменные принадлежности), входящие в комплектацию или устанавливаемые пользователем ручных электрических машин.

4. В гарантийном ремонте может быть отказано:

При отсутствии гарантийного талона.

При нарушении пломб, наличии следов разборки на корпусе, шлицах винтов, болтов, гаек и прочих следов разборки, или попытки разборки электрической машины.

РЕКОМЕНДАЦИИ ПОТРЕБИТЕЛЮ:

Во всех случаях нарушения нормальной работы электрической машины, например: падение оборотов, изменение шума, появление постороннего запаха, дыма, вибрации, стука – прекратите работу и обратитесь в Сервисный центр или гарантийную мастерскую.

Гарантийный, а также послегарантийный ремонт, производится оригинальными деталями и узлами только в гарантийных мастерских, указанных в перечне «Адреса гарантийных мастерских».

Примечание:

Техническое обслуживание электрических машин, проведение регламентных работ, регулировок, указанных в руководстве по эксплуатации, диагностика не относятся к гарантийным обязательствам и оплачиваются согласно действующим расценкам Сервисного центра.

С гарантийными обязательствами ознакомлен и согласен:

_____ ,
дата

_____ ,
подпись

Изготовитель:

ШАНХАЙ ДЖОЕ ИМПОРТ ЭНД ЭКСПОРТ КО., ЛТД.

Китай-Рм 339, № 551 ЛАОШАНУЧУН, ПУДОНГ, ШАНХАЙ, П.Р.

Импортер: ООО «ЭНКОР-Инструмент-Воронеж»:394018,

Воронеж, пл. Ленина, 8. Тел./факс: (473) 239-03-33

E-mail: opt@enkor.ru

Уважаемый покупатель!

Дата изготовления вашего инструмента закодирована в серийном номере инструмента.

09	02	00001
----	----	-------

Первые две цифры – год выпуска инструмента, в нашем примере это 2009 год.

Вторые две цифры – месяц года, в котором был изготовлен инструмент. В нашем примере это февраль.

Остальные цифры – заводской порядковый номер инструмента.

10. ГАРАНТИЙНЫЕ ОБЯЗАТЕЛЬСТВА.

Производитель гарантирует надёжную работу электрических машин при соблюдении условий хранения, правильности сборки и монтажа, соблюдении правил эксплуатации и обслуживания, указанных в руководстве по эксплуатации.

Гарантийный срок – 24 месяца с даты продажи через розничную торговую сеть. Назначенный срок службы – 5 лет.

Гарантия распространяется только на производственные дефекты, выявленные в процессе эксплуатации электрической машины в период гарантийного срока. Настоящая гарантия в случае выявления недостатков товара, не связанных с нарушением правил использования, хранения или транспортировки товара, действий третьих лиц или непреодолимой силы, даёт право на безвозмездное устранение выявленных недостатков в течение установленного гарантийного срока.

В гарантийный ремонт принимается электрическая машина при обязательном наличии правильно и полностью оформленного и заполненного гарантийного талона установленного образца на представленную для ремонта машину с штампом торговой организации и подписью покупателя.

Электрическая машина в ремонт должна сдаваться чистой, в комплекте с принадлежностями.

1. Настоящие гарантийные обязательства не распространяются на следующие случаи:

На недостатки электрической машины, если такие недостатки стали следствием нарушения правил использования, хранения или транспортировки товара, действий третьих лиц или непреодолимой силы. В частности, под нарушением правил использования, хранения и транспортировки подразумевается нарушение правил и условий эксплуатации и хранения электрической машины, а также несоблюдения запретов, установленных настоящим «Руководством». Например, при попадании внутрь электрической машины посторонних предметов, жидкостей, при механическом повреждении корпуса и шнура питания электрической машины, при перегрузке или заклинивании двигателя (одновременный выход из строя ротора и статора, обеих обмоток статора), а также в других случаях возникновения недостатков, если такие недостатки стали следствием вышеуказанных нарушений..

2. Настоящие гарантийные обязательства не распространяются на следующие комплектующие и составные детали ручных электрических машин:

- дополнительные рукоятки; защитные кожухи и элементы их крепления; ремни наплечные регулировочные ключи и упаковочные картонные коробки; -шнуры питания (в случае повреждения изоляции подлежат обязательной замене без согласия владельца,- услуга платная). Замена указанных комплектующих и составных частей электрических машин осуществляется платно.

эксплуатацию. Сбор пыли может уменьшить опасности, связанные с пылью.



4.1.4. Общие указания мер безопасности электрических машин - Эксплуатация и уход за аккумуляторной машиной

а) **Перезарядку следует осуществлять, используя зарядное устройство, указанное изготовителем.** Зарядное устройство, которое годится для одного типа аккумуляторной батареи, может вызвать пожар при использовании другого типа батареи;

б) **питание машин следует осуществлять только от аккумуляторных батарей, имеющих специальное обозначение.** Использование любых других батарей может привести к повреждениям и пожару;

с) **если аккумуляторная батарея не используется, ее следует хранить отдельно от других металлических предметов, таких, как скрепки для бумаг, монеты, ключи, гвозди, винты и т.п., которые могут закоротить контактные выводы.** Короткое замыкание контактных выводов может вызвать ожоги или пожар;

д) **в случае неправильной эксплуатации жидкий электролит может вытечь из аккумуляторной батареи: избегайте контакта с электролитом.** При случайном контакте с электролитом смойте его водой. Если электролит попадет в глаза, кроме промывки глаз водой обратитесь за медицинской помощью. Течь электролита из аккумуляторной батареи может вызвать раздражение или ожоги.



4.1.5. Общие указания мер безопасности электрических машин - Обслуживание

а) **Обслуживание вашей машины должно быть поручено квалифицированному ремонтнику, использующему только идентичные сменные детали.** Это позволит сохранить безопасность вашей машины.

4.2. Дополнительные инструкции по безопасности.



ПРЕДУПРЕЖДЕНИЕ: не подключайте привод к сети питания до тех пор, пока внимательно не ознакомитесь с изложенными в «Руководстве» рекомендациями.



ЗАПРЕЩАЕТСЯ работать с приводом в утомленном или болезненном состоянии, а также в состоянии алкогольного или наркотического опьянения.



ВНИМАНИЕ! В процессе работы с приводом не допускайте нахождения в рабочей зоне детей, посторонних лиц и животных. Они могут быть травмированы выбросом камней или иных предметов из под оборудования подключенного к приводу.

4.2.1. Ознакомьтесь с назначением, принципом действия, приемами работы и максимальными возможностями вашего оборудования.

4.2.2. При каждой выдаче машины следует проводить:

- а) проверку комплектности и надежности крепления деталей;
- б) внешний осмотр: (исправность кабеля (шнура); его защитной трубки и штепсельной вилки; целостность изоляционных деталей корпуса, рукоятки и крышек щеткодержателей, наличие защитных кожухов и их исправность);
- в) проверку четкости работы выключателя;
- г) проверку работы на холостом ходу.

У машин класса I, кроме того, должна быть проверена исправность цепи заземления (между корпусом машины и заземляющим контактом штепсельной вилки).



ЗАПРЕЩАЕТСЯ эксплуатация привода в условиях воздействия капель и брызг (на открытых площадках во время дождя и после), вблизи воспламеняющихся жидкостей или газов, а так же в условиях чрезмерной запылённости воздуха.



ЗАПРЕЩАЕТСЯ эксплуатировать машины, не защищенные от воздействия капель или брызг, не имеющих отличительных знаков (капля в треугольнике или две капли), в условиях воздействия капель и брызг, а также на открытых площадках во время снегопада или дождя.

4.2.3. Не подвергайте привод воздействию резких температурных перепадов, способных вызвать образование конденсата. Рекомендуется не включать его в течение времени достаточного для устранения конденсата.



ВНИМАНИЕ! Во время работы с электрическим оборудованием избегайте соприкосновения с заземлёнными поверхностями.

4.2.4. Машинами классов II и III разрешается производить работы без применения индивидуальных средств защиты (диэлектрические перчатки, галоши, коврики и т.п.).



Запрещается:

- а) заземлять машины классов II и III;
- б) подключать машины класса III к электрической сети общего пользования через автотрансформатор, сопротивление или потенциометр;
- в) вносить внутрь котлов, резервуаров трансформаторы и преобразователи частоты.

4.2.5. Перед первым включением привода и оборудования обратите внимание на правильность сборки и надежность установки всех комплектующих единиц.

9. ТЕХНИЧЕСКОЕ ОБСЛУЖИВАНИЕ И ХРАНЕНИЕ

Внимание! Перед проведением работ по подготовке к эксплуатации, регулировке и техническому обслуживанию оборудования подключенного к приводу, необходимо принять меры, предотвращающие случайный пуск двигателя. Для защиты рук от повреждений об острые кромки используйте перчатки.

9.1. Обслуживание перед использованием.

- 9.1.1. Проверьте аккумуляторную батарею, ее уровень заряда и состояние.
- 9.1.2. Проверьте состояние выключателя. Неисправный выключатель необходимо заменить в условиях Сервисного центра.
- 9.1.3. Проверьте надежность затяжки всех резьбовых соединений. При необходимости затяните ослабший крепеж.
- 9.1.4. Проверьте состояние подключенного оборудования.

9.2. Очистка привода.

- 9.2.1. Извлеките из контейнера (8) аккумуляторную батарею (7).
- 9.2.2. Произведите очистку корпуса привода и аккумуляторной батареи.

Предупреждение! Не используйте для очистки пластиковых деталей растворители и нефтепродукты!

- 9.2.3. Произведите очистку подключаемого к приводу оборудования.

9.3. Транспортировка и хранение

- 9.3.1. Перед началом транспортировки привода на дальние расстояния, следует обеспечить надежность его крепления внутри грузового отсека.
- 9.3.2. Перед транспортировкой привода с установленным оборудованием с одного обрабатываемого участка на другой отключайте двигатель.
- 9.3.3. Храните привод в сухом помещении вне предела досягаемости детей и посторонних лиц.
- 9.3.4. При длительном хранении для предотвращения коррозии покройте все неокрашенные металлические части привода тонким слоем масла.

9.4. Критерий предельного состояния.

9.4.1. Критериями предельного состояния привода являются состояния, при которых ее дальнейшая эксплуатация недопустима или экономически нецелесообразна. Например, чрезмерный износ, коррозия, деформация, старение или разрушение узлов и деталей или их совокупности при невозможности их устранения в условиях авторизованных сервисных центров оригинальными деталями, или экономическая нецелесообразность проведения ремонта.

9.4.2. Критериями предельного состояния привода являются:

- трещины и повреждения на поверхностях несущих и корпусных деталей;
- чрезмерный износ или штанги, корпуса и/или совокупность признаков;

9.5. Утилизация.

9.5.1. Привод и его комплектующие, вышедшие из строя и не подлежащие ремонту, необходимо сдать на специальные приемные пункты по утилизации. Не выбрасывайте вышедший из строя электроинструмент в бытовые отходы!

7.1.3. Установите аккумуляторную батарею (7) в зарядное устройство (14), как показано на рисунке.

7.1.4. Процесс зарядки займет около 3 часов, в зависимости от емкости заряжаемой аккумуляторной батареи.

ВНИМАНИЕ! Нагрев зарядного устройства и аккумуляторной батареи в процессе зарядки является нормой.

7.2. Особенности эксплуатации Li-Ion аккумуляторной батареи.

7.2.1. Новые аккумуляторные батареи в момент приобретения заряжены не полностью. Их необходимо полностью зарядить. Особенность Li-Ion аккумуляторов это отсутствие эффекта памяти: аккумулятор можно заряжать вне зависимости от степени его заряженности без повреждения элементов

7.2.2. Интенсивное использование способно вызвать нагрев аккумуляторной батареи. Это является нормой. Перед установкой аккумуляторной батареи в зарядное устройство её необходимо охладить в течение 10÷15 минут и только после этого приступить к зарядке.

7.2.3. Храните не используемую аккумуляторную батарею отдельно от машины, предварительно зарядив ее до уровня 40-50% .

7.3. Установка аккумуляторной батареи.

7.3.1. Установите предварительно заряженную аккумуляторную батарею (7) в контейнер (8) привода до щелчка.

7.3.2. Произведите демонтаж аккумуляторной батареи (7) из контейнера (8) привода потянув аккумуляторную батарею (7) с нажатой фиксирующей защелкой из контейнера (8) привода.

8. ПОРЯДОК РАБОТЫ С ПРИВОДОМ

8.1. Включение (Рис.6)

8.1.1. Подключите привод к оборудованию согласно п. 6.3.

8.1.2. Установите предварительно заряженную аккумуляторную батарею (7) в контейнер (8).

8.1.3. Переместите вперед кнопку разблокировки (5) и нажмите курок выключателя (9)

8.1.4. Одновременно с включением двигателя будет приведено в действие подключенное оборудование.

8.2. Выключение (Рис.6)

8.2.1. Для выключения оборудования отпустите курок выключателя (9) привода.



Рис.6.

Внимание! Рабочие органы оборудования могут некоторое время двигаться после выключения двигателя. Дождитесь полной остановки рабочего органа вашего оборудования.

4.2.6. Проверьте работоспособность выключателя, состояние рабочего органа и защитных приспособлений. При необходимости обратитесь в специализированный Сервис-центр уполномоченный ООО «ЭНКОР-Инструмент-Воронеж».

4.2.7. Используйте привод только по назначению. Применяйте оборудование и оснастку, предназначенную для работы с приводом. Не допускается самостоятельное проведение модификаций привода, а также использование привода для работ, не регламентированных данным «Руководством».

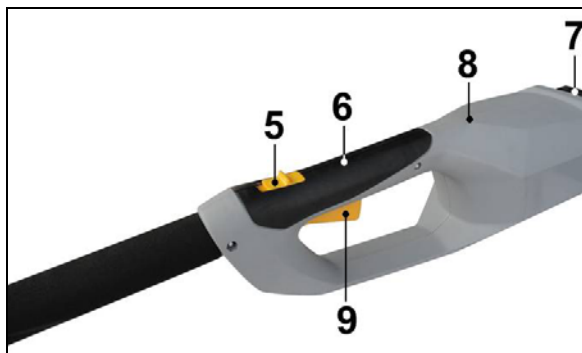
4.2.8. При эксплуатации машин необходимо соблюдать все требования инструкции по их эксплуатации, бережно обращаться с ними, не подвергать их ударам, перегрузкам, воздействию грязи, нефтепродуктов.

Машины, незащищенные от воздействия влаги, не должны подвергаться воздействию капель и брызг воды или другой жидкости.

4.2.9. Во избежание получения травмы при работе с оборудованием надевайте защитные очки или маску, перчатки, облегчающую одежду и прочную обувь.

4.2.10. Машина должна быть отключена выключателем при внезапной остановке (вследствие исчезновения напряжения или заклинивания движущихся деталей и т.п.).

4.2.11. Машина должна быть отключена:

- а) при смене рабочего инструмента, установке насадок и регулировке;
- б) при переносе машины с одного рабочего места на другое;
- в) при перерыве в работе;
- г) по окончании работы или смены.



Запрещается эксплуатировать машину при возникновении во время работы хотя бы одной из следующих неисправностей:

- а) повреждения штепсельного соединения, кабеля (шнура) или его защитной трубки;
- б) повреждения крышки щеткодержателя;
- в) нечеткой работы выключателя;
- г) искрения щеток на коллекторе, сопровождающегося появлением кругового огня на его поверхности;
- д) вытекания смазки из редуктора или вентиляционных каналов;
- е) появления дыма или запаха, характерного для горячей изоляции;
- ж) появления стука;
- з) поломки или появления трещин в корпусной детали, рукоятке, защитном ограждении;
- и) повреждения рабочего инструмента.

4.2.12. Во время работы перемещайтесь с умеренной скоростью, не бегите.

4.2.13. Диагностика неисправностей и ремонт инструмента должны производиться только в специализированном Сервисном центре уполномоченном ООО «ЭНКОР-Инструмент-Воронеж».



Запрещается:

- а) оставлять без надзора машину, присоединенную к питающей сети;

- б) передавать машину лицам, не имеющим права пользоваться ею;
- в) работать машинами с приставных лестниц;
- г) натягивать и перекручивать кабель (шнуры), подвергать их нагрузкам (например, ставить на них груз);
- д) превышать предельно допустимую продолжительность работы, указанную в паспорте машины;
- е) снимать с машины при эксплуатации средства виброзащиты и управления рабочим инструментом.

4.2.14. Не оставляйте работающее оборудование без присмотра.

4.2.15. Оберегайте привод от падений. Не работайте неисправным приводом или приводом с поврежденным корпусом.



ВНИМАНИЕ! Не применяйте не сертифицированную или самодельную оснастку. Никогда не устанавливайте сменную оснастку, не соответствующую данному приводу, указанному в п.1.1 данного «Руководства». Это может стать причиной тяжелой травмы и выходу из строя привода.

4.2.16. Работайте с оборудованием только при дневном или хорошем искусственном освещении.

4.2.17. Работа на крутых склонах может привести к травме оператора вследствие падения.

4.2.18. При перемещении привода с подключенным к нему оборудованием с одной территории на другую обязательно выключите двигатель и отсоедините аккумуляторную батарею.

4.2.19. Содержите привод и сменное оборудование в чистоте и исправном состоянии.

5. УСТРОЙСТВО ПРИВОДА

- | | |
|-------------------------------------|---|
| 1. Муфта резьбовая | 6. Рукоятка |
| 2. Штанга | 7. Батарея аккумуляторная (не входит в комплект поставки) |
| 3. Рукоятка дополнительная | 8. Контейнер для аккумуляторной батареи |
| 4. Петелька для установки ремня | 9. Выключатель |
| 5. Кнопка разблокировки выключателя | |



Рис.2

6. СБОРКА ПРИВОДА

6.1 Установка и регулировка дополнительной рукоятки.

6.1.1. Установите на штангу (2) дополнительную рукоятку (3).

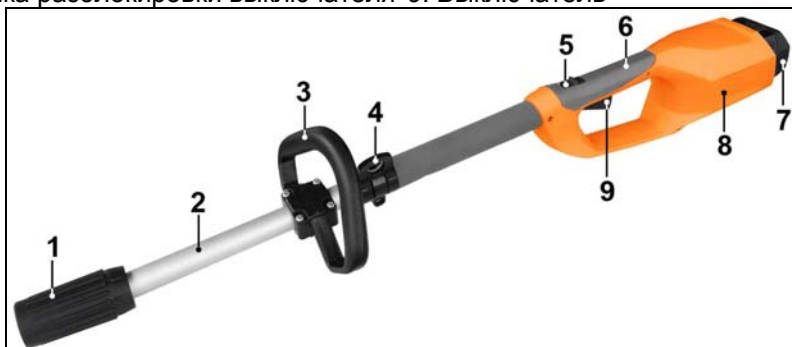
6.1.2. Переместите дополнительную рукоятку (3) по штанге (2) в положение, обеспечивающее максимальное удобство при работе.

6.1.3. Зафиксируйте дополнительную рукоятку (3) на штанге (2) в выбранном положении.

6.2. Установка ремня (Рис.3).

6.2.1. Закрепите карабин ремня (10) на петельке (4).

6.2.2. Отрегулируйте длину ремня (10) в зависимости от роста пользователя.

6.3. Подключение привода к оборудованию (Рис.4).

6.3.1. Подсоедините штангу (2) привода к разъему (12), расположенному на штанге (13) подключаемого оборудования до упора в ограничительное кольцо (11).

Примечание. Так как, контактная группа в разъеме (12) и на штанге (2) привода не симметрична, подсоединение возможно только в одном положении.

6.3.2. Навинтите резьбовую муфту (1) на резьбу разъема (12) расположенного на штанге (13) оборудования.



Рис.3.



Рис.4.

7. ПОДГОТОВКА К РАБОТЕ

Внимание! Перед проведением работ по подготовке к эксплуатации, регулировке и техническому обслуживанию оборудования подключенного к приводу, необходимо принять меры, предотвращающие случайный пуск двигателя. Для защиты рук от повреждений об острые кромки используйте перчатки.

7.1. Зарядка Li-Ion аккумуляторной батареи с помощью зарядного устройства (Рис.5).

7.1.1. Произведите внешний осмотр вашего зарядного устройства (14). Убедитесь в исправности шнура питания (15).

7.1.2. Подключите вилку шнура питания (15) зарядного устройства (14) к розетке электросети. На передней панели зарядного устройства (14) загорится светодиод сигнализирующий о том, что устройство включено и готово к работе.



Рис.5.