

Руководство по эксплуатации

парма[®]

БЕТОНОСМЕСИТЕЛЬ ЭЛЕКТРИЧЕСКИЙ

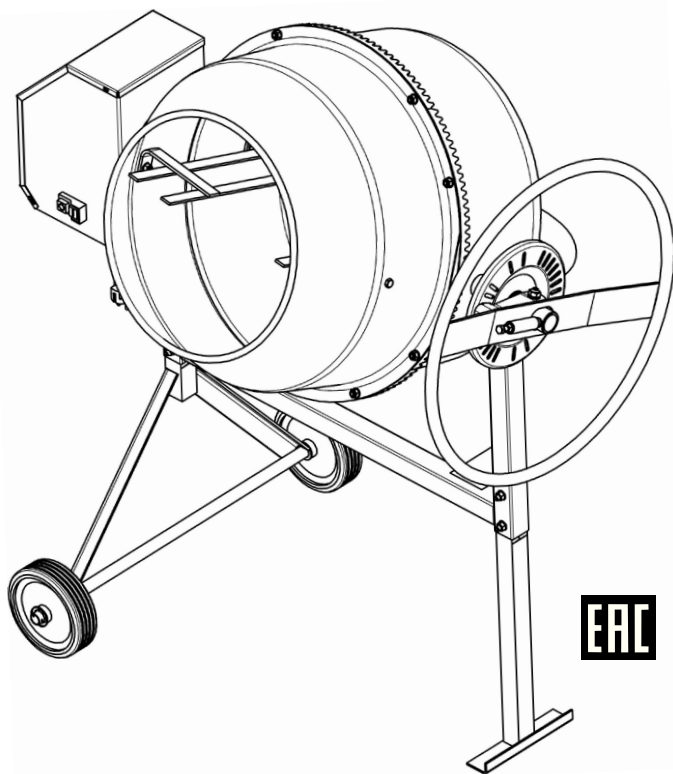

Модели:
Б-1203 / Б-1403

ОГЛАВЛЕНИЕ

1. Назначение.....	4
2. Технические характеристики.....	4
3. Знаки и символы на корпусе бетоносмесителя.....	5
4. Описание и работа бетоносмесителя	6
5. Порядок работы	6
6. Схемы и списки частей.....	8
6.1. Привод в сборе.....	10
6.2. Емкость нижняя в сборе	11
6.3. Скоба в сборе	11
7. Электрическая схема	12
8. Состав пакета.....	12
9. Меры безопасности	13
10. Характерные неисправности и методы их устранения.....	14
11. Хранение и транспортировка.....	16
12. Утилизация.....	16
13. Гарантийные обязательства	16

Уважаемый покупатель!

Благодарим Вас за приобретение бетоносмесителя **ПАРМА®**.

Перед работой, пожалуйста, обязательно ознакомьтесь с правилами по эксплуатации бетоносмесителя, изложенными в настоящем паспорте.

Наши бетоносмесители сертифицированы на соответствие требованиям безопасности в системе сертификации технического регламента. Органом сертификации на бетоносмесители выдана декларация о соответствии ТС №RU Д-RU.АГО3.В.16377, подтверждающая безопасность изделий по уровню шума, вибрации, а также электрическую и механическую безопасности.

Уверены, что наше изделие послужит Вам хорошим и надёжным помощником в работе.

Желаем Вам удачи!

Изготовитель: ООО «ТеплоТрейд», Российская Федерация, 453500, Республика Башкортостан, г. Белорецк, ул. Тюленина, 14

1. НАЗНАЧЕНИЕ

Бетоносмесители предназначены для приготовления подвижных бетонных смесей марок П2-П4 по ГОСТ 7473-94, растворов строительных по ГОСТ 28013-98, а также их сухих компонентов.

2. ТЕХНИЧЕСКИЕ ХАРАКТЕРИСТИКИ

Технические характеристики бетоносмесителей приведены в таблице 1.
Таблица 1

ПАРАМЕТР / МОДЕЛЬ	Б-120Э	Б-140Э
Объем по загрузке, л	120	140
Эффективный объем барабана, л	60	70
Режим электропитания, В/Гц	220 / 50	220 / 50
Потребляемая мощность, Вт, не более	600	600
Номинальная полезная мощность электродвигателя, Вт	370	370
Скорость вращения барабана, об/мин	27	27
Время приготовления порции смеси, мин	4	4
Габаритные размеры (ДхШхВ), см	121,2х 69,5х110	129,6х69,5х110
Диаметр колес, мм	160	160
Масса нетто / брутто, кг	46 / 50	48 / 52

3. ЗНАКИ И СИМВОЛЫ НА КОРПУСЕ БЕТНОСМЕСИТЕЛЯ

На корпусе бетоносмесителя нанесены следующие предупреждающие знаки:

	Прочитайте инструкцию по эксплуатации перед началом работы		Наденьте защитный шлем, очки и наушники
	Наденьте рукавицы		Носите закрытую обувь
	Внимание!		Не работайте во взрывоопасных помещениях!
	Перемещайте бетоносмеситель в выключенном состоянии		Не допускайте попадания частей тела и других посторонних предметов в зубчатое зацепление
	Не допускайте попадания рук и других частей тела в рабочую зону барабана в процессе его загрузки		Не включайте без установленного кожуха силового приводного блока
		Устанавливайте бетоносмеситель на ровную, твердую горизонтальную поверхность	
	Не позволяйте посторонним лицам находиться в зоне работы бетоносмесителя		
	При выполнении любых операций по обслуживанию отключите бетоносмеситель от электрической питающей сети, внимательно ознакомьтесь с инструкцией		
	Указывает направление вращения барабана		

4. ОПИСАНИЕ И РАБОТА БЕТОНОСМЕСИТЕЛЯ

4.1. Основные составные части бетоносмесителя показаны на *рис. 2* «Сборочные единицы и детали» (*рис. 3*). Наименования и обозначения составных частей бетоносмесителя приведены в таблице 2.

4.2. Собрать бетоносмеситель согласно *рис. 2*. Стыки между емкостями поз. 9 и 11 заполнить герметиком. Крепежные детали для сборки бетоносмесителя упакованы в отдельный пакет. Состав пакета указан в таблице 3.



Внимание! Во избежание деформации секторов и появления повышенного шума при работе бетоносмесителя, затяжку винтов крепления секторов при сборке изделия производить с небольшим усилием до полного сжатия. Перетяжка винтов недопустима.

4.4. Отрегулировать натяжение зубчатого ремня, а также зазор между конической шестерней и секторами, обеспечив плавное вращение ёмкости бетоносмесителя.

4.4.1. Для обеспечения нормальной натяжки зубчатого ремня руководствоваться указаниями приведенными в строке 2 таблицы 5.



Внимание!
 1. При сборке изделия допускается смещение зубьев сектора относительно зубьев шестерни от 0 до 3 мм.
 2. Допускается радиальное биение на ёмкости до 3 мм.



Рис. 1

5. ПОРЯДОК РАБОТЫ

5.1. Установить бетоносмеситель на горизонтальную поверхность, предварительно обеспечив безопасные условия работы, согласно разделу 9 «Меры безопасности» настоящего руководства.

5.2. Выставить ёмкость бетоносмесителя на выбранный угол диска фиксатора 12 (*см. рис. 2*). Для этого, преодолевая усилие пружины 14, оттяните поворотное колесо 4 на себя и поверните ёмкость на необходимый угол.

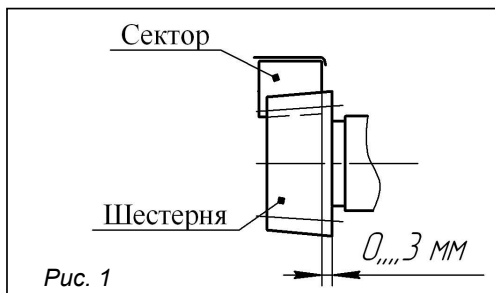
ПРИМЕЧАНИЕ:

Угол наиболее близкий к горизонтали обеспечит хорошую размешиваемость, но уменьшит объем готового замеса, л.

5.3. Запустить бетоносмеситель в работу (включить электродвигатель).

5.4. Загрузить компоненты смеси в нужных пропорциях. В момент перемешивания долить воды до нужной консистенции.



Внимание! Загрузку производить не более, чем на 3/4 от объема бака бетоносмесителя.

ПРИМЕЧАНИЯ:

1. **Внимание!** Для предотвращения поломки привода бетоносмесителя загрузку ёмкости материалом производить только при включенном электродвигателе.

2. В таблице 4 даны примерные пропорции компонентов бетонной и строительной смесей. Пропорции в таблице носят информативный характер и производитель не настаивает на их применении.

5.5. После перемешивания в течение 2–5 мин выгрузите смесь путём наклона ёмкости горловиной вниз.



Внимание! Для исключения застывания смеси и как следствие поломки изделия, по окончании работы засыпьте в ёмкость включенного изделия небольшое количество гравия (примерно 1 ведро) и залейте водой. Перемешайте в течение 3–5 минут чтобы удалить остатки раствора. Выгрузите гравий. Отключите сетевой шнур и обмойте бетоносмеситель водой.



Внимание! Во избежание истирания деталей зубчатых передач изделия через каждые 8 часов работы производить проверку и регулировку натяжения зубчатого ремня и узлов крепления привода.

5.6. В связи с дальнейшим совершенствованием конструкции и внешнего вида бетоносмесителя, может быть не полное соответствие приобретенного изделия описанию и изображению на схемах.

6. СБОРОЧНЫЕ ЕДИНИЦЫ
И ДЕТАЛИ



Рис. 3

СПИСОК ЧАСТЕЙ

Таблица 2

№	Наименование	Кол-во
1	Рама монтажная	1
2	Привод В сборе	1
3	Скоба о сборе	1
4	Колесо поворотное	1
5	Колесо опорное в сборе	2
6	Основание заднее	1
7	Основание переднее	1
8	Лопасть	2
9	Емкость нижняя в сборе	1
10	Сектор	4
11	Емкость верхняя	1
12	Диск фиксатора	1
13	Шайба регулировочная	5
14	Пружина сжатия	1
15	Шайба опорная	1

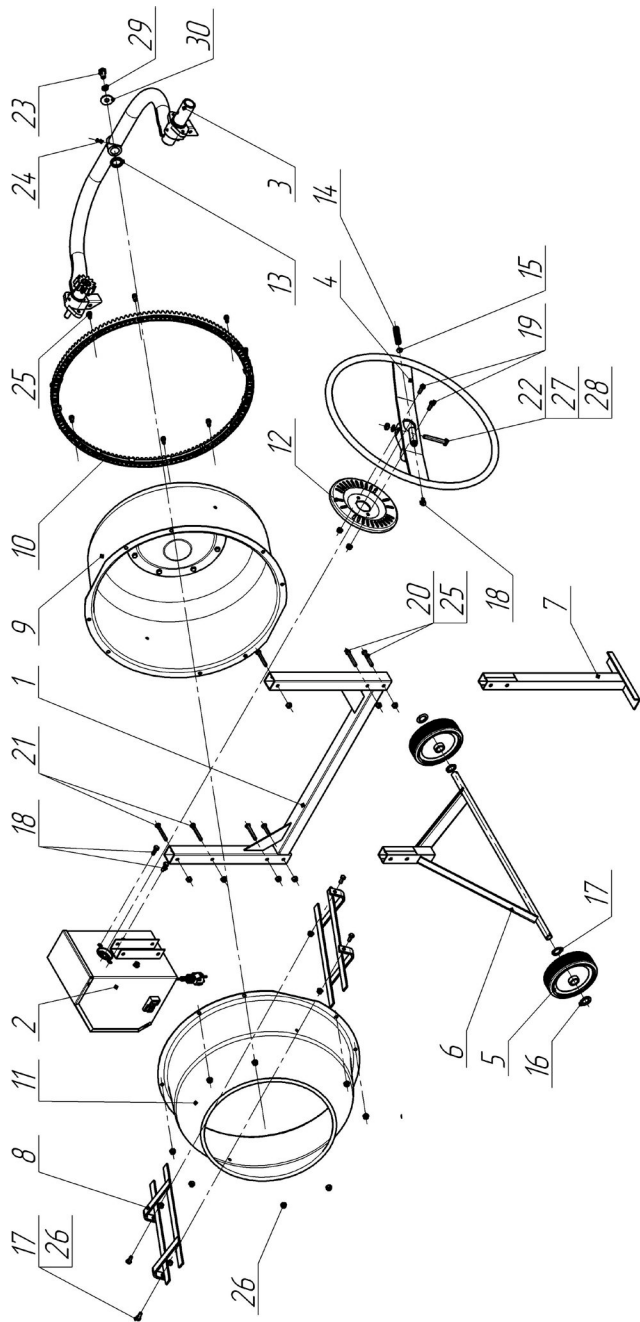
№	Наименование	Кол-во
16	Шайба d20x35x2,2 STARLOCK	2
17	Шайба стопорная	2
18	Болт М8х20	5
19	Болт М8х25	4
20	Болт М8х55	5
21	Болт М8х60	2
22	Болт М10х70	1
23	Болт М12х25	1
24	Винт М6х16	1
25	Винт М8х16	8
26	Гайка М8	21
27	Гайка М10	1
28	Шайба ф10	1
29	Шайба ф12	1
30	Шайба ф12	1



Если комплектность упаковки нарушена или запасные части повреждены при транспортировке, обратитесь к своему продавцу.



Технические характеристики и комплект поставки могут быть изменены производителем без предварительного уведомления.

6.1. ПРИВОД В СБОРЕ



Рис. 4

№	Наименование	Кол-во
1	Корпус привода	1
2	Крышка кожуха	1
3	Электродвигатель в сборе	1
4	Болт изолирующий двусторонний	2
5	Болт изолирующий односторонний	1
6	Ремень	1
7	Шестерня большая	1
8	Шестерня малая	1
9	Кольцо	2
10	Шайба	1

№	Наименование	Кол-во
11	Выключатель	1
12	Шнур армированный в сборе с поводком	1
13	Винт 4x10	4
14	Винт M4x12	1
15	Винт M5x12	1
16	Гайка M4	1
17	Гайка M8	2
18	Кольцо B26	1
19	Шайба 4	1
20	Шайба 5	1
21	Шайба 8	2
22	Шайба 8	2

6.2. ЕМКОСТЬ НИЖНЯЯ В СБОРЕ

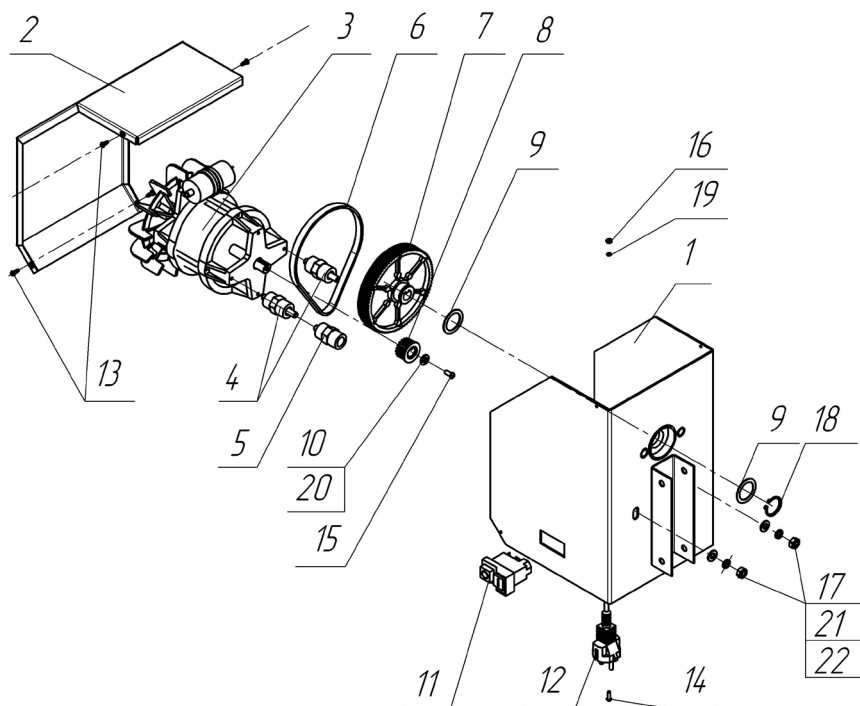
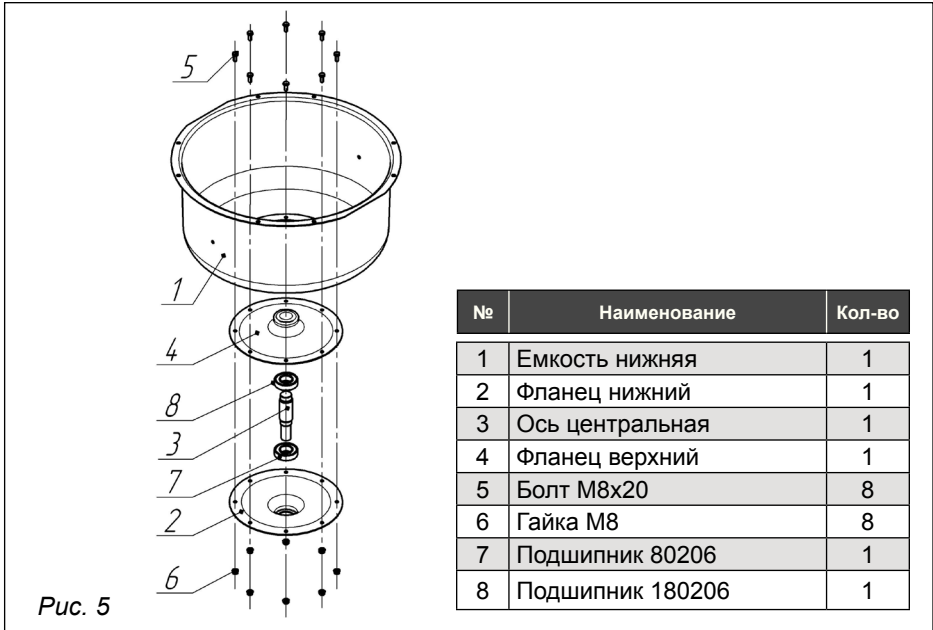

6.3. СКОБА В СБОРЕ

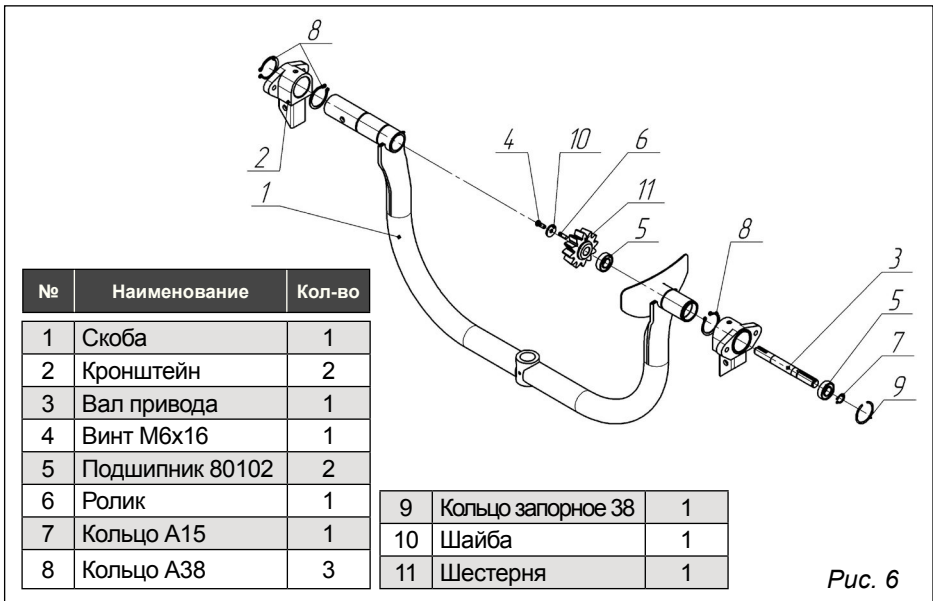

7. ЭЛЕКТРИЧЕСКАЯ СХЕМА

ЭД — электродвигатель;
 МП — магнитный пускатель

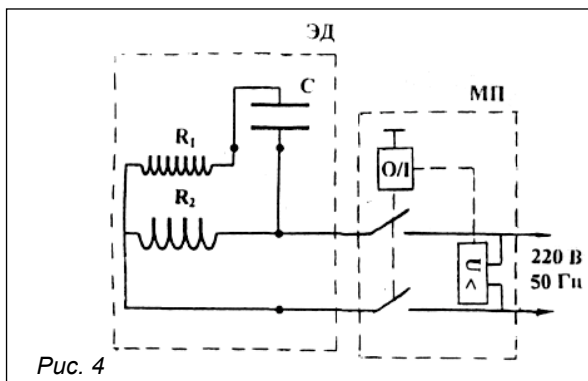





8. СОСТАВ ПАКЕТА

Таблица 3

Наименование	Количество, шт.
1. Автогерметик ТУ 2257-001-56703357-01	1 тубик
2. Винт М6-6g x 16.88.016 ГОСТ 11738-84	1
3. Винт М8-6g x 16.88.016 ГОСТ 11738-84	8
4. Болт М8-6g x 20.58.016 ГОСТ 7798-70	5
5. Болт М8-6g x 25.58.016 ГОСТ 7798-70	4
6. Болт М8-6g x 55.58.016 ГОСТ 7798-70	5
7. Болт М8-6g x 60.58.016 ГОСТ 7798-70	2
8. Болт М10-6g x 70.58.016 ГОСТ 7798-70	1
9. Болт М12-6g x 25.58.016 ГОСТ 7798-70	1
10. Гайка М8-6Н.5.016 ГОСТ 5915-70	21
11. Гайка М10-6Н.5.016 ГОСТ 5915-70	1
12. Шайба 10.01.016 ГОСТ 11371-78	1
13. Шайба 12 Н65Г 029 ГОСТ 6402-70	1
14. Шайба 12.01.016 ГОСТ 6958-78	1
15. Шайба стопорная d20x35x2.2 STARLOCK	2

Примерные пропорции компонентов для приготовления замесов бетона и строительного раствора со стандартным (50 кг) мешком цемента

Таблица 4

ЦЕМЕНТ 	ПЕСОК 	ГРАВИЙ 	ВОДА 
Бетон	60 л	110 л	25 л
Строительный раствор	110 л	—	25 л

1 литр цемента = 1 кг, 1 лопата цемента = 4 литрам, 1 тачка = 60–80 литрам

9. МЕРЫ БЕЗОПАСНОСТИ

9.1. Перед запуском бетоносмесителя:

- 9.1.1. Убедитесь, что все защитные устройства находятся на своих местах и в рабочем состоянии.
- 9.1.2. Не включать бетоносмеситель с открытой крышкой электродвигателя.
- 9.1.3. Проверьте наличие и надёжность заземления.
- 9.1.4. Для подсоединения бетоносмесителя к электросети применять удлинитель максимальной длиной не более 50 м и сечением токопроводящей жилы не менее 1 мм².
- 9.1.5. Удлинитель должен быть подключен через предохранитель или автоматический выключатель.

9.2. При работе бетоносмесителя:

- 9.2.1. Запрещается открывать крышку электродвигателя.
- 9.2.2. Запрещается прикасаться (даже рабочим инструментом) к вращающимся частям бетоносмесителя.
- 9.2.3. Использовать бетоносмеситель только для приготовления бетонных смесей и строительных растворов. Размешивание химикатов, пищевых продуктов не рекомендуется.
- 9.2.4. Оператору необходимо носить соответствующую обувь и рабочую форму.
- 9.2.5. Перед любым техническим обслуживанием остановить и обесточить бетоносмеситель.
- 9.2.6. Замену вышедших из строя деталей производить только оригинальными запчастями.

10. ХАРАКТЕРНЫЕ НЕИСПРАВНОСТИ И МЕТОДЫ ИХ УСТРАНЕНИЯ

Характерные неисправности бетоносмесителей и методы их устранения представлены в табл. 5.

Таблица 5

Неисправность, ее проявление	Вероятная причина	Метод устранения
1. При вращении ёмкости на холостом ходу ощущаются удары конической шестерни об сектора.	1. Не обеспечено полное зацепление секторов в замках друг с другом.	1. Ослабить все гайки крепления секторов. Прокручивая ёмкость от руки, добиться полного зацепления секторов (посадки выступа сектора в гнездо замка последующего сектора). Затянуть гайки крепления секторов.
	2. Деформирован торец ёмкости нижней для посадки секторов.	2. Отрихтовать посадочный торец ёмкости нижней, предварительно сняв ёмкость верхнюю и сектора. Сборку производить в обратной последовательности в соответствии с требованиями схем монтажа настоящего паспорта.
2. Вытянулся зубчатый ремень и слетает с шестерён ременной передачи привода	1. Не обеспечена нормальная натяжка зубчатого ремня.	1. Снять крышку кожуха электродвигателя. Ослабить гайки на болтах изолирующих двусторонних (анкерных), повернуть с усилием электродвигатель вокруг одного болта изолирующего с перемещением второго болта по пазу кожуха так чтобы было обеспечено нормальное натяжение зубчатого ремня. Усилие, прилагаемое к двигателю должно быть 8–10 кгс. Затянуть гайки на болтах изолирующих (анкерных) и установить крышку кожуха электродвигателя.
	2. Шестерня малая (на валу электродвигателя) и шестерня большая (на валу привода) выставлены в разных плоскостях.	2. Снять крышку кожуха электродвигателя. Отвернуть гайки крепления болтов изолирующих двусторонних и при помощи регулировочных шайб, устанавливаемых под болты изолирующие, выставить шестерни в одной плоскости, тем самым, исключая сползание зубчатого ремня с шестерён. Завернуть гайки крепления болтов изолирующих. Установить крышку кожуха электродвигателя.
3. Не вращается вал привода	1. Изношен зубчатый ремень.	1. Заменить зубчатый ремень на новый.
	2. Изношены большая и (или) малая шестерни.	2. Заменить изношенные шестерни на новые.
	3. Заклинил подшипник 80202 ГОСТ 7242-81 на валу привода.	3. Заменить заклинивший подшипник на новый.

Неисправность, ее проявление	Вероятная причина	Метод устранения
4. Изношены (истерлись зубья) малой шестерни и зубчатого ремня	Загрузка ёмкости бетоносмесителя материалом производилась при не включенном электродвигателе (не вращающейся ёмкости).	Заменить изношенные зубчатый ремень и шестерню на новые. Внимание! Впредь загрузку ёмкости бетоносмесителя материалом производить только при включенном электродвигателе (вращающейся ёмкости).
5. Туго, со скрипом, вращается ёмкость (скрип в районе фланцев)	1. Нарушена герметичность фланцев, влага из ёмкости попала между фланцами. 2. Заклинил подшипник 80206 ГОСТ 7242-81 либо 180206 ГОСТ 8882-75 (либо оба) на оси центральной.	1, 2. Открутить болты крепления фланцев с нижней ёмкостью и разъединить фланцы. Очистить от влаги, грязи внутреннюю полость фланцев и поверхность оси центральной. При необходимости (в случае заклинивания), заменить подшипники на новые. Собрать фланцы с ёмкостью, при этом на поверхности фланцев и ёмкости по линии стыка нанести слой автогерметика ТУ 2257-001-56703357-01.
6. Не фиксируется ёмкость в выбранное положение (угол).	1. Изогнуты зубья на стопоре колеса поворотного и не вставляются в пазы диска фиксатора.	1. Выправить зубья на стопоре колеса поворотного.
	2. Изогнут диск фиксатора.	2. Отрихтовать диск фиксатора.
	3. Слабое натяжение пружины. Поворотное колесо не прижимается к диску фиксатора.	3. Отрегулируйте преднатяжение пружины 14 поворотного колеса при помощи болта 18 (рис. 2)

*** Все виды ремонта и технического обслуживания бетоносмесителя должны производиться квалифицированным персоналом уполномоченных ремонтных мастерских.**

**ПО ВСЕМ ИНТЕРЕСУЮЩИМ ВОПРОСАМ
ОБРАЩАЙТЕСЬ В СЕРВИСНЫЙ ЦЕНТР**

ТЕЛЕФОН ЦЕНТРАЛЬНОГО СЕРВИСНОГО ЦЕНТРА:

+7 (342) 218-24-85

www.uralopt.ru

11. ХРАНЕНИЕ И ТРАНСПОРТИРОВКА

Бетоносмеситель рекомендуется хранить в закрытом помещении или под навесом исключая возможность механических повреждений и защищая от атмосферных осадков.

Прекращая работу на длительный период бетоносмеситель необходимо законсервировать:

- очистить от бетона и загрязнений;
- тщательно очистить внутреннюю полость емкости;
- устранить повреждения;
- заменить поврежденные крепежные детали, подкрасить.

Транспортировка бетоносмесителя производится в закрытых транспортных средствах в соответствии с правилами перевозки грузов, действующих на транспорте данного вида.

12. УТИЛИЗАЦИЯ

Бетоносмеситель после окончания срока службы должен быть утилизирован.

Утилизация не требует специальных мер, не представляет опасности для жизни и здоровья людей, окружающей среды.

Утилизация производится по СанПиН 2.1.7.1322-03 как утилизация малоопасных веществ.

13. ГАРАНТИЙНЫЕ ОБЯЗАТЕЛЬСТВА

Гарантия производителя на бетоносмеситель составляет 12 месяцев со дня продажи. Все претензии по качеству рассматриваются только после проверки изделия в сервисном центре. Гарантия распространяется как на бетоносмеситель (готовое изделие), так и на отдельную деталь изделия, признанную дефектной.

Гарантийный ремонт не осуществляется в следующих случаях:

- при неправильно заполненном гарантийном талоне или при отсутствии паспорта;
- изделие с удаленным, стертым или измененным заводским номером;
- при наличии признаков самостоятельного ремонта и неправильном техническом обслуживании изделия;
- при использовании запасных частей не рекомендованных производителем;
- при наличии изменений конструкции изделия;
- при загрязнении изделия (как внутреннем так и внешнем), наличии ржав-

- чины и т. п.;
- при наличии внутри изделия посторонних предметов;
 - при поломке изделия вследствие перегрузки емкости сверх нормы и выхода из строя обмоток статора электродвигателя;
 - при механических повреждениях в результате удара, падений и т.п.;
 - когда дефекты являются результатом неправильной или небрежной эксплуатации, транспортировки, хранения, или являются следствием несоблюдения режимов работы и электропитания, стихийного бедствия, аварии и т. п.

Гарантия не распространяется на следующие детали изделия:

ремень, шестерня коническая, шестерня привода (большая), секторы.

Условия гарантии не предусматривают профилактику и чистку изделия, а также выезд мастера к месту установки изделия с целью его подключения, настройки, ремонта или консультаций.

Транспортные расходы не входят в объем гарантийного обслуживания.

Срок службы бетоносмесителя 3 года.

СВИДЕТЕЛЬСТВО О ПРИЕМКЕ

Бетоносмеситель Б-120Э (Б-140Э)

заводской №..... соответствует ТУ 4826-011-94832296-2013
и признан годным к эксплуатации.

Изделие подвергнуто консервации и упаковано согласно требованиям
нормативно технической документации.

Срок защиты без переконсервации — 1 год.

Упаковщик

Ответственный за приемку
(подпись) (дата)

М.П.

СВЕДЕНИЯ О ПРОДАЖЕ

Дата продажи

Ф.И.О. и подпись продавца

Фирма продавец

М.П.

СБОРКА ЛОПАСТИ БЕТНОСМЕСИТЕЛЯ

Составные части показаны на *рис. 1*. Наименования и обозначения составных частей приведены в *таблице 1*. Крепёжные детали для сборки упакованы в отдельный пакет. Состав пакета указан в *таблице 2*. Сборку проводить рекомендуем в следующем порядке:

1. Выложить составные части на ровную поверхность.
2. Используя болты (4), шайбы (5) и гайки (6) собрать две лопасти как показано на *рис. 1*.



Внимание! Кронштейн у которого межосевое расстояние 86 мм между двумя отверстиями диаметром 6 мм является кронштейном нижним (1). Кронштейн у которого межосевое расстояние 58 мм между двумя отверстиями диаметром 6 мм является кронштейном верхним (2). Соответственно в каждой лопасти по одному верхнему и нижнему кронштейну. При этом в бетоносмесителе Б-120Э лопатку (3) необходимо крепить к кронштейну нижнему (1) той стороной, с которой расстояние от торца лопатки до крепёжного отверстия больше. В бетоносмесителе Б-140Э расстояния от торцов лопатки до крепёжных отверстий равные.

3. Произвести действия указанные в п.п. 4.2. настоящего паспорта.



Внимание! При монтаже лопасти необходимо обратить внимание, что кронштейн верхний (2) крепится к ёмкости верхней, а кронштейн нижней (1) крепится к ёмкости нижней.

4. Произвести окончательную затяжку болтовых соединений лопасти.

СХЕМА-СОСТАВ ЛОПАСТИ БЕТНОСМЕСИТЕЛЯ

Рис. 1



Таблица 1

№	Наименование	Кол-во, шт
1	Кронштейн нижний	1
2	Кронштейн верхний	1
3	Лопатка	2
4	Болт М6х16	4
5	Шайба гровер М6	4
6	Гайка М6	4

Таблица 2 - Состав пакета

№	Наименование	Кол-во, шт
1	Болт М6х16	8
2	Шайба гровер М6	8
3	Гайка М6	8

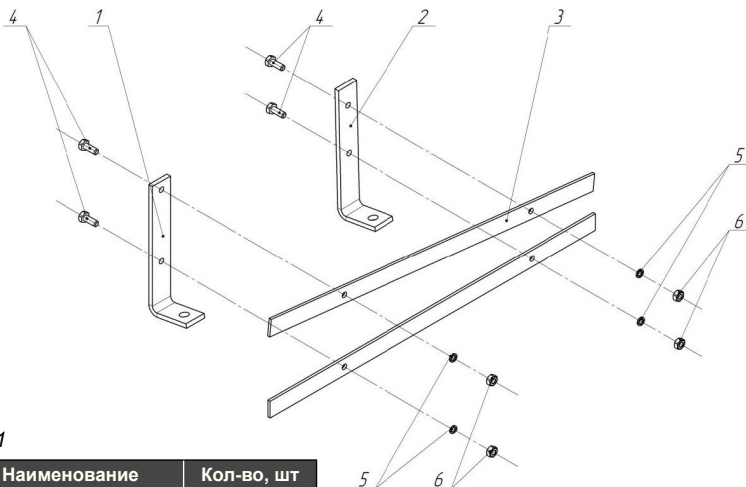
**Телефон центрального сервисного центра:
+7 (342) 218-24-85**

**Адреса сервисных центров, указанных
в гарантийном талоне, могут быть изменены.**

**Актуальная информация о действующих адресах
сервисных центров доступна на нашем сайте:**

www.uralopt.ru