



Hammer

FLEX SAVE YOUR ENERGY



МОТОКОСА РУЧНАЯ

МТК31В

МТК43В

МТК52В

ИНСТРУКЦИЯ ПО ЭКСПЛУАТАЦИИ



Уважаемый покупатель!

Благодарим Вас за приобретение инструмента торговой марки Hammer. Вся продукция Hammer спроектирована и изготовлена с учетом самых высоких требований к качеству изделий.

Для эффективной и безопасной работы внимательно прочтите данную инструкцию и сохраните ее для дальнейших справок.

ВНИМАНИЕ! Использование мотокося лицами, не знакомыми с настоящей инструкцией, строго запрещается.

Перед использованием мотокося внимательно прочтите инструкцию и следуйте её указаниям во время работы. Всегда храните данную инструкцию вместе с электроинструментом.

При передаче мотокося третьим лицам прикладывайте к ней инструкцию по технике безопасности с целью предотвращения пожаров и травм!

ОБЛАСТЬ ПРИМЕНЕНИЯ

Мотокоса ручная с двухтактным двигателем внутреннего сгорания предназначена для скашивания травы, сорняков, стрижки газонов.

ТЕХНИЧЕСКИЕ ХАРАКТЕРИСТИКИ

Модель:	МТК31В	МТК43В	МТК52В
Мощность, кВт	1,15	1,25	1,40
Рабочий объем цилиндра, см ³	32,6	42,7	51,7
Частота вращения лески / ножа, об/мин	8600/9800		
Тип двигателя	2-хтактный бензиновый двигатель с воздушным охлаждением		
Запуск	ручной		
Режущий инструмент	Режущая головка / нож		
Объем топливного бака, л	0,8	1,1	1,1
Топливо	Смесь автомобильного бензина с октановым числом 92 и двухтактного масла в пропорции 40 : 1		
Ширина среза леской, мм	430		
Макс. диаметр лески, мм	2,4		
Ширина среза ножом, мм	255		
Вес нетто, кг	8,6	9,0	9,0

ОПИСАНИЕ УСТРОЙСТВА

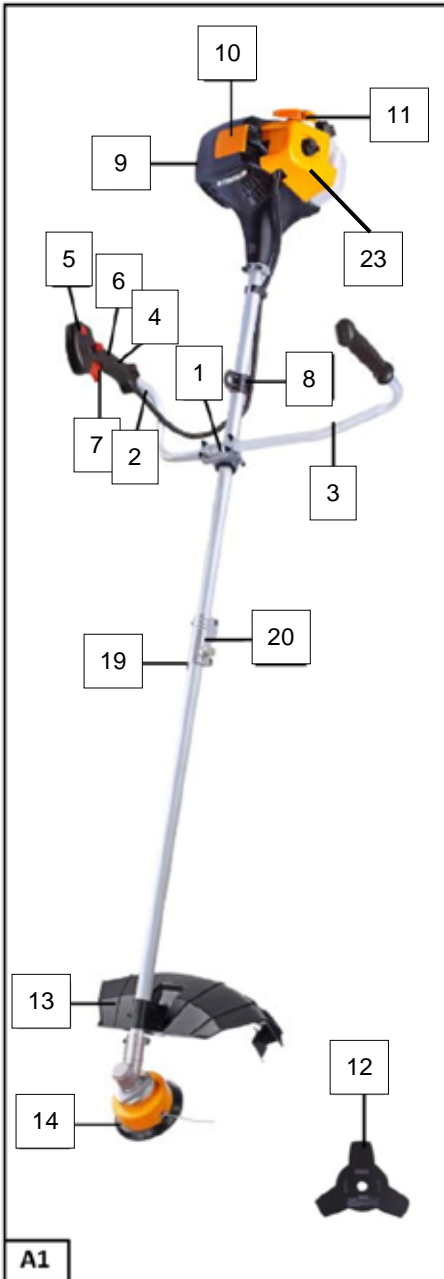

Обозначения на Рис.А1, В1

1. Муфта крепления рукояток
2. Труба правой рукоятки
3. Труба левой рукоятки
4. Правая рукоятка с органами управления
5. Выключатель зажигания
6. Кнопка блокировки курка дроссельной заслонки
7. Курок дросселя
8. Скоба для крепления наплечного ремня
9. Кожух двигателя
10. Крышка свечи
11. Ручка стартера
12. Нож
13. Кожух защитный
14. Головка режущая с леской
15. Ключ шестигранный
16. Ключ свечной
17. Ёмкость для смешивания топлива
18. Ремень наплечный
19. Винт (только у МТК31В)
20. Соединитель верхней и нижней частей штанги (только у МТК31В)
21. Ключ шестигранный
22. Ключ рожковый
23. Крышка воздушного фильтра



B1

ВНИМАНИЕ! Комплектация инструмента может изменяться без предварительного уведомления.

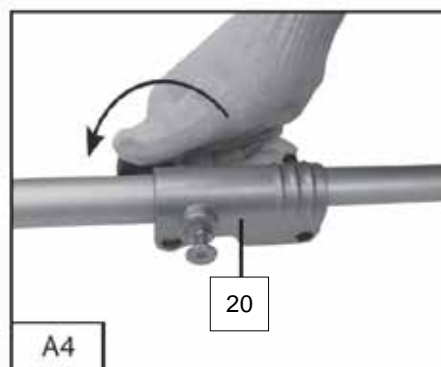
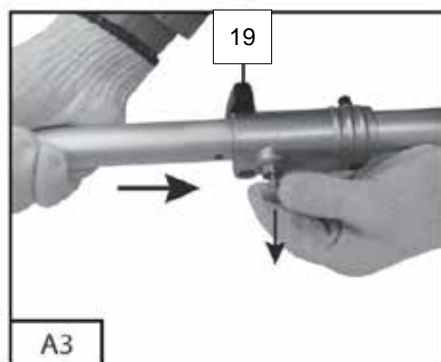
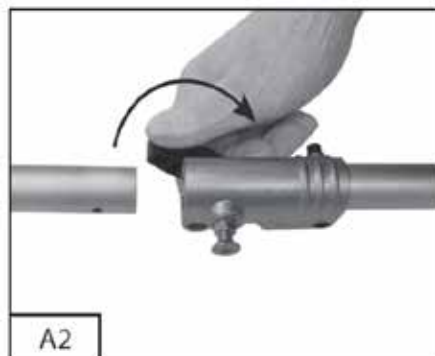



B2



B3



B4



B5

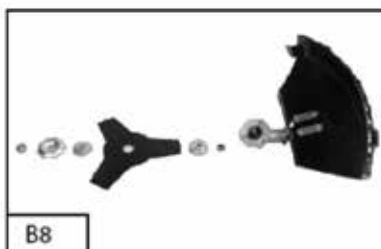



+





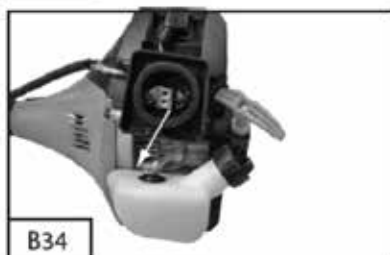

Обозначения, находящиеся на корпусе мотокосы:

 	Перед началом работы с мотокосой необходимо внимательно изучить инструкцию.
	Инструмент соответствует стандартам безопасности.
	Используйте защитную обувь.
	Используйте шумоизолирующие наушники и защитные очки.
	Используйте средства защиты дыхания.
	Используйте защитные перчатки.

	Рекомендуется использовать специальный костюм.
	Посторонние люди должны находиться вдали от рабочей зоны.
	Опасайтесь вылетающих частиц во время работы.
	Выпускные газы могут причинить вред здоровью.
	Риск возгорания бензина или его паров.
	При запуске и во время работы двигателя не прикасайтесь к горячим частям двигателя, таким как глушитель, свеча зажигания и высоковольтный провод.

ВНИМАНИЕ! Запрещается внесение каких-либо изменений в конструкцию мотокосы, так как это может привести к поломке инструмента и травме оператора.

ОБЩИЕ ПРАВИЛА БЕЗОПАСНОСТИ

Не начинайте работу, предварительно не изучив данную инструкцию. Режущие части мотокосы имеют высокую скорость вращения и в результате неправильного использования инструмента могут нанести травму оператору и окружающим. Помните, что при работе аппарата происходит выброс гравия, мелких камней, стекла и пр., а также срезаемого материала.

Безопасность оператора.

- Одевайтесь должным образом: не носите свободной одежды или украшений во время работы, так как они могут попасть в движущиеся части инструмента. Всегда надевайте нескользящую защитную обувь и работайте в защитных очках или маске и звукоизолирующих наушниках. Работайте в головном уборе и убирайте под него длинные волосы.
- Запрещается пользование мотокосой, если оператор устал, болен, находится под действием лекарственных средств, алкоголя или наркотических веществ.
- Храните косу вне досягаемости детей, также не позволяйте посторонним находиться на расстоянии ближе 15 метров от работающего инструмента.
- Не запускайте и не эксплуатируйте двигатель в закрытом помещении, так как это может привести к отравлению выхлопными газами.
- Следите за тем, чтобы ручки инструмента всегда оставались сухими и чистыми. Оберегайте их от грязи, пыли, масла и т.п.
- Всегда держите косу двумя руками и используйте дополнительно наплечный ремень.
- Не прикасайтесь к режущим частям инструмента вплоть до полной их остановки. Не пытайтесь удалить застрявшую траву с режущей головки при работающем двигателе.
- Если аппарат отключен, убедитесь, что режущий инструмент остановился, прежде чем положить устройство.
- При продолжительной эксплуатации периодически устраивайте перерывы, так как антивибрационная система мотокосы не гарантирует, что оператор будет защищен от возможного синдрома белых пальцев, вызываемого вибрацией.

Безопасность инструмента.

- Всякий раз перед началом работы проверяйте инструмент на наличие повреждений. Убедитесь, что все подвижные части надежно закреплены. Проверяйте отсутствие утечки топлива. При необходимости, затяните винты, замените поврежденные части или обратитесь в сервисный центр.
- Запрещается использование любых комплектующих и запасных частей кроме тех, которые рекомендованы данной инструкцией.
- Убедитесь, что защитный кожух установлен правильно. Запрещается запускать двигатель со снятым защитным кожухом.
- Используйте инструмент строго по назначению. Запрещается использовать инструмент в целях, не предусмотренных настоящей инструкцией.
- Запрещается использовать данный инструмент для сметания мусора или листвы.

- Запрещается использование неисправного или плохо отрегулированного инструмента.
- Никогда не оставляйте инструмент без присмотра.
- Немедленно выключите мотокоосу, если двигатель начал дрожать или вибрировать. Не пользуйтесь аппаратом, пока причина не будет установлена и устранена.
- Помните, что после установки дросселя на холостой ход режущее приспособление продолжит вращаться.

Безопасность при обращении с топливом.

- Не курите во время заправки двигателя. Не заправляйте двигатель и не храните топливо вблизи источников тепла или открытого огня. Не проливайте топливо на двигатель или глушитель.
- Смешивание топлива и заправка бензобака должны производиться на улице или в хорошо проветриваемом помещении. Не вдыхайте пары горячего, это очень вредно для здоровья.
- Отойдите от места заправки мотокоосы минимум на 3 метра, прежде чем запустить двигатель.
- Топливный бак может быть под давлением. Ослабьте крышку топливного бака и подождите, пока давление сравняется, а затем снимите крышку.
- Запрещается отвинчивать крышку бензобака при работающем двигателе.
- Используйте для топлива только пригодные для этого емкости.
- При транспортировке косы всегда заглушите двигатель и слейте бензин из бака.
- Не храните инструмент вблизи источников тепла. Храните мотокоосу в хорошо проветриваемом помещении.
- Перед длительным хранением инструмента слейте все топливо из топливного бака и карбюратора. Рекомендуется делать это при хранении более трех месяцев, иначе топливо может вызвать коррозию и повредить карбюратор.

Безопасность при резке.

- Никогда не режьте никакой материал, кроме травы и кустарника.
- Перед началом работы убедитесь, что в месте, предназначенном для скашивания, нет никаких посторонних предметов, которые могут попасть под леску или нож косы и повредить инструмент.
- Никогда не включайте косу до тех пор, пока не займете устойчивое положение. Не давите на косу, при заедании режущего инструмента немедленно выключите двигатель. Всегда держите мотокоосу двумя руками.
- Всегда держите двигатель с правой стороны от вашего тела.
- Никогда не работайте с изношенными или поврежденными режущими приспособлениями.
- Используйте только исправную режущую головку с нейлоновой леской. Если леска зацепилась за камень или другое препятствие, остановите двигатель и проверьте режущую головку и саму леску на наличие повреждений. При обнаружении повреждений, замените режущую головку с леской.
- Держите режущий аппарат ниже уровня колен.

- При запуске двигателя мотокосы следите за тем, чтобы режущий инструмент не касался каких-либо твердых предметов (веток, камней и пр.).
- Не запускайте двигатель при полностью открытой дроссельной заслонке без нагрузки.
- Не запускайте устройство в воздухе или с ремня. Во время запуска крепко держите устройство во избежание потери контроля.
- Всегда четко соблюдайте инструкции по замене режущего инструмента.
- Не роняйте косу и не допускайте, чтобы инструмент наткнулся на камни или другие препятствия.
- Если режущее приспособление наткнулось на преграду, выключите двигатель и проверьте режущий инструмент на наличие повреждений.
- Не работайте во время дождя или сразу после дождя, так как возникает опасность поскользнуться и потерять равновесие во время работы.
- Если вы поскользнулись или упали, немедленно нажмите рычаг экстренной остановки двигателя.
- При запуске и во время работы двигателя не прикасайтесь к горячим частям двигателя, таким как глушитель, свеча зажигания и высоковольтный провод.
- Сразу после остановки двигатель и глушитель еще некоторое время остаются горячими, поэтому не допускайте соприкосновения этих горячих частей косы с воспламеняющимися предметами и веществами (сухая трава, горючие газы и жидкости).

Безопасность при техобслуживании.

- Все работы по регулировке, техническому обслуживанию, чистке и ремонту инструмента должны производиться при выключенном двигателе. При этом мотокоса должна находиться в горизонтальном положении на ровной поверхности.
- Перед тем, как осуществлять техническое обслуживание и ремонт, выключите двигатель и снимите свечу зажигания, во избежание непреднамеренного пуска.
- Ремонт инструмента должен осуществляться специалистами авторизованного сервисного центра с применением оригинальных запчастей.

РУКОВОДСТВО ПО СБОРКЕ

Сборка штанги (для модели МТК31В).

- Положите косу горизонтально.
- Ослабьте винт (19, Рис.А1, Рис.А2) и вставьте нижнюю части штанги в соединитель верхней штанги (Рис.А3).
- Слегка поверните нижнюю часть штанги, чтобы ее фиксатор вошел в отверстие соединителя (20, Рис.А1) нижней штанги. Затяните винт (Рис.А4).

Установка рукоятки.

- Открутите шестигранным ключом винты, удерживающие крышку крепления рукоятки, и снимите крышку (Рис.В2).
- Установите левую и правую части рукоятки (Рис.В3,В4).
- Установите обратно крышку и затяните винты (Рис.В5).

Снятие и установка режущего приспособления.

Коса поставляется с двумя режущими приспособлениями: ножом (12, Рис.А1) и режущей головкой с леской (14, Рис.А1).

Для установки режущей головки необходимо сначала снять нож:

- Зафиксируйте вал при помощи отвертки или ключа (15, Рис.В1) – Рис.В6.
- Открутите при помощи ключа (16, Рис.В1) шестигранный винт, удерживающий нож на валу, поворачивая ключ по часовой стрелке – Рис.В7.
- Снимите винт, шайбу, фланец и нож с вала – Рис.В8.

Установка режущей головки:

- Установите фланец – Рис.В9.
- Зафиксируйте вал при помощи отвертки или ключа (15, Рис.В1) – Рис.В10.
- Наверните на вал режущую головку (14, Рис.А1) против часовой стрелки – Рис.В10.
- Установите дополнительный эластичный защитный кожух.

Установка ножа:

- Зафиксируйте вал при помощи отвертки или ключа (15, Рис.В1).
- Установите фланец – Рис.В12.
- Установите нож.
- Установите фланец и шайбу на нож – Рис.В13.
- При помощи ключа (16, Рис.В1) закрутите против часовой стрелки гайку ножа – Рис.В14.
- Снимите дополнительный эластичный защитный кожух.

Установка наплечного ремня.

- Сбалансируйте косу, передвигая скобу для крепления наплечного ремня (8, Рис.А1) – Рис.В17.
- Наденьте наплечный ремень (18, Рис.В1).

· Пристегните скобу мотокося к карабину наплечного ремня, отрегулируйте длину ремня так, чтобы карабин находился примерно на ладонь ниже верхней части правого бедра (Рис.В15). При свободно висящей на ремне косе режущая головка или нож должны слегка прикасаться к земле на ровной поверхности – Рис.В16.

ВНИМАНИЕ! При работе с мотокосякой всегда используйте наплечный ремень. Заранее одевайте на себя наплечный ремень, заводите двигатель мотокосякой на земле и прикрепляйте заведенную косу к ремню, пока мотор работает на холостом ходу.

ПОДГОТОВКА И ЗАПРАВКА ТОПЛИВНОЙ СМЕСИ

- Бензин является легко воспламеняющимся веществом. Не курите во время заправки двигателя. Не заправляйте двигатель и не храните топливо у источников тепла. Не проливайте топливо на двигатель или глушитель. Перед дозаправкой выключите двигатель и дайте ему остыть. Перед тем как запустить двигатель, отойдите не менее чем на 3 метра от места заправки.
- Используйте бензин с октановым числом 92 или выше. Использование бензина, с октановым числом ниже рекомендованного, приведет к перегреву и выходу двигателя из строя. В этом случае ремонт двигателя не покрывается гарантией производителя.

ВНИМАНИЕ! Инструмент оснащен высокопроизводительным двухтактным двигателем. Всегда эксплуатируйте двигатель на топливе, смешанном с маслом для двухтактных двигателей. Используйте только оригинальное масло для двухтактных двигателей с воздушным охлаждением.

ВНИМАНИЕ! При смешивании топливной смеси рекомендуется использовать только неэтилированный бензин с октановым числом «92» и масло торговой марки Hammerflex:

501-001 Масло Hammerflex минеральное 2-х тактное 1,0л., API TC

501-004 Масло Hammerflex полусинтетическое 2-х тактное 1,0л., API TC

Подготовка топливной смеси.

1. Отмерьте необходимое количество бензина и масла для двухтактных двигателей с воздушным охлаждением в соотношении 40 : 1.
2. Вылейте часть бензина (около половины) и все масло в специальную емкость: сначала бензин, потом масло, и смешайте.
3. Влейте оставшуюся часть бензина и энергично потрясите емкость около 1 минуты, чтобы масло перемешалось с бензином. Масло должно быть хорошо перемешано с бензином, иначе произойдет быстрый износ поршня, и двигатель выйдет из строя.
4. Старайтесь четко соблюдать пропорции для приготовления топливной смеси. Увеличение дозы масла приводит к увеличению количества продуктов сгорания, которые загрязняют цилиндр и глушитель, и ведут к потере мощности и увеличению расхода топлива.

5. Смешивайте топливо только в специальной емкости. Не используйте эту емкость для хранения или смешивания других веществ.
6. Не используйте бензин, содержащий метиловый спирт или содержащий более 10% этилового спирта – он разрушает резиновые и пластиковые части, а также смазку двигателя.
7. Не используйте масло для четырехтактных двигателей. Оно может вызвать засорение свечи зажигания и выхлопной системы, залипание поршневого кольца.
8. Не используйте топливомасляную смесь, которая хранилась более 1 месяца – это приводит к засорению карбюратора и поломке двигателя.
9. Перед длительным хранением полностью слейте бензин из топливного бака, удостоверьтесь, что в карбюраторе также не осталось бензина.
10. Никогда не используйте отработанное масло.

ВНИМАНИЕ! Гарантия производителя не распространяется на двигатели, поломка которых произошла в результате использования некачественного масла, бензина или топлива, не рекомендованного данной инструкцией, а также в случае несоблюдения приведенных инструкций по подготовке топливной смеси.

Заправка топливного бака.

ВНИМАНИЕ! Запрещается смешивать бензин с маслом непосредственно в топливном баке. Подготовьте топливную смесь в специальной канистре и заливайте в топливный бак только готовую топливную смесь.
Перед заправкой топливом всегда отключите двигатель!

ВНИМАНИЕ! Храните топливо и заправляйте двигатель только в хорошо проветриваемом помещении или на улице.

1. Отвинтите крышку топливного бака. Открывайте топливный бак медленно, чтобы сбросить возможное избыточное давление.
2. Залейте топливо в бак, приблизительно 4/5 объема. Не допускайте переполнения топливного бака, так как топливо может вытечь.
3. Надежно завинтите крышку топливного бака. Аккуратно вытрите пролитое топливо.

ЗАПУСК И ОСТАНОВКА ДВИГАТЕЛЯ

Запуск холодного двигателя.

1. Переведите выключатель зажигания (5, Рис.А1, В19) в положение ON.
2. Установите рычаг управления воздушной заслонкой карбюратора (11, Рис.А1)

в положение «закрыто (OFF)»  (поднимите вверх) – Рис.В20.

3. Многократно (порядка 10 раз), нажмите на колпачок насоса ручной подачи топлива до появления в нем топлива (Рис.В21). Если топливо не заполнило колпачок, нажмите кнопку еще несколько раз.

4. Разместив косу на земле, нажмите на кнопку блокировки курка (6, Рис.А1) – Рис.В22. Затем нажмите на курок дросселя (7, Рис.А1) и зафиксируйте его в положении «полный газ», отпустив кнопку блокировки – Рис.В23.
5. Легко потяните ручку стартера (Рис.В24) до ощущения зацепления за вал двигателя, далее вытяните шнур стартера быстро.

ВНИМАНИЕ! Не дергайте ручку стартера очень резко – система облегчения пуска позволяет легко заводить двигатель вытягивая шнур стартера без рывков.

6. Повторите действие несколько раз до первых слышимых вспышек топлива.
7. Когда вы услышите, что двигатель начинает заводиться, верните рычаг

воздушной заслонки в положение «открыто (ON)»  (опустите вниз) - (Рис.В25). Затем снова потяните ручку ручного стартера.

ПРИМЕЧАНИЕ: Если двигатель не запускается после нескольких попыток, повторите все операции с пункта 2, оставив воздушную заслонку в положении OFF. После запуска двигателя переведите рычаг управления воздушной заслонкой в положение ON.

8. Удерживая курок дросселя (7, Рис.А1) нажатым, прогрейте двигатель в течение 5-10 сек.
9. Отпустите курок дросселя (7, Рис.А1), двигатель будет работать на холостом ходу.
10. После пуска двигателя дайте ему прогреться 2-3 минуты, прежде чем прилагать к нему нагрузку.

ПРИМЕЧАНИЕ: Всегда тяните шнур стартера только прямо. Втягивание шнура стартера под углом приведет к трению о края выходного отверстия и к повреждению стартера и быстрому стиранию и износу шнура. Не вытягивайте тросик запуска до конца, не давайте ему быстро скручиваться назад.

Всегда удерживайте ручку при втягивании шнура обратно.

Никогда резко не отпускайте пусковую ручку, если шнур находится в вытянутом положении, так как это может привести к преждевременному износу стартера.

Запуск тёплого двигателя.

1. При запуске теплого двигателя не надо активировать насос ручной подкачки топлива.
2. Рычаг воздушной заслонки карбюратора должен находиться в положении ON (Рис.В25).
3. Блокировки рычага дроссельного регулятора не требуется.
4. Потяните стартер от одного до трех раз, и двигатель должен завестись. Если двигатель не запустился после 3-4 попыток, воспользуйтесь процедурой холодного запуска.

Остановка двигателя.

1. Отпустите курок дросселя (7, Рис.А1). Двигатель должен немного остыть, работая на холостых оборотах.
2. Переведите выключатель зажигания (5, Рис.А1,В26) в положение OFF.
3. Если двигатель не останавливается, закройте воздушную заслонку карбюратора, чтобы заглушить двигатель. Обратитесь в сервисный центр для выяснения причин неисправности.

ВНИМАНИЕ! После выработки топливной смеси из топливного бака необходимо дать двигателю остыть перед следующей заправкой топлива. Иначе возможен перегрев двигателя, что приводит к задирам поршня и цилиндра. Такая поломка не является гарантийным случаем.

УСТАНОВКА ДЛИНЫ И ЗАМЕНА РЕЖУЩЕЙ ЛЕСКИ

Установка длины лески.

ВНИМАНИЕ! Режущая головка не предназначена для стальной проволоки. Использование этих материалов может привести к серьезным травмам.

Длина нити может быть оптимально установлена в любой момент во время кошения путем нажима колпачком режущей головки о землю.

Для вытягивания режущей лески запустите косу и «надавите» режущей головкой на плоскую поверхность. Режущая головка автоматически выпустит леску. Нож защитного кожуха обрежет лишнюю леску.

ВНИМАНИЕ! Необходимо периодически очищать косу от накопившейся травы, чтобы предотвратить перегрев несущей штанги. Удалите обрезки травы при помощи отвертки или иного инструмента.

Замена лески.

1. Перед заменой лески выключите двигатель и убедитесь, что режущая головка не вращается.
2. Снимите крышку режущей головки, сильно нажав на защелки по бокам головки – Рис.В27.
3. Снимите вместе с крышкой катушку с остатками лески и пружину – Рис.В28.
4. Удалите остатки лески с катушки. Очистите детали катушки.
5. Сложите пополам (около 10 м) кусок лески, сечением 2мм. Поместите образовавшийся изгиб в одну из прорезей делителя катушки.
6. Наматывайте леску по часовой стрелке, натягивая ее так, чтобы каждая половина лески находилась по свою сторону делителя катушки. Наматывайте, пока не останутся концы длиной около 15см.
7. Зафиксируйте каждый конец лески в прорези на противоположных сторонах катушки
8. Вставьте каждый конец лески через ушки в крышке.
9. Установите крышку, пружину и катушку обратно на корпус режущей головки, оставшийся на валу косы – Рис.В29.

10. Отрежьте излишек лески, оставьте 13см. Это уменьшит нагрузку на двигатель во время запуска.

РЕКОМЕНДАЦИИ ПО ИСПОЛЬЗОВАНИЮ МОТОКОСЫ

- Осмотрите участок, подлежащий скашиванию и (при необходимости) освободите его от камней, битого стекла или проволоки, которые могут отскочить от работающей косы или запутаться в режущей леске.
- Во время кошения двигатель должен работать со скоростью свыше 6500 об/мин. Длительная эксплуатация при низком числе оборотов вызывает преждевременный износ муфты сцепления.
- Постоянно удерживайте режущую головку параллельно земле.
- Во время стрижки травы следует поворачивать косу полукруговыми движениями из стороны в сторону под углом приблизительно 30° и медленно продвигаться вперед. Легкая стрижка в несколько этапов предпочтительнее, т.к. срезание длинной травы в один прием может привести к наматыванию травы на катушку и блокированию головки.
- Траву или сорняки высотой более 20 см следует скашивать понемногу, начиная с верхушки, и постепенно снижая уровень резания. Это позволит избежать скопления травы вокруг режущей головки косы, что может привести к её повреждению в результате перегрева. Если вокруг режущей головки косы всё-таки набьётся много травы, необходимо остановить двигатель и удалить скопившуюся траву.
- Вводить косу в зону резания и выводить её из этой зоны следует медленно, удерживая косу на требуемом уровне резания.
- Резание производится краем лески. Не следует с силой вводить режущую головку косы вглубь участка нескошенной травы.
- Периодически нужно выпускать леску на некоторую длину, чтобы предотвратить её втягивание внутрь режущей головки. Механизм удлинения слегка вытягивает леску при каждом легком ударе катушки о землю. Примечание: при постукивании катушки вы услышите щелчок катушки и увидите, что леска вытягивается.
- Край режущей лески изнашивается по мере использования; это приводит к сужению полосы скашивания. Если не выдвигать леску время от времени, она износится до самого отверстия катушки. При остановке косы леска имеет свойство ослабляться, в результате чего она может втянуться внутрь режущей головки. В этом случае необходимо выключить двигатель косы, снять катушку, заново вывести концы лески через предназначенные для этого отверстия и вновь установить катушку на место.
- Необходимо избегать столкновения лески с посторонними предметами, такими как цепные изгороди или участки бетона, так как это приводит к преждевременному износу лески.
- Во время работы ни в коем случае нельзя волочить режущую головку косы по земле.

ВНИМАНИЕ! Регулярно удаляйте траву между краем защитного кожуха и катушки во избежание чрезмерной вибрации мотокосы во время эксплуатации.

Дополнительные товары.

- Леска тримм. Hammerflex 216-105 TL ROUND 2.0мм*15м круглая, цвет - красный (10)
- Леска тримм. Hammerflex 216-201 TL SQUARE 2.0мм*15м сечение – квадрат, цвет - красный (10) + нож
- красный (10) + нож
- Леска тримм. Hammerflex 216-401 TL STAR 2.0мм*15м сеч. «звезда», цвет красный (10)
- Леска тримм. Hammerflex 216-105 TL ROUND 2.0мм*15м круглая, цвет - красный (10)
- Леска триммерная Hammerflex 216-201 TL SQUARE 2.0мм*15м сечение – квадрат, цвет - красный (10) + нож
- Масло Hammerflex 501-004 полусинтетическое 2-х тактное 1,0л, API TC
- Масло Hammerflex 501-001 минеральное 2-х тактное 1,0л, API TC

ЧИСТКА И ТЕХНИЧЕСКОЕ ОБСЛУЖИВАНИЕ

ВНИМАНИЕ! При техническом обслуживании настоящего изделия, можно использовать только оригинальные запасные части. Использование в качестве замены каких-либо других частей может создать опасность для оператора или вызвать повреждение изделия.

Редуктор.

Проверяйте смазку в редукторе после каждых 25 часов работы.

- Открутите винт на редукторе – Рис.В32.
- Если на винте вы не обнаружите смазку, заполните редуктор примерно пятью граммами специальной смазки для редукторов. Обратите внимание, что редуктор не должен быть целиком заполнен смазкой.
- Завинтите винт обратно.

Воздушный фильтр.

Пыль, собравшаяся в воздушном фильтре, приводит к снижению мощности двигателя, проблемам при запуске, избыточному расходу топлива. Очищайте воздушный фильтр по мере необходимости и поддерживайте его в чистоте.

1. Закройте воздушную заслонку.
2. Ослабьте болт крышки воздушного фильтра (23, Рис.А1) и выньте его – Рис.В33.
3. Очистите грязь с фильтра щеткой или сжатым воздухом.
4. Сильно загрязненный фильтр следует промыть в теплом мыльном растворе.
5. Хорошо высушите фильтр и установите его на место.

ВНИМАНИЕ! Поврежденный или сильно изношенный фильтр необходимо заменить.

Топливный фильтр.

- Топливный бак снабжен фильтром. Фильтр закреплен на находящемся в баке свободном конце топливопровода, и его можно достать через топливное отверстие с помощью согнутой проволоки.

- Периодически проверяйте топливный фильтр. Не допускайте попадания пыли в топливный бак. Засоренный фильтр может стать причиной неполадок в работе двигателя. При загрязнении фильтра, замените его.
- В случае загрязнения внутренней поверхности топливного бака, его можно очистить, промыв бензином.

ВНИМАНИЕ! Никогда не пользуйтесь триммером без топливного фильтра, это может привести к внутренним повреждениям двигателя!

ВНИМАНИЕ! Перед выполнением операции по замене топливного фильтра следует удалить топливо из топливного бака.

Карбюратор.

В карбюраторе топливо смешивается с воздухом. Карбюратор двигателя косы имеет заводскую настройку. Изменение настроек должно осуществляться с помощью тахометра. В случае если потребуется дополнительная регулировка карбюратора, обращайтесь в авторизованный сервисный центр.

Свеча зажигания.

ВНИМАНИЕ! Свечу зажигания и высоковольтный провод ни в коем случае нельзя трогать при работающем двигателе (высокое напряжение). Работы по техническому обслуживанию можно проводить только при выключенном двигателе.

На состояние свечи зажигания влияют неверная регулировка карбюратора, перенасыщенная топливная смесь, грязный воздушный фильтр и пр. Если мощность двигателя снижается, он трудно запускается или плохо работает на холостом ходу, всегда сначала проверьте свечу зажигания.

1. Откройте крышку свечи зажигания (10, рис А1).
 2. Снимите высоковольтный провод со свечи зажигания (Рис.В36) и выкрутите свечу при помощи свечного ключа (Рис.В37).
 3. Почистите электрод, используя стальную щетку. Осмотрите изолятор на наличие трещин, масла или нагара.
 4. Проверьте зазор между контактами (правильная величина 0.6 – 0.7 мм) и, при необходимости, скорректируйте его (Рис.В35.)
 5. Если центральный электрод изношен, поврежден изолятор, электроды сильно обгорели или очень грязные, замените свечу.
 6. Вверните свечу в двигатель и затяните моментом 12-15 Нм. Установите на место провод свечи зажигания и крышку свечию.
- Рекомендуется менять свечу зажигания через каждые 100 часов работы.

Глушитель.

Рекомендуется через каждые 100 часов эксплуатации инструмента демонтировать глушитель и вычищать излишний нагар из выхлопного отверстия и входа глушителя.

Цилиндр.

Для поддержания соответствующей рабочей температуры двигателя, охлаждающий воздух должен свободно проходить сквозь охлаждающие ребра цилиндра, чтобы предотвращать перегрев. Каждые 100 рабочих часов или раз в год (если требуется, то чаще) очищайте ребра и наружные поверхности двигателя от пыли, грязи и масляных отложений.

Нож для обрезания лески на кожухе.

Если леска в процессе работы стала плохо отрезаться при удлинении, необходимо заточить нож, находящийся на защитном кожухе (Рис.В38). Используйте для этого напильник.

ХРАНЕНИЕ И ТРАНСПОРТИРОВКА МОТОКОСЫ

Хранение.

1. Выполните все указания, приведенные в разделе «Чистка и техническое обслуживание».
2. Выполните очистку корпуса двигателя, несущей штанги, кожуха и режущей головки.
3. Слейте топливо из бака.
4. Запустите двигатель.
5. Двигатель должен работать на холостом ходу, пока коса не остановится. Это поможет очистить карбюратор от топлива.
6. Подождите, пока двигатель остынет (около 5 минут).
7. Выверните свечу зажигания с помощью свечного ключа.
8. Залейте одну чайную ложку неразбавленного моторного масла для 2-тактных двигателей в камеру сгорания. Несколько раз плавно потяните за шнур стартера, чтобы масло покрыло внутренние компоненты двигателя. Заверните свечу зажигания.
9. Храните косу в прохладном, сухом месте, на безопасном расстоянии от возможных источников возгорания, таких как печи, водонагреватели и т.д.

Подготовка к работе после хранения.

1. Выверните свечу зажигания.
2. Резко потяните шнур стартера несколько раз для очистки камеры сгорания от избытков масла.
3. Очистите свечу зажигания и отрегулируйте зазор, либо установите новую свечу зажигания с надлежащим зазором.
4. Подготовьте топливную смесь.
5. Залейте в топливный бак топливную смесь.

Транспортировка.

- При транспортировке и хранении косы всегда накрывайте нож обрезания лески транспортировочным чехлом.
- При перемещении косы в другую рабочую зону необходимо отключить двигатель.

- После остановки двигателя глушитель все еще остается горячим. Никогда не дотрагивайтесь до глушителя.
- Удостоверьтесь, что из бака не течет топливо.

РУКОВОДСТВО ПО УСТРАНЕНИЮ НЕИСПРАВНОСТЕЙ

1. Невозможность запуска.

ПРИЗНАК			ВОЗМОЖНАЯ ПРИЧИНА	СПОСОБ УСТРАНЕНИЯ
Компрессия в норме	Искра есть	Неисправность в топливной системе	Топливный бак пуст. Засорился топливный фильтр	Добавьте топливо в бак. Прочистите фильтр.
		Топливная система в норме	Топливо слишком грязное. В топливе есть вода. Топлива слишком много. Соотношение компонентов в смеси неверное.	Замените топливо. Замените топливо. Слейте лишнее топливо. Выньте и протрите свечу зажигания, замените топливо.
	Топливная система в норме	Проблема свечи	Свеча зажигания загрязнена маслянистыми отложениями. Повреждена изоляция свечи зажигания. Искровой промежуток слишком велик или мал.	Удалите маслянистые отложения. Замените свечу зажигания. Установите искровой промежуток в 0.6-0.7мм.
		Проблема высоковольтной системы	Повреждение или разрыв высоковольтного провода Неисправность катушки	Обратитесь в сервисный центр.
Неисправность контакта высоковольтного провода и свечи зажигания. Поломка выключателя или короткое замыкание.	Закрепите колпачок свечи зажигания. Обратитесь в сервисный центр.			
Топливная система в норме	Система зажигания в норме	Недостаточное давление сжатия	Изношено поршневое кольцо. Поршневое кольцо сломано. Застопоривание поршневого кольца. Плохое крепление свечи зажигания. Объединенная поверхность цилиндра и картера двигателя течет.	Обратитесь в сервисный центр.

2. Внезапная остановка двигателя.

ВОЗМОЖНАЯ ПРИЧИНА	СПОСОБ УСТРАНЕНИЯ
Закончилось топливо. Свеча зажигания загрязнена маслянистыми отложениями. Обрыв высоковольтного провода.	Добавьте топлива. Удалите маслянистые отложения. Соедините.

3. Низкая мощность.

ПРИЗНАК	ВОЗМОЖНАЯ ПРИЧИНА	СПОСОБ УСТРАНЕНИЯ
Остановка двигателя при запуске. Слабый дым. Карбюратор выпрыскивает топливо назад в бак.	Засорился топливный фильтр. Закончилось топливо. Глушитель загрязнен маслянистыми отложениями.	Очистите топливный фильтр и очистите топливопровод. Заправьте двигатель. Удалите маслянистые отложения.
Недостаток компрессионного давления.	Износ поршня, поршневого кольца, цилиндра.	Обратитесь в сервисный центр.
Потек двигатель.	Течь прокладки в месте соединения цилиндра и картера.	Затяните крепеж.
Протекает сальник коленчатого вала.	Плохое уплотнение.	Замените уплотнение.
Двигатель перегревается.	Превышение допустимой нагрузки. Камера сгорания загрязнена маслянистыми отложениями.	Не используйте его в течение долгого времени, при высокой скорости и большой нагрузке. Удалите маслянистые отложения.

4. Нестабильная работа двигателя.

ПРИЗНАК	ВОЗМОЖНАЯ ПРИЧИНА	СПОСОБ УСТРАНЕНИЯ
Слышен металлический стук.	Износ поршня, поршневого кольца, цилиндра, поршневого пальца, подшипника коленчатого вала.	Обратитесь в сервисный центр.
Слышен металлический стук.	Двигатель перегревается. Камера сгорания загрязнена маслянистыми отложениями. Марка бензина не подходит.	Не используйте его в течение долгого времени, при высокой скорости и большой нагрузке. Удалите маслянистые отложения. Замените на бензин с требуемым октановым числом.
Неполадки зажигания.	В топливе есть вода	Замените топливо
	Неправильный искровой промежуток. Неправильный зазор в катушке.	Установите искровой промежуток свечи на 0,6-0,7мм. Установите зазор между катушкой зажигания и маховиком на 0,3-0,4мм.

ИЗМЕНЕНИЯ

В связи с постоянным совершенствованием инструмента производитель оставляет за собой право вносить в конструкцию изменения, не описанные в данном руководстве, которые не снижают потребительских качеств изделия.

Изделие соответствует требованиям ТР ТС.

Информацию о сертификатах см. на сайте <http://www.hammer-pt.com>

Декларация о соответствии единым нормам ЕС.

Настоящим мы заверяем, что мотококосы марки Hammerflex модели **МТК31В, МТК43В, МТК52В** соответствуют директивам: 2006/42/ЕС.

Изготовитель:

Фирма "Hammer Werkzeug GmbH", "Хаммер Веркцойг ГмбХ"

Адрес:

Niedenau 25, 60325, Frankfurt am Main, Germany

Ниденау 25, 60325, Франкфурт-на-Майне, Германия

Произведено в КНР

Дата изготовления указана на этикетке изделия.

Срок службы изделия составляет 5 (пять) лет при соблюдении условий хранения и правил эксплуатации, а также правильности сбора и монтажа инструмента, указанных в данном руководстве по эксплуатации.

В случае если, несмотря на тщательный контроль процесса производства, инструмент все-таки вышел из строя, ремонт инструмента и замена любых его частей должна производиться только в специализированной сервисной мастерской.

Дополнительную информацию по инструменту и обслуживанию можно узнать на сайте: <http://www.hammer-pt.com>.