

TP 5400

Инструкция по эксплуатации

Декларация соответствия

Мы заявляем под собственную исключительную ответственность, что данное изделие соответствует стандартам * и требованиям директив **.

1. Внешний вид устройства

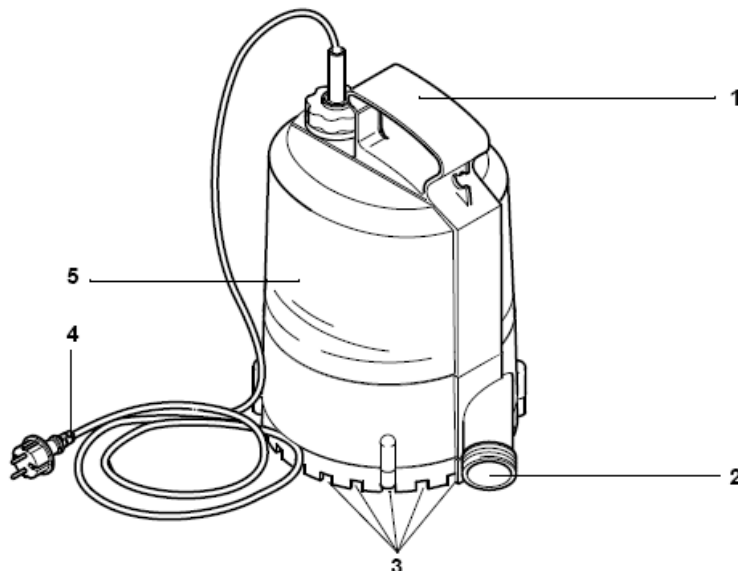

- 1 ручка для переноски / скоба для подвешивания
- 2 выходной штуцер (с напорной стороны)
- 3 входные отверстия
- 4 сетевой кабель с вилкой
- 5 корпус насоса

Содержание

1. Внешний вид устройства	1
2. Обязательно прочтите!	1
3. Область применения и транспортируемые среды	1
4. Указания по технике безопасности	1
4.1 Использование по назначению	1
4.2 Общие правила техники безопасности	2
5. Перед вводом в эксплуатацию	2
5.1 Присоединение к напорной линии	2
5.2 Установка	2
6. Эксплуатация	2
6.1 Включение и выключение	2
6.2 Характеристика насоса	2
7. Уход и техническое обслуживание	2
7.1 Регулярное обслуживание	2
7.2 Хранение устройства	3
8. Решение проблем и устранение неисправностей	3
8.1 Выявление и устранение неисправностей	3
9. Ремонт	3
10. В защиту окружающей среды	3
11. Поставляемые принадлежности	3
12. Технические характеристики	3

2. Обязательно прочтите!

- Перед вводом устройства в эксплуатацию полностью и внимательно изучите данную инструкцию, обратив особое внимание на указания по технике безопасности.
- Несоблюдение положений инструкции по эксплуатации приводит к утрате права на предъявление гарантийных претензий. Производитель не несет ответственности за возникающий вследствие этого ущерб.
- Если при распаковке устройства Вы обнаружите произошедшие при транспортировке повреждения, сразу же уведомите об этом продавца. **Не вводите** поврежденное устройство в эксплуатацию!
- Утилизируйте упаковку экологичным способом. Сдайте упаковочные материалы на соответствующий сборный пункт.
- Сохраните инструкцию по эксплуатации и поддерживайте ее в читаемом состоянии для повторного обращения к ней при возникновении любых неясностей.
- В случае перепродажи устройства или сдачи его в аренду передайте вместе с ним всю документацию, входящую в объем поставки.

3. Область применения и транспортируемые среды

Данное устройство (погружной насос) предназначено для откачивания и перекачки

воды внутри дома и на приусадебном участке, в частности, для

- осушения резервуаров, поглощающих колодцев или затопленных помещений,
- подачи воды из колодцев,
- организации контуров циркуляции во избежание застоя воды, сопровождаемого гнилостными процессами,
- обустройства искусственных водных потоков.



Внимание!

Максимально допустимая температура жидкости составляет 35 °С.

Перекачка жидкостей, содержащих абразивные вещества (например, песок), сокращает срок службы насоса.

4. Указания по технике безопасности

4.1 Использование по назначению

Не допускается использование устройства в целях питьевого водоснабжения или для перекачки пищевых продуктов.

Не допускается перекачка горючих, взрывоопасных, агрессивных или опасных для здоровья жидкостей, а также фекальных сточных вод.

Устройство не рассчитано на применение в промышленных или ремесленных целях.

Любое применение, отличное от вышеописанных, рассматривается в качестве применения не по назначению. Применение устройства не по назначению, внесение в него конструктивных изменений или использова-

ние деталей, не проверенных производителем и не разрешенных им к применению, могут привести к нанесению непредсказуемого ущерба!

4.2 Общие правила техники безопасности

Не допускается применение устройства несовершеннолетними и лицами, не ознакомившимися с данной инструкцией по эксплуатации.

При эксплуатации устройства в плавательных бассейнах или садовых прудах, а также вблизи от них на расстоянии, требующем принятия специальных мер защиты, необходимо соблюдение предписаний стандартов DIN VDE 0100 -702, -738.

Соблюдайте также возможные местные предписания, распространяющиеся на такие условия эксплуатации.

При эксплуатации погружных насосов принципиально существуют описываемые ниже остаточные факторы риска, которые не могут быть полностью устранены даже принятием необходимых мер предосторожности.



Опасность, связанная с условиями окружающей среды!

Не эксплуатируйте устройство во взрывоопасных помещениях или вблизи от мест нахождения горючих жидкостей или газов!



Опасность поражения электрическим током!

Не беритесь за штепсельную вилку мокрыми руками! Для извлечения вилки всегда беритесь за нее саму, а не за кабель.

Подключение должно осуществляться только к надлежащим образом смонтированным, заземленным и проверенным штепсельным розеткам с защитным контактом. Напряжение электросети и параметры предохранителя должны соответствовать данным, приведенным в разделе "Технические характеристики".

В качестве предохранителя должен использоваться автомат защитного отключения, реагирующий на ток повреждения, не превышающий 30 мА.

Удлинительный кабель должен иметь достаточное сечение проводников (см. "Технические характеристики"). Если используется кабельный барабан, необходимо полностью размотать с него кабель.

Сетевой и удлинительный кабели необходимо оберегать от перегибов, сдавливания, растяжения и переезда через них, а также от воздействия высоких температур, контакта с маслами и соприкосновения с острыми кромками.

Удлинительный кабель необходимо прокладывать так, чтобы исключалось попадание его в перекачиваемую жидкость.

Перед проведением любых работ по обслуживанию устройства необходимо отсоединить сетевую вилку.



Опасность, связанная с неисправностью устройства!

Перед каждым применением контролируйте устройство (в особенности его сетевую кабель, штепсельную вилку и поплавковый выключатель) на предмет отсутствия повреждений. Наличие повреждений угрожает смертельным поражением электрическим током!

Эксплуатация поврежденного устройства может быть возобновлена только после квалифицированного его ремонта.

Не осуществляйте самостоятельный ремонт устройства! Последствием неквалифицированного ремонта может оказаться проникновение воды в его электрооборудование.

5. Перед вводом в эксплуатацию

5.1 Присоединение к напорной линии

- Привинтите напорную линию к выходному штуцеру (6).

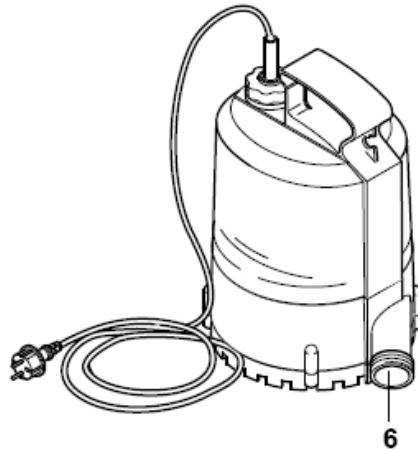

5.2 Установка

- Устройство занимает площадь порядка 30 x 30 см.
- Устройство должно опускаться в воду лишь на глубину, не превышающую максимальной рабочей глубины погружения, указанной в разделе "Технические характеристики".
- Насос следует устанавливать так, чтобы его входные отверстия не могли оказаться заблокированными посторонними телами (при необходимости должна использоваться подставка).
- Необходимо обеспечить устойчивую установку насоса.



Внимание!

Не допускается поднимать насос за кабель или напорный шланг – они не рассчитаны на растягивающие нагрузки, вызываемые весом насоса.

1. Опуская насос в подлежащую откачиванию жидкость, держите его в наклонном положении, исключая образование "воздушной подушки", препятствующей всасыванию. Как только насос окажется под водой, можно перевести его в вертикальное положение.
2. Опустите насос на дно заполненного жидкостью резервуара. Для удержания насоса при опускании используйте прочный трос, прикрепленный к скобе для подвешивания.

Насос может эксплуатироваться и в подвешенном состоянии (удерживаемый тросом).

- Для включения погружного насоса вставьте вилку в штепсельную розетку.
- Для выключения насоса извлеките вилку из розетки.

6. Эксплуатация

6.1 Включение и выключение

- Погружной насос начинает качать жидкость сразу после его присоединения к электросети.
- Насос отключается путем отсоединения штепсельной вилки.



Внимание!

Во избежание "сухого хода" насоса извлеките вилку из розетки до того, как он начнет всасывать воздух.

6.2 Характеристика насоса

Характеристика насоса отображает зависимость его производительности от высоты подачи.

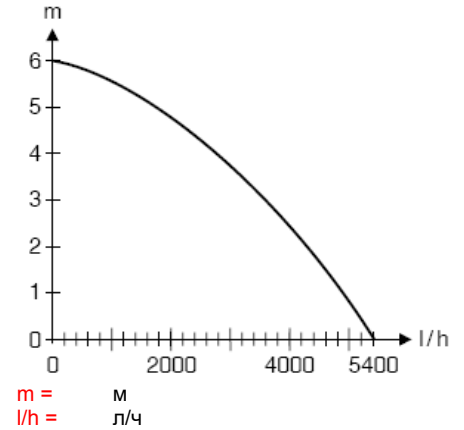

7. Уход и техническое обслуживание



Опасность!

Перед проведением любых работ по обслуживанию устройства

- выключите его
- и извлеките вилку из штепсельной розетки.

Работы по ремонту и обслуживанию, не описанные в данном разделе, должны выполняться только специалистами.

7.1 Регулярное обслуживание

Необходимым условием продолжительной бесперебойной работы погружного насоса является регулярное проведение работ по его техническому обслуживанию. Оно необходимо и в тех случаях, когда эксплуатируемый в сложных условиях насос длительное время находится в отключенном состоянии (например, при его нахождении в поглощающем колодце).

Ежегодное обслуживание

1. Проконтролируйте корпус насоса и его кабель на предмет отсутствия повреждений.
2. Промойте насос снаружи чистой водой. Стойкие загрязнения (например, отложения водорослей) удалите при помощи щетки и мощного средства.
3. Для промывки внутренних частей насоса поместите его в емкость с чистой водой и включите на непродолжительное время.

Очистка рабочего колеса

1. Снимите основание погружного насоса (см. рис.).

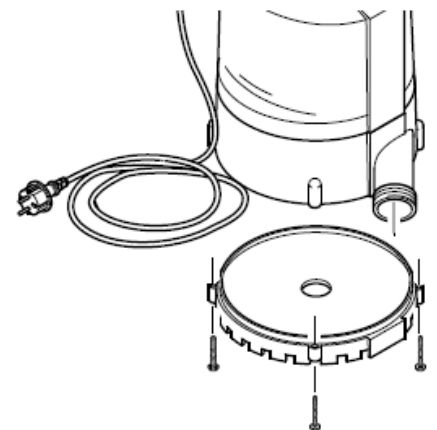

2. Очистите рабочее колесо и все доступные внутренние части корпуса. Если на вал рабочего колеса намотались

волокна, удалите их. Стойкие загрязнения удалите при помощи щетки и моющего средства.

3. Вновь соберите погружной насос.

7.2 Хранение устройства



Внимание!

Мороз приводит к разрушению насоса и его принадлежностей, поскольку внутри них всегда находится вода!

- При опасности замерзания демонтируйте устройство и относящиеся к нему принадлежности и поместите их на хранение в незамерзающее помещение.

8. Решение проблем и устранение неисправностей



Опасность!

Перед устранением любых неполадок

- выключите устройство
- и извлеките вилку из штепсельной розетки.

8.1 Выявление и устранение неисправностей

Насос не работает

- Отсутствует сетевое напряжение.
 - Проконтролируйте состояние кабеля, штепсельной вилки, штепсельной розетки и предохранителя.
- Слишком низкое сетевое напряжение.
 - Используйте удлинительный кабель с достаточным сечением жил (см. "Технические характеристики").
- Перегрев двигателя, сработало устройство защиты двигателя.

- Устраните причину перегрева (например, слишком высокая температура жидкости или блокирование насоса посторонним телом).
- После охлаждения насос самопроизвольно включается вновь.

Двигатель издает шум, но не запускается

- Насос заблокирован посторонним телом.
 - Произведите очистку насоса.

Насос не обеспечивает надлежащей подачи

- Слишком велика высота подачи.
 - Соблюдайте максимальную высоту подачи (см. "Технические характеристики").
- Сужение напорной линии вследствие перегиба.
 - Проложите напорную линию прямолинейно.
- Негерметичность напорной линии.
 - Уплотните напорную линию, затяните резьбовые соединения.

Насос работает с чрезмерным шумом

- Насос подсасывает воздух.
 - Удостоверьтесь в наличии достаточного запаса воды.
 - Опуская насос в жидкость, держите его в наклонном положении.

9. Ремонт



Опасность!

Ремонт электрооборудования должен производиться только квалифицированным электриком!

Требующее ремонта устройство может быть направлено для его проведения в мастерскую филиала сервисной службы, функционирующей на территории Вашей страны.

Адрес Вы найдете в перечне запасных частей.

Отправляя устройство в ремонт, пожалуйста, опишите выявленную неисправность.

10. В защиту окружающей среды

Материалы, используемые для упаковки устройства, допускают полную повторную переработку.

Выработавшие ресурс устройства и принадлежности содержат большое количество ценных сырьевых и полимерных материалов, которые также могут быть направлены на повторную переработку.

Инструкция по эксплуатации напечатана на бумаге, отбеленной без применения хлора.

11. Поставляемые принадлежности

Для данного устройства Вы можете приобрести в специализированных торговых организациях следующие принадлежности.



Указание:

Иллюстрации и номера для заказа Вы найдете в конце инструкции.

- A** универсальный адаптер
Соединение с входной стороны: НР 1"
Соединения с выходной стороны: НР 1" + НР 3/4" + наконечник 1" + наконечник 3/4"
 - B** уголок с наконечником для присоединения шланга
Соединение с входной стороны: ВР 1"
Соединения с выходной стороны: ВР 1" + НР 1 1/4"
 - C** сливной шланг для погружных насосов 1" x 7 м
- (НР = наружная резьба, ВР = внутренняя резьба)

12. Технические характеристики

Сетевое напряжение	В	230 ~ 1
Частота тока	Гц	50
Номин. мощность	Вт	200
Номин. сила тока	А	0,9
Мин. номинал предохранителя (инерционного или автомата типа L)	А	10
Емкость рабочего конденсатора	мкФ	3
Номин. частота вращения вала двигателя	мин ⁻¹	2800
Макс. производительность	л/ч	5400
Макс. высота подачи	м	6
Макс. давление	бар	0,6
Макс. рабочая глубина погружения	м	5
Макс. остаточный уровень воды	мм	30
Макс. температура воды на входе	°С	35
Степень защиты		IP 68
Класс защиты		I
Класс изоляционного материала		F
Материалы		полипропилен нерж. сталь норил
корпуса насоса		
вала насоса		
рабочего колеса насоса		
Длина сетевого кабеля (НО 5 RN-F)	м	10
Диаметр выходного штуцера (НР = наружная резьба)		НР 1"
Размеры корпуса насоса		
высота	мм	260
ширина	мм	200
диаметр	мм	160
Вес	кг	3,0
Макс. длина удлинительного кабеля		
сечением 3 x 1,0 мм ²	м	60
сечением 3 x 1,5 мм ²	м	100