



Газонокосилка TimeMaster 30 дюймов

Номер модели 20199—Заводской номер 313000001 и до

Номер модели 20200—Заводской номер 313000001 и до

Руководство оператора

Введение

Данная самоходная газонокосилка с вращающимися ножами предназначена для использования в личном хозяйстве. Данная машина предназначена главным образом для стрижки травы на содержащихся в хорошем состоянии территориях жилых объектов. Машина не предназначена для срезания кустарника или для использования в сельском хозяйстве.

Внимательно изучите данное руководство и научитесь правильно использовать и обслуживать машину, не допуская ее повреждения и травмирования персонала. Вы несете ответственность за правильное и безопасное использование машины.

Вы можете связаться с компанией Toro непосредственно через веб-сайт www.Toro.com для получения информации о машинах и принадлежностях, чтобы найти дилера или зарегистрировать вашу машину.

При необходимости технического обслуживания, запасных частей, выпущенных фирмой Toro, или для получения дополнительной информации вам необходимо обратиться к уполномоченному дилеру по техническому обслуживанию или в отдел технического обслуживания фирмы Toro. Не забудьте при этом указать модель и заводской номер машины. Рисунок 1 указывает место на машине, где представлена ее модель и серийный номер.



Рисунок 1

1. Табличка с названием модели и заводским номером

Запишите название модели и заводские номера в места, отведенные для этой цели ниже:

Номер модели _____

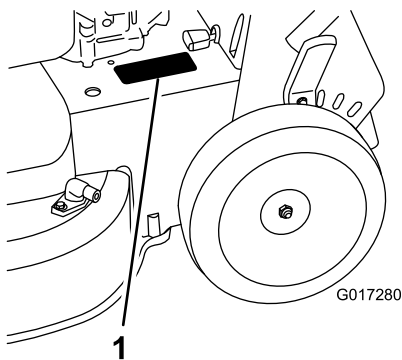
Заводской номер _____

В настоящем руководстве указаны потенциальные факторы опасности, связанные с машиной, и даны рекомендации по соблюдению безопасности, обозначенные символом предупреждения об опасности (Рисунок 2), извещающем об опасном состоянии, которое может привести к серьезной травме или летальному исходу, если пользователь не будет соблюдать рекомендуемые меры предосторожности.



Рисунок 2

1. Символ предупреждения об опасности

Для выделения информации в данном руководстве используются два слова. **Внимание** – привлекает внимание к специальной информации, относящейся к механической части машины, и **Примечание** – выделяет общую информацию, требующую специального внимания.

ПРЕДУПРЕЖДЕНИЕ

КАЛИФОРНИЯ

Положение 65, Предупреждение

Данное изделие содержит химическое вещество (или несколько веществ), которое в штате Калифорния считается вызывающим рак, врожденные пороки или иные нарушения репродуктивной функции.

Выхлоп двигателя этой машины содержит химические соединения, которые в штате Калифорния считаются причиной заболевания раком, врожденных пороков, или иных нарушений репродуктивной функции.

Внимание: Данный двигатель не оборудован глушителем с искрогасящим устройством.



Использование или эксплуатация данного двигателя на местности, покрытой лесом, кустарником или травой, является нарушением раздела 4442 Закона штата Калифорния об общих ресурсах. В других штатах или федеральных территориях могут действовать аналогичные законы.

Система искрообразования соответствует канадскому стандарту ICES-002.

Прилагаемое Руководство владельца двигателя содержит информацию относительно требований Агентства по охране окружающей среды США (EPA) и/или Директивы по контролю вредных выбросов штата Калифорния, касающихся систем выхлопа, технического обслуживания и гарантии. Детали для замены можно заказать, обратившись в компанию-изготовитель двигателя.

У моделей с указанной мощностью (в л.с.) полная мощность была установлена на основании лабораторных испытаний, проведенных изготовителем двигателя в соответствии с SAE J1940. Так как конфигурация двигателя была изменена для удовлетворения требований по безопасности, составу выхлопа и эксплуатации, фактическая мощность двигателя газонокосилки этого класса будет значительно ниже.

Выброс скошенной травы и листьев с боковой стороны.....	17
Советы по эксплуатации	18
Техническое обслуживание	19
Рекомендуемый график(и) технического обслуживания	19
Подготовка к операциям технического обслуживания	20
Техническое обслуживание воздушного фильтра	20
Замена масла в двигателе.....	20
Зарядка аккумулятора.....	21
Замена плавкого предохранителя	22
Замена аккумулятора.....	22
Регулировка троса самоходного привода.....	23
Техническое обслуживание системы привода ножей.....	24
Техническое обслуживание ножей	24
Проверка на наличие погнутых ножей	25
Снятие ножей.....	26
Установка ножей	26
Удаление мусора из-под корпуса машины.	27
Хранение	28
Общие сведения.....	28
Подготовка топливной системы	28
Подготовка двигателя	29
Расконсервация машины после хранения.....	29

Содержание

Введение	1
Общие указания по эксплуатации.....	3
Работа на склоне.....	3
Безопасность детей.....	4
Техническое обслуживание.....	4
Наклейки с правилами техники безопасности и инструкциями	6
Сборка	8
1 Сборка рукоятки	8
2 Установка штанги управления ножом.....	8
3 Заправка двигателя маслом	8
4 Зарядка аккумулятора	9
Знакомство с изделием	10
Эксплуатация	11
Заправка топливного бака	11
Проверка уровня масла в двигателе	11
Регулировка высоты скашивания	12
Регулировка высоты рукоятки.....	13
Запуск двигателя.....	13
Использование самоходного привода.....	14
Останов двигателя	14
Включение ножа	14
Выключение ножа	15
Проверка работы системы останова ножей.....	15
Утилизация срезанной травы и листьев.....	16
Сбор скошенной травы и листьев в мешки	16

Техника безопасности

Данная газонокосилка удовлетворяет требованиям по безопасности ножей Комиссии по безопасности потребительских товаров (Consumer Product Safety Commission, CPSC) для газонокосилок с вращающимся рабочим органом, предназначенных для управления идущим сзади оператором, или превышает указанные требования, а также удовлетворяет или превышает технические условия B71.1 Американского национального института стандартов (American National Standards Institute), действующие на момент изготовления.

Внимательно изучите содержание данного руководства перед пуском двигателя.

Символ обозначения опасности (Рисунок 2) используется для предупреждения оператора о потенциальных опасностях, которые могут привести к травмам. Во избежание травм (в т.ч. со смертельным исходом) соблюдайте все указания по технике безопасности, которые последуют за этим символом. Неправильная эксплуатация или обслуживание данной газонокосилки может привести к травме или смерти. Для того чтобы избежать этого, соблюдайте изложенные ниже правила техники безопасности.

Приведенные ниже инструкции взяты из стандарта B71.1-2003 Американского национального института стандартов (ANSI) / Института по силовому оборудованию для работы вне помещений (Outdoor Power Equipment Institute, OPEI) и представлены здесь в адаптированном виде.

При работе с данной режущей машиной существует опасность ампутации рук и ног и тяжелых травм из-за отбрасывания предметов с большой скоростью. Несоблюдение приведенных далее инструкций по безопасности может привести к получению серьезной травмы и даже к смерти.

Общие указания по эксплуатации

- Перед началом эксплуатации данной машины прочитайте, усвойте и выполняйте все указания, которые имеются на корпусе машины и в руководстве (ах) по ее использованию.
- Не помещайте руки и ноги рядом с машиной или под машиной. Никогда не загромождайте отверстие для выброса материала.
- К эксплуатации данной машины разрешается допускать только ответственных совершеннолетних лиц, ознакомившихся с инструкциями.
- Удалите из рабочей зоны такие предметы, как камни, проволока, игрушки и т.п., которые могут быть

отброшены ножом. При работающем двигателе следует находиться за рукояткой.

- Перед началом работы с машиной убедитесь, что в рабочей зоне нет посторонних лиц. Остановите машину, если кто-либо входит в рабочую зону.
- Запрещается эксплуатировать машину босиком или в сандалиях. Всегда надевайте достаточно надежную обувь.
- Не подавайте машину назад без крайней необходимости. Всегда осматривайте зону внизу и позади себя, прежде чем перемещать машину назад и во время такого перемещения.
- Никогда не направляйте выбрасываемый материал в чью-либо сторону. Избегайте выброса материала в стену или какое-либо препятствие. Материал может отскочить рикошетом в оператора. Остановите нож при пересечении поверхностей с гравием.
- Запрещается эксплуатировать данную машину, если на ней не установлены и не находятся в рабочем состоянии полный травоподборник, ограждение выброса, заднее ограждение или другие защитные устройства.
- Ни при каких обстоятельствах не оставляйте работающую машину без присмотра.
- При необходимости очистки машины, демонтажа травосборника или прочистки ограждения отверстия выброса заглушите двигатель и дождитесь полной остановки ножей.
- Эксплуатируйте машину только при достаточном естественном или искусственном освещении.
- Запрещается работать с машиной после употребления алкоголя или наркотиков.
- Скашивание влажной травы запрещено. Всегда сохраняйте устойчивое положение ног при работе; передвигайтесь шагом; бегать запрещено.
- Перед запуском двигателя отключите систему привода (если она установлена).
- При появлении повышенной вибрации машины заглушите двигатель и немедленно произведите проверку с целью выявления причины вибраций. Обычно вибрация является признаком неисправности.
- Во время эксплуатации машины не забывайте о необходимости использования средств защиты глаз.
- Указания по эксплуатации и установке принадлежностей содержатся в руководствах изготовителя. Используйте только принадлежности, утвержденные изготовителем.

Работа на склоне

Работа на склонах является основной причиной серьезных травм связанных с потерей равновесия и

падением. Работа на всех склонах требует особой осторожности. Если вы чувствуете затруднение при работе на склоне, не производите скашивание травы на нем.

- Выполняйте скашивание поперек линии склона, никогда не перемещайтесь вверх и вниз. Соблюдайте особую осторожность при изменении направления движения, находясь на склоне.
- Следите за наличием ям, выбоин, ухабов, камней и других скрытых препятствий. Работа на неровной поверхности может привести к потере равновесия, падению и серьезным травмам. Высокая трава может скрывать различные препятствия.
- Не косите влажную траву и не используйте газонокосилку на слишком крутых склонах. Неустойчивое положение ног создает опасность – человек может поскользнуться и упасть.
- Запрещается скашивать траву рядом с обрывами, канавами или насыпями. Вы можете потерять устойчивое положение ног или равновесие.

Безопасность детей

Оператор обязан следить за наличием детей в рабочей зоне; в противном случае возможны трагические последствия. Детям нравится наблюдать за работой машины и процессом скашивания травы. **Никогда** не забывайте, что дети способны очень быстро перемещаться по местности.

- Во время работы дети должны находиться за пределами рабочей зоны и под наблюдением ответственного взрослого человека (помимо оператора).
- Будьте внимательны и всегда выключайте газонокосилку при появлении ребенка в рабочей зоне.
- Не позволяйте детям пользоваться машиной.
- Проявляйте особую осторожность при приближении к глухим углам, кустарнику, деревьям или другим предметам, которые могут скрыть ребенка из вида.

Техническое обслуживание

Безопасное обращение с бензином

Во избежание травм и повреждения имущества проявляйте особую осторожность при работе с бензином. Бензин является чрезвычайно легковоспламеняющейся жидкостью, а его пары взрывоопасны.

- Потушите все сигареты, сигары, трубки и другие источники возгорания.
- Используйте только утвержденную к применению емкость для бензина.

- Никогда не снимайте крышку топливного бака и не доливайте топливо в бак при работающем двигателе. Перед дозаправкой машины топливом дождитесь остывания двигателя.
- Никогда не заправляйте машину топливом в помещении.
- Никогда не храните машину или емкость с бензином в местах, где есть открытое пламя, искры или малая горелка, используемая, например, в водонагревателе или другом оборудовании.
- Запрещается заправлять емкости, находящиеся внутри транспортного средства, на платформе грузовика или трейлера с пластиковым настилом. Перед заполнением ставьте емкости на землю, в стороне от вашего транспортного средства.
- Снимите оборудование, имеющее бензиновый двигатель, с грузовика или трейлера и заправляйте его на земле. При отсутствии такой возможности заправлять это оборудование на трейлере следует из переносной емкости, а не с помощью заправочного пистолета.
- Заправочный пистолет должен касаться ободка горловины бака с топливом или емкости до окончания заправки. Не используйте пистолет с фиксатором открытого положения.
- При попадании топлива на одежду немедленно переоденьтесь.
- Ни при каких обстоятельствах не разрешается переполнять топливный бак. Установите крышку топливного бака на место и плотно затяните.

▲ ПРЕДУПРЕЖДЕНИЕ

Выхлоп содержит угарный газ – не имеющий запаха яд, который может привести к гибели оператора.

Запрещается запускать двигатель в помещении или закрытом пространстве.

Общие вопросы эксплуатации

- Категорически запрещается эксплуатировать данную машину в закрытом помещении.
- Следите за тем, чтобы все гайки и болты были надежно затянуты, – это поможет обеспечить безопасное рабочее состояние оборудования.
- Никогда не изменяйте конструкцию защитных устройств. Регулярно проверяйте исправность их работы.
- Своевременно производите очистку машины от травы, листьев и другого мусора. Своевременно производите очистку машины от следов масла и топлива, а также мусора, пропитанного топливом. Дайте машине остыть перед помещением на хранение.

- Если произошло столкновение с посторонним предметом, остановите и осмотрите машину. При необходимости произведите ремонт, прежде чем запускать машину.
- Запрещается выполнять какие-либо регулировки или ремонт при работающем двигателе. Отсоедините провод свечи зажигания и заземлите на двигатель, чтобы предотвратить непреднамеренный запуск.
- Регулярно производите проверку деталей травосборника и ограждения выброса, заменяйте детали, рекомендованные к замене изготовителем в случае необходимости.
- Ножи газонокосилки остро заточены. При техническом обслуживании ножей оберните их или используйте перчатки, а также соблюдайте особые меры предосторожности.
- Не изменяйте настройку регулятора оборотов двигателя и не превышайте его допустимую частоту вращения.
- В случае необходимости осуществляйте обслуживание или заменяйте таблички с правилами техники безопасности и указаниями.

Наклейки с правилами техники безопасности и инструкциями

Внимание: Таблички с указаниями и инструкциями по технике безопасности располагаются рядом с частями машины, являющимися потенциальными источниками опасности. Заменяйте поврежденные таблички.

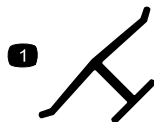

Логотип изготовителя

1. Означает, что нож изготовлен производителем машины.



94-8072



108-8117

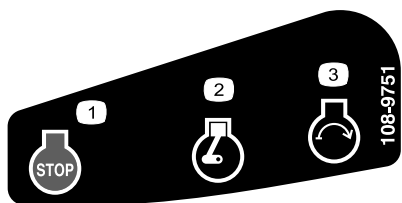

108-9751

Только для моделей с электрическим запуском

1. Двигатель — останов
2. Двигатель — работа
3. Двигатель — пуск



114-7982

1. Предупреждение – прочтите *Руководство для оператора*.
2. Опасность выброса посторонних предметов. Посторонние лица должны находиться на безопасном расстоянии от машины.
3. Опасность травмирования или увечий рук и ног. Держитесь в стороне от движущихся частей, вынимайте ключ зажигания и изучите инструкции перед выполнением операций по уходу и техническому обслуживанию.
4. Опасность травмирования и увечий рук или ног от ножа газонокосилки – держитесь на расстоянии от движущихся частей.
5. Во избежание травматической ампутации или повреждения верхних и нижних конечностей ножами косилки не перемещайте ее вверх или вниз по склону, а только вдоль поверхности склона. Перед уходом с обработанного участка заглушите двигатель. При движении задним ходом визуально контролируйте путь перемещения машины.



117-2718



120-9570

1. Внимание! Держитесь на безопасном расстоянии от движущихся частей машины. Демонтировать защитные кожухи и щитки запрещено.

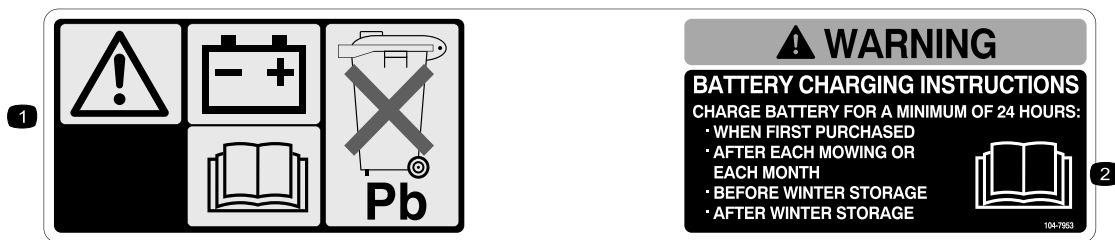

104-7953

Только для моделей с электрическим запуском

1. Предупреждение – прочитайте сведения о зарядке аккумуляторов в *Руководстве для оператора*; аккумуляторы содержат свинец, не удаляйте в бытовые отходы.
 2. Прочтите *Руководство для оператора*.
-

Сборка

Внимание: Снимите и удалите в отходы защитную пластиковую пленку, покрывающую двигатель.

1

Сборка рукоятки

Детали не требуются

Процедура

▲ ПРЕДУПРЕЖДЕНИЕ

Неправильная сборка и выдвижение рукоятки могут привести к повреждению кабелей и небезопасному рабочему состоянию.

- Не повредите кабели, раскладывая рукоятку.
- Если какой-либо кабель поврежден, свяжитесь с уполномоченным дилером по техническому обслуживанию.

1. Поверните верхнюю рукоятку, чтобы она сложилась вместе с нижней рукояткой (Рисунок 3), и затяните обе ручки на рукоятке, чтобы зафиксировать верхнюю рукоятку на месте (Рисунок 4).



Рисунок 3

1. Верхняя рукоятка
2. Ручка (2)

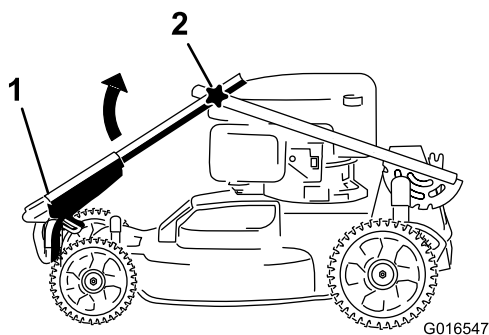

Рисунок 4

1. Рычаг фиксации рукоятки
2. Отпустите рычаг фиксации рукоятки (Рисунок 4).
3. Потяните рукоятку назад и зафиксируйте в рабочем положении (Рисунок 4).

2

Установка штанги управления ножом

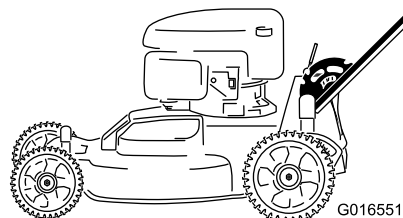
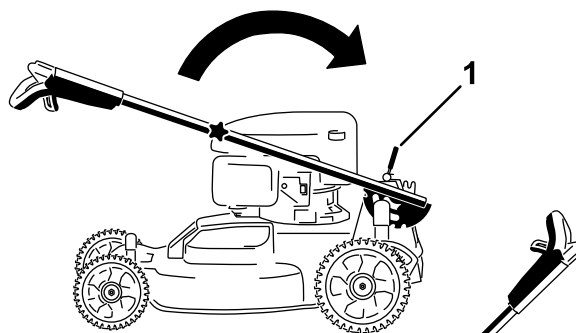
Детали не требуются

Процедура

Установите штангу управления ножом в верхнюю рукоятку (Рисунок 5).



Рисунок 5

3

Заправка двигателя маслом

Детали не требуются

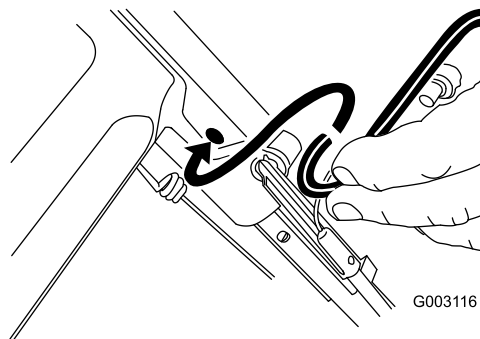
Процедура

Внимание: При поставке с завода двигатель машины *не заправлен* маслом. Перед пуском двигателя заправьте его маслом.

Максимальный объем масла: 20 унций. (0,59 л), тип: автомобильное моющее масло классификации по API: SAE 30 SF, SG, SH, SJ, SL и выше.

Примечание: Когда картер двигателя пустой, залейте масло по объему приблизительно 3/4 вместимости картера, затем выполните следующие действия:

1. Установите газонокосилку на ровную поверхность.
2. Извлеките щуп, повернув крышку против часовой стрелки и вытянув ее (Рисунок 6).



Рисунок 6

3. Протрите щуп чистой тканью.
4. Вставьте щуп до упора в маслозаливной патрубок, затем извлеките щуп.
5. Определите уровень масла по отметкам на щупе (Рисунок 7).

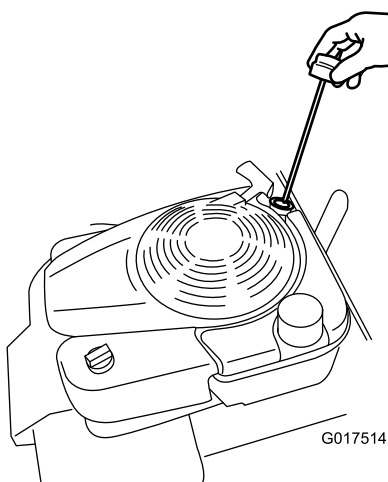

Рисунок 7

1. Недопустимо низкий уровень масла – добавьте масло в картер двигателя.
2. Недопустимо высокий уровень масла – слейте масло из картера двигателя.
3. Правильный уровень масла

- Если уровень масла слишком низкий, **медленно** залейте небольшое количество масла в маслозаливную горловину, подождите 3 минуты и повторите действия, указанные в пунктах 3 – 5, чтобы масло достигло требуемого уровня по щупу, как показано на Рисунок 7.
- Если уровень масла слишком высокий, слейте излишек масла, пока не будет достигнут правильный уровень по щупу. Чтобы слить излишек масла, см. Замена масла в двигателе (страница 20).

Внимание: Если уровень масла в картере двигателя слишком низкий или слишком высокий во время запуска двигателя, это может привести к его повреждению.

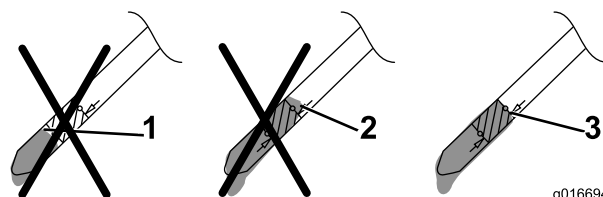
6. Надежно вставьте щуп.

Внимание: *Замените масло в двигателе после первых 5-и часов работы, а затем меняйте масло раз в год.* См. Замена масла в двигателе (страница 20)

4

Зарядка аккумулятора

Детали не требуются

Процедура

Только для моделей с электрическим запуском

См. Зарядка аккумулятора (страница 21)

Знакомство с изделием



Рисунок 8

- | | |
|--|--|
| 1. Боковой отражатель выброса | 9. Переключатель зажигания (только на модели с электрическим запуском) или перекидной переключатель (только на стандартной модели) |
| 2. Свеча зажигания | 10. Аккумулятор (только для моделей с электрическим запуском; не показана) |
| 3. Заливка масла/масломерный щуп (не показаны) | 11. Задний рычаг регулировки высоты скашивания |
| 4. Рукоятка механического стартера | 12. Задний отражатель выброса |
| 5. Крышка топливного бака | 13. Предохранитель |
| 6. Рычаг блокировки рукоятки | 14. Воздушный фильтр |
| 7. Ручка рукоятки (2 шт.) | 15. Отверстие для промывки |
| 8. Верхняя рукоятка | 16. Передний рычаг регулировки высоты скашивания |

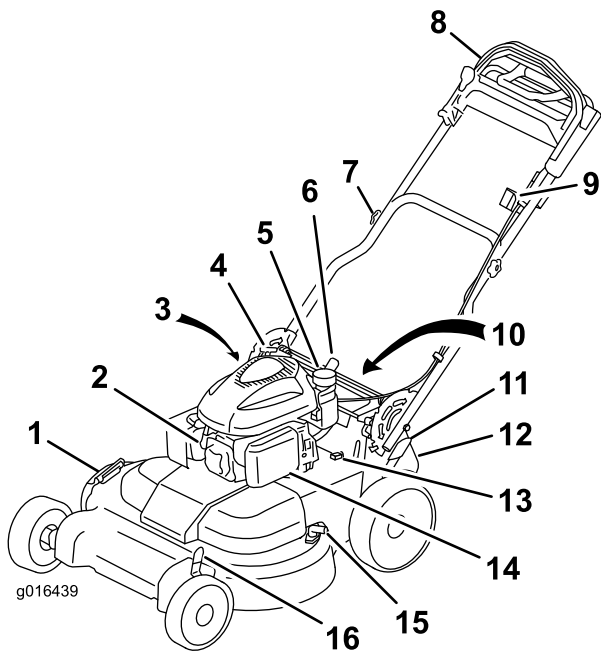

Рисунок 9
Верхняя рукоятка

- | | |
|--|--|
| 1. Вспомогательная рукоятка привода тяги | 3. Штанга управления ножом |
| 2. Фиксатор штанги управления ножом | 4. Переключатель зажигания (только на модели с электрическим запуском) или перекидной переключатель (только на стандартной модели) |

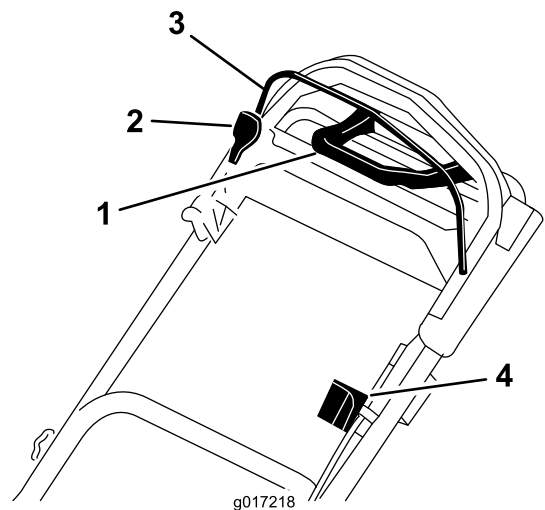

Рисунок 10

- | | |
|--|--|
| 1. Мешок для сбора травы | 3. Боковой желоб для выброса |
| 2. Задняя выпускная пробка (установлена) | 4. Зарядное устройство аккумулятора (только для модели с электрическим запуском) |

Эксплуатация

Заправка топливного бака

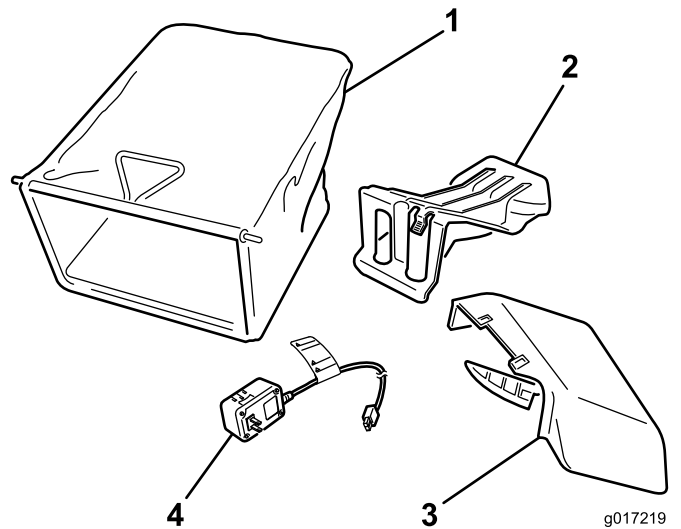
▲ ОПАСНО

Бензин является воспламеняющейся и крайне взрывоопасной жидкостью. Пожар или взрыв бензиновой смеси может вызвать ожоги у вас и окружающих лиц.

- Для предотвращения воспламенения бензина из-за разряда статического электричества перед заправкой устанавливайте емкость с бензином и (или) машину непосредственно на землю, а не на подвижный или другой объект.
- Производите заправку бака вне помещения при холодном двигателе. Вытирайте следы пролитого бензина.
- Не курите при выполнении операций с бензином и не выполняйте их вблизи источников огня или искрения.
- Храните бензин в штатной емкости в месте, недоступном для детей.
- Для наилучших результатов используйте только чистый, свежий, неэтилированный бензин с октановым числом 87 или выше (метод оценки $(R+M)/2$).
- Приемлемыми считаются кислородосодержащие виды топлива, в состав которых входит до 10% спирта или 15% метил-трет-бутилового эфира (МТБЭ) по объему.
- **Не используйте** смеси этанола с бензином (такие как E15 или E85) с содержанием более 10% этанола по объему. Это может привести к нарушениям эксплуатационных характеристик и/или повреждениям двигателя, которые не будут покрываться гарантией.
- **Запрещается** использовать бензин, содержащий метанол.
- **Запрещается** хранить топливо в топливных баках или контейнерах на протяжении всей зимы, если только в него не была добавлена стабилизирующая присадка.
- **Не добавляйте** масло в бензин.

Внимание: Для улучшения запуска в любое время года добавляйте стабилизатор топлива, смешивая его с бензином, полученным в течение последних 30 дней.

1. Очистите область вокруг крышки топливного бака и снимите ее (Рисунок 11).



Рисунок 11

2. При заполнении топливного бака оставьте не менее 1/4 дюйма (6 мм) до дна заправочной горловины, чтобы обеспечить бензину пространство для расширения (Рисунок 11).
3. Установите крышку топливного бака и плотно затяните ее от руки.

Проверка уровня масла в двигателе

Интервал обслуживания: Перед каждым использованием или ежедневно

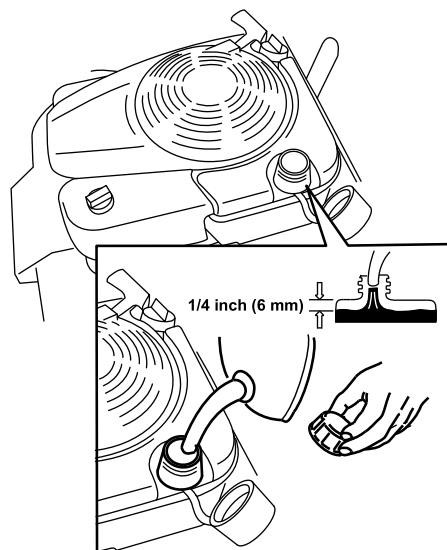
Примечание: Максимальный объем масла: 20 унций. (0,59 л), тип: автомобильное моющее масло классификации по API: SAE 30 SF, SG, SH, SJ, SL и выше.

1. Установите газонокосилку на ровную поверхность.
2. Извлеките масломерный щуп (Рисунок 12).



Рисунок 12

3. Протрите щуп чистой тканью.
4. Вставьте щуп до упора в маслозаливной патрубок, затем извлеките щуп.
5. Определите уровень масла по отметкам на щупе (Рисунок 13).

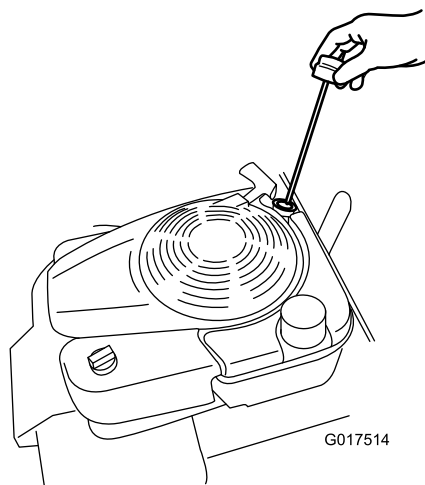

Рисунок 13

1. Слишком низкий уровень масла – добавьте масло в картер двигателя.
2. Слишком высокий уровень масла – слейте масло из картера двигателя.
3. Правильный уровень масла

- Если уровень масла слишком низкий, **медленно** залейте небольшое количество масла в маслозаливную горловину, подождите 3 минуты и повторите действия, указанные в пунктах 3 – 5, чтобы масло достигло требуемого уровня, как показано на Рисунок 13.
- Если уровень масла слишком высокий, слейте излишек масла, пока не будет достигнут правильный уровень по щупу. Чтобы слить излишек масла, см. Замена масла в двигателе (страница 20).

Внимание: Если уровень масла в картере двигателя слишком низкий или слишком высокий во время запуска двигателя, это может привести к его повреждению.

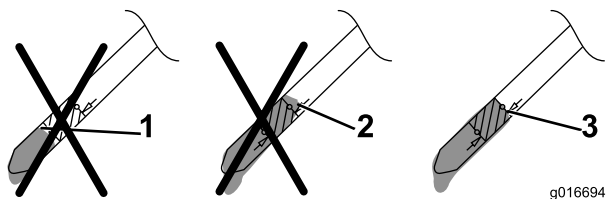
6. Надежно вставьте щуп.

Регулировка высоты скашивания

⚠ ПРЕДУПРЕЖДЕНИЕ

При регулировке высоты скашивания можно коснуться движущегося ножа, что может стать причиной серьезной травмы.

- Выключите двигатель и подождите, пока все движущиеся части остановятся.
- Не помещайте пальцы под корпус при регулировке высоты скашивания.

Отрегулируйте высоту скашивания на требуемое значение; см. рис. 14 и рис. 15.

Примечание: Для того чтобы поднять машину, переместите передний и задний рычаги регулировки

высоты скашивания вперед; для опускания – переместите эти рычаги назад. Установите передние и задние колеса на одинаковую высоту. Исключением является работа в особых условиях, см. Советы по эксплуатации (страница 18).



Рисунок 14

Передний рычаг регулировки высоты скашивания

- | | |
|-----------------------------|----------------------------|
| 1. A: 4-1/4 дюйма (10,8 см) | 5. E: 2-1/4 дюйма (5,7 см) |
| 2. B: 3-3/4 дюйма (9,5 см) | 6. F: 1-3/4 дюйма (4,4 см) |
| 3. C: 3-1/4 дюйма (8,3 см) | 7. G: 1-1/4 дюйма (3,2 см) |
| 4. D: 2-3/4 дюйма (7,0 см) | |

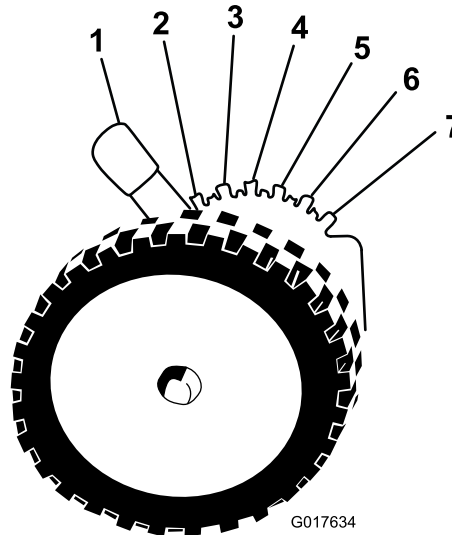

Рисунок 15

Задний рычаг регулировки высоты скашивания

- | | |
|-----------------------------|----------------------------|
| 1. A: 4-1/4 дюйма (10,8 см) | 5. E: 2-1/4 дюйма (5,7 см) |
| 2. B: 3-3/4 дюйма (9,5 см) | 6. F: 1-3/4 дюйма (4,4 см) |
| 3. C: 3-1/4 дюйма (8,3 см) | 7. G: 1-1/4 дюйма (3,2 см) |
| 4. D: 2-3/4 дюйма (7,0 см) | |

Регулировка высоты рукоятки

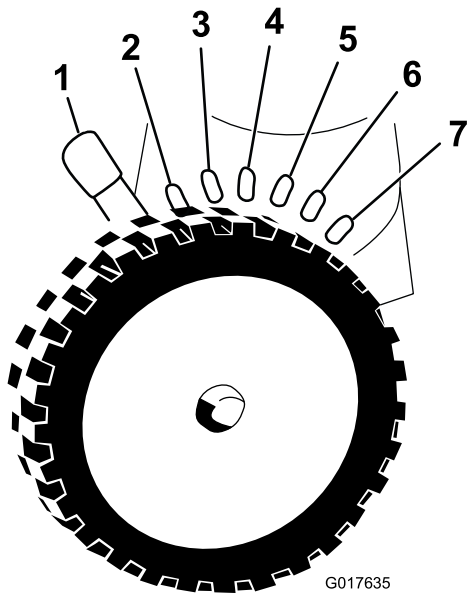
Рукоятку можно поднять или опустить в удобное для вас положение.

1. Слегка поднимите рукоятку и потяните рычаг фиксации рукоятки вперед, чтобы вывести из зацепления пальцы фиксации рукоятки (Рисунок 16).



Рисунок 16

- | | |
|---------------------------------|----------|
| 1. Рычаг фиксации рукоятки | 3. Пазаы |
| 2. Пальцы фиксации рукоятки (2) | |

2. Поверните рукоятку и совместите требуемую прорезь в кронштейне рукоятки с пальцами фиксации рукоятки, см. Рисунок 16.
3. Отпустите рычаг для фиксации рукоятки, чтобы зафиксировать ее в заданном положении.

Запуск двигателя

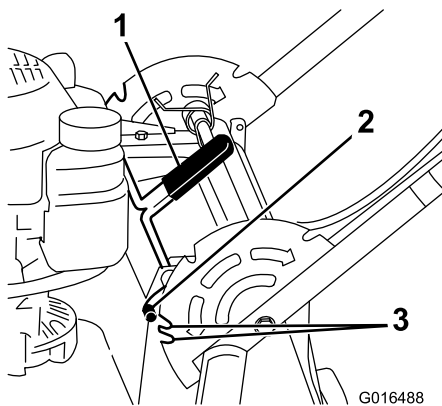
Стандартная модель

Плавнo перемещайте за рукоятку механического стартера, пока не почувствуете сопротивление, после чего резко потяните за нее. Дождитесь полного втягивания троса в кожух двигателя.

Примечание: Если газонокосилка не запустится после нескольких попыток, обратитесь в сервис-центр официального дилера.

Модель с электрическим запуском

Двигатель модели с электрическим запуском можно запустить с помощью ключа зажигания или рукоятки механического стартера.

• Ключ зажигания

Поверните ключ зажигания в положение Start (Запуск) и удерживайте в этом положении (Рисунок 17); когда двигатель запустится, отпустите ключ.

Внимание: Не пытайтесь запускать двигатель с задействованной штангой управления ножом; в противном случае может перегореть плавкий предохранитель.

Примечание: Не держите ключ зажигания в положении «Запуск» более 5 секунд, чтобы не допустить перегорания электродвигателя стартера.



Рисунок 17

- Рукоятка механического стартера:

1. Поверните ключ зажигания в положение Run (Работа) Рисунок 17
2. Медленно потяните за рукоятку механического стартера назад, пока не почувствуете сопротивление, после чего резко дерните за нее. Дождитесь полного втягивания троса в кожух двигателя.

Использование самоходного привода

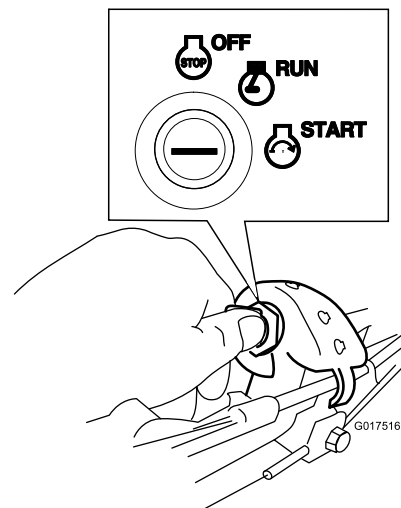
Чтобы включить самоходный привод, достаточно идти, положив руки на верхнюю рукоятку и держа локти по бокам, и машина автоматически будет двигаться с вашей скоростью перемещения (Рисунок 18).

Примечание: Вы можете использовать машину с включенным самоходным режимом и включенными или выключенными ножами.



Рисунок 18

Примечание: Вспомогательная рукоятка привода тяги используется в тех случаях, когда самоходный режим не обеспечивает необходимую управляемость.

Останов двигателя

Стандартная модель

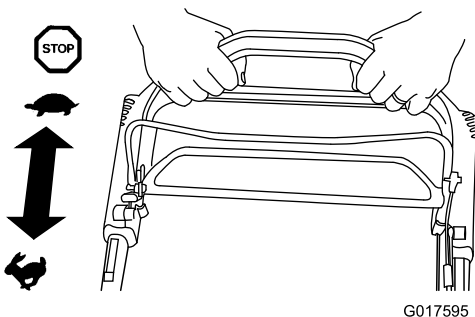
Переведите перекидной переключатель (Рисунок 19) в положение Stop (Останов) и держите его в этом положении, пока двигатель не остановится.



Рисунок 19

1. Перекидной переключатель

Модель с электрическим запуском

1. Поверните ключ в положение Off (Выключено) (Рисунок 20).

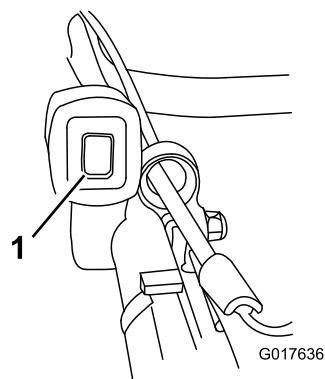

Рисунок 20

2. После остановки двигателя извлеките ключ из замка зажигания. По окончании работы с машиной не оставляйте ключ в замке.

Включение ножа

При запуске двигателя нож не вращается. Чтобы нож начал косить, его необходимо включить.

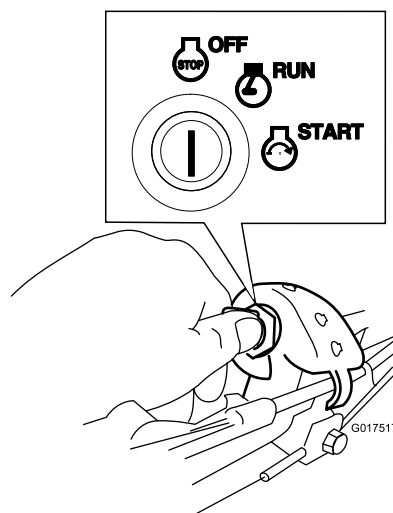
1. Потяните фиксатор штанги управления ножом в сторону штанги (Рисунок 21).



Рисунок 21

1. Фиксатор штанги управления ножом
2. Штанга управления ножом

2. **Медленно** потяните штангу управления ножом обратно к рукоятке (Рисунок 21).
3. Удерживайте штангу управления ножом прижатой к рукоятке (Рисунок 22).

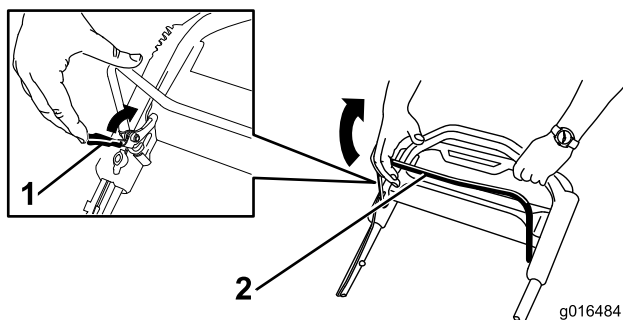

Рисунок 22

Выключение ножа

Отпустите штангу управления ножом (Рисунок 23).

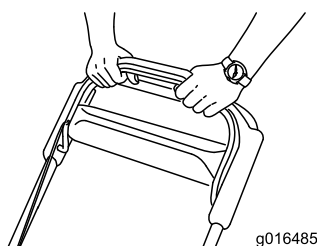

Рисунок 23

Внимание: После отпущения штанги управления нож остановится в течение 3 секунд. Если остановка не происходит надлежащим образом, немедленно прекратите эксплуатацию машины и свяжитесь с уполномоченным дилером по техническому обслуживанию.

Проверка работы системы останова ножей

Интервал обслуживания: Перед каждым использованием или ежедневно

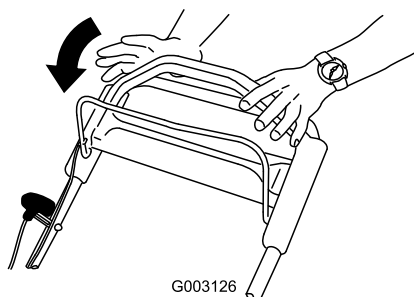
Убедитесь в том, что нож останавливается в течение 3 секунд после отпущения штанги управления ножом.

Использование мешка для травы

Мешок для сбора травы можно использовать для проверки системы останова ножей.

1. Снимите заднюю выпускную пробку.
2. Установите на машину пустой мешок для сбора травы.
3. Запуск двигателя.
4. Включите нож.
5. Наблюдая за состоянием мешка, отпустите штангу управления ножом.

Примечание: Увеличение объема мешка свидетельствует о вращении ножей.

Примечание: Сохранение увеличенного объема мешка в течение 3 секунд после отпущения штанги управления ножом свидетельствует о неисправности механизма останова ножей. Во избежание нештатной ситуации примите необходимые меры. Рекомендуется, чтобы проверка и техобслуживание газонокосилки выполнялись в официальном сервис-центре дилера.

6. Выключите двигатель и подождите, пока все движущиеся части остановятся.

Без использования мешка для сбора травы

1. Передвиньте машину на поверхность с твердым покрытием в защищенном от ветра месте.
2. Установите все 4 колеса на высоту скашивания 3-1/2 дюйма (89 мм).
3. Возьмите половину газетного листа и скомкайте его в небольшой шарик, такой, чтобы он проходил под корпусом машины (диаметром примерно 3 дюйма, или 76 мм).
4. Поместите газетный шарик в точку на расстоянии примерно 5 дюймов (13 см) перед машиной.
5. Запуск двигателя.
6. Включите нож.
7. Отпустите штангу управления ножом и начинайте 3-секундный отсчет.
8. По истечении 3 секунд быстро подайте машину вперед на газетный лист.

9. Выключите двигатель и подождите, пока все движущиеся части остановятся.
10. Подойдите к передней стороне машины и проверьте газетный шарик.

Примечание: Если газетный шарик не прошел под машиной, повторите этапы с 4 по 10.
11. Разворачивание или измельчение газетного листа свидетельствует о неисправности механизма останова ножей. Во избежание нештатной ситуации примите необходимые меры. Для получения технической помощи обратитесь в авторизованный техцентр.

Утилизация срезанной травы и листьев

При поставке с завода-изготовителя газонокосилка рассчитана на утилизацию травы и срезанных листьев на том же газоне, где производится скашивание. Чтобы подготовить машину к утилизации, выполните следующие действия:

- Если на машину установлен желоб для бокового выброса, снимите его и опустите боковой отражатель выброса, см. Снятие бокового желоба для выброса (страница 17).
- Если мешок для сбора травы находится на машине, снимите его; см. Снятие мешка для травы (страница 17).
- Если не установлена заглушка заднего выброса, возьмите ее за рукоятку, поднимите задний отражатель и вставьте ее в желоб заднего выброса, пока защелка не зафиксируется на месте, см. Рисунок 24.



Рисунок 24

- | | |
|-------------------------------------|--|
| 1. Задний отражатель | 3. Задняя выпускная пробка установлена |
| 2. Вставьте заднюю выпускную пробку | |

▲ ПРЕДУПРЕЖДЕНИЕ

Убедитесь, что задняя выпускная пробка установлена на месте, и произведите утилизацию травы и срезанных листьев. **Никогда не включайте ножи без установленной задней выпускной пробки или мешка для сбора травы.**

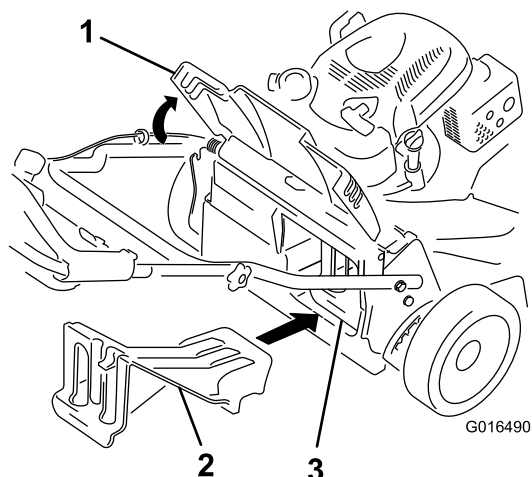
Сбор скошенной травы и листьев в мешки

Если вы хотите собрать траву и срезанные листья с газона, используйте мешок для травы.

▲ ПРЕДУПРЕЖДЕНИЕ

При использовании изношенного мешка для сбора травы мелкие камни и другой аналогичный мусор могут быть выброшены в направлении оператора или находящихся рядом людей, что может привести к тяжелым травмам или гибели.

Регулярно проверяйте мешок для травы. Если он поврежден, установите новый сменный мешок компании Toro.

Если на газонокосилку установлен желоб для бокового выброса, перед сбором скошенной травы и листьев в мешок снимите его; см. раздел Снятие бокового желоба для выброса (страница 17).

Установка мешка для травы

1. Поднимите и удерживайте задний отражатель (Рисунок 25).



Рисунок 25

- | | |
|----------------------------|------------|
| 1. Задний отражатель | 3. Защелка |
| 2. Задняя выпускная пробка | |

2. Снимите заднюю выпускную пробку, нажав вниз на защелку большим пальцем и вытянув пробку из машины (Рисунок 25).
3. Вставьте штангу мешка в выемки в основании рукоятки и покачайте мешок вперед-назад, чтобы убедиться в том, что штанга находится в нижней и верхней выемке; см. Рисунок 26.

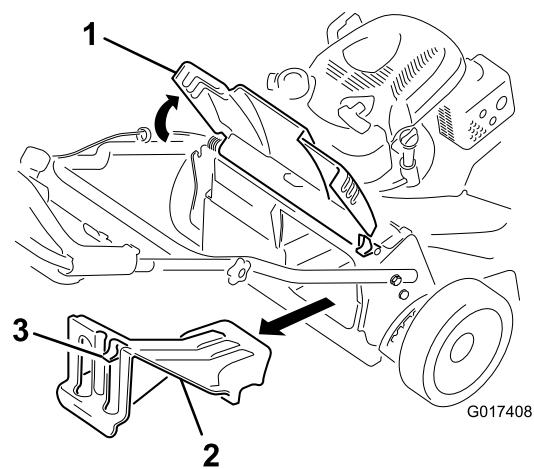

Рисунок 26

1. Штанга мешка
2. Выемка (2)

4. Опустите задний отражатель, пока он не будет находиться на мешке для сбора травы.

Снятие мешка для травы

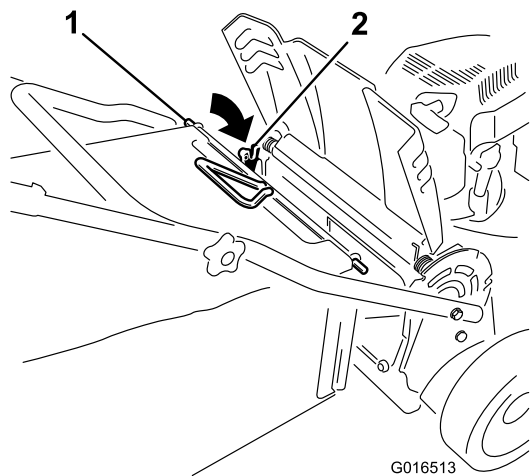
Для снятия мешка проделайте вышеописанные действия в обратном порядке: Установка мешка для травы (страница 16).

Выброс скошенной травы и листьев с боковой стороны

Используйте боковой выброс при обрезке очень высокой травы.

Если мешок для травы находится на машине, снимите его и вставьте заднюю выпускную пробку, прежде чем осуществлять выброс срезанной травы с боковой стороны; см. Снятие мешка для травы (страница 17).

Внимание: Убедитесь, что задняя выпускная пробка установлена на своем месте, и произведите утилизацию травы и срезанных листьев (Рисунок 24).

▲ ПРЕДУПРЕЖДЕНИЕ

При прикосновении к остро заточенному ножу возможны серьезные травмы.

Перед уходом с обработанного участка заглушите двигатель и дождитесь остановки всех движущихся частей машины.

Установка желоба для бокового выброса

1. Поднимите боковой отражатель выброса в открытое положение (Рисунок 26).



Рисунок 27

1. Боковой отражатель выброса
2. Боковой желоб для выброса

2. Установите боковой желоб для выброса, как показано на Рисунок 27 и Рисунок 28, и закройте отражатель на желобе.

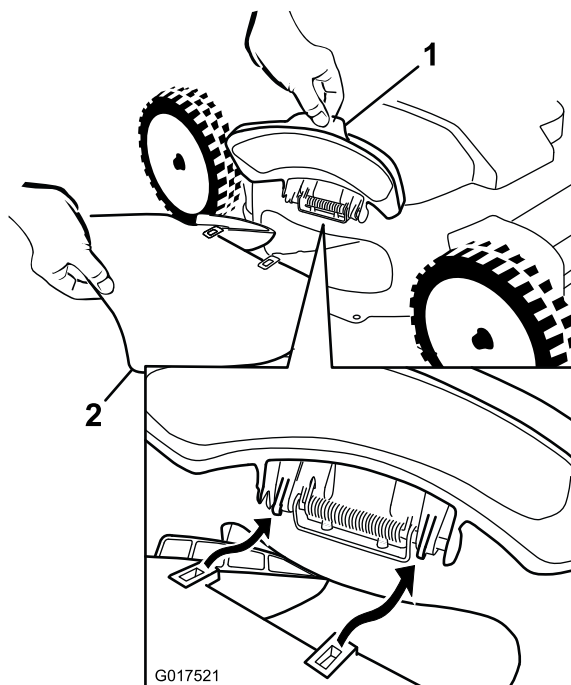

Рисунок 28

Снятие бокового желоба для выброса

Чтобы снять боковой желоб для выброса, выполните указанные выше действия в обратном порядке: Установка желоба для бокового выброса (страница 17).

Советы по эксплуатации

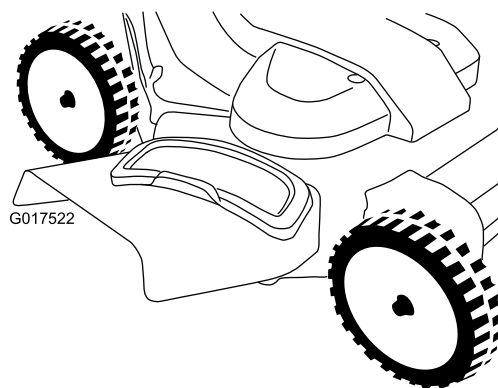
Общие указания по скашиванию травы

- Удалите из рабочей зоны палки, камни, проволоку, ветви и другой мусор, о который может удариться нож.
- Избегайте ударов ножа о твердые предметы. Никогда специально не производите скашивание поверх какого-либо предмета.
- Если газонокосилка ударяет предмет или начинает вибрировать, немедленно остановите двигатель, отсоедините провод от свечи зажигания и осмотрите газонокосилку на наличие повреждений.
- Для наилучших результатов устанавливайте новый нож перед началом сезона скашивания.
- При необходимости замените нож новым сменным ножом производства компании Toro.

Скашивание травы

- Срезайте только около одной трети высоты травы за один проход. Не производите резку травы ниже настройки 51 мм (2 дюйма), кроме случаев, когда трава растет рассеянно, или в конце осени, когда рост травы начинает замедляться. См. Регулировка высоты скашивания (страница 12)
- При скашивании травы высотой более 15 см выполняйте его на максимальной высоте скашивания и идите медленно; затем выполните повторное скашивание на более низкой настройке для получения лучшего внешнего вида газона. Если трава слишком высокая, газонокосилка может засориться и двигатель может остановиться.
- Производите скашивание только сухой травы или листьев. Перемещение косилки по слежавшейся листве или траве также может привести к засорению механизма машины и остановке двигателя.

▲ ПРЕДУПРЕЖДЕНИЕ

Перемещаясь по влажной листве или траве, не забывайте об опасности потери равновесия и нанесения травмы ножом косилки. Производите скашивание только в сухую погоду.

- Помните об опасности возникновения пожара в очень сухих условиях, соблюдайте все местные противопожарные правила и очищайте машину от сухой травы и листьев.
- Попеременно изменяйте направление движения при скашивании. Это способствует однородному

распределению срезанного материала по газону и более равномерному удобрению.

- Если после скашивания внешний вид газона оказался неудовлетворительным, попробуйте выполнить одно из следующих действий:
 - Замените или заточите нож.
 - При скашивании идите медленнее.
 - Увеличьте высоту скашивания на машине.
 - Увеличьте частоту скашивания травы.
 - Прокладывайте полосы скошенной травы с частичным перекрытием вместо срезания полной полосы за каждый проход.
 - Установите высоту скашивания на передних колесах на одно деление ниже, чем на задних. Например, установите передние колеса на высоту 51 мм (2- дюйма), а задние на высоту 64 мм (2-1/2 дюйма).

Резка листьев

- После скашивания убедитесь, что половина поверхности газона видна сквозь слой срезанных листьев. Возможно, потребуется более чем один проход поверх листьев.
- Если на газоне слой листьев толщиной более 13 см (5 дюймов), установите высоту скашивания спереди на одно или два деления выше, чем высоту скашивания сзади.
- Снизьте скорость движения при скашивании, если газонокосилка недостаточно мелко перерабатывает листья.

Техническое обслуживание

Примечание: Определите левую и правую стороны машины, если смотреть со стороны оператора.

Рекомендуемый график(и) технического обслуживания

Периодичность технического обслуживания	Порядок технического обслуживания
Через первые 5 часа	<ul style="list-style-type: none">• Замените масло в двигателе.
Перед каждым использованием или ежедневно	<ul style="list-style-type: none">• Проверьте уровень масла в двигателе.• Проверьте работу тормозной муфты ножа.• Проверьте воздухоочиститель и при необходимости очистите или замените его.• Проверьте режущие ножи.• Удалите обрезки травы и грязь из-под нижней части корпуса машины.
Через каждые 25 часов	<ul style="list-style-type: none">• Зарядите аккумулятор (только для моделей с электрическим запуском).
Через каждые 50 часов	<ul style="list-style-type: none">• Замените масло в двигателе.• Произведите техническое обслуживание системы привода ножей.
Ежегодно	<ul style="list-style-type: none">• Произведите техническое обслуживание воздушного фильтра; при работе в условиях сильной запыленности чаще меняйте фильтр.• Замените масло в двигателе.• Произведите техническое обслуживание ножей.• Дополнительные указания по ежегодному техническому обслуживанию смотрите в руководстве по эксплуатации двигателя.
Ежегодно, или до помещения на хранение	<ul style="list-style-type: none">• Зарядите аккумулятор (только для моделей с электрическим запуском).• Удалите топливо из бака перед проведением ремонта в соответствии с указаниями, а также перед ежегодным периодом хранения.

Внимание: Смотрите дополнительные процедуры технического обслуживания в руководстве по эксплуатации двигателя.

Подготовка к операциям технического обслуживания

1. Выключите двигатель и подождите, пока все движущиеся части остановятся.
2. Отсоедините провод от свечи зажигания (Рисунок 29).



Рисунок 29

1. Провод свечи зажигания

3. После выполнения процедур(ы) технического обслуживания подсоедините провод к свече зажигания.

Внимание: Перед переворачиванием машины для замены масла или ножа подождите, пока топливо в баке не выработается полностью в режиме нормальной работы. При необходимости переворачивания машины до выработки топлива используйте ручной топливный насос для выкачивания топлива. Всегда переворачивайте машину на одну сторону таким образом, чтобы масляный щуп был направлен вниз.

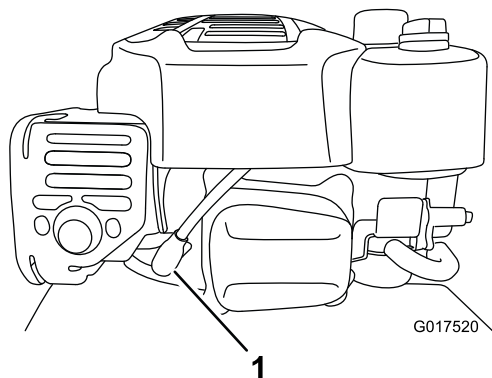
⚠ ПРЕДУПРЕЖДЕНИЕ

При опрокидывании машины топливо может вытечь. Топливо является воспламеняющейся, взрывоопасной жидкостью и может стать причиной травмы.

Техническое обслуживание воздушного фильтра

Интервал обслуживания: Перед каждым использованием или ежедневно

Ежегодно

1. Ослабьте фиксатор и снимите крышку воздушного фильтра (Рисунок 30).



Рисунок 30

1. Крышка
2. Фиксатор
3. Фильтр
4. Основание

2. Снимите и осмотрите фильтр.
 - Если воздушный фильтр поврежден или смочен маслом или топливом, замените его.
 - Если воздушный фильтр загрязнен, несколько раз постучите им по твердой поверхности или продуйте сжатым воздухом для удаления загрязнений наружу из внутренней части фильтра, используя сжатый воздух под давлением менее 30 фунтов на кв. дюйм (207 кПа).
- Примечание:** Не допускается счищать грязь с наружной части фильтра щеткой; щетка втирает грязь в волокна.
3. Очистите корпус и крышку воздушного фильтра с помощью влажной ткани. **Не допускайте попадания грязи в отверстие подачи воздуха.**
4. Установите фильтр на основание.
5. Установите крышку и надежно заверните фиксатор.

Замена масла в двигателе

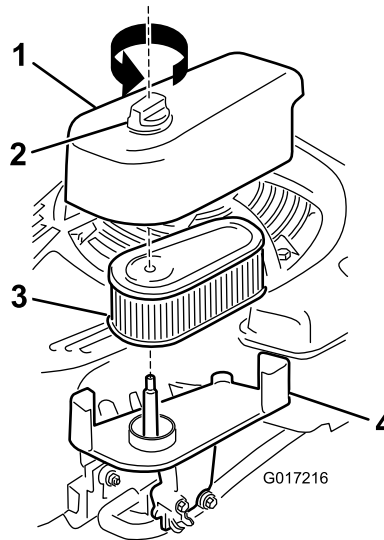
Интервал обслуживания: Через первые 5 часа

Через каждые 50 часов

Ежегодно

Примечание: Перед заменой масла включите двигатель на несколько минут для прогрева. Разогретое масло обладает повышенной текучестью, что позволяет удалить большее количество загрязняющих частиц.

1. Убедитесь в том, что в топливном баке нет топлива, или оно осталось в небольшом количестве, чтобы исключить его вытекание при опрокидывании газонокосилки на бок.
2. Установите газонокосилку на ровную поверхность.
3. Отсоедините провод от свечи зажигания. См. Подготовка к операциям технического обслуживания
4. Переверните машину на одну сторону таким образом, чтобы масляный щуп был направлен вниз и верхняя рукоятка была на земле.
5. Установите поддон для сбора масла под погружной щуп.
6. Извлеките щуп и слейте использованное масло в поддон для сбора масла (Рисунок 31).



Рисунок 31

7. После слива использованного масла возвратите машину в рабочее положение.
8. Заполните маслом примерно 3/4 емкости картера.

Примечание: Макс. объем масла: 0,59 л (20 унций.), тип: автомобильное моющее масло (SAE 30), имеющее классификацию API: SF, SG, SH, SJ, SL и выше.

9. Подождите около 3 минут, пока уровень масла не установится в картере.
10. Протрите щуп чистой тканью.
11. Вставьте щуп до упора в маслозаливную патрубков, затем извлеките щуп.
12. Определите уровень масла по отметкам на щупе (Рисунок 32).

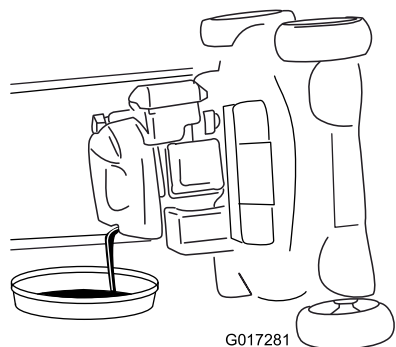

Рисунок 32

1. Слишком низкий уровень масла – добавьте масло в картер двигателя.
2. Слишком высокий уровень масла – слейте масло из картера двигателя.
3. Правильный уровень масла.

- Если уровень масла слишком низкий, **медленно** залейте небольшое количество масла в маслозаливную горловину, подождите 3 минуты и повторите действия, указанные в пунктах 10 – 12, чтобы масло достигло требуемого уровня, как показано на Рисунок 32.
- В случае недопустимо высокого уровня масла слейте излишек. Уровень масла контролируйте с помощью щупа.

Внимание: Недопустимо высокий либо низкий уровень масла в картере может привести к повреждению двигателя во время работы.

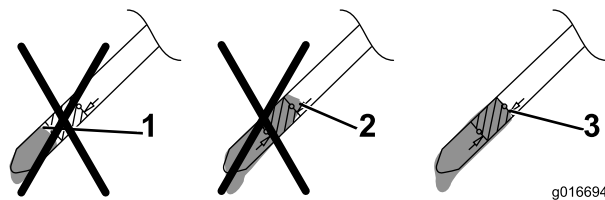
13. Надежно вставьте щуп.
14. Утилизируйте использованное масло в соответствии с требованиями.

Зарядка аккумулятора

Интервал обслуживания: Через каждые 25 часов Ежегодно, или до помещения на хранение Только для моделей с электрическим запуском

▲ ПРЕДУПРЕЖДЕНИЕ

Полюсные штыри аккумулятора, клеммы и соответствующие принадлежности содержат свинец и его соединения – эти химические вещества считаются в штате Калифорния канцерогенными и вредными для репродуктивных органов. После любых действий с аккумулятором вымойте руки.

Первоначально зарядите аккумулятор в течение 24 часов, затем заряжайте ежемесячно (через каждые 25 запусков) или по мере необходимости. Зарядное устройство следует всегда использовать в защищенном месте; заряжать аккумулятор по возможности надо при комнатной температуре (примерно 70 °F, или 22 °C).

Примечание: Машина оснащена зарядной системой от генератора переменного тока.

1. Подсоедините зарядное устройство к жгуту проводки, расположенному под ключом зажигания (Рисунок 33).



Рисунок 33

2. Подключите зарядное устройство к настенной розетке.

Примечание: На зарядном устройстве может быть установлен двухцветный светодиодный блок индикации, показывающий следующие состояния зарядки:

- Красный свет указывает на то, что зарядное устройство заряжает аккумулятор.
- Зеленый свет указывает на то, что зарядное устройство полностью зарядило аккумулятор или отсоединено от него.
- Попеременное мигание зеленым и красным светом указывает на то, что аккумулятор почти полностью заряжен. Это состояние длится всего в течение нескольких минут до момента полной зарядки аккумулятора.

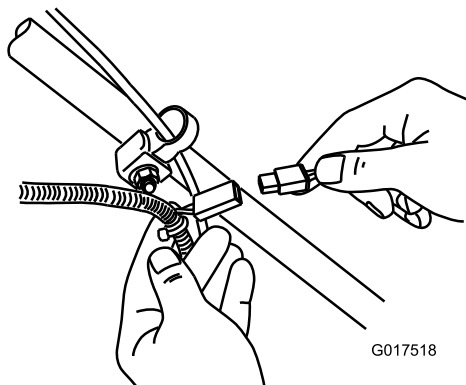
Примечание: Когда аккумулятор перестанет удерживать заряд, утилизируйте или удалите аккумулятор (свинцово-кислотного типа) в отходы в соответствии с местными нормами и правилами.

Замена плавкого предохранителя

Только для моделей с электрическим запуском

Если аккумулятор не заряжается или коленчатый вал двигателя не проворачивается электрическим стартером, возможно, перегорел плавкий предохранитель; замените его вставным предохранителем на 40 А.

Внимание: Невозможно запустить машину с помощью электрического стартера или зарядить аккумулятор, если не установлен исправный плавкий предохранитель.

1. Откройте герметичный держатель предохранителя и замените предохранитель (Рисунок 34).



Рисунок 34

1. Держатель предохранителя
2. Закройте крышку держателя предохранителя и убедитесь, что она плотно закрыта.

Замена аккумулятора

Только для моделей с электрическим запуском

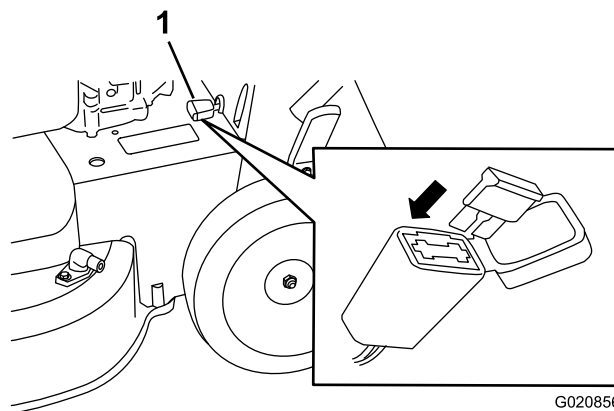
Снимите старый аккумулятор

1. Свяжитесь с официальным дилером компании Toro по запасным частям, чтобы приобрести сменный аккумулятор.
2. Снимите крышку ремня, см. пункт 1 раздела «Техническое обслуживание системы привода ножей» (стр. 20).
3. Снимите заднюю выпускную пробку.
4. Переведите рукоятку в вертикальное положение.
5. Отверните 4 малых болта крепления заднего отражателя и рычага фиксации рукоятки в сборе.
6. Сложите рукоятку до упора вперед.
7. Снимите задний отражатель и рычаг фиксации рукоятки в сборе (рис. 36).



Рисунок 35

1. Задний отражатель и рычаг фиксации рукоятки в сборе

8. Снимите крышку аккумулятора.
9. Отсоедините провода от аккумулятора.
10. Снимите аккумулятор и утилизируйте его.

Примечание: Утилизируйте аккумулятор в соответствии с местными и государственными нормами и правилами.

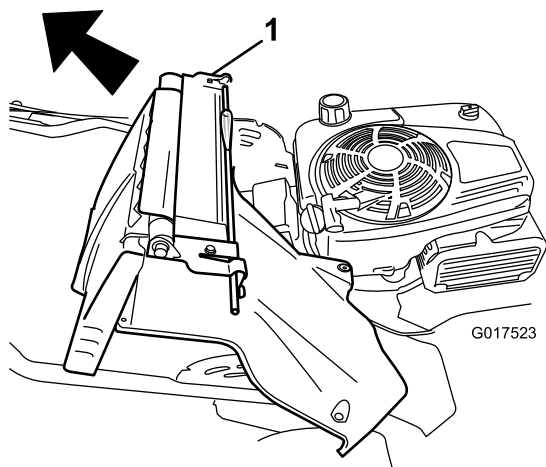
Установка нового аккумулятора

1. Очистите область крепления аккумулятора на корпусе машины.
2. Установите новый аккумулятор на корпус машины.
3. Подсоедините провода к новому аккумулятору.

Примечание: Убедитесь что, черный (отрицательный) провод подсоединен к отрицательной (-) клемме, а красный (положительный) – к положительной (+) клемме.

4. Установите крышку на аккумулятор.

Примечание: Убедитесь в том, что крышка правильно установлена над жгутом проводки.

5. Установите задний отражатель и рычаг фиксации рукоятки в сборе на машину.
6. Поднимите рукоятку в вертикальное положение.
7. Закрепите кожух, снятый при выполнении действий, описанных в пункте 5 раздела Техника безопасности (страница 3), с помощью 4 небольших болтов.
8. Установите заднюю выпускную пробку.
9. Установите рукоятку в рабочее положение.

Регулировка троса самоходного привода

После установки нового троса самоходного привода или в случае нарушения регулировки самоходного привода отрегулируйте трос самоходного привода.

1. Ослабьте гайку держателя троса (Рисунок 36).



Рисунок 36

2. Потяните трос (по направлению к машине), пока он не ослабнет (Рисунок 37).

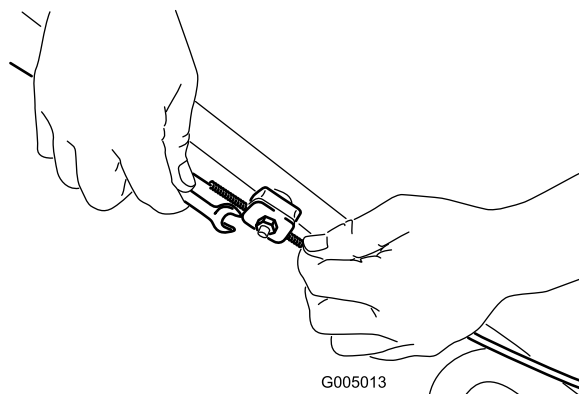

Рисунок 37

3. Затяните гайку на держателе троса.

Техническое обслуживание системы привода ножей

Интервал обслуживания: Через каждые 50 часов

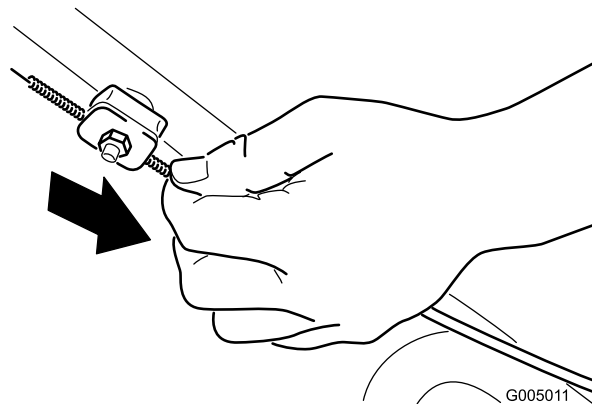
1. Снимите крышку системы привода ножей (Рисунок 38).



Рисунок 38

- | | |
|----------|-----------|
| 1. Болты | 2. Крышка |
|----------|-----------|

2. Щеткой или продувкой удалите мусор изнутри кожуха и вокруг всех частей.
3. Прижмите толщиномер на 0,010 дюйма, лист бумаги или картотечную карточку к стенке, а затем сдвиньте ее вниз позади пружины натяжения ремня.

Примечание: Если имеется видимый зазор между измерителем зазора и пружиной, затяните регулировочный болт и гайку до момента, когда бумага только начнет свободно входить в зазор и выходить из него (Рисунок 39).

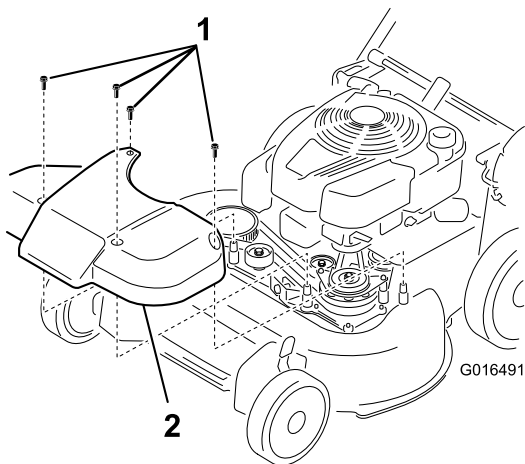

Рисунок 39

- | | |
|----------------------------|-------------------------|
| 1. Пружина натяжения ремня | 4. Регулировочная гайка |
| 2. Регулировочный винт | 5. Ремень привода ножей |
| 3. Зазор | 6. Стенка |

Внимание: Не допускайте чрезмерной затяжки регулировочного болта. Это может повредить ремень привода ножей.

4. Установите снятую ранее крышку системы привода ножей.

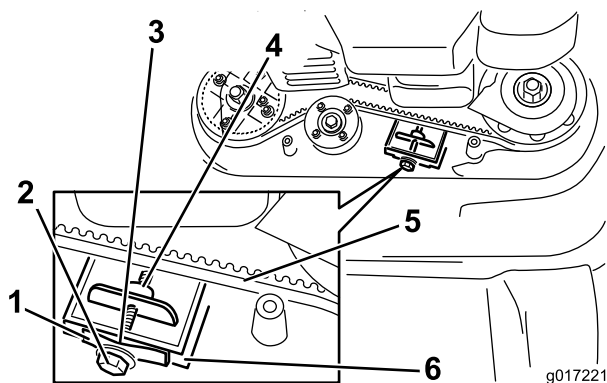
Техническое обслуживание ножей

Интервал обслуживания: Ежегодно

Внимание: Для правильной установки ножа потребуются динамометрический ключ. При отсутствии динамометрического ключа или условий, необходимых для выполнения этой процедуры, свяжитесь с уполномоченным дилером по техническому обслуживанию.

Проверьте остроту заточки и наличие любого износа или повреждений ножей, когда полностью выработается все топливо в баке. Ножи с затупившимися и зазубренными режущими кромками следует заточить или заменить. Если нож изношен, погнут, поврежден или имеет трещины, немедленно замените его штатным сменным ножом производства компании Toro.

▲ ОПАСНО

Износ или повреждение ножа может привести к его разрушению. Выброс фрагментов ножа в направлении оператора или находящихся поблизости людей может привести к тяжелой травме, в том числе со смертельным исходом.

- Периодически проверяйте ножи на наличие износа или повреждений.
- Изношенный или поврежденный нож необходимо заменить.

Примечание: Поддерживайте ножи острыми в течение всего сезона кошения, потому что острые ножи могут обеспечить ровное скашивание травы без ее разрыва и измельчения.

Подготовка к техническому обслуживанию ножей

1. Зафиксируйте рукоятку в вертикальном положении (Рисунок 40); см. Регулировка высоты рукоятки (страница 13).



Рисунок 40

1. Рукоятка, зафиксированная в вертикальном положении
2. Переверните машину на одну сторону таким образом, чтобы масляный щуп был направлен вниз и верхняя рукоятка была на земле.

⚠ ПРЕДУПРЕЖДЕНИЕ

Ножи остро заточены; при прикосновении к ножу возможны серьезные травмы.

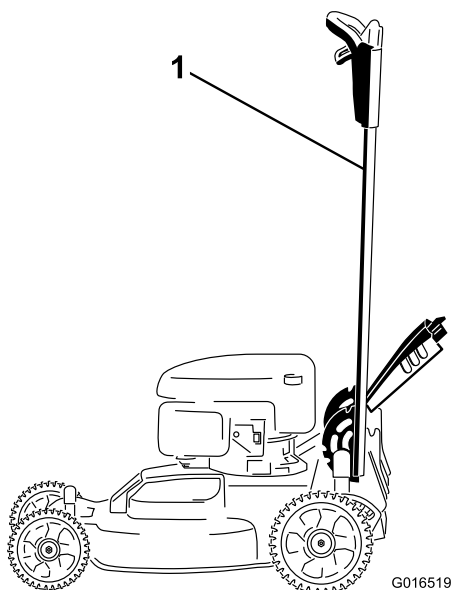
- Отсоедините провод от свечи зажигания.
- При техническом обслуживании ножа используйте перчатки.

Осмотр ножей

Интервал обслуживания: Перед каждым использованием или ежедневно

1. Осмотрите режущие кромки (Рисунок 41). Если кромки не острые или зазубренные, снимите ножи и заточите или замените их.



Рисунок 41

- | | |
|-----------------------|---------------------------------|
| 1. Режущая кромка | 3. Формирование износа/бороздки |
| 2. Криволинейная зона | 4. Трещина |

2. Осмотрите ножи, обратив особое внимание на состояние их фигурных частей (Рисунок 41). При

обнаружении повреждений, износа, образования бороздки на этих частях, немедленно замените нож новым.

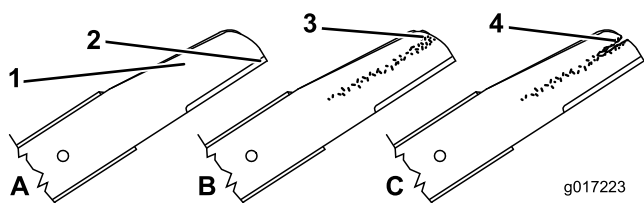
⚠ ОПАСНО

Если вы допустите износ ножа, бороздка сформируется между широкой и плоской частью ножа. В случае недопустимого повреждения ножа выброс его фрагментов из-под корпуса может стать причиной серьезной травмы оператора или находящихся рядом людей.

- Периодически проверяйте ножи на наличие износа или повреждений.
 - Никогда не выпрямляйте погнутый нож, не сваривайте сломанный нож или нож с трещиной.
 - Изношенный или поврежденный нож необходимо заменить.
3. Произведите проверку на наличие погнутых ножей, см. Проверка на наличие погнутых ножей (страница 25).

Проверка на наличие погнутых ножей

1. Поверните ножи в положение, показанное на рис. Рисунок 42.



Рисунок 42

- | | |
|---|--|
| 1. Передняя часть режущей деки | 3. Измерения производите от режущей кромки до ровной и горизонтальной поверхности. |
| 2. Произведите измерения в местах А и В | |

- Измерения производите от ровной поверхности до режущих кромок в местах **A** и **B** (Рисунок 42) и запишите оба результата измерения.
- Поверните ножи так, чтобы их противоположные концы находились в позициях **A** и **B** (Рисунок 42).
- Повторите измерения, описанные в пункте 2, и запишите их.

Примечание: Если разница между измерениями **A** и **B**, полученными в пунктах 2 и 4, превышает 1/8 дюйма (3 мм), нож погнут и его необходимо заменить. См. Снятие ножей (страница 26) и Установка ножей (страница 26).

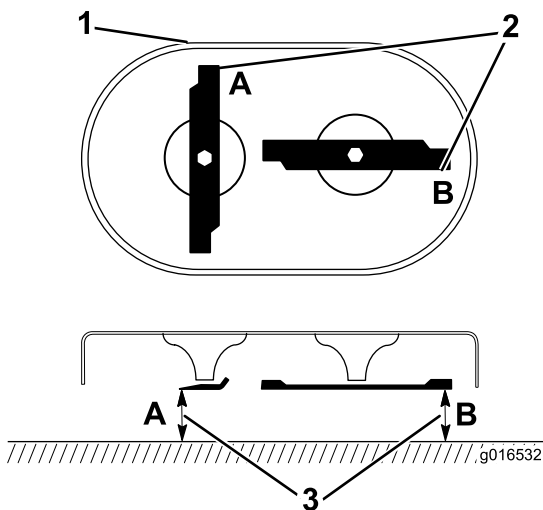
▲ ПРЕДУПРЕЖДЕНИЕ

Поломка поврежденного или деформированного ножа может стать причиной вашей серьезной травмы или гибели находящихся рядом людей.

- Своевременно заменяйте погнутый или поврежденный нож на новый.
- Никогда не обрабатывайте напильником и не наносите насечки на кромки и поверхности ножа.

Снятие ножей

Заменяйте ножи, если машина ударила по твердому предмету или нож разбалансирован или погнут. Используйте только подлинные сменные ножи компании Toro.

- Используйте деревянную подкладку для неподвижного удерживания каждого ножа и поверните болт крепления ножа против часовой стрелки, как показано на Рисунок 43.



Рисунок 43



Рисунок 44

- Вал (2)
- Привод ножа (2)
- Нож (2)
- Болт крепления ножа (2)

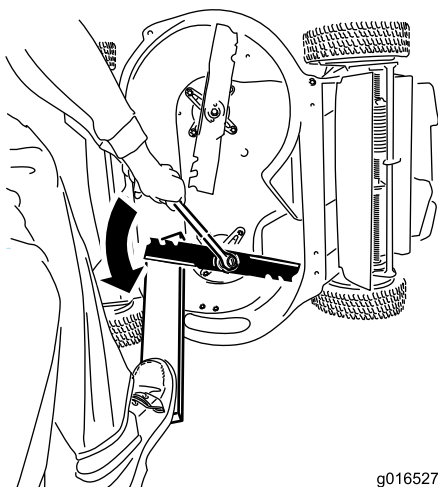
- Осмотрите штифты приводов ножа на наличие износа или повреждений.

Установка ножей

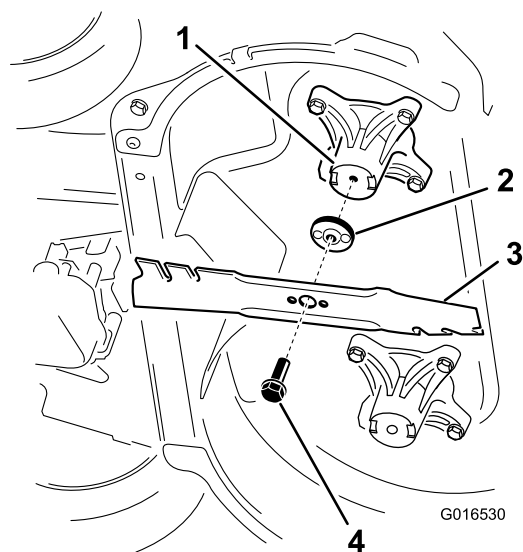
- Установите первый нож так, чтобы он находился в горизонтальном положении, вместе со всеми крепежными деталями, как показано на Рисунок 44.

Примечание: Затяните болт пальцами.

Внимание: Ножи должны быть расположены так, чтобы их криволинейные концы были обращены в сторону корпуса машины. Вставьте выступающие части каждого привода ножа в углубления головки соответствующего вала, а штифты на другой стороне каждого привода ножа – в отверстия соответствующего ножа.

- Удерживайте каждый болт неподвижно с помощью доски и заверните болт крепления ножа по часовой стрелке с помощью динамометрического ключа, как показано на Рисунок 45; затяните болт крепления ножа с моментом 60 фунт-футов (82 Н-м).

Внимание: Затяжка болта до 82 Нм (60 фут-фунтов) – очень тугая. Приложите собственный вес на заднюю часть ключа и надежно затяните нож. Чрезмерная затяжка этого болта очень маловероятна.

- Снимите каждый нож, как показано на Рисунок 44.



Рисунок 45

g016537

3. Поверните установленный болт на 1/4 оборота, чтобы он находился в вертикальном положении, и установите другой нож так же, как и первый (см. пункт 1).

Примечание: Ножи должны быть расположены перпендикулярно, формируя перевернутую букву «Г», как показано на Рисунок 46.

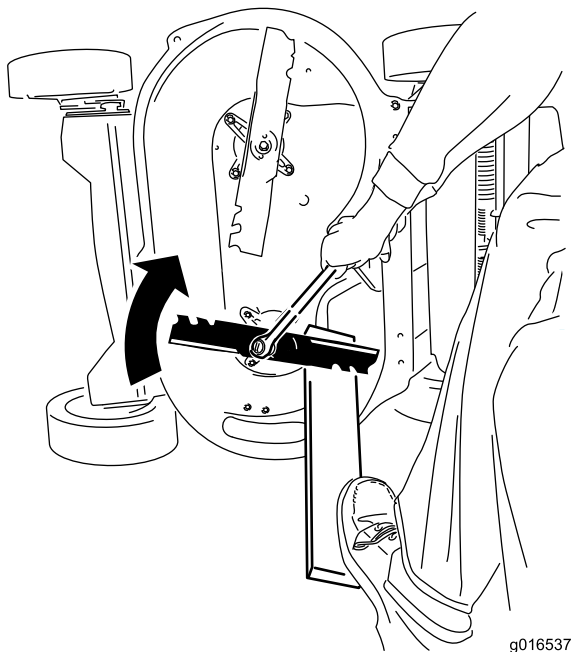

Рисунок 46

g016536

1. Нож (2)

4. Затяните второй нож, см. пункт 2.
5. Поверните ножи от руки на полный оборот (360°), чтобы убедиться в том, что они не соприкасаются.

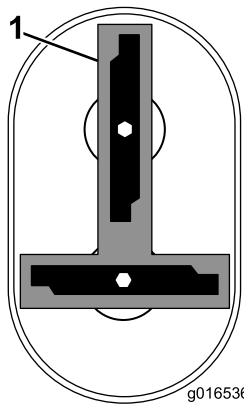
Примечание: Если ножи касаются друг друга, они установлены неправильно. Повторите действия, указанные в пунктах 1 – 3, пока ножи не перестанут соприкасаться.

▲ ПРЕДУПРЕЖДЕНИЕ

Неправильно установленные ножи могут повредить машину и стать причиной травмы оператора или находящихся рядом людей.

Удаление мусора из-под корпуса машины.

Интервал обслуживания: Перед каждым использованием или ежедневно

1. Разместите газонокосилку на ровной поверхности.
2. Перед уходом с обработанного участка заглушите двигатель и дождитесь остановки всех движущихся частей машины.
3. Опустите машину на самую низкую высоту скашивания. См. Регулировка высоты скашивания (страница 12)
4. Подсоедините шланг к штуцеру промывки и поверните регулятор подачи воды в положение большого расхода (Рисунок 47).

Примечание: Нанесите технический вазелин на уплотнительное кольцо штуцера промывки, чтобы легче было надеть муфту и защитить уплотнительное кольцо.



Рисунок 47

G003934

- | | |
|--------------------|--------------------------|
| 1. Штуцер промывки | 3. Уплотнительное кольцо |
| 2. Шланг | 4. Муфта |

5. Запустите двигатель, включите рычаг управления ножами и дайте машине поработать от 1 до 3 минут.
6. Выключите рычаг управления ножами, остановите двигатель и дождитесь остановки всех движущихся частей.
7. Выключите подачу воды и отсоедините муфту от фитинга промывки.

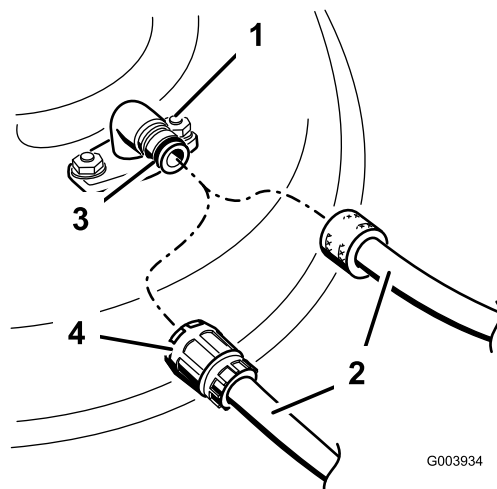
Примечание: В случае обнаружения на машине остаточных загрязнений после первой мойки вновь

увлажните очищаемые поверхности и подождите 30 минут. Затем повторите этот процесс.

8. Заново запустите машину и включите ножи на 1-3 минуты, чтобы удалить излишки воды.

▲ ПРЕДУПРЕЖДЕНИЕ

Поломка или отсутствие штуцера промывки может привести к травмированию находящихся поблизости людей отброшенными предметами или к травмоопасному контакту с ножами. Контакт с ножом или отброшенным мусором может привести к травме или гибели.

- До возобновления эксплуатации машины в обязательном порядке замените сломанный или отсутствующий штуцер.
- Держите верхние и нижние конечности на безопасном расстоянии от травмоопасных частей машины.

Хранение

Храните газонокосилку в прохладном, чистом и сухом месте.

Общие сведения

1. Выполните рекомендуемые процедуры ежегодного технического обслуживания, см. Техническое обслуживание (страница 19).
2. Произведите очистку под корпусом машины, см. Удаление мусора из-под корпуса машины. (страница 27).
3. Удалите траву, грязь и коготь с наружных частей двигателя, кожура и верхней части машины.
4. Проверьте состояние ножей, см. Осмотр ножей (страница 25).
5. Произведите техническое обслуживание воздушного фильтра, см. Техническое обслуживание воздушного фильтра.
6. Затяните все гайки, болты и винты.
7. Подкрасьте покрытые ржавчиной поверхности или места отслоения лакокрасочного покрытия краской, полученной у уполномоченного дилера по техническому обслуживанию.
8. При необходимости постановки машины на хранение в неотапливаемом помещении произведите зарядку аккумуляторной батареи в течение 24 часов, после чего отсоедините зарядное устройство. В случае хранения машины в отапливаемом помещении зарядка аккумуляторной батареи производится через каждые 90 дней (только для модели с электрическим запуском).
9. Сложите рукоятку для хранения, см. Регулировка высоты рукоятки (страница 13).

Подготовка топливной системы

▲ ПРЕДУПРЕЖДЕНИЕ

В случае продолжительного хранения возможно испарение бензина и взрыв его паров при контакте с открытым огнем.

- Запрещается хранить бензин в течение длительных периодов времени.
- Перед постановкой машины на хранение в помещении, где используется открытый огонь, убедитесь в отсутствии бензина в топливном баке и карбюраторе. (Например, печь или малая горелка водонагревателя.)
- Перед постановкой машины на хранение в закрытом помещении дождитесь остывания двигателя.

Согласно рекомендации изготовителя двигателя, перед последней в году заправкой двигателя добавьте в свежее топливо стабилизатор топлива. При последнем скашивании травы перед постановкой машины на хранение дождитесь полного выработки запаса бензина в топливном баке.

1. Дайте возможность газонокосилке поработать до тех пор, пока двигатель не остановится из-за отсутствия топлива.
2. Снова запустите двигатель.
3. Дайте двигателю поработать до тех пор, пока он не остановится. Если вы больше не можете запустить двигатель, значит, его топливная система достаточно осушена.

9. Зарядите аккумулятор (только для моделей с электрическим запуском), см. Зарядка аккумулятора (страница 21).
10. Присоедините провод к свече зажигания.

Подготовка двигателя

1. Замена масла в двигателе производится до его остывания, см. Замена масла в двигателе (страница 20).
2. Снимите свечу зажигания.
3. Используя масленку, добавьте примерно 1 унцию (30 мл) моторного масла в двигатель через отверстие под свечу зажигания.
4. Медленно потяните трос стартера несколько раз, чтобы распределить масло по цилиндру.
5. Установите свечу зажигания, но не подсоединяйте к ней провод. Закрепите провод так, чтобы он не контактировал со свечей зажигания.

Расконсервация машины после хранения

1. Разложите рукоятку, см. Регулировка высоты рукоятки (страница 13).
2. Проверьте и затяните все крепления.
3. Выверните свечу зажигания и произведите ускоренную прокрутку двигателя стартером для удаления остатков масла из цилиндра.
4. Осмотрите свечу зажигания и замените ее, если она грязная, изношенная, имеет трещины; см. руководство оператора для двигателя.
5. Установите свечу зажигания и затяните ее с рекомендуемым моментом 180 фунт-дюймов (20 Н-м).
6. Выполните все необходимые процедуры технического обслуживания, см. Техническое обслуживание (страница 19).
7. Проверьте уровень масла в двигателе, см. Проверка уровня масла в двигателе (страница 11).
8. Заполните топливный бак свежим бензином, см. Заправка топливного бака (страница 11).

Примечания:

Примечания:



Общая гарантия компании Toro

Полная гарантия на 3 года (ограниченная гарантия на 45 дней при коммерческом использовании)

Гарантия запуска (GTS) компании Toro

Трехгодичная полная гарантия (при коммерческом использовании не применяется)

TimeMaster
Самоходные газонокосилки
с пешеходным управлением

Условия гарантии и товары, на которые она распространяется

Компания Toro и ее филиал – компания Toro Warranty, в соответствии с заключенным ими соглашением, совместно гарантируют отремонтировать любое изделие компании Toro, указанное ниже, если оно используется для бытовых целей*, при обнаружении дефекта материала или изготовления, при прекращении его работы из-за отказа компонента в указанный ниже период или если двигатель, на который распространяется гарантия Toro GTS (гарантированный запуск), не запустился с первого или второго рывка при условии проведения планового технического обслуживания, требуемого в *Руководстве для оператора*.

Настоящая гарантия включает стоимость деталей и трудозатраты, но вы должны оплатить транспортные расходы.

Действуют следующие гарантийные периоды, начиная с даты приобретения:

Изделия	Гарантийный период
Газонокосилка TimeMaster и навесные приспособления	Полная гарантия на 3 года
GTS (Гарантированный запуск)	Полная гарантия на 3 года
Аккумулятор	Полная гарантия на 1 год

Ограниченная гарантия при коммерческом использовании*

На эти изделия компании Toro, используемые для коммерческих целей, в организациях или при сдаче в аренду, действует 45-дневная гарантия на отсутствие дефектов материалов или изготовления. Настоящая гарантия не охватывает компоненты, подвергающиеся естественному износу.

Настоящая гарантия запуска GTS компании Toro не распространяется на изделия, используемые в коммерческих целях.*

Инструкции по обращению за гарантийным обслуживанием

Если вы считаете, что ваше изделие компании Toro содержит дефект материала или изготовления, или если взрослый физически развитый человек больше не может запустить двигатель машины за один или два рывка, выполните следующие действия:

1. Обратитесь в любой сервис-центр официального дилера компании Toro для проведения обслуживания. Найдите ближайшего к вам дилера, посетив наш веб-сайт www.Toro.com. Вы можете также позвонить по телефонам, указанным в п. 3, чтобы воспользоваться круглосуточной системой поиска дилеров компании Toro.
2. Привезите изделие и документы, подтверждающие факт покупки (товарный чек), в сервисный центр дилера. В сервисном центре будет произведена диагностика неисправности и определено, распространяется ли действие гарантии на данную неисправность.
3. Если по какой-либо причине вы не удовлетворены анализом сервисного центра или предоставленной технической помощью, обратитесь к нам по адресу:

Customer Care Department, RLC Division
Компания Toro
8111 Lyndale Avenue South
Bloomington, MN 55420-1196
Бесплатный телефон 866-214-9807 (для клиентов в США)
Бесплатный телефон 866-214-9808 (для клиентов в Канаде)

Обязанности владельца

Вы обязаны обслуживать изделие компании Toro с соблюдением процедур технического обслуживания, описанных в *Руководстве оператора*. Такое плановое техническое обслуживание, проводимое как дилером, так и вами лично, осуществляется за ваш счет.

Другие страны, кроме США и Канады

Покупатели, которые приобрели изделия Toro за пределами США или Канады, для получения гарантийных полисов для своей страны, региона и штата должны обращаться к местному дистрибьютору (дилеру) компании Toro. Если по какой-либо причине вы не удовлетворены услугами вашего дистрибьютора или испытываете трудности с получением информации о гарантии, обратитесь к импортеру изделий компании Toro. Если все другие средства оказались безуспешными, вы можете обратиться к нам в компанию Toro Warranty Company.

Закон Австралии о защите прав потребителей: Клиенты в Австралии могут найти информацию, относящуюся к Закону Австралии о защите прав потребителей, внутри упаковки или у своего местного дилера компании Toro.

* Бытовое использование означает использование изделия на том же участке земли, где стоит ваш дом. Применение в нескольких местах, в учреждении или сдача в аренду рассматриваются как коммерческое использование, при этом будет действовать гарантия на коммерческое использование.

Случаи нераспространения гарантий

На некоторые изделия не существует другой прямой гарантии, кроме специального объема гарантийной защиты систем с вредными выбросами и гарантии на двигатель. Действие этой прямой гарантии не распространяется на следующее:

- Стоимость регулярного технического обслуживания или таких запчастей, как фильтры, топливо, смазочные материалы, замена масла, свечи зажигания, воздушные фильтры, заточка ножей или изношенные ножи, регулировки тросов/рычагов или регулировки тормоза и сцепления
- Любое изделие или часть, которые были переделаны или использовались неправильно и требуют замены или ремонта вследствие аварии или отсутствия надлежащего технического обслуживания
- Ремонты, возникшие в результате использования несвежего топлива (со сроком хранения более одного месяца) или невыполнения должной подготовки изделия перед любым периодом простоя свыше одного месяца
- Расходы на приемку и доставку
- Использование не по прямому назначению, небрежность или аварии
- Ремонты или попытки ремонта иными лицами, помимо официального сервис-центра Toro
- Ремонты или регулировки для исправления затрудненного запуска в связи со следующим:
 - Несоблюдение надлежащих процедур технического обслуживания
 - Удар вращающегося ножа газонокосилки о какой-либо объект
 - Загрязнения в топливной системе
 - Неподходящее топливо (в случае сомнений обратитесь к *Руководству оператора*)
 - Невыполнение слива топливной системы перед любым периодом простоя свыше одного месяца
- Особые условия эксплуатации, когда для запуска может потребоваться больше двух рывков:
 - Запуск в первый раз после продолжительного периода простоя (свыше одного месяца) или сезонного хранения
 - Запуски в холодную погоду, которая наблюдается ранней весной или поздней осенью
 - Неправильный порядок запуска – если вы испытываете трудности с запуском устройства, смотрите *Руководство для оператора*, чтобы убедиться в том, что вы соблюдаете правильный порядок действий при запуске. Это может избавить вас от ненужного посещения официального сервис-центра дилера Toro.

Общие условия

Все ремонты, на которые распространяется действие настоящей гарантии, должны выполняться официальным сервис-центром дилера компании Toro с использованием штатных запасных частей компании Toro. Выполнение ремонта официальным дилером компании Toro является вашим единственным возмещением убытков по настоящей гарантии.

Ни компания Toro, ни компания Toro Warranty не несут ответственности за косвенные, случайные или последующие убытки, связанные с использованием изделий Toro, на которые распространяется действие настоящих гарантий, включая любые затраты или расходы на предоставление замещающего оборудования или услуг на время обособленных периодов нарушения работы или неиспользования оборудования во время ожидания завершения ремонта в соответствии с настоящими гарантиями.

В некоторых странах не допускается исключать случайные или последующие убытки и вышеуказанные исключения могут на вас не распространяться.

Настоящая гарантия предоставляет вам конкретные законные права, но вы можете также иметь и другие права, которые меняются в зависимости от страны использования.