

Инструкция  
по эксплуатации

**solo**<sup>®</sup>

Сделано в Германии

ручного  
опрыскивателя

461/462/463



**Внимание!** Внимательно прочтите эту инструкцию по эксплуатации перед тем, как приступить к работе. Соблюдайте указания по безопасности!

Содержание	стр.
<b>1. Вступление</b>	<b>2</b>
<b>2. Технические данные</b>	<b>2</b>
<b>3. Правила безопасности и общие инструкции</b>	<b>2</b>
<b>4. Монтаж</b>	<b>3</b>
<b>5. Эксплуатация</b>	<b>4</b>
<b>6. Чистка, обслуживание, хранение</b>	<b>5</b>
<b>7. Неисправности</b>	<b>5</b>

## 1. Вступление

Мы надеемся, что вы останетесь довольны вашим приобретением – качественным продуктом фирмы SOLO, которая постоянно совершенствует ассортимент производимой продукции. SOLO оставляет за собой право вносить изменения в форму, технологию, конфигурацию своей продукции.

Иллюстрации и информация, изложенные в этих инструкциях не могут служить основанием для предъявления каких-либо претензий.

Для поддержания продолжительности службы устройства необходимо четко следовать инструкциям в разделе 6 «Чистка, обслуживание и хранение».

По дополнительным вопросам обращайтесь, пожалуйста, к вашему местному дилеру.

## 2. Технические данные

Максимальный объем заполнения 5,0 л (модель 461), 7,5 л (модель 462), 11,0 л (модель 463).

Допустимое рабочее давление 3 бара

Допустимая рабочая температура от 0°С до 40°С

## 3. Правила безопасности и общие инструкции

Соблюдение требований этой инструкции является предпосылкой для правильной работы пульверизатора. Нагнетательный пульверизатор должен проверяться перед каждым использованием. Этот пульверизатор подходит для использования с жидкостями, предназначенными для защитной обработки растений, инсектицидов и противосорняковых веществ, а так же для внесения жидких удобрений, которые приобретаются у дилеров, имеющих на это разрешение. мы рекомендуем только использование веществ, предназначенных для защиты растений, одобренных Федеральным Биологическим Институтом Германии.

Составы для чистки окон, не содержащие растворителей, автомобильный воск и консервирующие вещества также подходят для распыления в быту.

Пульверизатор необходимо чистить при изменении распыляемого состава. Это помогает избежать возможных химических реакций.

Не используйте жидкости с температурой выше 40°С.

Из-за опасности вреда здоровью с пульверизатором могут использоваться только упомянутые жидкости. Не могут быть использованы дезинфицирующие и пропитывающие растворы.

Не оставлять без присмотра наполненный пульверизатор или/и под давлением на долгий период.

Из соображений безопасности, этот пульверизатор не могут использовать дети до 16 лет, а также люди, не имеющие навыка его использования.

Нагнетательный пульверизатор должен храниться вне доступа для детей.

Пользователь несет ответственность в отношении третьих лиц.

Перед снятием какого-либо компонента или перед открытием насоса нагнетательный пульверизатор должен быть предварительно разгерметизован извлечением нагнетательного клапана (рис. 7)! При извлечении нагнетательного клапана пульверизатор должен быть в вертикальном положении.

Внимание: направьте пульверизатор в сторону от вашего лица!

Не подвергайте пульверизатор действию высоких температур.

Верхний красный фланцевый корпус не должен сниматься с сосуда.

Изготовитель не имел информации о каких-либо вредных воздействиях материалов, из которых была изготовлена продукция на момент ее изготовления.

#### 4. Монтаж

В упаковке вы найдете следующие детали:

Зажимной держатель

Ручка с отсечным клапаном и трубкой с нарезной муфтой

Распылительная труба

Фильтр (только для модели 461)

Запасной набор насадок с прилагающимися прокладками (только модели 462 и 463)

Рис . 1

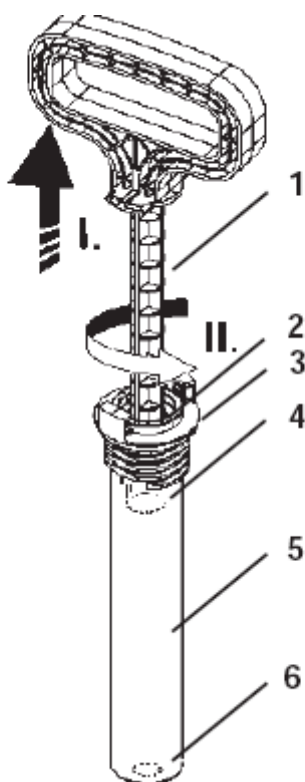

Для модели 462 насадка должна быть прикручиваться к распылительной трубке в красном фланцевом корпусе, пока она не защелкнется на место. Поместите нарезную муфту на трубку. Вдавите трубку полностью в соединительное звено, применяя сильное надавливание и поворачивая трубку. Вы укрепляете трубку закручиванием нарезной муфты. Для модели 461 трубка укрепляется на отсечном клапане таким же образом. Убедитесь, что вы полностью вдавили трубку перед тем, как укреплять ее нарезной муфтой.

Для модели 461 введите фильтр в отсечной клапан согласно иллюстрации. (Фильтр уже установлен для моделей 462 и 463).

Плотно прикрутите распылительную трубу на отсечном клапане. Ровно укрепите нарезную муфту и плотно прикрутите ее рукой – не применяйте силу и не используйте никаких инструментов для крепкого укрепления муфты!

Когда работа будет закончена, распылительная труба помещается в зажимной держатель.



Рис. 3. Прикрутите оба конца несущего ремешка через отверстия на красном фланцевом корпусе.

## 5. Эксплуатация

Перед снятием какого-либо компонента или перед открытием насоса нагнетательный пульверизатор должен быть предварительно разгерметизован открытием нагнетательного клапана (рис. 4)! При извлечении нагнетательного клапана пульверизатор должен быть в вертикальном положении.

Для заполнения жидкостью для распыления насос должен быть снят. Для этого нажмите ручку насоса вниз и поверните влево (против часовой стрелки) рис.7 В, пока ручка не защелкнется на место. Открутите насос, поворачивая его против часовой стрелки. Не используйте для этого никаких инструментов! Наполните жидкостью для пульверизации до максимальной отметки.

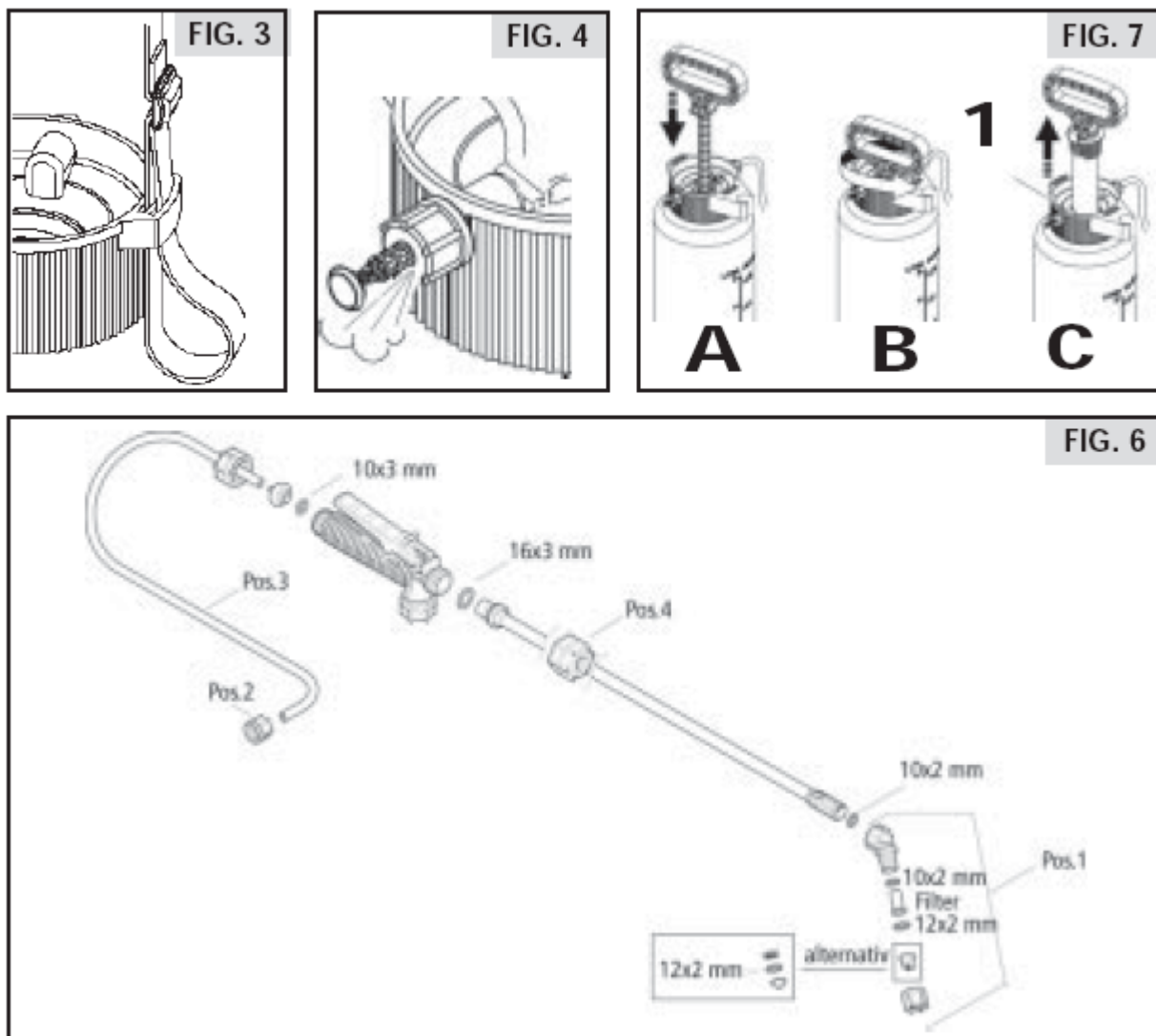
Модель 461 – 5,0 л

Модель 462 – 7,5 л

Модель 463 – 11 л

В этом отношении надо следовать указаниям по безопасности и обеспечить правильную дозировку согласно инструкциям, предложенным изготовителем жидкости для распыления!

Тщательно смешайте жидкость, вставьте насос и вновь укрепите его, поворачивая по часовой стрелке. Прочно закрутите насос, поворачивая ручку насоса по часовой стрелке, пока она не защелкнется на место.

Для работы насосом освободите ручку насоса поворотом ее из позиции стоп. Качайте установку, пока в емкости не будет достигнуто рабочее давление. Чрезмерное давление автоматически уходит через клапан безопасности. (Рис. 4) возьмите пульверизаторную трубу в руку и начните процесс пульверизации, нажав отсечной клапан. Отпускание отсечного клапана остановит процесс пульверизации.

Для моделей 462 и 463 отсечной клапан может быть остановлен красным зажимом для непрерывной пульверизации. Для освобождения остановочного механизма нажать до упора отсечной клапан и освободить красный зажим. отсечной клапан может быть заблокирован в положении покоя для предотвращения неожиданной пульверизации.

Рис.6 На модели 461 пульверизирующая насадка может быть настроена от тончайшего рассеянного тумана (полностью закрученная) до полного напора (открыта примерно на один поворот).

Для моделей 462 и 463 есть запасные пульверизирующие насадки (смотри список комплектующих на оригинальной упаковке).

Пульверизирующая труба может быть повернута в отсечной клапан – после освобождения нарезной муфты – что применяется для распыления под листьями.

Нагнетательный пульверизатор можно носить также за ручку насоса, если ручка насоса до упора вжата и повернута в правое положение до щелчка.

## 6. Чистка, обслуживание и складирование

После каждого использования отпустить давление, пульверизатор хранить в вертикальном положении. опустошить емкость, тщательно прочистить, хорошо промыть чистой водой. Не выливать остаточные количества распыляемой жидкости в водные источники; лучше избавиться от них через канализационную систему. Для прочистки насадок, распылительных труб и отсечных клапанов промыть распылитель чистой водой (при необходимости добавить моющее средство для посуды). Не использовать агрессивных кислотосодержащих чистящих веществ (например, газалин).

Всегда опустошать пульверизатор полностью и хранить в сухом, не подверженном низким температурам месте и защитить от прямых лучей солнца.

### Примечание:

!!! Может понадобиться снять поршень насоса из цилиндра, чтобы устранить неполадку.

Для этого поступают следующим образом:

Рис. 7 Сначала выкрутить насос из емкости (сначала разгерметизировать!)

Рис. 1 Для того, чтобы вынуть поршень насоса, повернуть его против часовой стрелки и вытянуть его полностью из цилиндра насоса. Не применять силу, не использовать для этого инструментов. Для повторного монтажа вставить поршень в цилиндр насоса.

Ввести поршень в муфту поршня (Рис. 1) и удерживать большим пальцем руки.

Осторожно полностью вытянуть поршень и удерживать муфту поршня в цилиндре насоса. Повернуть муфту поршня по часовой стрелке, пока муфта поршня не защелкнется на место в цилиндр насоса.

не применяйте силу и не используйте инструментов! При возникновении вопросов обращайтесь к вашему дилеру.

### Неисправности:

Поломка	Исправление
При работе насоса не возникает давления	Вкрутить насос более плотно;  Крепко укрепить наружную муфту на распыляющей трубе (отсечной клапан и емкость).  Прочно укрепить клапан безопасности.

	<p>Раскрутить его и нанести вазелин, снова закрутить. Крепко закрепить нарезную муфту.</p> <p>Проверить кольцо типа О-ринг (Рис. 1) на поршне насоса.</p> <p>Проверить нагнетательный клапан (Рис. 1) на поршне насоса.</p> <p>Проверить насадку</p> <p>Прочистить фильтр (модель 461: Рис.2; модель 462/463: рис.6)</p>
Клапан безопасности открывается слишком рано, Не распыляет несмотря на давление, Или распыляет слишком слабой струей	Прочистить и смазать кольцо типа О-ринг на поршне насоса вазелином, а также по возможности прочистить цилиндр внутри и смазать вазелином (Рис. 1)
Затрудненное движение насоса при нагнетании / насос сложно вкрутить и выкрутить	Смазать кольцо типа О-ринг на верхнем конце насоса вазелином смазать резьбу

При других поломках, пожалуйста, обращайтесь в специальную мастерскую. Изготовитель не несет ответственности, согласно Немецкому Закону Ответственности за Продукцию, при повреждениях этого устройства, если такие повреждения были следствием непрофессиональной починки, или при замене неоригинальных запасных частей, указанных для этого устройства, или если использовались запчасти не утвержденные изготовителем, а починка была выполнена не изготовителем или авторизированным дилером.

Фирма SOLO Kleinmotoren GmbH, Штуттгартер штрассе 41, D-71069, Зиндельфинген,  
Зиндельфинген, 01 декабря 2002 года  
SOLO Kleinmotoren GmbH  
Вольфганг Эммерих  
Исполнительный директор

