



Hammer
FLEX SAVE YOUR ENERGY



ПЕРФОРАТОР ЭЛЕКТРИЧЕСКИЙ

PRT850

ИНСТРУКЦИЯ ПО ЭКСПЛУАТАЦИИ



Уважаемый покупатель!

Благодарим Вас за приобретение инструмента торговой марки Hammerflex. Вся продукция Hammerflex спроектирована и изготовлена с учетом самых высоких требований к качеству изделий.

Для эффективной и безопасной работы внимательно прочтите данную инструкцию и сохраните ее для дальнейших справок.

ВНИМАНИЕ! Данный инструмент предназначен для использования только в бытовых целях. На инструмент, используемый для предпринимательской деятельности или в профессиональных целях, гарантия не распространяется.

Бытовой тип инструмента подразумевает использование его для бытовых нужд не более 20 (двадцати) часов в месяц, при этом через каждые 15 минут непрерывной работы необходимо делать перерыв на 10-15 минут. Использование инструмента вопреки этому условию является нарушением правил надлежащей эксплуатации (данное условие не распространяется на насосы, генераторы, зарядные устройства и аналогичное оборудование). Срок службы инструмента при соблюдении вышеуказанного условия – 5 лет.

ОБЛАСТЬ ПРИМЕНЕНИЯ

Электроинструмент предназначен для ударного сверления отверстий в бетоне, кирпичах и природном камне, а также для легких долбежных работ. Он также пригоден для сверления отверстий безударного действия в древесине, металле, керамике и синтетических материалах. Электроинструменты с электронным регулированием и реверсом направления вращения пригодны также для завинчивания винтов.

ТЕХНИЧЕСКИЕ ХРАКТЕРИСТИКИ

Напряжение сети	220~230 В, 50~60 Гц
Потребляемая мощность	850 Вт
Скорость вращения без нагрузки	800 об/мин
Число ударов без нагрузки	3200 уд/мин
Энергия удара	2.8 Дж
Тип патрона	SDS-plus
Диаметр сверления (максимальный)	
в бетоне	26 мм
в стали	13 мм
в дереве	30 мм
Масса нетто	4,7 кг
IP20	

Уровень звукового давления измерен, согласно норме EN 50144:
 L_{pA} (звуковое давление) 93.4 дБ (А), L_{WA} (мощность звука) 104.4 дБ (А)
 Примите соответствующие меры для защиты органов слуха.

ОПИСАНИЕ УСТРОЙСТВА

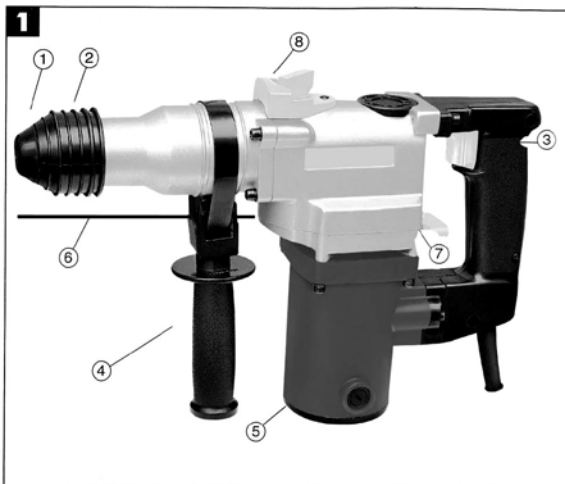

1. Пыльник патрона
2. Патрон
3. Выключатель
4. Дополнительная рукоятка
5. Крышка щеткодержателя
6. Ограничитель глубины
7. Переключатель ударного механизма Вкл/Выкл
8. Переключатель вращения Вкл/Выкл

ВНИМАНИЕ!

Комплектация инструмента может изменяться без предварительного уведомления.

ОБЩИЕ МЕРЫ БЕЗОПАСНОСТИ

ВНИМАНИЕ! С целью предотвращения пожаров, поражений электрическим током и травм при работе с электроинструментами соблюдайте перечисленные ниже рекомендации по технике безопасности!

1. Безопасность на рабочем месте:

- Содержите рабочее место в чистоте. Беспорядок или неосвещенные участки рабочего места могут привести к несчастным случаям.
- Не работайте с этим электроинструментом во взрывоопасном помещении, в котором находятся горючие жидкости, воспламеняющиеся газы или пыль. Во время эксплуатации, а также при включении и выключении инструмент вырабатывает искры, что может привести к воспламенению пыли или паров.
- Во время работы с электроинструментом не допускайте близко к Вашему рабочему месту детей и посторонних лиц. Отвлечшись, Вы можете потерять контроль над электроинструментом.

2. Электробезопасность:

- Штепсельная вилка электроинструмента должна соответствовать штепсельной розетке. Ниоим образом не изменяйте штепсельную вилку. Не применяйте переходных штекеров для электроинструментов с защитным заземлением. Неизмененные штепсельные вилки и подходящие штепсельные розетки снижают риск поражения электротоком.
- Предпринимайте необходимые меры предосторожности от удара электрическим током. Избегайте контакта корпуса инструмента с заземленными поверхностями, такими как трубы, отопление, холодильники.
- Защищайте электроинструмент от дождя и сырости. Проникновение воды в электроинструмент повышает риск поражения электротоком.
- Не допускается использовать шнур не по назначению, например, для транспортировки или подвески электроинструмента, или для вытягивания вилки из штепсельной розетки. Защищайте шнур от воздействия высоких температур, масла, острых кромок или подвижных частей электроинструмента. Поврежденный или спутанный шнур повышает риск поражения электротоком.
- При работе на свежем воздухе используйте соответствующий удлинитель. Используйте только такой удлинитель, который подходит для работы на улице
- Если невозможно избежать применения электроинструмента в сыром помещении, то устанавливайте выключатель защиты от токов повреждения. Применение выключателя защиты от токов повреждения снижает риск электрического поражения.

3. Личная безопасность:

- Будьте внимательными, следите за тем, что Вы делаете, и продуманно начинайте работу с электроинструментом. Не пользуйтесь электроинструментом в усталом состоянии или, если Вы находитесь под влиянием наркотиков, спиртных напитков или лекарств. Один момент невнимательности при работе с электроинструментом может привести к серьезным травмам.
- Применяйте средства индивидуальной защиты и всегда защитные очки. Использование средств индивидуальной защиты: защитной маски, обуви на нескользящей подошве, защитного шлема или средств защиты органов слуха в зависимости от вида работы электроинструмента снижает риск получения травм.
- Предотвращайте непреднамеренное включение электроинструмента. Перед подключением электроинструмента к электропитанию и/или к аккумулятору убедитесь в выключенном состоянии электроинструмента. Не держите подсоединенный инструмент за переключатель.
- Убирайте установочный инструмент или гаечные ключи до включения электроинструмента. Инструмент или ключ, находящийся во вращающейся части электроинструмента, может привести к травмам.
- Не принимайте неестественное положение корпуса тела. Всегда занимайте устойчивое положение и держите всегда равновесие. Благодаря этому Вы можете лучше контролировать электроинструмент в неожиданных ситуациях.
- Носите подходящую рабочую одежду. Не носите широкую одежду и украшения. Держите волосы, одежду и рукавицы вдали от движущихся частей.
- Широкая одежда, украшения или длинные волосы могут быть затянуты вращающимися частями.
- При наличии возможности установки пылеотсасывающих и пылесборных устройств проверяйте их присоединение и правильное использование. Применение пылеотсоса может снизить опасности, создаваемые пылью.

4. Бережное и правильное обращение и использование электроинструментов:

- Не перегружайте электроинструмент. Используйте для Вашей работы предназначенный для этого электроинструмент. С подходящим по характеристикам электроинструментом Вы работаете лучше и надежнее в указанном диапазоне мощности.
- Не работайте с электроинструментом с неисправным выключателем. Электроинструмент, который не поддается включению или выключению, опасен и должен быть отремонтирован.
- До начала наладки электроинструмента, перед заменой принадлежностей и прекращением работы отключайте штепсельную вилку от розетки сети и/или выньте аккумулятор. Эта мера предосторожности предотвращает непреднамеренное включение электроинструмента.
- Храните неиспользуемые электроинструменты недоступно для детей. Не разрешайте пользоваться электроинструментом лицам, которые незнакомы с ним или не читали настоящих инструкций. Электроинструменты опасны в руках неопытных лиц.

- Тщательно ухаживайте за электроинструментом. Проверяйте работоспособность и ход движущихся частей электроинструмента, отсутствие поломок или повреждений, отрицательно влияющих на функционирование электроинструмента. Поврежденные части должны быть отремонтированы до использования электроинструмента. Плохое обслуживание электроинструментов является причиной большого числа несчастных случаев.
- Держите режущий инструмент в заточенном и чистом состоянии. Заботливо ухоженные режущие инструменты с острыми режущими кромками режут заклиниваются и их легче вести.
- Применяйте электроинструмент, принадлежности, рабочие инструменты и т.п. в соответствии с настоящими инструкциями. Учитывайте при этом рабочие условия и выполняемую работу. Использование электроинструментов для непредусмотренных работ может привести к опасным ситуациям.
- Неиспользуемый инструмент должен храниться в сухом, закрытом месте, не доступном для детей! Не позволяйте использовать инструмент лицам, которые не ознакомились с настоящей инструкцией.

5. Сервис:

- Ремонт прибора осуществляйте только в сервисных центрах! Ремонт Вашего электроинструмента поручайте только квалифицированному персоналу и только с применением оригинальных запасных частей. Этим обеспечивается надежность и безопасность электроинструмента.

ВНИМАНИЕ! Применение любых принадлежностей и приспособлений, а также выполнение любых операций помимо тех, что рекомендованы данным руководством, может привести к травме или поломке инструмента.

6. Двойная изоляция:

Ваш инструмент имеет двойную изоляцию. Это означает, что все внешние металлические части электрически изолированы от токоведущих частей. Это выполнено за счет размещения дополнительных изоляционных барьеров между электрическими и механическими частями, делая необязательным заземление инструмента.

ВНИМАНИЕ! Двойная изоляция не заменяет обычных мер предосторожности, необходимых при работе с этим инструментом. Эта изоляционная система служит дополнительной защитой от травм, возникающих в результате возможного повреждения электрической изоляции внутри инструмента.

МЕРЫ БЕЗОПАСНОСТИ ПРИ РАБОТЕ С ПЕРФОРАТОРОМ

- Избегайте попадания посторонних предметов в вентиляционные отверстия на корпусе инструмента. Попадание металлических предметов или легко воспламеняющихся веществ в вентиляционные отверстия на корпусе инструмента может вызвать замыкание или поломку двигателя.
- Перед началом работы всегда проверяйте, надежно ли зафиксирован бур в патроне.

- Перед работой проверьте степень затяжки корпусных винтов. При нормальной работе машина сильно вибрирует. Винты могут придти в ослабленное состояние, и может произойти авария или несчастный случай.
- В холодное время года или после длительного хранения перед работой дайте перфоратору несколько минут поработать без нагрузки, это размягчит смазку, без которой работать в режиме удара будет невозможно.
- Убедитесь, что в месте проведения работ не проходит скрытая проводка. Не прикасайтесь к металлическим частям инструмента. Во избежание поражения током при попадании на токоведущие предметы держите инструмент только за изолированные поверхности.
- Используйте только работоспособные предварительно смазанные буры.
- Во время бурения бетона и других материалов надевайте защитные очки, кроме того, если в процессе эксплуатации образуется большое количество пыли, используйте респиратор.
- При необходимости, надевайте специальные звукоизолирующие наушники.
- Не направляйте перфоратор в направлении людей. Бур может вылететь и нанести серьезные увечья.
- Держите инструмент двумя руками. Всегда устанавливайте вспомогательную рукоятку, перед тем как начать работу с перфоратором.
- Не прикасайтесь руками к вращающимся частям инструмента.
- Не прикасайтесь к сверлу и заготовке сразу после сверления. Они могут быть очень горячими и привести к ожогам.

ПРЕДВАРИТЕЛЬНАЯ ПОДГОТОВКА К РАБОТЕ

Перед включением убедитесь, что характеристики тока в сети соответствуют указанным в разделе «ТЕХНИЧЕСКИЕ ХАРАКТЕРИСТИКИ» данной инструкции.

Включение/выключение (Рис. 1).

ВНИМАНИЕ! Перед включением инструмента убедитесь, что с него сняты все регулировочные ключи и приспособления, оснастка надежно закреплена в патроне.

Вставьте вилку кабеля питания в розетку сети переменного тока.

Для включения перфоратора нажмите и удерживайте курок выключателя (3). Двигатель инструмента остановится, как только Вы отпустите курок выключателя.

Монтаж дополнительной рукоятки (Рис.4).

Ослабьте держатель боковой рукоятки (4), вращая ручку против часовой стрелки и удерживая при этом ее верхнюю часть.

После этого рукоятку устанавливают на перфоратор и фиксируют, вращая ее ручку по часовой стрелке. Для удерживания перфоратора в любом положении при сверлении боковая рукоятка может устанавливаться на перфоратор в любом положении

Замена пыльника патрона.

Пыльник патрона (1) предотвращает в значительной степени проникновение пыли от сверления в патрон. При замене рабочего инструмента следите за тем, чтобы пыльник патрона(1) не был поврежден.

В случае повреждения пыльника патрона замените его, поскольку попадание пыли в патрон может привести к выходу инструмента из строя. **Это рекомендуется выполнять в авторизованной сервисной мастерской.**

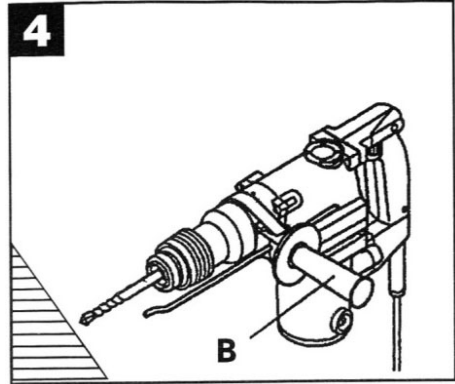

Замена (установка) буров (Рис. 2,3).

ВНИМАНИЕ! Прежде, чем приступить к замене бура, необходимо отсоединить кабель электропитания от розетки.

При смене буров будьте осторожны, так как существует вероятность повредить манжету патрона.

В этом инструменте используются буры, долота и зубила со специальной системой крепежа инструментов стандарта SDS+ для быстрой и легкой установки.

Нанесите небольшое количество смазки на хвостовик бура или долота. Подайте

манжету (A) назад и вставьте хвостовик бура или долота в патрон (2). Отпустите манжету (A).

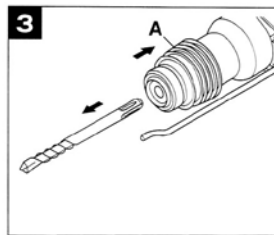
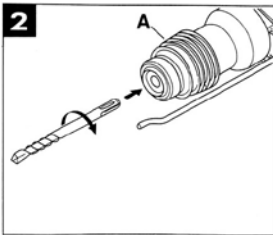

Патрон SDS-Plus автоматически фиксирует бур при установке. Тем не

менее, при установке медленно поворачивайте бур в патроне, до тех пор, пока он не зафиксируется. После установки убедитесь в надежности закрепления бура, пытаясь вытянуть его из держателя.

Чтобы удалить бур или долото из патрона, подайте манжету (A) назад и извлеките инструмент.

Учитывайте, что при работе инструмента без нагрузки бур имеет небольшой люфт, однако это не отражается на точности бурения, поскольку при возникновении малейшей нагрузки бур автоматически центрируется.

Чтобы работа с перфоратором была наиболее эффективной, периодически проверяйте заточку буров и затачивайте их в случае необходимости, а также смазывайте хвостовики буров специальной смазкой перед использованием.

Установка глубины сверления (Рис.5).

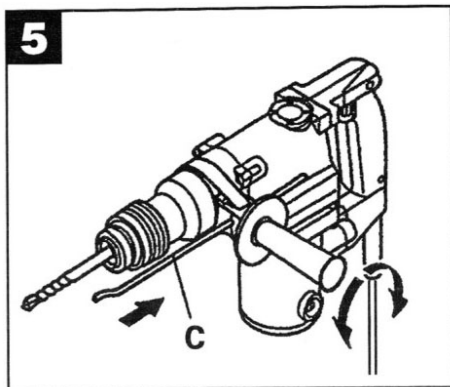

Ослабьте зажимное кольцо дополнительной рукоятки. Вставьте ограничитель глубины в специальное отверстие. Затяните дополнительную рукоятку. Вставьте рабочий инструмент SDS-plus до упора в патрон SDS-plus. Смещение инструмента SDS-plus может привести к неправильной установке глубины сверления. Вытяните упор глубины так, чтобы расстояние от вершины сверла до конца упора глубины соответствовало желаемой глубине сверления.

Пользование пылеулавливателем (Рис. 6).

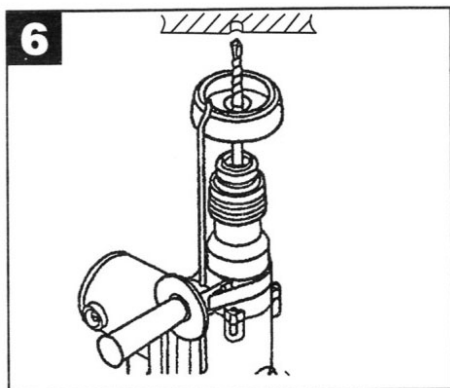

Пылеулавливатель применяется при работе над головой. Наденьте пылеулавливатель на ось бура и установите бур в патрон, как это описано выше.

Использование кулачкового патрона (в комплект поставки может не входить).

С кулачковым патроном с зубчатым венцом настоящий перфоратор пригоден для стандартных спиральных и перьевых свёрл.

Выберите функцию «сверление без удара» переключателями 7 и 8.

Используйте специальный адаптер SDS+ для патрона.

Вставьте адаптер в патрон перфоратора (2).

Закрепите кулачковый патрон на винтовой резьбе адаптера.

Затяните туго, но, не прикладывая излишних усилий.

Чтобы снять кулачковый патрон, действуйте в обратном порядке.

Используйте кулачковый патрон исключительно для сверления без ударов. Если Вы используете его в ударной функции, он будет поврежден.

Для того, чтобы вставить сверло в кулачковый патрон, действуйте следующим образом: Откройте зажимный патрон, используя специальный ключ. Вставьте сверло в кулачковый патрон. Надежно закрепите сверло в кулачковом патроне с помощью специального ключа. Ключ следует вставить в одно из боковых отверстий в кулачковом патроне и повернуть его по часовой стрелке. Для того чтобы удалить сверло из патрона, поступайте в обратном порядке.

Прежде чем устанавливать или удалять сверло, обязательно выньте вилку шнура питания из электрической розетки.

ВНИМАНИЕ! Патрон, адаптер, пылеулавливатель могут не входить в комплектацию Вашего инструмента. Эти и другие аксессуары можно приобрести в специализированном магазине или в авторизованном сервисном центре.

ВНИМАНИЕ! Во время сверления с ударом и обработки материала зубилом/долотом используйте рабочий инструмент только с SDS+! В противном случае это может привести к повреждению инструмента.

ВНИМАНИЕ! После установки быстрозажимного патрона или патрона с зубчатым венцом ЗАПРЕЩАЕТСЯ использовать режим с ударом.

Выбор режима работы (Рис. 7).

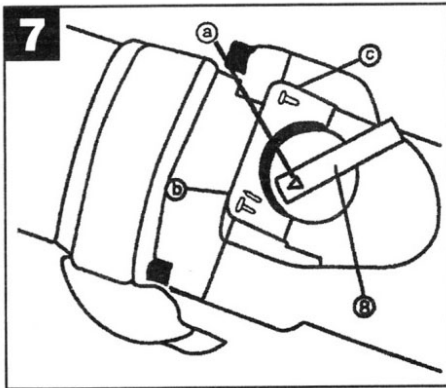

ВНИМАНИЕ! Все настройки инструмента необходимо производить при выключенном двигателе! Запрещается изменять положение переключателей 7,8 во время работы инструмента.

Переключатель ударного механизма (7) и переключатель вращения (8) служат для изменения режима работы инструмента. С их помощью вы можете выбрать один из трех режимов работы: долбление, ударное сверление, сверление. Для установки требуемого режима работы, выберите

подходящую комбинацию переключателя ударного механизма (8) и переключателя (7).

Перед включением инструмента убедитесь в том, что переключатель находится точно в одном из положений. Если он находится между ними, включение перфоратора может привести к его повреждению.

ЭКСПЛУАТАЦИЯ ПЕРФОРАТОРА

Долбление кафеля, кирпичной или каменной кладки:

Для чистого долбления с помощью долота поверните функциональный переключатель перфоратора (8) в положение **T 1**, а функциональный переключатель ударного механизма (7) в положение **T**. В этом положении работает только пневматическая система - вращательное движение выключено. В патрон следует вставить соответствующее долото, пику.

ВНИМАНИЕ! С установленным долотом ни в коем случае не включать функцию вращения. Функцию долбления включать только тогда, когда долото будет находиться в контакте с материалом. Мощность долбления не зависит от усилия прижима.

Сверление с ударом в бетоне и кирпичной кладке:

Для сверления с ударом (перфорирования) (в бетоне или твердом камне) поверните функциональный переключатель перфоратора (8) в положение **T 1**, а переключатель ударного механизма (7) в положение **1 T**.

Требуемый удар для ударного сверления в камень создает пневматический ударный механизм. Этот электропневматический принцип действия обеспечивает высокую эластичность удара и исключает обратные ударные толчки. В противоположность ударной дрели, мощность сверления не зависит от усилия прижима.

Сверление в дереве и металле:

Для безударного сверления отверстий (в мягком камне, древесине или стальной заготовке), функциональный переключатель перфоратора (8) следует установить в положение **1**, а переключатель ударного механизма (7) в положение **1 T**.

Рекомендации по работе с перфоратором.

- Не форсируйте работу инструмента. Чрезмерное давление уменьшает скорость вращения мотора, потребляемая мощность от сети возрастает. Это может привести к перегрузке, что выведет двигатель перфоратора из строя. Легкое давление дает наилучший результат.
- Крепко держите перфоратор, не позволяйте ему соскальзывать с намеченной точки.
- Когда отверстие станет наполняться пылью и крошками, не прикладывайте дополнительного давления, а, наоборот, на холостом ходу частично выньте бур из отверстия. Повторив эту операцию несколько раз, Вы очистите отверстие от частиц и крошек, что позволит продолжить эффективную работу.
- При попадании бура на арматурный прут или при засорении канала частицами, может возникнуть очень большая и неожиданная сила вращения, приложенная к перфоратору. Поэтому всегда пользуйтесь дополнительной

боковой рукояткой и крепко удерживайте перфоратор за обе рукоятки во время сверления.

- При сверлении отверстий, расположенных над оператором, используйте пылезащитную чашку (в комплектацию не входит) для предохранения перфоратора и оператора от падающей пыли.
- При использовании сверлильного патрона никогда не используйте положение “сверление с ударом” – это может привести к повреждению патрона.
- Предохранительная муфта машины сработает в том случае, если машина достигнет определенного момента вращения. При этом она отсоединит двигатель от вала. Как только муфта сработает, немедленно выключите машину. Это позволит вам избежать перегрузки двигателя.
- Старайтесь использовать данную модель в режиме долбления в небольших пределах (максимум 10% от общего объема работ). Для проведения больших и регулярных по объему долбежных работ, используйте отбойные молотки.
- Не пытайтесь использовать ударное сверло в ударно-сверлильных работах, если на инструменте установлен адаптер зажимного патрона.

ЧИСТКА И ТЕХНИЧЕСКОЕ ОБСЛУЖИВАНИЕ. ХРАНЕНИЕ

- Перфоратор не нуждается в специальном обслуживании, однако корпус инструмента и рабочее место необходимо содержать в чистоте.
- Протирайте перфоратор слегка влажной, но не мокрой тряпкой.
- Запрещается использование чистящих средств.
- Избегайте попадания жидкости внутрь инструмента.
- После чистки протрите инструмент сухой тряпкой.
- Периодически прочищайте воздухозаборные отверстия на корпусе инструмента, следите за тем, чтобы эти отверстия не забивались.
- Храните инструмент в сухом, защищенном от пыли месте, вне досягаемости детей.

Проверка и замена угольных щеток.

Угольные щетки необходимо проверять регулярно. Снимите держатели угольных щеток (5) и прочистите щетки. В случае износа замените обе угольные щетки одновременно. Установите на место держатели угольных щеток.

После установки новых угольных щеток дайте устройству поработать без нагрузки в течение 15 минут. Используйте только угольные щетки, предназначенные для данной модели.

Смазка.

Смазывать механизм после наработки 50 часов. Заглушку для нанесения смазки, находящуюся сверху на корпусе перфоратора, открывать, используя специальный ключ. Удалить старую смазку. Нанести соответствующее количество смазки на механизм. Закрыть заглушку для смазки.

ИЗМЕНЕНИЯ

В связи с постоянным совершенствованием электроинструмента производитель оставляет за собой право вносить в конструкцию изменения, не описанные в данном руководстве, которые не снижают потребительских качеств изделия.

Изделие соответствует требованиям ТР ТС.

Информацию о сертификатах см. на сайте <http://www.hammer-pt.com>

Декларация о соответствии единым нормам ЕС.

Настоящим мы заверяем, что перфоратор электрической марки Hammerflex **PRT850** соответствует директивам: 98/37/EC, 89/336/EEC, 73/23/EEC, EN50144, EN55014, EN61000.

Этот прибор соответствует директивам CE по искрозащите и технике безопасности для низковольтных приборов; он сконструирован в соответствии с новейшими предписаниями по технике безопасности.

Изготовитель:

Фирма "Hammer Werkzeug GmbH", "Хаммер Веркцойг ГмбХ"

Адрес:

Niederuau 25, 60325, Frankfurt am Main, Germany

Ниденау 25, 60325, Франкфурт-на-Майне, Германия

Произведено в КНР

Дата изготовления инструмента указана на этикетке.

В случае если, несмотря на тщательный контроль процесса производства, инструмент все-таки вышел из строя, ремонт инструмента и замена любых его частей должны производиться только в специализированной сервисной мастерской.

Дополнительную информацию по инструменту и обслуживанию можно узнать на сайте: <http://www.hammer-pt.com>.