

AIKEN ГЕНЕРАТОР ЭЛЕКТРИЧЕСКОГО ТОКА (ГАЗОВЫЙ)

Модель: MGG 5000N.



МЛ19



РУКОВОДСТВО ПО ЭКСПЛУАТАЦИИ.



ВНИМАНИЕ!

Прежде чем приступить к работе, внимательно изучите руководство по эксплуатации. Соблюдайте правила техники безопасности.

ВВЕДЕНИЕ.

Данное руководство содержит информацию, касающуюся устройства, подготовки к работе, эксплуатации, периодического технического обслуживания генераторов электрического тока, работающих на бензине и сжиженном газе (далее генераторов).

Конструкция генераторов постоянно совершенствуется, поэтому возможны некоторые изменения, не отраженные в настоящем руководстве и не ухудшающие эксплуатационные качества изделия.

Генератор до поступления в торговый зал или к месту выдачи покупки должен пройти предпродажную подготовку, которая включает: распаковку, удаления с него заводской смазки и пыли, внешний осмотр, проверку комплектности.

При совершении купли – продажи лицо, осуществляющее продажу, проверяет в присутствии покупателя внешний вид генератора, его комплектность, производит отметку в гарантийном талоне «организация и дата продажи» и прикладывает товарный чек, предоставляет информацию об организациях, выполняющих монтаж, подключение и адреса авторизованных сервисных центров.

Для получения дополнительных специфических сведений о приобретенном товаре, обращайтесь к специалистам организации осуществляющей гарантийное обслуживание изделия.

Если Вы хотите, чтобы Ваше изделие работало долго и безотказно, то все работы связанные с эксплуатацией и его обслуживанием, выполняйте в строгом соответствии с данным руководством по эксплуатации.

1. СВЕДЕНИЯ ПО ТЕХНИКЕ БЕЗОПАСНОСТИ.

1.1. Общие сведения по технике безопасности.

Настоящее руководство по эксплуатации содержит указания по технике безопасности, которые должны выполняться при использовании и периодическом техническом обслуживании генератора. Поэтому перед началом эксплуатации необходимо изучить данное руководство.

Потребитель или руководитель подразделения обязан контролировать, чтобы весь материал, содержащийся в руководстве по эксплуатации, был полностью усвоен обслуживающим персоналом.

Все работы по техническому обслуживанию необходимо проводить при неработающем генераторе с обязательным отключением изделия от потребителей и газового баллона.

Запрещается демонтировать на генераторе блокирующие и предохранительные устройства, защитные кожухи. По завершению технического обслуживания, необходимо установить и включить все защитные, предохранительные кожухи и устройства.

Переоборудование или модернизацию изделия разрешается выполнять только по договоренности с фирмой-изготовителем. Необходимо использовать запасные узлы и детали только фирмы-изготовителя, которые

призваны обеспечить надежность эксплуатации и безопасность генератора. При использовании узлов и деталей других производителей, фирма-изготовитель не несет ответственность за возникшие в результате этого последствия.

Несоблюдение указаний по технике безопасности может повлечь за собой как опасные последствия для здоровья и жизни человека, так и создать опасность для окружающей среды и вывести из строя оборудование. Несоблюдение указаний по технике безопасности может привести к несостоятельности требований по возмещению ущерба.

Необходимо соблюдать не только общие требования по технике безопасности, приведенные в данном разделе, но и специальные указания, приводимые в других разделах.

Помните, генератор должен использоваться в строгом соответствии с нормами и нормативными актами, направленными на предупреждение несчастных случаев, действующими в стране его использования и в строгом соответствии с техническими характеристиками.

Эксплуатационная надежность генератора гарантируется только в случае использования изделия в соответствии с функциональным назначением.

1.2. Техника безопасности при эксплуатации генератора:

1.2.1. Пожарная опасность:

- Не заправляйте электрогенератор при работающем двигателе. Тщательно вытирайте следы пролитого топлива.
- Не храните легковоспламеняющиеся или взрывоопасные вещества рядом с работающим двигателем.
- Для предотвращения пожара и для обеспечения лучшей вентиляции не запускайте двигатель на расстоянии меньше чем 1 метр от стен зданий и сооружений.
- Работающий электрогенератор должен находиться в горизонтальном положении.
- Не убирайте электрогенератор в помещение, пока он не остыл после работы.
- Периодически обследуйте соединения на возможные утечки.



ВНИМАНИЕ! В случае появления запаха газа:

Закройте запорный газовый кран перед генератором.

Не используйте открытого огня, электрические выключатели, телефон и другие предметы, которые могут спровоцировать

образование искры. Откройте окна и двери для проветривания помещения. Обратитесь в авторизованный сервисный центр.

1.2.2. Опасность отравления выхлопными газами:



ВНИМАНИЕ! Выхлопные (отработавшие) газы двигателя содержат окись углерода (СО - угарный газ, продукт горения), вдыхание которого может

привести к отравлению.

- Не используйте электрогенератор в помещении или при плохой вентиляции.
- Если необходимо эксплуатировать электрогенератор в помещении, обязательно обеспечьте надлежащую вентиляцию.

1.2.3. Опасность получения ожогов:



ВНИМАНИЕ! При длительной работе электрогенератора выхлопной коллектор и кожух двигателя сильно нагреваются.

- Не дотрагивайтесь до выпускного тракта двигателя во время его работы и сразу после его остановки.

1.2.4. Опасность электрошока и короткого замыкания:

- Не дотрагивайтесь до работающего электрогенератора мокрыми руками во избежание поражения электрическим током.



ВНИМАНИЕ! Электрическая часть генератора не имеет защиты от брызг, поэтому не эксплуатируйте генератор под снегом, дождем и в условиях высокой влажности.



ВНИМАНИЕ! Попадание воды на электрические части генератора может привести к возникновению короткого замыкания.

- Для предотвращения поражения людей и выхода из строя оборудования обязательно заземлите генератор. Заземление должно производиться кабелем достаточного сечения 1.5-2 мм².
- Подключайте нагрузку только после запуска генератора.
- Не превышайте предельное значение нагрузки.
- Не подключайте электрогенератор к сети электроснабжения дома.



ВНИМАНИЕ! Подключение нагрузки до запуска, как и подключение к сети электроснабжения может вывести из строя, как генератор, так и подключаемые устройства с электропроводкой.

2. НАЗНАЧЕНИЕ ГЕНЕРАТОРА.

Газовый электрогенератор (Рис.1) предназначен для автономной выработки переменного тока с использованием в качестве топлива бензина или сжиженного газа ГОСТ 20448 и ГОСТ Р52087 с давлением в точке присоединения до 6000 Па.

Генератор предназначен для эксплуатации преимущественно снаружи помещений в защищенном от атмосферных осадков месте. Работа внутри помещений возможна при условии обеспечения достаточной вентиляции данного помещения и системе отвода отработавших газов.

Основные элементы конструкции:

1 – горловина масляного картера.

2 – горловина топливного бака.

3 – топливный бак

4 – рама генератора (несущая часть)

5 – выходные розетки 2 x 220В. 16А мах.

6 – передняя крышка двигателя – ручной стартер.

7 – замок зажигания.

8 – вольтметр.

9 – автоматические предохранители (выключатели) AC, DC.

10 – аккумулятор.



3.ТЕХНИЧЕСКИЕ ХАРАКТЕРИСТИКИ.

Технические характеристики изделия представлены в таблице 1.

Таблица 1.

ПОКАЗАТЕЛИ		МОДЕЛЬ
		MG5000N
ЭЛЕКТРО ГЕНЕРАТОР	Напряжение, В	220
	Частота, Гц .	50
	Мах. мощность, кВт	5000
	Ном. мощность, кВт	4500
	Частота вращения, мин ⁻¹	3000
	Число фаз	1 фазный
	Возбуждение	Самовозбуждающийся
	Выход постоянного тока	12В/10А
	Непрерывная работа, ч	6
	Тип генератора	синхронный
ДВИГАТЕЛЬ ВНУТРЕННЕГО СГОРАНИЯ	Тип	одноцилиндровый, 4-х тактный, с воздушным охлаждением

	Ном. мощность, кВт (л.с).	9,6(13)
	Макс. крутящий момент, кг*м/мин ⁻¹	2,7/2500
	Система зажигания	Электронная
	Компрессия	8,0:1
	Охлаждение	принудительное воздушное
	Смазка	разбрызгиванием
	Объем картера, л.	1.1
	Запуск двигателя	ручной старт/ электро старт
	Топливо	Природный газ / бензин А- 92
	Расход газа, кг/кВт*ч	0,32-0,34
	Давление газа на входе в редуктор раздаточный, Па	2000-6000
	Расход бензина, г/кВт*ч	374-395
	Модель свечи зажигания.	CR7HSA (NGK)
	Зазор искровой, мм.	0,6-0,7
	Датчик давления масла	есть
Компоновка		На трубной раме
Объем топливного бака, л.		25
Габариты изделия ДхШхВ, мм.		680x515x550
Масса нетто/брутто, кг .		81,7/86,25

4. ПОДГОТОВКА К ЭКСПЛУАТАЦИИ.

4.1. Распаковка.

Для снятия упаковочной тары не требуется особой оснастки. Необходимо надеть защитные перчатки, разрезать ножницами или кусачками упаковочную ленту, скрепляющую картон (если это не было сделано при покупке). Вытащить металлические скобки, если они присутствуют. Открыть верхнюю часть коробки, осторожно извлечь генератор при помощи стороннего лица.

Рекомендуется сохранить упаковочную тару в надлежащем месте на случай возможной транспортировки, по крайней мере - на время гарантийного срока.

4.2. Комплектация.

После процедуры распаковки проверьте комплектацию изделия.

- Руководство по эксплуатации - 1шт.
- Набор инструмента - 1 шт.
- Штепсельная вилка - 1шт.
- Провода с зажимами для зарядки аккумуляторов - 1шт.
- Газовый редуктор с газовыми трубопроводами.

4.3. Сборка.

После выполнения **пунктов 4.1. и 4.2.** следует проверить изделие и всю его комплектацию на наличие механических повреждений. Изделие поставляется в собранном виде.

4.4. Место размещения при работе.

Установка и эксплуатация генератора производится на горизонтальной (поперечный или продольный наклон не более 15°) поверхности и хорошо проветриваемых помещениях (или помещениях оборудованных системами вытяжки отработавших газов) при температуре от -15°C до +40°C, а в летнее время на открытом воздухе.

Для обеспечения эффективной вентиляции, а также для облегчения операций очистки и обслуживания, генератор должен быть установлен или расположен таким образом, чтобы радиус вокруг него был не менее 1 метра до любых предметов, которые могут закрыть приток воздуха или помешать передвижению вокруг генератора обслуживающего персонала.

4.5. Заправка двигателя маслом.



ВНИМАНИЕ! Проверку уровня масла осуществлять на горизонтальной поверхности при заглушенном двигателе

генератора.

Выбирайте вязкость, соответствующую средней температуре в Вашей зоне.

Применяйте моторное масло для четырехтактных двигателей или равноценное масло высокого качества, обладающее высокими смазывающими и моющими свойствами, имеющее сертификат соответствия требованиям автомобильных производителей или превосходящее эти требования по классификации SG, SF (**Рис.2**).

Открутите крышку маслозаливной горловины. Если уровень масла низкий, долейте масло рекомендованного вида и вязкости до нижнего края маслозаливной горловины (**Рис.3**).

Закрутите крышку маслозаливной горловины. Осуществляйте заправку только на горизонтальных поверхностях.

4.6. Заправка топливом.

Заправка топливом осуществляется через топливозаливную горловину топливного бака (**Рис.4**).

Никогда не применяйте смесь масла с бензином или загрязненный бензин (помните, что на данном генераторе установлен четырехтактный двигатель). Не допускайте попадания грязи, пыли или воды в топливный бак.



ВНИМАНИЕ! Бензин – чрезвычайно огнеопасная, а в определенных условиях и взрывоопасная жидкость.

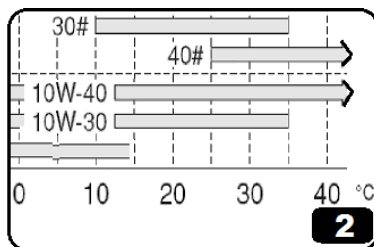

Соблюдайте следующие рекомендации при заправке: Производите заправку топливом в местах, с хорошей вентиляцией, при остановленном двигателе. Не курите и не допускайте появления открытого пламени или искр в месте заливки или хранения бензина.

Не пролейте топливо (при заправке учитывайте, что полный объем бака – 25 литров). Пролитое топливо или его пары могут воспламениться. Если топливо пролилось, вытрите это место ветошью, прежде чем запускать двигатель.

После заправки надежно закрутите пробку топливозаливной горловины.

Избегайте многократного или длительного контакта с кожей или вдыхания паров бензина.



ХРАНИТЕ БЕНЗИН В НЕДОСТУПНОМ ДЛЯ ДЕТЕЙ МЕСТЕ!

ВНИМАНИЕ! Заменители бензина не рекомендуются; они могут быть вредны для элементов топливной системы и двигателя.

4.7. Подключение к природному газу.

Подключение генератора.

Раздаточный редуктор газового генератора подключается к сети природного газа. Перед редуктором Отрегулируйте выходное давление, оно должно соответствовать диапазону 2000-6000 Па.

Газовый раздаточный редуктор устанавливается на раме генератора и подключается с помощью соединительных трубопроводов.

Трубопровод с меньшим сечением (вакуумное управление подачи) подсоединяется к штуцеру соответствующего сечения на пластине перед карбюратором, а трубопровод с большим сечением к штуцеру на

воздушном фильтре (топливоподача). При остановке генератора редуктор автоматически прекратит подачу газа. Периодически проверяйте герметичность трубопроводов.



ВНИМАНИЕ! Категорически запрещается производить регулировку клапанов раздаточного редуктора. Настройка клапана производится индивидуально к каждой модели генератора.

4.8.Рекомендуемый химический состав газа.

Метан (CH₄) — не ниже 92 %

5.ЭКСПЛУАТАЦИЯ.



ВНИМАНИЕ! Перед эксплуатацией обязательно внимательно прочтите руководство по эксплуатации.

После проведения работ описанных в пункте 4. генератор полностью готов к эксплуатации.

5.1.Запуск генератора.



ВНИМАНИЕ! Перед запуском генератора убедитесь в том, что рычаг включения подачи газа находится в закрытом положении (поперечное расположение рычажка под углом 90° относительно газового трубопровода).



5.1.Пуск/остановка двигателя.

5.1.1.Откройте подачу топлива из бака в карбюратор поворотом топливного крана (Рис.6);

5.1.2.Закройте дроссельную заслонку (подсос) (Рис.7);



ВНИМАНИЕ! Не пользуйтесь дроссельной заслонкой (подсосом), когда двигатель прогреет и при высокой температуре окружающей среды.

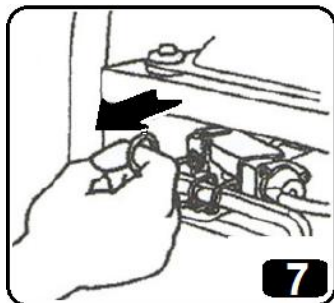

5.1.3.Включите зажигание двигателя поворотом ключа на лицевой панели в положение «ВКЛ» (Рис.8);

5.1.4.Ручной старт. Потянитяните ручку стартера (Рис.9) плавно, пока не почувствуете зацепление и увеличение сопротивления, а затем резко дёрните на полный взмах руки при необходимости повторите попытку. Плавно верните ее, чтобы не повредить стартер.



ВНИМАНИЕ! Не позволяйте ручке стартера совершать резкие движения по направлению к двигателю.

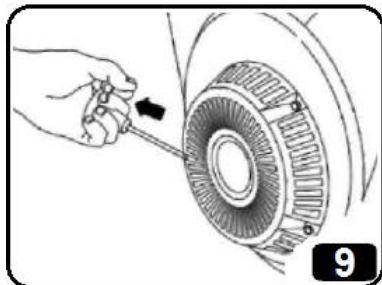

Запуск электрическим стартером:

поверните ключ в положение «Старт» и

удерживайте его в этом положении до запуска двигателя, но не более чем 5

сек (**Рис.8**) Если двигатель не завёлся, поверните ключ в положение «выкл.» и повторите попытку запуска через 10 сек. Как только двигатель завёлся, переведите ключ в положение «вкл.».

5.1.5. Когда двигатель прогреется, постепенно открывайте дроссельную заслонку, совершая движение, обратное направлению стрелки, т.е. от себя (**Рис.7**).

5.1.6. Переход на другой вид топлива.

При переходе с бензина на сжиженный газ требуется время для выработки бензина, порядка 20 секунд, иначе двигатель будет работать неравномерно, пока не закончится топливо в поплавковой камере карбюратора.

Перед открытием подачи газа перекрываем подачу бензина, выжидаем около 20 секунд, открываем подачу газа. Открытие подачи газа происходит путем перевода рычага открытия подачи в параллельное положение (относительно газового трубопровода).



ВНИМАНИЕ! Переход с бензина на сжиженный газ требуется проводить только на прогревом двигателе генератора.

5.1.7. Выключение двигателя осуществляется переводом выключателя двигателя в положение «**выкл.**» (**Рис.8**) и перекрытием топливоподачи.



ВНИМАНИЕ! Для экстренной остановки двигателя поверните выключатель двигателя в положение «**выкл.**» (**Рис.8**).

5.2. Система защитного отключения при низком уровне масла в картере.

Система защитного отключения, при недостатке масла, предназначена для защиты двигателя от работы при недостаточном уровне масла в картере. Прежде чем уровень масла в картере опустится ниже безопасного значения, система защитного отключения автоматически выключит двигатель (выключатель зажигания двигателя останется во включенном положении, но размыкается цепь подачи искры).



ВНИМАНИЕ! Если двигатель остановился и не запускается снова, проверьте уровень масла в двигателе, прежде чем искать другие причины отказа.

5.3. Эксплуатация на большой высоте над уровнем моря.

На больших высотах над уровнем моря стандартная топливовоздушная смесь в цилиндре будет обогащенной, КПД понизится, а расход топлива увеличится.

Рабочие характеристики на больших высотах можно улучшить, установив в карбюраторе главный топливный жиклер с меньшим диаметром проходного сечения и изменив регулировку топливовоздушной смеси с помощью

регулирующего винта подачи воздуха. Если Вы постоянно пользуетесь генератором на высоте более 1830м. (6003 футов) над уровнем моря, обратитесь в сервисный центр для того, чтобы он произвел регулировку Вашего карбюратора на обеднение топливовоздушной смеси.

Даже при удовлетворительном впрыскивании карбюратора мощность двигателя будет понижаться приблизительно на 3,5% на каждые 305 м (1000 футов) повышения над уровнем моря. Влияние высоты на мощность будет больше этого значения, если в карбюраторе не будут произведены изменения.



ВНИМАНИЕ! Применение генератора на высоте более высокой, чем та, на которую отрегулирован карбюратор, может привести к снижению мощности, перегреву, а так же серьезным повреждениям двигателя вследствие чрезмерно обогащенной топливовоздушной смеси.

5.4. Контроль правильной работы генератора:

В процессе эксплуатации генератора необходимо проводить периодические работы по профилактике и своевременному выявлению неисправностей и поддержания в постоянной готовности к работе.

В процессе эксплуатации генератора необходимо постоянно контролировать работу двигателя на слух (не должны прослушиваться нехарактерные стуки, посторонние шумы, несвойственные нормально работающему изделию).

Периодически проводить проверки на утечки газа.

6. ТЕХНИЧЕСКОЕ ОБСЛУЖИВАНИЕ.

Периодическое техническое обслуживание генератора имеет важное значение для поддержания его высоких эксплуатационных характеристик и безопасности труда. Регулярное техническое обслуживание способствует также продлению срока службы изделия. Требуемая периодичность технического обслуживания и перечень необходимых работ приведены в **табл.2.**



ВНИМАНИЕ! Перед выполнением любого технического обслуживания выключите двигатель и отсоедините от приборов.

Если двигатель должен работать, помещение должно хорошо вентилироваться. Старайтесь не подвергать людей и животных воздействию угарных газов.



ВНИМАНИЕ! При техническом обслуживании и ремонте используйте запасные части и узлы только завода изготовителя.

ПРИМЕЧАНИЯ:

(1) При работе в запыленной зоне техническое обслуживание проводится чаще.

(2) Техническое обслуживание этих позиций должно выполняться авторизованным сервисным центром.

Таблица 2.

Наименование операции	Ежедневный контроль	Ежемесячно или каждые 20 часов работы	Ежеквартально или каждые 100 часов работы	Каждые полгода или 500 часов работы	Ежегодно или 1000 часов работы
Проверить уровень топлива, при необходимости добавить	о				
Проверить отсутствия утечки из топливного бака трубопроводов подачи газа, редуктора.		о			
Проверить уровень масла в картере, при необходимости добавить	о				
Замена масла		о	о		
Контроль, очистка воздушного фильтра				о	
Контроль карбюратора				о	
Контроль топливопроводов				о	
Регулировка зазоров впускных и выпускных клапанов (проводится в авторизованном сервисном центре, после обкатки «20 ч»)		о		о	
Заменить поршневые кольца					о

6.1. Замена масла.

Осуществлять замену масла лучше на прогретом двигателе, чтобы слив был быстрым и полным.

Порядок замены масла:

1. Открутите крышку масляной горловины с указателем уровня.
2. Открутите сливную пробку.
3. Слейте отработавшее масло (Рис.10).

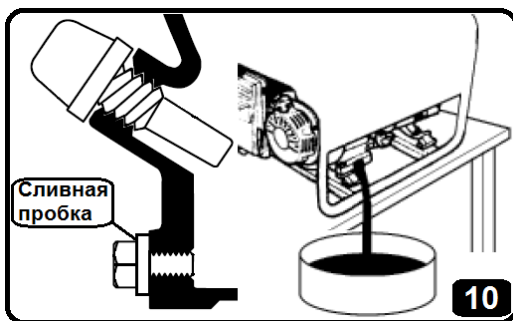

4. Закрутите сливную пробку.

4. Залейте рекомендованное масло (Рис.2, Рис.3, пункт 4.5) до необходимого уровня.

5. Закрутите крышку масляной горловины.

6. Заведите генератор.

7. Заглушите генератор.

8. Проверьте уровень масла в картере, при необходимости долейте. После соприкосновения с отработанным маслом вымойте руки водой с мылом.



ВНИМАНИЕ! Удаляйте отработанное моторное масло без нанесения ущерба окружающей среде. Мы рекомендуем сдавать его в плотно закрытом контейнере на Вашу местную станцию обслуживания для утилизации. Не сливайте его в сточную трубу и не выливайте на землю.

6.2. Уход за воздушным фильтром (Рис.11).

Загрязненный воздушный фильтр препятствует проходу воздуха в карбюратор. Во избежание засорения карбюратора, повреждения ЦПГ регулярно очищайте воздушный фильтр. Периодичность ревизий воздушного фильтра должна быть чаще, если генератор работает в условиях сильной запыленности.



ВНИМАНИЕ! Не пользуйтесь для чистки воздушного фильтра бензином или растворителями с низкой температурой воспламенения. Они огнеопасны, а в определенных условиях и взрывоопасны.

6.2.1. Демонтируйте панель воздушного фильтра и снимите крышку воздушного фильтра. Извлеките фильтрующий элемент. Тщательно проверьте, нет ли дыр или разрывов в нем, промойте или при необходимости замените элемент.

6.2.2. Поролоновый элемент: Промойте элемент в растворе бытового моющего средства и теплой воды либо керосине, после чего тщательно отожмите. Дайте элементу хорошо просохнуть (так же можете воспользоваться керосином).

6.2.3. Промочите элемент в чистом моторном масле и отожмите излишнее масло. Если в поролоне останется слишком много масла, двигатель будет дымить при первом запуске.

6.2.4. Бумажный элемент: Слегка похлопайте элементом несколько раз по твердой поверхности,

чтобы стряхнуть излишек грязи, или продуйте фильтр сжатым воздухом изнутри наружу; чистка щеткой загонит грязь в волокна. Замените бумажный элемент, если он сильно загрязнен.



6.2.5.Монтаж фильтра осуществляется в обратной последовательности.

6.3. Свеча зажигания.

Рекомендуемые свечи зажигания:

CR7HSA (NGK), W20EPR-U (NIPPON/DENSO)

Для исправной работы генератора необходимо, чтобы был установлен правильный искровой зазор свечи зажигания, и на ней не было нагара.

6.3.1.Демонтаж свечи зажигания снимите панель свечи зажигания, защитный изолятор (надсвечник).



ВНИМАНИЕ! Во время работы глушитель очень сильно нагревается и остается горячим еще некоторое время после остановки двигателя. Следите за тем, чтобы не прикоснуться к глушителю, пока он горячий.

6.3.2.Осторожно открутите свечу зажигания.

6.3.3.Осмотрите свечу. При явном износе, лопнувшем или пробитом изоляторе свеча непригодна для работы. Если свеча может быть использована далее, почистите ее проволочной щеткой.

6.3.4.Измерьте щупом искровой зазор. Отрегулируйте его, изгибая боковой электрод. Зазор между электродами должен быть 0,70 – 0,80 мм (0,028 – 0,031 дюйма) (Рис.12)

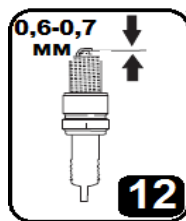

6.3.5.Проверьте, в хорошем ли состоянии шайба свечи зажигания, и завинтите свечу рукой, не допуская перекоса.



ВНИМАНИЕ! При установке новой свечи зажигания, после того, как свеча сядет на место, затяните ее еще на 1/2 оборота, чтобы сжать шайбу. При установке использованной свечи зажигания, после того, как свеча сядет на место, затяните ее еще на 1/8 – 1/4 оборота.



ВНИМАНИЕ! Свеча зажигания должна быть надежно закручена. Плохо закрученная свеча зажигания может очень сильно нагреваться и вызвать поломку двигателя (момент затяжки свечи зажигания **18-20Н*м.**).

6.4.Техническое обслуживание корпуса генератора.

После каждого применения очищайте корпус генератора.

Очищайте сжатым воздухом давлением не более **2Бар**.

6.5.Техническое обслуживание искрогасителя (опция)

6.5.1.Демонтаж, очистка пламегасителя:

1.Подденьте пламегаситель

2.Снимите его, щеткой удалите угольные отложения с экрана искрогасителя.



ВНИМАНИЕ! Для обеспечения работоспособности искрогасителя необходимо производить его техническое обслуживание через **КАЖДЫЕ 100 ЧАСОВ**.



ВНИМАНИЕ! На искрогасителе не должно быть трещин и дыр. Заменяйте его при необходимости.

6.5.2. Установите искрогаситель на место.

7. ПОДКЛЮЧЕНИЕ НАГРУЗОК К ГЕНЕРАТОРУ.

Параметрами, которые определяют электрогенератор, являются номинальная и максимальная мощности. Нагрузка подключается при помощи штепсельных вилок вставляющихся в розетки на лицевой панели генератора, а так же клемм постоянного тока.

7.1 Выход переменного тока:

Убедитесь, что частота вращения двигателя соответствует номинальной. В противном случае автоматический регулятор напряжения (AVR) будет работать в напряженном режиме, что может привести к выходу его из строя. Подключение нагрузки производится в следующем порядке. Сначала запускаются электродвигатели, причем самый мощный запускается в первую очередь. При невыполнении данного требования двигатель генератора может замедлиться или полностью остановиться. В таком случае немедленно отключите нагрузку и генератор. Всегда помните, что сначала подключается индуктивная нагрузка, потом активная.



ВНИМАНИЕ! Если при перегрузке двигателя произошло его защитное отключение, уменьшите нагрузку. Запуск генератора производится через несколько минут после аварийного отключения.

7.2 Выход постоянного тока:

Выход постоянного тока можно использовать только для подзарядки 12-ти вольтовых аккумуляторов, током не более 10А.

При подключении аккумулятора подключите провода к генератору. На выходе постоянного тока установлен автоматический предохранитель (выключатель) как и на переменном токе, срабатывает по тому же принципу, т.е. если идет перегрузка или короткое замыкание.

Прежде чем присоединять провода к аккумулятору, который установлен на автомобиле, для предотвращения короткого замыкания, сначала отсоедините минусовую автомобильную аккумуляторную клемму.

Присоединение минусовой клеммы возможно только после отсоединения зарядочных проводов.



ВНИМАНИЕ! При подключении аккумулятора не путайте полярности. В противном случае возникнет короткое замыкание, которое приведет к выходу из строя электрогенератора (толстая клемма аккумулятора - это положительная клемма).

Не соединяйте плюсовую клемму аккумулятора с его минусовой клеммой, так как это может привести к порче аккумуляторной батареи.

Не соединяйте плюсовую клемму выхода постоянного тока с минусовой, так как это может привести к выходу из строя генератора.

При подключении аккумуляторной батареи большой емкости, может произойти перегрузка агрегата, и срабатывание предохранителя (автоматического выключателя).

Не запускайте агрегат, если к выходу постоянного тока подключена аккумуляторная батарея.

Не используйте выход постоянного и переменного тока одновременно на максимальной мощности.

При зарядке аккумулятора выделяется взрывоопасный газ. Не курите и не допускайте появления искр или открытого огня около заряжающегося аккумулятора. Для предотвращения появления искр при подключении аккумулятора, зарядочные провода сначала подключаются к аккумулятору, а затем к зарядному устройству. Отключение производится в обратном порядке.

Зарядку аккумуляторной батареи производите в хорошо вентилируемом помещении.

Перед подзарядкой снимите защитные крышки с обеих клемм, и если это возможно снимите крышки банок аккумулятора.

8.ВОЗМОЖНЫЕ НЕИСПРАВНОСТИ.

Возможные неисправности, причины и методы их устранения приведены в



табл. 3.

ВНИМАНИЕ! Если пролито горючее, вытрите жидкость перед проверкой свечи зажигания или запуском двигателя. Пролитое горючее или его пары могут воспламениться.

Таблица 3

НЕИСПРАВНОСТЬ	ВОЗМОЖНАЯ ПРИЧИНА	СПОСОБ УСТРАНЕНИЯ
1. Двигатель не запускается	1. Не достаточно топлива	1. Долейте топливо, 2. проверьте топливо в баллоне
	2. Перекрыта подача топлива	1. Откройте топливный кран, 2. Разморозьте редуктор
	3. Топливо не поступает или поступает в недостаточном количестве.	1. Произведите регулировку карбюратора, 2. Произведите регулировку редуктора подачи
	4. Шнур стартера вытягивался с недостаточной силой и скоростью	1. Увеличьте силу и скорость вытягивания приложенные к ручному стартеру

	5. Выключено зажигание	1. Включить зажигание
	6. Низкий уровень масла	1. Долить масло.
	7. Открыта подача бензина и газа	1. Запустите на бензине, перекрыв подачу газа, потом переведите на работу от газа
	8. Старое топливо	1. Замените топливо
2. Нет напряжения на выходе при работе генератора;	1. Сработал автоматический предохранитель (выключатель)	1. Включите автоматический предохранитель (выключатель)
	2. Повреждены щетки электрогенератора	1. Замените щетки
	3. Контакты розеток повреждены	1. Замените розетки
	4. Частота вращения вала двигателя не соответствует требованию	1. Отрегулируйте частоту вращения вала.
	5. Неисправен AVR	1. Замените AVR

9. ГАРАНТИЙНЫЕ ОБЯЗАТЕЛЬСТВА.

Гарантийный срок эксплуатации генератора - 12 месяцев со дня продажи. Установленный срок службы изделия – 3 года.

Все работы по ремонту изделия должны выполняться только специалистами авторизованного сервисного центра, компании предоставляющей гарантию на изделие. Гарантийный срок исчисляется со дня продажи изделия покупателю. Гарантия распространяется на все виды производственных и конструктивных дефектов.

Данная гарантия не распространяется на повреждения, возникшие в результате несоблюдения правил эксплуатации, удара или падения, самостоятельного ремонта или изменения внутреннего устройства, неправильного подключения.

Гарантия не распространяется на оборудование, монтаж которого произведен не квалифицированным персоналом, а также при нарушении сохранности пломб, отсутствии в паспорте информации о продавце или утери руководства эксплуатации на изделие.

9.1. Случаи утраты гарантийных обязательств:

- Не правильно заполнены свидетельство о продаже, гарантийный талон.
- Отсутствие руководства по эксплуатации изделия, гарантийного талона.

- При использовании изделия не по назначению или с нарушениями правил эксплуатации.
- При наличии механических повреждений (трещины, сколы, следы ударов и падений, деформации корпуса или любых других элементов конструкции).
- При наличии внутри изделия посторонних предметов.
- При наличии признаков самостоятельного ремонта.
- При наличии изменений конструкции.
- Загрязнение изделия, как внутреннее, так и внешнее - ржавчина, краска и т.д.
- Дефекты, являющиеся результатом неправильной или небрежной эксплуатации, транспортировки, хранения, или являющиеся следствием несоблюдения режима работ, стихийного бедствия, аварии и т.п.
- Дефекты являющиеся следствием перегрузки.
- Гарантия не распространяется на расходные материалы, навесное оборудование, а также любые другие части изделия, имеющие естественный ограниченный срок службы.
- Условия гарантии не предусматривают профилактику и чистку изделия, а также выезд мастера к месту установки изделия с целью его подключения, настройки, ремонта, консультации.
- Транспортные расходы не входят в объем гарантийного обслуживания.
- При запуске без воздушного фильтра.
- При поломке элементов ручного стартера.

При нарушении требований настоящего руководства гарантийный срок эксплуатации, а также регламентированный срок службы изделия аннулируются, и претензии фирмой изготовителем не принимаются.

По истечении срока службы, необходимо обратиться в авторизованный сервисный центр за консультацией по дальнейшей эксплуатации генератора. В противном случае дальнейшая эксплуатация может повлечь невозможность нормального использования данного изделия.

Гарантийный ремонт мобильных генераторов оформляется соответствующей записью в разделе **«14.ОСОБЫЕ ОТМЕТКИ»**.

10.ПРАВИЛА ХРАНЕНИЯ И ТРАНСПОРТИРОВКИ.

Хранить генератор необходимо в закрытых или других помещениях с естественной вентиляцией, где колебания температуры и влажность воздуха существенно меньше, чем на открытом воздухе в районах с умеренным и холодным климатом, при температуре не выше +40°С и не ниже -50°С, относительной влажности не более 80%, при +25°С, что соответствует условиям хранения 5 по ГОСТ 15150-89.

Генератор можно транспортировать любым видом закрытого транспорта в упаковке производителя или без нее с сохранением изделия от механических повреждений, атмосферных осадков, воздействия химически активных веществ и обязательным соблюдением мер предосторожности при перевозке хрупких грузов, что соответствует условиям перевозки 8 по ГОСТ 15150-89.



ВНИМАНИЕ! Во избежание тяжелых ожогов и опасности возгорания дайте двигателю остыть, прежде чем транспортировать генератор или готовить к постановке на длительное хранение.

При транспортировке генератора переведите топливный клапан в закрытое положение. При перевозке изделия не проливайте топливо. Пролитое топливо или его пары могут воспламениться.

10.1. Перед помещением генератора на хранение на продолжительное время убедитесь, что помещение для хранения не слишком сырое или запыленное.



ВНИМАНИЕ! Бензин, газ – чрезвычайно огнеопасные, а при определенных условиях и взрывоопасные виды топлива. Не курите и не допускайте появления открытого пламени или искр на месте работы.

10.2. При закрытом топливном клапане открутите винт сливного отверстия поплавковой камеры карбюратора и слейте бензин из карбюратора. Откройте топливный клапан и слейте бензин из топливного бака в соответствующий сосуд.

10.3. Смените масло в двигателе.

10.4. Открутите свечу зажигания и залейте в цилиндр около 10 мл. чистого моторного масла. Проверните двигатель на несколько оборотов, чтобы масло распределилось по стенкам цилиндра, и установите свечу зажигания на место.

Накройте генератор, чтобы защитить его от пыли.

11. СВЕДЕНИЯ О СООТВЕТСТВИИ И ПРИЕМКЕ.

Генератор электрического тока (газовый) модель: MGG 5000N соответствует требованиям ГОСТ Р 51318.12-99, ГОСТ 12.1.003-83 (Разд.2), ГОСТ 12.1.005-88(прил.2,поз.1103), ГОСТ Р 53175-2008(п.п.6.3.2,6.3.7-6.3.12,6.6.1,7.1-7.9,11.1), ГОСТ Р ИСО8528-8-2005 (разд.6). обеспечивающим безопасность жизни, здоровья потребителей, охрану окружающей среды и признан годным к эксплуатации.

12. РЕКВИЗИТЫ ИЗГОТОВИТЕЛЯ.

Meritlink Limited, (Меритлинк Лимитед)
Palladium House, 1-4 Argyll Street London,
W1F LD, Great Britain (Великобритания).

Е-mail: info@meritlink.co.uk

Все технические вопросы и рекомендации можете присылать на электронную почту passport@meritlink.ru.

13.УТИЛИЗАЦИЯ.

Генератор, после окончания срока эксплуатации, не подлежащий восстановлению, должен утилизироваться согласно нормам, действующим в стране эксплуатации.

В других обстоятельствах:

- Не выбрасывайте изделие вместе с бытовым мусором;
- Рекомендуется обратиться в специализированные пункты переработки вторичного сырья.

14.ОСОБЫЕ ОТМЕТКИ.
