

*В случае если, несмотря на тщательный контроль процесса производства, оборудование вышло из строя, ремонт машины и замена любых ее частей должны производиться только в специализированной сервисной мастерской.*



## МОЙКА ВЫСОКОГО ДАВЛЕНИЯ

**MVD1400**

ИНСТРУКЦИЯ ПО ЭКСПЛУАТАЦИИ

### Уважаемый покупатель!

Благодарим Вас за приобретение инструмента торговой марки Hammer. Вся продукция Hammer спроектирована и изготовлена с учетом самых высоких требований к качеству изделий.

Для эффективной и безопасной работы внимательно прочтите данную инструкцию и сохраните ее для дальнейших справок.

**Внимание!** Данный инструмент предназначен для использования только в бытовых целях.

На инструмент, используемый для предпринимательской деятельности или в профессиональных целях, гарантия не распространяется.

**Внимание!** При работе с электроинструментами соблюдайте нижеследующие рекомендации по технике безопасности, с целью предотвращения пожаров, поражений электрическим током и травм!

### ОБЛАСТЬ ПРИМЕНЕНИЯ

Мойка предназначена для чистки транспортных средств, машин, лодок, зданий и т.д., для очистки сильно загрязненных поверхностей с применением чистой воды и химических моющих средств.

Используйте мойку только для очистки таких материалов как камень, дерево, металл и пластик.

**Внимание!** При использовании химических моющих средств, следует применять лишь биологически разложимые вещества.

### ТЕХНИЧЕСКИЕ ХАРАКТЕРИСТИКИ

Напряжение	220~230В
Частота	50~60 Гц
Потребляемая мощность	1400Вт
Производительность	340л/ч
Давление	120бар
Температура воды	5-60°
Вес	8кг
Уровень защиты	IPX5

### ОПИСАНИЕ ИНСТРУМЕНТА (Рис. А)

	<ul style="list-style-type: none"> <li>- Забит фильтр воды</li> <li>- Сдавлен или перегнут шланг подачи воды</li> <li>- Завышена длина шланга высокого давления</li> </ul>	<p>промыть водой до достижения равномерного давления</p> <ul style="list-style-type: none"> <li>- Проверьте соответствие подачи воды с техническими данными. Минимальный допустимый диаметр шланга подачи воды 1/2" или Ø 12,5 мм.</li> <li>- Очистить фильтр воды</li> <li>- Проложить шланг подачи воды прямо</li> <li>- Снять удлинитель шланга высокого давления, длина шланга не должна превышать 5 м.</li> </ul>
Превышение рабочего давления	<ul style="list-style-type: none"> <li>- Забито сопло</li> <li>- Засоренный фильтр</li> <li>- Забит шланг</li> </ul>	<ul style="list-style-type: none"> <li>- Прочистить сопло</li> <li>- Прочистить фильтр</li> <li>- Проверить шланг</li> </ul>

### ИЗМЕНЕНИЯ

В связи с постоянным совершенствованием оборудования производитель оставляет за собой право вносить в конструкцию изменения, не описанные в данном руководстве, которые не снижают потребительских качеств изделия.

**Изделие соответствует требованиям нормативных документов Госстандарта России.**

### Декларация о соответствии единым нормам ЕС.

Настоящим мы заверяем, что мойка высокого давления марки HAMMER **MVD1400** соответствует директивам: 98/37/ЕС, 89/336/ЕЕС, 73/23/ЕЕС, EN50144, EN55014, EN61000.

Этот прибор соответствует директивам СЕ по искрозащите и технике безопасности для низковольтных приборов; он сконструирован в соответствии с новейшими предписаниями по технике безопасности.

Изготовитель:

Фирма "Hammer Werkzeug GmbH", "Хаммер Веркцойг ГмбХ"

Адрес: Nidenau 25, 60325, Frankfurt am Main, Germany

Ниденау 25, 60325, Франкфурт на Майне, Германия

Произведено в КНР

## ТЕХНИЧЕСКОЕ ОБСЛУЖИВАНИЕ

Чтобы обеспечить нормальное функционирование аппарата необходимо проверять и прочищать фильтры всасывания. Фильтры следует чистить каждые 50 часов работы аппарата. После 30 минут работы проверяйте фильтр и при засорении чистите его (Рис. G).

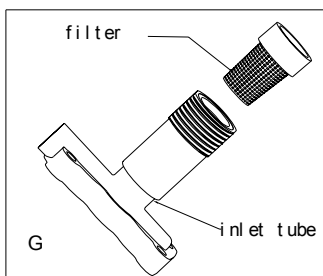

Почистите головку прилегающим для этого инструментом. Отсоедините распылительную насадку от пистолета, уберите всю грязь из отверстия сопла и сполосните его (Рис. F).

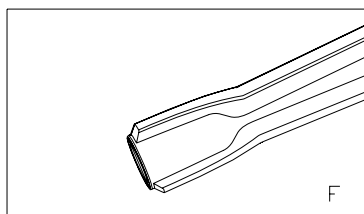

**Внимание!** Мороз может повредить мойку высокого давления. Храните моечную машину в защищенном от холода месте.

### Поиски неисправностей

Проблема	Возможная причина	Решение
Двигатель не включается	- Вилка не вставлена в розетку - Неисправна штепсельная розетка - Поврежден кабель-удлинитель - Несоответствующее напряжение в сети	- Вставьте вилку в розетку - Воспользуйтесь другой штепсельной розеткой - Используйте неповрежденный кабель-удлинитель - Проверьте напряжение сети
Остановка насоса	- Перегревание из-за плохого водоснабжения	- Проверьте производительность – 10л/мин
Пульсирующее давление	- Воздух в шланге или насосе - Некорректное водоснабжение	- Выключить мойку, открыть пистолет и подачу воды и

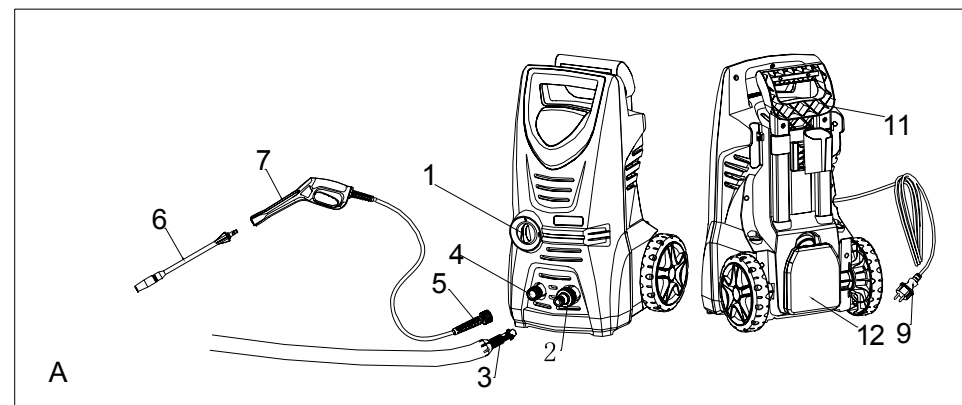

1. Выключатель
2. Впускной патрубок
3. Шланг подачи воды
4. Выпускной патрубок
5. Напорный шланг
6. Насадка
7. Пистолетная рукоятка
8. Корпус мойки
9. Кабель питания
10. Колеса
11. Рукоятка
12. Бачок для моющей жидкости

**Не используйте мойку высокого давления, не убедившись, что в насосе имеется вода, в противном случае насос выйдет из строя.**

**Внимание!** Комплектация инструмента может изменяться без предварительного уведомления.

### ОБЩИЕ МЕРЫ БЕЗОПАСНОСТИ

- Инструкция по использованию мойки высокого давления должна бережно храниться для последующих консультаций.
- Перед работой с аппаратом убедитесь, что он надежно снабжается водой. Запуск мойки без жидкости может привести к повреждению системы герметизации.
- Не отключайте вилку, держа за кабель электропитания.
- В зимний период следует укрыть агрегат от морозов.
- В процессе работы вентиляционные решетки должны оставаться открытыми.
- Мойку следует размещать как можно ближе к источнику водоснабжения.
- Используйте мойку только с аксессуарами и запасными частями, разрешенными предприятием-производителем. Использование изготовленных производителем

принадлежностей и запасных частей гарантирует надежную и бесперебойную работу аппарата.

- Мойка в процессе эксплуатации должна находиться на устойчивой и ровной площадке.
- Резьбовые соединения всех присоединительных шлангов должны быть плотными.
- Рекомендуется промывать двигатели только в помещениях, оборудованных соответствующим устройством для отделения масла от сливаемой воды.
- Никогда не позволяйте работать машине **более 2 минут** с pistolетной рукояткой, находящейся в закрытой позиции.
- Аппарат может использоваться при температуре, находящейся в диапазоне +5-+60C

### **МЕРЫ БЕЗОПАСНОСТИ ПРИ РАБОТЕ С МОЙКОЙ ВЫСОКОГО ДАВЛЕНИЯ**

Безопасная работа изделия возможна только после внимательного изучения потребителем настоящего Руководства перед проведением работ.

1. Не пользуйтесь воспламеняющимися или токсичными жидкостями или любыми другими предметами, которые несовместимы с правильным использованием мойки. Возможен взрыв, пожар или отравление.
2. Не направляйте водяную струю на людей или животных. Опасность получить травму!
3. Не направляйте водяную струю на саму мойку, электрические части машин или на другое электрическое оборудование.
4. Для предотвращения короткого замыкания, не пользуйтесь мойкой на открытом воздухе во время дождя.
5. Не позволяйте детям и людям, не знакомым с правилами использования агрегата, использовать мойку. В противном случае возникнет угроза несчастного случая.
6. Не следует прикасаться мокрыми руками к элементам электропроводки и/или штепселям.
7. Не используйте мойку с поврежденным кабелем подключения к электросети. В противном случае возникает угроза удара электрическим током или угроза короткого замыкания!
8. Не используйте аппарат с поврежденным шлангом высокого давления.
9. Не следует блокировать на рукоятке управления пусковой рычаг в рабочем режиме.
10. Убедитесь, что на устройстве имеется заводская бирка с основными техническими данными. Если она отсутствует, следует обратиться к поставщику. Не используйте для работы аппараты без бирки, поскольку такие аппараты являются потенциально опасными и могут стать причиной несчастного случая.
11. Не производите самостоятельную калибровку регулировочного клапана. Нарушив заводскую калибровку, вы подвергаете аппарат опасности взрыва.

Никогда не пытайтесь открыть крышку мойки высокого давления во время работы.

**Внимание!** Запрещается использовать для мойки воду, содержащую различные взрывоопасные, ядовитые примеси: нефть, бензин, краска, ацетон, растворитель, кислоты, асбест.

**Внимание!** При перерывах в работе более чем на 2 минуты, убедитесь, что моечная машина выключена.

### **Выключение аппарата.**

- Выключите прибор посредством поворота 0/I в положение «0» и разъедините вилку с розеткой.
- Закройте подачу воды и отсоедините мойку от водного канала.
- Снимите остаточное давление, нажимая на курок до тех пор, пока вода не перестанет выливаться через регулируемое сопло.

### **Регулируемая распыляющая насадка (Рис. Е).**

Мойка оснащена головкой, позволяющей разбрызгивать воду различными способами, от плотной струи до веерной.

Посредством вращения кнопки (6) по часовой или против часовой стрелки может быть получены различные виды струи воды.

Для увеличения скорости закачки воды, выключите pistolет.

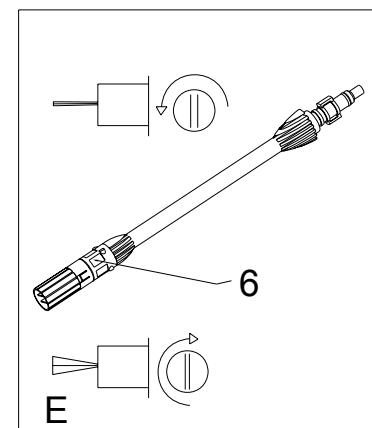

**Внимание!** Прежде чем, регулировать насадку убедитесь, что мойка выключена.

**Рекомендуемое расстояние от носика насадки до рабочей поверхности 30см. Для некоторых работ (например, очистки каменной кладки) данное расстояние может быть меньше.**

2. Вставьте конец напорного шланга в отверстие пистолета (Рис.2).
3. Заблокируйте напорный шланг, как указано на рис. 3.
4. Поверните предохранительный кожух по часовой стрелке, убедитесь в надежности его крепления.

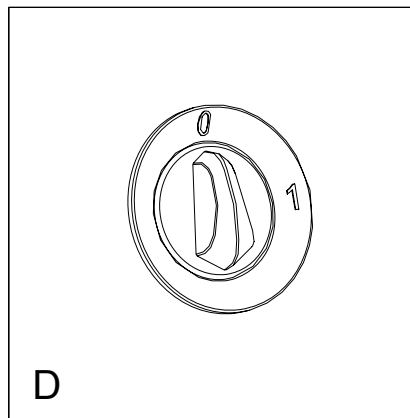
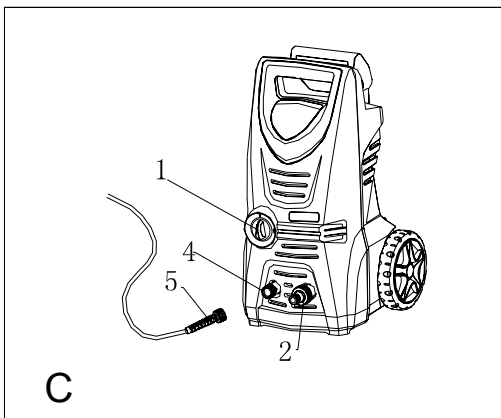

#### Подсоединение напорного шланга к выпускному патрубку (Рис. С).

Присоедините напорный шланг (5) к выпускному патрубку (4). Убедитесь в надежности крепления шланга.

Минимальная длина питающего шланга (не включен в комплект) должна составлять 5м с диаметром 12.5мм, чтобы избежать избыточного давления и повреждения Вашей мойки.

**Внимание!** Мойку можно использовать только с чистой водой. Неотфильтрованная вода и коррозионные химические вещества разрушают аппарат без включения струи. Вследствие чего, возникает угроза нарушения системы герметизации аппарата. В момент запуска аппарат может вызывать броски напряжения в сети электропитания.

#### ВЫПОЛНЕНИЕ РАБОТ

- Перед подключением аппарата к штепсельной розетке установите выключатель сети в положение «0» (Рис.D).
- Открыть водопроводный кран.
- Нажать на курок пистолетной ручки (6) до упора и выждать вытеснение воздуха из аппарата и шланга высокого давления – вода вытекает равномерно без пульсации.
- Отпустить курок.
- Вставьте вилку в розетку
- Включите прибор, установив выключатель в положение «1».

12. Не следует изменять заданный диаметр выпускного отверстия распыляющего сопла. В противном случае возникает угроза изменения параметров работы аппарата.

13. Не оставляйте мойку без присмотра.

14. Не перемещайте мойку, подтягивая ее за электрический кабель.

15. Все токопроводящие элементы должны быть защищены от струи воды. В противном случае возникает опасность короткого замыкания.

16. Следует подсоединять мойку только к источникам электропитания, имеющим надежно работающее заземление.

17. Высокое давление водяной струи может быть причиной отскока различных предметов с большой скоростью, поэтому необходимо надевать защитную одежду и защитные очки при работе с аппаратом. В противном случае возникает опасность телесных повреждений.

18. Во избежание опасности случайного включения аппарата, перед началом работ на мойке следует отсоединить вилку от электросети.

19. Выходящая струя воды создает на пистолете реактивную силу. Поэтому следует крепко удерживать шланг при включении струи.

20. Следует соблюдать нормы местной сети для подачи воды. В соответствии с требованиями, мойки высокого давления могут быть подсоединены к основным источникам питьевой воды, только если на шланг подачи воды установлен предохранитель обратного хода с возможностью слива.

21. Техническое обслуживание и/или ремонт аппарата должен производиться квалифицированным персоналом. В противном случае возникает угроза несчастного случая.

22. Сбросьте остаточное давление перед отсоединением шланга от аппарата. В противном случае возникает опасность получения телесных повреждений.

23. Перед каждым использованием аппарата следует убедиться в надежности крепления винтов, в полной исправности элементов, в отсутствии изношенных и поврежденных частей.

24. Для очистки аппарата следует использовать только совместимые с поверхностью шланга и электрического провода моющие средства.

25. При использовании аппарата убедитесь, что животные и люди находятся на расстоянии 15 метров. В противном случае возникает опасность получения телесных повреждений.

#### **УДЛИНИТЕЛЬНЫЙ КАБЕЛЬ**

Используйте удлинительные шнуры, которые предназначены для наружного применения.

Удлинитель должен подходить к мойке по параметрам. Кабель-удлинитель для подключения мойки высокого давления должен иметь следующее поперечное сечение проводника: 1,5 мм<sup>2</sup> для длины не более 20м., 2,5 мм<sup>2</sup> для длины не более

50м. Для повышения уровня безопасности рекомендуется использовать автоматический выключатель защиты от токов повреждения с током срабатывания не более 30 мА. Держите на расстоянии шнур от острых предметов, опасайтесь высоких температур.

#### Монтаж рукоятки (Рис. В)

Соедините насадку с пистолетной рукояткой (6 и 7), вставив соединительный штифт насадки (6) в гнездо рукоятки (7), и зафиксируйте (вращайте по часовой стрелке до тех пор пока обе части не защелкнутся).

**Внимание!** Производите монтаж и замену частей мойки только, когда она выключена.

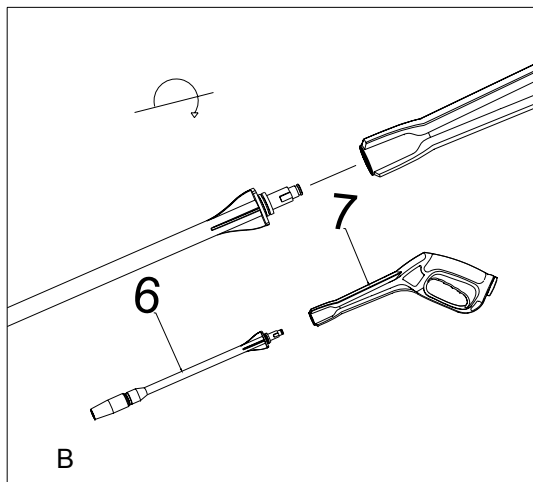

Присоединение напорного шланга к пистолету.

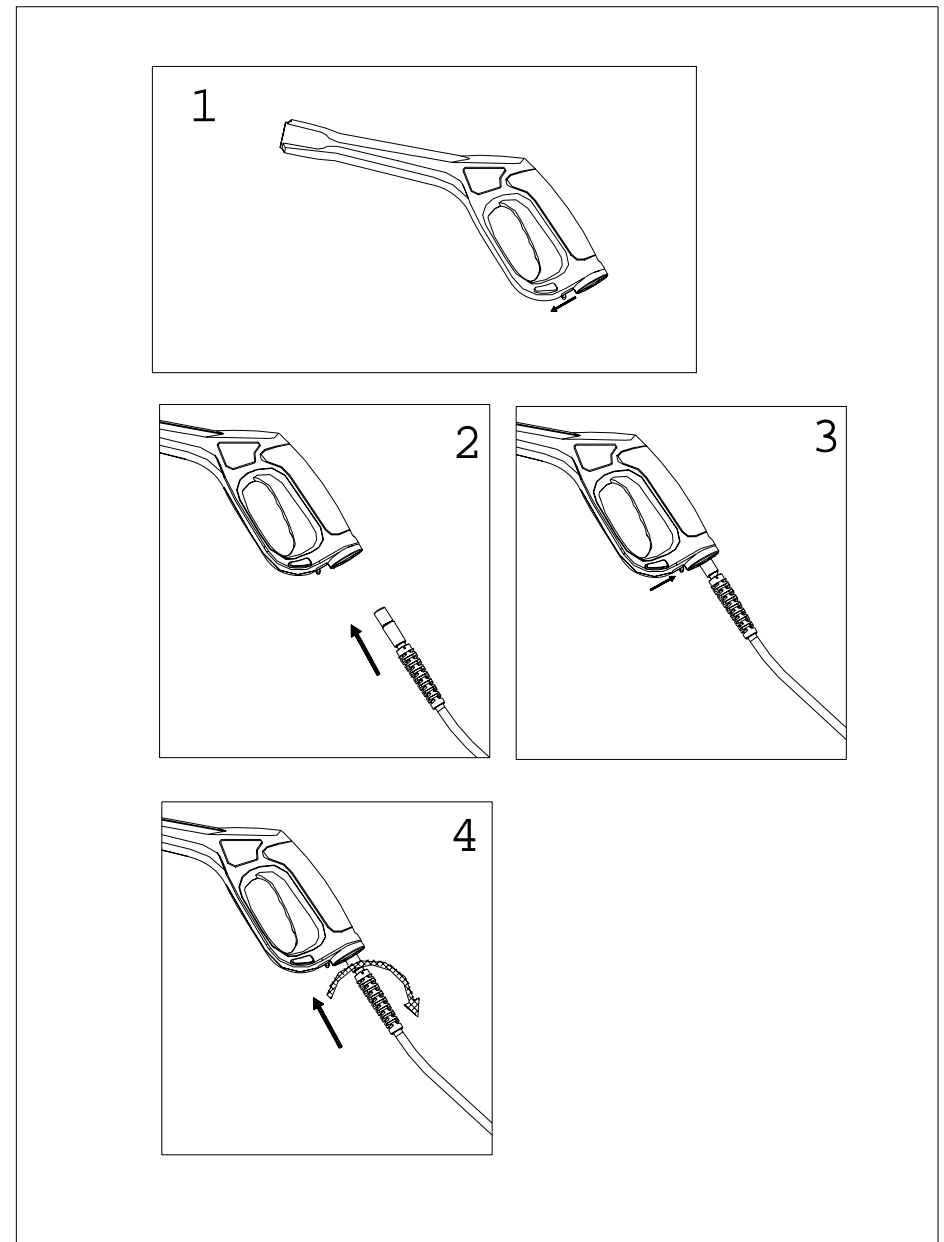

1. Откройте затворное отверстие на задней стороне пистолетной рукоятки (Рис.1).