



Hammer

FLEX SAVE YOUR ENERGY



МОТОКУЛЬТИВАТОР

RT 65A

RT 75A

RT 75B

ИНСТРУКЦИЯ ПО ЭКСПЛУАТАЦИИ

ЕАС СЕ



Уважаемый покупатель!

Благодарим Вас за приобретение инструмента торговой марки Hammer. Вся продукция Hammer спроектирована и изготовлена с учетом самых высоких требований к качеству изделий.

Для эффективной и безопасной работы внимательно прочтите данную инструкцию и сохраните ее для дальнейших справок.

ВНИМАНИЕ! Использование культиватора лицами, не знакомыми с настоящей инструкцией, строго запрещается.

Перед использованием культиватора внимательно прочтите инструкцию и следуйте её указаниям во время работы. Всегда храните данную инструкцию вместе с электроинструментом.

При передаче культиватора третьим лицам прикладывайте к ней инструкцию.

ОБЛАСТЬ ПРИМЕНЕНИЯ

Культиватор предназначен для обрабатывания дерна и рыхлого грунта, а также для обрабатывания почвы в садах, вокруг деревьев и кустарников и т.д.

ТЕХНИЧЕСКИЕ ХАРАКТЕРИСТИКИ

Модель	RT 65A	RT 75A	RT 75B
Модель двигателя	бензиновый, 4-х тактный с воздушным охлаждением		
Макс. мощность, л.с.	6,5	7	7
Рабочий объем, см ³	196	196	212
Объем топливного бака, л	3,6		
Система запуска	Ручной стартер		
Задний ход	Нет		Да
Тип топлива	Бензин АИ-92, неэтилированный		
Макс. ширина обработки, см	67	97	97
Макс. глубина обработки, см	33	31	31
Вес (кг)	59	62	62

ОПИСАНИЕ



Рис.1

1. Рычаг акселератора
2. Рычаг сцепления
3. Рукоятка
4. Нижняя часть рулевого управления
5. Защитный кожух
6. Сошник с опорными колесами
7. Топливный бак
8. Боковое защитное приспособление
9. Ножи
10. Редуктор
11. Рама
12. Двигатель

МЕРЫ БЕЗОПАСНОСТИ ПРИ РАБОТЕ С МОТОКУЛЬТИВАТОРАМИ

- Использование культиватора в любых других целях, не предусмотренных настоящим руководством, является нарушением условий гарантийного обслуживания и прекращает действие гарантийного обязательства поставщика. Производитель не несет ответственности за повреждения, возникшие вследствие такого использования.
- Мотокультиватор предназначен для эксплуатации в районах с умеренным климатом. Применение мотокультиватора наиболее эффективно при температуре воздуха +1°C...+40°C. Срок службы мотокультиватора значительно увеличится, если Вы будете строго соблюдать все правила по эксплуатации, техническому обслуживанию и хранению, указанные в настоящем руководстве и в "Инструкции по эксплуатации двигателя", установленного на мотокультиваторе.
- Не спешите сразу использовать мотокультиватор на полную мощность. ПОМНИТЕ, что первые 25 часов работы являются периодом обкатки двигателя и приработки механизмов трансмиссии. Поэтому один и тот же участок лучше обработать мотокультиватором за несколько проходов, постепенно увеличивая глубину обработки.
- Не запускайте двигатель внутри закрытых помещений. Выхлопные газы содержат угарный газ, который опасен для здоровья. Работайте только на открытом воздухе.
- Надевайте защитные перчатки и очки, соответствующие стандарту ANSI Z87.1/1989, а также - защитный шлем. При эксплуатации культиватора в условиях усиленного ветра используйте защитную маску. Рекомендуется носить одежду с длинными рукавами, обувь с нескользящими подошвами.
- Перед началом эксплуатации надевайте длинные брюки, ботинки и перчатки.
- Запрещается использовать культиватор без установленного защитного кожуха и кронштейна с колесами.
- Перед запуском двигателя убедитесь, что фрезы культиватора не касаются поверхности земли или посторонних предметов.
- При запуске двигателя сохраняйте устойчивое положение. При этом культиватор разместите на твердой поверхности.
- Не работайте культиватором в условиях плохой видимости и освещенности.
- Пользуйтесь только исправным культиватором. Применяйте культиватор только по его основному назначению.
- Двигатель культиватора оборудован сцеплением с проскальзывающим ремнем, поэтому при работе двигателя с опущенным рычагом сцепления фрезы не должны вращаться. Если фрезы вращаются, тогда обратитесь в технический центр.
- Не перегружайте двигатель культиватора при работе. При соблюдении требований производителя работа будет выполнена более качественно, с меньшей вероятностью травм.
- Будьте особенно внимательны при движении культиватора назад. Сохраняйте

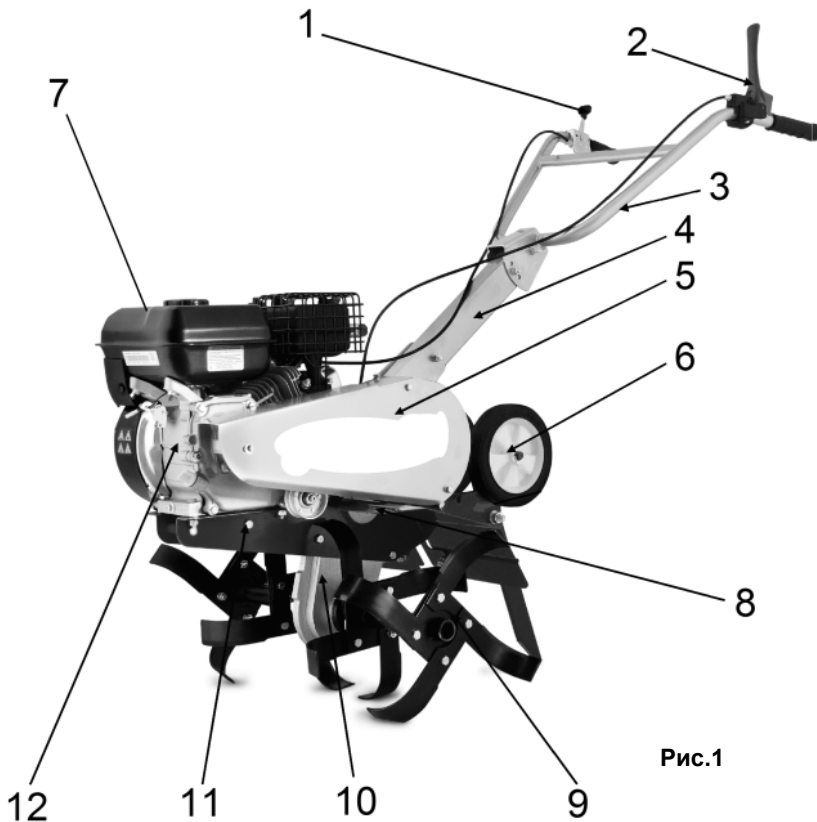
безопасное расстояние от фрез культиватора до ног.

- Будьте особенно внимательны при работе на склонах. В процессе работы сохраняйте устойчивое положение. При работе на склонах перемещайтесь вверх-вниз, а не поперек склона.
- Запрещается использовать культиватор на крутых склонах или рядом с обрывами.
- В процессе работы всегда держите культиватор двумя руками за рукоятки управления.
- Будьте особенно внимательны при обработке твердых почв. Фрезы могут зацепиться за поверхности земли и сдвинуть культиватор резко вперед.
- Фрезы культиватора в процессе работы становятся очень острыми, поэтому при их снятии, установке или очистке используйте защитные перчатки.
- Двигатель, глушитель и редуктор культиватора нагреваются в процессе работы и остаются горячими еще некоторое время после остановки двигателя. Не дотрагивайтесь до них в процессе и сразу после окончания работы.
- Будьте особенно внимательны, когда работаете рядом с асфальтовыми, бетонными или гравийными дорожками.
- При ударах о посторонние предметы немедленно остановите двигатель и проверьте повреждения культиватора. Перед продолжением работы устраните повреждения.
- При возникновении повышенной вибрации немедленно остановите двигатель. Повышенный уровень вибрации является признаком неисправности двигателя или культиватора. Перед продолжением работы проверьте наличие и надежность затяжки болтов и гаек. При необходимости отремонтируйте или замените неисправные части двигателя или культиватора.
- Всегда останавливайте двигатель при перерывах в работе или при переходе с одного обрабатываемого участка на другой.
- Всегда останавливайте двигатель перед обслуживанием, ремонтом, заменой фрез культиватора. При этом дождитесь полной остановки вращения фрез.
- Используйте только оригинальные запасные части, рекомендованные фирмой-изготовителем. Использование неоригинальных запасных частей и принадлежностей может привести к серьезным травмам пользователей и повреждениям культиватора. Оригинальные запасные части можно приобрести в техническом центре.
- При поломках культиватора, вызванных применением неоригинальных запасных частей, гарантийный ремонт не осуществляется.
- Очищайте культиватор от остатков растительности и других предметов, которые могут застрять между фрезами и редуктором или защитным кожухом.
- Располагайте руки, лицо и ноги на расстоянии от движущихся фрез культиватора.

Категорически запрещается прикасаться и пытаться остановить фрезы культиватора при их вращении.

- Запрещается хранить культиватор с топливом в топливном баке, в закрытых помещениях, вблизи источников искр и огня.
- Перед хранением и транспортировкой двигатель культиватора должен полностью остыть. При транспортировке надежно зафиксируйте культиватор.
- Очищайте культиватор после каждого использования.
- Очистку фрез производите водой. Для предотвращения образования коррозии смажьте фрезы машинным маслом или средством защиты от коррозии.

ВНИМАНИЕ! Применение любых принадлежностей и приспособлений, а также выполнение любых операций помимо тех, что рекомендованы данным руководством, может привести к травме или поломке инструмента.

Перед работой с культиватором.

1. Перед работой внимательно прочитайте инструкцию по эксплуатации. Ознакомьтесь с органами управления. Пользователь должен знать, как правильно и быстро выключить культиватор.
2. Запрещается пользоваться культиватором детям, а также лицам, которые не ознакомились с инструкцией по эксплуатации.
3. Перед каждым использованием тщательно проверяйте культиватор на отсутствие повреждений. Поврежденные детали заменяйте. Проверьте наличие утечек топлива. Использование неисправного культиватора может привести к травмам пользователя, а также к поломке культиватора.
4. Остерегайтесь возможных травм рук, ног и головы.
5. Тщательно проверьте территорию, на которой будет осуществляться работа. Удалите все посторонние предметы, которые при попадании под фрезы культиватора могут быть отброшены в сторону, или могут намотаться на фрезы.
6. Для уменьшения риска получения травм вследствие поражения вылетающими из-под культиватора предметами не разрешайте посторонним лицам, особенно детям, а также домашним животным находиться на расстоянии менее 15 метров от места работы. Посторонним лицам посоветуйте использовать защитные очки. При приближении посторонних лиц остановите двигатель и прекратите работу.

Обращение с топливом.

ВНИМАНИЕ! Бензин – легко воспламеняется, а его пары взрывоопасны. Поэтому соблюдайте следующие меры предосторожности:

- Храните топливо только в специальных канистрах, предназначенных для хранения химически активных веществ.
- Перед заправкой топливом остановите двигатель и дайте ему остыть. Крышку топливного бака открывайте осторожно для выравнивания давления внутри и снаружи топливного бака. Никогда не открывайте крышку топливного бака и не доливайте топливо при работающем или горячем двигателе.
- Пары бензина очень токсичны. Заливайте бензин в топливный бак в чистом,

хорошо проветриваемом месте на расстоянии от источников искр и огня. Не курите при работе с бензином. Перед запуском двигателя удалите остатки пролитого топлива ветошью.

- Не запускайте двигатель до полного испарения остатков топлива с его поверхности.

Никогда не заправляйте топливом культиватор при работающем двигателе.

ВНИМАНИЕ! Двигатель поставляется без масла и бензина.

СБОРКА

1. При распаковке культиватора соблюдайте осторожность, чтобы не повредить тросики привода ножей.
2. Установите и соберите руль согласно рис.2. Отрегулируйте руль.

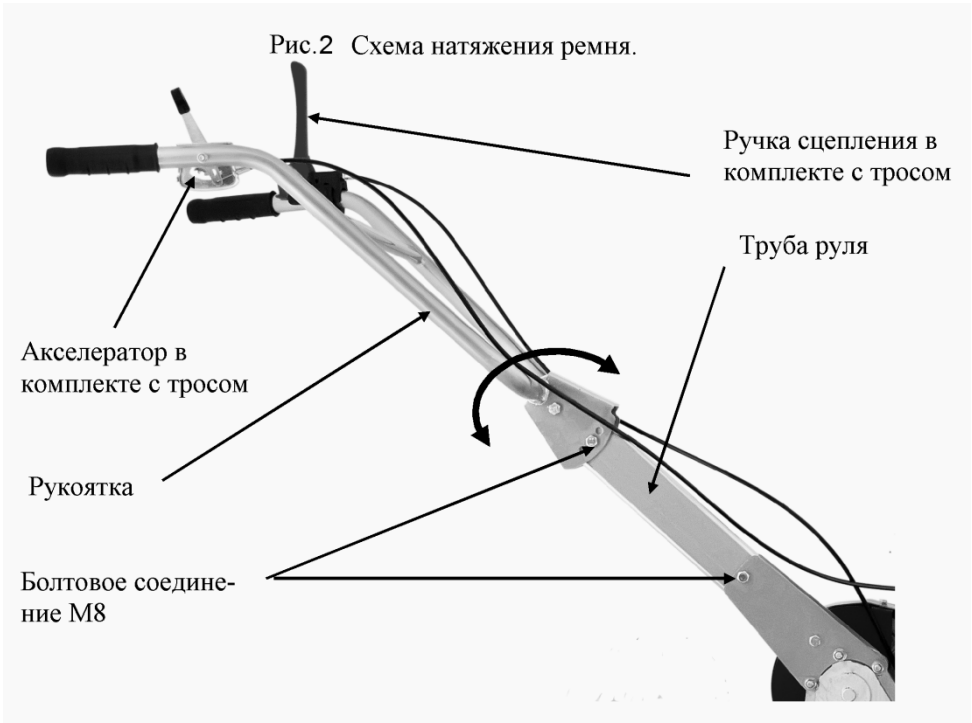

ВНИМАНИЕ! После сборки культиватора и запуска двигателя необходимо проверить регулировку троса сцепления:

- а) Если при включении сцепления фрезы не вращаются, значит, трос сцепления слишком длинный и его необходимо укоротить.
- б) Если при не нажатой ручке сцепления фрезы вращаются, значит, трос сцепления короткий, и его необходимо удлинить.

Правильная регулировка троса сцепления обеспечивает плавное включение вращения фрез и обеспечивает неподвижность фрез на холостом ходу. Неправильная регулировка троса может привести к выходу культиватора из строя и не подлежит ремонту по гарантии.

Подробная регулировка сцепления описана в п.8 и п.10 этого раздела.

3. Соберите культиваторы согласно рис.3. При сборке ножи культиватора устанавливаются на квадратные фланцы. Ножи крепятся к фланцам болтовыми соединениями.



Рис.3

4. Установите культиваторы на выходные концы валов редуктора и зафиксируйте их стопорами. Собранные культиваторы устанавливаются на вал редуктора таким образом, чтобы режущие кромки ножей входили в землю при движении мотокультиватора вперед.

5. Соберите прицепную сошника и установите ее на раму посредством болтового соединения M8 (рис.4).

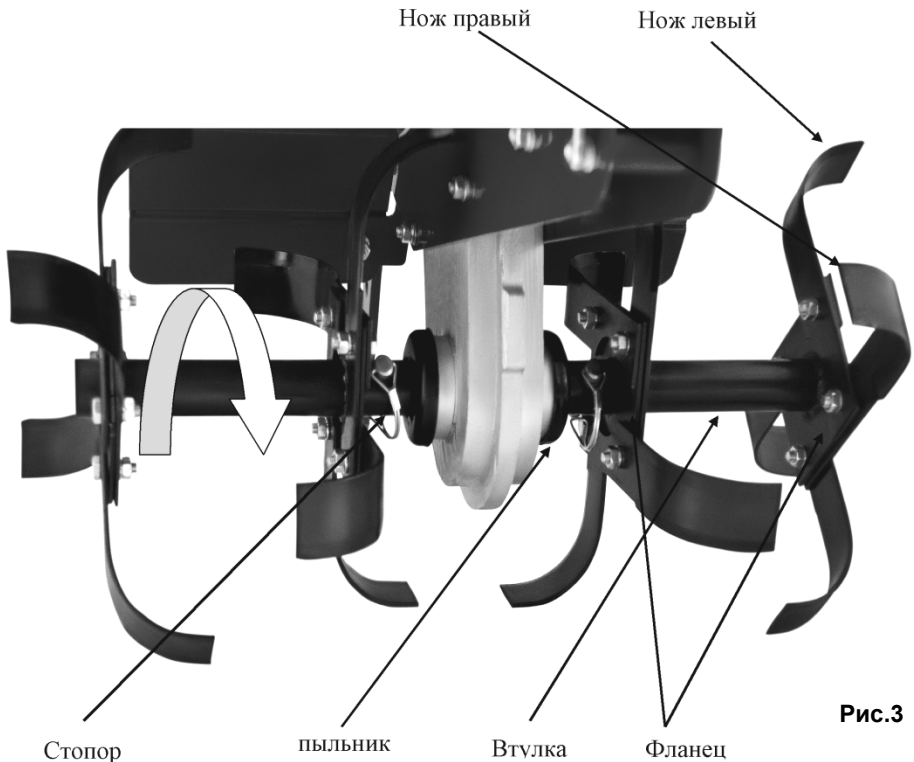

Рис.4

6. Установите сошник с опорными колесами вниз. Зафиксируйте его на прицепной сошника посредством двух осей со штифтами (рис.5).

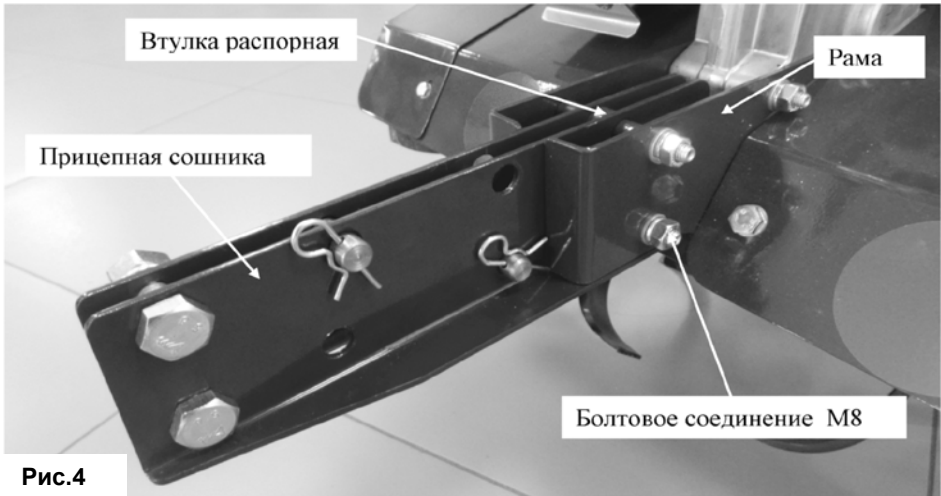

Рис.5

Транспортное положение

Рабочее положение

7. Установите защитные крылья и закрепите болтовые соединения М8 (рис.6). Основные защитные крылья устанавливаются под раму двигателя. Предварительно раскрутите гайки с шайбами передних болтов крепления двигателя. После установки основных защитных крыльев зафиксируйте передние болты двигателя. Используя болтовое соединение М6 установите дополнительные защитные крылья.

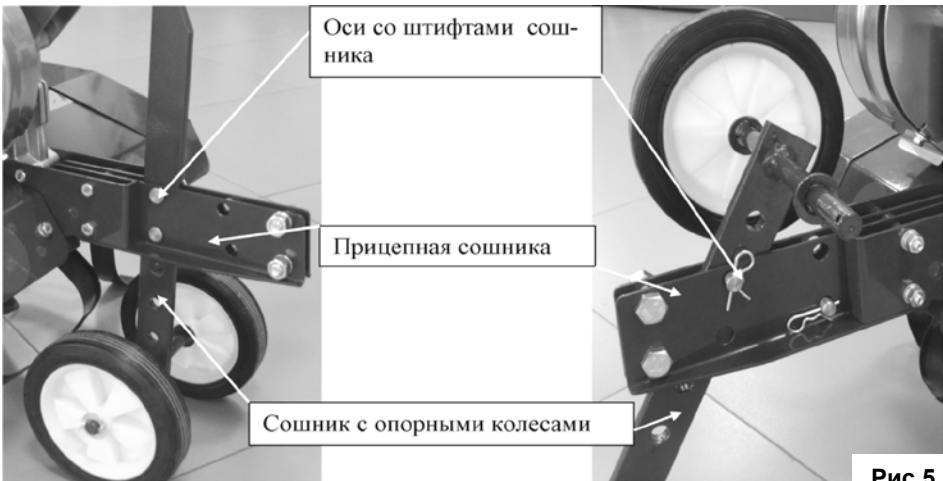

Рис.6

8. Проверьте натяжение ремня (рис.7). Снимите кожух клинового ремня. При нажатой рукоятке сцепления зазор между верхней и нижней ветвями ремня должен составлять 50-60 мм, зазор между ограничительными скобами и внешней стороной ремня должен составлять 3-5 мм при нажатой ручке сцепления.

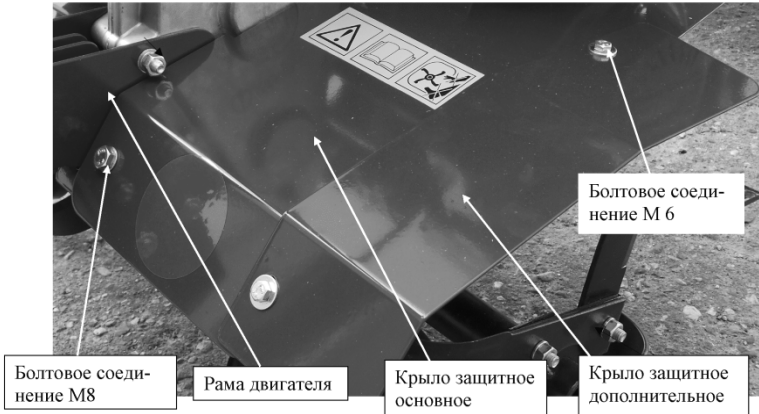

Рис.7

9. При необходимости установите контрольный размер 50-60 мм используя регулировочный винт на ручке сцепления и откручивая контргайку (рис.8). Выкручивая винт регулировки троса сцепления зазор между верхней и нижней ветвями уменьшается, закручивая – увеличивается. По окончании регулировки закрутите контргайку.



Рис.8

В случае если установка контрольного размера регулировочным винтом невозможна, производите регулировку перемещением двигателя по пазам рамы (рис.7).

10. Зазор между ограничительными скобами и внешней стороной ремня регулируйте с помощью болтов М8. Неправильная регулировка этого зазора как в меньшую так и в большую стороны приводит к подхватыванию ремня шкивом при отпущенном рычаге сцепления, что в свою очередь приводит к вращению фрез при отпущенном рычаге сцепления и ускоренному износу ремня.

11. Установите обратно кожух клиноременной передачи и закрепите его.

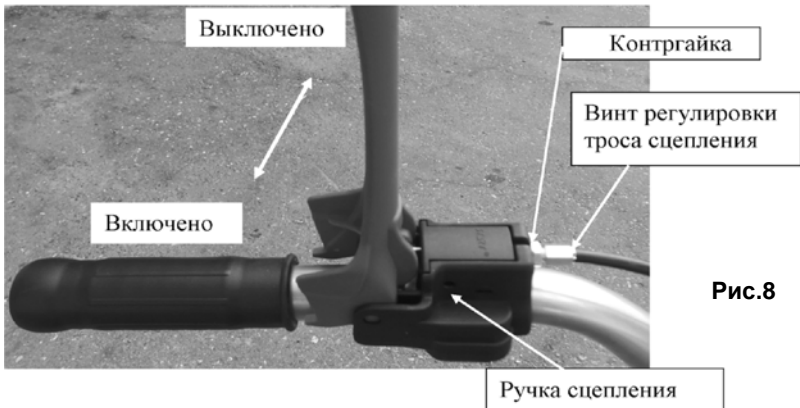
Трансмиссия.

Трансмиссия мотокультиватора заполнена консистентной смазкой, рассчитанной на весь срок службы изделия. Периодическая замена смазки не требуется. В случае ремонта редуктора, связанного со вскрытием его корпуса, необходимо произвести полную замену смазки. Используемая смазка – «Литол-24» ГОСТ21150-87 объем 200 куб. см.

ПОДГОТОВКА К РАБОТЕ

Проверка двигателя и воздушного фильтра.

Для более безопасной и надежной работы мотокультиватора, необходима его своевременная проверка и обслуживание. Перед тем, как приступить к работе, необходимо выполнить следующие требования:

- провести внешний осмотр культиватора. Проверить отсутствие утечки топлива и масла. Проверить отсутствие на двигателе легковоспламеняющихся материалов.

- проверить работу рычагов управления.
- осмотреть кабели и тросы на наличие повреждений.
- проверить уровень топлива.
- проверить воздушный фильтр.

Проверка уровня масла.

1. Открутите крышку с контрольным щупом маслосазливной горловины и проверьте уровень масла.
 2. Вставьте контрольный щуп в маслосазливную горловину, и затем извлеките его.
 3. При недостаточном уровне, долейте рекомендованное моторное масло до метки верхнего уровня.
 4. Плотно затяните крышку маслосазливной горловины со щупом.
- Не рекомендуется заливать в картер двигателя больше верхнего уровня.

Используйте масло для 4-тактного двигателя или эквивалентное ему моторное масло высшего качества, отвечающее типу масла SG, SH или SJ степень вязкости SAE 10W-30, 10W-40 или 15W-40. Масло SAE 10W-30 рекомендуется использовать при эксплуатации в нормальном диапазоне температур. Выбирайте моторное масло с подходящей вязкостью для средней температуры воздуха в регионе, где предполагается эксплуатация мотокультиватора.

ПРЕДУПРЕЖДЕНИЕ: Перед первым использованием культиватора необходимо залить рекомендованное масло в картер двигателя до метки верхнего уровня.

Осуществляйте проверку двигателя, только когда он выключен и находится на горизонтальной поверхности.

ВНИМАНИЕ! Во избежание серьезного повреждения двигателя запрещается использовать моторное масло для двухтактных двигателей.

Проверка уровня топлива.

Заглушите двигатель и установите мотокультиватор на ровной поверхности с опорой на колесо и режущие элементы.

Проверьте уровень топлива, при необходимости долейте бензин в топливный бак. Используйте автомобильный неэтилированный бензин с октановым числом не ниже 92.

Никогда не используйте застоявшийся или загрязненный бензин или смесь бензина с маслом. Не допускайте попадания грязи или воды в топливный бак.

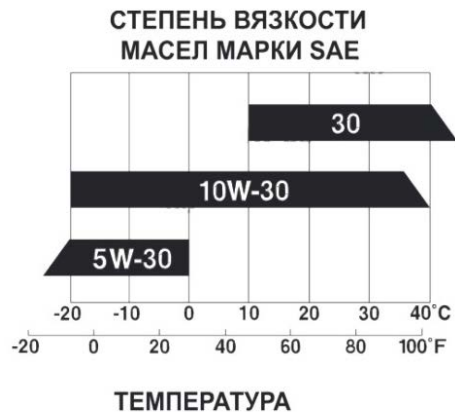

ВНИМАНИЕ! Наполните топливный бак до уровня 1,3 см ниже края заливного отверстия бака во избежание протечки и, давая место для расширения топлива. Если топливо пролилось, уберите культиватор с места протечки. Избегайте источников образования искры, пока пары бензина полностью не выветрятся. Вытрите насухо пролитое масло или топливо. Не храните топливо и не заполняйте бензобак вблизи открытого пламени.

ВНИМАНИЕ! При работе в условиях низких температур (ниже 0°C), используйте свежее и чистое топливо, обеспечивающее быстрый запуск в холодное время года.

ВНИМАНИЕ! Спиртосодержащие топлива (называемые бензоспиртами или использующие этанол или метанол) в процессе хранения могут притягивать влагу, что ведет к окислению. Газ может повредить топливную систему двигателя в процессе хранения. Во избежание проблем с двигателем, необходимо опустошить топливную систему двигателя, подготавливая культиватор к длительному хранению (30 дней и более). Осушите топливный бак, запустите двигатель и дайте ему поработать, пока топливопровод и карбюратор не опустеют. В следующем сезоне используйте свежее и чистое топливо. Дополнительная информация по хранению приведена в разделе Хранение. Никогда не добавляйте средства для очистки двигателя и карбюратора в бензобак во избежание серьезных повреждений.

Воздушный фильтр.

ВНИМАНИЕ! Никогда не запускайте двигатель без воздушного фильтра. Это приведет к быстрому износу двигателя.

Снимите крышку воздушного фильтра и проверьте фильтр на наличие грязи или повреждений.

ВНИМАНИЕ! Осмотр мотокультиватора и подтяжку соединений следует проводить на ровной поверхности при выключенном двигателе.

ПРИМЕЧАНИЕ: Проверьте, сильно ли закручены гайки в соединениях. Подтяните там, где это необходимо. Осмотрите фрезы на наличии повреждений или износа. Должны быть плотно закручены:

- болт крепления рукоятки управления.
- болт крепления нижней части рукоятки.
- крепление фрез и вращательных механизмов.

ЭКСПЛУАТАЦИЯ

Запуск двигателя.

ВНИМАНИЕ! Чтобы исключить самопроизвольное вращение фрез при запуске двигателя убедитесь в том, что сцепление выключено.

Сцепление включается нажатием на рычаг сцепления и выключается, если рычаг отпустить.

ПРИМЕЧАНИЕ: При работе на высоте свыше 915 м или в условиях холодных температур ниже 0°C), возможно потребуется изменить топливную смесь.

1. Откройте топливный кран (рычаг топливного клапана) и закройте воздушную заслонку (Положение «Start»),

2. Установите рычаг регулировки дроссельной заслонки в центральное положение между положением «max/FAST» и «min/SLOW» (положение IDLE) на двигателе или передвиньте в такое же положение рычаг акселератора на рукоятке культиватора. (Обозначениями могут быть значки «заяц» и «черепаха»)

(рис.9).

3. Нажмите несколько раз на кнопку

ручной подкачки топлива (При холодном двигателе).

4. Придерживая двигатель культиватора, слегка потяните за рукоятку стартера, выбирая слабину, затем потяните интенсивно, двигатель должен запуститься, повторите действие еще раз при необходимости.

ВНИМАНИЕ! Отпускайте рукоятку медленно во избежание повреждения стартера. Невыполнение этих требований инструкции часто приводит к поломке стартера и не подлежит гарантийному обслуживанию.

5. После запуска двигателя откройте воздушную заслонку (положение «Run»)

6. После прогрева двигателя в течение нескольких минут, в зависимости от начальной температуры, переведите рычаг дроссельной заслонки/рычаг акселератора на рукоятке в положение «min/SLOW», если при этом двигатель работает неустойчиво, верните рычаг воздушной заслонки в прежнее положение.

7. Перед началом работы переведите дроссельную заслонку (или рычаг акселератора на рукоятке) на желаемые обороты двигателя.



Приведение культиватора в движение.

Управление движением культиватора осуществляется при помощи ручек сцепления передней (2, рис1, рис10) и задней (13, рис. 10) (только для модели RT 75B) передач. Ручки сцепления в комплекте с тросами служат для натяжения клиновых ремней соответствующей передачи. При нахождении ручек сцепления передней передачи (передний ход) в верхнем, а задней передачи (задний ход) – в нижнем положениях культиватор остановлен, сцепление выключено. При нахождении ручки сцепления передней передачи в нижнем положении сцепление включено и культиватор движется вперед. При нахождении ручки сцепления задней передачи в верхнем положении культиватор движется назад, сцепление включено.



Рис.10

ВНИМАНИЕ! Запрещается одновременно включать передачи переднего и заднего хода, это приведет к поломке трансмиссии культиватора.

Остановка культиватора.

1. Переведите рычаг акселератора в положение «STOP».
2. Установите выключатель двигателя в положение «OFF».

ВНИМАНИЕ! Не останавливайте двигатель на высоких оборотах!

3. Закройте топливный кран (рычаг топливного клапана).

РЕКОМЕНДАЦИИ ПО РАБОТЕ С МОТОКУЛЬТИВАТОРОМ

ВНИМАНИЕ! Не перегружайте культиватор. Делайте перерывы в работе. Повторный пуск культиватора возможен только после его полного охлаждения до температуры окружающей среды.

Более интенсивная эксплуатация приводит к резкому сокращению срока службы культиватора.

При работающем двигателе, крепко удерживая культиватор, поставьте ножи культиватора на землю. Нажмите рычаг сцепления передней передачи, чтобы фрезы культиватора и сошник углубились в почву. При работе мотокультиватора сошник должен находиться в почве.

ПРЕДУПРЕЖДЕНИЕ: Пока вы не приобретёте навыки обращения с культиватором, начинайте работу при ручке дроссельной заслонки, установленной в медленном положении.

- Для движения вперед приподнимите слегка рукоятки (тем самым, приподняв сошник над землей). Чтобы замедлить скорость хода, надавите на рукоятки.

- Если вам приходится напрягаться или культиватор трясется, колеса и сошник отрегулированы не правильно. Методом проб и в зависимости от состояния почвы отрегулируйте положение колес и сошника. В условиях твердой или влажной почвы, требуется снизить скорость работы двигателя и фрез. При высокой скорости культиватор будет «прыгать».
- При правильно отрегулированных сошнике и колесах, культиватор будет вспахивать землю при небольшом усилии со стороны оператора.
- Вспашка почвы представляет собой перекопку, переворачивание и дробление пластов грунта, подготавливая почву для посадки. Хорошо вспаханная земля позволяет корням расти. Оптимальная глубина вспашки составляет 10 – 15 см. Культиватор также очищает землю от нежелательных сорняков. Разложение этих растений способствует обогащению почвы. В зависимости от климата (дождливый или ветренный) возможно будет целесообразнее обрабатывать почву в конце сезона посадок, чтобы поддерживать состояние почвы.
- Не вскапывайте слишком сухую почву, так как при вскапывании она будет рассыпаться и превращаться в пыль, которая не удерживает воду. Также не обрабатывайте слишком влажную землю, так как её тяжело перепахивать и в результате будут образовываться земляные комки. Перед тем как приступить к вспашке осенью, уберите длинную траву и плетистые стебли: они могут запутаться среди ножей, тем самым, замедляя работу культиватора.
- Вспашка окажется проще, если оставлять небольшие ряды между проходами: во-первых, проще вскапывать землю при полном захвате, во-вторых, Вам не придется притягивать культиватор.
- Не облакачивайтесь на рукоятку – это уменьшает тягу. При работе на трудном участке земли надавите на рукоятку или опустите сошник.

ВНИМАНИЕ! При работе с культиватором всегда идите следом за аппаратом строго по центру. Держите рукоятки обеими руками. Из-за неустойчивого положения культиватора, можно получить серьезную рану.

ВНИМАНИЕ! Не работайте с мотокультиватором в ночное время.

Если фрезы забились грязью, камнями и т.п., немедленно остановите двигатель и очистите фрезы в безопасном месте. При очистке фрез необходимо надевать плотные перчатки.

Опасность отброшенных предметов.

Предметы, попавшие под вращающуюся фрезу, могут отбрасываться от мотокультиватора с большой силой, что может вызвать серьезные травмы. Перед тем, как начать культивацию, очистите площадку от палок, больших камней, кусков проволоки и т.п.

После каждого столкновения культиватора с посторонним предметом всегда осматривайте мотокультиватор, чтобы убедиться в отсутствии повреждений.

Культивирование.

Культивирование представляет собой рыхление и вскапывание почвы вокруг посаженных растений, таким образом, позволяя им расти. В тоже время, вскапывание верхнего слоя почвы позволяет влаге дольше удерживаться. Наилучшая глубина для культивирования 2.5-7.5 см.

Осуществляйте движение сверху вниз при скорости, обеспечивающей вскапывание и извлечение сорняков.

ТЕХНИЧЕСКОЕ ОБСЛУЖИВАНИЕ

Назначением регламента технического обслуживания является поддержание мотокультиватора в наилучшем рабочем состоянии. Проводите осмотры и техническое обслуживание в соответствии с нижеприведенной таблицей.

ВНИМАНИЕ! Обслуживание и чистка машины должны производиться только при выключенном моторе. Отработанные газы содержат токсичный оксид углерода, вдыхание которого может вызвать потерю сознания и привести к смерти. Обеспечьте эффективную вентиляцию рабочего места при необходимости эксплуатации культиватора. Во избежание случайного запуска двигателя, выверните свечу зажигания перед началом работы.

ЗАПИСЬ ПРОИЗВЕДЕННЫХ РАБОТ УКАЗЫВАЙТЕ ДАТУ ПРОВЕДЕНИЯ РАБОТ ПО ТЕХНИЧЕСКОМУ ОБСЛУЖИВАНИЮ.	ПЕРЕД КАЖДЫМ ИСПОЛЬЗОВАНИЕМ	КАЖДЫЕ 5 ЧАСОВ	КАЖДЫЕ 25 ЧАСОВ	КАЖДЫЕ 50 ЧАСОВ	ДАТЫ ОБСЛУЖИВАНИЯ													
Проверка Уровня Масла	✓	✓																
Смена Масла					✓ _{1,2}													
Осмазывание всех осей		✓																
Осмотр Искроуловителя / Глушитель					✓													
Осмотр Воздушного Экрана	✓																	
Очистка или Замена Элемента Воздушного Фильтра					✓ ₂													
Очистка Обрешетки Цилиндра Двигателя					✓													
Замена Свечи Зажигания					✓													

1 – Меняйте чаще при работе в трудных условиях и при высоких температурах.
2 – Обслуживайте чаще при работе в засушливых условиях.

Проверка топливного бака и топливopроводов.

Проверьте целостность и герметичность топливного бака и топливopроводов. Проверьте легкость вращения пробки бака. В случае необходимости, очистите его.

Замена моторного масла.

ВНИМАНИЕ! Слив масла необходимо производить только на разогретом двигателе. Первая замена масла в двигателе производится после первых двух часов работы.

1. Выверните маслoналивную и сливную пробки, слейте масло.
 2. После слива старого масла заверните сливную пробку на место.
 3. После установки сливной пробки на место залейте в картер высококачественное моторное масло через маслoналивное отверстие.
 4. Проверьте уровень масла по контрольной шкале щупа.
 5. Плотно заверните пробку маслoналивного отверстия.
- Пролитое моторное масло следует немедленно собрать. Отработавшее масло подлежит утилизации в соответствии с экологическими нормами.

Проверка уровня масла.

После отвинчивания резьбовой пробки маслoналивного отверстия, вставьте в него щуп для измерения уровня масла, не вворачивая его. Уровень масла должен находиться между верхней и нижней отметкой щупа. В случае необходимости долить масло.

Обслуживание воздушного фильтра.

Загрязненный воздушный фильтр препятствует надлежащей подачи воздуха в карбюратор. Для нормальной работы карбюратора необходимо регулярно прочищать воздушный фильтр. Сокращайте интервалы обслуживания воздушного фильтра, если мотокультиватор работает в местах с повышенным запылением.

ВНИМАНИЕ! Запрещается запуск и эксплуатация двигателя без воздушного фильтра. В противном случае наступит быстрый износ двигателя.

1. Открутите винты, крепящие крышки воздушного фильтра.
2. Выньте фильтрующие элементы. Не допускайте загрязнения фильтра во время извлечения фильтров. Тщательно осмотрите оба элемента и при обнаружении отверстий или разрывов замените.
3. Несколько раз встряхните бумажный элемент, ударив его о твердую поверхность, чтобы удалить частицы грязи, или продуйте его сжатым воздухом, направляя струю воздуха изнутри фильтрующего элемента. В случае сильного загрязнения, следует заменить воздушный фильтр.
4. Промыть губчатый фильтрующий элемент в мыльном растворе, после чего промыть теплой водой и дать просохнуть.

ВНИМАНИЕ! Использование бензина или огнеопасного растворителя для чистки элемента фильтра может привести к пожару или взрыву. Используйте только невоспламеняющиеся растворители.

Чистка топливного фильтра.

Бензин является легковоспламеняющейся и в определенных условиях взрывоопасной жидкостью.

После установки топливного фильтра на место проверить герметичность и перед пуском двигателя убедиться в том, что из топливного фильтра нет подтеков топлива (рис.11)

1. Закройте топливный кран.
2. Снимите топливный фильтр и кольцо круглого сечения, промыв их негорючим или трудно возгораемым растворителем.
3. Тщательно высушите, после чего установите на место.
4. Откройте топливный кран и проверьте герметичность фильтра.



Рис.11

Проверка и замена свечи зажигания.

Во время работы двигателя глушитель нагревается до высокой температуры. Необходимо соблюдать особую осторожность во избежание получения ожогов.

1. Снимите со свечи наконечник высоковольтного провода.
2. Выверните свечу специальным ключом.
3. В случае необходимости очистите электроды свечи металлической щеткой. При обнаружении повреждений, замените свечу.
4. Проверьте зазор между электродами, в случае необходимости отрегулируйте. Зазор должен быть равен толщине маслоизмерительного щупа.
5. Во избежание повреждения резьбы свернуть свечу от руки до упора. Убедившись в правильной установке свечи по резьбе, ее плотно затягивают ключом. Недостаточная затяжка свечи зажигания может привести к ее перегреву и повреждению двигателя.
6. Установите на свечу наконечник высоковольтного провода.

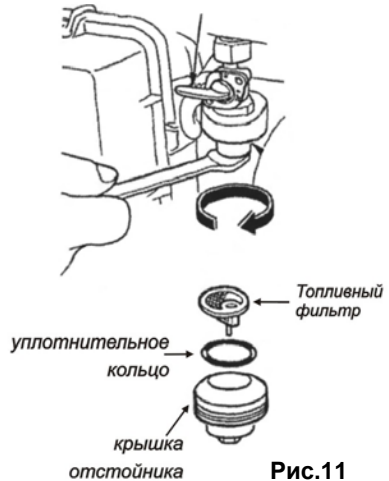
Проверка фрез.

Перед проведением любых работ с фрезами необходимо:

1. Остановить двигатель.
2. Дождаться полной остановки вращения фрез.
3. Отсоединить высоковольтный провод от свечи зажигания.

Порядок замены фрез.

1. Отсоедините защитные диски фрез, отсоединив скобы и стопорные пальцы.

2. Отсоедините шплинты и извлеките стопорные пальцы крепления фрез к валу редуктора.
3. Снимите фрезы с вала редуктора.
4. Установите новые фрезы и диски на вал редуктора в обратной последовательности.

Обслуживание редуктора.

Замену ремня привода следует производить в уполномоченном сервисном центре.

После каждого использования культиватора необходимо очистить защитный кожух, защитные диски фрез и сами фрезы. Их следует промыть водой и протереть ветошью. Также необходимо очистить двигатель от грязи, используя щетку и ветошь.

Очистка.

Не производите очистку, пока двигатель или трансмиссия все ещё горячие. Не рекомендуется использовать воду под напором (садовые шланги и др.), для очистки культиватора, предварительно не укрыв глушитель двигателя, воздушный фильтр, карбюратор, трансмиссию во избежание попадания влаги. Попадание воды в двигатель может вызвать короткое замыкание.

Очистите двигатель, колеса и др., уберите все посторонние предметы.

Следите за тем, чтобы на поверхность культиватора и колеса не попало топливо, масло и т.д.

Дополнительные товары.

- Масло Hammerflex 501-008 минеральное 4-х тактное 1,0л, API SJ/CF

- Масло Hammerflex 501-009 полусинтетическое 4-х тактное 1,0л, API SJ/CF

ПОИСК И ИСПРАВЛЕНИЕ НЕИСПРАВНОСТЕЙ

Неисправность	Причина	Способ устранения
Двигатель не запускается	Низкий уровень масла в двигателе	Проверить уровень масла, в случае необходимости долить
	Попадание масла в камеру сгорания (в следствие сильного наклона или падения агрегата)	Вывернуть свечу зажигания и повернуть коленчатый вал двигателя, дернув трос стартера 3-4 раза
	В топливном баке нет бензина	Заполнить топливный бак чистым неэтилированным бензином
	Старый бензин	Слейте старый бензин и залейте чистый неэтилированный бензин
	Недостаточный уровень моторного масла	Залейте моторное масло до необходимого уровня
	Колпачок высоковольтного провода не подсоединен к свече зажигания	Надеть колпачок высоковольтного провода на свечу зажигания
	Грязная или неисправная свеча зажигания, неправильно установлен зазор между электродами	Очистить и, при необходимости, заменить свечу зажигания. Проверить зазор между электродами
Двигатель работает неравномерно	Рычаг управления воздушной заслонкой находится в неправильном положении	Установить рычаг управления воздушной заслонкой в положение "Полностью открыто" ("RUN")
	Слабый контакт колпачка высоковольтного провода со свечой зажигания	Плотно надеть колпачок высоковольтного провода на свечу зажигания
	Грязный воздушный фильтр	Очистить или заменить воздушный фильтр
Фрезы не вращаются	Блокировка фрез камнями или крупными комьями почвы	Остановить двигатель и снять колпачок высоковольтного провода со свечи зажигания. Очистить фрезы
	Неправильно отрегулирован тросик сцепления	Отрегулировать тросик сцепления
Фрезы не вращаются при нажатом сцеплении	Рычаг переключения передач находится в "нулевом" положении	Установить рычаг переключения передач в необходимую позицию
Повышенная вибрация	Ослабление креплений фрез или их повреждение	Немедленно остановите двигатель и отключите высоковольтный провод от свечи зажигания. Подтянуть крепления. При необходимости заменить неисправные детали
	Ослабление болтов и винтов крепления	Немедленно остановите двигатель и отключите высоковольтный провод от свечи зажигания. Затянуть или заменить болты (винты)

ТРАНСПОРТИРОВКА

При эксплуатации культиватора, перед погрузкой в транспортное средство, дайте ему остыть не менее 30 минут.

Будьте осторожны, горячий картер двигателя и система выпуска могут стать причиной получения ожогов.

Для исключения разбрызгивания топлива, слейте его перед транспортировкой. Выключайте зажигание и сохраняйте горизонтальное положение мотокультиватора при транспортировке.

Отсоедините рукоятку управления.

ХРАНЕНИЕ

Для подготовки культиватора к хранению (на 3 месяца и более), следуйте нижеприведенным инструкциям:

1. Для защиты колес и осей от ржавчины:
 - ослабьте стопорный болт колеса. Поднимите колесо к корпусу культиватора;
 - нанесите небольшое количество смазки на ось;
 - верните колесо в прежнее положение и плотно закрутите стопорный болт;
 - отвинтите болт на 1/16 оборота и закрутите на него контргайку.
2. Слейте масло из картера двигателя.
3. Ослабьте сливную пробку и слейте топливо из карбюратора.
4. Полностью слейте горючее из топливного бака, следуя инструкциям руководства по эксплуатации двигателя. Бензин, оставшийся в баке, теряет свои свойства, что приводит к проблемам при последующем запуске.
5. Очистите поверхность культиватора и двигатель.
6. Выкрутите свечу зажигания, залейте 30 мл масла марки SAE30 в отверстие для свечи.
7. Закройте отверстие для свечи и медленно потяните за пусковой шнур, чтобы равномерно распределить масло в верхней части цилиндра.
8. Закрутите свечу зажигания.
9. Проверьте, все ли болты и гайки на корпусе культиватора как следует затянуты. В случае необходимости, подтяните их!
10. Несколько раз медленно проверните коленчатый вал двигателя, используя, стартер.

- Культиватор следует хранить в местах, где нет человеческой активности.
- Храните культиватор в хорошо проветриваемом помещении с низким уровнем влажности.
- Не храните бензин на протяжении нескольких сезонов.
- Смените топливо, если оно испортилось, покрылось ржавчиной.
- Если возможно, храните культиватор в закрытом помещении, предварительно накрыв его для защиты от грязи и пыли.
- Накрывайте культиватор соответствующим укрывным материалом, отталкивающим влагу. Не используйте полиэтилен, так как он препятствует воздухообмену и приводит к конденсации влаги, вследствие чего металл начинает ржаветь.

ВНИМАНИЕ! Никогда не накрывайте культиватор, если двигатель и выхлопная труба ещё теплые.

СЕРВИС

Ремонт культиватора осуществляйте только в сервисных центрах! Ремонт Вашего инструмента поручайте только квалифицированному персоналу и только с применением оригинальных запасных частей. Этим обеспечивается надежность и безопасность электроинструмента.

ИНФОРМАЦИЯ

В связи с постоянным совершенствованием инструмента производитель оставляет за собой право вносить в конструкцию изменения, не описанные в данном руководстве, которые не снижают потребительских качеств изделия.

Декларация о соответствии единым нормам ЕС.

Настоящим мы заверяем, что мотокультиваторы марки **Hammer Flex** модели **RT65A, RT75A, RT75B** соответствуют директивам: 2006/42/ЕС.

Изготовитель:

Фирма "Hammer Werkzeug GmbH", "Хаммер Веркцойг ГмбХ"

Адрес:

Niedenau 25, 60325, Frankfurt am Main, Germany

Ниденау 25, 60325, Франкфурт-на-Майне, Германия

Произведено в КНР.

Импортер:

Наименование: ООО "ТДСЗ"

Адрес местонахождения: 199178, г.Санкт-Петербург, 18-я линия В.О., д.29, литер "И", пом.1-Н, комн.242

Информация для связи: почтовый адрес 190000, г.Санкт-Петербург, ВОХ 1284, ООО "ТДСЗ"

Дата изготовления указана на этикетке изделия.

Срок службы изделия составляет 5 (пять) лет при соблюдении условий хранения и правил эксплуатации, а также правильности сбора и монтажа инструмента, указанных в данном руководстве по эксплуатации.

В случае если, несмотря на тщательный контроль процесса производства, инструмент все-таки вышел из строя, ремонт инструмента и замена любых его частей должна производиться только в специализированной сервисной мастерской.