

# LUMME

## ЭЛЕКТРИЧЕСКАЯ РОЛИКОВАЯ ПИЛКА / ELECTRIC FOOT FILE

Руководство по эксплуатации

User manual

Посібник з експлуатації

Пайдалану бойынша нұсқаулық

LU-2421

RUS	Руководство по эксплуатации	3
GBR	User manual	5
UKR	Посібник з експлуатації	7
KAZ	Пайдалану бойынша нұсқаулық	8
BLR	Кіраўніцтва па эксплуатацыі	9
DEU	Bedienungsanleitung	10
ITA	Manuale d'uso	11
ESP	Manual de instrucciones	12
FRA	Notice d'utilisation	13
PRT	Manual de instruções	14
EST	Kasutusjuhend	15
LTU	Naudojimo instrukcija	16
LVA	Lietošanas instrukcija	17
FIN	Käyttöohje	18
ISR	הפעלה הוראות	19
POL	Instrukcja obsługi	20
UZB	Foydalanish bo'yicha yo'riqnom	21



### RUS Описание

1. Защитная крышка
2. Ролик
3. Кнопка фиксатора ролика извлечения насадки
4. Кнопка блокировки устройства
5. Кнопка включения/отключения
6. Крышка аккумуляторного отсека
7. Блокировка крышки аккумуляторного отсека
8. Щетка для чистки ролика

### UKR Комплектація

1. Захисний ковпачок
2. Ролик
3. Кнопка фіксатора ролика
4. Кнопка блокування пристрою
5. Кнопка включення / відключення
6. Кришка акумуляторного відсіку
7. Блокування кришки акумуляторного відсіку
8. Щітка для чищення ролика

### ESP Lista de equipo

1. Tapa de protección
2. Rollo
3. Botón de fijación del rollo
4. Botón de bloqueo del dispositivo
5. Pulsador de conexión/desconexión
6. Tapa de la sección de alimentación
7. Bloqueo de la tapa de la sección de alimentación
8. Cepillo para limpiar el rollo

### FIN Kokoontarjo:

1. Suojakansi
2. Rulla
3. Rullan lukituspainike
4. Laitteen lukituspainike
5. Päälle- / Pois pääältä- painike
6. Patterilokeron kansi
7. Patterilokeron kannen lukitus
8. Rullan puhdistusharja

### GBR Description

1. Protective cover
2. Roller head
3. Release button
4. Safety switch lock
5. On/off switch
6. Battery cover
7. Battery cover lock
8. Cleaning brush

### ITA Componenti

1. Cappuccio di protezione
2. Rullo
3. Pulsante di fissaggio del rullo
4. Pulsante di arresto dell'apparecchio
5. Pulsante di marcia/ arresto
6. Coperchio del reparto pile
7. Bloccaggio del coperchio del reparto pile
8. Spazzolino per pulizia dell'apparecchio

### FRA Lot de livraison

1. Capot de protection
2. Rouleau
3. Bouton fixateur du rouleau
4. Bouton du blocage de l'appareil
5. Bouton marche/arrêt
6. Plaque de fermeture de la cellule des batteries
7. Blocage de la plaque de fermeture de la cellule des batteries
8. Brosse pour le nettoyage du rouleau

### חבילה ISR

- 1 קובע מגן
- 2 רולר
- 3 לחצן תמסת קביעה של הרולר
- 4 לחצן נעילת המכשיר
- 5 לחצן הפעלה/כיבוי
- 6 מכסה תא הסוללה
- 7 נעילה של תא הסוללה
- 8 מברשת לניקוי הרולר

### BLR Камплектацыя

1. Ахоўны каўпачок
2. Ролик
3. Пімпка фіксатара ролика
4. Пімпка блакавання прылады
5. Пімпка ўключэння/адключэння
6. Вечка акумулятарнага адсека
7. Блакаванне вечка акумулятарнага адсека
8. Шчотка для чысткі ролика

### KAZ Комплектация

1. Қорғаныс қақпағы
2. Ролик
3. Ролик бекіткіш түймешік
4. Құрылғыны құрсаулау түймешігі
5. Қосу/өшіру түймешігі
6. Акумуляторлық ұяшық қақпағы
7. Акумуляторлық ұяшық қақпағын оқшаулау
8. Роликті тазалауға арналған қылшақ

### PRT Conjunto complete

1. Tapa de proteção
2. Rolo
3. Botão de bloqueio do rolo
4. Botão de bloqueio do dispositivo
5. Botão de liga / desliga
6. Tapa do compartimento de bateria
7. Bloqueio da tampa da bateria
8. Escova para limpar o rolo

### LVA Komplektācija

1. Aizsargājošais vāciņš
2. Rullītis
3. Rullīša fiksatora poga
4. Ierīces bloķēšanas poga
5. Ieslēgšanas/izslēgšanas poga
6. Akumulatora nodalījuma vāks
7. Akumulatora nodalījuma vāka bloķēšana
8. Rullīša tīrīšanas birste

### DEU Komplettierung

1. Schutzkappe
2. Rolle
3. Verriegelungsknopf der Rolle
4. Verriegelungsknopf des Gerätes
5. Ein/Aus-Taste
6. Batteriefachabdeckung
7. Verriegelung der Batteriefachabdeckung
8. Bürstchen zur Reinigung der Rolle

### EST Komplektis

1. Kaitseotsik
2. Rullik
3. Rulliku fiksaatori klahv
4. Seadme blokeerimise klahv
5. Sisse/väljalülitamise klahv
6. Akusektsiooni kaas
7. Akusektsiooni kaane blokeerimine
8. Rulliku puhastamise hari

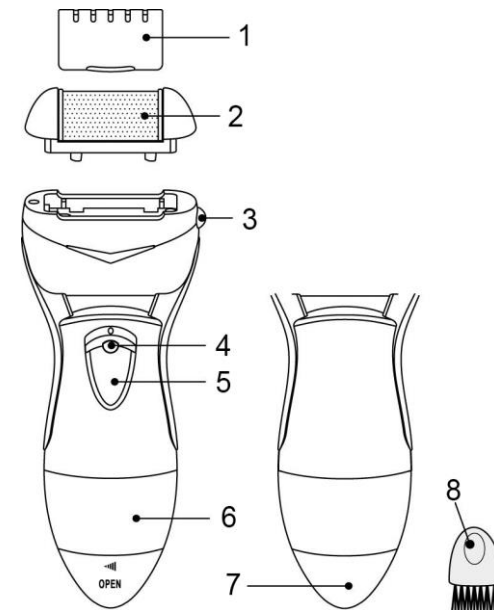

### POL Instrukcja obsługi

1. Kapturek zabezpieczający
2. Rolka
3. Przycisk ustalacza rolki
4. Przycisk blokady urządzenia
5. Przycisk włączenia/wyłączenia
6. Pokrywa przedziału akumulatorowego
7. Blokada pokrywy przedziału akumulatorowego
8. Szczotka do czyszczenia rolki

### UZB Foydalanish bo'yicha yo'riqnomi

1. Himoya qalpoqchasi
2. Rolik
3. Rolikni qotirish tugmasi
4. Qurilmani blokirovka qilish tugmasi
5. Yoqish/o'chirish tugmachasi
6. Akkumulyator bo'lmasi qopqog'i
7. Akkumulyator bo'lmasi qopqog'ini blokirovka qilish
8. Rolikni tozalash uchun chiyotka

### LTU Komplekto sudėtis

1. Apsauginis gaubtelis
2. Ratukas
3. Ratuko fiksavimo mygtukas
4. Įrenginio blokavimo mygtukas
5. Mygtukas įjungti/išjungti
6. Baterijų skyrelio dangtelis
7. Baterijų skyrelio dangtelio blokavimas
8. Šepetėlis ratukui valyti

RUS Фактическая комплектность данного товара может отличаться от заявленной в настоящем руководстве. Внимательно проверяйте комплектность при выдаче товара продавцом.

GBR Real set of the appliance could be different from listed in the User manual. Check once buy.

DEU Der tatsächliche Ausstattung für dieses Produkt kann von der in dieser Bedienungsanleitung angegebenen Ausstattung abweichen. Prüfen Sie genau die Vollständigkeit der Ware während der Warenausgabe durch den Verkäufer.

ITA La completezza effettiva del prodotto può differire da quella dichiarata in questo manuale. Controllare attentamente la completezza alla consegna del prodotto dal venditore.

KAZ Бұл тауардың нақты жинағы осы нұсқаулықта жарияланғаннан басқа болуы мүмкін. Сатушы тауарды берген кезде жинағын мұқият тексеріңіз.

LTU Faktinis šios prekės komplektas gali skirtis nuo nurodyto šioje instrukcijoje. Kruopščiai patikrinkite komplektą, priimdami jį iš pardavėjo.

PRT A integridade efectiva do produto pode variar de que consta neste manual. Verifique cuidadosamente a integridade do produto que é entregue pelo vendedor.

UKR Фактична комплектність даного товару може відрізнитися від заявленої в цьому посібнику. Уважно перевіряйте комплектність при видачі товару продавцем.

FIN Kyseisen tuotteen todellisen pakkauksen kokoonpano voi erota tässä ohjeessa esitetystä kokoonpanosta. Tarkista huolellisesti pakkauksen kokoonpano myyjän tavaraa luovuttaessa.

FRA Il se trouve que les composants du produit peuvent se distinguer de ceux affichés dans le présent manuel d'utilisation. Veuillez de bien vérifier des composants au moment de la réception du produit de la part du vendeur.

EST Käesoleva kauba faktiline komplektus võib erineda käesolevas juhendis toodust. Kontrollige tähelepanelikult komplektust kauba väljastamisel müüja poolt.

BLR Фактычная камплектнасць дадзенага тавара можа адрознівацца ад заяўленай у дадзеным дапаможніку. Уважліва правярайце камплектнасць падчас выдачы тавара прадаўцом.

ESP La composición actual del producto presente puede diferirse de lo indicado en el manual presente. Compruebe atentamente la composición a la recepción del producto.

LVA Šīs precēs faktiskā komplektācija var atšķirties no tās, kas ir norādīta šajā instrukcijā. Uzmanīgi pārbaudiet komplektāciju, kad pārdevējs jums izsniedz preci.

UZB Ushbu tovarning amaldagi majmuasi uchbu qo'llanmada ko'rsatilganidan farq qilishi mumkin. Tovar sotuvchi tomonidan berilayotgan vaqtda majmuaning to'liqligini diqqat bilan tekshiring.

POL Faktyczny zestaw danego towaru może różnić się od zestawu podanego w danej instrukcji. Uważnie sprawdzaj zestaw przy odbiorze towaru od sprzedawcy.

## RUS РУКОВОДСТВО ПО ЭКСПЛУАТАЦИИ

### МЕРЫ БЕЗОПАСНОСТИ

Внимательно прочитайте данную инструкцию перед эксплуатацией прибора и сохраните ее для справок в дальнейшем.

- Используйте прибор только в бытовых целях согласно данному руководству по эксплуатации. Прибор не предназначен для коммерческого применения.
- Не использовать вне помещений.
- Храните прибор вдали от источников тепла, прямых солнечных лучей и влаги.
- Не используйте прибор с повреждениями.
- Запрещается погружать прибор в воду и другие жидкости.
- Не пытайтесь самостоятельно ремонтировать прибор. При возникновении неполадок обращайтесь в ближайший сервисный центр.
- Использование не рекомендованных дополнительных принадлежностей может быть опасным или привести к повреждению прибора.
- Прибор не предназначен для использования людьми с физическими и психическими ограничениями (в том числе детьми), не имеющими опыта обращения с данным прибором. В таких случаях пользователь должен быть предварительно проинструктирован человеком, отвечающим за его безопасность.
- Используйте прибор только для стоп. Не используйте для других частей Вашего тела.
- В гигиенических целях один прибор должен использоваться только одним человеком.
- Если Вы страдаете сахарным диабетом, гемофилией или иммунным дефицитом, а также, кожными заболеваниями проконсультируйтесь с врачом перед использованием прибора.
- Не используйте прибор в одном месте более 2-3 секунд за раз. Длительное использование может привести к раздражению кожи.
- Не используйте прибор, если кожа покраснела или раздражена.
- Не используйте прибор на родинках, родимых пятнах, бородавках или на открытых ранах.

- Прекратите использование прибора немедленно, если Вы чувствуете боль, дискомфорт или раздражение.
- Не включайте устройство, если ролик не подсоединен к устройству.
- Для предотвращения несчастного случая не подносите работающий прибор к волосам, лицу, одежде, проводам и т.д.
- Надевайте защитный колпачок на ролик, если не используете прибор.
- Если Вы не используете прибор в течение длительного времени, извлеките из него батарейки.

## ИСПОЛЬЗОВАНИЕ ПРИБОРА

### УСТАНОВКА ЭЛЕМЕНТОВ ПИТАНИЯ

- Снимите крышку аккумуляторного отсека, повернув ее на 90° до щелчка, и затем потянув ее вниз согласно рис. 1 и 2.
- Вставьте 2 батареи типа AA в отсек для батареек, соблюдая полярность, согласно рис. 3.
- Закройте крышку аккумуляторного отсека, поверните ее направо на 90° до щелчка и фиксации согласно рис. 4 и 5.

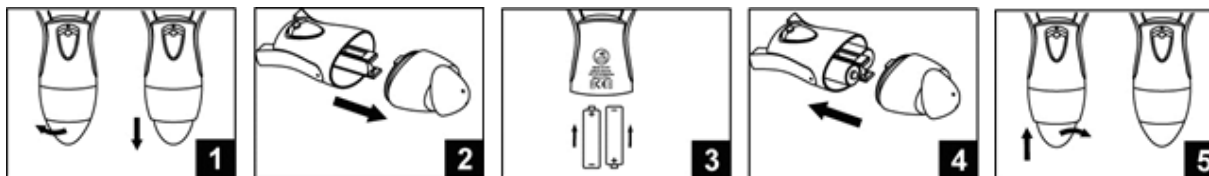

### ИСПОЛЬЗОВАНИЕ РОЛИКОВОЙ ПИЛКИ

- Прибор предназначен для обработки грубой кожи на стопах. Не используйте устройство для других мест.
- Вымойте кожу и высушите.
- Проверьте правильность установки ролика.
- Снимите защитную крышку с ролика.
- Устройство готово к работе.
- Включите устройство, нажав на кнопку блокировки устройства в центре кнопки включения, и одновременно переведите кнопку включения в верхнее положение. Рис. 6.
- Аккуратно обрабатывайте вперед-назад или из стороны в сторону участки с сухой и грубой кожей по 2-3 секунды. Рис. 7.
- Не нажимайте сильно на прибор, иначе он остановится.
- Оцените результат. Если результат Вас не устраивает, обработайте участок кожи еще 2-3 секунды и проверьте снова.

**Внимание: перестаньте обрабатывать кожу, если она покраснела или Вы ощущаете болезненность.**

**Внимание: Не используйте устройство более 2-3 секунд за один раз на одном месте.**

- Отключите устройство. Рис. 8.
- Сполосните кожу или обработайте влажным полотенцем для избавления от удаленных частичек кожи.
- Очистите роликовую пилку согласно разделу «Чистка и уход».
- Наденьте защитную крышку на ролик.

### ИЗВЛЕЧЕНИЕ НАСАДКИ

- Отключите устройство.
- Удерживайте ролик и нажимайте кнопку фиксатора насадки сбоку устройства. Рис. 9 и 10. Вытащите ролик из устройства.
- Для установки насадки вставьте ролик в устройство. Когда ролик зафиксирован, вы услышите звук щелчка. Убедитесь, что ролик хорошо зафиксирован.
- Не включайте устройство, если ролик не установлен.

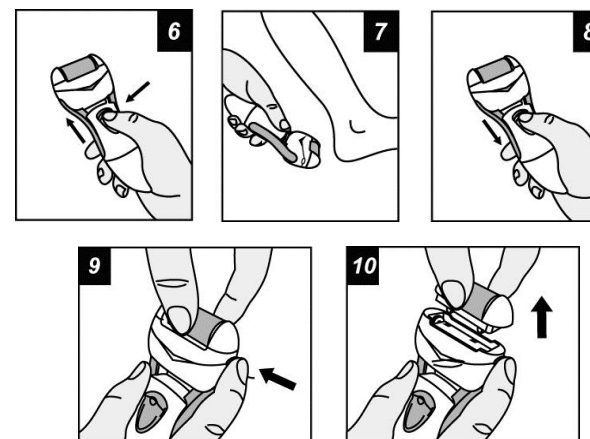

## ЧИСТКА И УХОД

- Очищайте прибор после каждого использования для его лучшей работы.
- Отключите прибор.
- Снимите защитный колпачок с ролика.
- Почистите прибор специальной щеточкой для чистки ролика. Не включайте прибор во время чистки.
- Сполосните прибор под струей воды.
- Протрите прибор и ролик чистой сухой тканью.

- Установите защитный колпачок на место.

## ХРАНЕНИЕ

- Убедитесь, что прибор выключен.
- Выполните все требования раздела «Чистка и уход».
- Извлеките батарейки.
- Храните прибор в сухом чистом виде.

## ПРАВИЛА И УСЛОВИЯ РЕАЛИЗАЦИИ И УТИЛИЗАЦИИ

Упаковку, руководство пользователя, а также сам прибор необходимо утилизировать в соответствии с местной программой по переработке отходов. Не выбрасывайте такие изделия вместе с обычным бытовым мусором.

### ГАРАНТИЯ НЕ РАСПРОСТРАНЯЕТСЯ НА РАСХОДНЫЕ МАТЕРИАЛЫ (ФИЛЬТРЫ, КЕРАМИЧЕСКИЕ И АНТИПРИГАРНЫЕ ПОКРЫТИЯ, РЕЗИНОВЫЕ УПЛОТНИТЕЛИ, И Т. Д.)

Дату изготовления прибора можно найти на серийном номере, расположенном на идентификационном стикере на коробке изделия и/или на стикере на самом изделии. Серийный номер состоит из 13 знаков, 4-й и 5-й знаки обозначают месяц, 6-й и 7-й обозначают год изготовления прибора.

Производитель на свое усмотрение и без дополнительных уведомлений может менять комплектацию, внешний вид, страну производства, срок гарантии и технические характеристики модели. Проверяйте в момент получения товара.

Срок службы изделия, при эксплуатации продукции в рамках бытовых нужд и соблюдении правил пользования, приведенных в руководстве по эксплуатации, составляет 2 (два) года со дня передачи изделия потребителю. Срок службы установлен в соответствии с действующим законодательством о защите прав потребителей. Изготовитель обращает внимание потребителей, что при соблюдении данных условий, срок службы изделия может значительно превысить указанный изготовителем срок. Срок хранения – неограничен, условия хранения: при температуре от +5°C до +40°C и относительной влажности 60%. Возможно хранение при минусовых температурах непродолжительное время.

#### Изготовитель:

“MARTA TRADE INC.”

c/o Commonwealth Trust Limited, P.O. Box 3321, Road Town, Tortola, United Kingdom, Великобритания

#### Производственный филиал:

WENZHOU N. AND A. FOREIGN TRADE CO. LTD.

16/F, INTERNATIONAL TRADE CENTRE, NO.8 LIMING ROAD WEST, WENZHOU, CHINA

ВЭНЖОУ ЭН ЭНД ЭЙ ФОРИН ТРЭЙД КО. ЛТД.

16/ФБ ИНТЕРНЭШНЛ ТРЭЙД СЕНТЕР, №8 ЛИМИН РОУД ВЕСТ, ВЭНЖОУ, КИТАЙ

Сделано в Китае

**Организация, уполномоченная принимать претензии на тер. РФ/ уполномоченное изготовителем лицо:** ООО «Валерия», 188671, РФ, Ленинградская область, Всеволожский район, деревня Лепсари, здание 4ТЛ №23, тел/факс 8(812) 325-2334

**Импортер:** ООО «Метеор», Россия, 195220, г. Санкт-Петербург, Гражданский пр., д. 41, лит. А, оф. 407

## GBR USER MANUAL

### CAUTION

Read this manual carefully before using the appliance and save it for future reference.

- The appliance is not intended for industrial use.
- For indoor use only. Use only for domestic purposes according to the user manual.
- Do not use the appliance with any injury.
- Don't place or store your device in direct sunlight, keep it far from heaters and moisture.
- Don't immerse the appliance in water or other liquids.
- Never attempt to repair the appliance. If you any problem, please contact service center.
- Using accessories or replacement parts that are not recommended or sold by the manufacturer may cause damage to the appliance.
- The appliance is not intended for use by persons (including children) with reduced physical, sensory or mental capabilities, or lack of experience and knowledge, unless they have been given supervision or instruction concerning use of the appliance by a person responsible for their safety.
- Use the appliance only for feet. Don't use it anywhere else on the body.
- For hygienic reason don't share your appliance with another person.

- Don't use the appliance if you have poor blood circulation, diabetes or any skin disease.
- Don't use on skin for more than 2-3 seconds at a time. Overuse could cause skin irritation.
- Don't use the appliance on warts, sores or open wounds.
- Stop using the appliance if you feel pain or irritation.
- Don't switch the appliance on if the roller is not attached.
- Keep working appliance away from hair, eyebrows, eyelashes, clothes, cords etc.
- Keep the protective cover on the appliance once not in use.
- If you don't use the appliance for a long time take the batteries off.

## USING THE APPLIANCE

### BATTERIES INSTALLATION

- Remove the battery cover by turning it for 90° to the left until it clicks. Then pull it down. See pic 1 and 2.
- Insert 2 AA alkaline batteries in the battery compartment. Please mind battery polarity. See pic 3.
- Close the battery cover by turning it 90 degrees to the right until the cover clicks and locks. See pic 4 and 5.

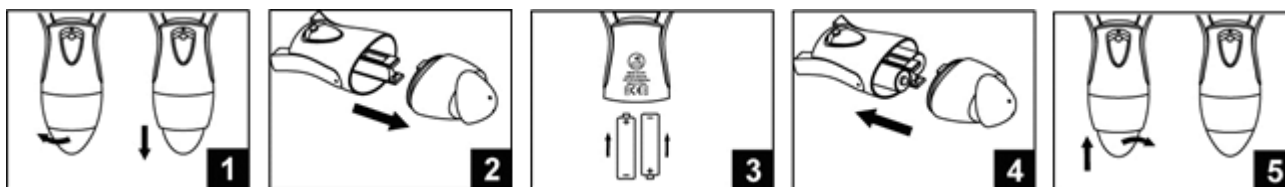

### USING THE APPLIANCE

- Electronic foot file is intended for coarse and dry foot skin smoothing. Don't use the appliance anywhere else on your body.
- Rinse your feet and dry.
- Make sure that roller is placed correctly.
- Take safety cover off the roller.
- The appliance is ready for use.
- Switch the appliance on by pressing safety lock button in the center of On/Off switch, push the On/Off button up at the same time. See pic 6.
- Gently treat coarse skin area back and forth or from side to side for 2-3 seconds. See pic 7.
- Don't press the appliance hard otherwise the foot file stops.
- Stop the appliance and check if you've achieved softness you need. If not continue for more 2-3 seconds and check the result again.

**Warning: Stop using the appliance if skin becomes sore or inflamed.**

**Warning: Don't use the appliance on skin more than 2-3 seconds at a time.**

- Switch the appliance off. See pic 8.
- Rinse the skin to get rid of excess skin particles.
- Clean the appliance according to the «Cleaning and maintenance» article.
- Place the protective cover on the roller of the appliance.

### REMOVING THE ROLLER

- Switch the appliance off.
- Press roller release button and take the roller off,.
- To install roller into the appliance place the roller into the device until click sound. Check if it is well fixed.
- Don't switch the appliance on if roller is not attached.

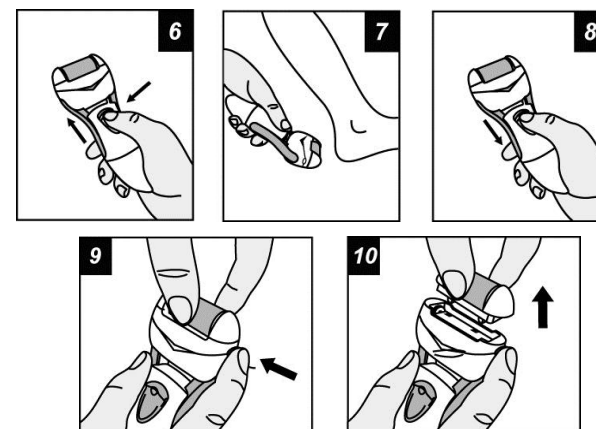

## CLEANING AND MAINTENANCE

- Clean the appliance after each use.

- Switch the appliance off.
- Take off protective cover.
- Clean the appliance with special cleaning brush. Don't switch the appliance on while cleaning.
- Rinse the appliance with running water.
- Wipe the body and roller with dry cloth.
- Place protective cover.
- Keep the appliance in dry cool place.

#### **WARRANTY DOES NOT APPLY TO CONSUMABLES (FILTERS, CERAMIC AND NON-STICK COATING, RUBBER SEALS, ETC.)**

Production date is available in the serial number located on the identification sticker on the gift box and/or on sticker on the device. The serial number consists of 13 characters, the 4th and 5th characters indicate the month, the 6th and 7th indicate the year of device production.

Producer may change the complete set, appearance, country of manufacture, warranty and technical characteristics of the model without notice. Please check when purchasing device.

#### **Production branch:**

WENZHOU N. AND A. FOREIGN TRADE CO. LTD.

16/F, INTERNATIONAL TRADE CENTRE, NO.8 LIMING ROAD WEST, WENZHOU, CHINA

Made in China

## **УКР ПОСІБНИК З ЕКСПЛУАТАЦІЇ**

### **ЗАХОДИ БЕЗПЕКИ**

Уважно прочитайте цю інструкцію перед експлуатацією приладу і збережіть її для довідок в подальшому.

- Використовуйте прилад тільки в побутових цілях згідно з цим керівництвом з експлуатації. Прилад не призначений для комерційного застосування.
- Не використовувати поза приміщеннями.
- Зберігайте прилад подалі від джерел тепла, прямих сонячних променів і вологи.
- Не використовуйте прилад з пошкодженнями.
- Забороняється занурювати прилад у воду та інші рідини.
- Не намагайтесь самостійно ремонтувати прилад. При виникненні несправностей звертайтеся до найближчого сервісного центру.
- Використання не рекомендованого додаткового приладдя може бути небезпечним або призвести до пошкодження приладу.
- Прилад не призначений для використання людьми з фізичними та психічними обмеженнями (у тому числі дітьми), що не мають досвіду поводження з цим приладом. У таких випадках користувач повинен бути попередньо проінструктований людиною, яка відповідає за його безпеку.
- Використовуйте прилад тільки для стоп. Не використовуйте для інших частин Вашого тіла.
- Використовуйте прилад тільки згідно з інструкцією.
- У гігієнічних цілях один прилад повинен використовуватися тільки однією людиною.
- Якщо Ви страждаєте на цукровий діабет, гемофілію або імунodefіцит, а також на шкірні захворювання проконсультуйтеся з лікарем перед використанням приладу.
- Не використовуйте прилад в одному місці більше 2-3 секунд за раз. Тривале використання може призвести до подразнення шкіри.
- Не використовуйте прилад, якщо шкіра почервоніла або роздратована.
- Не використовуйте прилад на родимках, родимих плямах, бородавках або на відкритих ранах.
- Припиніть використання пристрою негайно, якщо Ви відчуваєте біль, дискомфорт або роздратування.
- Не залишайте і не зберігайте прилад під прямими сонячними променями.
- Не вмикайте пристрій, якщо ролик не приєднаний до нього.
- Для запобігання нещасного випадку не піднімайте працюючий прилад до волосся, обличчя, одягу, проводів і т.д.
- Одягайте захисний ковпачок на ролик, якщо не використовуєте прилад.
- Якщо Ви не використовуєте прилад протягом тривалого часу, вийміть з нього батареї.

### **ВСТАНОВЛЕННЯ ЕЛЕМЕНТІВ ЖИВЛЕННЯ**

- Зніміть кришку акумулятора, повернувши її на 90° до клацання, і потім, потягнувши її вниз згідно з мал. 1 і 2.
- Вставте 2 батареї типу AA у відсік для батарейок, дотримуючись полярності, згідно з мал. 3.
- Закрийте кришку акумуляторного відсіку, поверніть її праворуч на 90° до клацання і фіксації згідно мал. 4 і 5.

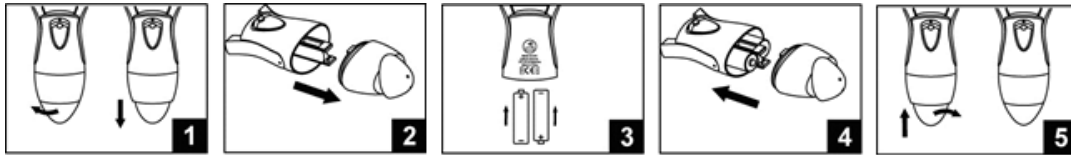

## ОЧИЩЕННЯ І ДОГЛЯД

- Очищуйте прилад після кожного використання для його кращої роботи.
- Відключіть прилад.
- Зніміть захисний ковпачок з ролика.
- Почистіть прилад спеціальною щіточкою для чищення ролика. Не включайте прилад під час чищення.
- Сполосніть прилад під струменем води.
- Протріть прилад і ролик чистою сухою тканиною.
- Встановіть захисний ковпачок на місце.

## ГАРАНТІЯ НЕ ПОШИРЮЄТЬСЯ НА ВИДАТКОВІ МАТЕРІАЛИ (ФІЛЬТРИ, КЕРАМІЧНІ ТА АНТИПРИГАРНІ ПОКРИТТЯ, ГУМОВІ УЩІЛЬНЮВАЧІ ТА ІНШІ)

Дату виготовлення приладу можна знайти на серійному номері, розташованому на ідентифікаційному стікері на коробці виробу і/або на стікері на самому виробі. Серійний номер складається з 13 знаків, 4-й і 5-й знаки позначають місяць, 6-й і 7-й позначають рік виготовлення приладу.

Виробник на свій розсуд і без додаткових повідомлень може змінювати комплектацію, зовнішній вигляд, країну виробництва, термін гарантії і технічні характеристики моделі. Перевіряйте в момент отримання товару.

## КАЗ ПАЙДАЛАНУ БОЙЫНША НҰСҚАУЛЫҚ

### ҚАУІПСІЗДІК ШАРАЛАРЫ

Аспапты пайдаланар алдында осы нұсқаулықты мұқият оқып шығып, оны ары қарай анықтамалар үшін сақтап қойыңыз.

- Аспапты осы пайдалану нұсқаулығына сәйкес тек тұрмыстық мақсаттарда қолданыңыз. Аспап коммерциялық қолдануға арналмаған.
- Бөлмелерден тыс қолдануға болмайды.
- Аспапты жылу көздерінен, тура түскен күн сәулелері мен ылғалдан аулақта сақтаңыз.
- Бүлінген аспапты қолданбаңыз.
- Аспапты суға және басқа сұйықтықтарға батыруға тыйым салынады.
- Аспапты өз бетіңізбен жөндеуге тырыспаңыз. Ақаулар пайда болғанда жақын жердегі сервистік орталыққа жолығыңыз.
- Кеңес берілмеген қосымша керек-жарақтарды қолдау қауіпті болуы және аспаптың бүлінуіне әкеліп соқтыруы мүмкін.
- Аспап осы аспаппен жұмыс істеп көрмеген физикалық және психикалық шектеулері бар адамдардың қолдануына арналмаған (оның ішінде балалардың). Бұл жағдайларда пайдаланушыға оның қауіпсіздігі үшін жауап беретін тұлға алдын ала нұсқау беруі тиіс.
- Аспапты тек өкше үшін ғана қолданыңыз. Денеңіздің басқа бөліктері үшін қолданбаңыз.
- Аспапты тек нұсқауға сәйкес қолданыңыз.
- Гигиеналық мақсаттарда бір аспапты тек бір адам ғана қолдану керек.
- Егер Сіз қант диабетінен, гемофилия немесе иммундық жетіспеушіліктен, сонымен қатар тері ауруларынан зардап шексеңіз, аспапты пайдаланар алдында дәрігермен кеңесіңіз.
- Аспапты бір рет ішінде бір жерде 2-3 секунд астам қолданбаңыз. Ұзақ қолдану теріні тітіркендіруі мүмкін.
- Тері қызарса немесе тітіркенсе, аспапты қолданбаңыз.
- Аспапты меңде, қалдарда, сүйелдер немесе ашық жараларда қолданбаңыз.
- Ауырсыну, жайсыздық немесе тітіркенуі сезінсеңіз, аспапты пайдалануды дереу тоқтатыңыз.
- Аспапты тура түскен күн сәулелерінің астында қалдырмаңыз және сақтамаңыз.
- Егер ролик құрылғыға қосылмаса, құрылғыны қоспаңыз.
- Жазатайым оқиғаның алдын алу үшін жұмыс істеп тұрған аспапты шашқа, киімге, баулар мен т.б. жақындатпаңыз. Аспапты қолданбасаңыз, роликке қорғаныс қақпағын кигізіп отырыңыз.
- Егер Сіз аспапты ұзақ уақыт қолданбасаңыз, одан батареяларды шығарып қойыңыз.



## ҚОРЕКТЕҢДІРУ ЭЛЕМЕНТТЕРІН ОРНАТУ

- Аккумуляторлық ұяшық қақпағын сыртыл естілгенше 90° бұрып, шешіп алыңыз, содан кейін 1 және 2 суретке сәйкес оны төмен тартыңыз.
- 3-сур. сәйкес полярлықты сақтай отырып, батареяларға арналған ұяшыққа AA типтес 2 батарея салыңыз.
- Аккумуляторлық ұяшық қақпағын 4 және 5 сур. сәйкес сыртыл естілгенше және бекітілгенше 90° бұрып, жабыңыз.

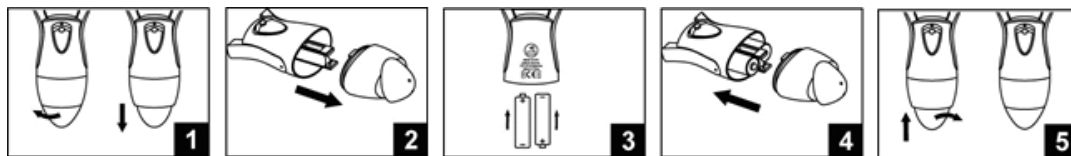

## ТАЗАЛАУ ЖӘНЕ КҮТУ

- Жақсы жұмыс істеуі үшін аспапты әр қолданған соң тазартып отырыңыз.
- Аспапты өшіріңіз.
- Роликтен қорғаныс қақпағын алып отырыңыз.
- Аспапты ролик тазалауға арналған арнайы қылшақпен тазартыңыз. Тазалаған кезде аспапты қоспаңыз.
- Аспапты су ағынына шайып жіберіңіз.
- Аспап пен роликті таза құрғақ матамен сүртіңіз.
- Қорғаныс қақпағын орнына қойыңыз.

### **КЕПІЛДІК ШЫҒЫН МАТЕРИАЛДАРЫНА (СҮЗГІЛЕР, КЕРАМИКАЛЫҚ ЖӘНЕ КҮЮГЕ ҚАРСЫ ЖАБЫҢДЫЛАР, РЕЗИНА НЫҒЫЗДАУЫШТАР МЕН БАСҚАЛАР) ТАРАЛМАЙДЫ.**

Аспап жасалу күнін бұйым қорабындағы сәйкестендіру стикерінде және/немесе бұйымның өзіндегі стикерде табуға болады. Сериялық нөмір 13 белгіден тұрады, 4-ші және 5-ші белгі аспаптың жасалу айын, 6-шы және 7-ші белгі жылын білдіреді.

Өндіруші аспаптың дизайны мен техникалық сипаттамаларын алдын ала ескетпей өзгерту құқығын өзінде қалдырады.

## BLR КІРАҰНИЦТВА ПА ЭКСПЛУАТАЦЫ

### МЕРЫ БЯСПЕКИ

Уважлива прачытайце дадзеную інструкцыю перад эксплуатацыяй прыбора і захавайце яе для даведак у наступным.

- Выкарыстоўвайце прыбор толькі ў бытавых мэтах паводле дадзенай інструкцыі па эксплуатацыі. Прыбор не прызначаны для камерцыйнага ўжывання.
- Не выкарыстоўваць па-за памяшканнямі.
- Захоўвайце прыбор удалечыні ад крыніц цеплыні, прамых сонечных прамяняў і вільгаці.
- Не выкарыстоўвайце прыбор з пашкоджаннямі.
- Забараняецца апуськаць прыбор у ваду і іншыя вадкасці.
- Не спрабуйце самастойна рамантаваць прыбор. Пры ўзнікненні непаладак звяртайцеся ў найбліжэйшы сэрвісны цэнтр.
- Выкарыстанне не рэкамендаваных дадатковых прылад можа быць небяспечным або прывесці да пашкоджання прыбора.
- Прыбор не прызначаны для выкарыстання асобамі з фізічнымі і псіхічнымі абмежаваннямі (у тым ліку дзецьмі), якія не маюць досведу карыстання дадзеным прыборам. У такіх выпадках карыстальнік павінен быць папярэдне праінструктаваны асобай, якая адказвае за яго бяспеку.
- Выкарыстоўвайце прыбор толькі для ступняў. Не выкарыстоўвайце для іншых частак Вашага цела.
- Выкарыстоўвайце прыбор толькі згодна з інструкцыяй.
- У гігіенічных мэтах адзін прыбор мусіць выкарыстоўвацца толькі адным чалавекам.
- Калі Вы пакутуеце цукровым дыябетам, гемафіліяй альбо імунным дэфіцытам, а таксама скурнымі захворваннямі, пракансультуйцеся з лекарам перад выкарыстаннем прыбора.
- Не выкарыстоўвайце прыбор у адным месцы больш за 2-3 секунды запар. Доўгае выкарыстанне можа прывесці да раздражнення скуры.
- Не выкарыстоўвайце прыбор, калі скура счырванела альбо раздражнёная.
- Не выкарыстоўвайце прыбор на радзімках, радзімых плямах, бародаўках альбо на адчыненых ранах.
- Спыніце выкарыстанне прыбора неадкладна, калі Вы адчуваеце боль, дыскамфорт альбо раздражненне.
- Не пакідайце і не захоўваеце прыбор пад прамымі сонечнымі прамянямі.
- Не ўключайце прыбор, калі ролик не падлучаны да прылады.

- Дзеля прадухілення здарэнняў не падносьце працуючы прыбор да валасоў, твару, адзення, правадоў ды інш.
- Апранайце ахоўны каўпачок на ролік, калі не выкарыстоўваеце прыбор.
- Калі Вы не выкарыстоўваеце прыбор на працягу доўгага часу, вымайце з яго батарэйкі.

## УСТАЛЯВАННЕ ЭЛЕМЕНТАЎ СІЛКАВАННЯ

- Здыміце вэчка акумулятарнага адсека, павярнуўшы яе на 90° да пстрычкі, а потым пацягнуўшы яе ўніз паводле мал. 1 і 2.
- Устаўце 2 батарэйкі тыпу AA у адсек для батарэек, адпаведна палярнасці паводле мал. 3.
- Закрыйце вэчка акумулятарнага адсека, павярніце яе направа на 90° да пстрычкі і фіксацыі паводле мал. 4 і 5.

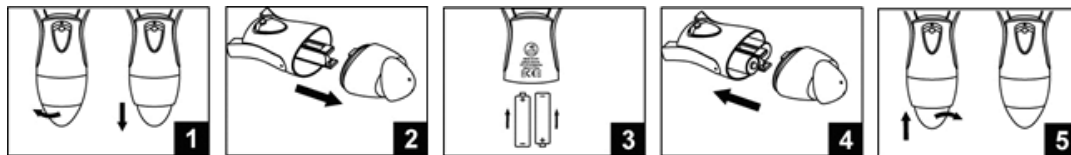

## ЧЫСТКА І ДОГЛЯД

- Чысціце прыбор пасля кожнага выкарыстання дзеля яго лепшай працы.
- Адключыце прыбор.
- Здыміце ахоўны каўпачок з роліка.
- Пачысціце прыбор адмысловай шчотачкай для чысткі роліка. Не ўключайце прыбор падчас чысткі.
- Спаласніце прыбор пад бруёй вады.
- Працярыце прыбор і ролік чыстай сухой тканінай.
- Усталойце ахоўны каўпачок на месца.

### ГАРАНТЫЯ НЕ РАСПАЎСЮДЖАЕЦЦА НА РАСХОДНЫЯ МАТЭРЫЯЛЫ (ФІЛЬТРЫ, КЕРАМІЧНЫЯ І АНТЫПРЫГАРНЫЯ ПАКРЫЦЦІ, ГУМОВЫЯ ЎШЧЫЛЬНЯЛЬНІКІ, І ІНШЫЯ)

Дату вытворчасці прыбора можна знайсці на серыйным нумары, які змешчаны на ідэнтыфікацыйным стыкеры на скрынцы выраба і/ці на стыкеры на самым вырабе. Серыйны нумар складаецца з 13 знакаў, 4-й і 5-й знакі паказваюць месяц, 6-й і 7-й паказваюць год выраба прыбора.

Вытворца на сваё меркаванне і без дадатковых апавяшчэнняў можа змяняць камплектацыю, вонкавы выгляд, краіну вытворчасці, тэрмін гарантыі і тэхнічныя характарыстыкі мадэлі. Правярайце ў момант атрымання тавара.

## DEU BEDIENUNGSANLEITUNG

### SICHERHEITSMASSNAHMEN

Lesen Sie bitte diese Bedienungsanleitung vor dem Betrieb des Gerätes aufmerksam durch und bewahren Sie diese zur Kenntnisnahme im Weiteren gut auf.

- Verwenden Sie das Gerät nur im Haushalt gemäß dieser Bedienungsanleitung. Das Gerät ist für den gewerblichen Gebrauch nicht geeignet.
- Nur für den Betrieb in Innenräumen bestimmt.
- Lagern Sie das Gerät weit von Wärmequellen, direktem Sonnenlicht und nicht an feuchten Orten.
- Verwenden Sie nie das beschädigte Gerät.
- Es ist verboten, das Gerät ins Wasser oder andere Flüssigkeiten einzutauchen.
- Versuchen Sie nicht, selbst das Gerät zu reparieren. Falls es Störungen entstehen, wenden Sie sich bitte an den nächstliegenden Kundendienst.
- Die Verwendung von nicht empfohlenen Ersatzteilen kann gefährlich sein oder die Beschädigung des Gerätes verursachen.
- Das Gerät ist nicht geeignet für die Verwendung durch Personen (einschließlich Kinder) mit verminderten körperlichen oder geistigen Fähigkeiten oder einem Mangel an Erfahrung und Kenntnissen, sofern sie nicht durch eine für ihre Sicherheit verantwortliche Person beaufsichtigt und angeleitet werden.
- Verwenden Sie das Gerät nur für die Fußsohlen. Verwenden Sie das Gerät für keine anderen Körperteile.
- Verwenden Sie das Gerät nur, wie es in dieser Bedienungsanleitung beschrieben ist.
- Aus hygienischen Gründen sollte das Gerät nur von einer Person verwendet werden.
- Wenn Sie an Zuckerkrankheit, Hämophilie oder Immunschwäche, sowie an Hauterkrankungen leiden, lassen Sie sich von Ihrem Arzt vor der Verwendung des Gerätes beraten.
- Verwenden Sie das Gerät bei der Behandlung einer Stelle nicht mehr als 2-3 Sekunden. Eine längere Behandlungsdauer kann Hautreizungen verursachen.
- Verwenden Sie das Gerät nicht, wenn Ihre Haut rot und gereizt ist.
- Verwenden Sie das Gerät an den Stellen, wo es Malzeichen, Muttermale, Warzen oder offene Wunden gibt, nicht.
- Stellen Sie die Verwendung des Gerätes unverzüglich ein, wenn Sie Schmerzen, Beschwerden oder Hautreizungen haben.

- Lassen Sie das Gerät nicht liegen und bewahren Sie es nicht am Ort auf, an dem es gegen direktes Sonnenlicht nicht geschützt ist.
- Schalten Sie das Gerät nicht ein, wenn die Rolle aus dem Gerät herausgenommen ist.
- Um einen Unfall zu vermeiden, halten Sie das eingeschaltete und funktionierende Gerät weit vom Gesicht, von den Haaren, Kleidungsstücken, Kabelleitungen usw.
- Falls das Gerät nicht verwendet wird, setzen Sie an die Rolle die Schutzkappe auf.
- Falls das Gerät über längere Zeit nicht verwendet wird, entfernen Sie daraus die Batterien.

## EINLEGEN DER BATTERIEN

- Nehmen Sie die Batteriefachabdeckung ab, indem Sie diese um 90° bis zum Öffnungsknall drehen und nach unten gemäß Abb. 1 und 2 ziehen.
- Legen Sie 2 AA-Batterien ins Batteriefach unter Beachtung der Polarität ein, s. Abb. 3.
- Schließen Sie die Abdeckung des Batteriefaches, drehen Sie sie nach rechts um 90°, bis diese eingerastet ist, s. Abb. 4 und 5.

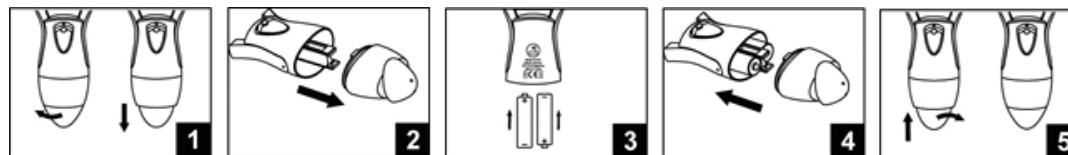

## REINIGUNG UND PFLEGE

- Reinigen Sie das Gerät nach jeder Verwendung für seine bessere Funktionsweise.
- Schalten Sie das Gerät aus.
- Nehmen Sie die Schutzkappe von der Rolle ab.
- Reinigen Sie das Gerät mit dem speziellen Bürstchen zur Reinigung der Rollen. Schalten Sie das Gerät während der Reinigung nicht ein.
- Spülen Sie das Gerät unter fließendem Wasser ab.
- Trocknen Sie das Gerät und die Rolle mit einem sauberen trockenen Tuch ab.
- Setzen Sie die Schutzkappe an die Rolle auf.

### DIE GARANTIE GILT NICHT FÜR VERBRAUCHSMATERIALIEN (FILTER, KERAMISCHE ANTIHAFTBESCHICHTUNGEN, GUMMIDICHTUNGEN, U.S.W.)

Herstellungsdatum des Geräts findet man auf der Seriennummer, die sich auf dem Identifikationsaufkleber auf dem Karton des Geräts und/oder auf dem Aufkleber auf dem Gerät selbst befindet. Seriennummer besteht von 13 Zeichen, 4. und 5. Zeichen bezeichnen den Monat, 6. und 7. Zeichen - Herstellungsjahr des Geräts.

Der Hersteller kann nach seinem Ermessen und ohne zusätzlichen Benachrichtigungen die Komplettierung, das Aussehen, Herstellungsland, Garantiefrist und technische Charakteristiken des Modells verändern. Überprüfen Sie alles zum Zeitpunkt des Wareneingangs.

## ITA MANUALE D'USO

### PRECAUZIONI

Leggete attentamente il manuale d'uso e conservatelo per avere i riferimenti di seguito.

- Utilizzare l'apparecchio esclusivamente ad uso domestico conformemente al presente manuale di uso e manutenzione. L'apparecchio non è destinato ad uso commerciale.
- Non utilizzare fuori dei locali.
- Tenete l'apparecchio lontano dai fonti di calore, raggi diretti del sole e umidità.
- Non utilizzate l'apparecchio difettato.
- Severamente vietato di immergere l'apparecchio in acqua o in altri liquidi.
- Non tentate di riparare l'apparecchio da soli. Alla presenza dei guasti di funzionamento rivolgetevi al centro di assistenza.
- L'uso dei dettagli che non fanno parte della componentistica del presente apparecchio può risultare pericoloso ossia comportare il guasto della macchina.
- Il presente apparecchio non è destinato ad uso da parte delle persone aventi limitazioni fisiologiche o psichiche (compreso i bambini) che non hanno l'esperienza di utilizzo di tale apparecchio. In tal caso l'utente deve essere preventivamente preparato dalla persona rispondente per la tecnica di sicurezza.
- Utilizzate l'apparecchio solo per i piedi. Non utilizzatelo per le altre parti del Vostro corpo.
- Usato l'apparecchio solo conformemente alle istruzioni.
- Ai fini di rispetto delle regole di igiene l'apparecchio deve essere usato solo da una persona.
- Qualora Voi aveste problemi di diabete mellite, emofilia, ossia deficit immunitario, nonché malattie legate alla lesione di cute, dovrete consultare il medico prima di utilizzare l'apparecchio.
- Non utilizzate l'apparecchio su un punto più di 2-3 secondi alla volta. L'uso prolungato potrà comportare l'irritazione cutanea.
- Non utilizzate l'apparecchio nel caso della pelle arrossita o irritata.

- Non utilizzate l'apparecchio sui neo, voglie, verruche o ferite aperte.
- Smettete di usare l'apparecchio nel caso sentiste il dolore, discomfort, ossia irritazione.
- Non tenete e non lasciate l'apparecchio sotto i raggi diretti del sole.
- Non mettete in marcia l'apparecchio nel caso il rullo fosse scollegato.
- Per evitare l'incidente, non avvicinate l'apparecchio funzionante ai capelli, viso, abiti, cavi ecc.
- Mettete il cappuccio di protezione sul rullo, qualora non utilizzaste l'apparecchio.
- Qualora non voleste utilizzare l'apparecchio a lungo, toglietene le pile.

## INSTALLAZIONE DELLE PILE

- Togliete il coperchio del reparto pile, girandolo a 90° fino al klik, e dopo tiratelo giù come da fig. 1 e 2.
- Inserite 2 pile tipo AA nel reparto pile, conformemente alla polarità, come da fig. 3.
- Chiudete il coperchio del reparto pile, girandolo a destra a 90° fino al klik e fissaggio definitivo, come da fig. 4 e 5.



## PULIZIA E MANUTENZIONE

- Pulite l'apparecchio ogni volta dopo l'uso per il suo miglior funzionamento.
- Staccate l'apparecchio.
- Togliete il cappuccio di protezione dal rullo.
- Pulite l'apparecchio con un'apposita spazzola per pulizia del rullo. Non attivate l'apparecchio durante la pulizia.
- Sciaquate l'apparecchio sotto l'acqua corrente.
- Asciugate l'apparecchio e rullo con panno pulito ed asciutto.
- Rimettete il cappuccio di protezione.

### LA GARANZIA NON VALE PER I MATERIALI DI CONSUMO (FILTRI, RIVESTIMENTI CERAMICI ED ANTIADERENTI, GUARNIZIONI IN GOMMA ED ALTRI).

La data di fabbricazione dell'apparecchio è riportata nel numero di serie posto sull'etichetta identificativa incollata sulla scatola del prodotto e/o sull'etichetta del prodotto stesso. Il numero di serie è composto di 13 simboli, il 4° e 5° simboli indicano il mese di fabbricazione, il 6° e 7° simboli indicano l'anno di produzione dell'apparecchio.

Il produttore si riserva il diritto di apportare modifiche ai componenti, aspetto esterno, paese di origine, periodo di garanzia e caratteristiche tecniche del prodotto a propria discrezione e senza preavviso. Controllare le caratteristiche al momento di ricevimento del prodotto.

## ESP MANUAL DE INSTRUCCIONES

### MEDIDAS DE SEGURIDAD

Lea atentamente este manual de instrucciones antes de usar el dispositivo y guárdelo para las futuras consultas.

- Utilice el dispositivo sólo con fines domésticos, en concordancia con este manual de instrucciones. El dispositivo no está diseñado para el uso comercial.
- No utilice al aire libre.
- Mantenga el dispositivo lejos de las fuentes de calor, rayos directos del sol y la humedad.
- No utilice el dispositivo cuando está dañado.
- Se prohíbe sumergir el dispositivo en agua u otros líquidos.
- No intente reparar el dispositivo. En caso del mal funcionamiento, contacte con un centro de mantenimiento más próximo.
- El uso de los accesorios adicionales no recomendados puede ser peligroso o causar daño al dispositivo.
- El dispositivo no está diseñado para el uso por las personas con limitaciones físicas y psíquicas (incluso, por los niños), que no tienen experiencia de manejar este dispositivo. En estos casos, el usuario deberá ser previamente instruido por una persona responsable por su seguridad.
- Utilice el dispositivo sólo para los pies. No lo utilice para otras partes del cuerpo.
- Utilice el dispositivo sólo según el manual de instrucciones.
- Con los fines higiénicos, un dispositivo deberá ser utilizado sólo por una persona.
- Si Usted padece de diabetes mellitus, hemofilia o inmunodeficiencia, así como de enfermedades cutáneas, consulte con su médico antes de usar el dispositivo.

- No utilice el dispositivo en el mismo lugar más de 2-3 segundos a la vez. El uso duradero podrá llevar a la irritación de la cutis.
- No utilice el dispositivo, si la cutis se pone roja o irritada.
- No utilice el dispositivo en los lunares, marcas de nacimiento, verrugas o en las heridas abiertas.
- Deje inmediatamente de utilizar el dispositivo, si siente dolor, molestia o irritación.
- No deje y no guarde el dispositivo bajo los rayos directos del sol.
- No conecte el dispositivo, si el rollo no está conectado al dispositivo.
- Para evitar un accidente, no acerque el dispositivo que funciona al pelo, cara, ropa, cables etc.
- Ponga un tapón de protección en el rollo, si empieza a utilizar el dispositivo.
- Si no utiliza el dispositivo durante un período duradero, retire las pilas.

## INSTALACIÓN DE ELEMENTOS DE ALIMENTACIÓN

- Retire la tapa de la sección de alimentación, girándola 90° hasta que haga clic, y después tirándola hacia abajo, como se muestra en las figuras 1 y 2.
- Inserte 2 pilas AA en la sección para las pilas con la polaridad correcta, como se muestra en la figura 3.
- Cierre la tapa de la sección de alimentación, gírela a la derecha 90° hasta que haga clic y se fije, como se muestra en las figuras 4 y 5.

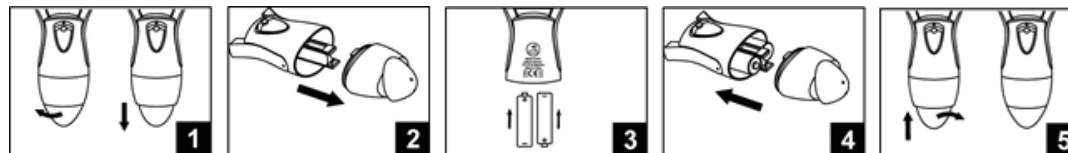

## LIMPIEZA Y CUIDADO

- Limpie el dispositivo después de cada uso para su mejor funcionamiento.
- Desconecte el dispositivo.
- Retire el tapón de protección del rollo.
- Limpie el dispositivo con un cepillo especial para limpiar el rollo. No conecte el dispositivo durante la limpieza.
- Limpie el dispositivo bajo el agua corriente.
- Seque el dispositivo y el rollo con un paño limpio y seco.
- Ponga el tapón de protección en su lugar.

### LA GARANTÍA NO SE EXTIENDE A LOS MATERIALES CONSUMIBLES (FILTROS, CUBIERTAS CERÁMICAS Y ANTIADHERENTES, COMPACTADORES DE CAUCHO, Y OTROS).

Se puede encontrar la fecha de fabricación del aparato en el número de serie ubicado en la etiqueta de identificación en la caja del producto y/o en el cuerpo del producto. El número de serie contiene 13 signos, los signos 4 y 5 designan el mes, los signos 6 y 7 designan el año de producción del aparato.

El fabricante puede sin previo aviso cambiar la lista de equipo, el aspecto, el país de fabricación, el plazo de garantía y las características técnicas del modelo. Comprobar en el momento de la recepción del producto.

## FRA NOTICE D'UTILISATION

### RECOMMANDATIONS DE SÉCURITÉ

Lisez attentivement ce mode d'emploi avant l'exploitation de l'appareil et gardez-le pour les consultations intérieures.

- Cet appareil est destiné à un usage domestique, il doit être utilisé selon le mode d'emploi. L'appareil n'est pas destiné pour l'usage commercial.
- N'utilisez jamais à l'extérieur.
- Gardez l'appareil loin des sources de chaleur, des rayons du soleil directs et de l'humidité.
- N'utilisez pas l'appareil endommagé.
- Il est interdit de plonger l'appareil dans l'eau ou tout autre liquide.
- Ne réparez jamais l'appareil vous-même. En cas des dommages il est nécessaire de contacter un réparateur agréé.
- L'usage des accessoires non recommandés peut être dangereux et entraîner les dommages de l'appareil.
- Cet appareil n'est pas destiné à un usage par des gens avec des restrictions physiques et mentales (y compris les enfants) sans expérience de l'usage de l'appareil donné. Dans ces cas l'utilisateur doit être instruit préalablement par une personne responsable de sa sécurité.
- N'utilisez l'appareil que pour les pieds. Ne l'utilisez pas pour les autres parties de votre corps.
- N'utilisez l'appareil que selon le mode d'emploi.
- Pour raison hygiénique un seul appareil ne doit être utilisé que par une seule personne.

- Si vous avez le diabète sucré, l'hémophilie ou le déficit immunitaire ainsi que les maladies cutanées consultez le médecin avant d'utiliser l'appareil.
- N'utilisez pas l'appareil dans le même endroit plus de 2-3 secondes par fois. Le long usage peut causer l'irritation de la peau.
- N'utilisez pas l'appareil si la peau est devenue rouge ou irritée.
- N'utilisez pas l'appareil sur les nævus, grain de beauté, verrues ou sur les plaies ouvertes.
- Arrêtez de vous servir de l'appareil si vous sentez la douleur, l'inconfort ou l'irritation.
- Ne laissez pas et ne gardez pas l'appareil sous les rayons du soleil directs.
- Ne branchez pas l'appareil si le rouleau n'est pas mis dans l'appareil.
- Pour éviter un accident n'approchez pas l'appareil fonctionnant aux cheveux, au visage, aux vêtements, aux cordons, etc.
- Mettez le capot de protection sur le rouleau si vous n'utilisez pas l'appareil.
- Si vous n'utilisez pas l'appareil pendant une longue période retirez les piles.

## INSTALLATION DES BATTERIES

- Enlevez la plaque de fermeture des batteries, tournez-la à 90° jusqu'au clic et tirez-la vers le bas comme sur le fig.1 et 2.
- Posez deux piles du type AA dans une cellule des batteries en tenant compte de la polarité comme sur le fig.3
- Fermez la plaque de la cellule des batteries, tournez-la à droite à 90° jusqu'au clic et la fixation comme sur le fig.4 et 5.

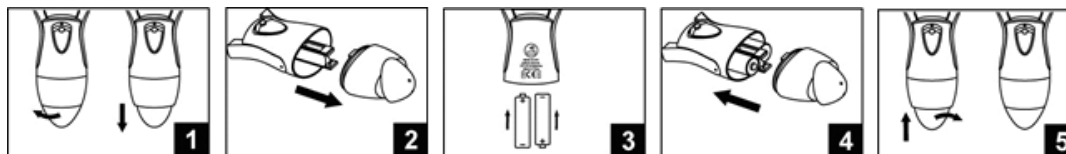

## NETTOYAGE ET ENTRETIEN

- Nettoyez l'appareil après chaque usage pour son meilleur fonctionnement.
- Débranchez l'appareil.
- Enlevez le capot de protection du rouleau.
- Nettoyez l'appareil avec la brosse spéciale pour le rouleau. Ne branchez pas l'appareil pendant le nettoyage.
- Lavez l'appareil sous l'eau courante.
- Essuyez l'appareil et le rouleau avec un tissu sec propre.
- Mettez le capot de protection.

### LA GARANTIE NE COUVRE PAS DES CONSOMMABLES (FILTRÉS, REVÊTEMENTS CERAMIQUES ET ANTIADHÉSIFS, JOINTS EN CAOUTCHOUC ETC).

Vous pouvez trouver la date de fabrication de l'appareil dans le numéro de série imprimé à l'autocollant d'identification situé sur la boîte du produit et/ou à l'autocollant sur le produit lui-même. Le numéro de série comprend 13 symboles, les 4ème et 5ème chiffres indiquent le mois, les 6ème et 7ème – l'an de fabrication de l'appareil.

Le fabricant peut modifier à son gré et sans préavis la composition le lot de livraison, le design, le pays de fabrication, la durée de garantie et les caractéristiques techniques d'un modèle. Veuillez vous en informer à la réception du produit.

## PRT MANUAL DE INSTRUÇÕES

### MEDIDAS NECESSÁRIAS PARA A SEGURANÇA

Leia atentamente estas instruções antes de usar o aparelho e guarde-as para referência futura.

- Use o aparelho apenas para fins domésticos, de acordo com este manual de instruções. O dispositivo não se destina para o uso comercial.
- Não use ao ar livre.
- Mantenha o aparelho longe de fontes de calor, luz solar directa e da humidade.
- Não use o aparelho danificado.
- Nunca mergulhe o aparelho em água ou outros líquidos.
- Não tente reparar o aparelho. Se tiver problemas, entre em contacto com o centro de assistência mais próximo.
- O uso de acessórios não recomendados pode ser perigoso ou danificar o dispositivo.
- O dispositivo não deve ser utilizado por pessoas com limitações físicas e mentais (incluindo crianças) que não têm experiência com este dispositivo. Nesses casos, o usuário deve primeiro ser instruído por uma pessoa responsável pela sua segurança.
- Use o aparelho apenas para pés. Não use para outras partes do seu corpo.

- Use somente como direcionado.
- Em fins de higiene, um dispositivo deve ser utilizado apenas por uma pessoa.
- Se sofre de diabetes, hemofilia ou imunodeficiência, bem como de doenças cutâneas, consulte o médico antes de usar o dispositivo.
- Não use o aparelho em um lugar por mais de 2-3 segundos. O uso prolongado pode levar à irritação da pele.
- Não use se a pele fica vermelha, irritada.
- Não use em moles, marcas de nascença, verrugas, ou em feridas abertas.
- Pare de usar o equipamento imediatamente se sentir dor, desconforto ou irritação.
- Não deixe nem guarde o dispositivo em luz solar direta.
- Não ligue o dispositivo, se o rolo não estiver ligado ao dispositivo.
- Para evitar acidentes não aproxime o dispositivo funcionando ao cabelo, rosto, roupas, fios, etc.
- Coloque a tampa sobre o rolo quando não estiver em uso.
- Quando não utilizar o instrumento por um longo tempo, retire as pilhas.

## INSTALAÇÃO DA BATERIA

- Retire a tampa da bateria, tornando-a em 90° até encaixar-se e, em seguida, puxando-a para baixo, como mostrado na Fig. 1 e 2.
- Insira 2 pilhas AA no compartimento da bateria respeitando a polaridade correta, conforme mostrado na Fig. 3.
- Feche a tampa da bateria, vira-a a 90 ° para a direita até que se encaixe e fixe, conforme as Fig. 4 e 5.

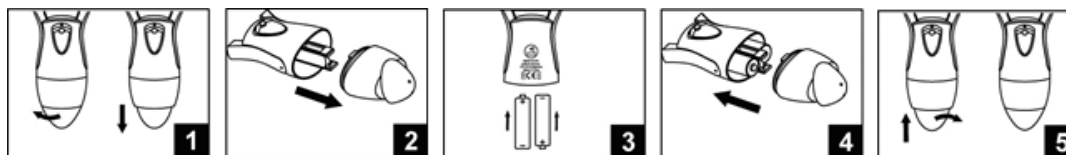

## LIMPEZA E MANUTENÇÃO

- Limpe o aparelho após cada utilização para o seu melhor funcionamento.
- Desligue o aparelho.
- Remova a tampa protetora do rolo.
- Limpe o dispositivo com a escova especial para o rolo. Não opere a unidade durante a limpeza.
- Lave o aparelho debaixo da torneira.
- Limpe o dispositivo eo rolo com um pano limpo e seco.
- Instale a tampa no lugar.

### A GARANTIA NÃO COBRE ELEMENTOS CONSUMÍVEIS (FILTROS, REVESTIMENTO CERÂMICO E ANTIADERENTE, VEDAÇÕES DE BORRACHA E OUTROS).

A data de fabricação do aparelho pode ser encontrado no número de série que está na etiqueta de identificação na caixa do produto e/ou na etiqueta sobre o produto. O número de série é composto por 13 caracteres, os caracteres 4 e 5 indicam o mês, 6 e 7 indicam o ano de fabricação do aparelho.

O fabricante a seu exclusivo critério e sem aviso prévio pode mudar o conjunto completo, aparência, país de fabricação, prazo da garantia e características técnicas do modelo. Verifique no momento da recepção da mercadoria.

## EST KASUTUSJUHEND

### OHUTUSNÕUDED

Enne seadme kasutamist lugege kasutusjuhend hoolikalt läbi ja hoidke see edasiseks alles.

- Kasutage seadet vaid olmeelus vastavalt käesolevale kasutusjuhendile. Seade ei ole mõeldud kommertskasutuseks.
- Ärge kasutage seadet ruumist väljas.
- Hoidke seadet eemal soojusallikatest, otseste päikese kiirte ja niiskuse eest.
- Ärge kasutage vigastatud seadet.
- Seadet on keelatud asetada vette ja muudesse vedelikesse.
- Ärge püüdke iseseisvalt seadet remontida. Häirete esinemisel seadme töös pöörduge lähimasse hoolduskeskusesse.
- Soovitamata täiendavate osade kasutamine võib olla ohtlik ja tingida seadme vigastumise.
- Seade ei ole mõeldud kasutamiseks füüsiliste ja psüühiliste häiretega inimestele (muuhulgas lastele), kellel puudub seadme kasutamise kogemus. Sellistel juhtudel peab kasutajat eelnevalt juhendama ohutuse eest vastutav isik

- Kasutage seadet vaid pöidade jaoks. Teistele kehaosadele mitte kasutada.
- Kasutage seadet vaid vastavalt kasutusjuhendile.
- Hügieenilistel kaalutlustel peab seadet kasutama vaid üks inimene.
- Kui Te põete suhkruadiabeeti, hemofiiliat või immuundefitsiiti, samuti nahahaiguseid, konsulteerige enne seadme kasutamist arstiga.
- Ärge kasutage seadet ühel kohal enam kui 2-3 sekundit. Kestev kasutamine võib tekitada naha ärrituse.
- Ärge kasutage seadet, kui nahk punetab või on ärritunud.
- Ärge kasutage seadet sünnimärkidel, soolatüügastel või avatud haavadel.
- Lõpetage viivitamatult seadme kasutamine, kui tunnete valu, ebamugavust või ärritust.
- Ärge jätke seadet seisma ja ärge hoidke seda otseste päiksekiirte käes.
- Ärge lülitage seadet sisse, kui rullik ei ole seadmega ühendatud.
- Õnnetusjuhtumi vältimiseks ärge puudutage seadmega juukseid, nägu, riideid, juhtmeid jne.
- Asetage kaitseotsik rullikule, kui te seadet ei kasuta.
- Kui te ei kasuta seadet pikema aja vältel, võtke sellest patareid välja.

## TOITEELEMENTIDE PAIGALDAMINE

- Võtke akusektsiooni kaas maha, keerake seda 90° klõpsatuseni, seejärel tõmmake seda alla vastavalt joonisele 1 ja 2.
- Asetage 2 AA-tüüpi patareid patareisektsiooni, järgides polaarsust, vastavalt joonisele 3.
- Sulgege akusektsiooni kaas, pöörake seda paremale 90° klõpsatuseni ja fikseerimiseni vastavalt joonisele 4 ja 5.

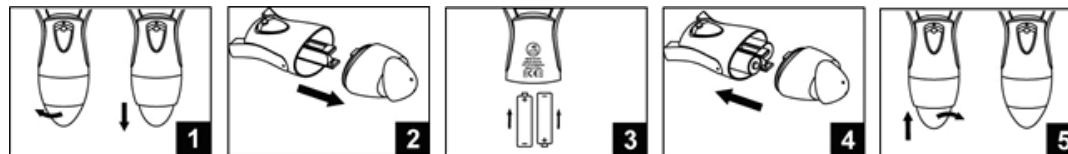

## PUHASTAMINE JA HOOLDUS

- Seadme parimaks tööks puhastage seda peale igit kasutuskorda.
- Lülitage seade välja.
- Võtke rullikult maha kaitseotsik.
- Puhastage seadet spetsiaalse rullikute puhastamiseks mõeldud harjaga. Puhastamise ajal ei tohi seadet sisse lülitada.
- Loputage seadet veejoa all.
- Kuivatage seade ja rullik puhta kuiva lapiga.
- Asetage kaitseotsik tagasi oma kohale.

### GARANTII EI KEHTI TARVIKUTELE (FILTRID, KERAAMILINE NING KÕRBEMISKINDEL KATE, KUMMIST TIHENDID NING MUU).

Valmistamiskuupäev kajastub tootenumbri kleebisel toote pakendil ja / või tootel. Tootenumber koosneb 13-st numbrist, millest 4. ja 5. näitavad kuud, 6. ja 7. toote valmistamise aastat.

Tootja võib oma äranägemisel eelnevalt teavitamata muuta toote komplekti, välisilmet, tootjamaad, garantiiaega, mudeli tehnilist kirjeldust. Kontrollige kauba kättesaamisel

## LTU NAUDOJIMO INSTRUKCIJA

### SAUGOS PRIEMONĖS

Prieš naudodami šį prietaisą įdėmiai perskaitykite šią instrukciją ir ją išsaugokite, kad galėtumėte pasiskaityti vėliau.

- Naudokite prietaisą tik buitiniams tikslais vadovaudamiesi šia naudojimo instrukcija. Prietaisas neskirtas komerciniam naudojimui.
- Negalima naudoti lauke.
- Laikykite prietaisą atokiai nuo šilumos šaltinių, tiesioginių saulės spindulių ir drėgmės.
- Nenaudokite prietaiso, jeigu jame yra pažeidimų.
- Draudžiama panardinti prietaisą į vandenį ar kitus skysčius.
- Nebandykite patys taisyti prietaiso. Jeigu atsirastų gedimų, kreipkitės į artimiausią techninės pagalbos centrą.
- Naudoti nerekomenduojamus priedus gali būti pavojinga ir dėl to prietaisas gali sugesti.
- Prietaisas neskirtas naudoti žmonėms, kurių fizinės ar psichinės galimybės yra ribotos (taip pat vaikams), jeigu jie neturi patirties, kaip naudotis šiuo prietaisu. Tokiais atvejais vartotoją turi pamokyti žmogus, atsakingas už jo saugą.



- Naudokite prietaisą tik pėdoms. Nenaudokite kitoms kūno dalims.
- Naudokite prietaisą tik pagal instrukciją.
- Higienos tikslais kiekvienu prietaisu gali naudotis tik vienas žmogus.
- Jeigu sergate diabetu, hemofilija arba imunodeficitu, taip pat odos ligomis, prieš naudodami prietaisą pasikonsultuokite su gydytoju.
- Nenaudokite prietaiso vienoje vietoje ilgiau nei 2-3 vienos procedūros metu. Ilgiau naudojant gali būti sudirginama oda.
- Nenaudokite prietaiso, jeigu oda paraudusi arba sudirginta.
- Nenaudokite prietaiso ant apgamų, odos dėmių, karpų arba atvirų žaizdų.
- Iškart nustokite naudotis prietaisu, jeigu pajutote skausmą, diskomfortą arba dirginimą.
- Nepalikite ir nelaikykite prietaiso tiesioginiuose saulės spinduliuose.
- Nejunkite prietaiso, jeigu ratukas neprijungtas prie įrenginio.
- Kad išvengtumėte nelaimingo atsitikimo, nepriklaškite veikiančio prietaiso prie plaukų, veido, drabužių, laidų ir kt.
- Jeigu prietaisu nesinaudojate, uždėkite ant ratuko gaubtelį.
- Jeigu prietaiso ilgai nenaudojate, išimkite iš jo baterijas.

## KAIP ĮSTATYTI MAITINIMO ELEMENTUS

- Togliete il coperchio del reparto pile, girandolo a 90° fino al click, e dopo tiratelo giù come da fig. 1 e 2.
- Inserite 2 pile tipo AA nel reparto pile, conformemente alla polarità, come da fig. 3.
- Chiudete il coperchio del reparto pile, girandolo a destra a 90° fino al click e fissaggio definitivo, come da fig. 4 e 5.

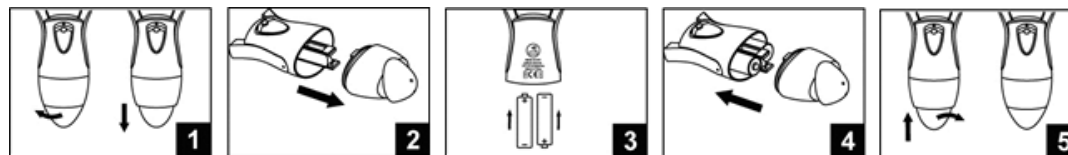

## VALYMAS IR PRIEŽIŪRA

- Kad prietaisas gerai veiktų, valykite jį kaskart pasinaudoję.
- Išjunkite prietaisą.
- Nuimkite nuo ratuko apsauginį gaubtelį.
- Nuvalykite prietaisą specialiu ratukui valyti skirtu šepetėliu. Nejunkite prietaiso, kai jį valote.
- Perskalaukite prietaisą tekančiu vandeniu.
- Nuvalykite prietaisą ir ratuką sausu audiniu.
- Vėl uždėkite apsauginį gaubtelį.

### **GARANTIJA NETAIKOMA EKSPLOATACINĖMS MEDŽIAGOMS (FILTRAMS, KERAMINĖMS IR NESVYLANČIOMS DANGOMS, GUMINIAMS SANDARINIMO ŽIEDAMS IR KT.)**

Prietaiso paminimo datą galima rasti serijos numeryje, kuris nurodytas identifikavimo lipduke ant gaminio dėžės ir/arba lipduke, užklijuotame ant paties gaminio. Serijos numerį sudaro 13 ženklų, 4-as ir 5-as ženklas reiškia prietaiso pagaminimo mėnesį, 6-as ir 7-as metus.

Gamintojas savo nuožiūra ir papildomai nepranešdamas gali keisti gaminio komplekto sudėtį, išvaizdą, šalį gamintoją, garantijos terminą ir modelio techninius duomenis. Tikrinkite pasiimdami prietaisą.

## LVA LIETOŠANAS INSTRUKCIJA

### DROŠIBAS PASĀKUMI

Pirms ieršes lietošanas uzmanīgi izlasiet lietošanas instrukciju un saglabājiēt to turpmākām uzzinām.

- Lietojiet ieršci tikai tai paredzētajam nolūkam, proti, sadzīvē. Ieršce nav paredzēta lietošanai rūpniecībā.
- Neizmantojiet ieršci ārpus telpām.
- Glabājiēt ieršci no siltuma avota, tiešiem saules stariem un mitruma.
- Neizmantojiet ieršci, ja tai ir bojājumi.
- Aizliegts iegremdēt ieršci ūdenī vai citā šķidrumā.
- Nemēģiniet remontēt ieršci patstāvīgi. Ja rodas bojājumi, vērsieties jebkurā Jums tuvākajā servisa centrā.
- Neizmantojiet nerekomendētos papildus piederumus. Tas var būt bistāmi un sabojāt ieršci.

- Šī ierīce nav paredzēta izmantošanai personām ar ierobežotām fiziskām vai garīgām spējām (tajā skaitā bērniem), kā arī bez pieredzes un zināšanām, ja vien tos nesniedz norādījumus par ierīces izmantošanu persona, kas atbild par viņu drošību.
- Izmantojiet ierīci tikai pēdām. Nelietojiet to citām ķermeņa daļām.
- Izmantojiet ierīci saskaņā ar lietošanas instrukciju.
- Personīgas higiēnas ieviešanai ierīce paredzēta lietošanai vienai personai.
- Ja Jums ir cukura diabēts, hemofilija vai imūnās sistēmas deficīts, kā arī adas slimības pirms ierīces izmantošanas lūdz konsultēties ar arstu.
- Neizmantojiet ierīci, ja āda ir sarkana un iekaisusi.
- Nelietojiet ierīci uz vienas ādas zonas ilgāk nekā 2-3 sekundes. Ilgstoša lietošana var izraisīt vietēju ādas kairinājumu.
- Nelietojiet ierīci uz vietām, kur ir plaiskumi vai kārpa, vai uz atvertām brūcēm.
- Nekavējoties beidziet lietot ierīci, ja rodas sāpes, diskomforts vai iekaisuma pazīmes.
- Sargājiet ierīci no tiešiem saules stariem.
- Neieslēdziet ierīci, ja rullītis nav pieslēgts pie iekārtas.
- Lai novērstu negadījumu, nepienesiet darbojošos ierīci tuvāk pret matiem, sejai, drēbēm, vadiem utt.
- Ja Jūs neizmantojat ierīci, uzstādiet aizsargājošo vāciņu uz rullīti.
- Ja ierīce ilgstoši netiks izmantota, izņemiet no tā baterijas.

## BAROŠANAS ELEMENTU UZSTĀDĪŠANA

- Noņemiet akumulatora nodalījuma vāku, pagriežot to par 90 grādiem līdz klikšķim un pavilkot to uz leju (sk. Att. 1 un Att. 2).
- Uzstādiet 2 baterijas AA tām paredzētajā vietā, ievērojot pareizo polaritāti (sk. Att. 3).
- Slēdziet akumulatora nodalījuma vāku, pagriežot to par 90 grādiem pa labi līdz klikšķnim, to fiksējot (sk. Att. 4 un 5).

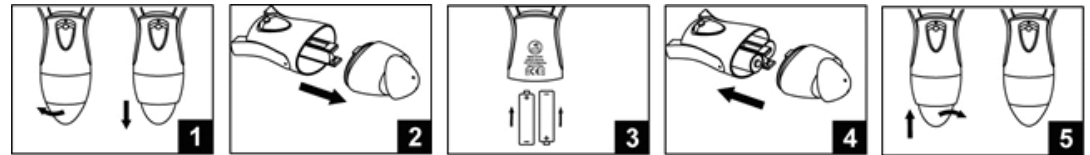

## TĪRĪŠANA UN APKOPE

- Ierīces labakai darbībai mazgājiet to katru reizi pēc izmantošanas.
- Izslēdziet ierīci.
- Noņemiet vāciņu no rullīša.
- Veiciet ierīces tīrīšanu, izmantojot tai paredzēto speciālo birsti. Tīrot ierīci, to neieslēdziet.
- Nomazgājiet ierīci ar ūdens strūkļām.
- Noslaukiet ierīci un rullīti ar sausu audumu.
- Uzstādiet aizsargājošo vāciņu tam paredzētajā vietā.

### GARANTĪJA NAV ATTIECINĀMA UZ TĀDIEM MATERIĀLIEM, KĀ KERAMISKIE UN NEPIEDEGOŠIE PĀRKLĀJUMI, GUMIJAS BLĪVĒJUMI, FILTRI UN CITI.

Ierīces izgatavošanas datums ir atrodams sērijas numurā, kas atrodas uz identifikācijas uzlīmes uz ierīces iesaiņojuma kārbas un/ vai uz uzlīmes uz paša izstrādājuma. Sērijas numurs sastāv no 13 zīmēm, 4. un 5. zīme apzīmē mēnesi, 6. un 7. – ierīces izgatavošanas gadu.

Ražotājs pēc saviem ieskatiem un bez papildus izziņošanas var mainīt ierīces modeļa komplektāciju, ārējo izskatu, ražotājvalsti, garantijas termiņu un tehniskos parametrus. Pārbaudiet to preces saņemšanas brīdī.

## FIN KÄYTTÖOHJE

### TURVATOIMET

Ennen laitteen käyttöönottoa lue käyttöohje huolellisesti ja säilytä se, jos haluaisit myöhemmin tarkistaa laitteen toimintoja.

- Tämä laite on tarkoitettu käyttöön vain kotitaloudessa tämän käyttöohjeen mukaan. Se ei ole tarkoitettu kaupalliseen käyttöön.
- Älä käytä laitetta ulkona.
- Säilytä laite kaukana lämmön lähteistä, auringonvalosta ja vedestä.
- Älä käytä viallista laitetta.
- Älä upota laitetta veteen tai muuhun nesteeseen välttyäksesi sähköiskua.

- Älä korjaa laitetta itse. Jos laitteesta ilmenee vikoja, vie se lähimpään huoltamoon.
- Älä käytä lisäosia, jotka eivät tulleet laitteen mukana, se voi olla vaarallinen tai johtaa laitteen vaurioitumiseen.
- Tämä laite ei ole tarkoitettu fyysisesti tai henkisesti rajoitteiden henkilöiden (ml. lasten) käytettäväksi ilman valvontaa. Tässä tapauksessa tällaisen henkilön turvallisuudesta vastaavan henkilön on annettava hänelle tarkat ohjeet ennen laitteen käyttöä.
- Käytä laite vain jalkateriisi. Älä käytä muihin ruumiinosiin.
- Käytä laite vain käyttöohjeen mukaan.
- Hygieniasyistä laite suositellaan vain yhden henkilön käytettäväksi.
- Jos sinulla on diabetes, hemofilia tai immuunipuutos, niin kysy neuvoa lääkäritäsi ennen laitteen käyttöä.
- Käytä laite yhteen paikkaan vain 2-3 sekuntia kerralla. Pitempi vaikutus voi ärsyttää ihoasi.
- Älä käytä laitetta, jos ihosi on ärtynyt tai punainen.
- Älä käytä laitetta paikoissa, joissa on syntymämerkkejä, papilloomia tai avohaavoja.
- Lopeta laitteen käyttö heti, jos tunnet kipua, epämukavuutta tai ärtymystä.
- Älä anna suoran auringonvalon vaikuttaa laitteeseen.
- Älä käynnistä laitetta, jos rulla ei ole asennettu laitteeseen.
- Välttyäksesi onnettomuutta älä pidä käynnistettyä laitetta kasvojesi, tukkasi, vaatteesi, johtojen, yms. lähellä.
- Kun laite ei ole käytössä, suojaa rulla kannella.
- Ellet aio käyttää laitetta pitkään aikaan, niin ota siitä patterit pois.

## PETTERIEN ASENNUS

- Poista patterilokeron kansi kääntämällä sen 90° naksahdukseen asti ja vetämällä alas, kuten kuvissa 1 ja 2 näkyy.
- Asenna 2 AA-patteria patteriolokeroon polaarisuutta noudattaen, kuten kuvassa 3 näkyy.
- Palauta patterilokeron kansi paikalle, käännä se oikealle 90° naksahdukseen asti kunnes se on lukittu, kuten kuvissa 4 ja 5 näkyy.

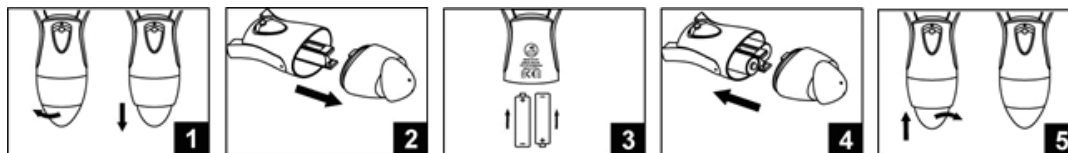

## PUHDISTUS JA HUOLTO

- Puhdista laite käytön jälkeen, näin se toimii paremmin.
- Kytke laite pois päältä.
- Poista kansi rullalta.
- Puhdista laite rullan puhdistukseen tarkoitettulla harjalla. Älä käynnistä laitetta puhdistuksen kuluessa.
- Huuhtelee laite juoksevalla vedellä.
- Kuivaa laite ja rulla puhtaalla kuivalla kankaalla.
- Asenna suojakansi paikalle.

### TAKUU EI SISÄLLÄ EHTYVIÄ VARUSTEITA (SUODATTIMIA, KERAAMISIA JA TARTTUMATTOMIA PINNOITTEITA, KUMISIA TIIVISTEITÄ JA MUITA)

Laitteen valmistamispäivämäärän voi löytää sarjanumerosta, joka sijaitsee laitteen laatikon tunnistuskilpitarrassa ja/tai itse laitteeseen kiinnitetyssä tarrassa. Sarjanumero koostuu 13:sta merkistä, 4:s ja 5:s merkki osoittavat valmistuskuukauden, 6:s ja 7:s osoittavat valmistusvuoden.

Valmistaja voi muuttaa mallin pakkauskokonaisuutta, ulkonäköä, valmistusmaata, takuuakaa ja teknisiä tietoja harkintansa ja ilman ennakoilmoitusta. Tarkista laitteen vastaanottamisen yhteydessä.

ISR הוראות הפעלה

בטיחות

לקרוא בעיון את המדריך לשימוש זה לפני השימוש במכשיר זה ולשמור אתו למידע בעתיד. להשתמש במכשיר רק למטרות ביתיות בהתאם למדריך לשימוש זה. המכשיר אינו מיועד לשימוש מסחרי. אין להשתמש בחוץ.

שמור את המכשיר הרחק ממקורות חום, אור שמש ישיר ולחות.

אין להשתמש במכשיר עם פגם.

אין לטבול את המכשיר במים ובנוזלים אחרים.

אל תנסה לתקן את המכשיר באופן עצמאי. אם נתקלים בבעיות פנה למרכז השירות הקרוב. שימוש באבזרים נוספים לא מומלצים יכול להיות מסוכן ולגרום נזק למכשיר. המכשיר אינו מיועד לשימוש על ידי אנשים עם מגבלות עם פיזיות ונפשיות (כוללים ילדים), שאין להם נסיון עם מכשיר זה. במקרים כאלה המשתמש חייב להיות הורה על ידי אדם אחראי לבטיחותו. השתמש במכשיר רק לפסת-רגל. אין להשתמש בחלקים אחרים של הגוף שלך. השתמש במכשיר רק להתאם למדריך השימוש. בצורכי היגיינה מכשיר אחד צריך להיות בשימוש רק על ידי אדם אחד. אם אתם סובלים מסוכרת, המופיליה או כשל חיסוני, וגם מחלות אור יש להתייעץ עם רופא לפני השימוש במכשיר. אל תשתמש במכשיר במקום אחד במשך יותר מ-2-3 שניות בכל פעם. שימוש ממושך עלול לגרום לגירוי בעור. אין להשתמש אם עור הופך אדום ומגורה. אין להשתמש במכשיר על כתם לידה, יבלות או על פצעים פתוחים. להפסיק את השימוש באופן מיידי אם אתה מרגיש כאב, אי נוחות או גירוי. אין להשאיר ולאחסן את המכשיר באור שמש ישיר. אין לפעול את המכשיר אם הרולר אינו מחובר למכשיר. כדי למנוע תאונות אין להביא מכשיר פועל לשיער, פנים, בגדים, חוטים וכו' שים כובע מגן על רולר כאשר מכשיר אינו בשימוש. אם אתה לא משתמש במכשיר במשך זמן רב הוצא את סוללות ממנו.

## התקנה של הסוללה

הסר את מכסה של תא הסוללה על ידי הפיכה עד 90 מעלות עד לחץ ואחרי מושך אותה למטה כפי שמוצג באיור 1 ו-2. הכנס 2 סוללות AA לתא לסוללות עם הקוטביות הנכונה כפי שמוצג באיור 3 גזור את המכסה של תא הסוללות, הפול אותו ימינה 90 מעלות עד לחץ וקיבעון על פי איור 4 ו-5.

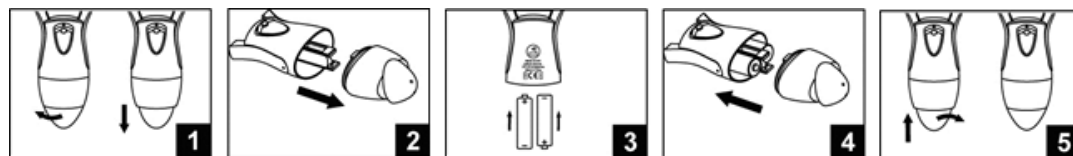

## ניקוי ותחזוקה

נקה את המכשיר לאחר כל שימוש לעבודה הטובה ביותר שלו. נתק את המכשיר. הסר את הכובע המגן מרולר. נקה את המכשיר עם המברשת המיוחדת לניקוי הרולר. אין להפעיל את המכשיר בזמן הניקוי. יש לשטוף את המכשיר מתחת זרם מים. נגב את המכשיר ורולר עם מטלית נקייה ויבשה. שימו את הקובע המגן במקום. **אחריות אינה מכסת פריט מתכלה (מסננים, ציפוי קרמי וטפולון, פסי גומי (rubber seal) ועוד).** תאריך הייצור של המכשיר ניתן למצוא במספר סידורי הנמצא על מדבקת זיהוי שעל אריזת המוצר ו/או על גבי מדבקה שעל מוצר עצמו. מספר סידורי מורכב מ-13 סימנים, סימנים 4 ו-5 מציינים את החודש, 6 ו-7 מציינים על שנת הייצור של המכשיר היצרן בשיקול דעתו וללא הודעות נוספות עשוי לשנות את הרכיבים, עיצוב, ארץ ייצור, תקופת האחריות ומאפיינים טכניים של הדגם. בדקו בעת קבלת המוצר.

## POL INSTRUKCJA OBSŁUGI

### ŚRODKI BEZPIECZEŃSTWA

Przed rozpoczęciem użytkowania urządzenia uważnie przeczytaj daną instrukcję i zachowaj ją jako poradnik na przyszłość.

- Używaj urządzenia tylko do celów domowych zgodnie z daną instrukcją obsługi. Urządzenie nie jest przeznaczone do użytku przemysłowego.
- Nie używać poza pomieszczeniami.
- Przechowuj urządzenie w miejscu oddalonym od grzejników, bezpośredniego promieniowania słonecznego i wilgoci.

- Nie używaj uszkodzonego urządzenia.
- Zabronione jest zanurzanie korpusu urządzenia w wodzie i jakichkolwiek płynach.
- Nie próbuj samodzielnie naprawiać urządzenia. W przypadku powstania usterek zwróć się do najbliższego centrum serwisowego.
- Używanie nie zalecanego osprzętu dodatkowego może być niebezpieczne lub doprowadzić do uszkodzenia urządzenia.
- Urządzenie nie jest przeznaczone do używania przez osoby z upośledzeniami fizycznymi i psychicznymi (również dzieci), które nie mają doświadczenia w użytkowaniu danego urządzenia. W takich przypadkach użytkownik powinien być wstępnie poinstruowany przez osobę odpowiedzialną za jego bezpieczeństwo.
- Używaj urządzenia tylko do stóp. Nie używaj do innych części swojego ciała.
- Używaj urządzenia tylko zgodnie z instrukcją.
- Ze względów higienicznych jedno urządzenie powinno być używane tylko przez jedną osobę.
- Jeżeli chorujesz na cukrzycę, hemofilię lub niedobór odpornościowy oraz na choroby skórne, przed używaniem urządzenia skonsultuj się z lekarzem.
- Nie używaj urządzenia w jednym miejscu dłużej niż 2-3 sekundy za jeden raz. Długotrwałe użycie może doprowadzić do podrażnienia skóry.
- Nie używaj urządzenia, jeżeli skóra zaczerwieniła się lub jest podrażniona.
- Nie używaj urządzenia na pieprzykach, myszkach, brodawkach lub ranach otwartych.
- Jeżeli czujesz ból, dyskomfort lub rozdrażnienie, natychmiast przerwij użycie urządzenia.
- Nie pozostawiaj i nie przechowuj urządzenia w miejscach bezpośredniego oddziaływania promieni słonecznych.
- Nie włączaj urządzenia, jeśli rolka nie jest przyłączona do urządzenia.
- W celu uniknięcia wypadku nie zbliżaj pracującego urządzenia do włosów, twarzy, odzieży, przewodów itd.
- Jeżeli nie używasz urządzenia, zakładaj na rolkę kapturek zabezpieczający.
- Jeżeli urządzenie nie jest używane przez dłuższy czas, wyjmij z niego baterie

## MONTAŻ ELEMENTÓW ZASILAJĄCYCH

- Zdejmij pokrywę przedziału akumulatorowego, obracając ją o 90° do przytknięcia, a następnie pociągając ją do dołu zgodnie z rys. 1 i 2.
- Włóż 2 baterie typu AA do przedziału na baterie, przestrzegając biegunowości, zgodnie z rys. 3.
- Zamknij pokrywę przedziału na baterie, obróć ją w prawo o 90° do przytknięcia i ustalenia zgodnie z rys. 4 i 5.

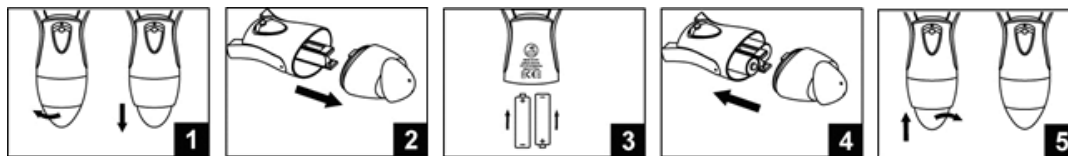

## CZYSZCZENIE I OBSŁUGA

- W celu zapewnienia lepszego działania urządzenia, czyść je po każdym użyciu.
- Odłącz urządzenie.
- Zdejmij kapturek zabezpieczający z rolki.
- Oczyszcz urządzenie specjalną szczoteczką do czyszczenia rolki. Nie włączaj urządzenia podczas czyszczenia.
- Wypłucz urządzenie pod wodą bieżącą.
- Przetrzyj urządzenie i rolkę czystą suchą szmatką.
- Załóż kapturek zabezpieczający na miejsce.

### GWARANCJA NIE ROZPRZESTRZENIA SIĘ NA MATERIAŁY ZUŻYWANE (FILTRY, POWŁOKI CERAMICZNE I ANTYADHEZYJNE, USZCZELKI GUMOWE ITD.)

Datę produkcji urządzenia można znaleźć w numerze seryjnym, który znajduje się na tabliczce identyfikacyjnej na opakowaniu wyrobu i/lub na tabliczce na samym wyrobie. Numer seryjny składa się z 13 znaków, znaki czwarty i piąty oznaczają miesiąc, a szósty i siódmy - rok produkcji urządzenia.

Producent zastrzega sobie prawo do zmiany designu i charakterystyk technicznych urządzenia bez wstępnego powiadomienia.

## UZB FOYDALANISH BO'YICHA YO'RIQNOMA

### EHTIYOTKORLIK CHORALARI

Jihozdan foydalanishdan avval ushbu yo'riqnomanani diqqat bilan o'qib chiqing va keyinchalik ma'lumotlar olish uchun saqlab qo'ying.

- Jihozdan faqat maishiy maqsadlarda ushbu foydalanish bo'yicha qo'llanmaga muvofiq tarzda foydalaning. Jihoz tijoriy maqsadlarda foydalanish uchun mo'ljallanmagan.

- Xonadan tashqarida foydalanmang.
- Jihozni issiqlik manbalari, to'g'ridan-to'g'ri tushuvchi quyosh nurlari va namlikdan uzoqroq saqlang.
- Jihozdan shikastlanishlar mavjud bo'lgan holda foydalanmang.
- Jihozni suv va boshqa suyuqliklarga botirish ta'qiqlanadi.
- Jihozni o'zingizcha ta'mirlashga urinmang. Nosozliklar yuzaga kelgan hollarda yaningizdagi xizmat ko'rsatish markaziga murojaat qiling.
- Tavsiya qilinmagan qo'shimcha asboblardan foydalanish xavfli bo'lishi va jihazning shikastlanishiga olib kelishi mumkin.
- Jihoz jismoniy va ruhiy cheklanishlarga ega bo'lgan (jumladan bolalar), ushbu jihaz bilan ishlash tajribasiga ega bo'lmagan kishilar tomonidan foydalanish uchun mo'ljallanmagan. Bunday holatlarda foydalanuvchiga uning xavfsizligi uchun javobgar shaxs tomonidan avvaldan ko'rsatmalar berilishi kerak.
- Jihozdan faqat oyoq kafflari uchun foydalaning. Tanangizning boshqa qismlari uchun foydalanmang.
- Jihozdan faqat yo'riqnomaga ko'ra foydalaning.
- Gigiyenik maqsadlarda bitta jihazdan faqat bitta odam foydalanishi kerak.
- Agar siz qandli diabet, gemofiliya yoki immun yetishmasligi hamda teri xastaliklari bilan og'risangiz, jihazdan foydalanishdan avval shifokor bilan maslahatlashing.
- Jihazdan bitta joyda bir martada 2-3 soniyadan ortiq vaqt foydalanmang. Uzoq vaqt foydalanish terining achishishiga olib kelishi mumkin.
- Teri qizargan yoki achishgan hollarda jihazdan foydalanmang.
- Jihazdan hollar, tug'ma dog'lar, so'gallar yoki ochiq yaralar ustida foydalanmang.
- Og'riq, noqulaylik yoki achishishni his qilgan hollarda jihazdan foydalanishni darhol to'xtating.
- Jihazni to'g'ridan-to'g'ri tushuvchi quyosh nurlari ostida saqlanmang va qoldirmang.
- Agar rolik qurilmaga ulanmagan bo'lsa, qurilmani yoqmang.
- Baxtsiz hodisalarning oldini olish uchun ishlayotgan jihazni sochlar, yuz, kiyim, o'tkazgichlar kabilarga yaqin olib bormang.
- Jihazdan foydalanilmayotgan bo'lsa, rolikka himoya qalpoqchasini kiygazib qo'ying.
- Agar jihazdan uzoq vaqt foydalanmaydigan bo'lsangiz, undan batareykalarni olib qo'ying.

## TA'MINOT ELEMENTLARINI O'RNATISH

- Uni tiqillagan tovush chiqqunicha 90° ga buragan va keyin 1 va 2-rasmlarda ko'rsatilgani kabi pastga tortgan holda oling.
- 3-rasmdagi kabi qutblilikka amal qilgan holda batareykalar uchun bo'lmagan AA turidagi 2 ta batareyka soling.
- Uni tiqillagan tovush chiqqunicha va qotgunicha o'ngga 4 va 5-rasmlardagi kabi 90° ga buragan holda akkumulyatorlar bo'lmasi qopqog'ini yoping.

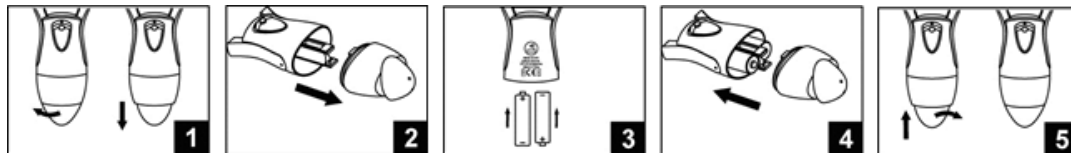

## TOZALASH VA QAROV

- Uning eng yaxshi ishlashi uchun jihazni undan har safar foydalangandan keyin tozalang.
- Jihazni o'chiring.
- Rolikdan himoya qalpoqchasini olib qo'ying.
- Jihazni rolikni tozalash uchun mo'ljallangan maxsus chiyotka bilan tozalang. Tozalash vaqtida jihazni yoqmang.
- Jihazni suv oqimi ostida chaying.
- Jihaz va rolikni quruq latta bilan arting.
- Himoya qalpoqchasini o'z joyiga o'rning.

### KAFOLAT ISHLATILUVCHI MATERIALLARGA (FILTRLAR, SOPOL VA KUYISHGA QARSHI QOPLAMALAR, REZINA ZICHLAGICHLAR KABILAR) NISBATAN QO'LLANILMAYDI

Jihaz ishlab chiqarilgan sanani mahsulot qutisidagi identifikatsion stikerda va/yoki mahsulotning o'zidagi stikerda joylashgan seriya raqamidan topish mumkin. Seriya raqami 13 ta raqamdan iborat, 4 va 5-belgilar jihaz ishlab chiqarilgan oyni, 6 va 7-belgilar jihaz ishlab chiqarilgan yilni bildiradi.

Ishlab chiqaruvchi avvaldan xabardor qilmagan holda jihaz dizayni va texnik xususiyatlariga o'zgartirishlar kiritish huquqini o'zida saqlab qoladi.

**ТЕХНИЧЕСКИЕ ХАРАКТЕРИСТИКИ / SPECIFICATION / ТЕХНІЧНІ ХАРАКТЕРИСТИКИ / ТЕХНИКАЛЫҚ СИПАТТАМАЛАРЫ / ТЭХНІЧНЫЯ ХАРАКТАРЫСТЫКІ / TECHNISCHE CHARAKTERISTIKEN / CARATTERISTICHE TECNICHE / CARACTERÍSTICAS TÉCNICAS / CARACTERISTIQUES TECHNIQUES / ESPECIFICAÇÕES / TEHNILISED ANDMED / TECHNINIAI DUOMENYS / TEHNISKIE PARAMETRI / TEKNISET TIEDOT / אופייניים טכניים / CHARAKTERYSTYKI TECHNICZNE / TECHNIK XUSUSIYATLARI**

	Электропитание / Power supply / Электроживлення / Электр қоректену / Электрасылқаванне / Strom / Tensione d'alimentazione / Alimentación eléctrica / Alimentation électrique / Alimentação / Elektroteide / Elektros srovės tiekimas / Elektrobarošana / Sähköjännite / חוק פוק / Zasilanie elektryczne / Elektr ta'minoti	Вес нетто / брутто, Net weight / Gross weight, Вара нетто / брутто, Нетто / брутто салмағы, Вес нета / брута, Netto / Bruttogewicht, Peso netto / brutto, Peso neto / bruto, Poids net / brut, Peso líquido/peso bruto, Neto/ bruto kaal, Neto / bruto svoris, Neto/ bruto svars, Pains / kokonaispaino, נטו משקל, ברוטו, Waga netto / brutto, Netto / brutto og'irligi	Размеры коробки (Д x Ш x В), Package size (L x W x H), Розміри коробки (Д x Ш x В), Қорап өлшемдері (Ұ x Е x Б), Памеры скрыні (Д x Ш x В), Kartondurchmesser (L x B x H), Dimensioni imballo (L x L x A.), Dimensiones de la caja (L x A x A), Cotes de la boîte (L x P x H), Dimensões da caixa (L x W x H), Pakendi mõõtmed (P x L x K), Dėžės matmenys (l x P x A), Kārbas izmēri (G x P x A), Laatikon mitat (P x L x K), רוחב * אורך * אריזה גודל, גובה, Wymiary opakowania (D x S x W), Qutining o'lchamlari (U x K x B)
LU-2421	2 x AA батареи / batteries / батареї / батареяси / батарэи / Batterien / batterie / pilas / piles / baterias / paristot / baterijas / baterijos / patareid / סוללות / baterie / batareyalar	0,1 kg / 0,2 kg	95 mm x 67 mm x 186 mm

**Завод-изготовитель / Producer / Виробник / Өндіруші зауыт / Вытворюца / Hersteller / Fabbricante / Fabbricante / Fabricant / Fabricante / Tootja / Gamintojas / Ražotājs / Valmistaja / יצרן / Zakład wytwórczy / Ishlab chiqaruvchi-zavod**

WENZHOU N. AND A. FOREIGN TRADE CO. LTD.

16/F, INTERNATIONAL TRADE CENTRE, NO.8 LIMING ROAD WEST, WENZHOU, CHINA

ВЭНЖОУ ЭН ЭНД ЭЙ ФОРИН ТРЭЙД КО. ЛТД.

16/ФБ ИНТЕРНЕСНЛ ТРЭЙД СЕНТЕР, №8 ЛИМИН РОУД ВЕСТ, ВЭНЖОУ, КИТАЙ