

ET	Kasutusjuhend	2
LV	Lietošanas instrukcija	13
LT	Naudojimo instrukcija	25
RU	Инструкция по эксплуатации	37
UK	Інструкція	51

Gaasipliit  
Gāzes plīts  
Dujinė kaitlentė  
Газовая варочная панель  
Газова варильна поверхня

# USER MANUAL

ZGO65414

EE LV LT RU UA

**ZANUSSI**

# Sisukord

Ohutusinfo _____	2	Puhastus ja hooldus _____	9
Paigaldamine _____	4	Mida teha, kui... _____	10
Seadme kirjeldus _____	7	Tehnilised andmed _____	11
Käitus _____	7	Jäätmekäitus _____	12
Vihjeid ja näpunäiteid _____	8		

Jäetakse õigus teha muutusi.

## Ohutusinfo

 **Hoiatus** Need juhised kehtivad ainult riikides, mille sümbolid on käesoleva brošüüri kaanel.

 Teie turvalisuse huvides ning tagamaks õiget kasutamist lugege kasutusjuhend hoolikalt läbi, enne kui paigaldate seadme ja kasutate seda esimest korda. Hoidke need juhised alati masina juures, ka siis, kui muudate selle asukohta või müüte masina maha. Kasutajad peavad olema hästi tuttavad masina töö ja ohutusfunktsioonidega.

### Üldine ohutus

 **Hoiatus** Isikud (sh lapsed), kellel on vähenenud füüsilised, sensoorsed, vaimsed võimed või kellel puuduvad vastavad kogemused ja teadmised, ei tohi masinat kasutada. Seadet kasutades peab neid juhendama või kontrollima isik, kes vastutab nende turvalisuse eest.

### Lapselukk

- Antud seadet võivad kasutada ainult täiskasvanud. Tuleb jälgida, et lapsed seadmega ei mängiks.
- Hoidke pakkematerjalid lastele kättesaamatus kohas. Lämpumis- või vigastusohu!
- Hoidke kasutamise ajal ja pärast seda lapsed seadmest eemal, kuni see on maha jahtunud.

### Kasutamine

- Enne esmakordset kasutamist eemaldage seadmelt kogu pakend, kleebised ja roostevabast terasest pliidi-paneeli kaitsekiht (kui see on olemas). Ärge eemaldage and-

mesilti. Vastasel juhul võib garantii kaotada kehtivuse.

- Seadke keeduväljad pärast iga kasutamist väljalülitatud asendisse.
- Põletid ja pliidi katmata osad kuumenevad kasutamise ajal. Ärge pange söögiriistu või potikaasi pliidiplaadile. Nõud võivad ümber minna. Põletusohu!
- Ülekuumenenud rasvad ja õlid süttivad väga kiirelt. Tuleohu!
- Ärge jätke töötavat seadet järelevalveta.
- Kui seade töötab, tuleb seda pidevalt jälgida.
- Ärge laske vedelikel pliidiil olevatesse aukudesse valguda.
- Ärge kasutage pliiti ilma keedunõudeta.
- See seade on ette nähtud ainult koduseks kasutamiseks. Ärge kasutage seda komerts- või tööstuslikul eesmärgil.

 **Ettevaatust** See seade on ette nähtud ainult toiduvalmistamiseks. Muul otstarbel, näiteks ruumide soojendamiseks, seda kasutada ei tohi.

- Kasutage ainult neid keedunõusid, mille diameeter vastab põletite diameetritele. Vastasel korral tekib klaasplaadi (kui see on olemas) ülekuumenemise ja mõranemise oht.
- Ärge kasutage põleti diameetrist väikese ma diameetriga panne. Leegid võivad panni käepidet kuumutada. Vt tabelit jaotises "Vihjeid ja näpunäiteid".
- Keedunõud ei tohi sattuda nuppude alale.

- Ohutuse tagamiseks veenduge, et keedunõud ei ulatuks üle pliidiplaadi äärte ning et nad asuksid täpselt ringidel.
- Ärge kasutage ebastabiilseid või kahjustatud põhjaga keedunõusid. Ümberkaldumise ja õnnetuse oht!
- Ärge pange süttivaid või süttiva ainega määratud esemeid, sulavaid esemeid (plastist või alumiiniumist) ja/või kangaid seadmesse, selle lähedusse või peale. Plahvatus- või tulekahjuoht!
- Kasutage ainult seadmega kaasasolevaid tarvikuid.
- Olge ettevaatlik, kui ühendate seadme lähedalasuvasse pistikupesadesse. Vältige elektrijuhtmete kokkupuudet seadme või kuumade keedunõudega. Vältige elektrijuhtmete sassiminekut.
- Kui pind on mõranenud, eemaldage seade vooluvõrgust, et vältida elektrilööki.

### Paigaldamine

- **Tutvuge kindlasti järgnevate juhistega. Tootja ei võta endale mingit vastutust inimestele või loomadele tekitatud vigastuste või varalise kahju eest, mis on tingitud nende nõuete eiramisest.**
- **Kahjustuste ja kehavigastuste ärahoidmiseks tohib seadet paigaldada ning elektri- ja gaasivõrku ühendada ning seda seadistada ja hooldustöid läbi viia ainult kvalifitseeritud tehnik, kes tunneb vastavaid nõudeid ja kohalikke asjakohaseid eeskirju.**
- Veenduge, et seade ei ole transportimisel viga saanud. Vigastatud seadet ei tohi vooluvõrku ühendada. Vajadusel konsulteerige tarnijaga.
- Sisseehitatud seadmeid võib kasutada alles pärast seda, kui need on paigutatud sobivatesse sisseehitatud mööbliesemetesse ja tööpiindadesse, mis vastavad standarditele.
- Ärge paigaldage pliiti muude seadmete kohale, kui see pole ette nähtud.
- Pliidi võib paigaldada ainult tasasele tööpinnale.

- Ärge muutke seadme parameetreid ega modifitseerige seda toodet. Sellega kaasneb vigastamise ja seadme kahjustamise oht.
- Järgida tuleb seadme kasutuskoha riigis kehtivaid seadusi, määrusi, direktiive ja standardeid (ohutuseeskirjad, materjalide korduvkasutamist puudutavad määrad, elektriohutuse reeglid jne).
- Tagage minimaalne kaugus muudest seadmetest ja mööbliesemetest.
- Paigaldage põrutuskaitse; näiteks sahtleid võib paigaldada ainult siis, kui otse seadme alla on kinnitatud kaitsepaneel.
- Kaitske tööpinna lõikepindu niiskuskahjustuste eest, kasutades nõuetekohast hermeetikut.
- Tihendage seadme ja tööpinna ülemineku koht nii, et sellesse ei jää vahesid, kasutades nõuetekohast hermeetikut.
- Kaitske seadme alakülge nõudepesumasinast või ahjust eralduva auru ja niiskuse eest.
- Ärge paigaldage seadet uste lähedale ja akende alla. Vastasel korral võite ust või akent avades tulised nõud pliidilt maha lükata.
- Enne seadme paigaldamist veenduge, et kohalik ühendusvõrk (gaasi liik ja rõhk) ning seadme seadistused vastavad nõuetele. Selle seadme reguleerimisseaded on ära toodud andmesildil, mis asub gaasitoru lähedal.
- Seade ei ole ühendatud põlemissaaduste väljutamiseseadmega. See tuleb paigaldada ja ühendada vastavalt kehtivatele paigaldusnõuetele. Erilist tähelepanu tuleb pöörata ventilatsiooni puudutavatele nõuetele.
- **Gaasipliidi kasutamisega kaasneb kuumuse ja niiskuse tekkimine seadme paigaldamisruumis. Tagage köögis hea ventilatsioon: hoidke lahti loomulikud ventilatsioonivad või paigaldage mehhaaniline ventilatsiooniseade (mehhaaniline tõmbekapp).**
- **Täiendav ventilatsioon (näiteks akna avamine või mehhaanilise ventilatsiooni -**

**kui see on olemas - suurendamine) on vajalik, kui kasutate seadet intensiivselt pika aja jooksul.**

- Järgige hoolikalt elektriühenduste teostamise juhiseid. Elektrilöögi oht!
- **Enne hooldus- või puhastustööde teostamist ühendage seade vooluvõrgust lahti.**
- Toiteklemm on voolu all.
- Vabastage toiteklemm voolu alt.
- Teostage nõuetekohane paigaldamine, et kaitsta seadet põrutuste eest.
- Lahtiste ja sobimatute pistikühenduste korral võib klemm üle kuumeneda.
- Ühenduste nõuetekohane kinnitamine tuleb jätta kvalifitseeritud elektriku hooleks.
- Paigaldage kaablile tõmbetõkis.
- Kasutage sobivat toitekaablit ja asendage vigastatud toitekaabel nõuetekohase kaabliga. Pöörduge kohaliku teeninduskeskuse.

- Seadme võib ühendada toiteliiniga, mille lahkliitli võimaldab katkestada kõik poolused vähemalt 3 mm suuruse kontaktide vahega.
- Kui kinnitustoend asub klemmiploki läheduses, siis kontrollige, et ühenduskaabel ei puutuks vastu toendi serva.
- Kasutada tuleb nõuetekohaseid isolatsiooniseadiseid: kaitseüliteid, kaitsmeid (keermega kaitsmed tuleb pesast eemaldada), maalekkevoolu kaitsmeid ja kontakteid.

### Seadme kõrvaldamine

- Kehavigastuste või varakahjude vältimiseks toimige järgmiselt.
  - Ühendage seade vooluvõrgust lahti.
  - Lõigake toitejuhe seadme ligidalt läbi ja visake minema.
  - Kui seadmel on välised gaasitorud, suruge need lamedaks.
  - Uurige kohalikest jäätmekäitlusteetevõtelt, kuidas seadet kõrvaldada.

## Paigaldamine

**!** **Hoiatus** Kvalifitseeritud tehnik peab vastavalt kehtivatele nõuetele ja kohalikele eeskirjadele järgima järgmisi paigaldus-, ühendus- ja hooldusjuhiseid.

### Gaasiühendus

Valige kinnitatud ühendus või painduv roostevabast terasest toru vastavalt kehtivatele nõudmistele. Kui kasutate painduvaid metallist torusid, siis olge ettevaatlik, et need ei puutuks kokku liikuvate osadega ja et neid ära ei muljutaks. Samuti tuleb olla ettevaatlik pliidiplaati ahjuga ühendades.

**Tähtis** Veenduge, et seadme gaasivarustuse rõhk vastab ette nähtud rõhuväärtustele. Reguleeritav ühendusdetail kinnitatakse platvormi külge G 1/2" keermega mutriga. Keerake detailid esmalt kergelt kinni, siis pöörake ühendusdetaili soovitud suunas ja seejärel kinnitage kõik lõplikult.

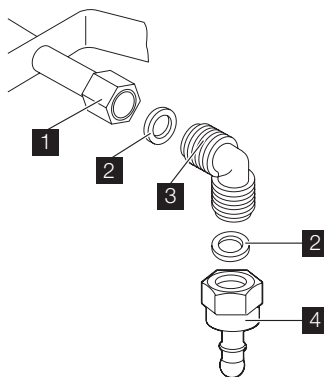

- 1** Mutriga torutus
- 2** Seib (lisaseib ainult Sloveenia ja Türgi jaoks)
- 3** Torupõlv
- 4** Vedelgaasi kummivooliku liitmik (ainult Sloveenia ja Türgi jaoks)

**Vedelgaas:** kasutage kummist voolikuhooidjat. Kinnitage alati kõigepealt tihend. Alles seejärel jätkake gaasiühendusega. Painduvat toru võib kasutada, kui:

- see ei lähe kuumemaks kui toatemperatuur, mitte üle 30°C;
- toru ei ole pikem kui 1500 mm;
- torul ei ole ventiile;
- toru ei ole paindes ega muljutud;
- see ei puutu vastu teravaid servi ega nurki;
- toru on kontrollimiseks kergesti ligipääsetav.

Painduva toru korrasoleku kontrollimisel tuleb jälgida, et:

- poleks näha pragusid, sisselõikeid ega jälgi põletusest nii toru otstes kui ka kogu ulatuses;
- toru materjal ei ole muutunud jäigaks; see peab olema elastne;
- kinnitusklambrid ei ole roostes;
- kasutusaeg ei ole möödas.

Kui märkate torul kahjustusi, siis ärge seda parandage, vaid asendage uuega.

**Tähtis** Pärast paigaldamist veenduge, et kõigi toruliitmike kinnitused on õiged. Kasutage seebilahust, **mitte leeki!**

### Düüside vahetamine

1. Eemaldage pliidi restid.
2. Eemaldage põletite katted ja kroonid.
3. Keerake nutrivõtmega nr 7 injektorid lahti ja asendage need kasutatava gaasi liigi jaoks sobivatega (vt tabelit jaotises "Tehnilised andmed").
4. Pange osad uuesti, järgides sama protseduuri vastupidises järjekorras.
5. Asendage andmesilt (asub gaasivarustuse toru lähedal) sildiga, mis vastab uut tüüpi gaasivarustusele. Andmesildi leiate seadme juurde kuuluvast pakendist.

Juhul kui toitegaasi surve on muudetav või erineb vajalikust survest, tuleb gaasitoite torule paigaldada surve regulaator.

### Minimaalse taseme reguleerimine

Põletite minimaalse taseme reguleerimine:

1. Süüdate põleti.
2. Keerake nupp minimaalsesse asendisse.
3. Eemaldage juhtnupp.
4. Reguleerige õhukese kruvikeerajaga möödaviigukruvi asendit.

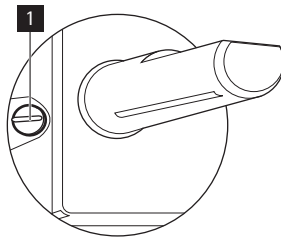

#### 1 Möödaviigukruvi

- Lülitudes 20-millibaariselt G20 maa-gaasilt (või 13-millibaariselt G20 maa-gaasilt <sup>1)</sup>) vedelgaasile, keerake möödaviigukruvi täielikult kinni.
- Üleminekul vedelgaasilt 20-millibaarisele G20 maagaasile keerake möödaviigukruvi umbes 1/4 pöörde võrra lahti.
- Üleminekul 20-millibaariselt G20 maa-gaasilt 13-millibaarisele G20 maagaasile<sup>1)</sup> keerake möödaviigukruvi 1/4 pööret lahti.
- Üleminekul vedelgaasilt 13-millibaarisele G20 maagaasile<sup>1)</sup> keerake möödaviigukruvi umbes 1/2 pöörde võrra lahti.
- Üleminekul 13-millibaariselt G20 maa-gaasilt<sup>1)</sup> 20-millibaarisele G20 maa-gaasile keerake möödaviigukruvi 1/4 pööret kinni.



**Hoiatus** Veenduge, et leek ei kustu, kui keerate nuppu kiiresti maksimaalasendist minimaalasendisse.

## Elektriühendus

- Maandage seade vastavalt ohutusnõuetele.
- Veenduge, et nimivõimsus ja andmesildil toodud voolutüüp on kooskõlas kohaliku pinge ja vooluga.
- Selle seadme juurde kuulub ka toitejuhe. Selle juurde peab kuuluma õige pistik ning see peab taluma andmesildil toodud koormust. Pistik tuleb panna õigesse pistikupessa.
- Kõik elektrilised komponendid peab paigaldama teeninduskeskuse tehnik või kvalifitseeritud töötaja.
- Kasutage alati nõuetekohaselt paigaldatud ohutut pistikupesa.
- Veenduge, et pärast paigaldamist säilib juurdepääs toitepistikule.
- Seadet välja lülitades ärge tõmmake toitekaablist. Hoidke alati kinni toitepistikust.
- Seadet ei tohi ühendada pikendusjuhtme, adapteri või varesesepa abil (tulekahjuoht). Kontrollige, et maandus vastaks nõuetele ja kehtivatele eeskirjadele.
- Toitekaabel tuleb paigutada nii, et see ei puutuks vastu mis tahes kuuma osa.
- Seadme vooluvõrku ühendamiseks kasutage seadist, mis võimaldab seadme vooluvõrgust eemaldada mitmepooluselise lahklülitiga, mille lahutatud kontaktide vahemik on vähemalt 3 mm (nt automaatsed kaitselülitid, maalekkekaitsmed või sulavkaitsmed).
- Ükski ühenduskaabli osa ei tohi kokku puutuda üle 90°C temperatuuriga. Sinine neutraalkaabel peab olema ühendatud klemmiplokiga, mille tähis on "N". Pruun (või must) faasikaabel (klemmiploki kontaktis tähisega "L") peab alati olema ühendatud voolu all oleva faasiga.

## Ühenduskaabli vahetamine

Ühenduskaabli asendamiseks kasutage ainult H05V2V2-F T90 või teist sama tüüpi kaablit. Veenduge, et kaabli ristlõige vastab pingele ja töötemperatuurile. Kollane/roheline

maandusjuhe peab olema ligikaudu 2 cm pikem kui pruun (või must) faasijuhe.

## Paigutamine mööblisse

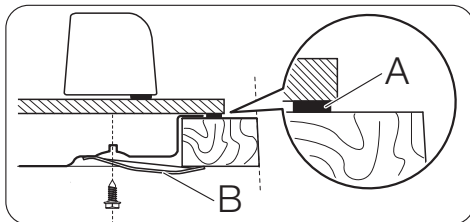
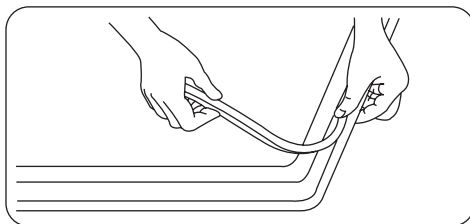
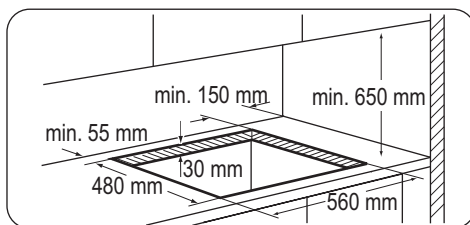

A) komplekti kuuluv tihend

B) komplekti kuuluvad toed

## Paigaldusvõimalused

### Üksesga kõõgikapp

Pliidi alla paigaldatavat plaati peab saama kergelt eemaldada ning see peab võimaldama hõlpsat juurdepääsu tehnilise abi vajaduse korral.

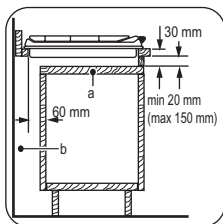

- a) Eemaldatav plaat  
b) Vaba ruum ühenduste jaoks

### Köögikapis olev praeahi

Pliidi avause mõõtmed peavad vastama joonisele ning köögikapp peab olema varustatud

õhuavadega pideva õhu juurdepääsu tagamiseks. Ohutuse tagamiseks ja ahju hõlpsaks eemaldamiseks köögikapist tuleb pliidi ja ahju elektriühendused paigaldada eraldi.

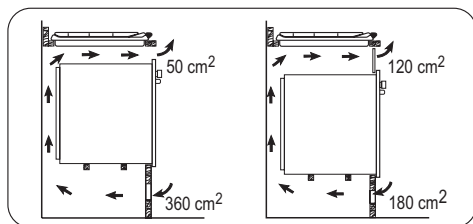

## Seadme kirjeldus

### Pliidipinna skeem

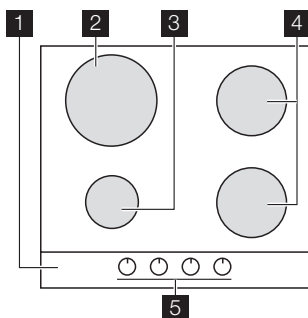

- 1 Pliidiplaat
- 2 Kiirpõleti
- 3 Lisapõleti
- 4 Poolkiire põleti
- 5 Juhtnupud

### Juhtnupud

Sümbol	Kirjeldus
●	gaasi pealevool puudub / asend "väljas"

Sümbol	Kirjeldus
	süüteasend / maksimaalne gaasi pealevool
	minimaalne gaasi pealevool



## Käitus

### Põletite süütamine



**!** **Hoiatus** Tulega tuleb köögis väga ettevaatlikult ümber käia. Tootja ei vastuta selle nõude eiramisest tulenevate tagajärgede eest.

**i** Süüdake põleti alati enne nõu tulele asetamist.

Põleti süütamiseks:

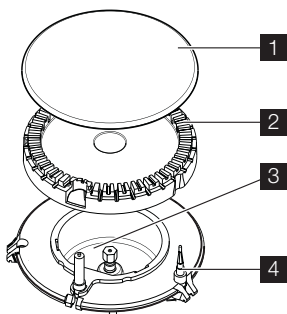
1. Keerake juhtnuppu vastupäeva maksimaalsesse asendisse (   ) ja vajutage alla.
  2. Hoidke nuppu all umbes 5 sekundit; selle aja jooksul jõuab termoelement soojeneda. Vastasel korral katkeb gaasi pealevool.
  3. Kui leek on korrapärane, võite seda reguleerida.
-  Kui põletit ei õnnestu süüdata ka mitme katsega, kontrollige, kas põletikroon ja selle kaas on õiges asendis.



-  Põleti kate
-  Põleti kroon
-  Süüteküünal

## Vihjeid ja näpunäiteid

### Energia kokkuhoid

- Võimaluse korral pange nõudele alati kaas peale.
- Kui vedelik hakkab keema, siis keerake leeki väiksemaks, et vedelik vaid õrnalt keema jääks.

 **Hoiatus** Kasutage potte ja panne, mille põhi vastab põleti mõõtudele. Ärge kasutage nõusid, mis ulatuvad üle keeduplaatide äärte.

Põleti	Nõude läbimõõt
Kiire	180 - 260 mm

### Termoelement

 **Hoiatus** Ärge hoidke juhtnuppu all kauem kui 15 sekundit.

Kui põleti 15 sekundi jooksul ei sütti, vabastage juhtnupp, keerake see väljalülitatud asendisse ja püüdke põletit uuesti süüdata, kuid mitte varem kui 1 minuti pärast.

**Tähtis** Kui elektrit ei ole, saate põletit süüdata ilma elektrisüütelita. Selleks süüdatake põletit juures leek, vajutage vastavat nuppu ja keerake seda vastupäeva maksimaalse gaasivarustuse asendisse.

 Kui põletit peaks kustuma, siis keerake juhtnupp välja ja proovige põletit uuesti süüdata ühe minuti möödudes.

 Süütaja võib käivituda automaatselt toite sisselülitamisel, kas siis pärast paigaldamist või volukatkestust. See on normaalne.

### Põleti väljalülitamine

Leegi kustutamiseks keerake nupp asendisse



 **Hoiatus** Enne toidunõude põletilt ära võtmist keerake tuli väiksemaks või lülitage hoopis välja.

Põleti	Nõude läbimõõt
Esimene poolkiire	120 - 220 mm
Tagumine poolkiire	120 - 240 mm
Lisapõleti	80 - 180 mm

 **Hoiatus** Ärge kasutage gaasipõletitel malmnõusid, keraamilisi nõusid ega grill- või röstplaatte.

 **Hoiatus** Ärge katke pliidi pinda selle puhtana hoidmiseks alumiiniumfooliumiga.



**!** **Hoiatus** Nõud ei tohi sattuda nuppude alale. Leek kuumutab nuppude ala. Ärge asetage ühte panni kahele põletile.

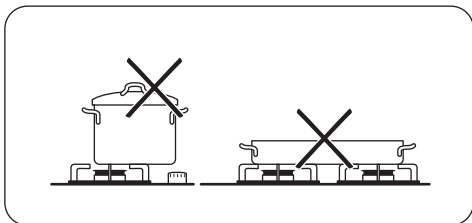

**!** **Hoiatus** Jälgige, et keedunõude käepidemed ei ulatuks üle pliidi pinna esiserva ja et nõud oleksid paigutatud ringide keskele. See tagab maksimaalse stabiilsuse ja vähendab gaasitarvet.

Ärge pange keeduringidele ebatasase põhjaga või mõlkis nõusid, et vältida ümberminekut ja vigastusi.

## Puhastus ja hooldus

**!** **Hoiatus** Lülitage seade välja ja laske sel enne puhastamist maha jahtuda. Enne hooldus- või puhastustööde tegemist ühendage seade vooluvõrgust lahti.

**!** **Hoiatus** Turvakaalutlustel ei tohi seadet puhastada aurupuhastite või kõrgsurvepuhastitega.

**!** **Hoiatus** Ärge kasutage abrasiivseid puhastusvahendeid, terasharju või hapet. Need võivad seadet kahjustada.

**i** Kriimustused või tumedad plekid pinnal ei mõjuta seadme tööd.

- Saate pannitoed lihtsalt eemaldada, et pliidi puhastamist hõlbustada.
- Emailitud osade, kaane ja krooni puhastamiseks peske neid sooja seebiveega ja kuivatage enne tagasipanekut hoolikalt.
- Roostevabast terasest osi peske veega ja kuivatage seejärel pehme lapiga.
- Anumatoid **ei ole** nõudepesumasinakindlad. Neid tuleb pesta **käsitsi**.

**!** **Hoiatus** Leegihajutaja kasutamine ei ole soovitatud.

**!** **Hoiatus** Toiduvalmistamise käigus maha loksunud vedelikud võivad põhjustada klaasi purunemise.

## Teave akrüülamiidide koht

**Tähtis** Uusimate teaduslike andmete kohaselt on toidu pruunistamisel (eriti tärklist sisaldavate toiduainete puhul) tekkivad akrüülamiidid tervisele ohtlikud. Seetõttu soovitame valmistada toitu võimalikult madalal temperatuuril ning toitu mitte liialt pruunistada.

- Kui pesete pannitugesid käsitsi, siis olge kuivatamisel ettevaatlik, kuna emailimisel jäävad toote servad mõnikord konarlikeks. Vajaduse korral eemaldage rasked plekid puhastuspastaga.
- Pärast puhastamist paigutage pannitoed ettenähtud kohale.
- Põletite õige töö tagamiseks veenduge, et anumategede labad jäävad põleti keskmesse.
- **Olge pannitugede paigutamisel äärmiselt ettevaatlik, et vältida pliidiplaadi kahjustamist.**

Pärast puhastamist kuivatage seadet pehme lapiga.

### Mustuse eemaldamine:

1. – **Eemaldada koheselt:** sulav plast, plastkile ja suhkrut sisaldava toidu jäägid.
- **Lülitage seade välja ja laske sel enne puhastamist jahtuda:** katlakiviringid, veeringid, rasvapekid, läikivad metalsed plekid. Kasutage pliidi pinna jaoks sobivat puhastusvahendit.

2. Puhastage seadet niiske lapiga ja vähese koguse pesuainega.
3. Lõpus **pühkige seade kuiva lapiga puhtaks.**

Pannitugede nõuetekohaseks paigutamiseks veenduge, et pannitoe harud on kohakuti auguga põleti alusel. Nii on tagatud pannitoe stabiilsus ja korralik kinnitumine.

 **Hoiatus** Klaasi pinna või põletite ja raami (kui see on olemas) ärte vahelise pinna puhastamiseks ärge kasutage nuge, kaabitsaid ega sarnaseid esemeid.

 **Hoiatus** Ärge libistage keedunõusid klaasil; see võib pinda kriimustada.

Samuti ärge laske kõvadel ega teravatel esemetel kukkuda klaasile või pliidi servale.

### Süüteseadme puhastamine

Süütamine toimub keraamilise süüteküünla metallelektroodi abil. Hoidke need osad väga puhtad, et ennetada süütamistõrkeid ja veenduge, et põleti krooni avasused ei ole ummistunud.

### Perioodiline hooldus

Laske kohalikul teeninduskeskusel regulaarsete ajavahemike tagant kontrollida gaasi pealevoolutoru ja rõhu regulaatori seisundit (kui selline on paigaldatud).

## Mida teha, kui...

Probleem	Võimalik põhjus	Lahendus
Gaasi süüdates puudub säde	<ul style="list-style-type: none"> <li>Elektrivool puudub</li> </ul>	<ul style="list-style-type: none"> <li>Kontrollige, kas seade on vooluvõrguga ühendatud ja elektrivool sisse lülitatud.</li> <li>Kontrollige kaitset. Kui kaitse vallandub rohkem kui üks kord, kutsuge välja elektrik.</li> </ul>
	<ul style="list-style-type: none"> <li>Põleti kübar ja kroon on viltuses asendis</li> </ul>	<ul style="list-style-type: none"> <li>Veenduge, et põleti kübar ja kroon on õiges asendis.</li> </ul>
Leek kustub kohe pärast süütamist	<ul style="list-style-type: none"> <li>Termoelement ei ole piisavalt soojenenud</li> </ul>	<ul style="list-style-type: none"> <li>Pärast leegi süttimist hoidke nuppu umbes 5 sekundit sissevajutatuna.</li> </ul>
Leegiring põleb ebaühtlaselt	<ul style="list-style-type: none"> <li>Põleti kroon on toidujäätmetest ummistatud</li> </ul>	<ul style="list-style-type: none"> <li>Veenduge, et gaasipõleti ei ole ummistunud ja põletikroon on toidujäätmetest vaba.</li> </ul>

Vigade ilmnmisel proovige leida kõigepealt iseseisvalt lahendus. Kui Te ei leia probleemile lahendust, pöörduge edasimüüja poole või kohalikku teeninduskeskuse.

**i** Juhul, kui kasutate seadet ebaõigesti või paigaldust ei ole läbi viinud volitatud

mehhaanik, ei ole klienditeeninduse tehniku visiit teile tasuta, isegi mitte garantiiajal.

### Tarvikute kotis olevad sildid

Kleepige iseliimuvad sildid nii, nagu allpool näha:

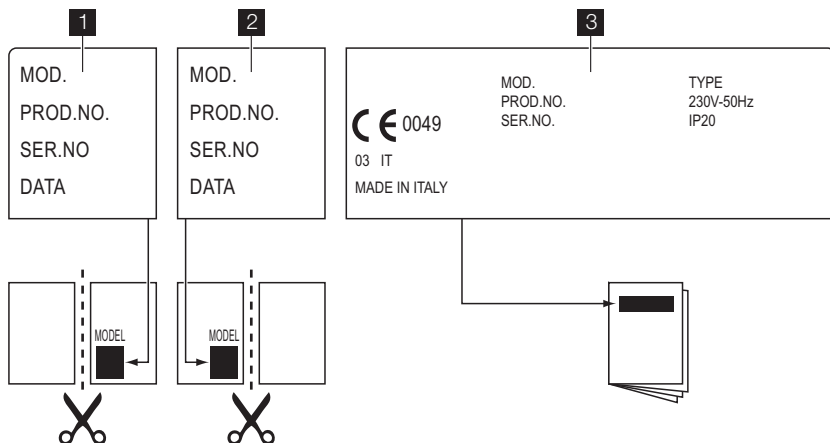

**1** Kleepige see garantiikaardile ja saatke see osa

**2** Kleepige see garantiikaardile ja hoidke see osa alles

**3** Kleepige see juhistebrošüürile

**Järgmised andmed on vajalikud selleks, et teid kiiresti ja õigesti aidata. Need andmed on kirjas seadmele kinnitatud andmesildil.**

• Mudeli kirjeldus .....

• Toote number (PNC) .....

• Seerianumber (S.N.) .....

Kasutage ainult originaalvaruosi. Need on saadaval teeninduskeskusel ja volitatud varuosapoodidest.

## Tehnilised andmed

### Pliidi mõõtmed

Laius:	590 mm
Pikkus:	520 mm

### Pliidi süvendi mõõtmed

Laius:	560 mm
Pikkus:	480 mm

### Kuumutusvõimsus

Kiirpõleti:	2,9 kW
Poolkiire põleti:	1,9 kW
Lisapõleti:	1,0 kW
KOGUVÕIMSUS:	G20 (2H) 20 mbaari = 7,7 kW G30/G31 (3B/P) 30/30 mbaari = 545 g/h G20 (2H) 13 mbaari = 5,5 kW
Elektrivarustus:	230 V ~ 50 Hz

Kategooria:	II2H3B/P
Gaasiühendus:	G 1/2"
Gaasivarustus:	G20 (2H) 20 mbaari
Seadme klass:	3

Põleti	Möödaviigu Ø 1/100 mm
Lisapõleti	28
Poolkiire	32
Kiire	42

## Möödaviikude diameetrid

## Gaasipõletid

PÕLETI	TAVAVÕIMSUS kW	VÄHENDATUD VÕIMSUS kW	TAVAVÕIMSUS			
			MAAGAAS G20 (2H) 20 mbaari		Vedelgaas (butaan/propaan) G30/ G31 (3B/P) 30/30 mbaari	
			inj. 1/100 mm	m³/h	inj. 1/100 mm	g/h
Lisapõleti	1.0	0.33	70	0.095	50	73
Poolkiire	1.9	0.45	96	0.181	71	138
Kiire	2.9 (maagaas) 2.7 (vedelgaas)	0.75	119	0.276	86	196

## Gaasipõletid G20 13 mbaari — ainult Venemaal

PÕLETI	TAVALINE VÕIMSUS kW	VÄHENDATUD VÕIMSUS kW	TAVAVÕIMSUS MAAGAAS G20 (2H) 13 mbaari	
			inj. 1/100 mm	m³/h
Lisapõleti	0.9	0.33	80	0.095
Poolkiire	1.4	0.45	105	0.148
Kiire	1.8	0.75	120	0.191

## Jäätmekäitlus

Tootel või selle pakendil asuv sümbol  näitab, et seda toodet ei tohi kohelda majapidamisjäätmetena. Selle asemel tuleb toode anda taastöötlamiseks vastavasse elektri- ja elektroonikaseadmete kogumise punkti. Toote õige utiliseerimise kindlustamiseks aitate ära hoida võimalikke negatiivseid tagajärgi keskkonnale ja inimtervisele, mida võiks vastasel juhul põhjustada selle toote ebaõige käitlemine. Lisainfo saamiseks selle toote taastöötlamise

kohta võtke ühendust kohaliku omavalitsuse, oma majapidamisjäätmete käitlejaga või kauplusega, kust te toote ostsite.

### Pakkematerjal

 Pakkematerjalid on keskkonnasõbralikud ja need saab suunata korduvkasutusse. Plastmassist komponente tuvastatakse markeeringu järgi: >PE<, >PS<, jne. Viige pakkematerjalid kohaliku jäätmejaama majapidamisjäätmetena.

## Saturs

Drošības informācija _____	13	Kopšana un tīrīšana _____	21
Uzstādīšana _____	15	Ko darīt, ja ... _____	22
Izstrādājuma apraksts _____	19	Tehniskie dati _____	23
Lietošana _____	19	Apsvērumi par vides aizsardzību _____	24
Noderīgi ieteikumi un padomi _____	20		

Izmaiņu tiesības rezervētas.

## Drošības informācija

 **Brīdinājums** Šīs instrukcijas ir paredzētas tikai tām valstīm, kuru apzīmējumi redzami uz šīs norādījumu rokasgrāmatas vāka.

 Pirms uzstādīšanas un lietošanas, kā arī, lai nodrošinātu drošību un ierīces pareizu lietošanu, rūpīgi izlasiet šo rokasgrāmatu. Ja ierīci pārvietojat vai pārdodat, saglabājiet šos norādījumus. Ierīces lietotājiem pilnībā jāiepazīstas ar darbības un drošības funkcijām.

### Vispārīgi drošības norādījumi

 **Brīdinājums** Šo ierīci nedrīkst izmantot personas (tostarp bērni), kuru fiziskās, garīgās spējas vai pieredzes trūkums neļauj tiem droši izmantot ierīci. Tiem jānodrošina nepieciešamā uzraudzība vai jāsniedz norādījumi par ierīces darbību un drošību.

### Bērnu drošība

- Šo ierīci drīkst lietot tikai pieaugušie. Neļaujiet maziem bērniem spēlēties ar ierīci.
- Glabājiet iesaiņojuma materiālus bērniem nepieejamās vietās. Pastāv nosmakšanas un savainošanās risks.
- Turiet bērnus prom no ierīces tās lietošanas laikā un pēc tam, līdz ierīce atdziest.

### Pielietojums

- Pirms ierīces pirmās lietošanas reizes noņemiet visus iesaiņojuma materiālus un aizsargzīlītes no plīts virsmas nerūsējošā paneļa (ja ir). Tehnisko datu plāksnīte nav jānoņem. To noņemot, uz ierīci var neatliekties garantijas noteikumi.

- Pēc katras izmantošanas reizes, iestatiet gatavošanas zonas pozīcijā Izslēgt.
- Degļi un pieejamā daļa lietošanas laikā un pēc tam sakarst. Nenovietojiet galda piederumus un katlu vākus uz plīts virsmas. Trauki un to daļas var apgāzties. Pastāv risks apdedzināties.
- Pārkaršēti tauki un eļļa var uzliesmot. Pastāv aizdegšanās risks.
- Neatstājiet ieslēgtu ierīci bez uzraudzības.
- Vienmēr uzraugiet ierīci darbības laikā.
- Neļaujiet šķidrumiem pārplūst un iekļūt atverēs plīts virsmas augšpusē.
- Nelietojiet plīti bez ēdiena gatavošanas traukiem.
- Šī ierīce ir paredzēta izmantošanai vienīgi mājāsaimniecībā. Neizmantojiet ierīci komerciālos vai ražošanas nolūkos.

 **Uzmanību** Šī ierīce paredzēta tikai ēdiena gatavošanai. To nedrīkst lietot citiem nolūkiem, piemēram, telpu apsildei.

- Izmantojiet tikai degļa izmēram atbilstošus ēdiena gatavošanas traukus. Stikla panelis (ja tāds ir) var pārkarst un iepīst.
- Nelietojiet katlu, kuras diametrs ir mazāks par degļa izmēru. Liesmas var sakarsēt katla rokturi. Skatiet tabulu sadaļā "Noderīgi ieteikumi un padomi".
- Ēdiena gatavošanas traukus nedrīkst novietot vadības ierīču zonā.
- Pārliedcinieties, vai ēdiena gatavošanas trauki neizvirzās pāri plīts virsmas malām, vai tie izvietoti riņķu centrā, lai izvairītos no riska.



**nisko ventilācijas ierīci (mehānisko tvai-ka nosūcēju).**

- **Ja ilgstoši un pastiprināti izmantojat plīts virsmu, nepieciešama papildu ventilācija (piem., atverot logu vai palielinot mehāniskās ventilācijas ierīces jaudu, kur tas ir iespējams).**
- Rūpīgi izpildiet norādījumus, pieslēdzot ierīci elektrības padevei. Pastāv elektrotraumu risks.
- **Pirms ierīces apkopes vai tīrīšanas atvienojiet to no elektrotīkla.**
- Tīkla pieslēguma spaiļi ir zem sprieguma.
- Atslēdziet tīkla pieslēguma spaiļi no sprieguma.
- Uzstādiet ierīci pareizi, lai nodrošinātu aizsardzību pret elektrisko šoku.
- Vaļīgi un nepareizi spraudkontakta savienojumi var pārkarstēt spaiļi.
- Uzticiet savienojumu veikšanu kvalificētam speciālistam.
- Izmantojiet kabeļa fiksācijas skavu.
- Izmantojiet atbilstošu barošanas kabeli un nomainiet bojātu barošanas kabeli ar piemērotu kabeli. Sazinieties ar vietējā apkopes centra darbiniekiem.

- Ierīcei jābūt elektriskajai ietaisei, kas ļauj atvienot ierīci no visiem elektrotīkla poliem tā, lai atstarpe starp kontaktiem būtu vismaz 3 mm.
- Ja fiksācijas kronšteins atrodas blakus spaiļei, vienmēr pārliecinieties, vai savienojuma kabelis nesaskaras ar spaiļes malu.
- Jūsu rīcībā jābūt piemērotām izolācijas ierīcēm: līnijas automātslēdzīem, drošinātājiem (ieskrūvējamās drošinātājus ir jāizskrūvē no to turētājiem), zemējuma noplūdes automātslēdzīem un savienotājiem.

### **Nolietotas ierīces utilizācija**

- Lai izvairītos no savainojumiem vai bojājumiem
  - Atvienojiet ierīci no elektropadeves.
  - Atvienojiet elektropadeves vadu vietā, kur tas savienojas ar ierīci, un utilizējiet to.
  - Ja ir uzstādītas ārējās gāzes caurules, saplaciniet tās.
  - Sazinieties ar vietējām pilnvarotajām iestādēm par ierīces utilizāciju.

## **Uzstādīšana**

 **Brdīnājums** Tālāk minētās uzstādīšanas, apkopes un pieslēgšanas instrukcijas paredzētas tikai kvalificētiem speciālistiem, kuru darbībai jāatbilst spēkā esošiem standartiem un vietējiem noteikumiem.

### **Gāzes pieslēgšana**

Izvēlieties fiksētu pieslēgumu vai lietojiet elastīgu nerūsoša tērauda cauruli un veiciet darbus saskaņā ar spēkā esošiem noteikumiem. Ja izvēlaties elastīgas metāla caurules, nepieļaujiet, lai tās saskaras ar blakus esošajām kustīgajām daļām vai tiek saspīestas. Esiet piesardzīgs arī tad, ja plīts virsma tiek lietota kopā ar cepeškrānsi.

**Svarīgi** Pārliecinieties, ka gāzes piegādes spiediena vērtības atbilst ierīcei

nepieciešamajām vērtībām. Nostipriniet regulējamo savienojumu pie gāzes piegādes avota tīcaurules, izmantojot vītņotu uzgriezni G 1/2". Pieskrūvējiet sastāvdaļas, nepielietojot spēku, pielāgojiet savienojumu nepieciešamajā virzienā un pievelciet.

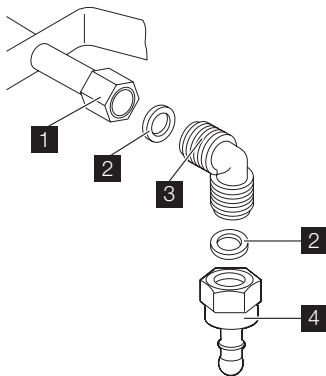

- 1** Īscaurule ar gala uzgriezni
- 2** Blīvējums (papildu blīve tikai Slovēnijai un Turcijai)
- 3** Līkums
- 4** Gumijas caurules ietvars sašķidrīnātai gāzei (tikai Slovēnijai un Turcijai)

**Sašķidrīnātai gāzei:** lietojiet gumijas šļūtenes turētāju. Obligāti izmantojiet blīvējumu. Pēc tam veiciet gāzes pieslēgumu. Elastīgo cauruli var uzstādīt, ja:

- tā nevar sakarst vairāk par istabas temperatūru – vairāk par 30 °C;
- tā nav garāka par 1500 mm;
- tajā nav mezglu;
- tai nav vilces vai vērpes deformācijas;
- tā nesaskaras ar asām malām vai stūriem;
- tās stāvokli var viegli pārbaudīt. Regulāri pārbaudiet elastīgo cauruli, vai:
  - abos galos un visā tās garumā nav plīsumu, plaisu vai apdeguma pazīmju;
  - caurules materiāls nav sacietējis un caurule vēl arvien ir elastīga;
  - stiprinājuma skavas nav sarūsējušas;
  - nav beidzies derīguma termiņš.

Ja tiek konstatēts kāds no defektiem, nelabojiet cauruli, bet nomainiet to.

**Svarīgi** Kad uzstādīšana pabeigta, pārlicinieties, ka katras caurules stiprinājumi

ir hermētiski. Izmantojiet ziepju šķīdumu, **nevis liesmu!**

### Sprauslu nomaīņa

1. Noņemiet trauku paliktnus.
2. Noņemiet vāciņus un degļu liesmu izplūdes elementus.
3. Ar 7 mm uzgriežņu atslēgu atskrūvējiet sprauslas un to vietā uzstādiet sprauslas, kas atbilst jūsu izmantotajam gāzes veidam (skatiet tabulu tehnisko datu sadaļā).
4. Uzstādiet atpakaļ detaļas, tikai šoreiz pretējā secībā.
5. Nomainiet tehnisko datu plāksnīti (tā atrodas blakus gāzes piegādes caurulei) ar jaunu plāksnīti, kurā norādīti jaunā gāzes piegādes tipa parametri. Šī plāksnīte iekļauta iepakojumā kopā ar ierīci.

Ja gāzes piegādes spiedienu var mainīt vai arī tas neatbilst nepieciešamajam spiedienam, uz gāzes piegādes caurules jāuzstāda piemērotu spiediena regulatoru.

### Minimālā līmeņa regulēšana

Lai noregulētu minimālo liesmas līmeni:

1. Aizdedziet degli.
2. Pagrieziet regulatoru minimālas liesmas stāvoklī.
3. Noņemiet vadības regulatoru.
4. Ar tievu skrūvgriezi noregulējiet apvada skrūvi.

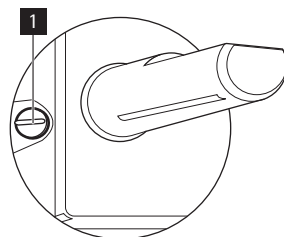

- 1** Apvada skrūve

- Ja pārejat no G20 20 mbāru dabasgāzes (vai G20 13 mbāru dabasgāzes <sup>2)</sup>)



- uz sašķidrināto gāzi, pilnībā ieskrūvējiet apvada skrūvi.
- Ja sašķidrinātā gāze tiek mainīta uz G20 20 mbāru dabasgāzi, atskrūvējiet apvada skrūvi par aptuveni 1/4 apgrieziena.
- Ja G20 20 mbāru dabasgāze tiek mainīta uz G20 13 mbāru<sup>2)</sup> dabasgāzi, atskrūvējiet apvada skrūvi par aptuveni 1/4 apgrieziena.
- Ja sašķidrinātā gāze tiek mainīta uz G20 13 mbāru<sup>2)</sup> dabasgāzi, atskrūvējiet apvada skrūvi par aptuveni 1/2 apgrieziena.
- Ja G20 13 mbāru<sup>2)</sup> dabasgāze tiek mainīta uz G20 20 mbāru dabasgāzi, pievelciet apvada skrūvi par aptuveni 1/4 apgrieziena.

**⚠ Brīdinājums** Kad pārregulēšana ir pabeigta, pārlicinieties, vai ātri pagriežot regulatoru no maksimālā līdz minimālajam stāvoklim, deglī nenodziest liesma.

### Elektrības padeves pieslēgšana

- Sazemējiet ierīci atbilstoši drošības noteikumiem.
- Pārlicinieties, vai uz tehnisko datu plāksnītes norādītais nominālais spriegums un tā veids atbilst mājas elektrosistēmas parametriem.
- Šī ierīce ir aprīkota ar barošanas kabeli. Šis kabelis jāaprīko ar piemērotu kontaktspraudni, kura noslodzes parametriem jāatbilst tehnisko datu plāksnītē minētajiem. Kontaktspraudnis jāiesprauž pareizajā ligzdā.
- Visas elektriskās daļas drīkst uzstādīt vai nomainīt apkopes centra tehniķis vai kvalificēts speciālists.
- Vienmēr izmantojiet pareizi uzstādītu un drošu kontaktligzdu.
- Pārlicinieties, vai pēc uzstādīšanas kontaktspraudnim var brīvi piekļūt.

- Nekad neatslēdziet ierīci no tīkla, velkot aiz barošanas kabelja. Vienmēr velciet aiz spraudkontakta.
- Ierīci nedrīkst pieslēgt ar pagarinātāju, adapteri vai vairākiem savienojumiem (aizdegšanās risks). Pārbaudiet, vai zemējuma pieslēgums atbilst spēkā esošajiem standartiem un noteikumiem.
- Barošanas kabelis jānovieto tā, lai tas nepieskartos karstām daļām.
- Pievienojiet ierīci elektriskajam tīklam, izmantojot ietaisi, kas ļauj atvienot ierīci no elektrotīkla poliem un, kurā starp kontaktiem ir vismaz 3 mm liela atstarpe, piem., automātiskās atslēgšanas iekārtu, strāvas noplūdes releju vai drošinātāju.
- Neviena no elektrības kabelja daļām nedrīkst sakarst līdz 90 °C temperatūrai. Zilo neitrālo vadu jāsavieno ar spaiļu bloku, kas apzīmēts ar "N". Brūno (vai melno) fāzes vadu (spaiļu kontaktu blokā apzīmēts ar burtu "L") jāpievieno spriegumam.

### Strāvas kabelja maiņa

Lai nomainītu savienojuma kabeli, izmantojiet tikai H05V2V2-F T90 vai ekvivalenta veida kabeli. Pārlicinieties, ka kabelis atbilst spriegumam un darba temperatūrai. Turklāt nepieciešams, lai dzeltenais/zaļais vads būtu aptuveni par 2 cm garāks par brūno (vai melno) fāzes vadu.

### Iebūvēšana

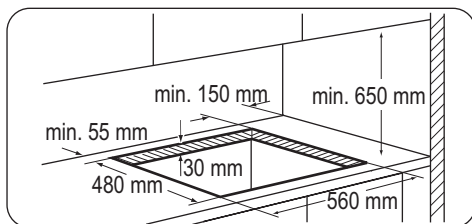

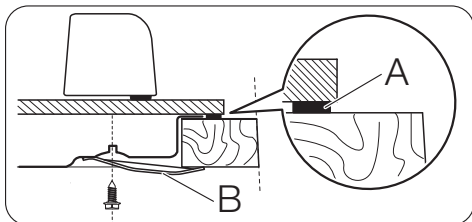
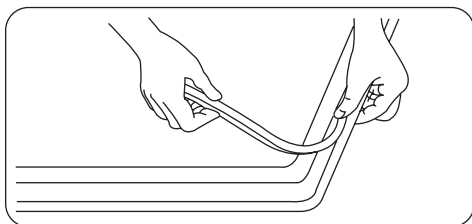

- A) komplektācijā iekļautā blīve
- B) komplektācijā iekļautie kronšteiņi

### levietošanas iespējas

#### Virtuves mēbeles ar durtiņām

Panelim zem plīts virsmas jābūt uzstādītam tā, lai to varētu viegli noņemt un nodrošināt pieeju tehniskas palīdzības sniegšanai.

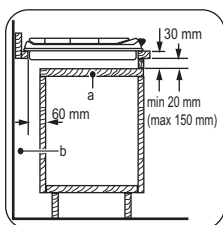

- a) Noņemams panelis

#### b) Vieta savienojumiem

#### Virtuves mēbeles ar cepeškrāsni

Plīts iebūvējamās nišas izmēriem jāatbilst norādēm un virtuves mēbeles jāaprīko ar atverēm, lai nodrošinātu nepārtrauktu gaisa padevi. Drošības apsvērumu un cepeškrāsns vieglākas izņemšanas no mēbeles dēļ virsmas un cepeškrāsns elektrības padeves pieslēgšana jāveic atsevišķi.

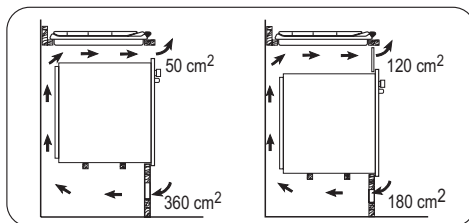

# Izstrādājuma apraksts

## Plīts virsmas shēma

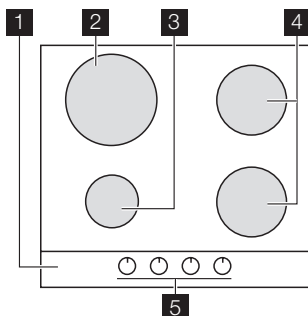

- 1 Plīts virsma
- 2 Jaudīgs deglis
- 3 Papildu deglis
- 4 Vidējas jaudas deglis
- 5 Vadības regulatori

## Vadības regulatori

Apzīmējums	Apraksts
	nav gāzes padeves / izslēgtā stāvoklī

Apzīmējums	Apraksts
	aizdedzes stāvoklī / maksimāla gāzes padeve
	minimāla gāzes padeve

## Lietošana

### Degļa aizdegšana

**⚠ Brīdinājums** Esiet ļoti uzmanīgs, kad izmantojat atklātu liesmu virtuvē.

Ražotājs neuzņemas nekādu atbildību, ja uguns tiek lietota neatbilstoši.

**i** Vienmēr aizdedziet degli, pirms uzlikt uz tā traukus.

Lai aizdegtu degli:

1. Pagrieziet vadības regulatoru līdz galam pretēji pulksteņrādītāja kustības virzienam ( ) un nospiediet to.
2. Turiet vadības regulatoru nospiestu aptuveni 5 sekundes; tas ļauj termoelementam sasilt. Ja tas netiek izdarīts, gāzes padeve tiks pārtraukta.
3. Noregulējiet liesmu pēc tam, kad tā ir stabila.

**i** Ja pēc vairākiem mēģinājumiem deglis neaizdegas, pārbaudiet, vai degļa vai-nags un tā vāciņš ir pareizā pozīcijā.

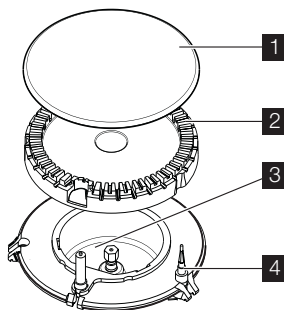

- 1 Degļa vāciņš
- 2 Degļa liesmas izplūdes elements
- 3 Aizdedzes svece

#### 4 Termoelements

**Brīdinājums** Neturiet vadības rokturi nospiestu ilgāk par 15 sekundēm.

Ja pēc 15 sekundēm deglis neaizdegas, palaidiet vadības rokturi, atgrieziet to izslēgtā pozīcijā un pamēģiniet atkārtoti iedegt degli, nogaidot vismaz 1 minūti.

**Svarīgi** Ja nav elektropadeves, degli var aizdegt bez elektroierīces. Tādā gadījumā pietuviniet liesmu deglim, nospiediet attiecīgo regulatoru uz leju un pagrieziet to pretēji pulksteņa rādītāja virzienam maksimālas gāzes padeves stāvoklī.

**i** Ja liesma nejauši nodziest, pagrieziet vadības pārslēgu stāvoklī Izslēgt un mēģiniet aizdegt degli vēlreiz pēc 1 minūtes.

### Noderīgi ieteikumi un padomi

#### Elektroenerģijas patēriņa samazināšana

- Ja iespējams, uzlieciet uz virtuves traukiem vākus.
- Kad šķidrums sāk vārīties, pagrieziet liesmas līmeni līdz minimumam, lai tikai uzturētu vārīšanos.

**Brīdinājums** Lietojiet katlus un pannas, kuru pamatnes izmērs atbilst degļa izmēram. Nelietojiet traukus, kas sniedzas pāri sildriņķa malām.

Deglis	Ēdiena gatavošanas trauku diametri
Jaudīgais	180 - 260 mm
Vidējas jaudas priekšējais	120 - 220 mm
Vidējas jaudas aizmugurējais	120 - 240 mm
Papildu	80 - 180 mm

**Brīdinājums** Nelieciet uz gāzes degļiem steatīta (ziepjakmens), grīla vai tostera plāksnes.

**Brīdinājums** Nenovietojiet uz plīts virsmas alumīnija foliju, lai pasargātu virsmu no traipiem gatavošanas laikā

**i** Ieslēdzot galveno strāvas slēdzi, pēc ierīces uzstādīšanas vai pēc elektrības piegādes pārtraukuma dzirksteļu izveide tiks automātiski aktivizēta. Tā ir parasta parādība.

#### Degļa izslēgšana

Lai noslāpētu liesmu, pagrieziet pārslēgu līdz simbolam ( ● ).

**Brīdinājums** Pirms katlu noņemšanas no degļa vienmēr noregulējiet mazāku liesmu vai izslēdziet to.

**Brīdinājums** Katlus nedrīkst novietot vadības ierīču zonā. Liesma sakarsēs vadības zonu. Nenovietojot vienu katlu uz diviem degļiem.

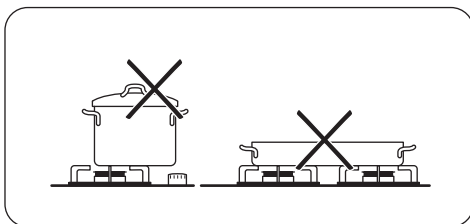

**Brīdinājums** Pārbaudiet, vai katla rokturi neizvirzās pāri gatavošanas virsmas priekšējai malai un vai katli novietoti sildriņķu vidusdaļā, lai sasniegtu maksimālu stabilitāti un samazinātu gāzes patēriņu.

Nenovietojiet nestabilus un deformētus katlus uz riņķiem, lai nepieļautu izlīšanu vai savainojumu.

**Brīdinājums** Nav ieteicams lietot liesmas kliebētājus.

**Brīdinājums** Gatavošanas laikā pārlijušie šķidrums var izraisīt stikla plīšanu

## Informācija par akrilamīdiem

**Svarīgi** Saskaņā ar jaunākajiem zinātnes atzinumiem pārtikas (īpaši cieti saturošu

produktu) brūnināšana, var radīt risku veselībai. Tādēļ mēs iesakām gatavot ēdiena pie pēc iespējas zemākas temperatūras un to pārlietu neapbrūnināt.

## Kopšana un tīrīšana

 **Brīdinājums** Pirms ierīces tīrīšanas izslēdziet to un ļaujiet tai atdzist. Pirms ierīces apkopes vai tīrīšanas atvienojiet to no elektrotīkla.

 **Brīdinājums** Drošības nolūkos netīriet ierīci ar tvaika vai augsta spiediena tīrītāju.

 **Brīdinājums** Neizmantojiet abrazīvus tīrīšanas līdzekļus, tērauda berzamos sūkļus vai skābes. Tie var sabojāt ierīci.

 **Skrāpējumi vai tumši traipi uz virsmas** neietekmē ierīces darbību.

- Lai būtu vieglāk notīrīt plīti, pannas balstus var noņemt.
- Lai notīrītu ar emalju klātās detaļas, vāciņu un degļi, nomazgājiet tos ar siltu ziepjūdeni un pirms uzstādīšanas rūpīgi nosusiniet.
- Mazgājiet nerūsējošā tērauda daļas ar ūdeni, tad noslaukiet tās ar mīkstu drānu.
- Trauku paliktņus **nedrīkst** mazgāt trauku mazgāšanas mašīnā. Tos jāmazgā **ar rokām**.
- Mazgājot pannas balstus ar rokām, uzmanieties, tos noslaukot, jo dažreiz emaljas klāšanas procesā veidojas raupjas malas. Ja nepieciešams, notīriet piekaltušos plankumus, izmantojot tīrīšanas līdzekli pastas veidā.
- Pēc tīrīšanas pārbaudiet, vai pannas balsti ir pareizi novietoti.
- Lai degļi darbotos pareizi, pārliecinieties, vai pannas balsta kājiņas ir novietotas degļa centrā.
- **Lai nepieļautu plīts virsmas bojājumu, pannas balsti ir jānovieto ļoti uzmanīgi.** Pēc tīrīšanas noslaukiet ierīci ar mīkstu drānu.

### Netīrumu noņemšana:

1. – **Noņemt nekavējoties:** kūstošu plastmasu, plastmasas foliju un produktus, kas satur cukuru.
  - **Izslēdziet ierīci un ļaujiet tai atdzist,** pirms notīrāt: kaļķakmens un ūdens traipus, taukvielu šļakstus un krāsu izmaiņas uz spīdīgās metāliskās virsmas. Izmantojiet speciālu tīrīšanas līdzekli, kas paredzēts plīts virsmām.
2. Tīriet ierīci ar mitru drāniņu un mazgāšanas līdzekli.
3. Tīrīšanas beigās **nosusiniet ierīci, izmantojot tīru, sausu drāniņu.**

Lai pareizi uzstādītu pannu balstus, pannu balsta kājiņas jānovieto atbilstoši atverei degļa centrā. Šādi pannas balsts būs stabils un nofiksēts.

 **Brīdinājums** Neizmantojiet nažus, skrāpjus vai līdzīgus priekšmetus, lai notīrītu stikla virsmu vai starp degļu apvadiem un rāmi (ja tāds ir).

 **Brīdinājums** Neslidiniet ēdiena gatavošanas traukus pa stikla virsmu, jo tā var tikt saskrāpēta. Neļaujiet arī cietiem vai asiem priekšmetiem krist uz stikla vai atsisties pret plīts virsmas malu.

### Aizdedzes sveču tīrīšana

Šī funkcija tiek nodrošināta, izmantojot keramisko aizdedzes sveci un metāla elektrodu. Lai atvieglotu degļu aizdegšanu, regulāri tīriet iepriekš minētos elementus un pārbaudiet, vai nav nosprostotas degļa pārsega atveres.

### Periodiska apkope

Periodiski sazinieties ar klientu apkalpošanas centru, lai tā darbinieki pārbaudītu gāzes piegādes cauruli un spiediena regulētāju (ja tāds ir).

## Ko darīt, ja ...

Problēma	Iespējamais iemesls	Novēršana
Aizdedzot gāzi, nav dzirksteles	<ul style="list-style-type: none"> <li>Nav elektropadeves</li> </ul>	<ul style="list-style-type: none"> <li>Pārbaudiet, vai ierīce ir pievienota elektrotīklam un padeve ir ieslēgta.</li> <li>Nomainiet drošinātāju. Ja drošinātājs nostrādā atkārtoti, sazinieties ar kvalificētu elektriķi.</li> </ul>
	<ul style="list-style-type: none"> <li>Degļa vāciņš un kronis ir novietoti nepareizi</li> </ul>	<ul style="list-style-type: none"> <li>Pārbaudiet, vai degļa vāciņš un kronis ir novietoti pareizā stāvoklī.</li> </ul>
Pēc liesmas aizdegšanās tā tūlīt pat nodziest	<ul style="list-style-type: none"> <li>Termoelements vēl nav pietiekami uzsilis</li> </ul>	<ul style="list-style-type: none"> <li>Pēc liesmas aizdegšanās turiet regulatoru nospiestu aptuveni 5 sekundes.</li> </ul>
Gāze deg nevienmērīgi	<ul style="list-style-type: none"> <li>Degļa kronis ir nosprostots ar ēdiena paliekām</li> </ul>	<ul style="list-style-type: none"> <li>Pārbaudiet, vai nav nosprostota galvenā sprausla un degļa kronī nav ēdiena atlieku.</li> </ul>

Ja rodas kļūdas, vispirms mēģiniet tās novērst pašrocīgi. Ja tas neizdodas, sazinieties ar ierīces tirgotāju vai klientu apkalpošanas centru.

**i** Ja lietojat ierīci nepareizi vai arī to uzstādīs nekvalificēta persona, klientu apkalpošanas centra darbinieka vai tirgotāja ie-

saistīšanās problēmu novēršanā būs papildus jāapmaksā, neņemot vērā esošo garantiju.

### Uzlīmes tiek piegādātas komplektā ar piederumu somu.

Uzlieciet pašlīmējošās uzlīmes kā norādīts zemāk.

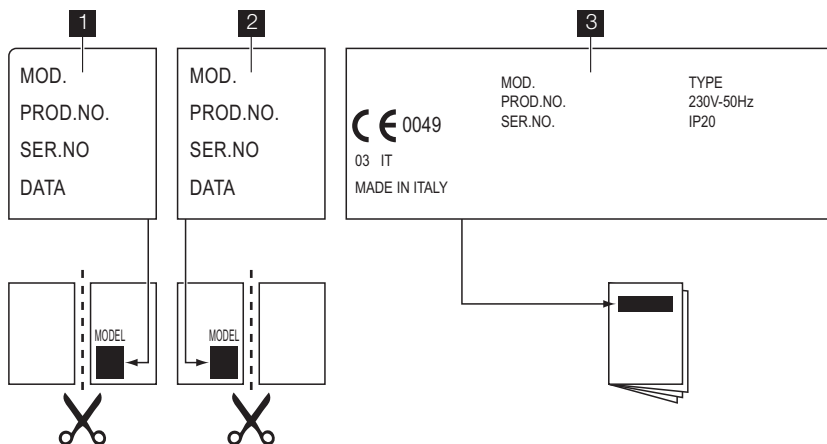

**1** Pielīmējiet to garantijas talonam un atsūtiet šo daļu

**2** Pielīmējiet to garantijas talonam un atsūtiet šo daļu

**3** Pielīmējiet to pamācības bukletam

Lai saņemtu savlaicīgu un atbilstošu palīdzību, nepieciešami šie dati. Šie dati ir norādīti pievienotajā tehnisko datu plāksnītē.

- Modeļa apraksts.....
- Izstrādājuma numurs (PNC) .....

- Sērijas numurs (S.N.) .....
- Lietojiet tikai oriģinālas rezerves daļas. Oriģinālās detaļas ir pieejamas apkopes centrā un pilnvarotos rezerves daļu veikalos.

## Tehniskie dati

### Plīts virsmas izmēri

Platums:	590 mm
Garums:	520 mm

### Plīts virsmas iebūvēšanas izmēri

Platums:	560 mm
Garums:	480 mm

### Siltuma ievade

Jaudīgs deglis:	2,9 kW
Vidējas jaudas deglis:	1,9 kW
Papildu deglis:	1,0 kW
KOPĒJĀ JAUDA:	G20 (2H) 20 mbāri = 7,7 kW G30/G31 (3B/P) 30/30 mbāri = 545 g/h G20 (2H) 13 mbāri = 5,5 kW

Elektrotīkla parametri:	230 V ~ 50 Hz
Kategorija:	I12H3B/P
Gāzes pieslēgums:	G 1/2 collas
Gāzes piegāde	G20 (2H) 20 mbāri
Ierīces klase:	3

### Sprauslas diametrs

Deglis	Ø apvads 1/100 mm
Papildu	28
Vidējas jaudas	32
Jaudīgais	42

## Gas burners

DEGLIS	NORMĀLA JAUDA kW	SAMAZINĀTA JAUDA kW	NORMĀLA JAUDA			
			DABAS GĀZE G20 (2H) 20 mbāri		SAŠĶIDRINĀTĀ GĀZE (Butāns/propāns) G30/ G31 (3B/P) 30/30 mbāri	
			iepl. 1/100 mm	m <sup>3</sup> /h	iepl. 1/100 mm	g/h
Papildu	1.0	0.33	70	0.095	50	73
Vidējas jaudas	1.9	0.45	96	0.181	71	138

DEGLIS	NORMĀLA JAUDA kW	SAMAZINĀTA JAUDA kW	NORMĀLA JAUDA			
			DABAS GĀZE G20 (2H) 20 mbāri		SAŠĶIDRINĀTĀ GĀZE (Butāns/propāns) G30/ G31 (3B/P) 30/30 mbāri	
			iepl. 1/100 mm	m³/h	iepl. 1/100 mm	g/h
Jaudīgais	2.9 (dabas- gāze) 2.7(LPG sašķīdrinātā gāze)	0.75	119	0.276	86	196

## Gāzes degļi G20 13 mbāri — tikai Krievijā

DEGLIS	NORMĀLS JAUDA kW	SAMAZINĀTA JAUDA kW	NORMĀLA JAUDA DABAS GĀZE G20 (2H) 13 mbāri	
			iepl. 1/100 mm	m³/h
			Papildu	0.9
Vidēji lielas jaudas	1.4	0.45	105	0.148
Jaudīgais	1.8	0.75	120	0.191

## Apsvērumi par vides aizsardzību

Simbols  uz produkta vai tā iepakojuma norāda, ka šo produktu nedrīkst izmest saimniecības atkritumos. Tas jānodod attiecīgos elektrisko un elektronisko iekārtu savākšanas punktus pārstrādāšanai. Nodrošinot pareizu atbrīvošanos no šī produkta, jūs palīdzēsiet izvairīties no potenciālām negatīvām sekām apkārtējai videi un cilvēka veselībai, kuras iespējams izraisīt, nepareizi izmetot atkritumos šo produktu. Lai iegūtu detalizētāku informāciju

par atbrīvošanos no šī produkta, lūdzu sazināties ar jūsu pašvaldību, saimniecības atkritumu savākšanas dienestu vai veikalu, kurā jūs iegādājāties šo produktu.

### Iepakojuma materiāli

 Iepakojuma materiāls ir dabai nekaitīgs un to var izmantot atkārtoti. Plastmasas sastāvdaļas tiek apzīmētas ar attiecīgu marķējumu. >PE<, >PS<, u.c. Lūdzu, atbrīvojoties no iesaiņojuma materiāliem atbilstošās atkritumu savākšanas vietās.



# Turiny

Saugos informacija _____	25	Valymas ir priežiūra _____	32
Įrengimas _____	27	Ką daryti, jeigu... _____	33
Gaminio aprašymas _____	30	Techniniai duomenys _____	34
Veikimas _____	30	Aplinkosauga _____	35
Naudinga informacija ir patarimai. _____	31		

Galimi pakeitimai.



## Saugos informacija

**!** **Įspėjimas** Šios instrukcijos galioja tik tose šalyse, kurių simboliai pavaizduoti ant knygelės viršelio.

**i** Tam, kad užtikrintumėte savo saugą ir kad prietaisas gerai veiktų, prieš įrengdami ir naudodami, atidžiai perskaitykite šį vadovą. Šias instrukcijas laikykite kartu su prietaisu, net tada, kai jį perkeliate ar parduo-date. Naudotojai turi būti gerai susipažinę su prietaiso veikimu ir saugos ypatumais.

### Bendrieji saugos reikalavimai

**!** **Įspėjimas** Prietaiso neturi naudoti asmenys (įskaitant vaikus), turintys fizinę jutiminę bei proto negalią arba stokojantys patirties ir žinių. Juos turi prižiūrėti arba pamokyti naudotis prietaisu už jų saugą atsakingas asmuo.

### Vaikų sauga

- Prietaisą gali naudoti tik suaugusieji. Pasi-rūpinkite vaikų priežiūra ir neleiskite jiems žaisti su prietaisu.
- Visas pakuotės medžiagas laikykite vai-kams nepasiekiamoje vietoje. Kyla uždusi-mo ir fizinės traumos pavojus.
- Prietaiso naudojimo metu ir baigus jį nau-doti, neleiskite prie jo prieiti vaikams, kol prietaisas atvės.

### Naudojimo paskirtis

- Prieš pirmą naudojimą nuimkite nuo prietai-so visas pakuotės medžiagas, lipdukus ir nerūdijančio plieno kaitlentės skydo (jeigu taikytina) apsauginį sluoksnį. Nenuimkite techninių duomenų plokštelės. Kitaip gali negalioti garantija.

- Kiekvieną kartą pasinaudoję prietaisu, kait-viečių reguliatorių nustatykite į padėtį „iš-jungta“.
- Naudojimo metu ir baigus naudoti prietaisą, degikliai ir pasiekiamos dalys būna įkaitu-sios. Nedėkite stalo įrankių ar padažinių dangčių ant maisto gaminimo paviršiaus. Prikaistuviai gali apvirsti ir išsilieti jų turinys. Galima nusideginti.
- Karšti riebalai ir aliejus labai lengvai užsi-liepsnoja. Gali kilti gaisras.
- Nepalikite veikiančio prietaiso be priežiū-ros.
- Visada stebėkite veikiančią prietaisą.
- Neleiskite išsiliejusiems skysčiams sutekėti į kaitlentės viršuje esančias angas
- Kaitlentės nenaudokite, jei ant jos nepasta-tyti prikaistuviai.
- Šis prietaisas skirtas naudoti tik buityje. Nenaudokite prietaiso komercinei ir pramo-ninei veiklai.



**Atsargiai Šis prietaisas skirtas tik maistui gaminti. Jį draudžiama naudoti kitais tikslais, pavyzdžiui, patalpai šildyti.**

- Naudokite tik tokius prikaistus, kurių dugno skersmuo atitinka degiklių skers-menį. Kyla perkaitimo ir stiklinės plokštės (jei tokia yra) įtrūkimo pavojus.
- Nenaudokite prikaistuvio, kurio skersmuo yra mažesnis nei degiklio išmatavimai. Liepsna gali įkaitinti prikaistuvio rankeną. Žr. lentelę skyriuje „Naudinga informacija ir patarimai“.

- Neleiskite prikaistuviams patekti į valdymo zoną.
- Siekiant išvengti pavojų užtikrinkite, kad prikaistuviai neišlįstų už maisto gaminimo paviršiaus kraštų ir būtų žiedų viduryje.
- Nenaudokite nestabilių prikaistuvių arba prikaistuvių, kurių dugnas pažeistas. Jie gali pakrypti ir kilti nelaimingo atsitikimo pavojus.
- Šalia prietaiso arba ant jo nedėkite degių produktų arba degiais produktais sudrėkintų daiktų, lydžių daiktų (pagamintų iš plastiko ar aliuminio) ir (arba) medžiagų. Gali kilti sprogimas arba gaisras.
- Naudokite tik su prietaisu pateikiamus priedus.
- Būkite atsargūs, kai prijungiate prietaisą prie šalia esančių elektros lizdų. Pasirūpinkite, kad elektros prietaisų laidai nesiliestų prie šio prietaiso arba karštų prikaistuvių. Pasirūpinkite, kad elektros laidai nesusipainiotų.
- Jeigu paviršius įskilęs, išjunkite prietaisą iš elektros tinklo, kad išvengtumėte elektros smūgio.

## Įrengimas

- **Būtina perskaityti šiuos nurodymus. Gaminioje neatsako už jokių žmonių ar gyvūnų sužeidimus bei žalą turtui, kilusią nesilaikant šių reikalavimų.**
- **Tam, kad nekiltų konstrukcinių pažeidimų arba traumų pavojus, prietaisą įrengti, jį prijungti prie elektros tinklo arba dujų sistemos, jį parengti eksploatacijai ir jo techninę priežiūrą vykdyti leidžiama tik kvalifikuotiems darbuotojams; jie privalo paisyti standartų ir vietos reglamentų.**
- Patikrinkite, ar prietaisas nebuvo apgadin-tas gabenimo metu. Jei prietaisas apgadin-tas, nejunkite jo. Jei būtina, pasikonsultuo-kite su tiekėju.
- Į baldus montuojamus prietaisus galima naudoti tik juos įrengus tinkamose spintelė-se ir standartus atitinkančiuose stalviršiuo-se.

- Viryklės negalima įrengti virš buitinių prie-taisų, jeigu tai neleidžiama pagal įrengimo instrukciją.
- Prietaisą įrenkite tik ant lygaus paviršiaus stalviršio.
- Nemodifikuokite šio prietaiso ir nemėginkite keisti jo techninių savybių. Kyla pavojus su-sižeisti ir sugadinti prietaisą.
- Privaloma paisyti šalyje, kurioje prietaisas naudojamas, galiojančių įstatymų, įsakų, direktyvų ir standartų (saugos reglamentų, tinkamo perdirbimo reglamentų, elektro-saugos taisyklių ir kt.).
- Būtina paisyti minimalių atstumų iki kitų prietaisų ar įrenginių.
- Būtina įrengti apsaugą nuo smūgių, pavyz-džiui, stalčius tiesiai po prietaisu galima įrengti tik tuomet, jei naudojama apsauginė perdanga.
- Nupjauto stalviršio paviršių nuo drėgmės apsaugokite tinkamu hermetiku.
- Užsandarinkite prietaisą stalviršyje tinkamu hermetiku taip, kad neliktų jokių tarpų.
- Apsaugokite prietaiso apačią nuo garų ir drėgmės, kuri, pavyzdžiui, gali atsirasti dėl apačioje įrengtos indaplovės ar orkaitės.
- Jokiu būdu neįrenkite prietaiso greta durų ir po langais. Atidarant duris ar langus, jie ga-li nuversti įkaitusius indus nuo viryklės.
- Prieš įrengimą, įsitikinkite, kad vietos tieki-mo sąlygos (dujų rūšis ir slėgis) atitinka prietaiso nustatymą. Šio prietaiso derinimo sąlygos pateiktos duomenų lentelėje, kurią rasite šalia dujų tiekimo vamzdžio.
- Šis prietaisas nėra prijungtas prie degimo produktus šalinančio įtaiso. Jį reikia įrengti ir prijungti vadovaujantis galiojančiomis įrengimo taisyklėmis. Ypatingą dėmesį rei-kia atkreipti į atitinkamus vėdinimui kelia-mus reikalavimus.
- **Naudojant dujinę viryklę patalpoje, ku-rijoje ji yra įrengta, susidaro karštis ir drėgmė. Būtinai gerai vėdinkite virtuvę: neuždenkite natūralių vėdinimo angų ar-ba įrenkite mechaninės ventiliacijos įtai-sus (mechaninį gartraukį).**

- **Reikia geresnės ventiliacijos (pvz., atidaryti langą ar padidinti mechaninio ventiliacijos prietaiso (jei jis įrengtas) veikimo lygį), jei prietaisą naudojate ilgai ir intensyviai.**
- Nuosekliai laikykitės elektros prijungimo nurodymų. Kyla traumos dėl elektros srovės pavojus.
- **Išjunkite prietaisą iš elektros tinklo, prieš atlikdami techninės priežiūros ar valymo darbus.**
- Elektros tinklo išvade yra įtampa.
- Atjunkite įtampą nuo elektros tinklo išvadų.
- Tinkamai sumontuokite, kad apsaugotumėte naudotojus nuo elektros smūgių.
- Dėl atsilaisvinusios arba netinkamai įrengtos kištukinės jungties išvadai gali per daug įkaisti.
- Kreipkitės į kvalifikuotą elektriką, kad jis taisyklingai įrengtų suveržiamąsias jungtis.
- Kabelį tvirtinkite jo įtempimą mažinančiu spaustuku.
- Naudokite tinkamą maitinimo laidą ir, jeigu jis būtų pažeistas, pakeiskite jį tinkamu maitinimo laidu. Kreipkitės į vietos techninės priežiūros centrą.

- Prietaisą prie elektros tinklo reikia prijungti taip, kad jį nuo tinklo būtų galima atjungti ties visais poliais, o kontaktų angos plotis būtų bent 3 mm.
- Jeigu fiksavimo laikiklis yra šalia gnybtų bloko, visuomet įsitinkinkite, ar jungiamasis kabelis neliečia laikiklio krašto.
- Būtina turėti tinkamus izoliavimo įtaisus: liniją apsaugančius automatinius jungiklius, saugiklius (įsukami saugikliai turi būti išimami iš jų laikiklio), išžeminimo nuotėkio atjungiamuosius įtaisus ir kontaktorius.

### Prietaiso utilizavimas

- Norėdami išvengti fizinių traumų arba žalos:
  - maitinimo laido kištuką išjunkite iš tinklo lizdo;
  - kabelį nupjaukite toje vietoje, kur jis prijungtas prie prietaiso, ir jį išmeskite;
  - jei įrengti išoriniai dujų vamzdžiai, juos suplokite;
  - dėl informacijos apie prietaiso utilizavimą kreipkitės į vietos įgaliotąsias institucijas.

## Įrengimas

**⚠ Įspėjimas** Pagal toliau pateiktas instrukcijas įrengimą ir techninę priežiūrą turi atlikti kvalifikuoti darbuotojai; jie privalo vadovautis galiojančiais standartais ir vietos reglamentais.

### Dujų prijungimas

Pasirinkite stabilų arba lankstų nerūdijančio plieno dujotiekio vamzdį pagal galiojančias normas. Jeigu naudojate lanksčius metalinius vamzdžius, stebėkite, kad jie neprisiliestų prie judančių dalių ir kad nebūtų suspausti. Taip pat atsargumo priemonių laikykitės derindami kaitlentę su orkaite.

**Svarbu** Įsitinkinkite, kad prietaiso dujų tiekimo slėgis atitinka rekomenduojamas vertes. Reguluojama jungtis tvirtinama prie antgalio su sriegine G 1/2" mova. Užsukite dalis

nenaudodami jėgos, sureguliuokite jungtį reikalinga kryptimi ir visas dalis priveržkite.

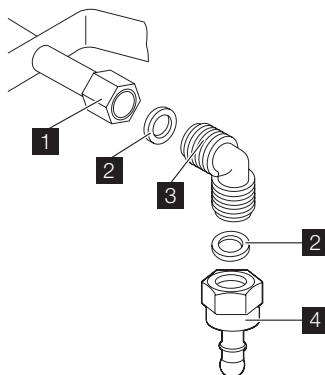

**1** Veleno galas su veržle

**2** Tarpiklis (papildomas tarpiklis skirtas tik Slovėnijai ir Turkijai)

**3** Alkūnė

**4** Guminis vamzdžio laikiklis suskystintoms dujoms (tik Slovėnijai ir Turkijai)

**Suskystintos dujos:** naudokite guminį vamzdžio laikiklį. Būtinai uždėkite tarpiklį. Po to prijunkite dujų įvadą. Lankstus vamzdis paruoštas naudoti, kai:

- jis negali įkaisti daugiau negu patalpos temperatūra (daugiau negu 30 °C);
- jis nėra ilgesnis negu 1 500 mm;
- jame nėra susiaurėjimų;
- jo neveikia traukimo ar sukimo jėgos;
- jis nesiliečia su aštriais kraštais ir kampais;
- galima lengvai patikrinti jo būklę.

Lankstaus dujotiekio vamzdžio patikros metu reikia patikrinti:

- ar jo dviejuose galuose ir per visą jo ilgį nėra įtrūkimų, įpjovimų, apdegimo požymių;
  - ar medžiaga nėra sukietėjusi, ar ji yra pakankamai lanksti;
  - ar nesurūdijo sąvaržos;
  - ar nesibaigė jo galiojimo terminas.
- Jeigu pastebite vieną ar kelis tokius defektus, vamzdžio neremontuokite, o pakeiskite.

**Svarbu** Baigę įrengti patikrinkite, ar visų vamzdžio montavimo elementų izoliacija gera. Naudokite muilo ir vandens tirpalą, **o ne liespną!**

### Purkštukų keitimas

1. Nuimkite indų statymo atramas.
2. Nuimkite degiklio dangtelį ir karūnelę.
3. Su 7 numerio veržliarakčiu nuimkite injektorius ir pakeiskite juos reikalingais pagal jūsų naudojamą dujų tipą (žr. skyrelį „Techniniai duomenys“).
4. Vėl surinkite detales, atlikdami tą pačią procedūrą atvirkštine tvarka.
5. Duomenų lentelę (pritvirtintą greta dujų tiekimo vamzdžio) pakeiskite nauja, kurioje būtų nurodytas naujų tiekiamų dujų

tipas. Šią lentelę rasite su prietaisu pateikiamoje pakuotėje.

Jei tiekiamų dujų slėgis keičiasi arba skiriasi nuo reikiamo slėgio, dujų tiekimo vamzdyje būtina įmontuoti slėgio reguliatorių.

### Mažiausio liepsnos lygio nustatymas

Norėdami nustatyti mažiausią degiklių liepsnos lygį:

1. Uždėkite degiklį.
2. Rankenėlę pasukite į mažiausio liepsnos lygio padėtį.
3. Nuimkite valdymo rankenėlę.
4. Plonu atsuktuvu pareguliuokite pralaidos varžto padėtį.

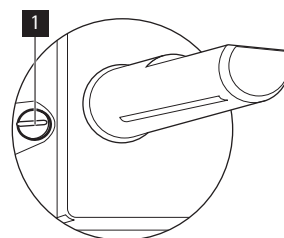

### **1** Pralaidos varžtas

- Jeigu keičiate 20 milibarų gamtines dujas G20 (arba 13 milibarų gamtines dujas G20<sup>3)</sup>) į suskystintąsias dujas, visiškai priveržkite pralaidos varžtą.
- Jeigu užuot naudoję suskystintąsias dujas, naudosite 20 milibarų gamtines dujas G20, pralaidos varžtą atsukite maždaug 1/4 sūkio.
- Jeigu užuot naudoję 20 milibarų gamtines dujas G20, naudosite 13 milibarų<sup>3)</sup> gamtines dujas G20, pralaidos varžtą atsukite maždaug 1/4 sūkio.
- Jeigu užuot naudoję suskystintąsias dujas, naudosite 13 milibarų<sup>3)</sup> gamtines dujas G20, pralaidos varžtą atsukite maždaug 1/2 sūkio.
- Jeigu užuot naudoję 13 milibarų<sup>3)</sup> gamtines dujas G20, naudosite 20 mili-

3) tik Rusijos vartotojams

barų gamtines dujas G20, pralaidos varžtą atsukite maždaug 1/4 sukio.

**!** **Įspėjimas** Patikrinkite, ar liepsna neužgesta rankenėlę greitai pasukus iš maksimalios į minimalią padėtį.

### Elektros prijungimas

- Įžeminkite prietaisą pagal saugos nurodymus.
- Įsitikinkite, kad nominali įtampa ir galia duomenų lentelėje atitinka vietos tiekiamos elektros įtampą ir galią.
- Prietaisas pristatomas su maitinimo kabeliu. Prie jo reikia prijungti tinkamą kištuką, pritaikytą galiai, nurodytai techninių duomenų lentelėje. Kištuką reikia įkišti į tinkamą elektros lizdą.
- Bet kokią elektros komponentą įrengti arba pakeisti leidžiama tik techninės priežiūros centro darbuotojui arba kvalifikuotam specialistui.
- Visada naudokite taisyklingai įrengtą, įžemintą elektros lizdą.
- Įsitikinkite, kad, įrengus prietaisą, elektros laido kištuką būtų lengva pasiekti.
- Norėdami išjungti prietaisą, netraukite už elektros laido. Visada traukite paėmę už kištuko.
- Prietaisą draudžiama prijungti naudojant ilginamąjį laidą, suderintuvą ar kelių kištukų jungtį (gali kilti gaisras). Patikrinkite, ar įžeminimo jungtis atitinka galiojančius standartus ir reglamentus.
- Maitinimo laidas turi būti tokioje padėtyje, kad jis neliestų jokių karštų dalių.
- Prietaisą prie elektros tinklo prijunkite naudodami įtaisą, kuris leidžia prietaisą nuo elektros tinklo atjungti visuose poliuose, paliekant mažiausiai 3 mm tarpą tarp kontaktų, pvz., liniją apsaugančius automatinius atjungiamuosius jungiklius, įžeminimo nuotėkio atjungiamuosius įtaisus arba saugiklį.
- Nė vienos prijungiamojo laido dalies neturi veikti 90 °C temperatūra. Mėlyną neutralų laidą reikia prijungti prie „N“ raide pažymėto išvadų bloko. Rudą (arba juodą) fazės

laidą (išvadų bloke prijungtą prie „L“ raide pažymėto išvado) reikia prijungti prie fazės su įtampa.

### Maitinimo laido keitimas

Jeigu keičiate jungiamąjį kabelį, naudokite tik H05V2V2-F T90 arba ekvivalentiško tipo kabelį. Naujasis kabelis būtina privalo atitikti maitinimo įtampą ir darbinę temperatūrą. Geltonas / žalias įžeminimo laidas privalo būti maždaug 2 cm ilgesnis už rudą (arba juodą) fazės laidą.

### Įrengimas balduose

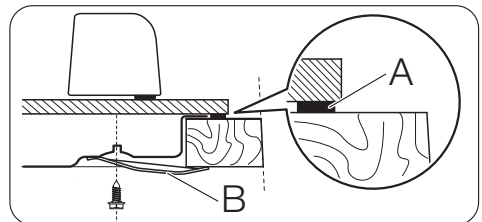
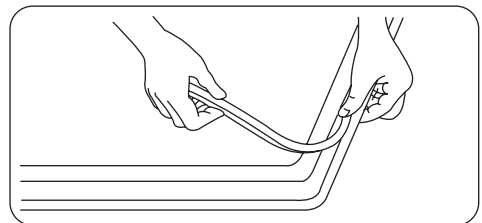
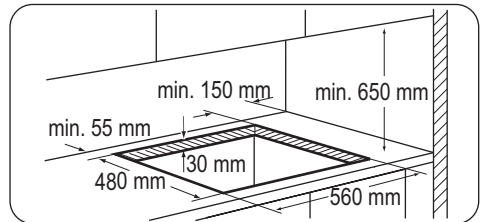

A) pateiktasis tarpiklis

B) pateiktieji laikikliai

### Įdėjimo galimybės

#### Virtuvės spintelė su drelėmis

Po virykle esančią plokštę turi būti lengva nuimti ir lengva pasiekti viryklę, jeigu prireiktų techninės pagalbos.

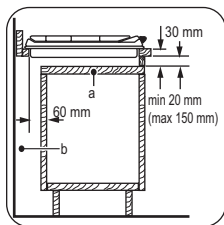

- a) Nuimama plokštė
- b) Tarpas jungtims

### Virtuvės spintelė su orkaitė

Saugumo sumetimais, kaitlentės angos matmenys turi atitikti nurodytus, o virtuvės spinte-

lėje turi būti įrengtos ventiliacijos angos, kad būtų užtikrintas nuolatinis oro tiekimas. Saugos sumetimais ir tam, kad orkaitę galima būtų lengvai atskirti, kaitlentės ir orkaitės elektros jungtys privalo būti įrengtos atskirai.

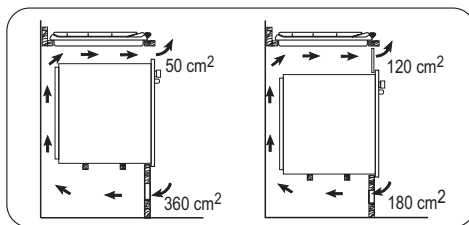

## Gaminio aprašymas

### Maisto gaminimo paviršių išdėstymas

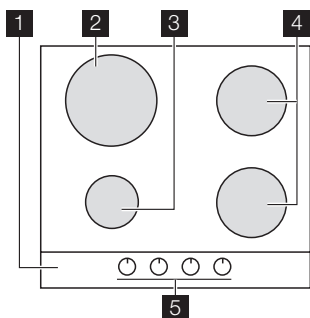

- 1 Kaitlentė
- 2 Spartusis degiklis
- 3 Papildomas degiklis
- 4 Pusiau spartusis degiklis
- 5 Valdymo rankenėlės

### Valdymo rankenėlės

Simbolis	Aprašymas
●	dujos netiekiamos / išjungimo padėtis

Simbolis	Aprašymas
	uždegimo padėtis / maksimalus dujų tiekimas
	minimalus dujų tiekimas



## Veikimas

### Degiklio uždegimas

**⚠️ Įspėjimas** Būkite atsargūs virtuvėje naudodami atvirą liepsną. Gamintojas neprisiima jokios atsakomybės, jei liepsna buvo netinkamai naudojama.

**i** Prieš dėdami virtuvės reikmenis, pirma visuomet uždekite degiklį.

Degiklio uždegimas

1. Pasukite valdymo rankenėlę prieš laikrodžio rodyklę į maksimalaus kaitinimo padėtį (   ) ir įspauskite ją.
2. Palaiykite valdymo rankenėlę nuspaudę maždaug 5 sekundžių; per tą laiką išils termoelementas. Priešingu atveju dujų tiekimas bus pertrauktas.
3. Sureguliuokite liepsną, kai ji taps stabili.

 Jei po kelių bandymų degiklis neužsidega, patikrinkite, ar karūnėlė ir jos dangtelis ir tinkamose padėtyse.

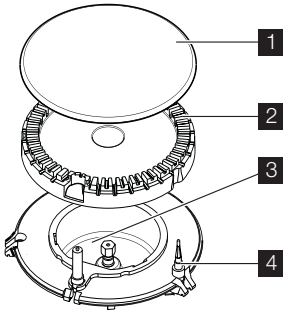

- 1** Degiklio dangtelis
- 2** Degiklio karūnėlė
- 3** Uždegimo rankenėlė
- 4** Termoelementas

 **Įspėjimas** Nelaikykite reguliavimo rankenėlės nuspaudę ilgiau nei 15 sekundžių.

## Naudinga informacija ir patarimai.

### Energijos taupymas

- Jei įmanoma, puodus visada uždenkite dangčiais.
- Kai skystis pradeda virti, sumažinkite liepsną, kad skystis virtų lėtai.

 **Įspėjimas** Naudokite keptuves ir puodus tokiais dugnais, kurių matmenys atitinka degiklio dydį. Nenaudokite gaminimo indų ant kaitvietės, kuri yra didesnė už indo dugno skersmenį.

Jeigu degiklis neužsidega per 15 sekundžių, atleiskite reguliavimo rankenėlę, pasukite ją į išjungimo padėtį ir, prieš mėgindami uždegti degiklį dar kartą, palaukite ne mažiau kaip 1 minutę.

**Svarbu** Nutrūkus elektros tiekimui, elektros degiklį galite uždegti be elektrinio įtaiso; tokiu atveju prikiškite prie degiklio liepsną, paspauskite atitinkamą rankenėlę ir pasukite prieš laikrodžio rodyklę į maksimalaus dujų srauto padėtį.

 Jei degiklis atsitiktinai užgęsta, pasukite valdymo rankenėlę į išjungimo padėtį ir maždaug po 1 minutės bandykite degiklį uždegti dar kartą.

 Kibirkšties generatoriaus gali įsijungti automatiškai, kai įjungiate prietaisą į elektros tinklą po įrengimo arba atsinaujinus elektros energijos tiekimui. Tai normalu.

### Degiklio išjungimas

Norėdami išjungti liepsną, pasukite rankenėlę iki simbolio .

 **Įspėjimas** Visada sumažinkite liepsną arba visai išjunkite prieš nukeldami prikaistus nuo degiklio.

Degiklis	Prikaistuvų dugnų skersmenys
Spartusis	180 - 260 mm
Priekinis pusiau spartusis	120 - 220 mm
Galinis pusiau spartusis	120 - 240 mm
Pagalbinis	80 - 180 mm

**!** **Įspėjimas** Nenaudokite ketaus prikaistuvių, steatito, kepimo grotelių arba skrudinimo plokščių ant dujinių degiklių.

**!** **Įspėjimas** Nedėkite aliuminio folijos ant kaitlentės, norėdami, kad paviršius gaminant maistą liktų švarus

**!** **Įspėjimas** Prikaistuviai neturi patekti ant valdymo srities. Liepsna įkaitins valdymo sritį.  
Nedėkite vieno puodo ant dviejų degiklių.

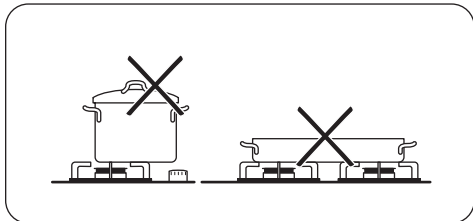

**!** **Įspėjimas** Stebėkite, kad puodų rankenos nekyšotų už viryklės priekinio

## Valymas ir priežiūra

**!** **Įspėjimas** Išjunkite prietaisą ir leiskite jam atvėsti prieš valant. Prieš atlikdami techninės priežiūros ar valymo darbus, atjunkite prietaisą nuo elektros tinklo.

**!** **Įspėjimas** Saugumo sumetimais nevalykite prietaiso garų arba aukšto slėgio valymo įrenginiais.

**!** **Įspėjimas** Nenaudokite šveičiamųjų valymo priemonių, metalinių šveistukų arba rūgščių. Prietaisas gali būti pažeistas.

**i** Įbrėžimai ar tamsios dėmės stiklo keramikos paviršiuje neturi įtakos prietaiso veikimui.

- Viryklės viršų lengviau nuvalysite nuėmę prikaistuvių atramas.
- Emaliuotas dalis, dangtelį ir karūnėlę valykite šiltu, muiluotu vandeniu ir sausai nušluostykite prieš įtaisydami atgal.
- Nerūdijančio plieno dalis nuplaukite vandeniu ir nusauskinkite minkštu audiniu.

krašto ribų ir kad puodai būtų pastatyti žiedų centre: taip užtikrinsite didžiausią stabilumą ir sunaudosite mažiau dujų.

Ant žiedų nedėkite nestabilių arba deformuotų puodų, kad išvengtumėte išsiliejimo ir sužalojimo.

**!** **Įspėjimas** Liepsnos sklaidytuvą nerekomenduojamas.

**!** **Įspėjimas** Dėl gaminimo metu išsiliejusių skysčių stiklas gali sudužti

## Informacija apie aklamidus

**Svarbu** Remiantis naujausiomis mokslo žiniomis, intensyvus maisto skrudinimas (ypač tų produktų, kurių sudėtyje yra krakmolo) dėl sudėtyje esančių akrilamidų gali kelti grėsmę sveikatai. Dėl šios priežasties rekomenduojame gaminti kuo žemesnėje temperatūroje ir stipriai neskrudinti maisto.

- Indų statymo atramų **negalima** plauti indaplovėje. Jas reikia plauti **rankomis**.
- Prikaistuvių atramas nuplovę rankomis, būkite atsargūs nusauskindami, nes jas dengiant emaliu, kartais lieka aštrių kraštų. Jei reikia, sunkiai nusivalančias dėmes šalinkite valomąja pasta.
- Nuplovę prikaistuvių atramas, jas teisingai įstatykite.
- Prikaistuvių atramų kojelės turi būti degiklio centre – tada degiklis veiks gerai.
- **Prikaistuvių atramas įstatykite atsargiai, kad nepažeistumėte viryklės viršaus.**

Nuvalę prietaisą, jį nusauskinkite minkštu audiniu.

### Nešvarumų valymas:

1. – **Nuvalykite nedelsdami:** ištirpusį plastiką, plastikinę foliją ir maistą, kurio sudėtyje yra cukraus.
  - **Išjunkite prietaisą ir leiskite jam atvėsti** prieš valant: kalkių nuosėdas ir vandens dėmes, riebalų dėmes, meta-



lo spalvos dėmes. Naudokite specialius, kaitlentėms valyti tinkamus valiklius.

2. Prietaisą valykite drėgnu audiniu ir nedideliu valymo priemonės kiekiu.
3. Pabaigoje **prietaisą nusauskite švari audiniu.**

Norėdami tinkamai uždėti prikaistuvių atramas, įsitikinkite, kad prikaistuvių atramos kojelės būtų įtaisytos atitinkamose, degiklio pagrinde esančiose angose. Taip prikaistuvio atrama bus stabili ir užfiksuota.

 **Įspėjimas** Nenaudokite peilių, grandiklių ar panašių instrumentų stiklo paviršiui arba tarp degiklių kraštų ir rėmo (jeigu taikytina) valyti.

## Ką daryti, jeigu...

 **Įspėjimas** Nestumkite prikaistuvių per stiklą, nes galite subraižyti paviršių. Taip pat stenkitės, kad kieti arba aštrūs daiktai nenukristų ant stiklo arba nepataikytų ant viryklės krašto.

### Uždegimo žvakės valymas

Ši funkcija veikia naudojant keraminę uždegimo žvakę su metaliniu elektrodu. Laikykite šias dalis labai švarias, kad nekiltų uždegimo sunkumų ir patikrinkite, ar neužsikimšo degiklio karūnėlės angos.

### Periodinė priežiūra

Periodiškai kreipkitės į vietos priežiūros centrą dėl dujų tiekimo vamzdžio ir slėgio regulatoriaus (jei yra) patikros.

Gedimas	Galima priežastis	Sprendimas
Uždegant dujas, nėra kibirkštis.	<ul style="list-style-type: none"><li>• Nėra elektros maitinimo.</li></ul>	<ul style="list-style-type: none"><li>• Patikrinkite, ar prietaisas prijungtas ir įjungtas elektros maitinimas.</li><li>• Patikrinkite saugiklį. Jeigu saugiklis suveikia kelis kartus iš eilės, kreipkitės į kvalifikuotą elektriką.</li></ul>
	<ul style="list-style-type: none"><li>• Nelygiai uždėtas degiklio dangtelis ir karūnėlė.</li></ul>	<ul style="list-style-type: none"><li>• Įsitikinkite, ar degiklio dangtelis ir karūnėlė yra tinkamoje padėtyje.</li></ul>
Liepsnai užsidegus, ji iš karto užgesa.	<ul style="list-style-type: none"><li>• Nepakankamai įkaitęs termoelementas.</li></ul>	<ul style="list-style-type: none"><li>• Užsidegus liepsnai, rankenėlę laikykite nuspaudę maždaug 5 sekundes.</li></ul>
Dujų žiedas dega netolygiai.	<ul style="list-style-type: none"><li>• Degiklio karūnėlę užkemša maisto likučiai.</li></ul>	<ul style="list-style-type: none"><li>• Patikrinkite, ar neužsikimšęs injektorius ir ar ant degiklio karūnėlės nėra maisto likučių.</li></ul>

Kilus sutrikimui, iš pradžių pabandykite problemos sprendimą rasti patys. Jeigu gedimo priežasties nustatyti nepavyksta, kreipkitės į prietaisą pardavusią įmonę arba į įgaliotą techninio aptarnavimo centrą.

**i** Jeigu neteisingai naudojotės prietaisu arba jeigu prietaisą įrengė ne įgaliotas inžinierius, už klientų techninės priežiūros specialisto ar prekybos atstovo apsilankymą gali tekti sumokėti, net jeigu garantinis periodas nesibaigė.

### Priedų maišelyje pristatytos etiketės

Prikljuokite lipnias etiketes kaip parodyta toliau:

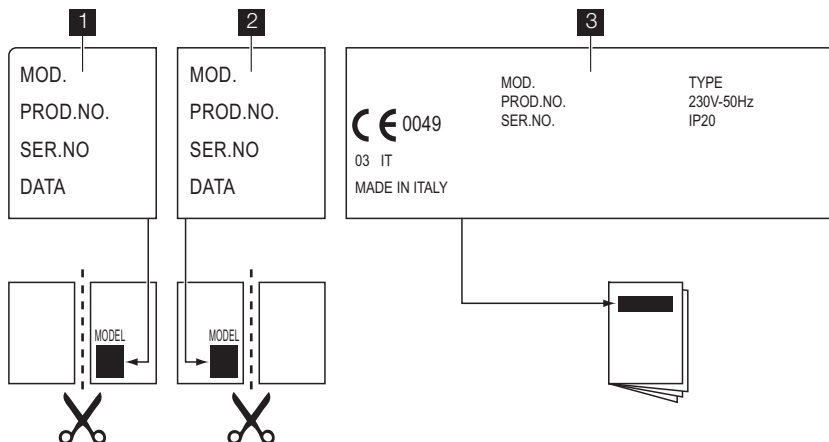

**1** Prikljuokite ją ant garantijos kortelės ir šią dalį atsiųskite

**2** Prikljuokite ją ant garantijos kortelės ir šią dalį pasilikite

**3** Prikljuokite ją ant instrukcijos brošiūros  
**Šie duomenys būtini, jei norite sulaukti skubios ir tinkamos pagalbos. Šiuos duomenis rasite pateiktoje techninių duomenų lentelėje.**

• Modelio aprašymas .....

- Gaminio numeris (PNC) .....
- Serijos numeris (S.N.) .....

Naudokite tik originalias atsargines dalis. Jų galite įsigyti techninio aptarnavimo centre arba įgaliotosiose atsarginių dalių parduotuvėse.

## Techniniai duomenys

### Viryklės matmenys

Plotis:	590 mm
Ilgis:	520 mm

### Viryklės angos matmenys

Plotis:	560 mm
Ilgis:	480 mm

### Šilumos įvestis

Spartusis degiklis:	2,9 kW
Pusiau spartusis degiklis:	1,9 kW
Papildomas degiklis:	1,0 kW

BENDROJI GALIA:	G20 (2H) 20 mbar = 7,7 kW G30/G31 (3B/P) 30/30 mbar = 545 g/h G20 (2H) 13 mbar = 5,5 kW
Elektros maitinimas:	230 V ~ 50 Hz
Kategorija:	II2H3B/P
Dujų prijungimas:	G 1/2 col.
Dujų tiekimas:	G20(2H) 20 mbar

Prietaiso klasė:	3
------------------	---

## Pralaidos skersmenys

Degiklis	Ø pralaida 1/100 mm
Pagalbinis	28
Pusiau spartusis	32
Spartusis	42

## Dujiniai degikliai

DEGIKLIS	ĮPRASTA GALIA kW	SUMAŽINTA GALIA kW	ĮPRASTA GALIA			
			GAMTINĖS DUJOS G20 (2H) 20 mbar		Suskystintosios dujos (Butanas / propanas) G30/ G31 (3B/P) 30/30 mbar	
			įp. 1 / 100 mm	m³/h	įp. 1 / 100 mm	g/h
Pagalbinis	1.0	0.33	70	0.095	50	73
Pusiau spartusis	1.9	0.45	96	0.181	71	138
Spartusis	2.9 (gamtinės dujos) 2.7 (suskystintosios dujos)	0.75	119	0.276	86	196

## Dujiniai degikliai G20 13 mbar – tik Rusijai

DEGIKLIS	ĮPRASTA GALIA kW	SUMAŽINTA GALIA kW	ĮPRASTA GALIA GAMTINĖS DUJOS G20 (2H) 13 mbar	
			įp. 1/100 mm	m³/h
Pagalbinis	0.9	0.33	80	0.095
Pusiau spartusis	1.4	0.45	105	0.148
Spartusis	1.8	0.75	120	0.191

## Aplinkosauga

Šis ant produkto arba jo pakuotės esantis simbolis  nurodo, kad su šiuo produktu negalima elgtis kaip su buitinėmis šiukšlėmis. Jį reikia perduoti atitinkam surinkimo punktui, kad elektros ir elektronikos įranga būtų

perdirbta. Tinkamai išmesdami šį produktą, jūs prisidėsite prie apsaugos nuo galimo neigiamo poveikio aplinkai ir žmonių sveikatai, kurį gali sukelti netinkamas šio produkto išmetimas. Dėl išsamesnės informacijos apie šio produkto išmetimą,

prašom kreiptis į savo miesto valdžios įstaigą, buitinių šiukšlių išmetimo tarnybą arba parduotuvę, kurioje pirkote šį produktą.

### **Pakavimo medžiagos**

 Pakavimo medžiagos yra ekologiškos ir gali būti perdirbamos. Plastikinės dalys

identifikuojamos žymėjimu: >PE<, >PS< ir pan. Išmeskite pakavimo medžiagas su visomis buitinėmis atliekomis į tam skirtus atliekų surinkimo kontenerius.

# Содержание

Сведения по технике безопасности	37	Уход и очистка	45
Установка	40	Что делать, если ...	47
Описание изделия	43	Технические данные	48
Описание работы	44	Охрана окружающей среды	50
Полезные советы	45		

Право на изменения сохраняется.



## Сведения по технике безопасности



**ВНИМАНИЕ!** Данные инструкции действительны только для стран, обозначенных символами, напечатанными на обложке настоящего буклета.



Для собственной безопасности и правильной эксплуатации машины перед ее установкой и использованием внимательно прочитайте настоящее руководство. Всегда храните настоящие инструкции вместе с машиной, даже если передаете или продаете ее. Пользователи должны хорошо знать, как работает машина, и правила безопасности при ее эксплуатации.

### Общие правила техники безопасности



**ВНИМАНИЕ!** Лица (включая детей) с нарушенными физическими, сенсорными или умственными способностями или с недостатком опыта или знаний не должны пользоваться данным прибором. Они должны находиться под присмотром или получать инструкции от лица, ответственного за их безопасность.

### Безопасность детей

- Данным прибором могут пользоваться только взрослые. Следите за тем, чтобы дети не играли с прибором.
- Храните все упаковочные материалы вне досягаемости детей. Существует опасность душения или получения травм.
- Не подпускайте детей к прибору во время и после его работы, пока он не остынет.

### Использование

- Перед началом эксплуатации прибора удалите с него все элементы упаковки, наклейки и защитную пленку варочной панели из нержавеющей стали (если это указание применимо к данному прибору). Не удаляйте табличку с техническими данными. Это может привести к аннулированию гарантии.
- После каждого использования выключайте конфорки.
- Во время работы и после нее горелки и прилегающие к ним части сильно нагреваются. Не кладите столовые приборы или крышки кастрюль на варочную панель. Посуда может опрокинуться, а ее содержимое вытечь. Существует опасность получения ожогов.
- Горячий жир и растительные масла очень быстро воспламеняются. Существует опасность пожара.
- Не оставляйте прибор без присмотра во время его работы.
- Не оставляйте прибор без присмотра во время его работы.
- Не допускайте попадания жидкостей в отверстия верхней части варочной панели в результате их перелива.
- Не используйте варочную панель без посуды.
- Прибор предназначен только для бытового использования. Не используйте его в коммерческих и промышленных целях.



**ПРЕДУПРЕЖДЕНИЕ!** Данный прибор предназначен только для приготовления пищи. Его не следует использовать в других целях, например, для обогрева помещений.

- Используйте только посуду, диаметр которой соответствует размерам конфорок. Существует опасность перегрева и повреждения стеклянной панели (если таковая имеется).
- Не используйте сковородки, диаметр дна которых меньше размера горелки. Пламя может нагревать ручку сковородки. См. таблицы, находящиеся в Главе «Полезные советы».
- Нельзя ставить кухонную посуду на панель управления прибора.
- Следите, чтобы посуда не выступала за край варочной панели и стояла на центре конфорки. Это позволит избежать ненужного риска.
- Не используйте неустойчивую кухонную посуду и посуду с поврежденным дном. Существует опасность опрокидывания и возникновения несчастного случая.
- Не ставьте в прибор, на него или рядом с ним легковоспламеняющиеся материалы или пропитанные ими предметы, а также предметы из легкоплавких материалов (из пластмассы или алюминия). Существует опасность взрыва или возгорания.
- Используйте только принадлежности, поставляемые вместе с прибором.
- Соблюдайте осторожность при подключении прибора к розеткам, расположенными на близком от него расстоянии. Не допускайте контакта электрических проводов с прибором или горячей посудой. Не допускайте спутывания электропроводов.
- Если на поверхности образовалась трещина, отключите электропитание во избежание поражения электрическим током.

## Установка

- **Перед установкой обязательно ознакомьтесь с данными инструкциями. Изготовитель не несет ответственность за причинение любых травм людям и домашним животным или за повреждение имущества, возникших в результате несоблюдения этих требований.**
- **Установка и подключение прибора к электрической и газовой сети, настройка и обслуживание должны проводиться только квалифицированным специалистом, чтобы исключить опасность повреждения прибора или получения травмы.**
- Убедитесь, что прибор не поврежден при транспортировке. Не подключайте поврежденный прибор. В случае необходимости обратитесь в магазин, где был приобретен прибор.
- Встраиваемые приборы можно эксплуатировать лишь после их установки в мебель и на рабочие поверхности, отвечающие требованиям соответствующих стандартов.
- Не устанавливайте варочную панель над бытовыми приборами, если инструкции по их установке запрещают подобную установку.
- Варочную панель следует встраивать только в столешницу с ровной поверхностью.
- Не изменяйте параметры и не вносите изменений в конструкцию данного прибора. Существует опасность получения травм и повреждения прибора.
- Неукоснительно соблюдайте законы, распоряжения, предписания и нормы (требования техники безопасности, правила и порядок утилизации, правила техники электробезопасности и т.д.), действующие в стране, на территории которой используется прибор.
- Выдерживайте допустимые минимальные зазоры между соседними приборами.

- Обеспечьте защиту от поражения электрическим током; например, устанавливайте выдвижные ящики только при наличии защитной панели непосредственно под прибором.
  - Поверхности срезов в столешнице необходимо защитить от воздействия влаги соответствующим герметиком.
  - Стык электроприбора и столешницы должен быть полностью и без зазоров заполнен соответствующим герметиком.
  - Защитите нижнюю часть прибора от воздействия пара и влаги, например, от посудомоечной машины или духового шкафа.
  - Не устанавливайте прибор возле дверей и под окнами. Открывающиеся двери или окна могут сбить с варочной панели горячую посуду.
  - Перед установкой убедитесь, что настройки прибора соответствуют характеристикам сети газоснабжения (типу газа и давлению в сети). Параметры настроек данного прибора указаны на табличке с техническими характеристиками, которая находится рядом с трубой подвода газа.
  - Данный прибор не соединяется с вытяжным устройством. Он должен быть установлен и подключен в соответствии с действующими правилами. Особое внимание следует уделить соблюдению требований в отношении вентиляции.
  - **При использовании газового прибора для приготовления пищи в помещении, в котором он установлен, выделяются тепло и влага. Убедитесь, что в кухне имеется хорошая вентиляция: держите открытыми отверстия для естественной вентиляции или установите устройство для механической вытяжки (вытяжной вентилятор).**
  - **При необходимости, во время интенсивного и длительного использования прибора, обеспечьте дополнительную вентиляцию (например, откройте окно или установите более**
- высокую мощность устройства механической вытяжки, если имеется).**
  - Тщательно соблюдайте инструкцию по подключению к электросети. Существует опасность поражения электрическим током.
  - **Перед проведением технического обслуживания или чисткой прибора отсоедините его от сети электропитания.**
  - Клеммная колодка находится под напряжением.
  - Обесточьте клеммную колодку.
  - Производите установку так, чтобы обеспечить защиту от поражения электрическим током.
  - Несоответствие, а также неплотное прилегание вилки и розетки, может привести к перегреву контактов.
  - Подсоединение к клеммам должно производиться квалифицированным электриком.
  - Используйте кабельный зажим для сетевого кабеля.
  - Используйте соответствующий сетевой кабель; для замены поврежденного сетевого кабеля используйте кабель, подходящий по характеристикам. Обратитесь в местный сервисный центр.
  - Прибор должен быть подключен через устройство, позволяющее отсоединять его от электросети так, чтобы расстояние между всеми разомкнутыми контактами было не менее 3 мм.
  - Если фиксирующий кронштейн расположен рядом с клеммным блоком, убедитесь в том, что соединительный кабель не находится в контакте с краем кронштейна.
  - Следует использовать подходящие устройства для изоляции: предохранительные автоматические выключатели, плавкие предохранители (резьбовые плавкие предохранители следует выкручивать из гнезда), автоматы защиты от тока утечки и пускатели.

## Утилизация прибора

- Для предотвращения риска получения травм или повреждения имущества выполните следующие действия:
  - Отключите питание прибора.
  - Отрежьте и утилизируйте сетевой шнур.

- Расплющите наружные газовые трубы, если они имеются.
- По поводу утилизации прибора обратитесь в местную авторизованную службу.

## Установка

**⚠ ВНИМАНИЕ!** Следующие указания по установке, подключению и техобслуживанию относятся к операциям, которые должны выполняться только квалифицированными специалистами в соответствии с действующими стандартами и местными нормами.

### Подсоединение к системе газоснабжения

Для подключения следует использовать неподвижное соединение либо гибкий шланг в оплетке из нержавеющей стали в соответствии с действующими нормами. При использовании гибких шлангов в металлической оплетке необходимо тщательно проследить, чтобы они не соприкасались с подвижными элементами и не пережимались. Также будьте осторожны при подключении варочной панели к духовому шкафу.

**ВАЖНО!** Убедитесь, что давление подвода газа соответствует рекомендуемым величинам. Регулируемое колено крепится к трубе газовой магистрали с помощью гайки G 1/2". Закрутите все детали, не затягивая их, поверните колено в нужном направлении и затяните все резьбовые соединения.

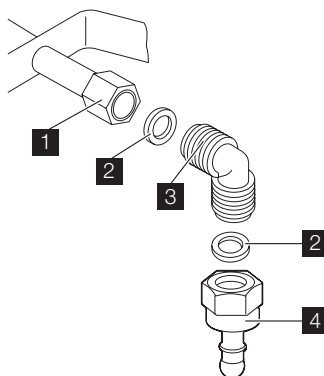

- 1** Конец трубы с гайкой
- 2** Прокладка (дополнительная прокладка входит в комплекты поставок только для Словении и Турции)
- 3** Колено
- 4** Держатель резиновой трубы для сжиженного газа (только для Словении и Турции)

**Сжиженный газ:** используйте резиновый трубордержатель. Всегда устанавливайте прокладку. Затем приступите к подключению к линии подачи газа. Гибкая подводка может использоваться, только если:

- ее температура не будет превышать комнатную более, чем на 30°C;
- ее длина не превышает 1500 мм;
- она не имеет сужений;
- она не натянута и не перекручена;
- она не касается острых кромок или углов;



- ее можно легко осмотреть, чтобы проверить ее состояние.

Контроль сохранности гибкого шланга включает в себя следующую проверку:

- отсутствие трещин, порезов, следов горения, как на концах, так и по всей его длине;
- материал шланга не стал жестким, а сохранил свою нормальную эластичность;
- на хомутах крепления отсутствует ржавчина;
- срок годности шланга не истек.

В случае обнаружения одного или нескольких дефектов не ремонтируйте шланг, а замените его.

**ВАЖНО!** После завершения установки убедитесь, что трубные соединения абсолютно герметичны. Используйте для проверки мыльный раствор. **Запрещается использовать пламя!**

### Замена инжекторов горелок

1. Снимите решетки горелок.
2. Снимите с горелок крышки и рассекатели пламени.
3. С помощью торцевого ключа на 7 мм отвинтите инжекторы и замените их соответствующими типу используемого газа (см. таблицу в разделе «Технические данные»).
4. Установите все детали на место, выполнив вышеприведенную последовательность действий в обратном порядке.
5. Замените табличку с техническими данными (размещенную вблизи трубы подвода газа) табличкой, соответствующей новому типу используемого газа. Эта табличка находится в пакете с принадлежностями, поставляемыми вместе с прибором.

Если давление подачи газа отличается от требуемой величины или подвержено колебаниям, на трубу подачи газа следует установить соответствующий регулятор

давления в соответствии с действующими нормами.

### Регулировка минимального уровня пламени

Для регулировки минимального уровня пламени горелок:

1. Зажгите горелку.
2. Поверните ручку в положение, соответствующее минимальному пламени.
3. Снимите ручку управления.
4. Тонкой отверткой отрегулируйте положение винта обводного клапана.

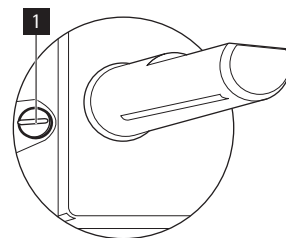

#### 1 Винт обводного клапана

- При переходе с природного газа G20 20 мбар (или природного газа G20 13 мбар<sup>4)</sup>) на сжиженный газ закрутите винт обводного клапана до упора.
- При переходе с сжиженного на природный газ G20 давлением 20 мбар открутите винт обводного клапана приблизительно на 1/4 оборота.
- При переходе с природного газа G20 давлением 20 мбар на природный G20 газ давлением 13 мбар<sup>4)</sup>) открутите винт обводного клапана примерно на 1/4 оборота.
- При переходе с сжиженного на природный газ G20 давлением 13 мбар<sup>4)</sup>) открутите винт обводного клапана примерно на 1/2 оборота.
- При переходе с природного газа G20 давлением 13 мбар на природный

4) только для России

газ G20 давлением 20 мбар<sup>4)</sup> закрутите винт обводного клапана примерно на 1/4 оборота.

**!** **ВНИМАНИЕ!** Убедитесь, что пламя не гаснет при быстром повороте ручки из максимального в минимальное положение.

### Подключение к электросети

- Заземлите прибор в соответствии с требованиями техники безопасности.
- Проверьте, чтобы напряжение и тип электропитания, указанные на табличке с техническими характеристиками, соответствовали напряжению и типу электропитания местной электросети.
- В комплект поставки прибора входит сетевой кабель. Его следует оборудовать вилкой, соответствующей нагрузке, указанной на табличке с техническими данными. Вилку следует вставлять в розетку надлежащего типа и мощности.
- Установка или замена любых электрических компонентов должна выполняться только сотрудником сервисного центра или квалифицированным специалистом.
- Включайте прибор только в установленную надлежащим образом электророзетку с защитным контактом.
- Убедитесь, что после установки к вилке имеется доступ.
- Для отключения прибора от электросети не тяните за кабель электропитания. Всегда беритесь за саму вилку.
- Запрещается подключать прибор через удлинитель, переходник или тройник (опасность возгорания). Проверьте заземление на соответствие стандартам и нормативам.
- Кабель электропитания должен быть расположен таким образом, чтобы он не касался горячих частей прибора.
- При подключении к электросети необходимо обеспечить наличие устройства, которое позволяет полностью отключать прибор от сети с минимальным зазором между контактами 3 мм, например, защитного автоматического выключателя,

защитных выключателей, срабатывающих в случае замыкания на заземление, или плавкого предохранителя.

- Ни одна из частей соединительного кабеля не должна нагреваться до температуры 90°C. Синий нейтральный провод должен быть подсоединен к клеммной колодке с буквой «N». Коричневый (или черный) фазовый провод (подключен к контакту клеммной колодки, помеченному буквой «L») всегда должен соединяться с фазой сети.

### Замена сетевого шнура

При замене сетевого шнура используйте только специальный кабель типа H05V2V2-F T90 или эквивалентный ему. Удостоверьтесь, что провод имеет сечение, допускающее его использование при данном напряжении и рабочей температуре. Желто-зеленый провод заземления должен быть примерно на 2 см длиннее коричневого (или черного) провода, идущего на фазу.

### Встраивание

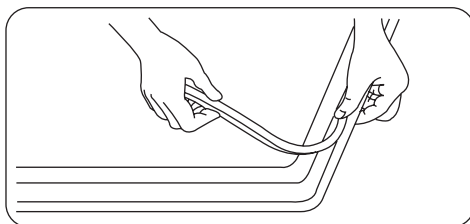
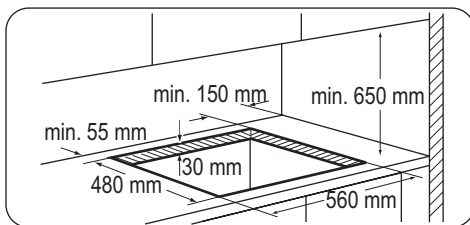

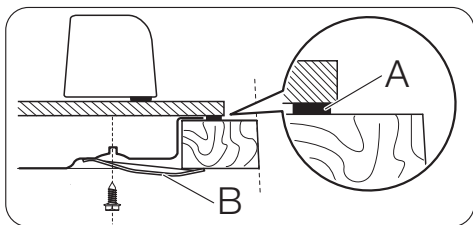

- A) идущая в комплекте герметизирующая прокладка
- B) идущие в комплекте крепежные скобы

### Возможности встраивания

#### Кухонный шкаф с дверцей

Панель, установленная под варочной панелью, должна легко сниматься для обеспечения доступа к узлам, нуждающимся в техническом обслуживании.

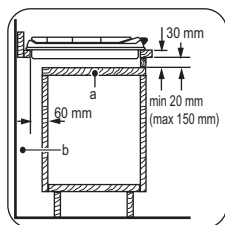

- a) Съемная панель

## Описание изделия

### Функциональные элементы варочной панели

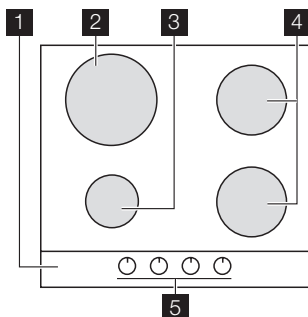

- b) Пространство для подключения проводов

#### Кухонный шкаф с духовым шкафом

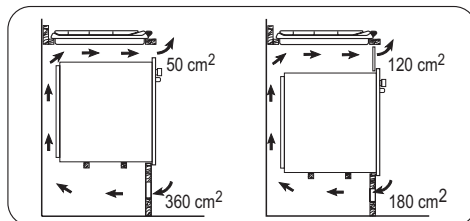

Размеры ниши под варочную панель должны соответствовать указанным, в кухонном шкафу должны быть предусмотрены вентиляционные отверстия для постоянного притока воздуха. Из соображений безопасности, а также для упрощения процедуры извлечения духового шкафа из шкафа, электрические соединения для варочной панели и духового шкафа должны быть выполнены раздельно.



- 1 Варочная панель
- 2 Горелка повышенной мощности
- 3 Вспомогательная горелка
- 4 Горелка для ускоренного приготовления
- 5 Ручки управления

## Ручки управления

Символ	Описание
	отсутствует подача газа / положение ВЫКЛ

Символ	Описание
	положение розжига / максимальной подачи газа
	минимальная подача газа

## Описание работы

### Розжиг горелки

**!** **ВНИМАНИЕ!** Будьте внимательны при использовании открытого огня на кухне. Изготовитель не несет ответственности в случае неправильного обращения с огнем

**i** Всегда зажигайте горелку перед тем, как ставить на нее посуду.

Включение горелки:

1. Поверните ручку управления против часовой стрелки в положение максимума (  ) и нажмите на нее.
2. Удерживайте ручку управления нажатой приблизительно 5 секунд; это необходимо, чтобы термопара нагрелась. В противном случае подача газа будет прекращена.
3. Отрегулируйте пламя после того, как оно станет равномерным.

**i** Если после нескольких попыток зажечь горелку не удалось, проверьте правильность положения рассекателя и крышки горелки.

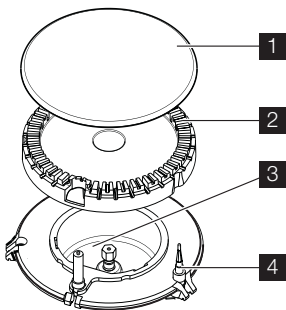

- 1 Крышка горелки
- 2 Рассекатель горелки
- 3 Свеча розжига
- 4 Термопара

**!** **ВНИМАНИЕ!** Не держите ручку управления нажатой более 15 секунд. Если розжига горелки не происходит через 15 секунд, отпустите ручку управления, поверните ее в положение «Выкл» и попытайтесь снова разжечь горелку, подождав по меньшей мере 1 минуту.

**ВАЖНО!** При отсутствии электропитания можно зажигать горелку без помощи электроподжига; для этого поднесите к горелке источник огня, нажмите соответствующую ручку и поверните ее против часовой стрелки в положение максимальной подачи газа.

**i** Если горелка случайно погаснет, установите соответствующую ручку управления в положение "Выкл" и попробуйте выполнить розжиг горелки снова как минимум через 1 минуту.

**i** Электророзжиг может срабатывать автоматически при подаче электропитания на прибор после установки или восстановления электроснабжения. Это - нормальное явление.

### Выключение горелки

Чтобы потушить пламя, поверните ручку на символ  .

**!** **ВНИМАНИЕ!** Всегда уменьшайте или гасите пламя перед тем, как снимать посуду с конфорки.

## Полезные советы

### Экономия энергии

- По возможности всегда накрывайте посуду крышками.
- Как только жидкость начинает закипать, уменьшайте пламя горелки до самого низкого уровня, достаточного для кипения жидкости.

**!** **ВНИМАНИЕ!** Используйте посуду, диаметр дна которой подходит по размеру к используемой конфорке. Не пользуйтесь кухонной посудой, если ее дно выходит за края варочной панели.

Горелка	Диаметры посуды
Быстрая	180 - 260 мм
Фронтальная горелка для ускоренного приготовления	120 - 220 мм
Задняя горелка для ускоренного приготовления	120 - 240 мм
Вспомогательная	80 - 180 мм

**!** **ВНИМАНИЕ!** Не ставьте на газовые конфорки глиняную или керамическую посуду, а также пластины для гриля и тостов.

**!** **ВНИМАНИЕ!** Не накрывайте варочную панель алюминиевой фольгой для защиты от брызг во время приготовления.

**!** **ВНИМАНИЕ!** Нельзя ставить посуду на панель управления. Пламя может нагреть панель управления. Не ставьте одну кастрюлю или сковороду на две конфорки.

### Уход и очистка

**!** **ВНИМАНИЕ!** Перед каждой очисткой выключайте прибор и давайте ему остыть. Перед проведением технического

[www.zanussi.com](http://www.zanussi.com)

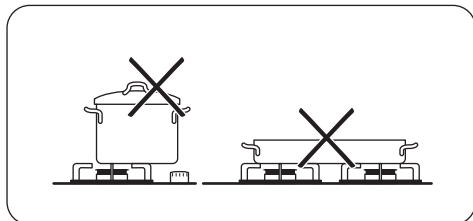

**!** **ВНИМАНИЕ!** Следите, чтобы кастрюля не выступала за края варочной панели и стояла на горелке по центру – таким образом снижается расход газа и достигается максимальная устойчивость.

Не ставьте на конфорки неустойчивую или деформированную посуду. Это может привести к разбрызгиванию ее содержимого и возникновению несчастного случая.

**!** **ВНИМАНИЕ!** Не рекомендуется использование рассекателей пламени.

**!** **ВНИМАНИЕ!** Разлитая во время приготовления жидкость может привести к растрескиванию стекла

### Информация об акриламидах

**ВАЖНО!** Согласно самым последним научным исследованиям жарка пищевых продуктов (в частности, крахмалосодержащих) может представлять опасность для здоровья из-за образования акриламида. Поэтому мы рекомендуем жарить продукты при минимально возможной температуре и не обжаривать их до образования корочки интенсивного коричневого цвета.

обслуживания или чисткой прибора отсоедините его от сети электропитания.

 **ВНИМАНИЕ!** Чистка прибора струей пара или очистителем высокого давления запрещена из соображений безопасности.

 **ВНИМАНИЕ!** Не используйте абразивные средства, металлические мочалки или средства на основе кислот. Это может привести к повреждению прибора.

 Царапины или темные пятна на поверхности не влияют на работу прибора.

- Подставки для посуды снимаются, что позволяет легко проводить чистку варочной панели.
- Для очистки эмалированных элементов, крышки и рассекателя вымойте их водой с мылом и тщательно просушите перед установкой на место.
- Промойте элементы из нержавеющей стали водой, а затем вытрите их насухо мягкой тряпкой.
- Подставки для посуды **нельзя** мыть в посудомоечной машине. Необходимо мыть их **вручную**.
- При мойке подставок вручную будьте внимательны, когда их протираете, так как у них могут быть острые края. При необходимости удаляйте трудноудаляемые загрязнения с помощью чистящей пасты.
- Убедитесь в правильности установки подставок для посуды после очистки.
- Для того, чтобы горелки работали надлежащим образом, стержни подставок для посуды должны располагаться в центре горелки.
- **При установке подставок для посуды будьте осторожны, чтобы не повредить варочную поверхность.**

После чистки вытрите насухо варочную панель мягкой тканью.

#### Удаление загрязнений:

1. – **Удалить немедленно:** расплавленную пластмассу, полиэтиленовую

пленку и пищевые продукты, содержащие сахар.

- **Выключите устройство и дайте ему остыть**, прежде, чем очищать от: известковых отложений, водяных разводов, пятен жира, блестящих обесцвеченных пятен. Используйте для очистки специальное средство, предназначенное для данной поверхности.

2. Чистить прибор следует влажной тканью с небольшим количеством мощного средства.
3. По окончании очистки **насухо вытрите прибор чистой тканью**.

Для правильной установки подставок для посуды стержни подставки необходимо вставить в отверстие, расположенное в основании горелки. Таким образом, подставка будет устойчивой и неподвижной.

 **ВНИМАНИЕ!** Не используйте ножи, скребки или аналогичные инструменты для чистки поверхности стекла, а также пространства между ободком конфорки и рамой (если применимо).

 **ВНИМАНИЕ!** Не передвигайте кухонную посуду по стеклу, так как это может привести к появлению царапин на его поверхности. Не допускайте падения на стекло твердых или острых предметов, а также ударов по краю варочной панели.

#### Очистка свечи зажигания

Электрический розжиг выполняется с помощью керамической свечи зажигания и металлического электрода. Содержите эти детали в чистоте для предотвращения трудностей с розжигом, а также проверяйте, чтобы отверстия в рассекателе пламени горелки не были засорены.

#### Периодическое техобслуживание

Периодически обращайтесь в местный авторизованный сервисный центр для проверки состояния трубы подачи газа и редуктора, если таковым оборудована ваша варочная панель.

## Что делать, если ...

Неисправность	Возможная причина	Способ устранения
При розжиге газа отсутствует искра	<ul style="list-style-type: none"><li>Отсутствует электропитание</li></ul>	<ul style="list-style-type: none"><li>Убедитесь в том, что прибор подключен к электросети и электроэнергия подается.</li><li>Проверьте предохранитель. Если предохранитель срабатывает повторно, обратитесь к квалифицированному электрику.</li></ul>
	<ul style="list-style-type: none"><li>Крышка и рассекатель горелки установлены неровно</li></ul>	<ul style="list-style-type: none"><li>Убедитесь, что крышка и рассекатель горелки установлены правильно.</li></ul>
Пламя гаснет сразу после розжига	<ul style="list-style-type: none"><li>Термопара недостаточно нагрелась</li></ul>	<ul style="list-style-type: none"><li>После появления пламени удерживайте ручку нажатой около 5 секунд.</li></ul>
Газ неравномерно горит по окружности горелки	<ul style="list-style-type: none"><li>Рассекатель горелки засорен остатками пищи</li></ul>	<ul style="list-style-type: none"><li>Убедитесь, что инжектор не засорен, а в рассекателе горелки нет остатков пищи.</li></ul>

В случае неисправности сначала попытайтесь самостоятельно найти решение проблемы. Если вам не удалось самостоятельно устранить неисправность, обращайтесь к продавцу или в местный авторизованный сервисный центр.

**i** Если прибор эксплуатировался неправильно или установка была выполне-

на не сертифицированным специалистом, посещение техника сервисного центра или поставщика может оказаться платным даже во время гарантийного срока.

### Наклейки, вложенные в пакет с принадлежностями

Приклейте самоклеющиеся наклейки, как указано ниже:

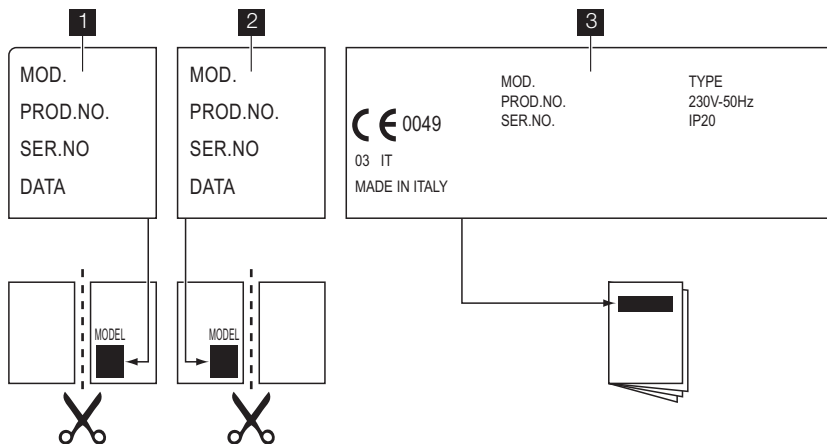

- 1** Приклеить на гарантийный талон и отправить
- 2** Приклеить на гарантийный талон и сохранить
- 3** Приклеить на инструкцию по эксплуатации

**Чтобы быстро получить надлежащую помощь, необходимо предоставить следующие данные. Они приведены на табличке с техническими данными.**

- Название модели .....

- Номер изделия (PNC) .....
- Серийный номер (S.N.) .....

Следует использовать только оригинальные запасные части. Их можно приобрести в сервисном центре и авторизованных магазинах запчастей.

## Технические данные

### Размеры варочной панели

Ширина:	590 мм
Длина:	520 мм

### Размеры выреза для варочной поверхности

Ширина:	560 мм
Длина:	480 мм



## Тепловая мощность

Горелка повышенной мощности:	2,9 кВт
Горелка для ускоренного приготовления:	1,9 кВт
Вспомогательная горелка:	1 кВт
ОБЩАЯ МОЩНОСТЬ:	G20 (2H) 20 мбар = 7,7 кВт G30/G31 (3B/P) 30/30 мбар = 545 г/час G20 (2H) 13 мбар = 5,5 кВт
Электропитание:	230 В ~ 50 Гц
Категория:	II2H3B/P

Подключение к газовой магистрали:	G 1/2"
Подвод газа:	G20 (2H) 20 мбар
Класс прибора:	3

## Диаметры обводных клапанов

Горелка	Ø обводного клапана в 1/100 мм
Вспомогательная	28
Для ускоренного приготовления	32
Повышенной мощности	42

## Газовые горелки

ГОРЕЛКА	ОБЫЧНАЯ МОЩНОСТЬ кВт	ПОНИЖЕННАЯ МОЩНОСТЬ кВт	ОБЫЧНАЯ МОЩНОСТЬ			
			ПРИРОДНЫЙ ГАЗ G20 (2H) 20 мбар		Сжиженный газ (Бутан/Пропан) G30/G31 (3B/P) 30/30 мбар	
			инж. 1/100 мм	м³/час	инж. 1/100 мм	г/час
Вспомогательная	1.0	0.33	70	0.095	50	73
Для ускоренного приготовления	1.9	0.45	96	0.181	71	138
Быстрый режим	2.9 (природный газ) 2.7 (сжиженный газ)	0.75	119	0.276	86	196

## Газовые горелки G20 13 мбар - только для России

ГОРЕЛКА	ОБЫЧНАЯ МОЩНОСТЬ кВт	СНИЖЕННАЯ МОЩНОСТЬ кВт	ОБЫЧНАЯ МОЩНОСТЬ ПРИРОДНЫЙ ГАЗ G20 (2H) 13 мбар	
			инж. 1/100 мм	м³/час
Вспомогательная	0.9	0.33	80	0.095
Для ускоренного приготовления	1.4	0.45	105	0.148
Быстрый режим	1.8	0.75	120	0.191

Символ  на изделии или на его упаковке указывает, что оно не подлежит утилизации в качестве бытовых отходов. Вместо этого его следует сдать в соответствующий пункт приемки электронного и электрооборудования для последующей утилизации. Соблюдая правила утилизации изделия, Вы поможете предотвратить причинение окружающей среде и здоровью людей потенциального ущерба, который возможен в противном случае, вследствие неподобающего обращения с подобными отходами. За более подробной

информацией об утилизации этого изделия просьба обращаться к местным властям, в службу по вывозу и утилизации отходов или в магазин, в котором Вы приобрели изделие.

### Упаковочные материалы

 Упаковка изготовлена из экологичных материалов и может быть повторно переработана. На пластмассовых деталях указан материал, из которого они изготовлены: >PE< (полиэтилен), >PS< (полистирол) и т.п. Упаковочные материалы следует выбрасывать как бытовые отходы в соответствующие контейнеры местных служб по утилизации отходов.



ME10

Дата производства данного изделия указана в серийном номере (serial number), где первая цифра номера соответствует последней цифре года производства, вторая и третья цифры номера – порядковому номеру недели. Например, серийный номер 11012345 означает, что изделие произведено на десятой неделе 2011 года.

## Зміст

Інформація з техніки безпеки _____	51	Догляд та чистка _____	59
Установка _____	54	Що робити, коли ... _____	60
Опис виробу _____	57	Технічні дані _____	61
Опис роботи _____	57	Охорона довкілля _____	63
Корисні поради _____	58		

Може змінитися без оповіщення.



## Інформація з техніки безпеки

**⚠ Попередження!** Ця інструкція дійсна тільки для тих країн, чиї символи вказані на обкладинці брошури.

**i** Щоб ознайомитися з правилами безпеки і правильної експлуатації приладу, уважно прочитайте цей посібник перед встановленням та експлуатацією приладу. Зберігайте посібник користувача разом з приладом, навіть коли перевозите чи продаєте його. Користувачі повинні бути повністю обізнаними з правилами експлуатації й технікою безпеки приладу.

### Загальні правила техніки безпеки

**⚠ Попередження!** Прилад не повинні використовувати особи (включаючи дітей) з обмеженими фізичними або розумовими здібностями чи особи без відповідного досвіду та знань. Особа, відповідальна за їхню безпеку, повинна наглядати за ними або давати вказівки щодо роботи приладу.

### Безпека дітей

- Користуватися цим приладом можуть лише дорослі особи. Необхідно пильно наглядати за дітьми, щоб вони не гралися з приладом.
- Пакувальні матеріали слід тримати в недоступному для дітей місці. Є ризик задусення або травмування.
- Не підпускайте дітей до приладу під час та після його експлуатації, доки прилад не охолоне.

### Використання

- Перед початком користування слід вийняти прилад з упаковки, зняти всі наклейки і захисні плівки із сталевий варильної поверхні. Не знімайте табличку з технічними даними. Це може призвести до втрати гарантії.
- Після кожного використання встановлюйте зони нагрівання у положення «вимкнено».
- Пальники і варильна поверхня нагріваються під час користування і залишаються гарячими після приготування їжі. Не кладіть столові прибори або кришки кастрюль на варильну поверхню. Посуд може перекинутися разом із вмістом. Існує ризик опіків.
- Розігріті жири та олія дуже швидко спалахують. Існує ризик виникнення пожежі.
- Не залишайте прилад без нагляду під час його експлуатації.
- Завжди наглядайте за приладом під час його роботи.
- Стежте за тим, щоб рідини не потрапляли в отвори на верхній частині варильної поверхні.
- Користуйтеся варильною поверхнею лише для готування у посуді.
- Прилад призначений виключно для застосування у домашніх умовах. Не використовуйте його у комерційних чи виробничих цілях.



**Обережно! Цей прилад призначений виключно для приготування їжі. Його не слід використовувати для інших цілей, наприклад, опалення приміщень.**

- Користуйтеся лише посудом, діаметр якого відповідає розмірам зон нагрівання. Існує ризик перегріву і розколу скляної поверхні (за наявності).
- Не користуйтеся каструлями, діаметр яких менший за діаметр конфорок. Полум'я може обпалити ручки каstrулі. Див. таблицю в розділі «Корисні поради й підказки».
- Посуд не повинен загороджувати зону керування.
- Для забезпечення безпеки подбайте, щоб посуд не виступав за краї варильної поверхні та стояв по центру кілець.
- Не використовуйте нестійкий посуд і посуд із пошкодженим дном. Існує ризик перекидання посуду й отримання травм.
- Не кладіть займисті речовини, предмети, змочені в займистих речовинах, легкоплавкі предмети (із пластмаси чи алюмінію) та тканини всередину приладу, поряд з ним або на нього. Це може призвести до вибуху чи пожежі.
- Користуйтеся лише приладам, що постачається із приладом.
- Будьте обережні, підключаючи прилад до розетки. Не допускайте, щоб електричні проводи торкалися приладу або гарячого посуду. Стежте за тим, щоб проводи не заплутувалися.
- Якщо на поверхні з'явиться тріщина, відключіть прилад від електромережі, щоб уникнути ураження електричним струмом.

#### **Установка**

- **Обов'язково прочитайте ці інструкції. Виробник не несе відповідальності за травмування людей або домашніх тварин, а також за пошкодження майна у разі недотримання цих вимог.**

- **Із метою запобігання ризикам структурного пошкодження чи травмування, підключення приладу до електрогазопостачання, а також його ремонт повинні здійснюватися кваліфікованим персоналом згідно зі стандартами та місцевим нормативами.**
- Переконайтеся, що прилад не пошкодився під час транспортування. Не підключайте пошкоджений прилад. У разі потреби зверніться до постачальника.
- Експлуатувати прилади, що вбудовуються, можна лише після правильного їх монтажу у секції для вбудовування та на робочі поверхні, які підходять для цього і відповідають вимогам.
- Не установлюйте варильну поверхню на домашні прилади, якщо цього не передбачено в інструкціях щодо установки.
- Установлюйте прилад лише на стільниці із плоскою поверхнею.
- Заборонено змінювати технічні характеристики приладу або вносити зміни в його конструкцію. Існує ризик отримання травм та пошкодження приладу.
- Неухильно дотримуйтеся законів, розпоряджень, директив та норм, що діють у країні, де ви користуєтеся приладом (правила техніки безпеки, положення про повторну переробку, правила встановлення електроприладів тощо)
- Дотримуйтеся мінімальної відстані до інших приладів і обладнання.
- Встановлюйте прилад так, щоб забезпечити захист від ураження струмом (наприклад, шухляди можна встановлювати лише за наявності захисного перекриття безпосередньо під приладом).
- Захищайте торці на робочій поверхні столу від вологи за допомогою відповідного ущільнювального матеріалу.
- Встановіть належну прокладку між приладом та робочою поверхнею столу, щоб між ними не було проміжків.
- Захистіть дно приладу від пари та волоти, джерелом яких може бути, наприклад, посудомийна машина чи духовка.

- Не встановлюйте прилад близько до дверей або під вікнами. При різкому відкриванні дверей та вікон може перекинутися гарячий кухонний посуд, який стоїть на плиті.
- Перед встановленням упевніться, що налаштування приладу відповідають параметрам газопостачання (типу газу та його тиску) у вашій місцевості. Дані для налаштування приладу зазначені на табличці з технічними даними, що знаходиться неподалік газопровідної труби.
- Цей прилад не підключено до пристрою виведення продуктів згорання. Він має встановлюватися та підключатися згідно з діючими правилами встановлення. Особливу увагу слід приділити відповідним вимогам щодо вентиляції.
- **Користування приладом призводить до підвищення температури і вологості у приміщенні, в якому він встановлений. Подбайте про те, щоб в кухні була достатня вентиляція. Звичайні вентиляційні отвори мають бути відкритими; в іншому разі встановіть механічний вентиляційний прилад (механічну витяжку).**
- Під час інтенсивного користування приладом протягом тривалого часу необхідно забезпечити додаткову вентиляцію (наприклад, відкрити вікно або встановити інтенсивніший рівень для витяжки).
- Ретельно дотримуйтеся інструкцій щодо електричних з'єднань. Існує ризик ураження електричним струмом.
- **Перш ніж виконувати будь-які дії з технічного обслуговування, догляду або чищення, необхідно відключити плиту від джерела живлення.**
- Клема під'єднання до електромережі знаходиться під напругою.
- Зніміть напругу з клеми під'єднання до мережі.
- Забезпечте захист від ураженням струмом шляхом правильної установки приладу.
- Нещільні або неправильно виконані контактні з'єднання можуть призвести до перегрівання клеми.
- Правильне під'єднання клем повинен виконувати кваліфікований електрик.
- Використовуйте кабельний затискач.
- Використовуйте належний кабель електроживлення. В разі його пошкодження замініть пошкоджений кабель на відповідний. Зверніться у місцевий центр сервісного обслуговування.
- Прилад повинен бути обладнаний роз'єднувачем для відключення від електромережі, при цьому мінімальний зазор між контактами і роз'єднувачем повинен складати 3 мм.
- Якщо скоба закріплення знаходиться близько до блоку виходів, слід стежити за тим, щоб кабель з'єднання не торкався краю скоби.
- Необхідно мати належні ізоляційні пристрої: лінійні роз'єднувачі, запобіжники (гвинтові запобіжники слід викрутити з патрона), реле захисту від замикання на землю і контактори.

#### Утилізація приладу

- Щоб запобігти ризику отримання травм або пошкодженню майна, дотримуйтеся нижченаведених інструкцій.
  - Відключіть прилад від електричної мережі.
  - Відріжте кабель живлення у місці з'єднання з приладом і утилізуйте його.
  - Сплющте зовнішні газові труби, якщо вони приєднані до приладу.
  - Зверніться до відповідних місцевих служб щодо утилізації вашого приладу.

Цей продукт по змісту небезпечних речовин відповідає вимогам Технічного регламенту обмеження використання деяких небезпечних речовин в електричному та електронному обладнанні (постанова Кабінета Міністрів України №1057 від 3 грудня 2008р.)

## Установка

**⚠ Попередження!** Наведені нижче інструкції щодо встановлення, підключення й технічного обслуговування плити повинен виконувати кваліфікований фахівець згідно зі стандартами і місцевими вимогами.

### Підведення газу

Застосовуйте фіксовані кріплення або гнучкий шланг з нержавіючої сталі згідно з чинними нормативними вимогами. Якщо ви застосуєте гнучкі металеві шланги, слідкуйте, щоб вони не контактували з рухомими частинами і не були стиснутими. Також будьте обережні, коли варильна поверхня встановлюється разом з духовкою.

**Важливо!** Переконайтеся, що тиск газу відповідає рекомендованим показникам. Регульоване з'єднання кріпиться до труби газової магістралі за допомогою гайки G 1/2". Прикрутіть деталі, не докладаючи надмірних зусиль, відрегулюйте у потрібному напрямку і затягніть з'єднання.

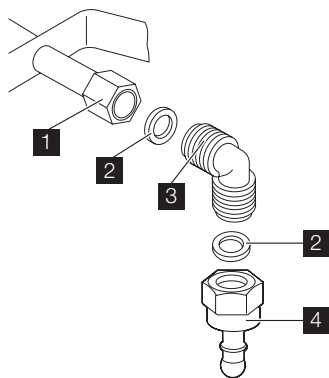

- 1** Кінець трубки з гайкою
- 2** Кільцева прокладка (додаткова кільцева прокладка лише для Словенії та Туреччини)
- 3** Кутовий штуцер
- 4** Тримач гумового шлангу для рідкого газу (лише для Словенії та Туреччини)

**Скrapлений газ:** використовуйте тримач для гумового шланга. Завжди встановлюйте прокладку. Після цього підключайте газ. Гнучкий шланг придатний до використання, якщо:

- він не нагрівається вище кімнатної температури, тобто вище 30°C;
- його довжина не перевищує 1500 мм;
- на ньому відсутні дроселі;
- він не піддається натягуванню чи скручуванню;
- він не торкається гострих країв чи кутів;
- можна легко здійснювати огляд його стану.

Перевіряючи стан гнучкого шлангу, переконайтеся у тому, що:

- на обох кінцях шлангу і по всій його довжині відсутні тріщини, порізи та ознаки горіння;
- матеріал не затвердів і зберігає еластичність;
- затискачі не вкрилися іржею;
- термін придатності не скінчився.

За наявності хоча б одного дефекту не ремонтуйте, а замініть шланг.

**Важливо!** Після встановлення переконайтеся у надійності ущільнення з'єднувальних елементів. Для такої перевірки використовуйте мильний розчин, а не вогонь!

### Заміна інжекторів

1. Зніміть підставку для посуду.
2. Зніміть з пальників кришечки та розсікачі.
3. За допомогою торцевого ключа 7 зніміть форсунки й замініть їх на ті, які відповідають типу газу, що використовується (див. таблицю в розділі «Технічні дані»).
4. Зберіть всі деталі назад, виконавши процедуру у зворотному порядку.
5. Замініть табличку з технічними даними (біля газової труби) на табличку з па-

раметрами газу того типу, що буде подаватися. Цю табличку можна знайти в упаковці, що входить до комплекту приладу.

Якщо тиск подачі газу коливається або відрізняється від потрібного тиску, на трубу подачі газу слід встановити відповідний регулятор у відповідності з діючими нормами.

### Регулювання мінімального рівня

Для регулювання мінімального рівня полум'я виконайте такі дії.

1. Запаліть конфорку.
2. Поверніть ручку в положення мінімального полум'я.
3. Зніміть ручку.
4. Тонкою викруткою відрегулюйте положення гвинта обвідного клапана.

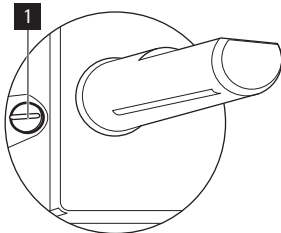

#### 1 Гвинт обвідного клапана

- При переході з природного газу G20 20 мбар (або природного газу G20 13 мбар <sup>5)</sup>) на скраплений газ повністю закрутіть гвинт обвідного клапана.
- При переході зі скрапленого газу на природний газ G20 20 мбар відкрутіть гвинт обвідного клапана приблизно на 1/4 оберту.
- При переході з природного газу G20 20 мбар на природний газ G20 13 мбар <sup>5)</sup> відкрутіть гвинт обвідного клапана приблизно на 1/4 оберту.

- При переході зі скрапленого газу на природний газ G20 13 мбар <sup>5)</sup> відкрутіть гвинт обвідного клапана приблизно на 1/2 оберту.
- При переході з природного газу G20 13 мбар <sup>5)</sup> на природний газ G20 20 мбар закрутіть гвинт обвідного клапана приблизно на 1/4 оберту.



**Попередження!** Насамкінець упевніться, що коли ручку швидко повернути з максимального в мінімальне положення, полум'я не згасає.

### Підключення до електромережі

- Прилад необхідно заземлити відповідно до вимог техніки безпеки.
- Перевірте, щоб напруга і тип електроживлення, вказані на табличці з технічними даними, відповідали напрузі і типу електроживлення у місцевій електромережі.
- Прилад оснащено електричним кабелем. На ньому має бути встановлена відповідна вилка, розрахована на навантаження, зазначене на табличці з технічними даними. Вилка має вставлятися у пристосовану розетку.
- Будь-які електричні деталі повинні встановлюватися або замінятися спеціалістом центру технічного обслуговування або кваліфікованим фахівцем.
- Завжди користуйтеся правильно встановленою протиударною розеткою.
- Переконайтеся, що після встановлення є вільний доступ до електричної розетки.
- Не тягніть за кабель живлення при відключенні приладу від мережі. Тягніть тільки за штепсельну вилку.
- Забороняється підключати прилад за допомогою подовжувача, адаптера чи паралельного підключення (існує ризик виникнення пожежі). Впевніться у тому, що заземлення відповідає стандартам і вимогам.
- Кабель живлення потрібно розмістити так, щоб він не торкався гарячих частин.

- Підключайте прилад через пристрій, який забезпечує від'єднання від електромережі на всіх полюсах, з мінімальною відстанню між контактами 3 мм (наприклад, автоматичний запобіжник, реле захисту від замикання на землю, плавкий запобіжник).
- Кабель живлення повинен бути розташований таким чином, щоб будь-яка його частина не нагрівалася вище 90°C. Синій нейтральний кабель повинен бути підключений до контакту клемної колодки, позначеного літерою «N». Фазовий кабель коричневого (або чорного) кольору (іде від виводу «L» клемної колодки) завжди має бути підключений до фази мережі.

### Заміна електричного кабелю

Для заміни мережевого кабелю користуйтеся лише кабелем типу H05V2V2-F T90 або еквівалентним. Переконайтесь, що перетин кабелю може застосовуватись до передбаченої напруги і робочої температури. Жовтий/зелений провід заземлення повинен бути приблизно на 2 см довшим, ніж коричневий (або чорний) провід фази.

### Вбудовування в кухонні меблі

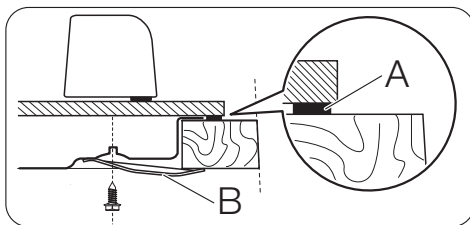
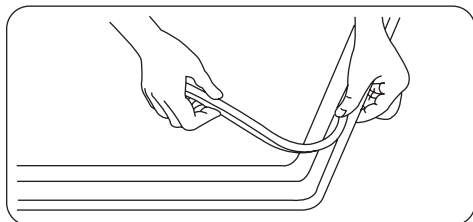
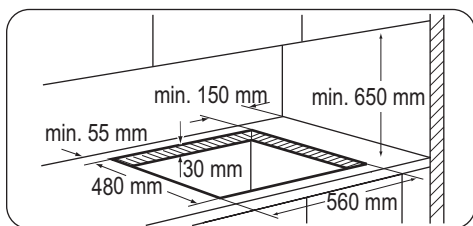

A) ущільнювач, що постачається

B) скоби, що постачаються

### Варіанти вбудовування

#### Кухонна секція з дверцятами

Панель, яка встановлюється під варильною поверхнею, повинна легко зніматись для забезпечення доступу у випадку проведення ремонтних робіт.

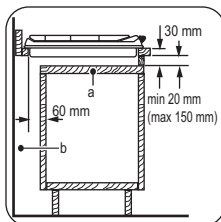

a) Знімна панель

b) Місце, що може використовуватися для підключення



## Кухонна секція з духовкою

Розміри ніші під варильну поверхню мають відповідати зазначеним, а кухня повинна бути оснащена вентиляційними отворами для безперервного надходження повітря. З міркувань безпеки, а також для полегшення від'єднання духової шафи від гарнітуру варильну поверхню і духову шафу слід під-

ключати до джерела електроенергії окремо.

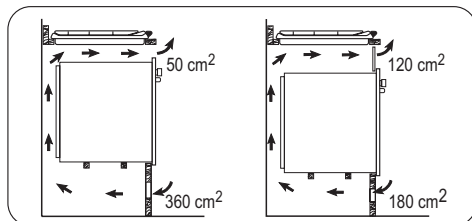

## Опис виробу

### Оснащення варильної поверхні

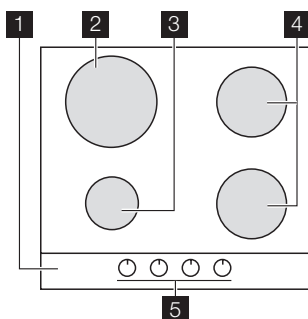

- 1 Варильна поверхня
- 2 Швидка конфорка
- 3 Допоміжна конфорка
- 4 Конфорка середньої швидкості
- 5 Ручки керування

### Ручки керування

Символ	Опис
●	газ не подається / вимкнено

Символ	Опис
	положення розпалювання / максимальна подача газу
	мінімальна подача газу

## Опис роботи

### Запалювання конфорки

**⚠ Попередження!** Будьте дуже обережні при використанні відкритого вогню в кухні. Виробник не несе відповідальності у випадку неправильного поводження з вогнем.

**i** Завжди запалюйте конфорку перед тим, як ставити на неї каструлю.

Щоб запалити конфорку, виконайте наступні дії.

1. Поверніть ручку керування проти годинникової стрілки у максимальне положення ( ) і натисніть її.
2. Тримайте ручку приблизно 5 секунд, щоб термopара нагрілась. У іншому випадку подача газу припиниться.

3. Коли встановиться рівномірне полум'я, відрегулюйте його рівень.

**i** Якщо після декількох спроб конфорка не загорається, переконайтеся, що корона і кришка знаходяться у правильному положенні.

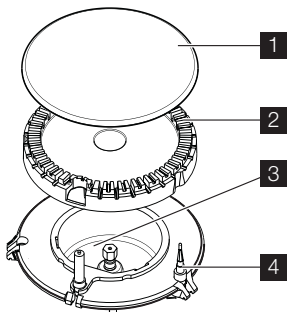

**1** Кришечка пальника

**2** Розсікач

**3** Свіча запалювання

**4** Термопара

**!** **Попередження!** Не тримайте ручку керування натиснутою довше 15 секунд.

Якщо конфорка не загорається через 15 секунд, відпустіть ручку керування,

## Корисні поради

### Економія електроенергії

- По можливості завжди накривайте кастрюлі кришкою.
- Коли рідина починає кипіти, прикручуйте газ, щоб вона кипіла на повільному вогні.

**!** **Попередження!** Використовуйте кастрюлі та сковорідки відповідно до діаметра конфорки.

Не використовуйте казани, розмір яких перевищує розміри варильної поверхні.

Конфорка	Діаметр посуду
Швидка конфорка	180 - 260 мм

поверніть її в положення «вимкнено» та спробуйте знову запалити конфорку мінімум через 1 хвилину.

**Важливо!** За відсутності електроживлення розпалювання конфорки можна здійснити без електричного пристрою; у цьому випадку піднесіть до пальника полум'я, натисніть на відповідну ручку і поверніть її проти годинникової стрілки у положення «максимум».

**i** Якщо пальник випадково згасне, поверніть ручку в положення "вимк." і спробуйте підпалити пальник знову через 1 хвилину.

**i** Генератор іскри може спрацювати автоматично, коли ви увімкнете подачу електроенергії після встановлення або після того, як відновиться електропостачання після перебоїв. Це нормально.

### Вимикання пальника

Щоб загасити пальник, поверніть ручку на символ ● .

**!** **Попередження!** Перед тим як знімати посуд із конфорки, зменште полум'я або вимкніть конфорку.

Конфорка	Діаметр посуду
Передня конфорка середньої швидкості	120 - 220 мм
Задня конфорка середньої швидкості	120 - 240 мм
Допоміжна конфорка	80 - 180 мм

**!** **Попередження!** Не використовуйте на газових конфорках кам'яний і чавунний посуд, пластини для гриля чи тостів.

**⚠ Попередження!** Не кладіть на варильну поверхню алюмінієву фольгу, щоб зберегти чистоту під час готування.

**⚠ Попередження!** Каструлі не повинні загороджувати зону керування. Полум'я буде нагрівати зону керування. Не ставте одну каструлю одночасно на дві конфорки.

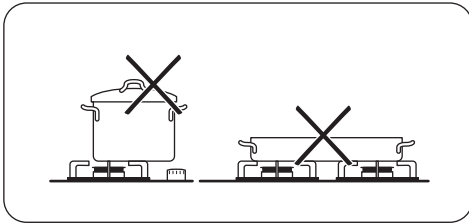

**⚠ Попередження!** Пильнуйте, щоб ручки посуду не виступали за передній край варильної поверхні. Для

забезпечення максимальної стійкості і зменшення споживання газу посуд має стояти по центру конфорок.

Щоб уникнути травм чи проливання вмісту посуду, не ставте на конфорки нестійкий або деформований посуд.

**⚠ Попередження!** Не рекомендується використовувати розсіювач полум'я.

**⚠ Попередження!** Протікання рідини під час готування їжі може призвести до розтріскування скла.

### Інформація про акриламіді

**Важливо!** Згідно з останніми науковими даними, якщо ви сильно смажите страву (особливо, якщо вона містить крохмаль), акриламіді можуть зашкодити вашому здоров'ю. Тому рекомендуємо готувати при найнижчих температурах і не підрум'янювати страви надто сильно.

## Догляд та чистка

**⚠ Попередження!** Перш ніж мити прилад, вимкніть його й дайте охолонути. Перш ніж виконувати будь-які дії з технічного обслуговування або чищення, необхідно відключити прилад від джерела живлення.

**⚠ Попередження!** З міркувань безпеки забороняється чистити прилад струменем пари або водою під високим тиском.

**⚠ Попередження!** Не слід використовувати абразивні миючі засоби, металеві мочалки або кислоти. Це може пошкодити прилад.

**i** Подряпини або темні плями на поверхні не впливають на роботу приладу.

- Підставки для посуду знімаються для полегшення миття варильної поверхні.
- Щоб очистити емальовані деталі, кришку та корону, помийте їх теплою мильною

водою й ретельно висушіть перед встановленням.

- Деталі з нержавіючої сталі промийте водою, а потім насухо витріть м'якою ганчіркою.
- Підставки під посуд **не можна** мити в посудомийній машині. Мийте їх **вручну**.
- При митті підставок для посуду руками, будьте обережні під час їхнього витирання, оскільки в процесі покриття емаллю іноді залишаються гострі краї. Якщо потрібно, видаляйте стійкі плями за допомогою пастоподібного засобу для чищення.
- Переконайтесь, що ви правильно встановили підставки під посуд після чищення.
- Щоб конфорка працювала правильно, відгалуження підставки для посуду мають знаходитися в центрі конфорки.
- **Будьте дуже обережні, замінюючи підставки для посуду, щоб запобігти пошкодженню варильної поверхні.**

Після чищення, протріть прилад насухо м'якою тканиною.

### Видалення забруднень:

1. – **Негайно видаляйте:** пластмасу, полімерну плівку, що розплавилася, залишки страв, що містять цукор.  
– **Вимкніть прилад і дайте йому охолонути**, перш ніж видаляти: вапняні та водяні розводи, бризки жиру та плями з металевим відблиском. Використовуйте спеціальний засіб для чищення, що може використовуватись для даної варильної поверхні.
2. Чистіть прилад вологою ганчіркою з невеликою кількістю миючого засобу.
3. Після очищення **протріть прилад насухо чистою ганчіркою.**

Щоб правильно встановити підставки для посуду, переконайтесь, що відгалуження підставки для посуду знаходиться у відповідності до отвору біля основи конфорки. Таким чином, підставка для посуду буде надійно встановлена та зафіксована.

 **Попередження!** Не використовуйте ножі, шкрепки й інші подібні

## Що робити, коли ...

Проблема	Можлива причина	Спосіб усунення
Під час запалювання газу відсутня іскра	<ul style="list-style-type: none"><li>• Не подається електроживлення</li></ul>	<ul style="list-style-type: none"><li>• Перевірте, чи прилад підключено до електромережі та увімкнено.</li><li>• Перевірте запобіжник. Якщо запобіжник спрацював декілька раз, викличте кваліфікованого електрика.</li></ul>
	<ul style="list-style-type: none"><li>• Кришка та розсікач конфорки розміщені нерівно</li></ul>	<ul style="list-style-type: none"><li>• Перевірте, щоб кришка та розсікач конфорки були встановлені правильно.</li></ul>
Полум'я згасає одразу після запалювання	<ul style="list-style-type: none"><li>• Термопара достатньо не нагрівається</li></ul>	<ul style="list-style-type: none"><li>• Після запалювання утримуйте ручку натиснутою приблизно 5 секунд.</li></ul>
Полум'я горить не по всьому колу конфорки	<ul style="list-style-type: none"><li>• Розсікач конфорки забитий залишками їжі</li></ul>	<ul style="list-style-type: none"><li>• Перевірте, чи не заблокована форсунка і чи не потрапили залишки їжі до розсікача конфорки.</li></ul>

інструменти для чищення скла та поверхонь між ободами конфорок і рамою (за наявності).

 **Попередження!** Щоб не пошкрябати поверхню, не пересувайте посуд по склу. Також не кидайте на скло гострі й тверді предмети і не вдаряйте по краю варильної поверхні.

### Чищення свічки запалювання

Чищення свічки запалювання можливе завдяки тому, що вона зроблена з керамічного матеріалу і металевого електрода. Ці елементи слід регулярно та ретельно очищувати. Крім того, потрібно перевіряти, чи не засмітилися отвори розсікачів конфорок.

### Періодичне технічне обслуговування

Періодично звертайтеся до свого місцевого центру технічного обслуговування з проханням перевірити подачу газу та роботу пристрою для регулювання тиску, якщо він встановлений.

Якщо виникла несправність, спочатку спробуйте вирішити проблему самостійно. Якщо ви не можете усунути проблему, зверніться до закладу, де ви придбали прилад, або до центру технічного обслуговування.

**i** У разі неправильного користування приладом або його встановлення не вповноваженим спеціалістом візит фахівця

центру післяпродажного обслуговування або продавця може бути платним навіть у гарантійний період.

### Наклейки, що постачаються разом із приладом (містяться у пакунку з приладдям)

Відповідно до нижченаведених інструкцій приліпіть клейкі наклейки.

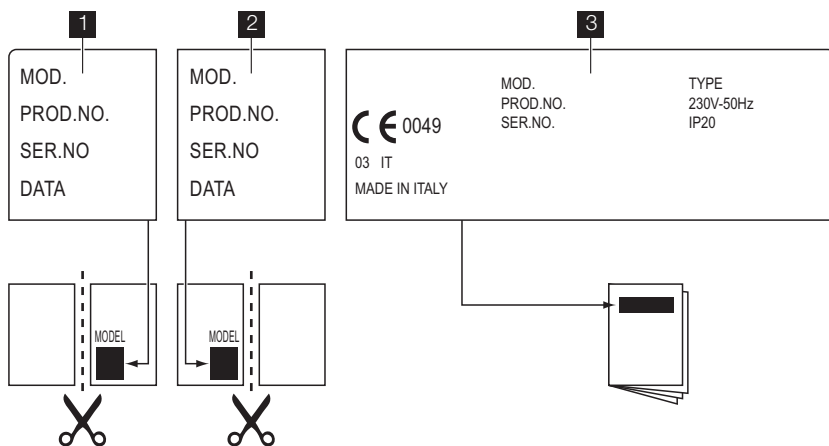

**1** Приліпіть на гарантійний талон та відішліть цю частину

**2** Приліпіть на гарантійний талон та збережіть цю частину

**3** Приліпіть на інструкцію з експлуатації  
**Ця інформація необхідна, щоб можна було швидко і правильно вам допомогти. Вона наведена на табличці з технічними даними.**

• Опис моделі .....

• Номер виробу (PNC) .....

• Серійний номер (S.N.) .....

Використовуйте лише оригінальні запасні частини. Їх можна придбати у сервісному центрі та в авторизованих магазинах за-пчастин.

## Технічні дані

### Розміри варильної поверхні

Ширина:	590 мм
Довжина:	520 мм

### Габарити ніші варильної поверхні

Ширина:	560 мм
Довжина:	480 мм

## Теплова потужність

Швидка конфорка:	2,9 кВт
Конфорка середньої швидкості:	1,9 кВт
Допоміжна конфорка:	1,0 кВт
ЗАГАЛЬНА ПОТУЖ-НІСТЬ:	G20 (2H) 20 мбар = 7,7 кВт G30/G31 (3B/P) 30/30 мбар = 545 г/год G20(2H) 13 мбар = 5,5 кВт
Електроживлення:	230 В ~ 50 Гц
Категорія	II2H3B/P

Підведення газу:	G 1/2"
Подача газу:	G20 (2H) 20 мбар
Клас приладу:	3

## Діаметри обвідних клапанів

Конфорка	Ø обвідного клапану в 1/100 мм
Допоміжна конфорка	28
Конфорка середньої швидкості	32
Швидка конфорка	42

## Газові конфорки

КОНФОРКА	ЗВИЧАЙНА ПОТУЖ-НІСТЬ кВт	ЗНИЖЕНА ПОТУЖ-НІСТЬ кВт	ЗВИЧАЙНА ПОТУЖНІСТЬ			
			ПРИРОДНИЙ ГАЗ G20(2H)/20 мбар		Скrapлений газ (Бутан/Пропан) G30/ G31 (3B/P) 30/30 мбар	
			інж. 1/100 мм	м³/год	інж. 1/100 мм	г/год
Допоміжна конфорка	1.0	0.33	70	0.095	50	73
Конфорка середньої швидкості	1.9	0.45	96	0.181	71	138
Швидка конфорка	2.9 (природний газ) 2.7 (скrapлений газ)	0.75	119	0.276	86	196

## Газові конфорки G20 13 мбар — лише для Росії

КОНФОРКА	ЗВИЧАЙНА ПОТУЖНІСТЬ кВт	ЗНИЖЕНА ПОТУЖНІСТЬ кВт	ЗВИЧАЙНА ПОТУЖНІСТЬ ПРИРОДНИЙ ГАЗ G20 (2H) 13 мбар	
			форс. 1/100 мм	м³/год
Допоміжна конфорка	0.9	0.33	80	0.095
Конфорка середньої швидкості	1.4	0.45	105	0.148
Швидка конфорка	1.8	0.75	120	0.191

Цей  символ на виробі або на його упаковці позначає, що з ним не можна поводитися, як із побутовим сміттям. Замість цього його необхідно повернути до відповідного пункту збору для переробки електричного та електронного обладнання. Забезпечуючи належну переробку цього виробу, Ви допомагаєте попередити потенційні негативні наслідки для навколишнього середовища та здоров'я людини, які могли би виникнути за умов неналежного позбавлення від цього

виробу. Щоб отримати детальнішу інформацію стосовно переробки цього виробу, зверніться до свого місцевого офісу, Вашої служби утилізації або до магазину, де Ви придбали цей виріб.

### Пакувальний матеріал

 Пакувальні матеріали є безпечними для довкілля та придатні для переробки. На пластмасових компонентах нанесено маркування: >PE<, >PS< тощо. Викидайте пакувальні матеріали у відповідні контейнери для утилізації на переробному підприємстві.



[www.zanussi.com/shop](http://www.zanussi.com/shop)



397228501-A-132012