



ТАЛЬ ЭЛЕКТРИЧЕСКАЯ

ETL500 ETL930



**ГАРАНТИЯ
5 ЛЕТ**

**ЗАРЕГИСТРИРУЙ
НА САЙТЕ:
hammer-pt.com**



ИНСТРУКЦИЯ ПО ЭКСПЛУАТАЦИИ



5 ГАРАНТИЯ
ЛЕТ

**ЗАРЕГИСТРИРУЙ
НА САЙТЕ:
hammer-pt.com**





Уважаемый покупатель!

Благодарим Вас за приобретение инструмента торговой марки Hammer. Вся продукция Hammer спроектирована и изготовлена с учетом самых высоких требований к качеству изделий.

Для эффективной и безопасной работы внимательно прочтите данную инструкцию и сохраните ее для дальнейших справок.

ОБЛАСТЬ ПРИМЕНЕНИЯ

Данная электрическая таль рассчитана на подъем предметов домашнего обихода и легких строительных материалов.

ВНИМАНИЕ! Данный инструмент предназначен для использования только в бытовых целях. На инструмент, используемый для предпринимательской деятельности или в профессиональных целях, гарантия не распространяется.

ТЕХНИЧЕСКИЕ ХАРАКТЕРИСТИКИ

Модель:	ETL500	ETL930
Напряжение сети, В	220-240	
Частота сети, Гц	50	
Потребляемая мощность, Вт	500	930
Макс. грузоподъемность (I / II), кг	125/250	250/500
Макс. высота подъема:		
при макс. грузоподъемности I, м	12	12
при макс. грузоподъемности II, м	6	6
Скорость подъема:		
при макс. грузоподъемности I, м/мин.	10	10
при макс. грузоподъемности II, м/мин.	5	5
Длина троса, м	12	12
Диаметр троса, мм	3,05	4
Вес, кг	9,5	15,8
Степень пыле- и влагозащищенности	IP54	

ВНИМАНИЕ! Комплектация инструмента может изменяться без предварительного уведомления.

ОПИСАНИЕ (Рис.А)

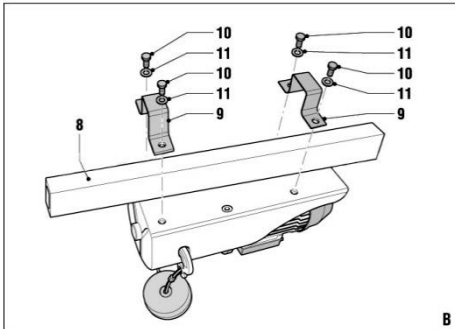
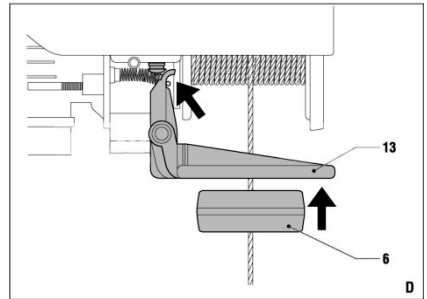
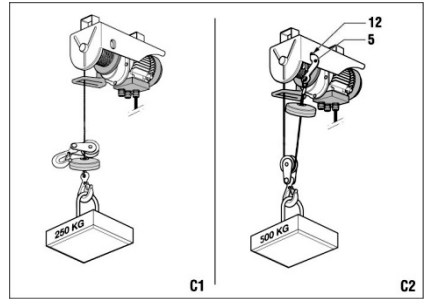
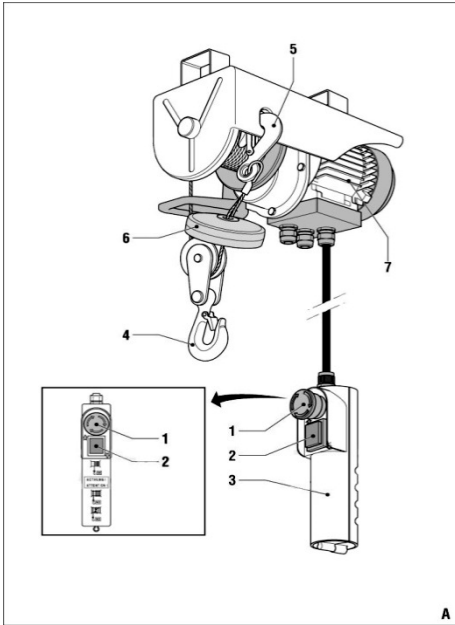

- 1 Кнопка «Аварийный СТОП»
- 2 Переключатель вверх/вниз
- 3 Пульт управления
- 4 Блок с крюком при работе с грузоподъемностью II.
- 5 Крюк для подъема грузов при работе с грузоподъемностью I.
- 6 Диск концевого выключателя
- 7 Двигатель
- 8 Балка (не входит в комплект)
- 9 Скоба монтажная
- 10 Болт
- 11 Шайба

- 12 Отверстие для крюка
- 13 Рычаг выключателя подъема



ОБЩИЕ МЕРЫ БЕЗОПАСНОСТИ

ВНИМАНИЕ! С целью предотвращения пожаров, поражений электрическим током и травм при работе с электроинструментами соблюдайте перечисленные ниже рекомендации по технике безопасности!

1. Безопасность на рабочем месте:

- Содержите рабочее место в чистоте. Беспорядок или неосвещенные участки рабочего места могут привести к несчастным случаям.
- Не работайте с этим электроинструментом во взрывоопасном помещении, в котором находится горючие жидкости, воспламеняющиеся газы или пыль. Во время эксплуатации, а также при включении и выключении инструмент вырабатывает искры, что может привести к воспламенению пыли или паров.
- Во время работы с электроинструментом не допускайте близко к Вашему рабочему месту детей и посторонних лиц. Отвлекаясь, Вы можете потерять контроль над электроинструментом.

2. Электробезопасность:

- Штепсельная вилка электроинструмента должна соответствовать штепсельной розетке. никоим образом не изменяйте штепсельную вилку. Не применяйте переходных штекеров для электроинструментов с защитным заземлением. Неизменные штепсельные вилки и подходящие штепсельные розетки снижают риск поражения электротоком.
- Предпринимайте необходимые меры предосторожности от удара электрическим током. Избегайте контакта корпуса инструмента с заземленными поверхностями, такими как трубы, отопление, холодильники.
- Защищайте электроинструмент от дождя и сырости. Проникновение воды в электроинструмент повышает риск поражения электротоком.
- Не допускается использовать шнур не по назначению, например, для транспортировки или подвески электроинструмента, или для вытягивания вилки из штепсельной розетки. Защищайте шнур от воздействия высоких температур, масла, острых кромок или подвижных частей электроинструмента. Поврежденный или спутанный шнур повышает риск поражения электротоком.
- При работе на свежем воздухе используйте соответствующий удлинитель. Используйте только такой удлинитель, который подходит для работы на улице.
- Если невозможно избежать применения электроинструмента в сыром помещении, то устанавливайте дифференциальный выключатель защиты от токов утечки. Применение дифференциального выключателя защиты от токов утечки снижает риск поражения электрическим током.

3. Личная безопасность:

- Будьте внимательными, следите за тем, что Вы делаете, и продуманно начинайте работу с электроинструментом. Не пользуйтесь электроинструментом в усталом состоянии или, если Вы находитесь под влиянием наркотиков, спиртных напитков или лекарств. Один момент невнимательности при работе с электроинструментом может привести к серьезным травмам.



- Применяйте средства индивидуальной защиты и всегда надевайте защитные очки. Использование средств индивидуальной защиты: защитной маски, обуви на нескользящей подошве, защитного шлема или средств защиты органов слуха в зависимости от вида работы электроинструмента снижает риск получения травм.
- Предотвращайте непреднамеренное включение электроинструмента. Перед подключением электроинструмента к электропитанию и/или к аккумулятору убедитесь в выключенном состоянии электроинструмента. Не держите подсоединенный инструмент за переключатель.
- Убирайте установочный инструмент или гаечные ключи до включения электроинструмента. Инструмент или ключ, находящийся во вращающейся части электроинструмента, может привести к травмам.
- Не принимайте неестественное положение корпуса тела. Всегда занимайте устойчивое положение и держите всегда равновесие. Благодаря этому Вы можете лучше контролировать электроинструмент в неожиданных ситуациях.
- Носите подходящую рабочую одежду. Не носите широкую одежду и украшения. Держите волосы, одежду и рукавицы вдали от движущихся частей.
- Широкая одежда, украшения или длинные волосы могут быть затянuty вращающимися частями.
- При наличии возможности установки пылеотсасывающих и пылесборных устройств проверяйте их присоединение и правильное использование. Применение пылеотсоса может снизить опасности, создаваемые пылью.

4. Бережное и правильное обращение и использование электроинструментов:

- Не перегружайте электроинструмент. Используйте для Вашей работы предназначенный для этого электроинструмент. С подходящим по характеристикам электроинструментом Вы работаете лучше и надежнее в указанном диапазоне мощности.
- Не работайте с электроинструментом с неисправным выключателем. Электроинструмент, который не поддается включению или выключению, опасен и должен быть отремонтирован.
- До начала наладки электроинструмента, перед заменой принадлежностей и прекращением работы отключайте штепсельную вилку от розетки сети и/или выньте аккумулятор. Эта мера предосторожности предотвращает непреднамеренное включение электроинструмента.
- Храните неиспользуемые электроинструменты недоступно для детей. Не разрешайте пользоваться электроинструментом лицам, которые незнакомы с ним или не читали настоящих инструкций. Электроинструменты опасны в руках неопытных лиц.
- Тщательно ухаживайте за электроинструментом. Проверяйте работоспособность и ход движущихся частей электроинструмента, отсутствие поломок или повреждений, отрицательно влияющих на функционирование электроинструмента. Поврежденные части должны быть отремонтированы до использования электроинструмента. Плохое обслуживание электроинструментов является причиной большого числа несчастных случаев.



- Держите режущий инструмент в заточенном и чистом состоянии. Заботливо ухоженные режущие инструменты с острыми режущими кромками режут заклиниваются и их легче вести.
- Применяйте электроинструмент, принадлежности, рабочие инструменты и т.п. в соответствии с настоящими инструкциями. Учитывайте при этом рабочие условия и выполняемую работу. Использование электроинструментов для непредусмотренных работ может привести к опасным ситуациям.
- Неиспользуемый инструмент должен храниться в сухом, закрытом месте, не доступном для детей! Не позволяйте использовать инструмент лицам, которые не ознакомились с настоящей инструкцией.

5. Сервис:

- Ремонт прибора осуществляйте только в сервисных центрах! Ремонт Вашего электроинструмента поручайте только квалифицированному персоналу и только с применением оригинальных запасных частей. Этим обеспечивается надежность и безопасность электроинструмента.

ВНИМАНИЕ! Применение любых принадлежностей и приспособлений, а также выполнение любых операций помимо тех, что рекомендованы данным руководством, может привести к травме или поломке инструмента.

6. Двойная изоляция:

Ваш инструмент имеет двойную изоляцию. Это означает, что все внешние металлические части электрически изолированы от токоведущих частей. Это выполнено за счет размещения дополнительных изоляционных барьеров между электрическими и механическими частями, делая необязательным заземление инструмента.

ВНИМАНИЕ! Двойная изоляция не заменяет обычных мер предосторожности, необходимых при работе с этим инструментом. Эта изоляционная система служит дополнительной защитой от травм, возникающих в результате возможного повреждения электрической изоляции внутри инструмента.

СПЕЦИАЛЬНЫЕ МЕРЫ БЕЗОПАСНОСТИ ПРИ РАБОТЕ С ЭЛЕКТРИЧЕСКИМИ ТАЛЯМИ

- При монтаже машины обратите особое внимание на устойчивость крепления. Убедитесь, что крепление способно выдержать максимальную нагрузку, на которую рассчитан инструмент.
- Перед началом работы убедитесь, что трос правильно намотан на барабан.
- Помните о максимальной грузоподъемности. Не перегружайте машину. Максимальная грузоподъемность указана на корпусе машины.
- Используйте машину только для подъема грузов. Никогда не используйте ее для подъема людей.
- Во время работы никто не должен находиться под крюком. Запрещается находиться под висящим на тросе грузом.



- Периодически проверяйте состояние троса, крюка и концевого выключателя. Не позволяйте тросу раскручиваться до такого состояния, чтобы он начинал сматываться обратно.
- Таль должна управляться оператором из позиции, в которой он не подвергается риску падения груза. Перед началом работы убедитесь, что никто не находится в пределах опасной зоны возможного падения груза.
- Не оставляйте висящий на тали груз без присмотра.

Монтаж машины (Рис.В)

Машину необходимо монтировать на прочно закрепленной балке, обеспечивающей достаточную грузоподъемность. Как правило, балка должна иметь, как минимум, двойной запас прочности по грузоподъемности.

1. Прикрепите машину к балке (8) с помощью монтажных скоб (9), болтов (10) и шайб (11).
2. Туго затяните болты.

Выбор грузоподъемности (Рис.С1и С2).

Наличие блока 4 позволяет увеличить грузоподъемность в два раза.

В стандартной установке (рис. С1) машина готова к работе с грузоподъемностью I.

Чтобы удвоить грузоподъемность (грузоподъемность II, Рис.С2):

1. Поместите малый крюк (5) в фиксирующее отверстие (12).
2. Убедитесь, что он надежно закреплен.
3. Прикрепите груз к блоку с крюком (4).

Чтобы **восстановить стандартную грузоподъемность** машины, выньте крюк (5) из фиксирующего отверстия и прикрепляйте груз к нему.

Для снижения риска возникновения серьезных травм:

Категорически запрещается использование данного инструмента беременными женщинами, а также людьми, имеющими дисфункции сердца и сердечно-сосудистой системы, нарушение кровообращения, расстройства нервной системы, диабет или серьезные травмы рук, плеч или спины!

А также **категорически запрещается** использование лицами (включая детей) с пониженными физическими, сенсорными или умственными способностями, или при отсутствии у них жизненного опыта или знаний, если они не находятся под присмотром или не проинструктированы об использовании прибора лицом, ответственным за их безопасность. Дети должны находиться под присмотром для недопущения игр с прибором!

1. При частом и длительном использовании данного инструмента проводите регулярный осмотр у врача для своевременного выявления симптомов нарушений.



2. Не курите во время проведения работ, т.к. никотин сужает сосуды и уменьшает кровоснабжение рук и пальцев, что может привести к травме при вибрации.
3. Для уменьшения воздействия вибраций на оператора используйте, по возможности, наименьший рабочий режим.
4. При работе с данным инструментом как можно чаще делайте перерывы для отдыха от воздействия вибраций.
5. При работе удерживайте инструмент надежно, не прилагайте чрезмерных усилий для давления на инструмент.
6. Своевременно обслуживайте Ваш инструмент согласно данной инструкции. При возникновении посторонних шумов или вибраций прекратите использование инструмента и обратитесь в авторизированный Сервисный Центр для выявления и устранения неисправности.

ЭКСПЛУАТАЦИЯ

- Проверьте правильность монтажа машины.
- Проверьте правильность намотки троса.
- Убедитесь, что груз надежно прикреплен к крюку и не отклоняется на угол свыше 15°.
- Если груз не поднимается или поднимается с трудом, немедленно выключите машину.
- Во время работы постоянно следите за грузом.
- Если станет, видна красная часть троса, прекратите работу. Красная часть троса разматываться не должна.
- В случае отключения машины во время опускания, груз может опуститься еще на несколько сантиметров. Это нормально и не является дефектом.

Включение и выключение машины (Рис.А).

Чтобы **включить** машину, поверните красный выключатель (1) вправо, чтобы он выступил вперед.

Для **выключения** машины нажмите выключатель (1).

Подъем и опускание грузов (Рис.А и D).

- **Чтобы поднять** груз, нажмите переключатель вверх/вниз (2) со стороны стрелки, указывающей вверх.
- **Чтобы опустить** груз, нажмите переключатель вверх/вниз (2) со стороны стрелки, указывающей вниз.
- Когда груз поднимется или опустится до нужного положения, отпустите переключатель вверх/ вниз (2).
- При движении вверх диск концевого выключателя (6) может дойти до скобы (13) у основания машины (рис. D). Машина при этом отключится автоматически.

ВНИМАНИЕ! Данное изделие предназначено для повторно-кратковременного применения и имеет функцию автоматического отключения двигателя при перегрузке. Если отключение произошло, подождите, пока двигатель остынет.



ТЕХНИЧЕСКОЕ ОБСЛУЖИВАНИЕ

Машина не нуждается ни в каком специальном обслуживании. Регулярно прочищайте вентиляционные отверстия. Регулярно проверяйте, не повреждена ли машина. Перед работой всегда проверяйте состояние троса. В частности, проверяйте трос по всей длине на изгибы и износ. Перед началом работы замените поврежденный трос.

Храните инструмент в сухом, защищенном от пыли месте, вне досягаемости детей.

Смазка.

Периодически смазывайте подшипник двигателя машинным маслом.

Возможные неисправности и методы их устранения.

Неисправность	Возможная причина	Действия по устранению
Таль не включается	Нет напряжения в сети	Проверьте напряжение в сети
	Неисправен выключатель	Обратитесь в авторизованный сервисный центр
	Неисправен электродвигатель	
Сильный износ угольных щеток	Обратитесь в авторизованный сервисный центр	
Таль не работает на полную мощность	Низкое напряжение в сети	Проверьте напряжение в сети
	Износ угольных щеток	Обратитесь в авторизованный сервисный центр
Неисправна обмотка электродвигателя		
Таль выключилась при работе	Полный износ угольных щеток	Обратитесь в авторизованный сервисный центр
	Поломка электродвигателя	
	Заклинивание механизма	
Таль перегрелась	Слишком интенсивный режим эксплуатации	Дайте дрели остыть. Измените режим эксплуатации
	Неисправность обмотки электродвигателя	Обратитесь в авторизованный сервисный центр



ДЕЙСТВИЯ ПЕРСОНАЛА ПРИ НАСТУПЛЕНИИ НЕИСПРАВНОСТЕЙ И КРИТИЧЕСКИХ ОТКАЗАХ

Перечень критических отказов и действия персонала в случае их возникновения приведен в таблице 1.

Критический отказ — отказ машины и (или) оборудования, возможными последствиями которого является причинение вреда жизни или здоровью человека, имуществу, окружающей среде, жизни и здоровью животных и растений.

Таблица 1

Вид критического отказа	Действие
Появление дыма и/или резкого запаха из электродвигателя	Обратиться в сервисный центр
Появление постороннего нехарактерного для эксплуатации шума	Обратиться в сервисный центр

В таблице 2 приведены критерии предельных состояний электроинструмента (признаки неисправности). При появлении этих признаков изделие может быть признано достигшим «предельного состояния» — состояния машины и (или) оборудования, при котором их дальнейшая эксплуатация недопустима или нецелесообразна, либо восстановление их работоспособного состояния невозможно или нецелесообразно. Для подтверждения этого состояния, оборудование должно быть предоставлено в авторизованный сервисный центр для диагностики.

Таблица 2

Критерии предельного состояния	Причина повреждения	Рекомендации
Оплавление пластика корпуса	Сгорание обмоток электродвигателя в результате перегрузки или короткого замыкания	Обратиться в сервисный центр для проведения диагностики
Трещины на поверхности корпусов и оснований	Усталостная деформация материала	
Чрезмерный износ или повреждение двигателя, износ или повреждение механизма редуктора, или совокупность данных признаков		



ХРАНЕНИЕ, ТРАНСПОРТИРОВКА и УТИЛИЗАЦИЯ

Инструмент следует хранить при комнатной температуре, в сухом месте, вне досягаемости детей и домашних животных.

Транспортировку рекомендуется производить в упаковке производителя.

По истечению срока службы, инструмент должен быть утилизирован в соответствии с нормами, правилами и способами, действующими в месте утилизации бытовых приборов.

Данный инструмент и комплектующие узлы изготовлены из безопасных для окружающей среды и здоровья человека материалов и веществ. Тем не менее, для предотвращения негативного воздействия на окружающую среду, по окончании использования инструмента (истечению срока службы) или его непригодности к дальнейшей эксплуатации, инструмент подлежит сдаче в приемные пункты по переработке металлолома и пластмасс.

Утилизация инструмента и комплектующих узлов заключается в его полной разборке и последующей сортировке по видам материалов и веществ, для последующей переплавки или использования при вторичной переработке.

Утилизация инструмента должна быть произведена без нанесения экологического ущерба окружающей среде, в соответствии с нормами и правилами, действующими на территории Российской Федерации.



ИНФОРМАЦИЯ

В связи с постоянным совершенствованием электроинструмента производитель оставляет за собой право вносить в конструкцию изменения, не описанные в данном руководстве, которые не снижают потребительских качеств изделия.

Изделие соответствует требованиям ТР ТС.

Информацию о сертификатах см. на сайте <http://www.hammer-pt.com>

Декларация о соответствии единым нормам ЕС.

Настоящим мы заверяем, что тали электрические марки **Hammer** модели **ETL500, ETL930** соответствует директивам: 2014/35/EU, 2014/30/EU, 2006/42/EU.

Этот прибор соответствует директивам СЕ по искрозащите и технике безопасности для низковольтных приборов; он сконструирован в соответствии с новейшими предписаниями по технике безопасности.

Изготовитель:

Фирма "Hammer Werkzeug s.r.o.", "Хаммер Веркцойг с.р.о."

Адрес:

Roháčova 145/14, Žižkov, 130 00 Praha 3, Prague, Czech Republic

Рохачова 145/14, Жижков, 130 00 Прага 3, Прага, Чешская Республика

Произведено в КНР.

Импортер:

Наименование: ООО "ТДСЗ"

Адрес местонахождения: 188669, Ленинградская область, Всеволожский район, город Мурино, улица Центральная, дом 46, помещение 21.

Информация для связи: почтовый адрес 190000, г. Санкт-Петербург, BOX 1284, ООО "ТДСЗ"

Дата изготовления указана на этикетке изделия.

Срок службы изделия составляет 5 (пять) лет при соблюдении условий хранения и правил эксплуатации, а также правильности сбора и монтажа инструмента, указанных в данном руководстве по эксплуатации.

В случае если, несмотря на тщательный контроль процесса производства, оборудование вышло из строя, его ремонт и замена любых частей должна производиться только в специализированной сервисной мастерской.

Дополнительную информацию по инструменту и обслуживанию можно узнать на сайте: <http://www.hammer-pt.com>



Код заказа:
601727

Набор бит, 20 шт.

Высокий ресурс благодаря термически обработанной инструментальной стали
Удобство в работе за счет цветной маркировки бит в зависимости от их типоразмера

Биты: **PH: 1, 2, 3 / PZ: 1, 2, 3 / SL: 3, 4, 5 / H: 3, 4, 5, 6 / T: 10, 15, 20, 25, 27, 30, 40**



Код заказа:
30785

Набор сверл по бетону, 5 шт.

Высокая скорость сверления благодаря твердосплавному наконечнику с заточкой 135°
Быстрый отвод крошки и жаропрочность за счет насечек и TiN покрытия спирали

Диаметры сверл: **4 / 5 / 6 / 8 / 10 мм**



Код заказа:
30776

Набор сверл по металлу, 5 шт.

Угол заточки 135° - обеспечивает высокую скорость сверления и легкую центровку сверла.
Покрытие нитрида титана TiN придает дополнительную прочность и увеличивает ресурс сверла.

Диаметры сверл: **4 / 5 / 6 / 8 / 10 мм**



Код заказа:
691458

Диск универсальный

Подходит для УШМ, способен резать дерево с гвоздями, кирпич, гипсокартон, пластик и т.п.
Твердосплавная крошка определяет высокий ресурс и универсальность применения.

Диаметр диска: **125 мм**
Посадочный диаметр: **22 мм**



Код заказа:
690948

Диск пильный по дереву

Подходит для УШМ, подойдет для резки и выборки пазов в заготовках из дерева.
Зубья из карбида вольфрама имеют длительный срок службы.

Диаметр диска: **125 мм**
Посадочный диаметр: **22 мм**



Код заказа:
86896

Диск отрезной по металлу

Отличается высокой скоростью работы и низкой стоимостью реза.
Максимальная безопасность благодаря армирующей сетке по всей площади круга.

Диаметр: **125 мм**
Посадочный диаметр: **22 мм**



Код заказа:
29406

Круг шлифовальный на липучке, 5 шт.

Прочность, гибкость и водостойкость благодаря надежной тканевой основе.
Высокая производительность за счет острых зерен с синтетическим покрытием.

Диаметр диска: **125 мм**
Зернистость: **P100**



Код заказа:
289126

Бумага шлифовальная в рулоне

Прочность, гибкость и водостойкость благодаря надежной тканевой основе.
Высокая производительность за счет острых зерен с синтетическим покрытием.

Длина / ширина ленты: **5 м / 115 мм**
Зернистость: **P100**



Код заказа:
30576

Набор полотен для электролобзика, 10 шт.

Универсальный набор для работ по металлу, пластику и дереву.
Т-образный хвостовик подходит для большинства современных моделей.

Полотна по дереву: **T101B, T101D, T127D, T144D**
Полотна по металлу: **T118A, T118AF, T101AO**



Код заказа:
335499

Ножи для рубанка 82 мм

Быстрорежущая сталь отлично подходит для строгания большинства пород древесины.
Двусторонняя заточка ножей позволяет в два раза увеличить их срок службы.

Ширина строгания: **82 мм**
Количество в упаковке: **2 шт.**



Код заказа:
34941

Скобы для степлера

Качественная заточка для комфортной работы по фиксации ткани, пленки, сетки рабицы и т.п.
Антикоррозионное покрытие для длительного срока службы даже на открытом воздухе.

Стандарт скоб: **53 (14 мм)**
Количество в упаковке: **1000 шт.**



Код заказа:
62740

Фрезы для фрезера

Универсальный набор позволит полностью раскрыть потенциал вашего инструмента. Твердосплавные режущие кромки для максимальной производительности и отсутствия прижогов.

Диаметр хвостовика: **8 мм**
Количество в наборе: **15 шт.**



AMD3.6Li

Аккумуляторная мини-дрель

Зарядка через USB порт
Регулировка оборотов
LiIon аккумулятор

Напряжение: **3,6 В** Емкость АКБ: **1,3 Ач**

Диаметр цанги: **2,4 / 3,2 мм**



ACD12/2CS

Аккумуляторная дрель

Двухскоростной редуктор
Поставляется в кейсе с двумя АКБ
Индикатор уровня заряда

Напряжение: **12 В** Емкость АКБ: **1,5 Ач**

Крутящий момент: **26 Нм**

1...9
положений



DRL400A

Дрель-шурупверт

Электронная регулировка оборотов
Регулировка крутящего момента
Надежный ключевой реверс

Мощность: **280 Вт** Крутящий момент: **22 Нм**

Скорость вращения: **0-750 об/мин**



USM650D

УШМ (болгарка)

Металлический корпус редуктора
Двулопастная рукоятка
Блокировка шпинделя

Мощность: **650 Вт** Диаметр диска: **125 мм**

Скорость вращения: **11500 об/мин**



UDD950B

Дрель ударная

Металлический корпус редуктора
Электронная регулировка оборотов
Надежный ключевой патрон

Мощность: **950 Вт** Диаметр патрона: **13 мм**

Скорость вращения: **0-3000 об/мин**

SDS+



PRT800D

Перфоратор

Три режима работы
Щеточный реверс
Поставляется в кейсе

Мощность: **800 Вт** Энергия удара: **2,6 Дж**

Скорость вращения: **0-1245 об/мин**



LZK710L

Лобзик

Маятниковый ход
Регулировка оборотов
Бесключевой зажим полотна

Мощность: **710 Вт** МАХ глубина пропила: **75 мм**

Скорость хода: **0-3000 ход/мин**



CRP800D

Пила циркулярная

Блокировка вала
Расклинивающий нож
Регулировка угла и глубины пропила

Мощность: **800 Вт** МАХ глубина пропила: **45 мм**

Скорость вращения: **4000 об/мин**



RNK900

Рубанок

Поворотная установка
Выборка четверти
Регулировка глубины строгания

Мощность: **900 Вт** МАХ глубина среза: **3 мм**

Скорость вращения: **16000 об/мин**



PSM180

Шлифмашина плоская

Надежная фиксация бумаги
Высокая мощность двигателя
Адаптер на пылесос

Мощность: **180 Вт** Размер площадки: **90*187 мм**

Амплитуда колебаний: **2 мм**



OSM260

Шлифмашина орбитальная

Прочный пылесборник
Регулировка оборотов
Обрезиненный корпус

Мощность: **260 Вт** Диаметр подошвы: **125 мм**

Ход эксцентрика: **2 мм**



LSM800B

Шлифмашина ленточная

Поворотная установка
Рамка для точной шлифовки
Регулировка оборотов

Мощность: **800 Вт** Размер ленты: **75*457 мм**

Скорость вращения: **120-290 м/мин**