

- Ⓧ **Originalbetriebsanleitung  
Tischkreissäge**
- ⒸⓅ **Original operating instructions  
Bench-Type Circular Saw**
- Ⓕ **Mode d'emploi d'origine  
Scie circulaire à table de menuisier**
- Ⓛ **Istruzioni per l'uso originali  
Sega circolare da banco**
- ⒹⓀ **Original betjeningsvejledning  
Bordrundsav**
- Ⓝ **Original-bruksanvisning  
Bordscirkelsåg**
- ⒽⓇ **Originalne upute za uporabu  
stolne kružne pile**
- Ⓟ **Originalna uputstva za upotrebu  
Stona kružna testera**
- ⒸⓏ **Originální návod k obsluze  
Univerzální kotoučová pila**
- ⓈⓀ **Originálny návod na obsluhu  
Stolná kotúčová píla**

**Einhell®**

1

**CE**

Art.-Nr.: 43.406.47

I.-Nr.: 11041

RT-TS

**1725/1 U**

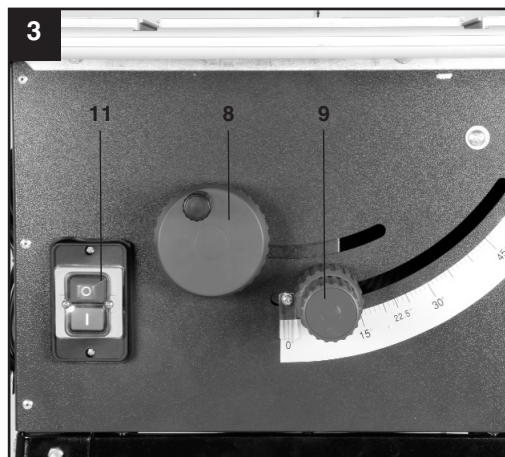
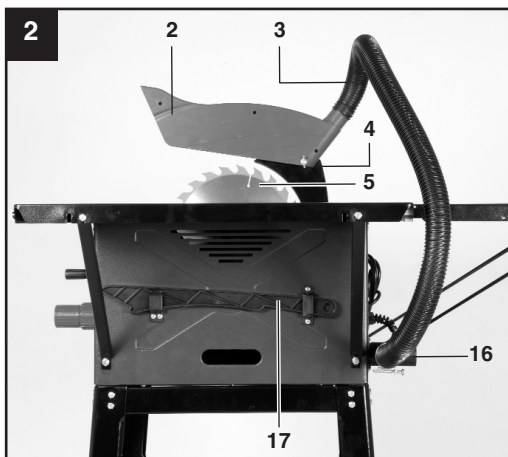
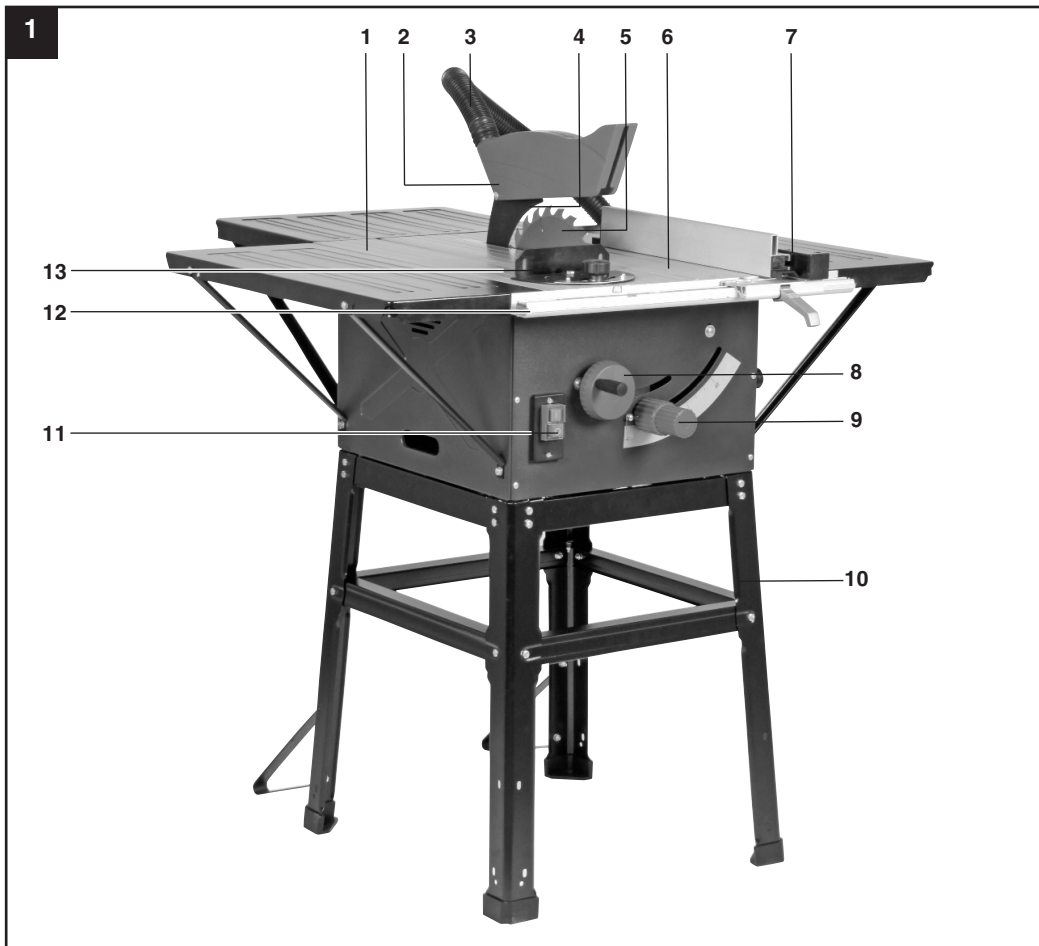

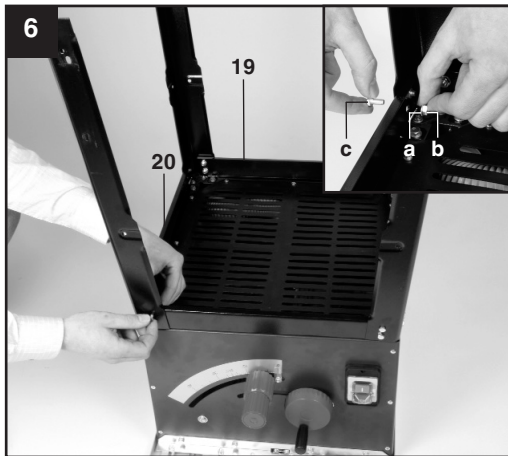
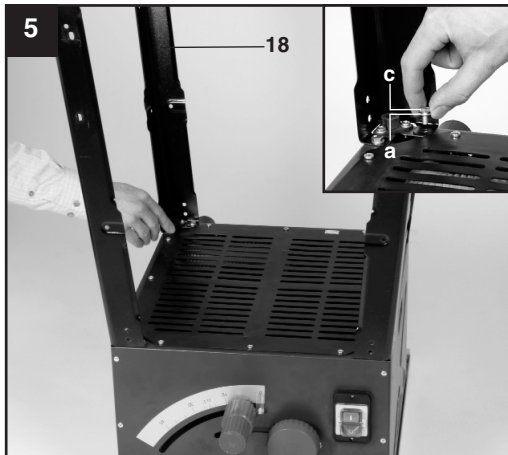
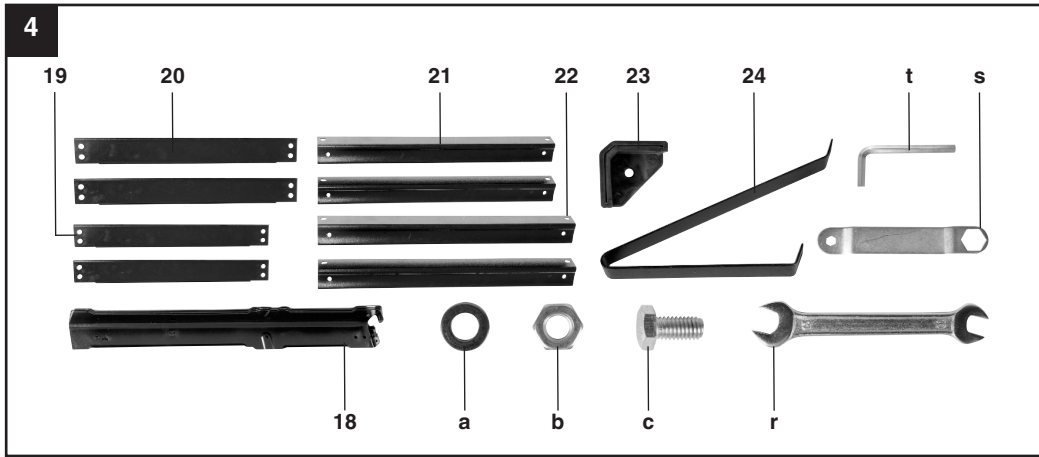

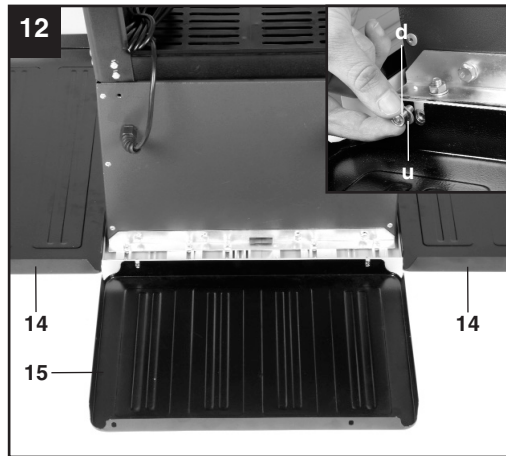
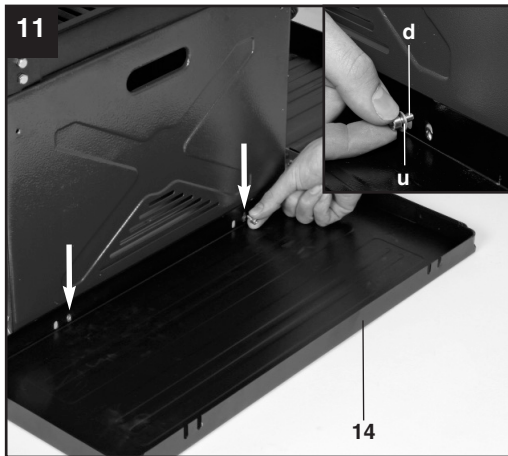
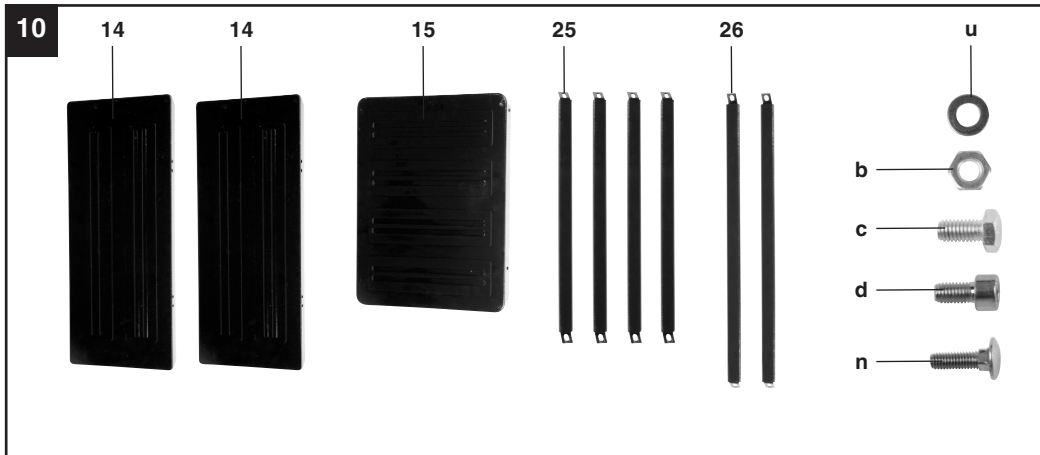
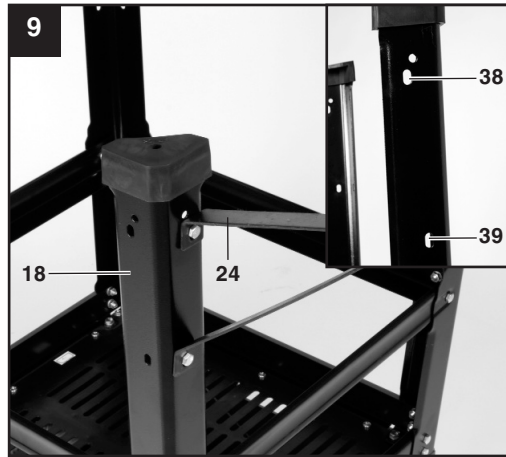
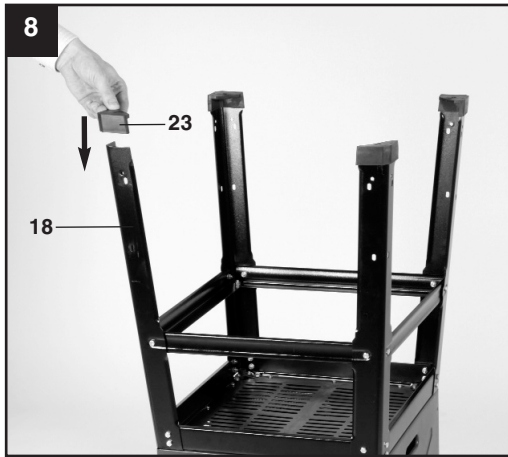

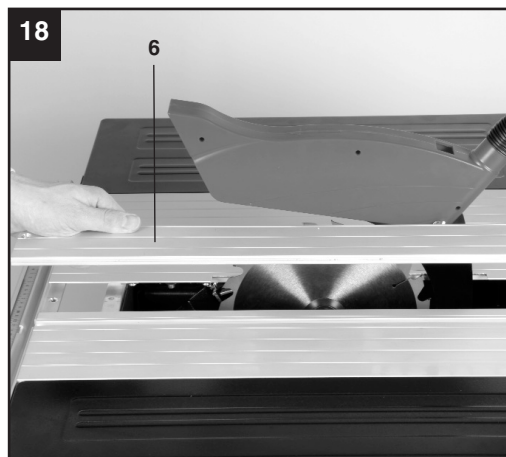
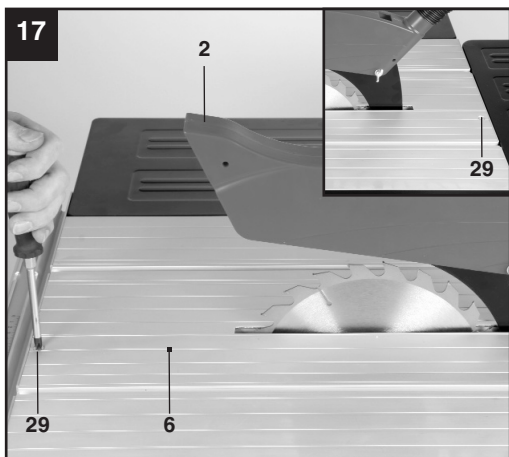
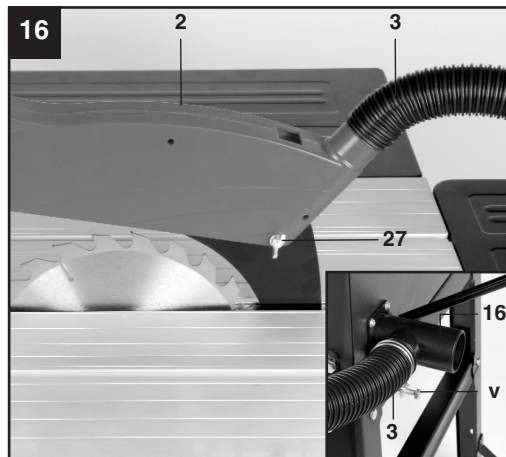
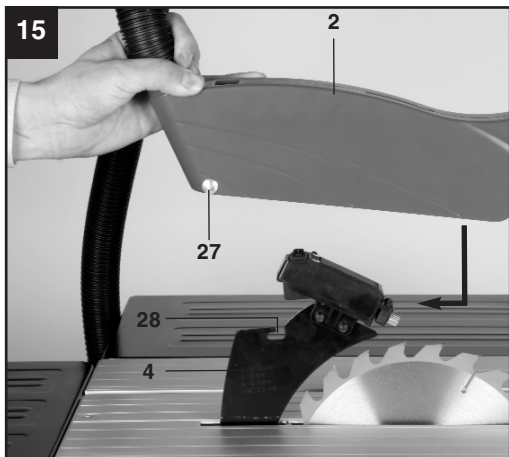
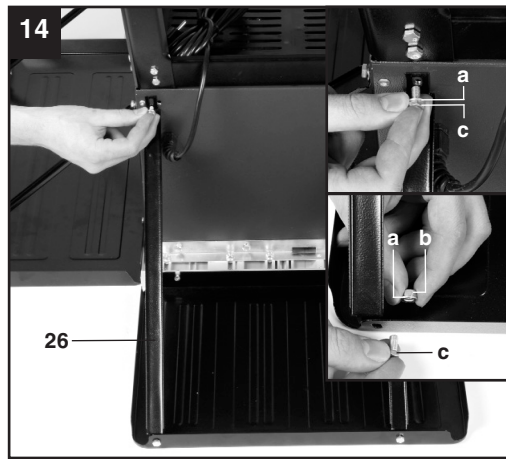
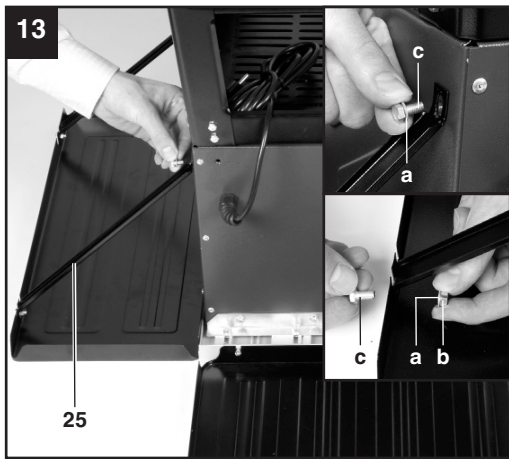

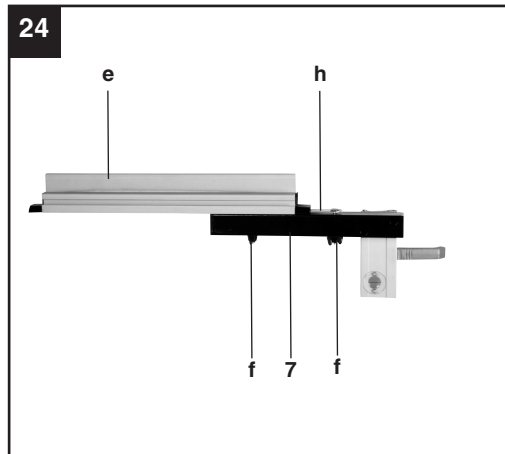
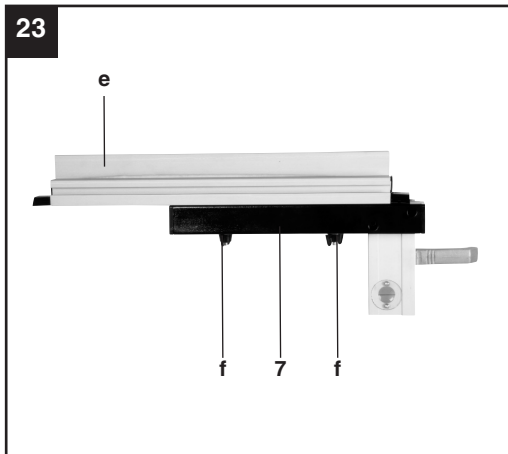
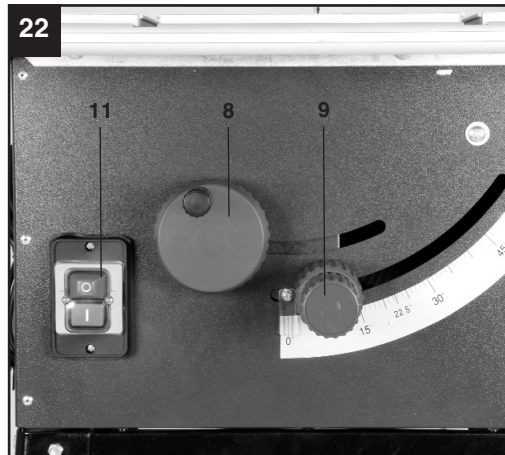
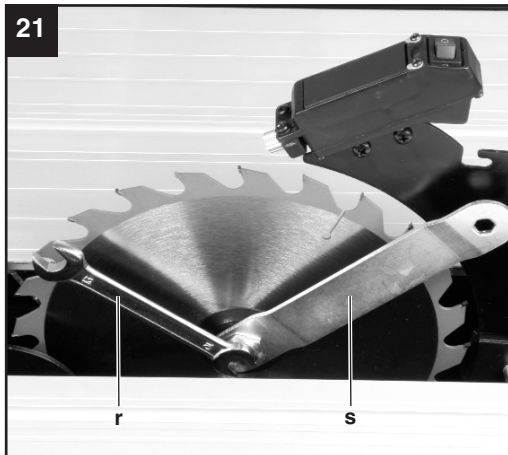
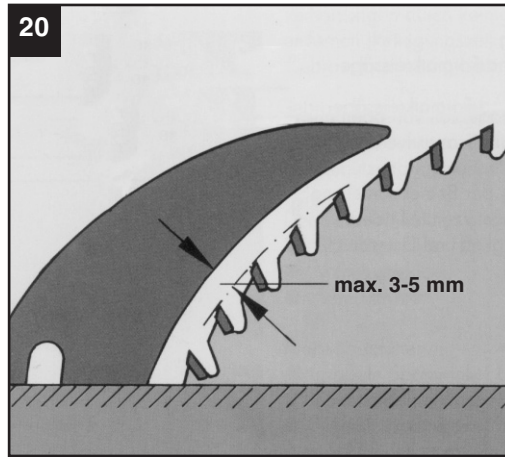
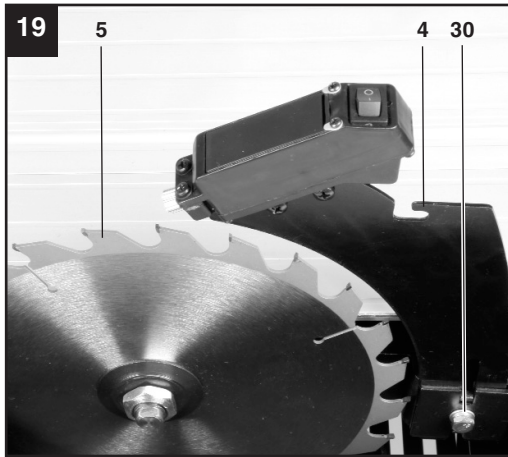

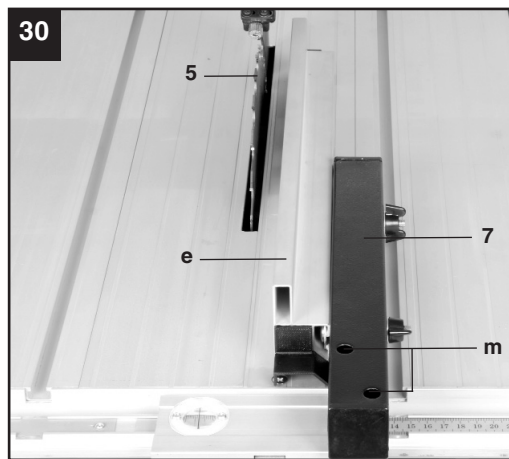
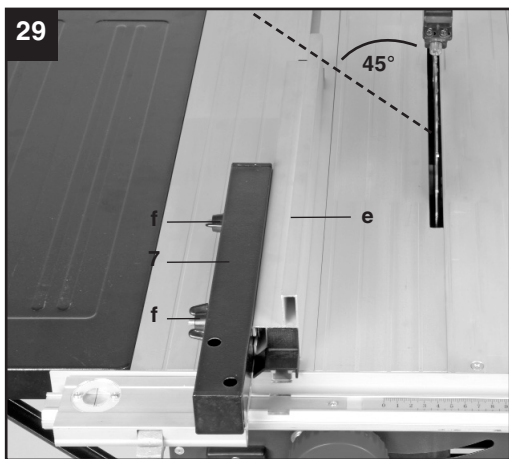
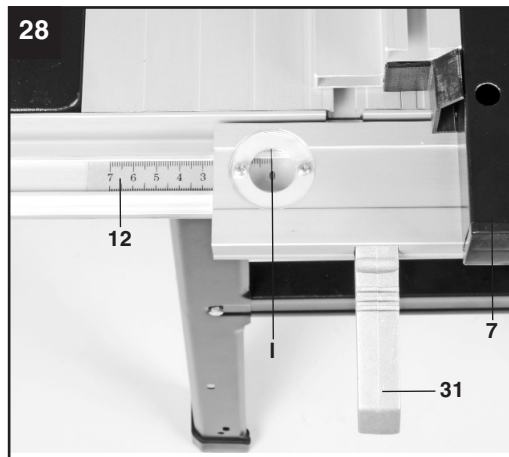
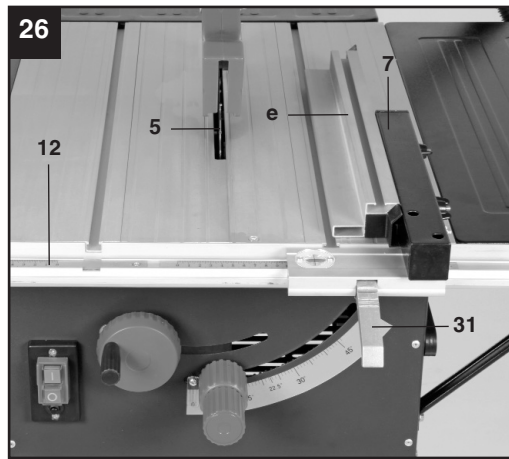
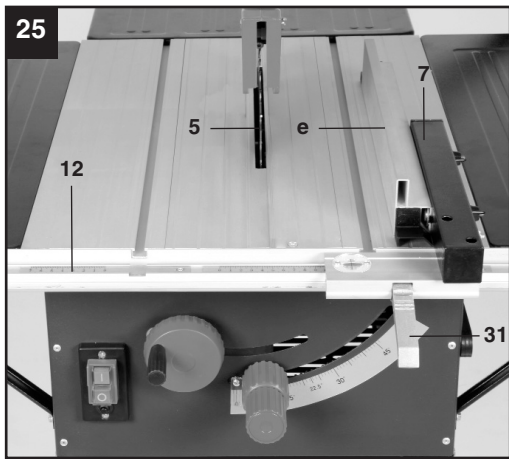

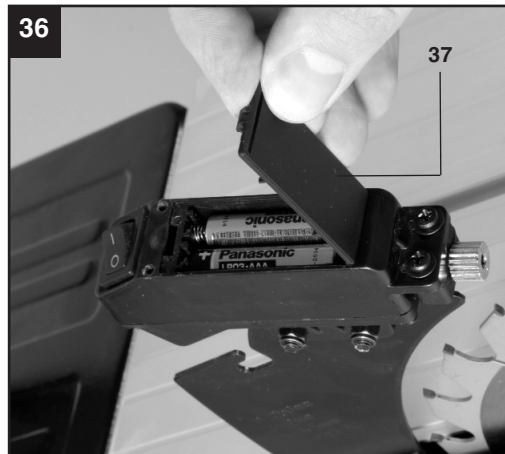
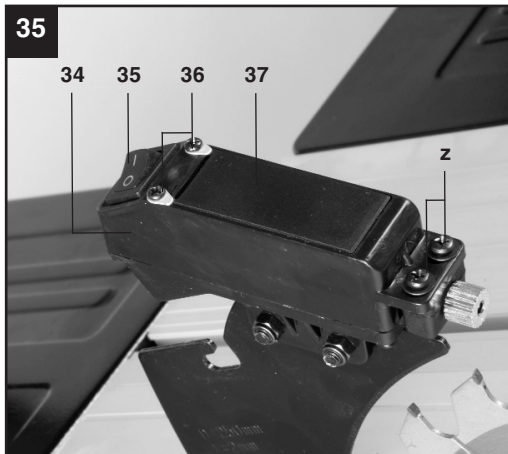
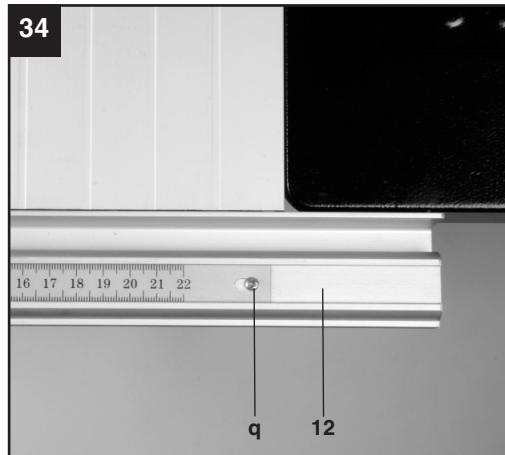
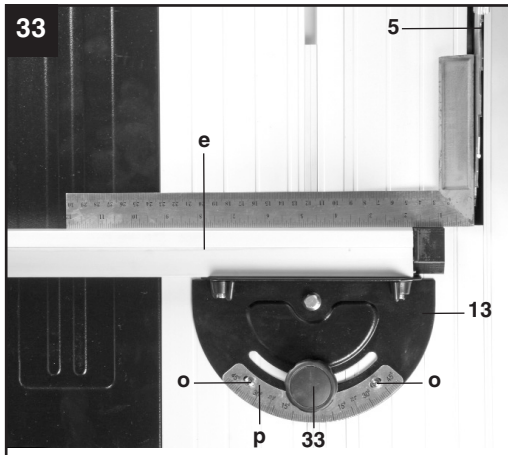
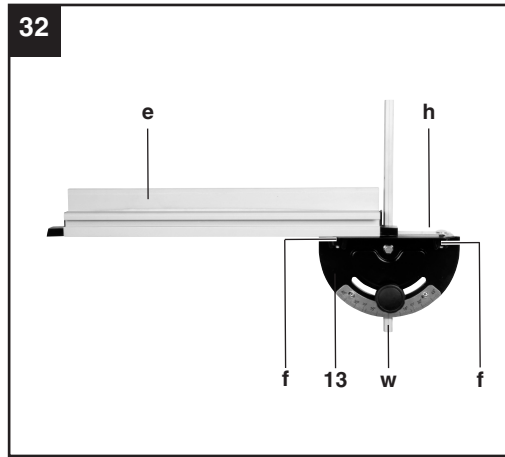
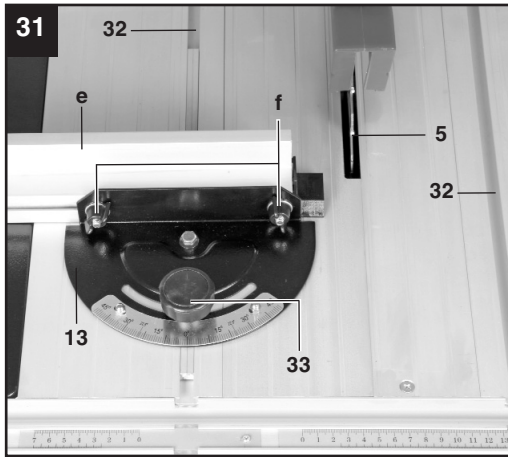



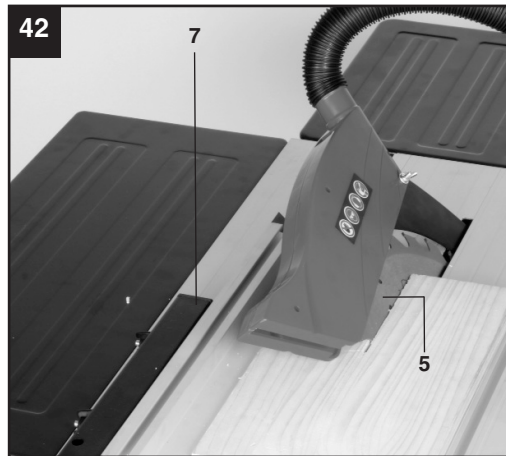
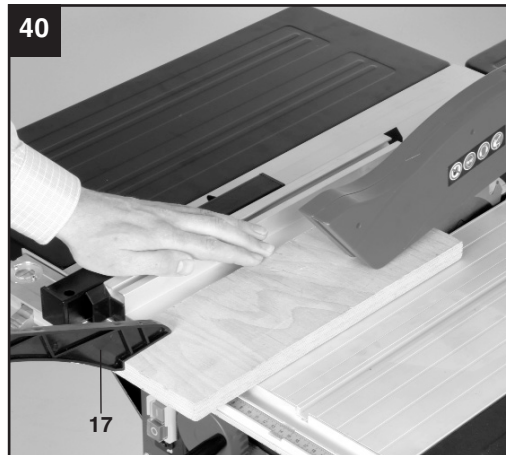
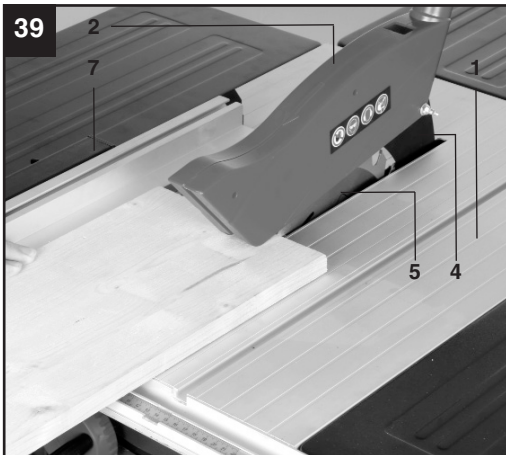
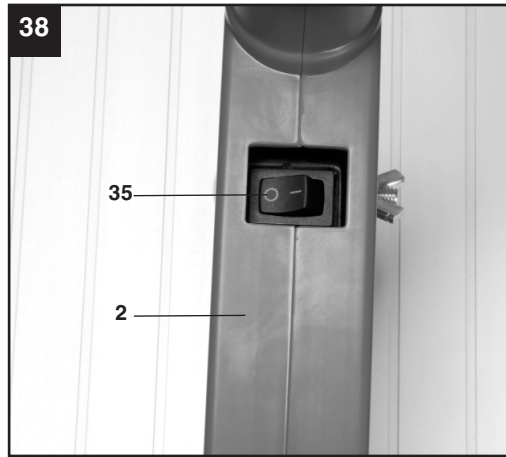

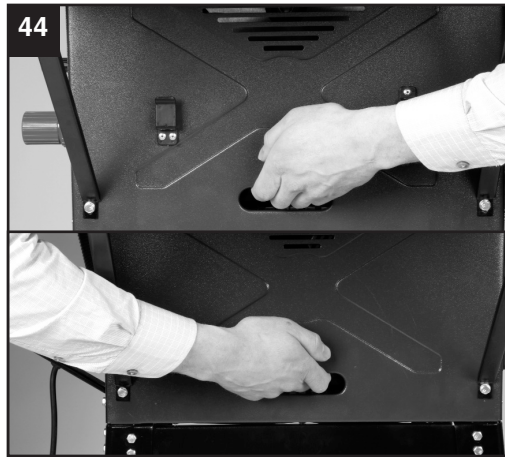

## Inhaltsverzeichnis

1. Sicherheitshinweise
2. Gerätebeschreibung
3. Lieferumfang
4. Bestimmungsgemäße Verwendung
5. Technische Daten
6. Vor Inbetriebnahme
7. Montage
8. Bedienung
9. Betrieb
10. Austausch der Netzanschlussleitung
11. Reinigung, Wartung, Lagerung, Transport und Ersatzteilbestellung
12. Entsorgung und Wiederverwertung

**D**



“WARNUNG - Zur Verringerung des Verletzungsrisikos Bedienungsanleitung lesen”



**Tragen Sie einen Gehörschutz.**  
Die Einwirkung von Lärm kann Gehörverlust bewirken.



**Tragen Sie eine Staubschutzmaske.**  
Beim Bearbeiten von Holz und anderer Materialien kann gesundheitsschädlicher Staub entstehen. Asbesthaltiges Material darf nicht bearbeitet werden!



**Tragen Sie eine Schutzbrille.**  
Während der Arbeit entstehende Funken oder aus dem Gerät heraustretende Splitter, Späne und Stäube können Sichtverlust bewirken.



**Tragen Sie Schutzhandschuhe.**  
Beim Hantieren mit Sägeblättern müssen stets Schutzhandschuhe getragen werden.



**Achtung! Verletzungsgefahr!**  
Nicht in das laufende Sägeblatt greifen!

**⚠ Achtung!**

Beim Benutzen von Geräten müssen einige Sicherheitsvorkehrungen eingehalten werden, um Verletzungen und Schäden zu verhindern. Lesen Sie diese Bedienungsanleitung / Sicherheitshinweise deshalb sorgfältig durch. Bewahren Sie diese gut auf, damit Ihnen die Informationen jederzeit zur Verfügung stehen. Falls Sie das Gerät an andere Personen übergeben sollten, händigen Sie diese Bedienungsanleitung / Sicherheitshinweise bitte mit aus. Wir übernehmen keine Haftung für Unfälle oder Schäden, die durch Nichtbeachten dieser Anleitung und den Sicherheitshinweisen entstehen.

**1. Sicherheitshinweise****⚠ WARNUNG**

**Lesen Sie alle Sicherheitshinweise und Anweisungen.** Versäumnisse bei der Einhaltung der Sicherheitshinweise und Anweisungen können elektrischen Schlag, Brand und/oder schwere Verletzungen zur Folge haben.  
**Bewahren Sie alle Sicherheitshinweise und Anweisungen für die Zukunft auf.**

**Sicherheitshinweise zum Laser**

**Achtung:  
Laserstrahlung  
Nicht in den Strahl blicken  
Laserklasse 2**



Schützen Sie sich und Ihre Umwelt durch geeignete Vorsichtsmaßnahmen vor Unfallgefahren.

- Nicht direkt mit ungeschütztem Auge in den Laserstrahl blicken.
- Niemals direkt in den Strahlengang blicken.
- Den Laserstrahl nie auf reflektierende Flächen und Personen oder Tiere richten. Auch ein Laserstrahl mit geringer Leistung kann Schäden am Auge verursachen.
- Vorsicht - wenn andere als die hier angegebenen Verfahrensweisen ausgeführt werden, kann dies zu einer gefährlichen Strahlungsexposition oder

Strahlenbelastung führen.

- Lasermodul niemals öffnen.

**Sicherheitshinweise zu den Batterien****Nutzung der Batterien**

- Stellen Sie sicher, dass sich der Schalter Laser (35) in der Position „0“ befindet, bevor Sie Batterien einsetzen.
- Das Einsetzen von Batterien bei eingeschaltetem Laser kann zu Unfällen führen.
- Bei ungeeigneter Benutzung kann es zum Auslaufen der Batterien kommen. Vermeiden Sie Kontakt mit der Batterieflüssigkeit. Falls Sie in Kontakt mit Batterieflüssigkeit kommen sollten, reinigen Sie den Körperteil mit fließendem Wasser. Sollte Batterieflüssigkeit in die Augen geraten, sollten Sie zusätzlich sofort einen Arzt aufsuchen.
- Ausgelaufene Batterieflüssigkeit kann zu Hautreizungen und Verbrennungen führen.
- Setzen Sie Batterien niemals übermäßiger Wärme wie Sonnenschein, Feuer oder dergleichen aus.
- Laden Sie Batterien niemals wieder auf, die nicht dafür geeignet sind. Explosionsgefahr!
- Halten Sie Batterien von Kindern fern, schließen Sie sie nicht kurz oder nehmen Sie sie nicht auseinander.
- Suchen Sie sofort einen Arzt auf, wenn eine Batterie verschluckt wurde.
- Reinigen Sie Batterie- und Gerätekontakte vor dem Einlegen bei Bedarf.
- Achten Sie beim Einlegen auf die richtige Polarität.
- Entfernen Sie erschöpfte Batterien umgehend aus dem Gerät. Es besteht erhöhte Auslaufgefahr.
- Tauschen Sie immer alle Batterien gleichzeitig aus.
- Setzen Sie nur Batterien des gleichen Typs ein, verwenden Sie keine unterschiedlichen Typen oder gebrauchte und neue Batterien miteinander.
- Stellen Sie sicher, dass das Gerät nach Gebrauch abgeschaltet ist.
- Entfernen Sie die Batterien bei längerer Nichtverwendung aus dem Gerät.

**D****2. Gerätebeschreibung**

1. Sägetisch
2. Sägeblattschutz
3. Absaugschlauch
4. Spaltkeil
5. Sägeblatt
6. Tischeinlage
7. Parallelanschlag
8. Handrad
9. Einstell- und Feststellgriff
10. Untergestell
11. Ein-, Ausschalter
12. Führungsschiene
13. Queranschlag
14. Tischverbreiterung
15. Tischverlängerung
16. Absaugadapter
17. Schiebestock
18. Standbeine
19. Querstreben
20. Längsstreben
21. Mittelstreben, kurz
22. Mittelstreben, lang
23. GummifüÙe
24. Standbügel
25. Tischstützen, kurz
26. Tischstützen, lang
27. Schraube mit Flügelmutter
28. Langloch im Spaltkeil
29. Senkkopfschrauben
30. Befestigungsschraube
31. Exzenterhebel
32. Nut
33. Rändelschraube
34. Laser
35. Schalter Laser
36. Schrauben Batteriefach
37. Batterieabdeckung
- 38./39. Befestigungspunkte

**3. Lieferumfang**

- Öffnen Sie die Verpackung und nehmen Sie das Gerät vorsichtig aus der Verpackung.
- Entfernen Sie das Verpackungsmaterial sowie Verpackungs- und Transportsicherungen (falls vorhanden).
- Überprüfen Sie, ob der Lieferumfang vollständig ist.
- Kontrollieren Sie das Gerät und die Zubehörteile auf Transportschäden.
- Bewahren Sie die Verpackung nach Möglichkeit bis zum Ablauf der Garantiezeit auf.

**ACHTUNG**

**Gerät und Verpackungsmaterial sind kein Kinderspielzeug! Kinder dürfen nicht mit Kunststoffbeuteln, Folien und Kleinteilen spielen! Es besteht Verschluckungs- und Erstickungsgefahr!**

- Originalbetriebsanleitung
- Sägetisch mit vormontierten, hartmetallbestückten Sägeblatt 24 Zähne
- Sägeblattschutz
- Absaugschlauch
- Spaltkeil mit Laser
- Batterien 1,5V AAA (2x)
- Parallelanschlag
- Anschlagschiene
- Queranschlag
- Tischverbreiterung (2x)
- Tischverlängerung
- Schiebestock
- Standbeine (4x)
- Querstreben (2x)
- Längsstreben (2x)
- Mittelstreben kurz (2x)
- Mittelstreben lang (2x)
- GummifüÙe (4x)
- Standbügel (2x)
- Tischstützen kurz (4x)
- Tischstützen lang (2x)

**Montagematerial**

- a) Unterlegscheibe M6 (52x)
- b) Mutter (38x)
- c) Sechskantschraube (52x)
- d) Inbusschraube (6x)
- n) Schlossschraube (2x)
- u) Unterlegscheibe M5 (6x)
- v) Sicherungsschelle

**Werkzeug**

- r) Gabelschlüssel 10/13
- s) Ringschlüssel 10/24
- t) Inbusschlüssel 4mm

#### 4. Bestimmungsgemäße Verwendung

Die Tischkreissäge dient zum Längs- und Querschneiden (nur mit Queranschlag) von Hölzern aller Art, entsprechend der Maschinengröße. Rundhölzer aller Art dürfen **nicht** geschnitten werden.

Das Gerät darf nur nach seiner Bestimmung verwendet werden. Jede weitere darüber hinausgehende Verwendung ist nicht bestimmungsgemäß. Für daraus hervorgerufene Schäden oder Verletzungen aller Art haftet der Benutzer/Bediener und nicht der Hersteller.

Bitte beachten Sie, dass unsere Geräte bestimmungsgemäß nicht für den gewerblichen, handwerklichen oder industriellen Einsatz konstruiert wurden. Wir übernehmen keine Gewährleistung, wenn das Gerät in Gewerbe-, Handwerks- oder Industriebetrieben sowie bei gleichzusetzenden Tätigkeiten eingesetzt wird.

Es dürfen nur für die Maschine geeignete Sägeblätter (HM- oder CV-Sägeblätter) verwendet werden. Die Verwendung von HSS-Sägeblättern und Trennscheiben aller Art ist untersagt. Bestandteil der bestimmungsgemäßen Verwendung ist auch die Beachtung der Sicherheitshinweise, sowie der Montageanleitung und Betriebshinweise in der Bedienungsanleitung.

Personen, die die Maschine bedienen und warten, müssen mit dieser vertraut und über mögliche Gefahren unterrichtet sein. Darüber hinaus sind die geltenden Unfallverhütungsvorschriften genauestens einzuhalten. Sonstige allgemeine Regeln in arbeitsmedizinischen und sicherheitstechnischen Bereichen sind zu beachten.

Veränderungen an der Maschine schließen eine Haftung des Herstellers und daraus entstehende Schäden gänzlich aus.

Trotz bestimmungsmäßiger Verwendung können bestimmte Restrisikofaktoren nicht vollständig ausgeräumt werden. Bedingt durch Konstruktion und Aufbau der Maschine können folgende Risiken auftreten:

- Berührung des Sägeblattes im nicht abgedeckten Sägebereich.
- Eingreifen in das laufende Sägeblatt (Schnittverletzung)
- Rückschlag von Werkstücken und Werkstückteilen.
- Sägeblattbrüche.
- Herausschleudern von fehlerhaften Hartmetallteilen des Sägeblattes.
- Gehörschäden bei Nichtverwendung des nötigen Gehörschutzes.

- Gesundheitsschädliche Emissionen von Holzstäuben bei Verwendung in geschlossenen Räumen.

#### 5. Technische Daten

Wechselstrommotor	230-240 V ~ 50Hz
Leistung P	S6 40% 1700 W
Leerlaufdrehzahl $n_0$	6500 min <sup>-1</sup>
Hartmetallsägeblatt	Ø 250 x Ø 30
Anzahl der Zähne	24
Tischgröße	610 x 445 mm
Tischverarbeitung Li/Re	608 x 250 mm
Tischverlängerung hinten	435 x 320 mm
Schnitthöhe max.	73 mm / 90° 63 mm / 45°
Höhenverstellung	stufenlos 0 - 73 mm
Sägeblatt schwenkbar	stufenlos 0° - 45°
Absauganschluß	ca. Ø 36 mm
Gewicht:	ca. 27 kg

##### Betriebsart S6

Bemessungsbetriebsdauer/Bemessungsruhedauer (4 min. ein/6 min. aus)

Um den Motor nicht unzulässig zu erwärmen, darf die Tischkreissäge nur folgendermaßen benutzt werden: Nach einer Betriebsperiode von 4 Minuten (S 6 = 40%) bei normal zulässiger Auslastung, muss eine Pause von 6 Minuten erfolgen, in der die Kreissäge leerläuft.

##### Geräuschemissionswerte

Die Geräuschwerte wurden entsprechend EN 61029 ermittelt.

	Leerlauf
Schalldruckpegel $L_{pA}$	94,9 dB(A)
Unsicherheit $K_{pA}$	3 dB
Schalleistungspegel $L_{WA}$	106,9 dB(A)
Unsicherheit $K_{WA}$	3 dB

**D****Tragen Sie einen Gehörschutz.**

Die Einwirkung von Lärm kann Gehörverlust bewirken.

Die angegebenen Werte sind Emissionswerte und müssen damit nicht zugleich auch sichere Arbeitsplatzwerte darstellen. Obwohl es eine Korrelation zwischen Emissions- und Immissionspegeln gibt, kann daraus nicht zuverlässig abgeleitet werden, ob zusätzliche Vorsichtsmaßnahmen notwendig sind oder nicht. Faktoren, welche den derzeitigen am Arbeitsplatz vorhandenen Immissionspegel beeinflussen können, beinhalten die Dauer der Einwirkungen, die Eigenart des Arbeitsraumes, andere Geräuschquellen usw., z.B. die Anzahl der Maschinen und von anderen benachbarten Vorgängen. Die zuverlässigen Arbeitsplatzwerte können ebenso von Land zu Land variieren. Diese Information soll jedoch den Anwender befähigen, eine bessere Abschätzung von Gefährdung und Risiko vorzunehmen.

**Beschränken Sie die Geräuschentwicklung und Vibration auf ein Minimum!**

- Verwenden Sie nur einwandfreie Geräte.
- Warten und reinigen Sie das Gerät regelmäßig.
- Passen Sie Ihre Arbeitsweise dem Gerät an.
- Überlasten Sie das Gerät nicht.
- Lassen Sie das Gerät gegebenenfalls überprüfen.
- Schalten Sie das Gerät aus, wenn es nicht benutzt wird.

**6. Vor Inbetriebnahme**

- Überzeugen Sie sich vor dem Anschließen, dass die Daten auf dem Typenschild mit den Netzdaten übereinstimmen.
- Schließen Sie die Maschine nur an eine ordnungsgemäß installierte Schutzkontakt-Steckdose an, die mit mindestens 10A abgesichert ist.
- Ziehen Sie immer den Netzstecker, bevor Sie Einstellungen am Gerät vornehmen.
- Tischkreissäge auspacken und auf eventuelle Transportbeschädigungen überprüfen.
- Die Maschine muss standsicher aufgestellt werden, d.h. auf einer Werkbank, oder festem Untergestell festgeschraubt werden.
- Vor Inbetriebnahme müssen alle Abdeckungen und Sicherheitsvorrichtungen ordnungsgemäß montiert sein.
- Das Sägeblatt muss frei laufen können.
- Bei bereits bearbeitetem Holz auf Fremdkörper

wie z.B. Nägel oder Schrauben usw. achten.

- Bevor Sie den Ein- / Ausschalter betätigen, vergewissern Sie sich, ob das Sägeblatt richtig montiert ist und bewegliche Teile leichtgängig sind.

**7. Montage****Achtung! Vor allen Wartungs- Umrüst- und Montagearbeiten an der Kreissäge ist der Netzstecker zu ziehen.****7.1 Montage des Untergestells (Bild 4-9)**

- Tischkreissäge umdrehen und auf den Boden legen.
- Die vier Standbeine (18) mit den Sechskantschrauben (c) und Unterlegscheiben (a) locker an der Säge anschrauben (Bild 5).
- Jetzt die Längsstreben (20) und Querstreben (19) sowie die vier Mittelstreben (21,22) locker mit den Sechskantschrauben (c), Beilagscheiben (a) und Muttern (b) an den Standbeinen verschrauben (Bild 6-7).
- Dabei die Sechskantschrauben (c) und Muttern (b) nur locker festziehen.
- **Achtung:** Die längeren Streben müssen seitlich verwendet werden.
- Nun die Gummifüße (23) auf die Standbeine aufstecken (Bild 8).
- An den Bohrungen in den hinteren Standbeinen die Standbügel (24) mit jeweils 2 Sechskantschrauben (c), Beilagscheiben (a) und Muttern (b) verschrauben. (Bild 9)

**Achtung!****Beide Standbügel müssen an der Rückseite der Maschine an den Befestigungspunkten 38 und 39 befestigt werden!**

- Anschließend sämtliche Schrauben und Muttern des Untergestells festschrauben.

**7.2 Tischverbreiterung und -Verlängerung montieren (Bild 10-14)**

- Tischverbreiterung (14) und Tischverlängerung (15) am Säge Tisch (1) mittels der Inbusschrauben (d) und Unterlegscheiben (u) locker befestigen. (Bild 10-12). Verwenden Sie zur Montage der Tischverbreiterungen die hinteren Löcher (welche der Tischverlängerung zugewandt sind).
- Tischstützen (25, 26) am Gehäuse der Tischkreissäge mittels Sechskantschrauben (c) und Unterlegscheiben (u) locker festschrauben. Ebenfalls müssen die Tischstützen (25, 26) auch noch am Verbreiterungs- bzw. Verlängerungstisch mittels Sechskantschrauben



(c), Unterlegscheibe (a) und Mutter (b) locker festgeschraubt werden. (kurze Stützen (25) für Verbreiterung, lange Stützen (26) für die Verlängerung) (Bild 13-14).

- Die Säge mit dem Untergestell umdrehen und auf den Boden stellen.
- Tischverbreiterung und -Verlängerung eben mit dem Säge Tisch (1) ausrichten.
- Anschließend sämtliche Schrauben festziehen.

### 7.3 Sägeblattschutz montieren / demontieren (Bild 2, 15-16)

- Vor der Erstmontage müssen die Batterien des Lasers eingelegt werden (siehe 9.9).
- Bei der Erstmontage muss zunächst der Spaltkeil (4) montiert und eingestellt werden. Gehen Sie dazu vor wie in Abschnitt 8.5 beschrieben.
- Sägeblattschutz (2) samt Schraube (27) von oben auf den Spaltkeil (4) aufsetzen, so dass die Schraube fest im Langloch (28) sitzt.
- Schraube (27) nicht zu fest anziehen; der Sägeblattschutz muss frei beweglich bleiben.
- Absaugschlauch (3) auf den Absaugadapter (16) und den Absaugstutzen des Sägeblattschutzes (2) stecken und mit der Sicherungsschelle (v) am Absaugadapter (16) verschrauben. Eine geeignete Späne-absauganlage am Absaugadapter (16) anschließen.
- Die Demontage erfolgt in umgekehrter Reihenfolge.

#### **Achtung!**

**Vor Sägebeginn muss der Sägeblattschutz (2) auf das Sägegut abgeseht werden.**

### 7.4 Tischeinlage austauschen (Bild 17-18)

- Bei Verschleiß oder Beschädigung ist die Tischeinlage (6) zu tauschen, ansonsten besteht erhöhte Verletzungsgefahr.
- Sägeblattschutz (2) abnehmen (siehe 8.3)
- Die 2 Senkkopfschrauben (29) entfernen.
- Die verschlissene Tischeinlage (6) herausnehmen.
- Die Montage der neuen Tischeinlage erfolgt in umgekehrter Reihenfolge.

### 7.5 Spaltkeil einstellen (Bild 19-20)

- **Achtung! Netzstecker ziehen**
- Die Einstellung des Sägeblatts (5) muss nach jedem Sägeblattwechsel überprüft werden.
- Sägeblatt (5) auf max. Schnitttiefe einstellen, in die 0° Stellung bringen und arretieren (siehe 9.2).
- Sägeblattschutz (2) demontieren (siehe 8.3)
- Tischeinlage (6) herausnehmen (siehe 8.4)
- Die Befestigungsschraube (30) lockern.

- Spaltkeil (4) nach oben schieben, bis der Abstand zwischen Säge Tisch (1) und Oberkante Spaltkeil (4) ca. 10 cm beträgt.
- Der Abstand zwischen Sägeblatt (5) und Spaltkeil (4) soll max. 5 mm sein. (Abb. 20)
- Die Befestigungsschraube (30) wieder festziehen und Tischeinlage (6) montieren (siehe 8.4).
- Sägeblattschutz (2) wieder montieren (siehe 8.3).

### 7.6 Montage/Wechsel des Sägeblattes (Bild 21)

- **Achtung! Netzstecker ziehen und Schutzhandschuhe tragen.**

- Sägeblattschutz (2) demontieren (siehe 8.3)
- Die Tischeinlage (6) durch Lösen der zwei Senkkopfschrauben entfernen (siehe 8.4)
- Mutter lösen, indem man einen Schlüssel (SW 24) an der Mutter ansetzt und mit einem weiteren Gabelschlüssel (SW 10) an der Motorwelle, um gegenzuhalten, ansetzt.
- **Achtung!** Mutter in Rotationsrichtung des Sägeblattes drehen.
- Äußeren Flansch abnehmen und altes Sägeblatt schräg nach unten vom inneren Flansch abziehen.
- Sägeblattflansche vor der Montage des neuen Sägeblattes sorgfältig mit einer Drahtbürste reinigen.
- Das neue Sägeblatt in umgekehrter Reihenfolge wieder einsetzen und festziehen.

**Achtung! Laufrichtung beachten, die Schnittrichtung der Zähne muss in Laufrichtung, d.h. nach vorne zeigen (siehe Pfeil auf dem Sägeblattschutz)**

- Tischeinlage (6) sowie Sägeblattschutz (2) wieder montieren und einstellen (siehe 8.3, 8.4)
- Bevor Sie mit der Säge wieder arbeiten, ist die Funktionsfähigkeit der Schutzrichtungen zu prüfen.

**D****8. Bedienung****8.1. Ein/Aus-Schalter (Bild 22/Pos. 11)**

- Durch Drücken der grünen Taste „I“ kann die Säge eingeschaltet werden. Vor Beginn des Sägens abwarten, bis das Sägeblatt seine maximale Drehzahl erreicht hat.
- Um die Säge wieder auszuschalten, muss die rote Taste „0“ gedrückt werden.

**8.2. Schnitttiefe (Bild 22)**

- Durch Drehen des Handrades (8), kann das Sägeblatt (5) auf die gewünschte Schnitttiefe eingestellt werden.

Entgegen dem Uhrzeigersinn:  
größere Schnitttiefe

Im Uhrzeigersinn:  
kleinere Schnitttiefe

**8.3. Winkeleinstellung (Bild 22)**

- Feststellgriff (9) lösen
- Durch Drehen des Griffes das gewünschte Winkelmaß an der Skala einstellen.
- Feststellgriff in gewünschter Winkelstellung arretieren.

**8.4 Parallelanschlag****8.4.1. Anschlaghöhe (Bild 23 – 26)**

- Die Anschlagschiene (e) des Parallelanschlages (7) besitzt zwei verschieden hohe Führungsflächen.
- Je nach Dicke der zu schneidenden Materialien muss die Anschlagschiene (e) nach Bild 25, für dickes Material (über 25 mm Werkstückdicke) und nach Bild 26 für dünnes Material (unter 25 mm Werkstückdicke) verwendet werden.

**8.4.2 Anschlagschiene drehen (Bild 23-26)**

- Lockern Sie zum Drehen der Anschlagschiene (e) zuerst die Flügelmuttern (f).
- Nun kann die Anschlagschiene (e) von der Führungsschiene (h) abgezogen und mit der entsprechenden Führung wieder über diese geschoben werden.
- Ziehen Sie die Flügelmuttern (f) wieder an.

**8.4.3 Schnittbreite (Bild 26 - 28)**

- Beim Längsschneiden von Holzteilen muss der Parallelanschlag (7) verwendet werden.
- Der Parallelanschlag sollte auf der rechten Seite des Sägeblattes (5) montiert werden.
- Den Parallelanschlag von oben auf die Führungsschiene für Parallelanschlag (12) setzen (Bild 26).
- Auf der Führungsschiene für Parallelanschlag (12) befinden sich 2 Skalen (j/k), welche den Abstand zwischen Anschlagschiene (e) und Sägeblatt (5) anzeigen (Bild 27).
- Wählen Sie abhängig davon, ob die Anschlagschiene (e) für die Bearbeitung von dickem oder dünnem Material gedreht ist, die passende Skala:

Hohe Anschlagschiene (dickes Material):  
Skala j

Niedrige Anschlagschiene (dünnem Material):  
Skala k

- Parallelanschlag (7) auf das gewünschte Maß am Schauglas (l) einstellen und mit dem Exzenterhebel für Parallelanschlag (31) fixieren.

**8.4.4 Anschlaglänge einstellen (Bild 29)**

- Um das Klemmen des Schnittgutes zu vermeiden, ist die Anschlagschiene (e) in Längsrichtung verschiebbar.
- Faustregel: Das hintere Ende des Anschlages stößt an eine gedachte Linie, die etwa bei der Sägeblattmitte beginnt und unter 45° nach hinten verläuft.
- Benötigte Schnittbreite einstellen.
- Flügelmuttern (f) lockern und Anschlagschiene (e) so weit verschieben, bis die gedachte 45° Linie berührt wird.
- Flügelmuttern (f) wieder festziehen.

**8.5 Justieren des Parallelanschlages (Bild 30)**

- Sägeblatt (5) auf maximale Schnitttiefe einstellen (siehe auch Punkt 9.2).
- Parallelanschlag (7) so einstellen, dass die Anschlagschiene (e) das Sägeblatt berührt (Einstellung für dickes Material, siehe auch Punkt 9.4).
- Falls der Parallelanschlag (7) nicht in einer Linie mit dem Sägeblatt (5) verläuft, die Schrauben (m) am Parallelanschlag so weit lösen, dass sich der Parallelanschlag (7) parallel zum Sägeblatt (5) ausrichten lässt (Bild 30).
- Schrauben (m) wieder festziehen.

**8.6 Queranschlag (Bild 31-32)**

- Queranschlag (13) in eine Nut (32) des Sägefischeschieben.
- Rändelschraube (33) lockern.
- Queranschlag (13) drehen, bis das gewünschte Winkelmaß eingestellt ist. Die Kerbe (w) zeigt den eingestellten Winkel.
- Rändelschraube (33) wieder festziehen.
- Beim Zuschneiden von größeren Werkstückteilen, kann der Queranschlag (13) mit der Anschlagschiene (e) vom Parallelanschlag (7) verlängert werden (Bild 32)
- Um den Queranschlag (13) mit der Anschlagschiene (e) zu verlängern, muss die Anschlagschiene (e), die Führungsschiene (h) und die Flügelmutter (f) samt Beilagscheiben vom Parallelanschlag (7) entnommen werden. Nun ist die Anschlagschiene, wie im Bild 32 gezeigt zu montieren, hierzu die Schlossschrauben (n) verwenden.

**Achtung!**

- Anschlagschiene (e) nicht zu weit in Richtung Sägeblatt schieben.
- Der Abstand zwischen Anschlagschiene (e) und Sägeblatt (5) sollte ca. 2 cm betragen.

**8.7 Justieren der Skala des Queranschlages (Bild 33)**

- Einen 90° Anschlagwinkel an das Sägeblatt (5) Anlegen.
- Queranschlag (13) mit der Anschlagschiene (e) des Parallelanschlages (7) verbinden (siehe auch Punkt 9.4).
- Rändelschraube (33) des Queranschlages (13) lockern.
- Queranschlag (13) so positionieren, dass die Anschlagschiene in einem 90° Winkel zum Sägeblatt (5) steht. Nun Queranschlag mit Hilfe des 90° Winkels exakt zum Sägeblatt ausrichten und die Rändelschraube (33) wieder festziehen.
- Kontrollieren ob der Queranschlag exakt 90° anzeigt. Ist dies nicht der Fall, wie folgt verfahren:
  - die beiden Schrauben (o), mit denen die Skala (p) des Queranschlages (13) an selbigem befestigt ist, soweit lösen, dass sich diese auf die korrekte Position einstellen lässt.
  - Nun die Schrauben (o) wieder festziehen.

**8.8 Justieren der Skala am Sägefisch (Bild 28; 34)**

- Sicherstellen, dass der Parallelanschlag (7) in einer Linie mit dem Sägeblatt (5) verläuft (siehe auch Punkt 9.5)
- Parallelanschlag so einstellen, dass er das Sägeblatt (5) berührt (Einstellung für dickes Material, siehe auch Punkt 9.4)
- Die Schraube (q), mit der die Skala (j; k) an der Führungsschiene (12) montiert ist, um ca. 2 Umdrehungen lösen.
- Skala (j/k) so einstellen, dass der Strich im Schauglas (l) des Parallelanschlages (7) mit der Nulllinie der Skala (j) übereinstimmt.
- Schraube (q) wieder festziehen.

**8.9 Benutzung des Lasers (Bild 35-38)**

- Der Laser (34) erlaubt es Ihnen, mit Ihrer Kreissäge Präzisionsschnitte vorzunehmen.
- Das Laserlicht wird durch eine Laserdiode, die von zwei Batterien versorgt wird, erzeugt. Das Laserlicht wird zu einer Linie aufgeweitet und tritt durch die Laseraustrittsöffnung aus. Die Linie können Sie dann als optische Markierung der Schnittlinie beim Präzisionsschnitt benutzen. Beachten Sie die Lasersicherheitshinweise.
- Einsetzen der Batterien:
  - Entfernen Sie den Sägeblattschutz (2). (siehe 8.3) Der Laser ist am Spaltkeil (4) montiert und nun leicht zugänglich.
  - Stellen Sie den Schalter Laser Ein/Aus (35) auf die Position 0 (Laser aus).
  - Entfernen Sie die Batteriefachabdeckung (37), indem Sie die Schrauben (36) lösen und die an den Schrauben befestigten Halteplatten so drehen, dass sie die Batteriefachabdeckung (37) nicht mehr blockieren. Klappen Sie nun die Batteriefachabdeckung (37) nach oben.
  - Legen Sie die Batterien ein, achten Sie dabei auf die richtige Polarität (siehe Bild 37).
  - Setzen Sie die Batteriefachabdeckung (37) wieder ein und befestigen Sie sie mit den Schrauben (36).
- Sägeblattschutz (2) wieder montieren.
- Laser Einschalten: Schalter Laser Ein/Aus (35) auf I stellen. Der Schalter Laser Ein/Aus (35) ist bei montiertem Sägeblattschutz (2) durch eine Aussparung in selbigem leicht zugänglich (Bild 38). Aus der Laseraustrittsöffnung wird nun ein roter Laserstrahl projiziert. Wenn Sie während des Sägens den Laserstrahl an der Schnittlinienmarkierung entlang führen, gelangen Ihnen saubere Schnitte.
- Laser Ausschalten: Schalter Laser Ein/Aus (35)

**D**

auf 0 stellen. Der Laserstrahl erlischt. Bitte stellen Sie den Laser immer aus, wenn er nicht benötigt wird, um die Batterien zu schonen.

- Der Laserstrahl kann durch abgelagerten Staub und Späne blockiert werden. Entfernen Sie diese Partikel daher nach jedem Gebrauch (Gerät ausgeschaltet) von der Laseraustrittsöffnung.
- Anmerkungen zu den Batterien: Wenn Sie den Laser längere Zeit nicht benutzen, entnehmen Sie bitte die Batterien aus dem Batteriefach. Ein Auslaufen der Batterieflüssigkeit könnte das Gerät beschädigen.
- Batterien nicht auf Heizkörpern ablegen oder für längere Zeit starker Sonneneinstrahlung aussetzen; Temperaturen über 50° könnten das Gerät beschädigen.

### 8.10 Justieren des Lasers (Bild 35)

Falls der Laser (34) nicht mehr die korrekte Schnittlinie anzeigt, kann dieser nachjustiert werden. Öffnen Sie hierzu die Schrauben (z) und stellen Sie den Laser durch seitliches verschieben so ein, dass der Laserstrahl die Schneidzähne des Sägeblattes (5) trifft.

## 9. Betrieb

### Achtung!!

- Nach jeder neuen Einstellung empfehlen wir einen Probeschnitt, um die eingestellten Maße zu überprüfen.
- Nach den Einschalten der Säge abwarten, bis das Sägeblatt seine maximale Drehzahl erreicht hat, bevor Sie den Schnitt durchführen.
- Achtung beim Einschneiden!
- Betreiben Sie das Gerät nur mit Absaugung.
- Überprüfen und reinigen Sie regelmäßig die Absaugkanäle.

### 9.1 Ausführen von Längsschnitten (Bild 39)

Hierbei wird ein Werkstück in seiner Längsrichtung durchgeschnitten.

Eine Kante des Werkstücks wird gegen den Parallelanschlag (7) gedrückt, während die flache Seite auf dem Säge Tisch (1) aufliegt.

Der Sägeblattschutz (2) muss immer auf das Werkstück abgesenkt werden.

Die Arbeitsstellung beim Längsschnitt darf nie in einer Linie mit dem Schnittverlauf sein.

- Parallelanschlag (7) entsprechend der Werkstückhöhe und der gewünschten Breite einstellen. (siehe 9.4)

- Säge einschalten
- Hände mit geschlossenen Fingern flach auf das Werkstück legen und Werkstück am Parallelanschlag (7) entlang in das Sägeblatt (5) schieben.
- Seitliche Führung mit der linken oder rechten Hand (je nach Position des Parallelanschlages) nur bis zur Vorderkante des Sägeblattschutzes (2).
- Werkstück immer bis zum Ende des Spaltkeils (4) durchschieben.
- Der Schnittabfall bleibt auf dem Säge Tisch (1) liegen, bis sich das Sägeblatt (5) wieder in Ruhestellung befindet.
- Lange Werkstücke gegen Abkippen am Ende des Schneidevorgangs sichern! (z.B. Abrollständer etc.)

### 9.1.1 Schneiden schmaler Werkstücke (Bild 40)

Längsschnitte von Werkstücken mit einer Breite von weniger als 120 mm müssen

**unbedingt** unter Zuhilfenahme eines Schiebstockes (17) durchgeführt werden. Schiebstock ist im Lieferumfang enthalten. **Verschlissenen bzw. beschädigten Schiebstock umgehend austauschen.**

### 9.1.2 Schneiden sehr schmaler Werkstücke (Bild 41)

- Für Längsschnitte von sehr schmalen Werkstücken mit einer Breite von 30 mm und weniger ist unbedingt ein Schiebholz zu verwenden.
- Dabei ist die niedrige Führungsfläche des Parallelanschlages zu bevorzugen.
- **Schiebholz nicht im Lieferumfang enthalten! (Erhältlich im einschlägigen Fachhandel) Verschlissenes Schiebholz rechtzeitig ersetzen.**

### 9.1.3 Ausführen von Schrägschnitten (Bild 42)

Schrägschnitte werden grundsätzlich unter der Verwendung des Parallelanschlages (7) durchgeführt.

- Sägeblatt (5) auf das gewünschte Winkelmaß einstellen. (siehe 9.3)
- Parallelanschlag (7) je nach Werkstückbreite und -höhe einstellen (siehe 9.3)
- Schnitt entsprechend der Werkstückbreite durchführen (siehe 10.1.1 und 10.1.2)

## 9.2 Ausführung von Querschnitten (Bild 31, 43)

- Queranschlag (13) in eine der beiden Nuten (32) des Sägefisches schieben und auf das gewünschte Winkelmaß einstellen. (siehe 9.6) Sollte das Sägeblatt (5) zusätzlich schräg gestellt werden, dann ist die Nut (32) zu verwenden, welche Ihre Hand und den Queranschlag nicht mit dem Sägeblattschutz in Kontakt kommen lässt.
- Gegebenenfalls Anschlagschiene (e) verwenden.
- Werkstück fest gegen den Queranschlag (13) drücken.
- Säge einschalten.
- Queranschlag (13) und Werkstück in Richtung des Sägeblattes schieben, um den Schnitt auszuführen.
- **Achtung:**  
**Halten Sie immer das geführte Werkstück fest, nie das freie Werkstück, welches abgeschnitten wird.**
- Queranschlag (13) immer so weit vorschieben, bis das Werkstück vollständig durchgeschnitten ist.
- Säge wieder ausschalten. Sägeabfall erst entfernen, wenn das Sägeblatt stillsteht.

## 9.3 Schneiden von Spanplatten

Um ein Ausbrechen der Schnittkanten beim Schneiden von Spanplatten zu verhindern, sollte das Sägeblatt (5) nicht höher als 5mm über Werkstückdicke eingestellt werden (siehe auch Punkt 9.2).

## 10. Austausch der Netzanschlussleitung

Wenn die Netzanschlussleitung dieses Gerätes beschädigt wird, muss sie durch den Hersteller oder seinen Kundendienst oder eine ähnlich qualifizierte Person ersetzt werden, um Gefährdungen zu vermeiden.

## 11. Reinigung, Wartung, Lagerung, Transport und Ersatzteilbestellung

Ziehen Sie vor allen Reinigungsarbeiten den Netzstecker.

### 11.1 Reinigung

- Halten Sie Schutzvorrichtungen, Luftschlitze und Motorengehäuse so staub- und schmutzfrei wie möglich. Reiben Sie das Gerät mit einem sauberen Tuch ab oder blasen Sie es mit Druckluft bei niedrigem Druck aus.
- Wir empfehlen, dass Sie das Gerät direkt nach jeder Benutzung reinigen.
- Reinigen Sie das Gerät regelmäßig mit einem feuchten Tuch und etwas Schmierseife. Verwenden Sie keine Reinigungs- oder Lösungsmittel; diese könnten die Kunststoffteile des Gerätes angreifen. Achten Sie darauf, dass kein Wasser in das Geräteinnere gelangen kann.

### 11.2 Kohlebürsten

Bei übermäßiger Funkenbildung lassen Sie die Kohlebürsten durch eine Elektrofachkraft überprüfen. Achtung! Die Kohlebürsten dürfen nur von einer Elektrofachkraft ausgewechselt werden.

### 11.3 Wartung

Im Geräteinneren befinden sich keine weiteren zu wartenden Teile.

### 11.4 Lagerung

Lagern Sie das Gerät und dessen Zubehör an einem dunklen, trockenen und frostfreiem sowie für Kinder unzugänglichen Ort. Die optimale Lagertemperatur liegt zwischen 5 und 30°C. Bewahren Sie das Elektrowerkzeug in der Originalverpackung auf.

### 11.5 Transport

- Zum Transportieren der Maschine verwenden Sie bitte nur die Transportgriffe (Bild 44), welche an beiden Seiten des Gerätes in das Gehäuse eingestanz sind.
- Sichern Sie das Gerät gegen Verrutschen, verzurren Sie es sicher.
- Verwenden Sie Schutzvorrichtungen niemals zur Handhabung oder Transport.

**D****11.6 Ersatzteilbestellung**

Bei der Ersatzteilbestellung sollten folgende Angaben gemacht werden;

- Typ des Gerätes
- Artikelnummer des Gerätes
- Ident-Nummer des Gerätes

Aktuelle Preise und Infos finden Sie unter [www.isc-gmbh.info](http://www.isc-gmbh.info)

**12. Entsorgung und Wiederverwertung**

Das Gerät befindet sich in einer Verpackung um Transportschäden zu verhindern. Diese Verpackung ist Rohstoff und ist somit wieder verwendbar oder kann dem Rohstoffkreislauf zurückgeführt werden.

Das Gerät und dessen Zubehör bestehen aus verschiedenen Materialien, wie z.B. Metall und Kunststoffe. Führen Sie defekte Bauteile der Sondermüllentsorgung zu. Fragen Sie im Fachgeschäft oder in der Gemeindeverwaltung nach!

Batterien beinhalten umweltgefährdende Materialien. Werfen Sie Batterien nicht in den Hausmüll, ins Feuer oder ins Wasser. Batterien sollen gesammelt, recycelt oder umweltfreundlich entsorgt werden. Sie können verbrauchte Batterien an die iSC GmbH, Eschenstraße 6 in D-94405 Landau senden. Dort wird vom Hersteller eine fachgerechte Entsorgung gewährleistet.

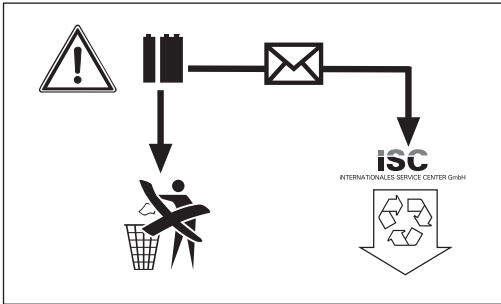

## Table of contents:

1. Safety information
2. Layout
3. Items supplied
4. Intended use
5. Technical data
6. Before starting the equipment
7. Assembly
8. Operation
9. Functions
10. Replacing the power cable
11. Cleaning, maintenance, storage, transport and ordering spare parts
12. Disposal and recycling

**GB**



“CAUTION - Read the operating instructions to reduce the risk of injury”



**Wear ear-muffs.**

The impact of noise can cause damage to hearing.



**Wear a breathing mask.**

Dust which is injurious to health can be generated when working on wood and other materials.  
Never use the tool to work on any materials containing asbestos!



**Wear safety goggles.**

Sparks generated during work or splinters, chips and dust emitted by the equipment can cause loss of sight.



**Wear gloves.**

You must wear gloves at all times when handling saw blades.



**Important. Risk of injury.**

Never reach into the running saw blade.



**⚠ Important.**

When using the equipment, a few safety precautions must be observed to avoid injuries and damage. Please read the complete operating instructions and safety information with due care. Keep these operating instructions in a safe place so that the information is available at all times. If you give the equipment to any other person, hand over these operating instructions and the safety information as well. We cannot accept any liability for damage or accidents which arise due to a failure to follow these instructions and the safety information.

**1. Safety information****⚠ CAUTION**

**Read all the safety information and instructions.**

Any errors made in following the safety information and instructions may result in an electric shock, fire and/or serious injury.

**Keep all safety information and instructions in a safe place for future use.**

**Safety information on the laser**

**Important:**  
**Laser radiation**  
**Do not look into the beam**  
**Laser class 2**

**Achtung**  
**Laserstrahlung**  
**Nicht in den Strahl blicken!**

Laserspezifikation  
nach EN 60825-1  
Laser Klasse 2 RLM-08  
λ: 650 nm P: ≤ 1 mW

Protect yourself and your environment from accidents by taking the appropriate precautionary measures.

- Do not look directly into the laser beam with the naked eye.
- Never look directly into the laser path.
- Never direct the laser beam at reflecting surfaces or persons or animals. Even a low output laser beam can inflict injury on the eye.
- Caution: It is vital to follow the work procedures described in these instructions. Using the equipment in any other way may result in hazardous exposure to laser radiation or radioactive contamination.
- Never open the laser module.

**Safety information on the batteries****Use of the batteries**

- Ensure that the ON/OFF switch for the laser (35) is set to its "0" position before you fit the batteries.
- Inserting the batteries when the laser is switched on can cause accidents.
- If the equipment is not used correctly the batteries may leak. Avoid contact with the battery fluid. If you come into contact with battery fluid, clean the affected body part with running water. If you get battery fluid in your eyes, seek immediate medical assistance.
- Leaked battery fluid can cause skin irritation and acid burns.
- Never expose the batteries to excess heat such as sunshine, fire or similar.
- Never recharge batteries that are not suitable for recharging. There is a risk of explosion!
- Keep batteries away from children, do not short circuit batteries or disassemble.
- Seek a doctor's advice immediately if a battery is swallowed.
- If necessary, clean the contacts on the battery and equipment before inserting the batteries.
- Ensure that you insert the batteries the right way round.
- Remove flat batteries immediately from the equipment. There is an increased risk of leakage.
- Always change all batteries in one go.
- Insert only batteries of the same type, do not use different types of batteries or used and new batteries together.
- Make sure that the equipment is switched off after use.
- Remove the batteries if the equipment is not used over a longer period.

**2. Layout**

1. Saw bench
2. Saw blade guard
3. Extraction hose
4. Splitter
5. Saw blade
6. Table insert
7. Parallel stop
8. Hand wheel
9. Adjusting and locking grip
10. Base frame
11. ON/OFF switch
12. Chain bar
13. Cross stop
14. Bench width extension
15. Bench length extension
16. Extractor adapter

**GB**

17. Push stick
18. Legs
19. Cross struts
20. Longitudinal struts
21. Center struts, short
22. Center struts, long
23. Rubber legs
24. Stability bar
25. Table support, short
26. Table support, long
27. Screw with wing nut
28. Oval hole in splitter
29. Countersunk head screws
30. Fixing screw
31. Eccentric lever
32. Groove
33. Knurled screw
34. Laser
35. Laser switch
36. Screws for battery compartment
37. Battery cover
38. /39. Fixing points

- Legs (4x)
- Cross struts (2x)
- Longitudinal struts (2x)
- Center struts, short (2x)
- Center struts, long (2x)
- Rubber feet (4x)
- Stability bar (2x)
- Table support, short (4x)
- Table support, long (2x)

**Installation material**

- a) Washer M6 (52x)
- b) Nut (38x)
- c) Hex screw (52x)
- d) Allen screw (6x)
- n) Lock bolt (2x)
- u) Washer M5 (6x)
- v) Retaining clip

**Tools**

- r) Open-ended wrench, size 10/13
- s) Ring wrench, size 10/24
- t) Allen key, size 4mm

**3. Items supplied**

- Open the packaging and take out the equipment with care.
- Remove the packaging material and any packaging and/or transportation braces (if available).
- Check to see if all items are supplied.
- Inspect the equipment and accessories for transport damage.
- If possible, please keep the packaging until the end of the guarantee period.

**IMPORTANT**

**The equipment and packaging material are not toys. Do not let children play with plastic bags, foils or small parts. There is a danger of swallowing or suffocating!**

- Original operating instructions
- Saw table to preassembled, carbide-tipped saw blade with 24 teeth
- Saw blade guard
- Extraction hose
- Splitter with laser
- Batteries 1.5 V AAA (2x)
- Parallel stop
- Stop rail
- Cross stop
- Table width extension (2x)
- Table length extension
- Push stick

26

**4. Intended use**

The bench-type circular saw is designed for the slitting and cross-cutting (only with the cross stop) of all types of timber commensurate with the machine's size. The equipment is **not** to be used for cutting any type of round wood.

The equipment may only be used for the tasks it is designed to handle. Any other use is deemed to be a case of misuse. The user/operator and not the manufacturer will be liable for any damage or injuries of any kind caused as a result of this.

Please note that our equipment has not been designed for use in commercial, trade or industrial applications. Our warranty will be voided if the equipment is used in commercial, trade or industrial businesses or for equivalent purposes.

The equipment is to be operated only with suitable saw blades (saw blades made of HM or CV) It is prohibited to use any type of HSS saw blade and cutting-off wheel. To use the equipment properly you must also observe the safety information, the assembly instructions and the operating instructions to be found in these operating instructions.

All persons who use and service the equipment have to be acquainted with these operating instructions and must be informed about the equipment's

potential hazards. It is also imperative to observe the accident prevention regulations in force in your area. The same applies for the general rules of health and safety at work. The manufacturer will not be liable for any changes made to the equipment nor for any damage resulting from such changes. Even when the equipment is used as prescribed it is still impossible to eliminate certain residual risk factors. The following hazards may arise in connection with the equipment's construction and design:

- Contact with the saw blade in the uncovered saw zone.
- Reaching into the running saw blade (cut injuries).
- Kick-back of workpieces and parts of workpieces.
- Saw blade fracturing.
- Catapulting of faulty carbide tips from the saw blade.
- Damage to hearing if ear-muffs are not used as necessary.
- Harmful emissions of wood dust when used in closed rooms.

## 5. Technical data

AC motor	230-240 V ~ 50Hz
Power P	S6 40% 1700 W
Idle speed $n_0$	6500 min <sup>-1</sup>
Carbide saw blade	Ø 250 x Ø 30
Number of teeth	24
Bench size	610 x 445 mm
Table width extension, left/right	608 x 250 mm
Table length extension, rear	435 x 320 mm
Cutting height max.	73 mm / 90°
	63 mm / 45°
Infinite height adjustment	0 - 73 mm
Infinite adjustable saw blade angle	0° - 45°
Dust extraction connector approx. diameter	
	36 mm
Weight	approx. 27 kg

### Operating mode S6

Rated operating period/rated idle period (4 min. on/6 min off)

To prevent the motor from overheating, only use the bench-type circular saw as follows:

After an operating period of 4 minutes (S 6 = 40%) under the permitted load, you must interrupt your work for a period of 6 minutes in which the machine

can run idle.

### Noise emission values

The noise emission values were measured in accordance with EN 61029.

	Idle speed
$L_{pA}$ sound pressure level	94.9 dB(A)
$K_{pA}$ uncertainty	3 dB
$L_{WA}$ sound power level	106.9 dB(A)
$K_{WA}$ uncertainty	3 dB

### Wear ear-muffs.

The impact of noise can cause damage to hearing.

The quoted values are emission values and not necessarily reliable workplace values. Although there is a correlation between emission and immission levels it is impossible to draw any certain conclusions as to the need for additional precautions. Factors with a potential influence on the actual immission level at the workplace include the duration of impact, the type of room, and other sources of noise etc., e.g. the number of machines and other neighboring operations. Reliable workplace values may also vary from country to country. With this information the user should at least be able to make a better assessment of the dangers and risks involved.

### Reduce noise generation and vibration to a minimum!

- Use only equipment that is in perfect condition.
- Maintain and clean the equipment regularly.
- Adopt your way of working to the equipment.
- Do not overload the equipment.
- Have the equipment checked if necessary.
- Switch off the equipment when not in use.

## 6. Before starting the equipment

- Before you connect the equipment to the power supply make sure that the data on the rating plate are identical to the supply voltage.
- Only ever connect the equipment to a properly installed shock-proof socket which is protected by a 10A fuse as a minimum.
- Always pull out the power plug before making adjustments to the equipment.
- Unpack the bench-type circular saw and check it for damage which may have occurred in transit.
- Make sure the machine stands securely, i.e. bolt it to a workbench or solid base.

**GB**

- All covers and safety devices have to be properly fitted before the equipment is switched on.
- It must be possible for the blade to run freely.
- When working with wood that has been processed before, watch out for foreign bodies such as nails or screws, etc.
- Before you actuate the On/Off switch, make sure that the saw blade is correctly fitted and that the equipment's moving parts run smoothly.

**7. Assembly**

**Important. Pull out the power plug before carrying out any maintenance, resetting or assembly work on the circular saw!**

**7.1 Assembling the base frame (Fig. 4-9)**

- Turn the saw upside down and place it on the floor.
- Use hex screws (c) and washers (a) to fasten the four legs (18) loosely to the saw (Figure 5).
- Now loosely screw the longitudinal struts (20), the cross struts (19) as well as the four center struts (21, 22) to the legs using the hex screws (c), washers (a) and nuts (b) (Fig. 6-7)
- Be sure to secure the hex screws (c) and nuts (b) only loosely.

**Important:** The longer struts have to be used on the sides.

- Now mount the four rubber feet (23) on the legs (Figure 8).
- Screw the stability bars (24) to the bore holes on the rear legs using 2 hex screws (c), washers (a) and nuts (b) on each side. (Figure 9)

**Important.**

**Both stability bars must be fastened at the mounting points 38 and 39 at the rear of the machine.**

- Finally, tighten all screws and nuts on the base frame.

**7.2 Fitting the table width extension and length extension (Fig. 10-14)**

- Loosely fasten the table width extension (14) and length extension (15) to the saw table (1) using the Allen screws (d) and the washers (u) (Fig. 10-12). Use the rear holes (facing the table length extension) to mount the table width extension.
- Loosely screw the table supports (25, 26) to the housing of the bench-type circular saw with the hex screws (c) and washers (u). In addition the table supports (25, 26) must be loosely screwed to the width or length extension table with hex screws (c), washers (a) and nuts (b). (Use the short supports (25) for the width extension and

the long supports (26) for the length extension) (Fig. 13-14).

- Turn the saw together with the base frame and place on the floor.
- Align the table width extension and length extension level with the saw table (1).
- Finally, tighten all screws.

**7.3 Fitting / removing the saw blade guard (Fig. 2, 15-16)**

- The batteries for the laser must be inserted prior to initial assembly (see 9.9).
- When assembling the equipment for the first time, you must first fit and adjust the splitter (4). To do so, proceed as described in Section 8.5.
- Place the saw blade guard (2) together with the screw (27) on top of the splitter (4) so that the screw is snug in the oval hole (28).
- Do not tighten the screw (27) too far – the blade guard must be able to move freely.
- Fit the extractor hose (3) to the extractor adapter (16) and the extractor socket on the saw blade guard (2) and secure it to the extractor adapter (16) with the retaining clip (v). Connect a suitable chip extraction system to the extractor adapter (16).

- To dismantle, proceed in reverse order.

**Important.**

**The saw blade guard (2) must always be lowered over the workpiece before you begin to cut.**

**7.4 Changing the table insert (Fig. 17-18)**

- To prevent increased likelihood of injury, the table insert (6) should be changed whenever it is worn or damaged.
- Take off the saw blade guard (2) (see 8.3).
- Remove the 2 countersunk head screws (29).
- Take out the worn table insert (6).
- Fit the replacement table insert by following the above in reverse.

**7.5 Adjusting the splitter (Fig. 19-20)**

- **Important. Pull out the power plug.**
- The setting of the saw blade (5) has to be checked each time after changing the saw blade.
- Set the blade (5) to max. cutting depth, move to 0° position and lock in place (see 9.2).
- Dismantle the saw blade guard (2) (see 8.3).
- Take out the table insert (6) (see 8.4).
- Slacken the fixing screw (30).
- Push up the splitter (4) until the gap between the saw table (1) and the upper edge of the splitter (4) equals approx. 10 cm.
- The distance between the blade (5) and the splitter (4) should be max. 5 mm. (Fig. 20).

- Retighten the fixing screw (30) and mount the table insert (6) (Fig. 8.4).
- Remount the blade guard (2) (see 8.3).

### 7.6 Fitting/changing the blade (Fig. 21)

#### ● **Important. Pull out the power plug and wear protective gloves.**

- Dismantle the saw blade guard (2) (see 8.3).
- Remove the table insert (6) by undoing the two countersunk head screws (see 8.4).
- Undo the nut with a wrench (size 24) on the nut itself and a second fork wrench (size 10) on the motor shaft to apply counter-pressure.
- **Important.** Turn the nut in the direction of rotation of the saw blade.
- Take off the outer flange and pull the old saw blade off the inner flange by dropping the blade at an angle.
- Clean the saw blade flange thoroughly with a wire brush before fitting the new saw blade.
- Mount and fasten the new saw blade in reverse order.

**Important. Note the running direction. The cutting angle of the teeth must point in running direction, i.e. forwards (see the arrow on the blade guard).**

- Refit and set the table insert (6) and the saw blade guard (2) (see 8.3, 8.4)
- Check to make sure that all safety devices are properly mounted and in good working condition before you begin working with the saw again.

## 8. Operation

### 8.1. ON/OFF switch (Fig. 22/Item 11)

- To turn the saw on, press the green button "I". Wait for the blade to reach its maximum speed of rotation before commencing with the cut.
- To turn the equipment off again, press the red button "0".

### 8.2. Cutting depth (Fig. 22).

- Turn the hand wheel (8) to set the blade (5) to the required cutting depth.

Turn anti-clockwise:  
larger cutting depth

Turn clockwise:  
smaller cutting depth

### 8.3. Setting the angle (Fig. 22)

- Undo the fixing handle (9).
- Turn the handle to set the desired angle on the scale.
- Lock the fixing handle again in the required angle position.

### 8.4 Parallel stop

#### 8.4.1. Stop height (Fig. 23-26)

- The stop rail (e) for the parallel stop (7) has two different guide faces (high and low).
- For thick material you must use the stop rail (e) as shown in Fig. 25, for thin material (with a workpiece thickness of less than 25 mm) you must use the stop rail as shown in Fig. 26.

#### 8.4.2 Turning the stop rail (Fig. 23-26)

- First undo the wing nuts (f) to turn the stop rail (e).
- The stop rail (e) can now be pulled off the guide rail (h) and can be pushed back over it with the appropriate guide.
- Retighten the wing nuts (f).

#### 8.4.3 Cutting width (Fig. 26-28)

- The parallel stop (7) has to be used when making longitudinal cuts in wooden workpieces.
- The parallel stop should be mounted on the right-hand side of the saw blade (5).
- Place the parallel stop on the guide rail for the parallel stop (12) from above (Fig. 26).
- There are 2 scales (j/k) on the guide rail for the parallel stop (12) which show the distance between the stop rail (e) and the saw blade (5) (Fig. 27).
- Depending on this, choose the appropriate scale to suit whether the stop rail (e) is turned for thick or thin material:

High stop rail (thick material):  
Scale j

Low stop rail (thin material):  
Scale k

- Set the parallel stop (7) for the required dimension using the inspection window (l) and secure it using the eccentric lever for the parallel stop (31).

#### 8.4.4 Adjusting the stop length (Fig. 29)

- The stop rail (e) can be moved in longitudinal direction in order to prevent the workpiece from becoming jammed.
- Rule of thumb: The rear end of the stop comes up against an imaginary line that begins roughly at

**GB**

the center of the blade and runs at an angle of 45° to the rear.

- Set the required cutting width.
- Slacken the wing nuts (f) and push the stop rail (e) forward until it touches the imaginary 45° line.
- Tighten the wing nuts (f) again.

**8.5 Adjusting the parallel stop (Fig. 30)**

- Set the saw blade (5) to maximum cutting depth (also see Point 9.2).
- Set the parallel stop (7) so that the stop rail (e) touches the saw blade (setting for thick material, also see Point 9.4).
- If the parallel stop (7) is not in line with the saw blade (5), undo the screws (m) on the parallel stop until the parallel stop (7) can be adjusted in line with the saw blade (5) (Figure 30).
- Re-tighten the screws (m).

**8.6 Cross stop (Figure 31-32)**

- Slide the cross stop (13) into the groove (32) of the table.
- Slacken the knurled screw (33).
- Turn the cross stop (13) until the required angle is set. The notch (w) indicates the set angle.
- Retighten the knurled screw (33).
- When cutting large parts of workpieces you can use the stop rail (e) from the parallel stop (7) to extend the length of the cross stop (13) (Fig. 32)
- To extend the cross stop (13) with the stop rail (e), the stop rail (e), the chain bar (h) and the wing nuts (f) must be removed together with the washers of the parallel stop (7). Now mount the stop rail as shown in Figure 32, using the lock bolts (n).

**Important.**

- Do not push the stop rail (e) too far toward the blade.
- The distance between the stop rail (e) and the blade (5) should be approx. 2 cm.

**8.7 Adjusting the scale on the cross stop (Figure 33)**

- Place a 90° stop angle against the saw blade (5).
- Connect the cross stop (13) to the stop rail (e) of the parallel stop (7) (also see Point 9.4).
- Undo the knurled screw (33) of the cross top (13).
- Position the cross stop (13) so that the stop rail is in a 90° angle to the saw blade (5). Now precisely align the cross stop to the saw blade using the 90° stop angle and retighten the knurled screw (33).
- Check if the cross stop is aligned at exactly 90°. If this is not the case, continue as follows:
  - Undo the two screws (o) holding the scale (p) to

the cross stop (13) until the scale can be set to the correct position.

- Retighten the screws (o).

**8.8 Adjusting the scale on the saw table (Fig. 28; 34)**

- Ensure that the parallel stop (7) is in line with the saw blade (5) (also see Point 9.5).
- Set the parallel stop so that it touches the saw blade (5) (setting for thick material, also see Point 9.4).
- Undo the screw (q) holding the scale (j; k) to the chain bar (12) by approximately 2 turns.
- Set the scale (j/k) so that the line in the inspection window (l) of the parallel stop (7) aligns with the zero line of the scale (j).
- Retighten the screw (q).

**8.9 Using the laser (Fig. 35-38)**

- The laser (34) enables you to make precision cuts with your circular saw.
- The laser light is generated by a laser diode powered by two batteries. The laser light is enlarged to form a line and is emitted through the laser emission aperture. You can then use the line as an optical marker for the sawing line for precision cuts. Follow the laser safety instructions.
- Inserting the batteries:
  - Remove the saw blade guard (2) (see 8.3). The laser is mounted on the splitter (4) and now easily accessible.
  - Set the Laser ON/OFF switch (35) to position 0 (laser off).
  - Remove the battery compartment cover (37) by undoing the screws (36) and turning the mounting plates attached to the screw so that they no longer block the battery compartment cover (37). Now flip up the battery compartment cover (37).
  - Insert the batteries, ensuring that you fit them the right way round (see Figure 37).
  - Replace the battery compartment cover (37) and secure it with the screws (36).
- Mount the safety hood (2) for the blade again.
- Switching the laser on: Set the Laser ON/OFF switch (35) to I. When the saw blade guard (2) is mounted you can easily access the Laser ON/Off switch (35) through an opening provided in the saw blade guard. A red laser beam will now be projected from the laser emission aperture. If you guide the laser beam along the sawing line mark as you saw, you will produce clean, precise cuts.
- Switching the laser off: Set the Laser ON/OFF switch (35) to 0. The laser beam will go out. Always switch off the laser when not in use in order to save the batteries.

- The laser beam can be blocked by deposits of dust and chips. You should therefore remove these particles from the laser emission aperture each time after you use the laser (equipment off).
- Notes on batteries: If you do not intend to use the laser for a lengthy period of time, remove the batteries from the battery compartment. Any leakage of battery fluid might damage the tool.
- Do not place the batteries on heaters or expose them to direct sunshine for long periods; temperatures in excess of 50°C may damage the tool.

### 8.10 Adjusting the laser (Fig. 35)

If the laser (34) ceases to indicate the correct cutting line, you can readjust the laser. To do so, open the screws (z) and set the laser by moving sideways to that the laser beam strikes the teeth of the saw blade (5).

## 9. Functions

### Important!!

- After every new adjustment we recommend you to make a trial cut in order to check the new settings.
- After switching on the saw, wait for the blade to reach its maximum speed of rotation before commencing with the cut.
- Take extra care when starting the cut!
- Never use the equipment without the suction function.
- Regularly check and clean the suction channels.

### 9.1 Making longitudinal cuts (Figure 39)

Longitudinal cutting (also known as slitting) is when you use the saw to cut along the grain of the wood. Press one edge of the workpiece against the parallel stop (7) while the flat side lies on the saw table (1). The blade guard (2) must always be lowered over the workpiece.

When you make a longitudinal cut, never adopt a working position that is in line with the cutting direction.

- Set the parallel stop (7) in accordance with the workpiece height and the desired width. (See 9.4.)
- Switch on the saw.
- Place your hands (with fingers closed) flat on the workpiece and push the workpiece along the parallel stop (7) and into the blade (5).
- Guide at the side with your left or right hand (depending on the position of the parallel stop) only as far as the front edge of the saw blade guard (2).

- Always push the workpiece through to the end of the splitter (4).
- The offcut piece remains on the saw table (1) until the blade (5) is back in its position of rest.
- Secure long workpieces against falling off at the end of the cut (e.g. with a roller stand etc.) (e.g. roller table etc.)

### 9.1.1 Cutting narrow workpieces (Fig. 40)

**Be sure** to use a push stick (17) when making longitudinal cuts in workpieces smaller than 120 mm in width. A push block is supplied with the saw!

**Replace a worn or damaged push stick immediately.**

### 9.1.2 Cutting very narrow workpieces (Fig. 41)

- Be sure to use a push block when making longitudinal cuts in very narrow workpieces with a width of 30 mm and less.
- The low guide face of the parallel stop is best used in this case.
- **There is no push block supplied with the saw! (Available from your specialist dealer) Replace the push block without delay when it becomes worn.**

### 9.1.3 Making angular cuts (Fig. 42)

Angular cuts must always be made using the parallel stop (7).

- Set the blade (5) to the desired angle. (See 9.3.)
- Set the parallel stop (7) in accordance with the workpiece width and height (see 9.3)
- Carry out the cut in accordance with the workpiece width (see 10.1.1 and 10.1.2).

### 9.2 Making cross cuts (Fig. 31,43)

- Slide the cross stop (13) into one of the grooves (32) in the table and adjust to the required angle. (see 9.6). If you also want to tilt the blade (5), use the groove (32) which prevents your hand and the cross stop from making contact with the blade guard.
- If necessary, use the stop rail (e).
- Press the workpiece firmly against the cross stop (13).
- Switch on the saw.
- Push the cross stop (13) and the workpiece toward the blade in order to make the cut.
- **Important:**  
**Always hold the guided part of the workpiece. Never hold the part which is to be cut off.**
- Push the cross stop (13) forward until the workpiece is cut all the way through.
- Switch off the saw again. Do not remove the

**GB**

offcut until the blade has stopped rotating.

### 9.3 Cutting particle boards

To prevent the cutting edges from cracking when working with particle boards, you should not set the saw blade (5) more than 5mm greater than the thickness of the workpiece (also see Point 9.2).

## 10. Replacing the power cable

If the power cable for this equipment is damaged, it must be replaced by the manufacturer or its after-sales service or similarly trained personnel to avoid danger.

## 11. Cleaning, maintenance, storage, transport and ordering of spare parts

Always pull out the power plug before starting any cleaning work.

### 11.1 Cleaning

- Keep all safety devices, air vents and the motor housing free of dirt and dust as far as possible. Wipe the equipment with a clean cloth or blow it down with compressed air at low pressure.
- We recommend that you clean the equipment immediately after you use it.
- Clean the equipment regularly with a damp cloth and some soft soap. Do not use cleaning agents or solvents; these may be aggressive to the plastic parts in the equipment. Ensure that no water can get into the interior of the equipment.

### 11.2 Carbon brushes

In case of excessive sparking, have the carbon brushes checked only by a qualified electrician. Important. The carbon brushes should not be replaced by anyone but a qualified electrician.

### 11.3 Servicing

There are no parts inside the equipment which require additional maintenance.

### 11.4 Storage

Store the equipment and accessories out of children's reach in a dark and dry place at above freezing temperature. The ideal storage temperature is between 5 and 30 °C. Store the electric tool in its original packaging.

### 11.5 Transport

- Use only the transport handles (Figure 44) punched into both sides of the housing for transporting the equipment.
- Secure the equipment against slipping; tie it down securely.
- Never use the safety devices for handling or transporting purposes.

### 11.6 Ordering replacement parts

Please provide the following information on all orders for spare parts:

- Model/type of the equipment
- Article number of the equipment
- ID number of the equipment

For our latest prices and information please go to [www.isc-gmbh.info](http://www.isc-gmbh.info)

## 13. Disposal and recycling

The equipment is supplied in packaging to prevent it from being damaged in transit. The raw materials in this packaging can be reused or recycled. The equipment and its accessories are made of various types of material, such as metal and plastic. Defective components must be disposed of as special waste. Ask your dealer or your local council.

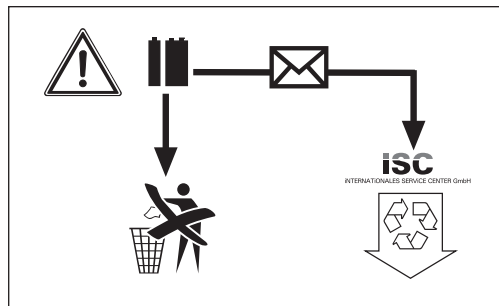

Batteries contain materials that are potentially harmful to the environment. Never place batteries in your household refuse, in fire or in water. Batteries should be collected, recycled or disposed of by environment-friendly means. Send your old batteries to iSC GmbH, Eschenstrasse 6 in D-94405 Landau. You can then be sure that the equipment will be correctly disposed of by the manufacturer.



## Sommaire:

1. Consignes de sécurité
2. Description de l'appareil
3. Etendue de la livraison
4. Utilisation conforme à l'affectation
5. Données techniques
6. Avant la mise en service
7. Montage
8. Commande
9. Fonctionnement
10. Remplacement de la ligne de raccordement réseau
11. Nettoyage, maintenance, stockage et transport et commande de pièces de rechange
12. Mise au rebut et recyclage

**F**



«AVERTISSEMENT - pour réduire le risque de blessure, lisez le mode d'emploi »



**Portez une protection de l'ouïe.**

L'exposition au bruit peut entraîner une perte de l'ouïe.



**Portez un masque anti-poussière.**

Lors de travaux sur du bois et autres matériaux, de la poussière nuisible à la santé peut être dégagée. Ne travaillez pas sur du matériau contenant de l'amiante !



**Portez des lunettes de protection.**

Les étincelles générées pendant le travail ou les éclats, les copeaux et la poussière sortant de l'appareil peuvent entraîner une perte de la vue.



**Porter des gants de protection.**

Pendant la manipulation de lames de scies, il faut toujours porter des gants de protection.



**Attention! Risque de blessure !**

Ne mettez pas vos doigts dans la lame en rotation !

**⚠ Attention!**

Lors de l'utilisation d'appareils, il faut respecter certaines mesures de sécurité afin d'éviter des blessures et dommages. Veuillez donc lire attentivement ce mode d'emploi/ces consignes de sécurité. Veillez à le conserver en bon état pour pouvoir accéder aux informations à tout moment. Si l'appareil doit être remis à d'autres personnes, veillez à leur remettre aussi ce mode d'emploi/ces consignes de sécurité. Nous déclinons toute responsabilité pour les accidents et dommages dus au non-respect de ce mode d'emploi et des consignes de sécurité.

**1. Consignes de sécurité****⚠ AVERTISSEMENT**

**Veillez lire toutes les consignes de sécurité et instructions.** Tout non-respect des consignes de sécurité et instructions peut provoquer une décharge électrique, un incendie et/ou des blessures graves. **Conservez toutes les consignes de sécurité et toutes les instructions pour l'avenir.**

**Consignes de sécurité relatives au laser**

**Attention:**  
**Rayon laser**  
**Ne pas regarder en direction du rayon** Classe de laser 2



Protégez-vous et votre environnement contre les risques d'accidents en prenant des mesures adéquates de précaution.

- Ne fixez pas le rayon laser des yeux sans protection.
- Ne regardez jamais directement dans le faisceau des rayons.
- Le rayon laser ne doit jamais être dirigé sur des surfaces réfléchissantes, ni sur des animaux ou personnes. Même un rayon laser de faible puissance peut occasionner des dommages aux yeux.
- Attention - si vous procédez d'autre manière que

celle indiquée ici, cela peut entraîner une exposition dangereuse au rayon ou à l'irradiation.

- Ne jamais ouvrir le module du laser.

**Consignes de sécurité relatives aux piles**

Utilisation des piles.

- Assurez-vous que l'interrupteur laser (35) se trouve bien en position « 0 » avant d'insérer les piles.
- Introduire des piles alors que le laser est en circuit peut entraîner des accidents.
- En cas d'utilisation non conforme, cela peut faire couler les piles. Évitez tout contact avec le liquide des piles. Si un contact avec le liquide des piles a lieu, alors il vous faut nettoyer la partie du corps concerné à l'eau courante. Si du liquide des piles entre en contact avec les yeux, veuillez alors consulter immédiatement un cabinet médical.
- Le liquide de piles peut entraîner des irritations de la peau et des brûlures.
- N'exposez jamais les piles à une chaleur excessive (rayons du soleil, feu ou autres du même genre).
- Ne rechargez jamais des piles non appropriées. Danger d'explosion !
- Maintenez les piles hors de portée des enfants, ne les court-circuitez pas et ne les démontez pas.
- Si vous avalez une pile, consultez immédiatement un cabinet médical.
- En cas de besoin, nettoyez les contacts de la pile et ceux de l'appareil avant de mettre la pile en place.
- Respectez la polarité en plaçant les piles.
- Retirez immédiatement les piles usées de l'appareil. Grand risque de fuites.
- Remplacez toujours toutes les piles à la fois.
- Employez toujours des piles du même type, n'utilisez jamais de types différents, ni même de piles nouvelles avec des piles d'occasion.
- Assurez-vous de bien mettre l'appareil hors circuit après l'avoir employé.
- Si vous n'utilisez pas l'appareil pendant un certain temps, retirez les piles de l'appareil.

## F

## 2. Description de l'appareil

1. Table de menuisier
2. Capot de protection de lame de scie
3. Tuyau flexible d'aspiration
4. Coin à refendre
5. Lame de scie
6. Insertion de table
7. Butée parallèle
8. Volant
9. Poignée de réglage et de blocage
10. Support
11. Interrupteur Marche Arrêt
12. rail de guidage
13. Butée transversale
14. Elargissement de la table
15. Rallonge de table
16. Adaptateur d'aspiration
17. Poussoir
18. pieds d'appui
19. Entretoises transversales
20. Entretoises longitudinales
21. Entretoises centrales, courtes
22. Entretoises centrales, longues
23. Pieds en caoutchouc
24. Support
25. Supports de table, courts
26. Supports de table, longs
27. Vis avec écrou à oreille.
28. Trou oblong dans le coin à refendre
29. Vis à tête noyée
30. Vis de fixation
31. Levier excentrique
32. Rainure
33. Vis moletée
34. Laser
35. Interrupteur laser
36. Vis du compartiment à piles
37. Couvercle de batterie
38. /39. Points de fixation

## 3. Volume de livraison

- Ouvrez l'emballage et prenez l'appareil en le sortant avec précaution de l'emballage.
- Retirez le matériel d'emballage tout comme les sécurités d'emballage et de transport (s'il y en a).
- Vérifiez si la livraison est bien complète.
- Contrôlez si l'appareil et ses accessoires ne sont pas endommagés par le transport.
- Conservez l'emballage autant que possible jusqu'à la fin de la période de garantie.

## ATTENTION

**L'appareil et le matériel d'emballage ne sont pas des jouets ! Il est interdit de laisser des enfants jouer avec des sacs et des films en plastique et avec des pièces de petite taille. Ils risquent de les avaler et de s'étouffer !**

- Mode d'emploi d'origine
- Table de menuisier prémontée avec lame de scie de 24 dents à garnissage de métal dur
- Capot de protection de lame de scie
- Tuyau flexible d'aspiration
- Coin à refendre avec laser
- Piles 1,5V AAA (2x)
- Butée parallèle
- Rail de butée
- Butée transversale
- Elargissement de la table (2x)
- Rallonge de table
- Poussoir
- Pieds de fixation (4x)
- Entretoises transversales (2x)
- Entretoises longitudinales (2x)
- Entretoises centrales courtes (2x)
- Entretoises centrales longues (2x)
- Pieds en caoutchouc (4x)
- Armatures transversales stationnaires (2x)
- Supports de table courts (4x)
- Supports de table long (2x)

## Matériel de montage

- a) Rondelle M6 (52x)
- b) Ecrou (38x)
- c) Vis à tête hexagonale (52x)
- d) Vis à six pans creux (6x)
- n) Boulon brut à tête bombée et collet carré (2x)
- u) Rondelle M5 (6x)
- v) Collier de sécurité

## Outil

- r) Clé à fourche 10/13
- s) Clé polygonale 10/24
- t) Clé à six pans creux 4mm

## 4. Utilisation conforme à l'affectation

La scie circulaire à table sert à scier en longueur et transversalement (uniquement avec butée transversale) des bois de tous genres en fonction de la taille de la machine. Les bois ronds de tous genres **ne doivent pas** être découpés.

L'appareil doit uniquement être utilisé conformément à son affectation ! Chaque utilisation allant au-delà de cette affectation est considérée comme non

conforme. Pour les dommages en résultant ou les blessures de tout genre, le producteur décline toute responsabilité et l'opérateur/l'exploitant est responsable.

Veillez au fait que nos appareils, conformément au règlement, n'ont pas été conçus pour être utilisés dans un environnement professionnel, industriel ou artisanal. Nous déclinons toute responsabilité si l'appareil venait à être utilisé professionnellement, artisanalement ou par des sociétés industrielles, tout comme pour toute activité équivalente.

Seules des lames appropriées (lames en métal dur ou chrome vanadium) à la machine peuvent être utilisées. Il est interdit d'utiliser des lames d'acier à coupe très rapide et des meules tronçonneuses de tous types. Le respect des consignes de sécurité, du mode d'emploi et des remarques de service dans le mode d'emploi est aussi partie intégrante de l'utilisation conforme à l'affectation.

Les personnes commandant la machine et en effectuant la maintenance doivent la connaître et avoir été instruites sur les différents risques possibles en découplant. En outre, il faut strictement respecter les règlements de prévoyance contre les accidents. Il faut respecter toutes les autres règles des domaines de la médecine du travail et de la technique de sécurité. Toute modification de la machine entraîne l'annulation de la responsabilité du producteur, aussi pour les dommages en découplant. Malgré l'emploi conforme à l'affectation, certains facteurs de risque résiduels ne peuvent être complètement supprimés. En raison de la construction et de la conception de la machine, les risques suivants peuvent apparaître :

- Contact avec la lame de scie dans la zone de la scie n'étant pas recouverte.
- Toucher la lame de scie en fonctionnement (blessure coupante).
- Retour de pièces à usiner et de parties de celles-ci.
- Ruptures de lame de scie.
- Expulsion de pièces de métal dures défectueuses de la lame de scie.
- Troubles de l'ouïe si vous n'employez pas de protection des oreilles.
- Emissions nocives de poussière de bois en cas d'emploi de la scie dans des pièces fermées.

## 5. Données techniques

Moteur à courant alternatif	230-240V ~ 50 Hz
Puissance P	S6 40% 1700 W
Vitesse de rotation de marche à vide $n_0$	6500 tr/min
Lame de scie en métal dur	$\varnothing 250 \times \varnothing 30$
Nombre de dents	24
Taille de la table	610 x 445 mm
Rallonge de table ga/dr	608 x 250 mm
Rallonge de table derrière	435 x 320 mm
Hauteur de coupe max.	73 mm / 90° 63 mm / 45°
Réglage en hauteur en continu	0 - 73 mm
Lame de scie pivotante en continu	0° - 45°
Raccord d'aspiration	env. $\varnothing 36$ mm
Poids :	env. 27 kg

### Mode de fonctionnement S6

Durée de service assignée/durée de pause assignée (4 min. en circuit/6 min. hors circuit)

Afin de ne pas surchauffer le moteur, il faut utiliser la scie circulaire à table uniquement de la manière suivante :

Après une période de fonctionnement de 4 minutes (S 6 = 40%) à une charge normale admissible, il faut faire une pause de 6 minutes pendant laquelle la scie marche à vide.

### Valeurs d'émission de bruit

Les valeurs de bruit ont été déterminées conformément à EN 61029.

	Marche à vide
Niveau de pression acoustique $L_{pA}$	94,9 dB(A)
Imprécision $K_{pA}$	3 dB
Niveau acoustique $L_{WA}$	106,9 dB(A)
Imprécision $K_{WA}$	3 dB

### Portez une protection de l'ouïe.

L'exposition au bruit peut entraîner une perte de l'ouïe.

Les valeurs indiquées sont des valeurs d'émission et ne doivent donc pas représenter simultanément aussi des valeurs de poste de travail sûres. Bien qu'il y ait une corrélation entre le niveau d'émission et celui

**F**

d'immission, on ne peut déduire avec certitude si des mesures de précaution supplémentaires sont nécessaires ou non. Les facteurs pouvant influencer le niveau d'immission présent sur le moment au poste de travail comprennent la durée des effets, la sorte de salle de travail, les autres sources de bruit, etc. par ex. le nombre de machines et d'autres processus voisins. Les valeurs de poste de travail fiables peuvent aussi varier d'un pays à l'autre. Cette information est cependant destinée à rendre les personnes utilisant l'outil capables de mieux estimer les risques et dangers.

### Limitez le niveau sonore et les vibrations à un minimum !

- Utilisez exclusivement des appareils en excellent état.
- Entretenez et nettoyez l'appareil régulièrement.
- Adaptez votre façon de travailler à l'appareil.
- Ne surchargez pas l'appareil.
- Faites contrôler l'appareil le cas échéant.
- Mettez l'appareil hors circuit lorsque vous ne l'utilisez pas.

## 6. Avant la mise en service

- Assurez-vous, avant de connecter la machine, que les données se trouvant sur la plaque de signalisation correspondent bien aux données du réseau.
- Connectez la machine uniquement à une prise de courant à contact de protection conforme aux spécifications, protégée d'un fusible pour au minimum 10A.
- Enlevez systématiquement la fiche de contact avant de paramétrer l'appareil.
- Déballiez la scie circulaire à table et contrôlez si elle n'a pas été éventuellement endommagée par le transport.
- La machine doit être montée de façon à tenir en toute sûreté, autrement dit, vissée sur un établi ou un support fixe.
- Avant la mise en service, les recouvrements et dispositifs de sécurité doivent être montés dans les règles de l'art.
- La lame de scie doit pouvoir tourner sans obstacle.
- Dans le cas de bois ayant déjà été traité, veillez aux corps étrangers, comme par ex. les clous ou vis, etc.
- Avant d'actionner l'interrupteur Marche/Arrêt, assurez-vous que la lame de scie est correctement montée et que les pièces amovibles le sont sans obstacle.

## 7. Montage

**Attention! Retirez la fiche secteur avant tout travail de maintenance, de changement d'équipement et de montage de la scie circulaire.**

### 7.1 Montage du support (figure 4-9)

- Retournez la scie circulaire à table et posez-la sur le sol.
- Vissez légèrement les quatre pieds d'appui (18) avec les vis à tête hexagonale (c) et les rondelles (a) sur la scie (fig. 5).
- Vissez à présent légèrement les entretoises longitudinales (20) et transversales (19) tout comme les quatre entretoises centrales (21,22) sur les pieds de fixation avec les vis à tête hexagonale (c), les rondelles (a) et les écrous (c) (fig. 6-7).
- Ce faisant, ne vissez pas les vis à tête hexagonale (c) et les écrous (b) à fond.  
**Attention :** les barres les plus longues doivent être utilisées latéralement.
- Enfichez à présent les pieds en caoutchouc (23) sur les pieds de fixation (fig. 8).
- Vissez les armatures transversales stationnaires arrières (24) dans les perçages des pieds de fixation avec pour chaque armature 2 vis à tête hexagonale (c), les rondelles (b) et les écrous (a). (Figure 9)  
**Attention!**  
**Les deux armatures transversales stationnaires doivent être fixées aux points de fixation 38 et 39 !**
- Ensuite, serrez à fond toutes les vis et tous les écrous du châssis.

### 7.2 Monter l'élargissement et la rallonge de la table (figures 10 à 14)

- Fixez sans serrer l'élargissement de table (14) et la rallonge de table (15) sur la table de menuisier (1) à l'aide des boulons hexagonaux (d) et des rondelles (u). (Fig. 10-12). Pour le montage de l'élargissement de la table, utilisez les trous derrière (tournés vers la rallonge de table).
- Serrez légèrement à la main les supports de table (25, 26) sur le boîtier de la scie circulaire à table à l'aide de boulons hexagonaux (c) et de rondelles (u). De la même manière, serrez légèrement le support de table (25, 26) sur la table d'élargissement ou de rallongement à l'aide de boulons hexagonaux (c), de rondelles (a) et d'écrous (b). (Les supports courts (25) pour la largeur, les longs (26) pour la longueur (figures 13-14).
- Retournez la scie avec son support et la poser au sol.

- Ajustez horizontalement les rallonges de table en largeur et en longueur avec la table de sciage (1).
- Ensuite, vissez à fond toutes les vis.

### 7.3 Monter / démonter le capot de protection de lame de scie (figures 2 à 15-16)

- Avant le premier montage, les batteries du laser doivent être mises en place (voir 9.9).
- Lors du premier montage, il faut d'abord monter le coin à refendre (4) et le régler. Veuillez procéder pour ce faire comme décrit au chapitre 8.5.
- Placez le capot de protection de lame de scie (2) avec la vis (27) d'en haut sur le coin à refendre (4) de façon que la vis soit fixée dans le trou oblong (28).
- Ne vissez pas la vis (27) à fond ; le capot de protection de la lame doit pouvoir bouger librement.
- Enfichez le tuyau flexible d'aspiration (3) sur l'adaptateur d'aspiration (16) et la tubulure d'aspiration du capot de protection de lame de scie (2) et vissez avec le collier de sécurité (v) sur l'adaptateur d'aspiration (16). Raccordez un aspirateur de copeaux adéquat sur l'adaptateur d'aspiration (16).
- Le démontage doit être effectué dans l'ordre inverse.

#### Attention!

**Le capot de protection de lame (2) doit être baissé sur l'objet à scier avant de commencer le sciage.**

### 7.4 Remplacer l'insertion de table (figure 17-18)

- En cas d'usure ou de détérioration, il faut remplacer l'insertion de table (6), sinon il y a risque augmenté de blessures.
- Retirez (voir 8.3) le capot de protection de la lame de scie (2)
- Retirez les 2 boulons à tête fraisée (29).
- Retirez l'insertion de table détériorée par l'usure (6).
- Le montage de la nouvelle insertion de table est effectué dans l'ordre inverse des étapes.

### 7.5 Régler le coin à refendre (figure 19-20)

- **Attention! Tirez la fiche de contact**
- Le réglage de la lame de scie (5) doit être contrôlé après chaque changement de lame de scie.
- Réglez la lame (5) sur la profondeur de coupe max., amenez-la en position 0° puis arrêtez-la (voir 9.2).
- Démontez le capot de protection de lame de scie

(2) (voir 8.3)

- Faites sortir l'insertion de table (6) (cf. 8.4)
- Desserrez la vis de fixation (30).
- Poussez le coin à refendre (4) vers le haut jusqu'à ce que l'écart entre la table de sciage (1) et le bord supérieur du coin à refendre (4) soit au maximum 10 cm.
- L'écart entre la lame de scie (5) et le coin à refendre (4) doit s'élever à 5 mm. (Fig. 20)
- Resserrez les vis de fixation (30) à fond et montez l'insertion de table (6) (voir 8.4).
- Remontez le capot de protection de lame de scie (2) et paramétrez ( voir 8.3).

### 7.6 Montage/remplacement de la lame de scie (figure 21)

#### Attention ! Tirez la fiche de contact et portez des gants.

- Démontez le capot de protection de lame de scie (2) (voir 8.3)
  - Retirez l'insertion de table (6) en desserrant les deux boulons à tête conique (cf. 8.4)
  - Desserrez l'écrou en plaçant une clé (SW 24) sur l'écrou et une autre clé à fourche (SW 10) sur l'arbre du moteur pour contrecarrer.
  - **Attention !** Tournez l'écrou dans le sens de rotation de la lame de scie.
  - Retirez la bride extérieure et retirez l'ancienne lame de scie de biais vers le bas de la bride intérieure.
  - Avant le montage de la nouvelle lame de scie, les brides de lame de scie doivent être consciencieusement nettoyées avec une brosse métallique.
  - Placez la nouvelle lame de scie en procédant dans l'ordre inverse et serrez à fond.
- Attention ! Respectez le sens de la course, le biais de coupe des dents doit pointer dans le sens du mouvement, c.à.d. vers l'avant (cf. flèche sur le capot de protection de lame)**
- Montez à nouveau l'insertion de table (6) tout comme le capot de protection (2) (voir 8.3, 8.4)
  - Avant de travailler à nouveau avec la scie, il faut contrôler le bon fonctionnement des dispositifs de protection.

## F

## 8. Commande

### 8.1. Interrupteur Marche/Arrêt (figure 22/pos. 11)

- En appuyant sur la touche « I », la scie peut être mise en circuit. Avant le début du sciage, patientez jusqu'à ce que la lame ait atteint sa vitesse de rotation maximale.
- Pour remettre la scie hors circuit, appuyez sur la touche rouge « 0 ».

### 8.2. Profondeur de coupe (figure 22)

- En tournant le volant à main (8), vous pouvez régler la lame de scie (5) sur la profondeur de coupe souhaitée.

Dans le sens contraire de celui des aiguilles d'une montre :  
profondeur de coupe plus importante

Dans le sens des aiguilles d'une montre :  
profondeur de coupe moins importante

### 8.3. Réglage d'angle (figure 22)

- Desserrez la poignée de blocage (9)
- En tournant la poignée, l'équerre souhaitée peut être réglée sur l'échelle.
- Bloquez la poignée de blocage dans la position angulaire désirée.

### 8.4 Butée parallèle

#### 8.4.1. Hauteur de butée (figure 23–26)

- Le rail de butée (e) de la butée parallèle (7) dispose de deux surfaces de guidage de hauteur différente.
- En fonction de l'épaisseur des matériaux à couper, il faut utiliser le rail de butée (e) selon la figure 25, pour un matériau épais (plus de 25 mm d'épaisseur de pièce) et selon la figure 26 pour le matériau mince (moins de 25 mm d'épaisseur de pièce).

#### 8.4.2 Tourner le rail de butée (figures 23 à 26)

- Desserrez les écrous à oreilles (e) pour tourner le rail de butée (f).
- Le rail de butée (h) peut être retiré maintenant du rail de guidage (e) et être repoussé au-dessus de celui-ci avec le guidage correspondant.
- Resserrez les écrous à oreilles (f).

#### 8.4.3 Largeur de coupe (figures 26 - 28)

- Il faut utiliser la butée parallèle (7) pour découper des pièces de bois dans le sens de la longueur.
- La butée parallèle doit être montée sur le côté

droit de la lame de scie (5).

- Placez la butée parallèle (12) d'en haut sur le rail de guidage pour butée parallèle (figure 26).
- Le rail de guidage pour butée parallèle (12) comporte 2 échelles (j/k) qui indiquent l'écart entre le rail de butée (e) et la lame de scie (5) (figure 27).
- Sélectionnez l'échelle appropriée selon si le rail de butée (e) est tourné pour l'usinage de matériau épais ou fin :

Rail de butée haut (matériau épais) :  
Echelle j

Rail de butée bas (matériau fin)  
Echelle k

- Ajustez la butée parallèle (7) sur la cote souhaitée au niveau du verre-regard (l) et fixez-la avec le levier excentrique pour butée parallèle (31).

#### 8.4.4 Régler la longueur de butée (figures 29)

- Pour éviter le blocage de l'objet à couper, il faut glisser le rail de butée (e) en longueur.
- Règle générale : l'extrémité arrière de la butée bute contre une ligne imaginaire qui commence à peu près au milieu de la lame de scie et s'étend vers l'arrière à 45°.
- Réglez la largeur de coupe nécessaire.
- Desserrez les écrous à oreilles (f) et avancez le rail de butée (e) jusqu'à ce qu'il touche la ligne imaginaire de 45°.
- Serrez à nouveau à fond les écrous à oreilles (f).

#### 8.5 Ajustage de la butée parallèle (figure 30)

- Réglez la lame de scie (5) sur la profondeur de coupe maximale (voir également le repère 9.2).
- Réglez la butée parallèle (7) de manière que le rail de butée (e) effleure la lame de scie (réglage pour matériau épais, voir également le repère 9.4).
- Si la butée parallèle (7) ne trace pas une ligne avec la lame de scie (5), desserrez les vis (m) jusqu'à pouvoir aligner la butée parallèle (7) parallèlement à la lame de scie (5) (figure 30).
- Resserrez à présent les vis (m) à fond.

#### 8.6 Butée transversale (figures 31 à 32)

- Poussez la butée transversale (13) dans la rainure (32) de la table de menuisier.
- Desserrez la vis moletée (33).
- Faites tourner la butée transversale (13) jusqu'à ce que l'angle souhaité soit réglé. L'encoche (w)



est tournée vers l'angle réglé.

- Resserrez la vis moletée (33) à fond.
- Lors de la coupe de pièces importantes, on peut rallonger la butée transversale (13) avec le rail de butée (e) de la butée parallèle (7) (figure 32).
- Afin de rallonger la butée transversale (13) avec le rail de butée (e), il faut retirer le rail de butée (e), le rail de guidage (h) et les écrous à oreilles (f) avec la rondelle de la butée parallèle (7). Il faut à présent monter le rail de butée comme indiqué dans la figure 32, utilisez à ce propos les boulons à tige carrée (n).

#### Attention!

- Ne poussez pas le rail de butée (e) trop loin en direction de la lame de scie.
- L'écart entre le rail de butée (e) et la lame de scie (5) doit s'élever à env. 2 cm.

#### 8.7 Ajustez l'échelle de la butée transversale (figure 33)

- Placez une équerre de butée 90° sur la lame de scie (5).
- Raccordez la butée transversale (13) au rail de butée (e) de la butée parallèle (7) (voir également le repère 9.4).
- Dévissez la vis moletée (33) de la butée transversale (13).
- Positionnez la butée transversale (13) de manière que le rail de butée se trouve dans un angle de 90° par rapport à la lame de scie (5). Alignez à présent la butée transversale à l'aide de l'équerre 90° exactement par rapport à la lame de scie et resserrez la vis moletée (33) à fond.
- Contrôlez si la butée transversale se trouve sur exactement 90°. Si tel n'est pas le cas, procédez comme suit :
  - Desserrez les deux vis (o), avec lesquelles l'échelle (p) de la butée transversale (13) est fixée sur celui-ci jusqu'à ce que la position correcte puisse être paramétrée.
  - Resserrez à présent les vis (o) à fond.

#### 8.8 Ajustez l'échelle sur la table de menuisier (figure 28 ; 34)

- Assurez-vous que la butée parallèle (7) se trouve dans une ligne avec la lame de scie (5) (voir également le repère 9.5)
- Réglez la butée parallèle (5) de manière qu'elle effleure la lame de scie (réglage pour matériau épais, voir également le repère 9.4)
- Desserrez la vis (q), avec laquelle l'échelle (j ; k) est montée sur le rail de guidage (12), d'env. 2 tours.
- Réglez l'échelle (j/k) de manière que le trait qui se trouve dans le verre-regard (l) de la butée

parallèle (7) corresponde à la ligne zéro de l'échelle (j).

- Resserrez la vis (q).

#### 8.9 Utilisation du laser (figure 35-38)

- Le laser (34) vous permet de faire des coupes de précision avec votre scie circulaire.
- La lumière laser est générée par une diode laser alimentée par deux piles. La lumière laser s'étire en une ligne et sort par l'orifice de sortie du laser. Vous pouvez alors utiliser cette ligne comme repère optique de la ligne de coupe pour une coupe de précision. Respectez les consignes de sécurité laser.
- Introduire les piles :
  - Retirez le capot de protection de lame de scie (2). (voir 8.3). Le laser est monté sur le coin à refendre (4) monté et est à présent facilement accessible.
  - Réglez l'interrupteur de laser marche/hors circuit (35) sur la position 0 (laser hors circuit).
  - Retirez le couvercle du compartiment des piles (37) en desserrant les vis (36) et tournez les plaques de retenue fixées aux vis de manière que le couvercle du compartiment des piles (37) ne bloque plus. Rabattez à présent le couvercle du compartiment des piles (37) vers le haut.
  - Mettez les piles à l'intérieur (attention à la polarité) (cf. fig. 37).
  - Remontez le capot de protection de la lame de scie (2).
- Mise en circuit du laser : mettez l'interrupteur de laser marche/hors circuit (35) sur I. L'interrupteur de laser marche/hors circuit (35) est facile d'accès lorsque le capot de protection de lame de scie (2) est monté par une encoche dans celui-ci (figure 38). Un rayon laser rouge sort alors de l'orifice de sortie du laser. Si vous guidez le rayon laser le long du repère de la ligne de coupe pendant le sciage, vous aurez une coupe propre et nette.
- Mise hors circuit du laser : mettez l'interrupteur de laser marche/hors circuit (35) sur 0. Le rayon laser s'éteint. Mettez toujours le laser hors circuit dès que vous ne l'utilisez pas, afin de ménager les piles.
- Le rayon laser peut être bloqué par de la poussière et des copeaux accumulés. Retirez donc toujours ces particules de l'orifice de sortie du laser après chaque emploi (appareil hors circuit).
- Remarque concernant les piles : si vous n'utilisez pas le laser pendant un temps prolongé, retirez-les piles de leur compartiment. Le liquide des

**F**

piles qui s'écoule peut endommager l'appareil.

- Ne déposez pas les piles sur des radiateurs et ne les exposez pas au soleil pendant un temps prolongé ; les températures de plus de 50° peuvent endommager l'appareil.

### 8.10 Ajuster le laser (figure 35)

Si le laser (34) n'affiche plus la ligne de coupe correcte, il est possible de le rajuster. A cet effet, ouvrez les vis (z) et réglez le laser en le poussant latéralement de manière que le rayon laser touche les dents de coupe de la lame de scie (5).

## 9. Fonctionnement

### Attention !!

- Après chaque nouveau réglage, nous vous recommandons d'effectuer une coupe d'essai pour vérifier les côtes réglées.
- Après la mise en service de la scie, patientez jusqu'à ce que la lame de scie ait atteint sa vitesse de rotation maximale avant d'effectuer la coupe.
- Attention en entaillant !
- Utilisez l'appareil uniquement avec l'aspiration.
- Contrôlez et nettoyez régulièrement les canaux d'aspiration.

### 9.1 Exécuter des coupes longitudinales (figure 39)

La pièce à usiner est coupée en longueur.

On appuie une arête de la pièce à usiner contre la butée parallèle (7), alors que le côté plan se trouve sur la table de menuisier (1). Le capot de protection de lame de scie (2) doit toujours être baissé sur la pièce à usiner.

La position de travail de la coupe longitudinale ne doit jamais se trouver sur une ligne avec la ligne de coupe.

- Réglez la butée parallèle (7) conformément à la hauteur de pièce à usiner et de la largeur désirée. (cf. 9.4)
- Mettez la scie en circuit
- Posez les mains avec les doigts à plat sur la pièce à usiner et poussez la pièce à usiner le long de la butée parallèle (7) dans la lame de scie (5).
- Guidage latéral avec la main gauche ou droite (en fonction de la position de la butée parallèle) uniquement jusqu'à l'arête avant du capot de protection de lame de scie (2).
- Poussez toujours la pièce à découper jusqu'à l'extrémité du coin à refendre (4).
- Les chutes de coupeuse restent sur la table de menuisier (1) jusqu'à ce que la lame de la scie (5) se trouve à nouveau en position de repos.

- Bloquez les pièces longues pour les empêcher de basculer à la fin de la coupe ! (p. ex. supports de déroulage, etc.)

### 9.1.1 Découper les pièces à usiner étroites (figure 40)

Les coupes longitudinales de pièces à usiner ayant une largeur inférieure à 120 mm doivent **absolument** être réalisées à l'aide d'un poussoir (17). Le poussoir est compris dans la livraison. **Remplacez immédiatement tout poussoir usé ou détérioré.**

### 9.1.2 Découper des pièces à usiner très étroites (figure 41)

- Pour couper des pièces à usiner très étroites ayant une largeur de 30 mm ou moins, il faut absolument utiliser un bois poussoir.
- Ce faisant, privilégiez la surface de guidage la plus basse de la butée parallèle.
- **Bois poussoir non compris dans la livraison ! (Disponible dans le commerce spécialisé). Remplacez à temps tout bois poussoir usé.**

### 9.1.3 Exécuter des coupes en biseau (figure 42)

La coupe en biseau est principalement effectuée en utilisant la butée parallèle (7).

- Réglez la lame de scie (5) sur l'angle souhaité. (cf. 9.3)
- Réglez la butée parallèle (7) en fonction de la largeur et de la hauteur de la pièce à usiner (voir 9.3)
- Réalisez la coupe en fonction de la largeur de la pièce à usiner (voir 10.1.1 et 10.1.2)

### 9.2 Réalisation de coupes transversales (Fig. 31,43)

- Poussez la butée transversale (13) dans l'une des deux rainures (32) de la table de menuisier et régler sur la cote d'angle souhaitée. (voir 9.6) S'il faut régler la lame de scie (5) penchée en plus, il faut alors utiliser la rainure (32) qui ne doit pas rentrer en contact avec votre main, ni la butée transversale avec le capot de protection de lame de scie.
- Utilisez le cas échéant le rail de butée (e).
- Pressez fermement la pièce contre la butée transversale (13).
- Mettez la scie en circuit.
- Poussez la butée transversale (13) et la pièce à usiner en direction de la lame de scie pour réaliser la coupe.
- **Attention :**  
**Vous devez toujours bien tenir la pièce à usiner et ne jamais scier une pièce à usiner non calée.**
- Poussez toujours la butée transversale (13)

jusqu'à ce que la pièce à usiner soit complètement divisée.

- Mettez la scie à nouveau hors service. Enlevez les sciures de bois uniquement lorsque la lame est à l'arrêt complet.

### 9.3. Coupe de panneaux de particules

Afin d'éviter d'ébrécher les arêtes de coupe lors de la découpe de panneaux de particules, il ne faut pas régler la lame de scie (5) à plus de 5 mm au-dessus de l'épaisseur de la pièce (voir également le repère 9.2).

## 10. Remplacement de la ligne de raccordement réseau

Si la ligne de raccordement réseau de cet appareil est endommagée, il faut la faire remplacer par le producteur ou son service après-vente ou par une personne qualifiée afin d'éviter tout risque.

## 11. Nettoyage, maintenance, stockage, transport et commande de pièces de rechange

Retirez la fiche de contact avant tous travaux de nettoyage.

### 11.1 Nettoyage

- Maintenez les dispositifs de protection, les fentes à air et le carter de moteur aussi propres (sans poussière) que possible. Frottez l'appareil avec un chiffon propre ou soufflez dessus avec de l'air comprimé à basse pression.
- Nous recommandons de nettoyer l'appareil directement après chaque utilisation.
- Nettoyez l'appareil régulièrement à l'aide d'un chiffon humide et un peu de savon noir. N'utilisez aucun produit de nettoyage ni détergent ; ils pourraient endommager les pièces en matières plastiques de l'appareil. Veillez à ce qu'aucune eau n'entre à l'intérieur de l'appareil.

### 11.2 Brosses à charbon

Si les brosses à charbon font trop d'étincelles, faites-les contrôler par des spécialistes en électricité. Attention ! Seul un(e) spécialiste électricien(ne) est autorisé à remplacer les brosses à charbon.

### 11.3 Maintenance

Aucune pièce à l'intérieur de l'appareil n'a besoin de maintenance.

### 11.4 Stockage

Entreposez l'appareil et ses accessoires dans un endroit sombre, au sec et à l'abri du gel qui doit être inaccessible aux enfants. La température de stockage optimale est comprise entre 5 et 30 °C. Conservez l'outil électrique dans l'emballage d'origine.

### 11.5 Transport

- Pour le transport de la machine, il faut uniquement utiliser les poignées de transport (fig. 44) creusées dans le carter des deux côtés de l'appareil.
- Bloquez l'appareil contre tout glissement, amarrez-le sûrement.
- Ne jamais utiliser les dispositifs de protection pour manipuler ou transporter la machine.

### 11.6 Commande de pièces de rechange

Veillez indiquer ce qui suit pour toute commande de pièces de rechange ;

- Type de l'appareil
- Référence de l'appareil
- Numéro d'identification de l'appareil

Vous trouverez les prix et informations actuelles à l'adresse [www.isc-gmbh.info](http://www.isc-gmbh.info)

## 12. Mise au rebut et recyclage

L'appareil se trouve dans un emballage permettant d'éviter les dommages dus au transport. Cet emballage est une matière première et peut donc être réutilisé ultérieurement ou être réintroduit dans le circuit des matières premières. L'appareil et ses accessoires sont en matériaux divers, comme par ex. des métaux et matières plastiques. Éliminez les composants défectueux dans les systèmes d'élimination des déchets spéciaux. Renseignez-vous dans un commerce spécialisé ou auprès de l'administration de votre commune !

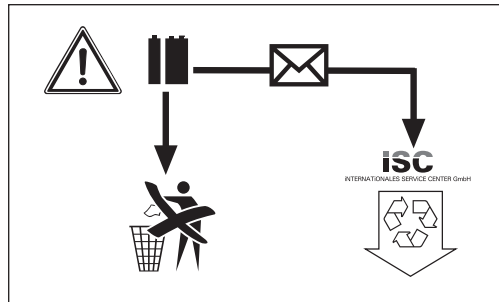

**F**

Les piles comprennent des matériaux polluant l'environnement. Ne jetez pas les piles dans les ordures ménagères, dans le feu ni dans l'eau. Les piles doivent être collectées, recyclées ou éliminées dans le respect de l'environnement. Envoyez vos piles usées à l'entreprise ISC GmbH, Eschenstraße 6 à D-94405 Landau /Allemagne. A cet endroit, une élimination selon les règles de l'art peut être garantie par le producteur.



## Indice

1. Avvertenze di sicurezza
2. Descrizione dell'apparecchio
3. Elementi forniti
4. Utilizzo proprio
5. Caratteristiche tecniche
6. Prima della messa in esercizio
7. Montaggio
8. Utilizzo
9. Esercizio
10. Sostituzione del cavo di alimentazione
11. Pulizia, manutenzione, conservazione, trasporto e ordinazione dei pezzi di ricambio
12. Smaltimento e riciclaggio



“AVVERTIMENTO – Per ridurre il rischio di lesioni, leggete le istruzioni per l’uso”



**Indossate cuffie antirumore.**

L'effetto del rumore può causare la perdita dell'udito.



**Mettete una maschera antipolvere.**

Facendo lavori su legno o altri materiali si può creare della polvere nociva alla salute. Non lavorate materiale contenente amianto!



**Indossate occhiali protettivi.**

Scintille che si sviluppano durante il lavoro o schegge, trucioli e polveri che escono dall'apparecchio possono causare la perdita della vista.



**Indossate i guanti protettivi.**

Quando maneggiate le lame indossate sempre i guanti protettivi.



**Attenzione! Pericolo di lesioni!**

Non mettete le mani sulla lama in movimento!



### ⚠ **Attenzione!**

Nell'usare gli apparecchi si devono prendere diverse misure di sicurezza per evitare lesioni e danni. Quindi leggete attentamente queste istruzioni per l'uso/avvertenze di sicurezza. Conservate bene le informazioni per averle a disposizione in qualsiasi momento. Se date l'apparecchio ad altre persone, consegnate anche queste istruzioni per l'uso/avvertenze di sicurezza insieme all'apparecchio. Non ci assumiamo alcuna responsabilità per incidenti o danni causati dal mancato rispetto di queste istruzioni e delle avvertenze di sicurezza.

## 1. Avvertenze di sicurezza

### ⚠ **AVVERTIMENTO**

**Leggete tutte le avvertenze di sicurezza e le istruzioni.** Dimenticanze nel rispetto delle avvertenze di sicurezza e delle istruzioni possono causare scosse elettriche, incendi e/o gravi lesioni. **Conservate tutte le avvertenze e le istruzioni per eventuali necessità future.**

#### Avvertenze di sicurezza per il laser



**Attenzione Raggio laser**  
**Non rivolgete lo sguardo verso il raggio laser**  
**Classe del laser 2**

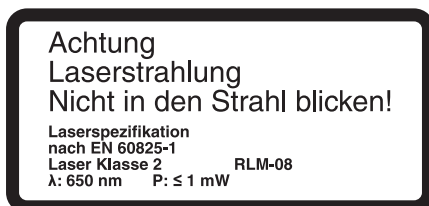

Protegete voi e l'ambiente circostante dal pericolo di infortuni, prendendo delle precauzioni adatte.

- Non guardate direttamente nel raggio laser senza occhiali protettivi.
- Non rivolgete mai lo sguardo direttamente verso il foro di uscita del raggio laser.
- Non dirigete mai il raggio laser né verso superfici riflettenti né verso persone o animali. Anche un raggio laser con potenza minima può causare delle lesioni all'occhio.
- Attenzione - se vengono usate delle procedure diverse da quelle indicate, può verificarsi un'esposizione ai raggi pericolosa o eccessiva.
- Non aprite mai il modulo laser.

### Avvertenze di sicurezza per le batterie

#### Utilizzo delle batterie

- Accertatevi che l'interruttore laser (35) sia in posizione "0" prima di inserire le batterie.
- L'inserimento delle batterie con il laser attivato può causare infortuni.
- In caso di utilizzo improprio le batterie possono avere delle perdite. Evitate il contatto con il liquido delle batterie. In caso di contatto con tale liquido, lavate con acqua corrente la parte del corpo interessata. Se il liquido delle batterie dovesse venire a contatto con gli occhi, consultate anche un medico.
- Il liquido che fuoriesce dalle batterie può provocare irritazioni della pelle o ustioni.
- Non esponete mai le batterie a un calore eccessivo come irraggiamento solare, fuoco o simili.
- Non ricaricate mai batterie non adatte. Pericolo di esplosione!
- Tenete le batterie fuori della portata dei bambini, non cortocircuitatele e non smontatele.
- In caso di ingerimento di una batteria, rivolgetevi immediatamente a un medico.
- Prima di inserire le batterie, se necessario, pulite i contatti delle batterie e dell'apparecchio.
- Durante l'inserimento delle batterie, controllate sempre la giusta polarità.
- Togliete immediatamente le batterie scariche dall'apparecchio. Sussiste un elevato pericolo di perdite.
- Sostituite sempre tutte le batterie contemporaneamente.
- Inserite solo batterie dello stesso tipo, non utilizzate tipi diversi o batterie usate e nuove contemporaneamente.
- Verificate che l'apparecchio sia spento dopo l'uso.
- In caso di lunga inattività dell'apparecchio, togliete le batterie.

## 2. Descrizione dell'apparecchio

1. Piano di lavoro
2. Coprilama
3. Tubo di aspirazione
4. Cuneo
5. Lama
6. Insert
7. Battuta parallela
8. Manovella
9. Manopola di regolazione e di arresto
10. Basamento
11. Interruttore ON/OFF
12. Barra di guida



13. Battuta trasversale
14. Ampliamento del tavolo
15. Prolunga del piano di lavoro
16. Adattatore di aspirazione
17. Spintore
18. Gambe del tavolo
19. Barre trasversali
20. Barre longitudinali
21. Barre centrali, corte
22. Barre centrali, lunghe
23. Appoggi di gomma
24. Appoggio
25. Appoggi del tavolo, corti
26. Appoggi del tavolo, lunghi
27. Vite con dado ad alette
28. Asola nel cuneo
29. Viti a testa svasata
30. Vite di fissaggio
31. Leva dell'eccentrico
32. Scanalatura
33. Vite zigrinata
34. Laser
35. Interruttore laser
36. Viti vano batterie
37. Copertura batterie
38. /39. Punti di fissaggio

- Barra di battuta
- Battuta trasversale
- Ampliamento del piano di lavoro (2x)
- Prolunga del piano di lavoro
- Spintore
- Gambe (4x)
- Barre trasversali (2x)
- Barre longitudinali (2x)
- Barre centrali corte (2x)
- Barre centrali lunghe (2x)
- Appoggi di gomma (4x)
- Appoggi (2x)
- Appoggi del tavolo corti (4x)
- Appoggi del tavolo lunghi (2x)

#### Materiale di montaggio

- a) Rosetta M6 (52x)
- b) Dado (38x)
- c) Vite a testa esagonale (52x)
- d) Vite ad esagono cavo (6x)
- n) Vite a testa quadra (2x)
- u) Rosetta M5 (6x)
- v) Fascetta stringitubo

#### Utensili

- r) Chiave fissa 10/13
- s) Chiave ad anello 10/24
- t) Brugola 4mm

### 3. Elementi forniti

- Aprite l'imballaggio e togliete con cautela l'apparecchio dalla confezione.
- Togliete il materiale d'imballaggio e anche i fermi di trasporto / imballaggio (se presenti).
- Controllate che siano presenti tutti gli elementi forniti.
- Verificate che l'apparecchio e gli accessori non presentino danni dovuti al trasporto.
- Se possibile, conservate l'imballaggio fino alla scadenza della garanzia.

#### ATTENZIONE

**L'apparecchio e il materiale d'imballaggio non sono giocattoli! I bambini non devono giocare con sacchetti di plastica, film e piccoli pezzi! Sussiste pericolo di ingerimento e soffocamento!**

- Istruzioni per l'uso originali
- Piano di lavoro con lama premontata, riportata in metallo duro 24 denti
- Coprilama
- Tubo di aspirazione
- Cuneo con laser
- Batterie 1,5 V AAA (2x)
- Battuta parallela

48

### 4. Utilizzo proprio

La sega circolare da banco serve a tagliare longitudinalmente e trasversalmente (solo con battuta trasversale) legname di qualsiasi tipo in conformità alle dimensioni dell'utensile. **Non** si deve tagliare legname in pezzi cilindrici di qualsiasi tipo.

L'apparecchio deve essere usato solamente per lo scopo a cui è destinato. Ogni altro tipo di uso che esuli da quello previsto non è conforme. L'utilizzatore/l'operatore, e non il costruttore, è responsabile dei danni e delle lesioni di ogni tipo che ne risultino.

Tenete presente che i nostri apparecchi non sono stati costruiti per l'impiego professionale, artigianale o industriale. Non riconosciamo alcuna garanzia se l'apparecchio viene usato in imprese commerciali, artigianali o industriali, o in attività equivalenti.

Devono venire usate soltanto lame adatte all'apparecchio (lame in metallo duro o cromo-vanadio). È vietato l'uso di lame in acciaio HSS e dischi di ogni tipo. Anche il rispetto delle avvertenze di sicurezza nonché delle istruzioni di montaggio e





delle avvertenze per l'uso contenute nelle istruzioni per l'uso rientra nell'uso corretto.

Le persone che usano l'apparecchio e che si occupano della manutenzione devono conoscere l'apparecchio e gli eventuali pericoli. Inoltre si devono rispettare scrupolosamente le norme antinfortunistiche vigenti. Devono essere altresì rispettate ulteriori regole generali di medicina del lavoro e di sicurezza. Le modifiche all'apparecchio escludono completamente ogni responsabilità del costruttore e ogni danno che ne derivi. Anche nel caso di uso proprio, non si possono escludere completamente determinati fattori di rischio residuo. Visto il funzionamento e la struttura dell'apparecchio si possono presentare i seguenti rischi:

- Contatto con la lama nella zona non coperta.
- Impigliamento nella lama in movimento (lesioni da taglio).
- Contraccolpo di pezzi da lavorare e loro frammenti.
- Rotture della lama.
- Pezzi della lama difettosi in metallo duro scagliati all'intorno.
- Danni all'udito se non si indossano le cuffie antirumore necessarie.
- Emissioni nocive di polveri di legno in caso di impiego in locali chiusi.

## 5. Caratteristiche tecniche

Motore a corrente alternata	230-240 V ~ 50Hz
Potenza P	S6 40% 1700 W
Numero di giri in folle $n_0$	6500 min <sup>-1</sup>
Lama riportata in metallo duro	Ø 250 x Ø 30
Numero dei denti	24
Dimensioni del piano di lavoro	610 x 445 mm
Ampliamento tavolo sx/dx	608 x 250 mm
Prolunga posteriore tavolo	435 x 320 mm
Altezza max. taglio	73 mm / 90° 63 mm / 45°
Regolazione dell'altezza in continuo	0 - 73 mm
Lama inclinabile in continuo	0° - 45°
Attacco di aspirazione	ca. Ø 36 mm
Peso	ca. 27 kg

### Modalità operativa S6

Durata nominale esercizio/durata nominale pausa (4 min. ON/6 min. OFF)

Per non surriscaldare eccessivamente il motore, la sega circolare deve essere utilizzata nel modo seguente

Ad un esercizio di 4 minuti (S 6 = 40%) al normale carico consentito deve fare seguito una pausa di 6 minuti durante la quale la sega funziona al minimo.

### Valori di emissione dei rumori

I valori del rumore sono stati rilevati secondo la norma EN 61029.

	In folle
Livello di pressione acustica $L_{pA}$	94,9 dB(A)
Incertezza $K_{pA}$	3 dB
Livello di potenza acustica $L_{WA}$	106,9 dB(A)
Incertezza $K_{WA}$	3 dB

### Indossate cuffie antirumore.

L'effetto del rumore può causare la perdita dell'udito.

I valori indicati sono valori d'emissione e non rappresentano allo stesso tempo dei valori di sicurezza sul posto di lavoro. Nonostante esista una correlazione tra livelli di emissione e di immissione, non se ne può dedurre con certezza se siano necessarie ulteriori precauzioni. Tra i fattori che possono influenzare il livello di immissioni presente sul posto di lavoro ci sono la durata dell'esposizione, il tipo di ambiente di lavoro, altre fonti di rumori, ecc., per es. il numero degli apparecchi e delle lavorazioni vicini. I valori di sicurezza del posto di lavoro possono inoltre variare da paese a paese. Questa informazione ha tuttavia lo scopo di consentire all'utilizzatore di valutare meglio i pericoli e i rischi.

### Limitate al minimo lo sviluppo di rumore e le vibrazioni!

- Utilizzate soltanto apparecchi in perfetto stato.
- Eseguite regolarmente la manutenzione e la pulizia dell'apparecchio.
- Adattate il vostro modo di lavorare all'apparecchio.
- Non sovraccaricate l'apparecchio.
- Fate eventualmente controllare l'apparecchio.
- Spegnete l'apparecchio se non lo utilizzate.

## 6. Prima della messa in esercizio

- Prima di inserire la spina nella presa di corrente assicuratevi che i dati sulla targhetta di identificazione corrispondano a quelli di rete.
- Collegate l'apparecchio solo con una presa con messa a terra installata conformemente alle norme e che abbia una protezione di almeno 10 A.
- Staccate sempre la spina di alimentazione prima di ogni regolazione dell'apparecchio.
- Togliete la sega circolare da banco dall'imballo e verificate che non presenti danni dovuti al trasporto.
- L'apparecchio deve venire installato in posizione stabile, cioè avvitato su un banco di lavoro o su un basamento solido.
- Prima della messa in esercizio devono essere regolarmente montati tutti i dispositivi di sicurezza e le coperture.
- La lama della sega deve potersi muovere liberamente.
- In caso di legno già lavorato, controllate che non presenti corpi estranei come per es. chiodi o viti, ecc.
- Prima di azionare l'interruttore di ON/OFF accertatevi che la lama sia montata correttamente e che le parti mobili possano muoversi liberamente.

## 7. Montaggio

**Attenzione! Staccate sempre la spina dalla presa di corrente prima di eseguire qualsiasi operazione di manutenzione, di riallestimento o di montaggio della sega circolare.**

### 7.1 Montaggio del basamento (Fig. 4-9)

- Capovolgete la sega circolare da banco e posatela sul pavimento.
- Avvitare non troppo saldamente le quattro gambe (18) alla sega con le viti a testa esagonale (c) e le rosette (a) (Fig. 5).
- Adesso avvitate non troppo saldamente alle gambe le barre longitudinali (20) e le barre trasversali (19), così come le quattro barre centrali (21, 22) con viti a testa esagonale (c), rosette (a) e dadi (b) (Fig. 6-7).
- Serrate leggermente le viti a testa esagonale (c) e i dadi (b).  
**Attenzione:** le barre più lunghe devono essere usate lateralmente.
- Ora applicate i quattro appoggi di gomma (23) alle gambe (Fig. 8).

- Avvitare ai fori nelle gambe posteriori gli appoggi (24) con rispettivamente 2 viti a testa esagonale (c), rosette (a) e dadi (b). (Fig. 9)

#### **Attenzione!**

**Entrambi gli appoggi devono essere fissati sulla parte posteriore dell'apparecchio ai punti di fissaggio 38 e 39!**

- Avvitare quindi tutti le viti e i dadi del basamento.

### 7.2 Montaggio di ampliamento e prolunga del piano di lavoro (Fig. 10-14)

- Fissate non troppo saldamente l'ampliamento (14) e la prolunga del tavolo (15) al tavolo della sega (1) mediante le viti ad esagono cavo (d) e le rosette (u). (Fig. 10-12). Per il montaggio degli ampliamenti del tavolo utilizzate i fori posteriori (che sono rivolti verso la prolunga del piano di lavoro).
- Avvitare non troppo saldamente gli appoggi (25, 26) all'involucro della sega circolare da banco con viti a testa esagonale (c) e rosette (u). Allo stesso modo devono essere avvitati gli appoggi (25, 26) anche all'ampliamento, ovvero prolunga del piano di lavoro con viti a testa esagonale (c), rosette (a) e dadi (b) (appoggi corti (25) per l'ampliamento, appoggi lunghi (26) per la prolunga) (Fig. 13-14).
- Capovolgete la sega con il basamento e appoggiatela sul pavimento
- Allineate in modo piano l'ampliamento e la prolunga con il tavolo della sega (1).
- Infine serrate tutte le viti.

### 7.3 Montaggio / smontaggio del coprilama (Fig. 2, 15-16)

- Prima del primo montaggio devono essere inserite le batterie del laser (vedi 9.9).
- In caso di primo montaggio deve essere prima montato e regolato il cuneo (4). Procedete quindi come descritto nella sezione 8.5.
- Posizionate il coprilama (2) con la vite (27) dall'alto sul cuneo (4), in modo che la vite sia ben fissata nell'asola (28).
- Non serrate troppo la vite (27) perché il coprilama deve rimanere mobile.
- Fissate il tubo di aspirazione (3) all'adattatore di aspirazione (16) e al bocchettone di aspirazione del coprilama (2) e avvitate il tubo con lo stringitubo (v) all'adattatore di aspirazione (16). Collegate un aspiratore per trucioli adatto all'adattatore di aspirazione (16).
- Lo smontaggio avviene nell'ordine inverso.

#### **Attenzione!**

**Prima di iniziare a lavorare, il coprilama (2) deve essere abbassato sul pezzo da segare.**

#### 7.4 Sostituzione insert (Fig. 17-18)

- In caso di usura o danneggiamento si deve sostituire l'insert (6), altrimenti sussiste un maggiore pericolo di lesioni.
- Togliete il coprilama (2) (vedi 8.3)
- Togliete le 2 viti a testa svasata (29).
- Estraeate l'insert consumato (6).
- Il montaggio del nuovo insert avviene nell'ordine inverso.

#### 7.5 Regolazione del cuneo (Fig. 19-20)

- **Attenzione! Staccate la spina dalla presa di corrente.**
- La regolazione della lama (5) deve venire verificata dopo ogni cambio di lama.
- Impostate la lama (5) sulla max. profondità di taglio, portatela in posizione 0° e bloccatela (vedi 9.2).
- Smontate il coprilama (2) (vedi 8.3)
- Togliete l'insert (6) (vedi 8.4).
- Allentate la vite di fissaggio (30).
- Spingete verso l'alto il cuneo (4) fino a quando la distanza fra il piano di lavoro (1) ed il bordo superiore del cuneo (4) è di ca. 10 cm.
- La distanza fra la lama (5) ed il cuneo (4) deve essere di max. 5 mm. (Fig. 20)
- Serrate di nuovo la vite di fissaggio (30) e montate l'insert (6) (Fig. 8.4).
- Rimontate il coprilama (2) (vedi 8.3)

#### 7.6 Montaggio/sostituzione della lama (Fig. 21)

- **Attenzione! Staccate la spina dalla presa e indossate guanti protettivi.**
- Smontate il coprilama (2) (vedi 8.3)
- Togliete l'insert (6) allentando le due viti a testa svasata (vedi 8.4).
- Allentate il dado inserendo una chiave (n. 24) nel dado e fissando l'altra estremità con un'altra chiave fissa (n. 10) all'estremità dell'albero motore.
- **Attenzione!** Ruotate il dado nel senso di rotazione della lama.
- Togliete la flangia esterna e la lama vecchia dalla flangia interna sfilandola obliquamente verso il basso.
- Prima del montaggio della nuova lama pulite accuratamente le relative flange con una spazzola metallica.
- Rimontate la nuova lama nell'ordine inverso e serratela.
- **Attenzione! Osservate il senso di rotazione, l'obliquità di taglio dei denti deve essere rivolta nel senso di rotazione, cioè in avanti (vedi freccia sul coprilama).**
- Rimontate l'insert (6) e il coprilama (2) e regolateli

(vedi 8.3, 8.4).

- Prima di continuare a lavorare con la sega si deve verificare che i dispositivi di protezione funzionino.

## 8. Utilizzo

### 8.1. Interruttore ON/OFF (Fig. 22 /Pos. 11)

- La sega può essere inserita premendo il pulsante verde "I". Prima di iniziare a segare, aspettate che la lama abbia raggiunto il massimo numero di giri.
- Per disinserire la sega si deve premere il pulsante rosso "0".

### 8.2. Profondità di taglio (Fig. 22)

- Girando la manovella (8) si può regolare la lama (5) sulla profondità di taglio desiderata.

In senso antiorario:  
profondità di taglio maggiore

In senso orario:  
profondità di taglio minore

### 8.3. Regolazione dell'inclinazione (Fig. 22)

- Allentate la manopola di arresto (9).
- Impostate sulla scala l'inclinazione desiderata girando la manopola.
- Bloccate la manopola di arresto sull'inclinazione voluta.

### 8.4 Battuta parallela

#### 8.4.1. Altezza di battuta (Fig. 23-26)

- La barra di battuta (e) della battuta parallela (7) possiede due superfici di guida di diversa altezza.
- A seconda dello spessore dei materiali da tagliare si deve usare la barra di battuta (e) come in Fig. 25, per materiale spesso (spessore del pezzo da lavorare superiore a 25 mm) e come in Fig. 26 per materiale sottile (spessore del pezzo da lavorare inferiore a 25 mm).

#### 8.4.2 Rotazione della barra di battuta (Fig. 23-26)

- Per girare la barra di battuta (e) allentate prima i dadi ad alette (f).
- Potete adesso sfilare la barra di battuta (e) dalla barra di guida (h) e spingerla di nuovo sopra a questa con la guida corrispondente.
- Riavvitare i dadi ad alette (f).



#### 8.4.3 Larghezza di taglio (Fig. 26 -28)

- Nell'eseguire tagli longitudinali di pezzi di legno si deve usare la battuta parallela (7).
- La battuta parallela dovrebbe essere montata sul lato destro della lama (5).
- Montate la battuta parallela dall'alto sulla barra di guida per battuta parallela (12) (Fig. 26).
- Sulla barra di guida per battuta parallela (12) si trovano due scale (j/k), che indicano la distanza fra barra di battuta (e) e lama (5) (Fig. 27).
- Scegliete la scala adatta in considerazione del fatto che la barra di battuta (e) sia girata per la lavorazione di materiale spesso o sottile

Barra di battuta alta (materiale spesso):

Scala j

Barra di battuta bassa (materiale sottile):

Scala k

- Regolate la battuta parallela (7) sulla misura desiderata in base al vetro spia (l) e fissatela con la leva dell'eccentrico per battuta parallela (31).

#### 8.4.4 Impostazione della lunghezza di battuta (Fig. 29)

- Per evitare che il materiale da tagliare si incastri, la barra di battuta (e) si può spostare longitudinalmente.
- Regola generale: l'estremità posteriore della battuta tocca una linea ideale che inizia circa al centro della lama e continua all'indietro sotto i 45°.
- Regolare la larghezza di taglio desiderata
- Allentate le viti ad alette (f) e spostate in avanti la barra di battuta (e) fino a toccare la linea ideale di 45°.
- Serrate di nuovo i dadi ad alette (f).

#### 8.5 Regolazione della battuta parallela (Fig. 30)

- Impostate la lama (5) sulla max. profondità di taglio (vedi anche punto 9.2).
- Regolate la battuta parallela (7) in modo che la barra di battuta (e) tocchi la lama (regolazione per materiale spesso, vedi anche punto 9.4).
- Nel caso in cui la battuta parallela (7) non sia allineata alla lama (5), allentate le viti (m) della battuta parallela (7) fino a che essa possa essere allineata alla lama (5) (Fig. 30).
- Serrate di nuovo le viti (m).

#### 8.6 Battuta trasversale (Fig. 31-32)

- Spingete la battuta trasversale (13) in una scanalatura (32) del piano di lavoro.
- Allentate la vite zigrinata (33).
- Ruotate la battuta trasversale (13) fino a che sia impostata l'inclinazione desiderata. La tacca (w) indica l'angolo impostato.
- Serrate di nuovo la vite zigrinata (33).
- Quando si tagliano grandi pezzi da lavorare, si può allungare la battuta trasversale (13) con la barra di battuta (e) della battuta parallela (7) (Fig. 32).
- Per allungare la battuta trasversale (13) con la barra di battuta (e), si devono togliere la barra di battuta (e), la barra di guida (h) e i dadi ad alette (f) insieme alle rosette della battuta parallela (7). Deve essere quindi montata la barra di battuta, come mostrato nella figura 32, a questo scopo utilizzate viti a testa quadrata (n).

#### Attenzione!

- Non spingete troppo la barra di battuta (e) verso la lama.
- La distanza tra la barra di battuta (e) e la lama (5) deve essere di ca. 2 cm.

#### 8.7 Regolazione della scala della battuta trasversale (Fig. 33)

- Posizionate una squadra a cappello da 90° alla lama (5).
- Collegate la battuta trasversale (13) con la barra di battuta (e) della battuta parallela (7) (vedi anche punto 9.4).
- Allentate la vite zigrinata (33) della battuta trasversale (13).
- Posizionate la battuta trasversale (13) in modo che la barra di battuta formi un angolo di 90° con la lama (5). Allineate quindi esattamente la battuta trasversale alla lama servendovi della squadra da 90° e fissate nuovamente la vite zigrinata (33).
- Verificate che la battuta trasversale si trovi esattamente a 90°. In caso contrario, procedete nel modo seguente
  - Allentate le due viti (o) con le quali la scala (p) della battuta trasversale (13) è stata fissata alla stessa, in modo che possano essere regolate nella posizione corretta.
  - Serrate quindi nuovamente le viti (o).

#### 8.8 Regolazione della scala del piano di lavoro (Fig. 28; 34)

- Assicuratevi che la battuta parallela (7) sia allineata alla lama (5) (vedi anche punto 9.5)
- Regolate la battuta parallela in modo che tocchi la lama (5) (regolazione per materiale spesso,



vedi anche punto 9.4).

- Allentate di ca. 2 giri la vite (q) con la quale la scala (j; k) è stata montata alla barra di guida (12).
- Regolate quindi la scala (j/k) in modo che la linea del vetro spia (l) della battuta parallela (7) coincida con la linea dello zero della scala (j).
- Serrate di nuovo la vite (q).

### 8.9 Utilizzo del laser (Fig. 35-38)

- Il laser (34) vi permette di effettuare tagli di alta precisione con la sega circolare.
- La luce del laser viene prodotta da un diodo laser alimentato da due batterie. La luce forma una linea e fuoriesce dal foro di uscita del laser. La linea può essere quindi utilizzata come indicazione ottica della linea di taglio durante l'esecuzione di tagli di alta precisione. Osservate le avvertenze di sicurezza per il laser.
- Inserimento delle batterie:
  - Togliete il coprilama (2) (vedi 8.3). Il laser è montato al cuneo (4) ed è quindi ora facilmente accessibile.
  - Portate l'interruttore laser ON/OFF (35) sulla posizione 0 (laser OFF).
  - Togliete il coperchio del vano batterie (37) allentando le viti (36) e ruotate le piastrine di supporto fissate alle viti, in modo che esse non blocchino più il coperchio del vano batterie (37). Ribaltate verso l'alto il coperchio del vano batterie (37).
  - Inserite le batterie, fate attenzione alla polarità corretta (vedi Fig. 37).
  - Inserite nuovamente il coperchio del vano batterie (37) e fissatelo con le viti (36).
- Rimontate il coprilama (2).
- Attivare il laser: posizionate l'interruttore laser ON/OFF (35) su I. Se il coprilama è montato (2), l'interruttore laser ON/OFF (35) è facilmente accessibile grazie a un incavo nel coprilama stesso (Fig. 38). Dal foro di uscita del laser viene ora proiettato un raggio laser rosso. Se durante l'utilizzo della sega direzionate il raggio laser lungo la marcatura della linea di taglio, potrete ottenere tagli precisi.
- Disattivare il laser: posizionate l'interruttore laser ON/OFF (35) su I. Il raggio laser si spegne. Si consiglia di spegnere sempre il laser quando non lo utilizzate per risparmiare le batterie.
- Il raggio laser può essere bloccato dall'accumularsi di polvere e trucioli. Togliete sempre tali depositi ripulendo il foro di uscita del laser dopo l'utilizzo (apparecchio spento).
- Osservazioni sulle batterie: se non utilizzate il laser per un lungo periodo, togliete le batterie dal relativo vano. Una perdita del liquido delle

batterie potrebbe danneggiare l'apparecchio.

- Non appoggiate le batterie su caloriferi e non esponetele a lungo a irraggiamento solare intenso; temperature superiori a 50° potrebbero danneggiare l'apparecchio.

### 8.10 Regolazione del laser (Fig. 35)

Nel caso in cui non indichi più la corretta linea di taglio, il laser (34) può essere nuovamente regolato. A questo scopo svitate le viti (z) e regolate il laser spostandolo lateralmente, in modo che il raggio incontri i denti da taglio della lama (5).

## 9. Esercizio

### Attenzione!!

- Dopo ogni nuova regolazione si consiglia un taglio di prova per verificare le misure impostate.
- Dopo l'inserimento della sega, attendete che la lama raggiunga il massimo numero di giri prima di eseguire il taglio.
- Attenzione quando si incide!
- Utilizzate l'apparecchio solo con aspirazione.
- Controllate e pulite regolarmente i canali di aspirazione.

### 9.1 Esecuzione di tagli longitudinali (Fig. 39)

In questo caso si tratta di segare un pezzo nel senso della lunghezza.

Uno spigolo del pezzo da segare viene premuto contro la battuta parallela (7), mentre il lato piatto è appoggiato sul piano di lavoro (1). Il coprilama (2) deve essere sempre abbassato sul pezzo da tagliare. La posizione di lavoro in caso di taglio longitudinale non deve essere mai sulla stessa linea del taglio.

- Impostate la battuta parallela (7) in base all'altezza del pezzo da lavorare e alla larghezza desiderata (vedi 9.4).
- Accendete la sega.
- Appoggiate le mani con le dita chiuse piane sul pezzo da lavorare e spingetelo lungo la battuta parallela (7) nella lama (5).
- Con la mano destra o sinistra (a seconda della posizione della battuta parallela), spingete la guida laterale solo fino al bordo anteriore del coprilama (2).
- Spingete il pezzo da lavorare sempre fino alla fine del cuneo (4).
- Lo scarto di taglio rimane sul piano di lavoro (1) fino a quando la lama (5) non si trova nuovamente a riposo.
- Fissate i pezzi da lavorare lunghi affinché non si ribaltino una volta tagliati! (per es. supporto ecc.)

**I****9.1.1 Taglio di pezzi di larghezza ridotta (Fig. 40)**

I tagli longitudinali dei pezzi da lavorare con una larghezza inferiore ai 120 mm devono essere **assolutamente** eseguiti con l'ausilio di uno spintore (17). Lo spintore è compreso nella fornitura.

**Sostituire subito uno spintore consumato o danneggiato.**

**9.1.2 Taglio di pezzi di larghezza molto ridotta (Fig. 41)**

- Per tagli longitudinali di pezzi da lavorare molto sottili con una larghezza di 30 mm o inferiore o si deve assolutamente usare uno spintore in legno.
- In tal caso si deve preferire la superficie di guida bassa della battuta parallela.
- **Lo spintore in legno non è compreso tra gli elementi forniti! (Reperibile presso i rivenditori specializzati). Sostituire tempestivamente uno spintore in legno consumato.**

**9.1.3 Esecuzione di tagli inclinati (Fig. 42)**

I tagli inclinati vengono eseguiti fondamentalmente utilizzando la battuta parallela (7).

- Regolate la lama (5) sull'inclinazione desiderata (vedi 9.3).
- Impostate la battuta parallela (7) in base alla larghezza e all'altezza del pezzo da lavorare (vedi 9.3).
- Eseguite il taglio in modo corrispondente alla larghezza del pezzo da lavorare (vedi 10.1.1 e 10.1.2).

**9.2 Esecuzione di tagli trasversali (Fig. 31, 43)**

- Spingete la battuta trasversale (13) in una delle due scanalature (32) del piano di lavoro e impostate l'inclinazione desiderata. (vedi 9.6). Se anche la lama (5) dovesse essere posta in posizione obliqua, allora si deve usare la scanalatura (32) che non permette alla vostra mano e alla battuta trasversale di entrare in contatto con il coprilama.
- Eventualmente usate la barra di battuta (e).
- Spingete saldamente il pezzo da lavorare contro la battuta trasversale (13).
- Inserite la sega.
- Per eseguire il taglio spingete la battuta trasversale (13) e il pezzo da lavorare in direzione della lama.
- **Attenzione**  
**Tenete sempre il pezzo da lavorare spinto con la guida, mai il pezzo libero che viene tagliato.**
- Spingete sempre la battuta trasversale (13) fino a quando il pezzo da lavorare sia completamente

tagliato.

- Spegnete di nuovo la sega. Togliete i trucioli solo quando la lama è ferma.

**9.3 Taglio di pannelli di compensato**

Per evitare una rottura degli spigoli di taglio durante il taglio di pannelli di compensato, la lama (5) non deve essere regolata a un'altezza superiore a 5 mm rispetto allo spessore del pezzo da lavorare (vedi anche punto 9.2).

**10. Sostituzione del cavo di alimentazione**

Se il cavo di alimentazione di questo apparecchio viene danneggiato, deve essere sostituito dal produttore, dal suo servizio di assistenza clienti o da una persona al pari qualificata al fine di evitare pericoli.

**11. Pulizia, manutenzione, conservazione, trasporto e ordinazione dei pezzi di ricambio**

Prima di qualsiasi lavoro di pulizia staccate la spina dalla presa di corrente.

**11.1 Pulizia**

- Tenete il più possibile i dispositivi di protezione, le fessure di aerazione e la carcassa del motore liberi da polvere e sporco. Passate un panno pulito sull'apparecchio o pulitelo con un getto di aria compressa a bassa pressione.
- Consigliamo di pulire l'apparecchio subito dopo averlo usato.
- Pulite l'apparecchio regolarmente con un panno umido ed un po' di sapone. Non usate detergenti o solventi, perché questi ultimi potrebbero danneggiare le parti in plastica dell'apparecchio. Fate attenzione che non possa penetrare dell'acqua all'interno dell'apparecchio.

**11.2 Spazzole al carbone**

In caso di uno sviluppo eccessivo di scintille fate sostituire le spazzole al carbone da un elettricista. Attenzione! Le spazzole al carbone devono essere sostituite solo da un elettricista.

**11.3 Manutenzione**

All'interno dell'apparecchio non si trovano altre parti che richiedano manutenzione.



### 11.4 Conservazione

Conservate l'apparecchio e i suoi accessori in un luogo buio, asciutto, al riparo dal gelo e non accessibile ai bambini. La temperatura ottimale per la conservazione è compresa tra i 5 e i 30°C. Conservate l'elettrotensile nell'imballaggio originale.

### 11.5 Trasporto

- Per trasportare l'apparecchio, utilizzate solamente le maniglie di trasporto (Fig. 44), punzonate nella carcassa su entrambi i lati dell'apparecchio.
- Assicurate l'apparecchio contro lo scivolamento, ancoratelo in modo sicuro.
- Non utilizzate mai i dispositivi di protezione per il maneggiamento o il trasporto.

### 11.6 Ordinazione di pezzi di ricambio

In caso di ordinazione dei pezzi di ricambio è necessario indicare quanto segue:

- Tipo di apparecchio
- Numero di articolo dell'apparecchio
- Numero di identificazione dell'apparecchio

Per i prezzi e le informazioni attuali si veda [www.isc-gmbh.info](http://www.isc-gmbh.info)

## 12. Smaltimento e riciclaggio

L'apparecchio si trova in un imballaggio per evitare i danni dovuti al trasporto. Questo imballaggio rappresenta una materia prima e può perciò essere utilizzato di nuovo o riciclato. L'apparecchio e i suoi accessori sono fatti di materiali diversi, per es. metallo e plastica. Consegnate i pezzi difettosi allo smaltimento di rifiuti speciali. Per informazioni rivolgetevi a un negozio specializzato o all'amministrazione comunale!

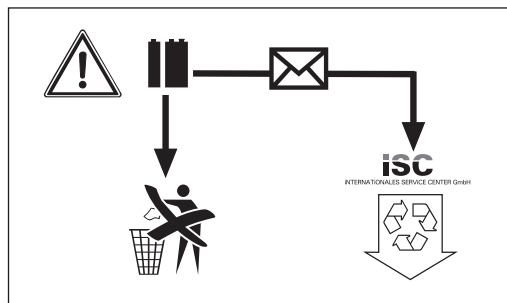

Le batterie contengono materiali che danneggiano l'ambiente. Non gettate le batterie nei rifiuti domestici, nel fuoco o in acqua. Le batterie devono venire raccolte, riciclate o smaltite rispettando l'ambiente.

**DK/N**

## Indholdsfortegnelse

1. Sikkerhedsanvisninger
2. Maskinbeskrivelse
3. Pakkens indhold
4. Formålsbestemt anvendelse
5. Tekniske data
6. Før ibrugtagning
7. Montage
8. Betjening
9. Drift
10. Udskiftning af netledning
11. Renholdelse, vedligeholdelse, opbevaring, transport og reservedelsbestilling
12. Bortskaffelse og genanvendelse





„ADVARSEL – Betjeningsvejledningen skal læses for at minimere risikoen for personskade“



**Brug høreværn**

Støjudviklingen fra maskinen kan føre til nedsat hørelse.



**Brug støvmaske.**

Ved bearbejdning af træ og andre materialer kan der dannes sundhedsskadeligt støv. Der må ikke arbejdes med asbestholdigt materiale!



**Brug sikkerhedsbriller**

Gnister, som opstår under arbejdet, eller splinter, spån og støv, som står ud fra maskinen, kan skade synet.



**Bær beskyttelseshandsker.**

Ved håndtering af savklinger er brug af beskyttelseshandsker påbudt.



**Vigtigt! Fare for kvæstelse!**

Hold hænderne borte fra den roterende savklinge!

DK/N

**⚠️ Viktigt!**

Ved brug af denne type maskiner er der visse sikkerhedsforanstaltninger, der skal tages højde for for at undgå skader på personer og materiel. Læs derfor betjeningsvejledningen/sikkerhedsanvisningerne grundigt igennem først. Opbevar betjeningsvejledningen et praktisk sted, så du altid har den lige ved hånden. Husk at lade betjeningsvejledningen/sikkerhedsanvisningerne følge med maskinen, hvis du overdrager den til andre. Vi fraskriver os ethvert ansvar for skader på personer eller materiel, der måtte opstå som følge af, at anvisningerne i denne betjeningsvejledning, navnlig vedrørende sikkerhed, ikke overholdes.

**1. Sikkerhedsanvisninger****⚠️ ADVARSEL**

**Læs alle sikkerhedsanvisninger og øvrige anvisninger.** Følges anvisningerne, navnlig sikkerhedsanvisningerne, ikke nøje som beskrevet, kan elektrisk stød, brand og/eller svære kvæstelser være følgen.

**Alle sikkerhedsanvisninger og øvrige anvisninger skal opbevares.**

**Sikkerhedsanvisninger for laser**

**Vigtigt:  
Laserstråling  
Kig ikke ind i strålen  
Laserklasse 2**



Beskyt dig selv og dine omgivelser mod uheld ved hjælp af passende sikkerhedsforanstaltninger.

- Kig ikke direkte ind i laserstrålen uden øjenbeskyttelse.
- Kig ikke direkte ind i strålegangen.
- Ret aldrig laserstrålen mod reflekterende flader eller mod personer og dyr. Også en laserstråle med lav effekt kan forårsage øjenskader.
- Pas på – afvigelse fra den her anførte fremgangsmåde kan medføre farlig

strålingseksposering eller strålebelastning.

- Åbn aldrig lasermodulet.

**Sikkerhedsanvisninger for batterier**

Brug af batterier

- Kontroller, at laserens afbryder (35) er i position „0“, inden du indsætter batterier.
- Indsætning af batterier med laseren tændt kan føre til ulykke.
- Forkert brug af batterierne kan føre til, at disse lækker. Undgå kontakt med batterivæsken. Skulle du komme i kontakt med batterivæske, skal den berørte kropsdel vaskes med rindende vand. Skulle du få batterivæske i øjnene, skal du tillige opsøge læge omgående.
- Lækket batterivæske kan føre til hudirritation og forbrænding.
- Udsæt aldrig batterier for overdreven varme, f.eks. fra solindfald, ild eller lignende.
- Genoplad aldrig batterier, der ikke er genopladelige. Eksplosionsfare!
- Batterier skal holdes på afstand af børn, må ikke kortsluttes eller skilles ad.
- Opsøg øjeblikkeligt læge, hvis et batteri er blevet slugt.
- Batteri- og apparatkontakter skal om nødvendigt rengøres før indsætning.
- Vær opmærksom på at vende batterierne rigtigt.
- Opbrugte batterier skal straks tages ud. Øget risiko for lækage.
- Udskift altid alle batterier på én gang.
- Indsæt kun batterier af samme type, brug ikke forskellige typer eller brugte og nye batterier sammenblandet.
- Vær sikker på, at apparatet er slukket efter brug.
- Tag batterierne ud, hvis apparatet ikke skal benyttes i et længere tidsrum.

**2. Maskinbeskrivelse**

1. Savbord
2. Klingeværn
3. Udsugningsslange
4. Kløvekile
5. Savklinge
6. Bordindlæg
7. Parallelanslag
8. Håndhjul
9. Indstillings- og fikseringsgreb
10. Understel
11. Tænd/sluk-kontakt
12. Styreskinne
13. Tværanslag
14. Breddeudvidelse
15. Bordforlængelse

16. Udsugningsadapter
17. Stødpind
18. Fundamentben
19. Tværstræbere
20. Længdestræbere
21. Midterstræbere, korte
22. Midterstræbere, lange
23. Gummifødder
24. Standerbøjle
25. Bordstøtter, korte
26. Bordstøtter, lange
27. Skrue med vingemøtrik
28. Ovalt hul i kløvekile
29. Undersænskruer
30. Fastspændingsskrue
31. Excenterarm
32. Not
33. Fingerskrue
34. Laser
35. Afbryder laser
36. Skrue batterimagasin
37. Batteriafdækning
38. /39. Fastgøringspunkter

### 3. Pakkens indhold

- Åbn pakken, og tag forsigtigt maskinen ud af emballagen.
- Fjern emballagematerialet samt emballage- og transportsikringer (hvis sådanne forefindes).
- Kontroller, at der ikke mangler noget.
- Kontroller maskine og tilbehør for transportskader.
- Emballagen bør gemmes under garantiperioden.

#### VIGTIGT

**Maskinen og emballagen er ikke legetøj! Børn må ikke lege med plastikposer, folier og smådele! Fare for indtagelse og kvælning!**

- Original betjeningsvejledning
- Savbord med præmonteret 24-tænders savklinge med hårdmetalsplade
- Klingeværn
- Udsugningsslange
- Kløvekile med laser
- Batterier 1,5V AAA (2x)
- Parallellanslag
- Anslagsskinne
- Tværanslag
- Breddeudvidelse (2x)
- Bordforlængelse
- Stødpind
- Bordben (4x)
- Tværstræbere (2x)
- Længdestræbere (2x)

- Midterstræbere korte (2x)
- Midterstræbere lange (2x)
- Gummifødder (4x)
- Standerbøjler (2x)
- Bordstøtter korte (4x)
- Bordstøtter lange (2x)

#### Monteringsmateriale

- a) Mellemlægsskive M6 (52x)
- b) Møtrik (38x)
- c) Sekskantskrue (52x)
- d) Unbrakoskrue (6x)
- n) Låseskrue (2x)
- u) Mellemlægsskive M5 (6x)
- v) Spændebånd

#### Værktøj

- r) Gaffelnøgle 10/13
- s) Stjernesnøgle 10/24
- t) Unbrakonøgle 4mm

### 4. Formålsbestemt anvendelse

Bordrundsaven er beregnet til længde- og tværsavning (kun med tværanslag) i alle typer træ, under hensyntagen til maskinens størrelse. Rundholdt, uanset type, må **ikke** saves.

Maskinen må kun anvendes i overensstemmelse med det tiltænkte formål. Enhver anden form for anvendelse er ikke tilladt. Vi fraskriver os ethvert ansvar for skader, det være sig på personer eller materiel, der måtte opstå som følge af, at maskinen ikke er blevet anvendt korrekt. Ansvar for bæres alene af brugeren/ejeren.

Bemærk, at vore maskiner ikke er konstrueret til erhvervsmæssig, håndværksmæssig eller industriel brug. Vi fraskriver os ethvert ansvar, såfremt maskinen anvendes i erhvervsmæssigt, håndværksmæssigt, industrielt eller lignende øjemed.

Brug kun savklinger, som egner sig til brug på maskinen (hårdmetal- eller CV-klinger). HSS-klinger og kapskiver, uanset type, må ikke anvendes. Med til korrekt brug af saven hører også, at samtlige sikkerheds-, monterings- og driftsanvisninger i betjeningsvejledningen overholdes.

Personer, som betjener og vedligeholder saven, skal have et godt kendskab til saven og dens funktioner og være instrueret i de risici, der er forbundet med at omgås saven. Der henvises desuden til gældende sikkerhedsbestemmelser – disse skal følges. Det samme skal øvrige almindelige arbejdsmedicinske og

**DK/N**

sikkerhedstekniske bestemmelser. Foretages der ændringer på maskinen, vil garantien miste sin gyldighed. Trods korrekt anvendelse er der stadig nogle risikofaktorer, man skal være opmærksom på. Følgende punkter skal nævnes, afhængig af maskinens konstruktion og opbygning:

- Berøring af savklingen i det uafskærmede savområde.
- Indgreb i den roterende savklinge (svær kvæstelse)
- Tilbageslag af arbejdsemner og dele heraf
- Klingebrud.
- Udslyngning af fejlbehæftede hårdmetalsdele fra savklingen.
- Risiko for høreskader ved arbejde uden brug af høreværn.
- Sundhedsskadelig emission af træstøv ved arbejde i lukkede rum.

**5. Tekniske data**

Vekselstrømsmotor	230-240 V ~ 50Hz
Effekt P	S6 40% 1700 W
Omdrejningstal, ubelastet $n_0$	6500 min <sup>-1</sup>
Savklinge af hårdmetal	Ø 250 x Ø 30
Antal tænder	24
Bordstørrelse	610 x 445 mm
Breddeudvidelse ve/hø	608 x 250 mm
Bordforlængelse bagtil	435 x 320 mm
Snithøjde maks.	73 mm / 90° 63 mm / 45°
Højdeindstilling trinløs	0 - 73 mm
Savklinge svingbar trinløs	0° - 45°
Udsugningstilslutning	ca. Ø 36 mm

Vægt :

ca. 27 kg

**Driftsmodus S6**

Driftstid/hviletid for måling (4 min. til/6 min. fra)

For ikke at varme motoren for kraftigt op må bordrundsaven kun benyttes på følgende måde:

Efter en driftsperiode på 4 minutter (S 6 = 40%) ved normal tilladt kapacitetsudnyttelse skal der indlægges en pause på 6 minutter, hvor rundsaven kører ubelastet.

**Støjemissionstal**

Støjværdierne er fundet iht. EN 61029.

60

	Tomgang
Lydtryksniveau $L_{pA}$	94,9 dB(A)
Usikkerhed $K_{pA}$	3 dB
Lydeffektniveau $L_{WA}$	106,9 dB(A)
Usikkerhed $K_{WA}$	3 dB

**Brug høreværn**

Støjudviklingen fra maskinen kan føre til nedsat hørelse.

De angivne værdier er rene emissionsværdier og udgør ikke nogen garanti for sikre værdier på arbejdspladsen. Selv om der ikke er nogen forbindelse mellem emissions- og immissionsniveauer, kan det ikke med sikkerhed afgøres, hvorvidt supplerende sikkerhedsforanstaltninger er nødvendige. Faktorer, som kan have indflydelse på det aktuelle immissionsniveau på arbejdspladsen, er: Påvirkningens varighed, arbejdsrummets egenskaber, andre støjkilder osv., f.eks. antallet af maskiner og øvrige arbejdsprocesser i nærheden. Endvidere kan de tilladte værdier på arbejdspladsen variere fra land til land. Ovenstående oplysninger kan dog være en hjælp til brugeren til at kunne foretage et kvalificeret skøn om eksisterende risici.

**Støjudvikling og vibration skal begrænses til et minimum!**

- Brug kun intakte og ubeskadigede maskiner.
- Vedligehold og rengør maskinen med jævne mellemrum.
- Tilpas arbejdsmåden efter maskinen.
- Overbelast ikke maskinen.
- Lad i givet fald maskinen underkaste et eftersyn.
- Sluk maskinen, når den ikke benyttes.

**6. Før ibrugtagning**

- Inden maskinen sluttes til strømforsyningsnettet, skal du kontrollere, at angivelserne på mærkepladen svarer til strømforsyningsnettets data.
- Maskinen må kun tilsluttes en forskriftsmæssig installeret jordkontakt med en sikring på mindst 10A.
- Træk altid stikket ud af stikkontakten, inden du foretager indstillinger på maskinen.
- Pak bordrundsaven ud, og undersøg den for eventuelle transportskader.
- Maskinen skal opstilles, så den står stabilt, dvs. den skal skrues fast til en arbejdsbænk eller et

understel.

- Alle afskærmninger og sikkerhedsanordninger skal være korrekt påmonterede, inden maskinen tages i brug.
- Savklingen skal kunne køre frit rundt.
- Hvis du arbejder med træ, som tidligere har været bearbejdet, skal du passe på fremmedlegemer, som f.eks. søm eller skruer.
- Inden du trykker på tænd/sluk-knappen, skal du sikre dig, at savklingen er monteret rigtigt og bevægelige dele går let og friktionsfrit.

## 7. Montage

**Vigtigt! Husk altid at trække stikket ud af stikkontakten, inden arbejde med vedligeholdelse, omstilling eller montage påbegyndes.**

### 7.1 Samling af understel (fig. 4-9)

- Vend bordrundsaven om, og læg den ned på jorden.
  - Skru de fire bordben (18) løst fast til saven med sekskantskruerne (c) og mellemlægsskiverne (a) (fig. 5).
  - Skru nu længdestræberne (20) og tværstræberne (19) samt de fire midterstræbere (21,22) løst fast til bordbenene med sekskantskruerne (c), spændeskiverne (a) og møtrikkerne (b) (fig. 6-7).
  - Sekskantskruerne (c) og møtrikkerne (b) skal kun tilspændes let.
- Vigtigt:** De længste stræbere skal monteres i siden.
- Sæt nu gummifødderne (23) fast på bordbenene (fig. 8).
  - Standerbøjlerne (24) skrues fast i borerne i de bageste bordben med hver 2 sekskantskruer (c), spændeskiver (a) og møtrikker (b). (Fig. 9)

**Vigtigt!**

**De to standerbøjler skal fastgøres til fastgøringspunkterne 38 og 39 på maskinens bagside!**

- Til sidst spændes alle understellets skruer og møtrikker fast.

### 7.2 Montering af breddeudvidelse og bordforlængelse (fig. 10-14)

- Fastgør breddeudvidelse (14) og bordforlængelse (15) løst til savbordet (1) ved hjælp af unbrakoskruerne (d) og mellemlægsskiverne (u) (fig. 10-12). Til montering af breddeudvidelserne benyttes de bageste huller (som vender ind mod bordforlængelsen).
- Skru bordstøtter (25, 26) løst fast til bordrundsavens hus ved hjælp af sekskantskruer

(c) og mellemlægsskiver (u). Bordstøtterne (25, 26) skal ligeledes skrues løst fast til sideudvidelses- og forlængerbordet ved hjælp af sekskantskruer (c), mellemlægsskive (a) og møtrik (b). (Korte støtter (25) til breddeudvidelse, lange støtter (26) til forlængelse) (fig. 13-14).

- Vend saven med understel om, og stil den på gulvet.
- Ret breddeudvidelse og bordforlængelse ind, så de står plant i forhold til savbordet (1).
- Til sidst spændes alle skruer fast.

### 7.3 Montering/afmontering af klingeværn (fig. 2, 15-16)

- Inden montering første gang skal batterierne til laseren sættes i (se 9.9).
- Ved montering første gang skal kløvekilen (4) monteres og indstilles først. Fremgangsmåden er som beskrevet i afsnit 8.5.
- Sæt klingeværn (2) og skrue (27) på kløvekilen (4) oppefra, så skruen sidder godt fast i det ovale hul (28).
- Spænd ikke skruen (27) for stramt; klingeværnet skal stadig kunne bevæges frit.
- Forbind udsugningsslangen (3) med udsugningsadapteren (16) og udsugningsstudsene på klingeværnet (2), og skru fast til udsugningsadapteren (16) med spændebåndet (v). Slut et egnet spånudsugningsanlæg til udsugningsadapteren (16).
- Afmontering sker tilsvarende i modsat rækkefølge.

**Vigtigt!**

**Klingeværnet (2) skal sænkes ned over arbejdsemnet, inden savningen påbegyndes.**

### 7.4 Udskiftning af bordindlæg (fig. 17-18)

- I tilfælde af slid eller beskadigelse skal bordindlægget (6) skiftes ud, ellers er der øget risiko for kvæstelse.
- Tag klingeværnet (2) af (se 8.3).
- Fjern de 2 undersænksskruer (29).
- Tag det slidte bordindlæg (6) ud.
- Monter det nye bordindlæg i modsat rækkefølge.

### 7.5 Indstilling af kløvekile (fig. 19-20)

- **Vigtigt! Træk stikket ud af stikkontakten**
- Indstillingen af savklingen (5) skal kontrolleres hver gang efter klingskift.
- Indstil savklingen (5) til maks. skæredybde, bring den i position 0°, og fikser den (se 9.2.).
- Tag klingeværnet (2) af (se 8.3).
- Tag bordindlægget (6) ud (se 8.4).
- Løsn fastspændingsskruen (30).
- Skub kløvekilen (4) opad, så afstanden mellem

DK/N

savbord (1) og overkanten af kløvekilen (4) er ca. 10 cm.

- Afstanden mellem savklinge (5) og kløvekile (4) skal være maks. 5 mm (fig. 20).
- Spænd fastgørelsesskruen (30) fast igen, og monter bordindlægget (6) (se 8.4).
- Sæt klingeværnet (2) på igen (se 8.3).

### 7.6 Montering/udskiftning af savklinge (fig. 21)

- **Vigtigt! Træk stikket ud af stikkontakten; bær handsker.**
- Tag klingeværnet (2) af (se 8.3).
- Fjern bordindlægget (6), idet de to undersænkskruer løsnes (se 8.4)
- Løsn møtrikkerne, idet du sætter en nøgle (NV 24) på møtrikken og sætter en anden gaffelnøgle (NV 10) på motorakslen til at holde imod med.
- **Vigtigt!** Drej møtrikken i savklings rotationsretning.
- Tag den yderste flange af, og træk den gamle savklinge af den inderste flange ved at trække skråt nedad.
- Rens klingeflangen grundigt med en stålborste, inden du monterer den nye savklinge.
- Sæt den nye savklinge i i omvendt rækkefølge, og spænd den fast.  
**Vigtigt! Husk rigtig rotationsretning; tændernes skrå skæreflade skal pege mod rotationsretningen, dvs. fremad (se pil på klingeværnet)**
- Genmonter og indstil bordindlæg (6) og klingeværnet (2) (se 8.3., 8.4).
- Inden du arbejder videre med saven, skal du kontrollere, at beskyttelsesanordningerne virker, som de skal.

## 8. Betjening

### 8.1. Tænd/Sluk-knap (fig. 22/pos. 11)

- Saven tændes ved at trykke på den grønne knap "I". Vent med at begynde at save, til savklingen har nået sit maksimale omdrejningstal.
- Tryk på den røde knap "O" for at slukke saven igen.

### 8.2. Skæredybde (fig. 22)

- Ved at dreje på håndhjulet (8) kan savklingen (5) indstilles til den ønskede skæredybde.

Mod urets retning:  
skæredybde øges

I urets retning:  
skæredybde mindskes

62

### 8.3. Vinkelindstilling (fig. 22)

- Løsn fikseringsgrebet (9)
- Indstil det ønskede vinkelmål på skalaen ved at dreje på grebet.
- Lås fikseringsgrebet fast i den ønskede vinkelstilling.

### 8.4 Parallelanslag

#### 8.4.1. Anslagshøjde (fig. 23 - 26)

- Parallelanslagets (7) anslagsskinne (e) er udstyret med to føringsflader af forskellig højde.
- Alt efter hvor tykke de materialer er, der skal skæres i, skal anslagsskinne (e) benyttes jævnfør fig. 25 til tykt materiale (over 25 mm emnetykkelse) og jævnfør fig. 26 til tyndt materiale (under 25 mm emnetykkelse).

#### 8.4.2 Drejning af anslagsskinne (fig. 23-26)

- Løsn vingemøtrikkerne (f) for at dreje anslagsskinne (e).
- Nu kan anslagsskinne (e) trækkes af ledeskinne (h) og skubbes hen over denne igen med den pågældende føring.
- Spænd vingemøtrikkerne (f) fast igen.

#### 8.4.3 Skærebredde (fig. 26 - 28)

- Ved længdeskæring af trædele skal parallelanslaget (7) benyttes.
- Parallelanslaget skal monteres på savklings højre side (5).
- Sæt parallelanslaget på ledeskinne til parallelanslaget (12) oppefra (fig. 26).
- På ledeskinne til parallelanslaget (12) findes 2 skalaer (j/k), som angiver afstanden mellem anslagsskinne (e) og savklinge (5) (fig. 27).
- Vælg den passende skala i forhold til, om anslagsskinne (e) er drejet til bearbejdning af tykt eller tyndt materiale:

Høj anslagsskinne (tykt materiale):  
Skala j

Lav anslagsskinne (tyndt materiale):  
Skala k

- Indstil parallelanslaget (7) til det ønskede mål på skueglasset (l), og fikser med excenterarmen til parallelanslag (31).

#### 8.4.4 Indstilling af anslagslængde (fig. 29)

- For at undgå at arbejdsemnet kommer i klemme, kan anslagsskinne (e) forskydes i længderetningen.
- Tommelfingerregel: Den bageste ende af anslaget støder op til en tænkt linie, som omtrent

begynder ved midten af savklingen og forløber under 45° bagud.

- Indstil den ønskede skærebredde.
- Skru vingemøtrikkerne (f) løs, og skub anslagsskinne (e) frem, indtil den tænkte 45°-linie berøres.
- Spænd vingemøtrikkerne (f) igen.

#### 8.5 Justering af parallelanslag (fig. 30)

- Indstil savklingen (5) til maks. skæredybde (se også pkt. 9.2).
- Indstil parallelanslaget (7) således, at anslagsskinne (e) berører savklingen (indstilling til tykt materiale, se også punkt 9.4).
- Hvis parallelanslaget (7) ikke forløber på linie med savklingen (5), skal skruerne (m) på parallelanslaget løsnes så meget, at parallelanslaget (7) kan rettes parallelt ind i forhold til savklingen (5) (fig. 30).
- Spænd skruerne (m) igen.

#### 8.6 Tværanslag (fig. 31-32)

- Skub tværanslaget (13) ind i en not (32) på savbordet.
- Skru fingerskruerne (33) løs.
- Drej tværanslaget (13), indtil det ønskede vinkelmål er indstillet. Indhakk (w) angiver den indstillede vinkel.
- Spænd fingerskruen (33) fast igen.
- Ved tilskæring af større emne dele kan tværanslaget (13) forlænges med anslagsskinne (e) fra parallelanslaget (7) (fig. 32).
- For at forlænge tværanslaget (13) med anslagsskinne (e) skal anslagsskinne (e), ledeskinne (h) og vingemøtrikkerne (f) samt spændeskiver fjernes fra parallelanslaget (7). Nu skal anslagsskinne monteres som vist på fig. 32, hvortil låseskruerne (n) benyttes.

#### Vigtigt!

- Skub ikke anslagsskinne (e) for langt i retning mod savklingen.
- Afstanden mellem anslagsskinne (e) og savklinge (5) skal være ca. 2 cm.

#### 8.7 Justering af tværanslagets skala (fig. 33)

- Anlæg en 90°-anslagsvinkel ind på savklingen (5).
- Forbind tværanslaget (13) med parallelanslagets (7) anslagsskinne (e) (se også punkt 9.4).
- Skru fingerskruen (33) til tværanslaget (13) løs.
- Bring tværanslaget (13) i position således, at anslagsskinne er i en vinkel på 90° i forhold til savklingen (5). Ret nu tværanslaget nøjagtigt ind i forhold til savklingen ved hjælp af 90°-vinklen, og

skru fingerskruen (33) fast igen.

- Kontroller, om tværanslaget viser nøjagtigt 90°. Er dette ikke tilfældet, gør du således:
  - løsn de to skruer (o), som tværanslagets (13) skala (p) er fastgjort til tværanslaget med, så meget, at skalaen kan indstilles til korrekt position.
  - Spænd skruerne (o) til igen.

#### 8.8 Justering af skala på savbord (fig. 28; 34)

- Forvis dig om, at parallelanslaget (7) forløber på linie med savklingen (5) (se også punkt 9.5).
- Indstil parallelanslaget således, at det berører savklingen (5) (indstilling til tykt materiale, se også punkt 9.4).
- Skruen (q), som skalaen (j; k) er monteret til ledeskinne (12) med, løsnes ca. 2 omgange.
- Indstil skalaen (j/k) således, at strengen i parallelanslagets (7) skueglas (l) passer med nullinien på skalaen (j).
- Spænd skruen (q) igen.

#### 8.9 Brug af laser (fig. 35-38)

- Med laseren (34) kan du foretage præcisionssnit.
- Laserlyset frembringes af en laserdioder, som får strøm fra to batterier. Laserlyset eksponeres som en linie og strømmer ud gennem laserstråleudgangen. Linien kan så benyttes som optisk markering af skærelinien under præcisionssavning. Bemærk sikkerhedsanvisninger i forbindelse med brug af laser.
- Isætning af batterier:
  - Tag klingeværnet af (2) (se 8.3). Laseren er monteret på kløvekilen (4) og er nu let tilgængelig.
  - Sæt laserens afbryder (35) i position 0 (laser Fra).
  - Tag dækslet til batterimagasinet (37) af, idet du løsner skruerne (36) og drejer holdepladerne, der er fastgjort til skruerne, således, at de ikke mere blokerer dækslet til batterimagasinet (37). Klap nu dækslet til batterimagasinet (37) op.
  - Læg batterierne i, idet du er opmærksom på, at de vender rigtigt (se fig. 37).
  - Sæt dækslet til batterimagasinet (37) i igen, og fastgør det med skruerne (36).
- Genmonter klingeværnet (2).
- Tænde laser: Stil laserens afbryder (35) på I. Laserens afbryder (35) er let tilgængelig med klingeværnet (2) påmonteret via udsparringen (fig. 38). Fra laserstråleudgangen projiceres nu en rød laserstråle. Når du under savning fører laserstrålen langs med den markerede skærelinie, opnås et rent snit.

**DK/N**

- Slukke laser: Stil laserens afbryder (35) på 0. Laserstrålen går ud. Husk at slukke for laseren, når du ikke bruger den, for at spare batterier.
- Aflejringer fra støv og spån kan blokere for laserstrålen. Sådanne partikler skal derfor fjernes fra stråleudgangen hver gang efter brug (apparat slukket).
- Angående batterier: Hvis laseren ikke benyttes over en længere periode, skal batterierne tages ud af batterimagasinet. Lækkende batterivæske vil kunne beskadige apparatet.
- Læg ikke batterier på varmeapparater, og pas på, at de ikke udsættes for solindfald over længere tid; temperaturer over 50° vil kunne beskadige apparatet.

**8.10 Justering af laser (fig. 35)**

Hvis laseren (34) ikke længere viser skærelinien korrekt, kan den efterjusteres: Åbn skruerne (z), og indstil laseren ved sideværts forskydning således, at laserstrålen rammer ind på savklingens (5) skæretænder.

**9. Drift****Vigtigt!!**

- Vi anbefaler at udføre et prøvesnit efter hver ny indstilling for at afprøve det indstillede mål.
- Når du har tændt for saven, skal du vente, indtil savklingen har nået sit maksimale omdrejningstal, inden du foretager snittet.
- Pas på ved indskæring!
- Maskinen må kun benyttes sammen med udsugning.
- Udsugningskanalerne skal efterses og rengøres med jævne mellemrum.

**9.1 Savning med længdesnit (fig. 39)**

Her saves et arbejdsemne igennem i længderetningen.

En kant af emnet presses mod parallelanslaget (7), mens den flade side ligger ind på savbordet (1). Klingeværnet (2) skal altid sænkes ned på arbejdsemnet.

Ved savning med længdesnit må arbejdsstillingen aldrig være på linie med snitbanen.

- Indstil parallelanslaget (7) efter emnets højde og den ønskede bredde (se 9.4.).
- Tænd for saven.
- Læg hænderne med fingrene samlede fladt på emnet, og skub det ind i savklingen (5) langs med parallelanslaget (7).
- Sideføring med venstre eller højre hånd (alt efter parallelanslagets position) kun indtil forkanten af klingeværnet (2).

- Emnet skal skubbes igennem til enden af kløvekilen (4).
- Saveaffaldet bliver liggende på savbordet (1), indtil savklingen (5) igen er i hvilestilling.
- Lange emner skal sikres mod at vippe op i slutningen af saveprocessen! (Brug f.eks. rullestativ.)

**9.1.1 Savning af smalle emner (fig. 40)**

Ved længdesavning af emner med en bredde på under 120 mm er brug af stødpind (17) **påbudt**. Stødpind følger med. **En slidt eller beskadiget stødpind skal omgående skiftes ud.**

**9.1.2 Savning af ekstra smalle emner (fig. 41)**

- Længdesavning af meget smalle emner med en bredde på 30 mm og derunder må kun udføres med anvendelse af stødbræt.
- Det er her hensigtsmæssigt at bruge parallelanslagets lave føringsflade.
- **Stødbræt følger ikke med! (Fås i handelen.) Et slidt stødbræt skal skiftes ud i tide.**

**9.1.3 Savning af skrånsnit (fig. 42)**

Skrånsnit udføres med brug af parallelanslag (7).

- Indstil savklingen (5) til det ønskede vinkelmål (se 9.3.).
- Indstil parallelanslaget (7) efter arbejdsemnets bredde og højde (se 9.3).
- Udfør snittet i henhold til arbejdsemnets bredde (se 10.1.1 og 10.1.2).

**9.2 Savning af tværsnit (fig. 31, 43)**

- Skub tværanslaget (13) ind i en af de to noter (32) på savbordet, og indstil til det ønskede vinkelmål (se 9.6). Hvis savklingen (5) skal stilles mere skråt, skal du benytte den not (32), hvor din hånd og tværanslaget ikke kan komme i kontakt med klingeværnet.

- Brug om nødvendigt anslagsskinnen (e).
- Pres arbejdsemnet fast ind mod tværanslaget (13).
- Tænd for saven.
- Skub tværanslag (13) og arbejdsemne i retning mod savklingen for at udføre snittet.

**● Vigtigt:**

**Hold altid fast i det førte arbejdsemne, aldrig i det frie arbejdsemne, som saves af.**

- Sørg altid for at skubbe tværanslaget (13) så langt frem, at arbejdsemnet skæres helt igennem.
- Sluk for saven igen. Vent med at fjerne træaffald, til savklingen står helt stille.



### 9.3 Savning i spånplader

For at undgå at skærekanterne flosser af ved savning i spånplader, må savklingen (5) ikke være indstillet højere end 5 mm over emnets tykkelse (se også pkt. 9.2).

## 10. Udskiftning af netledning

Hvis maskinens netledning beskadiges, skal den skiftes ud af producenten eller dennes kundeservice eller af person med lignende kvalifikationer for at undgå fare for personskade.

## 11. Renholdelse, vedligeholdelse, opmagasinering, transport og reservedelsbestilling

Træk stikket ud af stikkontakten inden renholdesarbejde.

### 11.1 Renholdelse

- Hold så vidt muligt beskyttelsesanordninger, ventilationskanaler og motorhus fri for støv og snavs. Tør maskinen af med en ren klud, eller foretag trykluftsudblæsning under lavt tryk.
- Vi anbefaler, at maskinen rengøres hver gang efter brug.
- Rengør af og til maskinen med en fugtig klud og lidt blød sæbe. Undgå brug af rengørings- og opløsningsmidler, da det vil kunne beskadige kunststofdelene. Sørg for, at der ikke kan trænge vand ind i de indvendige dele.

### 11.2 Kontaktkul

Ved for megen gnistdannelse skal kontaktkullet efterses af en fagmand. Vigtigt! Udskiftning af kontaktkul skal foretages af en fagmand.

### 11.3 Vedligeholdelse

Der findes ikke yderligere vedligeholdelseskrevende dele inde i maskinen.

### 11.4 Opbevaring

Maskinens og dens tilbehør skal opbevares på et mørkt, tørt og frostfrit sted uden for børns rækkevidde. Den optimale lagertemperatur ligger mellem 5 og 30°C. Opbevar maskinen i den originale emballage.

### 11.5 Transport

- Transport af maskinen må udelukkende ske ved hjælp af transportgrebene (fig. 44), som er stanset ind i huset i begge sider af maskinen.
- Fikser maskinen, så den ikke kan rutsche, sur

den sikkert fast.

- Brug aldrig beskyttelsesudstyr til manøvrering eller transport.

### 11.6 Reservedelsbestilling

Ved bestilling af reservedele skal følgende oplyses:

- Maskinens typebetegnelse
- Maskinens varenummer
- Maskinens identifikationsnummer

Aktuelle priser og øvrig information findes på internetadressen [www.isc-gmbh.info](http://www.isc-gmbh.info)

## 12. Bortskaffelse og genanvendelse

Maskinen leveres indpakket for at undgå transportskader. Emballagen består af råmaterialer og kan genanvendes eller indleveres på genbrugsstation. Maskinen og dens tilbehør består af forskelligartede materialer, f.eks. metal og plast. Defekte komponenter må ikke smides ud som almindeligt husholdningsaffald, men skal kasseres ifølge miljøforskrifterne. Hvis du er i tvivl: Spørg din forhandler, eller forhør dig hos din kommune!

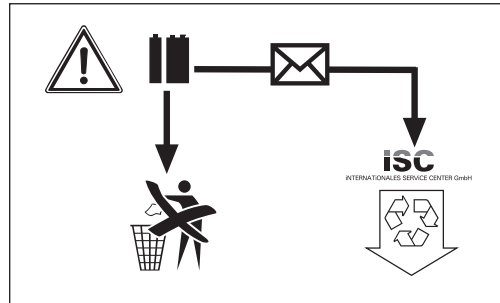

Batterier indeholder miljøskadelige materialer. Smid ikke batterier ud som husholdningsaffald; batterier må ikke udsættes for ild eller vand. Batterier skal bortskaffes miljømæssigt forsvarligt efter brug; dvs. de skal indleveres på genbrugsstation eller smides i særlige batterisorteringsbeholdere. Brugte batterier kan sendes til ISC GmbH, Eschenstraße 6, D-94405 Landau. Producenten vil i så fald sørge for en forskiftsmæssig bortskaffelse.

**S**

## Innehållsförteckning

1. Säkerhetsanvisningar
2. Beskrivning av maskinen
3. Leveransomfattning
4. Ändamålsenlig användning
5. Tekniska data
6. Innan du använder maskinen
7. Montera maskinen
8. Använda maskinen
9. Ta maskinen i drift
10. Byta ut nätkabeln
11. Rengöring, underhåll, förvaring, transport och reservdelsbeställning
12. Skrotning och återvinning



“VARNING – Läs igenom bruksanvisningen för att sänka risken för skador”



**Bär hörselskydd.**

Buller kan leda till nedsatt hörsel.



**Bär dammskyddsmask.**

Vid bearbetning av trä och andra material finns det risk för att hälsofarligt damm uppstår. Asbesthaltiga material får inte bearbetas!



**Bär skyddsglasögon.**

Medan du använder maskinen finns det risk för att gnistor uppstår eller att splinter, spån och damm slungas ut. Dessa kan leda till att du blir blind.



**Bär skyddshandskar.**

Bär alltid skyddshandskar när du hanterar sågklingor.



**Varning! Risk för skador!**

Grip inte in i den roterande sågklingan!

**S****⚠ Varning!**

Innan maskinen kan användas måste särskilda säkerhetsanvisningar beaktas för att förhindra olyckor och skador. Läs därför noggrant igenom denna bruksanvisning och dessa säkerhetsanvisningar. Förvara dem på ett säkert ställe så att du alltid kan hitta önskad information. Om maskinen ska överlätas till andra personer måste även denna bruksanvisning och dessa säkerhetsanvisningar medfölja. Vi övertar inget ansvar för olyckor eller skador som har uppstått om denna bruksanvisning eller säkerhetsanvisningarna åsidosätts.

**1. Säkerhetsanvisningar****⚠ WARNING!**

**Läs igenom alla säkerhetsanvisningar och instruktioner.** Om säkerhetsanvisningarna eller instruktionerna inte beaktas på avsett vis finns det risk för elektriska slag, brand eller allvarliga personskador.

**Spara på alla säkerhetsanvisningar och instruktioner för framtida bruk.**

**Säkerhetsanvisningar för laser**

**Obs!**  
**Laserstråle**  
**Titta inte in i strålen**  
**Laserklass 2**

**Achtung  
Laserstrahlung  
Nicht in den Strahl blicken!**

Laserspezifikation  
nach EN 60825-1  
Laser Klasse 2 RLM-08  
λ: 650 nm P: ≤ 1 mW

Skydda dig själv och omgivningen mot olyckor genom att vidtaga lämpliga försiktighetsåtgärder.

- Titta inte direkt in i laserstrålen utan ögonskydd.
- Titta inte direkt på strålen.
- Rikta aldrig laserstrålen mot reflekterande ytor och personer eller djur. Även en laserstråle med låg effekt kan skada ögonen.
- Varning! Om metoderna som används avviker från dem som beskrivs här, finns det risk för farlig strålningsexponering eller strålningsbelastning.
- Öppna aldrig lasermodulen.

**Säkerhetsanvisningar för batterier**

Använda batterierna

- Kontrollera att laserströmbrytaren (35) står i läge "0" innan du sätter in batterierna.
- Om lasern har slagits på innan du sätter in batterierna finns det risk för olycksfall.
- Vid olämplig användning finns det risk för att batterierna börjar läcka. Undvik kontakt med batterivätska. Om du kommer i kontakt med batterivätska, rengör den utsatta kroppsdelen med rinnande vatten. Om batterivätska har kommit in i ögonen måste en läkare genast uppsökas.
- Tänk på att batterivätska som har läckt ut kan leda till hudirritationer och brännskador.
- Utsätt aldrig batterierna för stark värme, såsom solsken, eld eller liknande.
- Ladda endast upp lämpliga batterier. Explosionsfara!
- Förvara batterier utom räckhåll för barn, kortslut inte batterierna och ta inte isär dem.
- Uppsök genast läkare om du har svält ett batteri.
- Rengör batteri- och anslutningskontaktarna vid behov innan batterierna läggs in.
- Se till att batterierna läggs in på rätt håll.
- Ta genast ut förbrukade batterier ur apparaten. Stor risk för att batterierna läcker.
- Byt alltid ut samtliga batterier samtidigt.
- Sätt endast in batterier av samma typ, använd inga olika typer och blanda inte förbrukade och nya batterier med varandra.
- Kontrollera att apparaten har slagits ifrån efter användning.
- Ta ut batterierna om apparaten inte ska användas under längre tid.

**2. Beskrivning av maskinen**

1. Sågbord
2. Skydd till sågklinga
3. Spånsugslang
4. Klyvkniv
5. Sågklinga
6. Sägplatta
7. Klyvanhåll
8. Handhjul
9. Inställnings- och spärrhandtag
10. Underställ
11. Strömbrytare
12. Styrskena
13. Geringsanhåll
14. Bordsbreddningsdel
15. Bordsförlängningsdel
16. Utsugningsadapter
17. Påskjutare

18. Stativben
19. Tvärbalkar
20. Längsbalkar
21. Mittstöd, korta
22. Mittstöd, långa
23. Gummifötter
24. Stödbygel
25. Bordsstöd, korta
26. Bordsstöd, långa
27. Skruv med vingmutter
28. Långhål i klyvkniven
29. Försänkta skruvar
30. Fästskruv
31. Excenterspak
32. Spår
33. Skruvhandtag
34. Laser
35. Strömbrytare för laser
36. Skruvar till batterilock
37. Batteriskydd
- 38./39. Fästpunkter

- Tvärbalkar (2 st)
- Längsbalkar (2 st)
- Mittstöd, korta (2 st)
- Mittstöd, långa (2 st)
- Gummifötter (4 st)
- Stödbyglar (2 st)
- Bordsstöd, korta (4 st)
- Bordsstöd, långa (2 st)

#### Monteringsmaterial

- a) Distansbricka M6 (52 st)
- b) Mutter (38 st)
- c) Sexkantskruv (52 st)
- d) Insexskruv (6 st)
- n) Vagnsskruv (2 st)
- u) Distansbricka M5 (6 st)
- v) Slangklämma

#### Verktyg

- r) Gaffelnyckel 10/13
- s) Ringnyckel 10/24
- t) Insexnyckel 4 mm

### 3. Leveransomfattning

- Öppna förpackningen och ta försiktigt ut maskinen ur förpackningen.
- Ta bort förpackningsmaterialet samt förpacknings- och transportsäkringar (om förhanden).
- Kontrollera att leveransen är komplett.
- Kontrollera om maskinen eller tillbehördelarna har skadats i transporten.
- Spara om möjligt på förpackningen tills garantiiden har gått ut.

#### VARNING!

**Maskinen och förpackningsmaterialet är inga leksaker! Barn får inte leka med plastpåsar, folie eller smådelar! Risk för att barn sväljer delar och kvävs!**

- Original-bruksanvisning
- Sågbord med förmonterad hårdmetallsågklinga med 24 tänder
- Skydd till sågklinga
- Spånsugslang
- Klyvkniv med laser
- Batterier 1,5V AAA (2 st)
- Klyvanhåll
- Anslagslist
- Geringsanhåll
- Bordsbreddningsdel (2 st)
- Bordsförlängningsdel
- Påskjutare
- Stativben (4 st)

### 4. Ändamålsenlig användning

Bordscirkelsågen är avsedd för längs- och tvärsågning (endast med geringsanhåll) av olika slags virke med hänsyn till maskinens storlek. Rundvirke av olika slag får **inte** sågas.

Maskinen får endast användas till sitt avsedda ändamål. Användningar som sträcker sig utöver detta användningsområde är ej ändamålsenliga. För materialskadorna eller personskador som resulterar av sådan användning ansvarar användaren/operatören själv. Tillverkaren övertar inget ansvar.

Tänk på att våra produkter endast får användas till ändamålsenligt syfte och inte har konstruerats för kommersiell, hantverksmässig eller industriell användning. Vi ger därför ingen garanti om maskinen används inom yrkesmässiga, hantverksmässiga eller industriella verksamheter eller vid liknande aktiviteter.

Endast passande sågklingor (HM- eller CV-sågklingor) får användas till denna maskin. Det är förbjudet att använda olika slags HSS-sågklingor eller delningsklingor. Till maskinens ändamålsenlig användning hör också att säkerhetsanvisningarna samt monteringsanvisningarna och driftanvisningar i bruksanvisningen beaktas.

Personer som använder och underhåller maskinen måste känna till utrustningens funktioner och ha instruerats om eventuella faror. Dessutom måste gällande arbetarskyddsföreskrifter följas exakt.

**S**

Övriga allmänna regler för arbetsmedicinska och säkerhetstekniska områden ska även beaktas. Om maskinen ändras leder detta till att tillverkarens ansvar för därutav resulterande skador upphör att gälla.

Trots ändamålsenlig användning kan särskilda resterande riskfaktorer inte uteslutas helt. På grund av maskinens konstruktion och sammansättning kan följande faror uppstå under drift:

- Risk för skador om personer rör vid sågklingan inom ej skyddat sågningsområde.
- Risk för skärskador vid ingrepp i den roterande sågklingan.
- Risk för att arbetsstycken eller delar slår tillbaka.
- Risk för att sågklingan bryts sönder.
- Risk för att defekta hårdmetalldelar slungas ut från sågklingan.
- Risk för hörselskador vid otillräckligt bullerskydd.
- Risk för hälsofarliga emissioner av trädamm vid användning inom slutna utrymmen.

## 5. Tekniska data

Växelströmsmotor	230-240 V ~ 50 Hz
Effekt P	S6 40% 1 700 W
Tomgångsvarvtal $n_0$	6 500 min <sup>-1</sup>
Hårdmetallsågklinga	Ø 250 x Ø 30
Antal tänder	24
Bordets storlek	610 x 445 mm
Bordsbreddning vä/hö	608 x 250 mm
Bordsförlängningsdel baktill	435 x 320 mm
Såghöjd max.	73 mm / 90° 63 mm / 45°
Steglös höjdställning	0 - 73 mm
Steglöst svängbar sågklinga	0° - 45°
Uttag för spånutsugning	ca Ø 36 mm
Vikt	ca 27 kg

### Driftslag S6

Nominell drifttid / nominell vilotid (4 min. TILL/6 min. FRÅN)

För att undvika att motorn värms upp till otillåtet höga temperaturer, får bordscirkelsågen endast användas på följande sätt: Efter 4 minuters drift (S6 = 40%) med normal belastning, krävs en paus på 6 minuter medan cirkelsågen kör i tomgång för att svalna.

### Bulleremissionsvärden

Bullervärden har bestämts enligt EN 61029.

	Tomgång
Ljudtrycksnivå $L_{pA}$	94,9 dB(A)
Osäkerhet $K_{pA}$	3 dB
Ljudeffektnivå $L_{WA}$	106,9 dB(A)
Osäkerhet $K_{WA}$	3 dB

### Bär hörselskydd.

Buller kan leda till nedsatt hörsel.

Angivna värden är emissionsvärden och måste därför inte tvunget motsvara säkra arbetsplatsvärden. Även om det finns ett samband mellan emissions- och immissionsnivåer, är det inte möjligt att utifrån dessa värden härleda om ytterligare försiktighetsåtgärder är nödvändiga eller ej. Faktorer som kan påverka den aktuella immissionsnivån vid arbetsplatsen kan t ex vara hur lång tid som inverkan föreligger, arbetsrummets form, andra bullerkällor osv, t ex antal maskiner och andra angränsande arbetsprocesser. Tillförlitliga arbetsplatsvärden kan även variera från land till land. Denna information syftar dock till att hjälpa användaren att bättre uppskatta vilka faror och risker som föreligger.

### Begränsa uppkomsten av buller och vibration till ett minimum!

- Använd endast intakta maskiner.
- Underhåll och rengör maskinen regelbundet.
- Anpassa ditt arbetssätt till maskinen.
- Överbelasta inte maskinen.
- Lämna in maskinen för översyn vid behov.
- Slå ifrån maskinen om den inte längre används.

## 6. Innan du använder maskinen

- Innan du ansluter maskinen måste du övertyga dig om att informationen på märkskylten stämmer överens med nätets data.
- Anslut maskinen endast till ett jordat vägguttag som har installerats enligt gällande föreskrift och som är kopplat till en säkring med minst 10 A.
- Dra alltid ut stickkontakten innan du gör några inställningar på maskinen.
- Packa upp bordscirkelsågen och kontrollera om den ev. har skadats i transporten.
- Maskinen måste monteras stabilt, dvs. på en arbetsbänk eller skruvas fast i ett stadigt golvstativ.
- Innan maskinen tas i drift måste alla skydd och säkerhetsanordningar ha monterats på avsett vis.
- Sågklingan måste kunna rotera fritt.
- Var uppmärksam på främmande föremål, t ex spik eller skruv, om virket som ska sågas redan

har bearbetats.

- Innan du slår på maskinen med strömbrytaren måste du övertyga dig om att sågklingan är rätt monterad och att de rörliga delarna inte klämmer.

## 7. Montera maskinen

**Varning! Dra alltid ut stickkontakten om du ska underhålla, bestycka eller ställa in cirkelsågen.**

### 7.1 Montera understället (bild 4-9)

- Vrid runt bordscirkelsågen och lägg den på golvet.
- Skruva de fyra benen (18) löst på sågen med hjälp av sexkantskruvar (c) och distansbrickor (a) (bild 5).
- Skruva därefter fast länsbalkarna (20) och tvärbalkarna (19) samt de fyra mittstöden (21,22) löst på stativbenen med hjälp av sexkantskruvar (c), distansbrickor (a) och muttrar (b) (bild 6-7).
- Dra endast åt sexkantskruvarna (c) och muttrarna (b) löst.  
**Obs!** De längre balkarna måste användas på sidan.
- Sätt nu gummifötterna (23) på stativbenen (bild 8).
- Skruva fast varje stödbygel (24) med 2 st sexkantskruvar (c), distansbrickor (a) och muttrar (b) vid borrhålen i de bakre stativbenen bild 9)  
**Varning!**  
**Båda stödbyglar måste monteras på baksidan av maskinen vid fästpunkterna 38 och 39!**
- Dra därefter åt alla skruvar och muttrar i understället.

### 7.2 Montera bordsbreddningsdelen och -förlängningsdelen (bild 10-14)

- Fäst bordsbreddningsdelen (14) och bordsförlängningsdelen (15) löst vid sågbordet (1) med hjälp av insexskruvarna (d) och distansbrickorna (u) (bild 10-12). Använd de bakre hålen när bordsbreddningsdelarna monteras (riktade mot bordsförlängningsdelen).
- Skruva fast bordsstöden (25, 26) löst på bordscirkelsågens kåpa med hjälp av sexkantskruvar (c) och distansbrickor (u). Dessutom måste bordsstöden (25, 26) skruvas fast löst vid bordsbreddnings- resp. bordsförlängningsbordet med hjälp av sexkantskruvar (c), distansbrickor (a) och muttrar (b) (korta stöd (25) för bordsbreddning, långa stöd (26) för bordsförlängning) (bild 13-14).
- Vrid runt sågen inkl. understället och ställ den på golvet.

- Justera in bordsbreddningen och -förlängningen så att de ligger i samma plan som sågbordet (1). Dra därefter åt samtliga skruvar.

### 7.3 Montera / demontera skyddet till sågklingan (bild 2, 15-16)

- Inför första monteringen måste batterierna till lasern läggas in (se 9.9).
- Vid den första monteringen måste klyvkniven (4) först monteras och ställas in. Gå tillväga enligt beskrivningen i avsnitt 8.5.
- Sätt skyddet (2) till sågklingan samt skruven (27) uppifrån på klyvkniven (4) så att skruven sitter fast i långhålet (28).
- Dra inte åt skruven (27) för hårt - skyddet måste vara rörligt.
- Sätt sugslangen (3) på utsugningsadaptorn (16) och på utsugningshylsan på skyddet (2) till sågklingan. Fixera med slangklämman (v) på utsugningsadaptorn (16). Anslut en lämplig spånsug till utsugningsadaptorn (16).
- Demontera i omvänd ordningsföljd.  
**Varning!**  
**Innan du börjar såga måste skyddet till sågklingan (2) sänkas ned mot arbetsstycket.**

### 7.4 Byta ut sågplattan (bild 17-18)

- Byt ut sågplattan (6) om den är sliten eller skadad eftersom det annars finns risk för skador.
- Ta av skyddet (2) till sågklingan (se 8.3).
- Ta bort de två försänkta skruvarna (29).
- Ta ut den slitna sågplattan (6).
- Montera den nya sågplattan i omvänd ordningsföljd.

### 7.5 Ställa in klyvkniven (bild 19-20)

- **Varning! Dra ut stickkontakten.**
- Kontrollera sågklingans (5) inställning varje gång du har bytt ut sågklingan.
- Ställ in sågklingan (5) på maximalt sågdjup och i läget 0° samt spärra därefter (se 9.2).
- Demontera skyddet (2) till sågklingan (se 8.3).
- Ta ut sågplattan (6) (se 8.4).
- Lossa på fästskruven (30).
- Skjut klyvkniven (4) uppåt tills avståndet mellan sågbordet (1) och klyvknivens ovankant (4) uppgår till ca 10 cm.
- Avståndet mellan sågklingan (5) och klyvkniven (4) bör uppgå till max. 5 mm (bild 20).
- Dra åt fästskruven (30) på nytt och montera sedan sågplattan (6) (bild 8.4).
- Montera skyddet (2) till sågklingan på nytt (se 8.3).

## S

**7.6 Montera / byta ut sågklingan (bild 21)**

- **Varning! Dra ut stickkontakten och bär skyddshandskar.**
- Demontera skyddet (2) till sågklingan (se 8.3).
- Ta ut sågplattan (6) genom att lossa på de två försänkta skruvarna (se 8.4).
- Lossa på muttern genom att vrida med en nyckel (strl. 24) vid muttern och hålla emot med en gaffelnyckel (strl. 10) vid motoraxeln.
- **Varning!** Vrid muttern i sågklingans rotationsriktning.
- Ta av den yttre flänsen och dra sedan av den gamla klingan från den inre flänsen i en rörelse snett nedåt.
- Rengör sågklingans fläns noggrant med en trådborste innan du monterar den nya sågklingan.
- Sätt in den nya sågklingan i omvänd ordningsföljd och dra sedan åt.
- **Varning! Beakta rotationsriktningen. Tändernas sågvinkel måste vara i rotationsriktningen, dvs. framåt (se pilen på skyddet).**
- Montera klyvkniven (6) samt skyddet (2) på nytt och ställ sedan in (se 8.3, 8.4).
- Kontrollera att alla skyddsanordningar är funktionsdugliga innan du fortsätter använda sågen.

**8. Använda maskinen****8.1. Strömbrytare (bild 22/pos. 11)**

- Tryck på den gröna knappen "I" för att slå på sågen. Vänta tills sågklingan har nått sitt maximala varvtal innan du börjar såga.
- Tryck på den röda knappen "O" för att slå ifrån sågen på nytt.

**8.2. Sågdjup (bild 22)**

- Vrid på handhjulet (8) för att ställa in sågklingan (5) på avsett sågdjup.

Motsols:  
större sågdjup

Medsols:  
mindre sågdjup

**8.3. Vinkelinställning (bild 22)**

- Lossa på spärrhandtaget (9).
- Vrid runt handtaget för att ställa in önskat vinkelmått på skalan.
- Spärra spärrhandtaget i önskat vinkelläge.

**8.4 Klyvanhåll****8.4.1. Anhållshöjd (bild 23 - 26)**

- Anslagslisten (e) till klyvanhållet (7) har två olika höga styrningsytor.
- Beroende på tjockleken i materialet som ska sågas, måste anslagslisten (e) som visas i bild 25 användas för tjockt material (om tjockleken överskrider 25 mm). Listen som visas i bild 26 (om tjockleken underskrider 25 mm) måste användas för tunt material.

**8.4.2 Vrida runt anslagslisten (bild 23-26)**

- Om anslagslisten (e) ska vridas runt måste först vingmuttrarna (f) lossas.
- Därefter kan anslagslisten (e) dras av från styrskenan (h) och sedan skjutas på igen efter att den har vridits.
- Dra åt vingmuttrarna (f) igen.

**8.4.3 Sågbredd (bild 26 - 28)**

- Använd klyvanhållet (7) vid längssågning av virke.
- Klyvanhållet ska monteras till höger om sågklingan (5).
- Sätt klyvanhållet på ovansidan av styrskenan för klyvanhållet (12) (bild 26).
- Två olika skalor (j/k) finns på styrskenan för klyvanhållet (12). Här visas avståndet mellan anslagslist (e) och sågklinga (5) (bild 27).
- Beroende på detta värde måste du avgöra passande skala på anslagslisten (e) för bearbetning av tjock eller tunt material:

hög anslagslist (tjockt material):  
skala j

låg anslagslist (tunt material):  
skala k

- Ställ in klyvanhållet (7) på avsett mått vid tittglaset (l) och fixera därefter med excenterspaken (31) för klyvanhållet.

**8.4.4 Ställa in anhållslängden (bild 29)**

- För att undvika att arbetsstycket kläms fast kan anslagslisten (e) förskjutas i längdled.
- Tumregel: Den bakre delen av anhållet ligger emot en teoretisk linje som börjar ungefär i sågklingans mitt och löper bakåt under 45°.
- Ställ in avsedd sågbredd.
- Lossa på vingmuttrarna (f) och förskjut anslagslisten (e) så långt tills den teoretiska 45°-linjen vidrörs.
- Dra åt vingmuttrarna (f) på nytt.



**8.5 Justera klyvanhållet (bild 30)**

- Ställ in sågklingan (5) på maximalt sågdjup (se även punkt 9.2).
- Ställ in klyvanhållet (7) så att anslagslisten (e) rör vid sågklingan (inställning för tjockt material, se även punkt 9.4).
- Om klyvanhållet (7) inte står i linje med sågklingan (5), måste skruvarna (m) vid klyvanhållet lossas så pass mycket att klyvanhållet (7) kan justeras parallellt mot sågklingan (5) (bild 30).
- Dra åt skruvarna (m) på nytt.

**8.6 Geringsanhåll (bild 31-32)**

- Skjut in geringsanhållet (13) i ett spår i sågbordet (32).
- Lossa på skruvhandtaget (33).
- Vrid runt geringsanhållet (13) tills avsett vinkelmått har ställts in. Skåran (w) visar den inställda vinkeln.
- Dra åt skruvhandtaget (33) på nytt.
- När du sågar större virkesstycken kan geringsanhållet (13) förlängas med anslagslisten (e) i klyvanhållet (7) (bild 32).
- För att förlänga geringsanhållet (13) med anslagslisten (e), måste anslagslisten (e), styrskenan (h), vingmuttrarna (f) samt distansbrickorna tas av från klyvanhållet (7). Därefter måste anslagslisten monteras enligt beskrivningen i bild 32. Använd vagnsskruvarna (n).

**Varning!**

- Skjut inte anslagslisten (e) för långt mot sågklingan.
- Avståndet mellan anslagslisten (e) och sågklingan (5) bör uppgå till ca 2 cm.

**8.7 Justera skalan till geringsanhållet (bild 33)**

- Lägg en 90°-anslagsvinkel mot sågklingan (5).
- Montera geringsanhållet (13) på klyvanhållets (7) anslagslist (e) (se även punkt 9.4).
- Lossa på skruvhandtaget (33) i geringsanhållet (13).
- Positionera geringsanhållet (13) så att anslagslisten står i 90° vinkel gentemot sågklingan (5). Justera sedan in geringsanhållet exakt mot sågklingan med hjälp av 90°-vinkeln och dra åt skruvhandtaget (33) på nytt.
- Kontrollera att geringsanhållet visar exakt 90°. Om detta inte är fallet måste du göra på följande sätt:  
Lossa på de båda skruvarna (o) som håller skalan (p) på geringsanhållet (13) så pass mycket att skalan kan ställas in på rätt position.  
- Dra sedan åt de båda skruvarna (o) på nytt.

**8.8 Justera skalan på sågbordet (bild 28; 34)**

- Kontrollera att klyvanhållet (7) står i linje med sågklingan (5) (se även punkt 9.5).
- Ställ in klyvanhållet så att den rör vid sågklingan (5) (inställning för tjockt material, se även punkt 9.4).
- Lossa på skruven (q), som håller skalan (j; k) vid styrskenan (12), med ca 2 varv.
- Ställ in skalan (j/k) så att strecket i tittglaset (l) i klyvanhållet (7) stämmer överens med nollinjen i skalan (j).
- Dra åt skruven (q) på nytt.

**8.9 Använda lasern (bild 35-38)**

- Med hjälp av lasern (34) kan du göra precisionssågningar med din cirkelsåg.
- Laserljuset genereras av en laserdiод som är kopplad till två batterier. Detta laserljus sträcks ut till en linje och släpps ut genom utgångsöppningen. Linjen kan sedan användas som optisk markering för såglinjen vid precisionssågningar. Beakta gällande säkerhetsbestämmelser för laserstrålning.
- Sätta i batterierna:
  - Ta av skyddet (2) till sågklingan (se 8.3). Laserenheten är monterad vid klyvkniven (4) och lätt att komma åt.
  - Ställ strömbrytaren "Laser" (35) på läge "0" (Laser från).
  - Ta bort batterilocket (37) genom att lossa på skruvarna (36) och vrida runt fästplattorna som fixeras av skruvarna så att batterilocket (37) lossnar. Fäll upp batterilocket (37).
  - Lägg i batterierna. Se till att de ligger på rätt håll (se bild 37).
  - Sätt på locket (37) till batterifacket igen och skruva in skruvarna (36) igen.
- Montera skyddet (2) till sågklingan på nytt.
- Slå på lasern: Ställ strömbrytaren "Laser" (35) på läge "1". Strömbrytaren "Laser" (35) är lättåtkomlig även när skyddet (2) till sågklingan har monterats eftersom skyddet har en öppning (bild 38). Nu projiceras en röd laserstråle ur utgångsöppningen. Om du sågar längs med laserstrålen vid såglinjens markering kommer sågningen att bli exakt.
- Slå ifrån lasern: Ställ strömbrytaren "Laser" (35) på läge "0". Laserstrålen slocknar. Skona batterierna och slå alltid ifrån lasern när den inte längre behövs.
- Laserstrålen kan ev. blockeras av damm eller spån som har ansamlats. Ta därför bort dessa partiklar från laserns utgångsöppning efter varje användning (efter att utrustningen slagits ifrån).
- Beakta följande för batterierna: Om du inte använder lasern under längre tid bör du ta ut

**S**

batterierna ur batterifacket. Det finns risk för att apparaten skadas av batterivätska som ev. läcker ut.

- Lägg inte batterier på värmeradiatorer och utsätt dem inte för stark solstrålning under längre tid. Temperaturer över 50°C kan skada utrustningen.

### 8.10 Justera lasern (bild 35)

Om lasern (34) inte längre visar en korrekt såglinje kan den justeras i efterhand. Skruva loss skruvarna (z) och ställ in lasern genom att förskjuta den i sidled så att laserstrålen är riktad mot sågklingans (5) tänder.

## 9. Ta maskinen i drift

### Obs!

- Efter varje ny inställning rekommenderar vi att du gör en provsågning för att kontrollera att måtten som har ställts in verkligen stämmer.
- Efter att du har kopplat in sågen måste du vänta tills sågklingan har nått sitt maximala varvtal innan du börjar såga.
- Var försiktig vid insågning!
- Använd maskinen endast med en suganordning.
- Kontrollera och rengör utsugningskanalerna regelbundet.

### 9.1 Genomföra längssägningar (bild 39)

Vid längssägning sågas ett arbetsstycke igenom i hela sin längd.

Tryck arbetsstyckets ena kant mot klyvanhållet (7) medan den platta sidan ligger på sågbordet (1). Skyddet (2) till sågklingan måste alltid vara sänkt över arbetsstycket.

Vid längssägning får du aldrig stå i linje med sågriktningen.

- Ställ in klyvanhållet (7) med hänsyn till arbetsstyckets höjd och den avsedda bredden (se 9.4).
- Slå på sågen.
- Håll med handflatorna med fingrarna stängda på arbetsstycket och skjut arbetsstycket längs med klyvanhållet (7) och vidare in i sågklingan (5).
- Styr i sidled med vänster eller höger hand (beroende på var klyvanhållet är placerat) endast fram till skyddets (2) framkant.
- Skjut alltid igenom hela arbetsstycket fram till klyvknivens (4) slut.
- Låt virkesavfallet ligga kvar på sågbordet (1) tills sågklingan (5) har stannat helt.
- Spänn fast långa arbetsstycken för att förhindra att de tippar vid slutet av sågningen (t ex rullstativ eller liknande).

### 9.1.1 Såga smala arbetsstycken (bild 40)

Om arbetsstycken som är smalare än 120 mm ska sågas på längden måste en påskjutare (17) **tvunget** användas.

En påskjutare ingår i leveransen. **Byt genast ut påskjutaren om den är sliten eller skadad.**

### 9.1.2 Såga mycket smala arbetsstycken (bild 41)

- Om mycket smala arbetsstycken, dvs med en bredd under 30 mm, ska sågas på längden måste en skjutplatta tvunget användas.
- Välj helst klyvanhållets lägre styrningsyta.
- **Skjutplattan ingår inte i leveransen! (Kan erhållas i din specialbutik) Byt ut skjutplattan om den är sliten.**

### 9.1.3 Utföra snedsågning (bild 42)

- Använd alltid klyvanhållet (7) när du utför snedsågningar.
- Ställ sågklingan (5) på avsett vinkelmått (se 9.3).
- Ställ in klyvanhållet (7) beroende på arbetsstyckets bredd och höjd (se 9.3).
- Utför sågningen med hänsyn till arbetsstyckets bredd (se 10.1.1 och 10.1.2).

## 9.2 Genomföra kapsågningar (bild 31, 43)

Skjut in geringsanhållet (13) i ett av sågbordets båda spår (32) och ställ sedan in det på avsett vinkelmått (se 9.6). Om sågklingan (5) dessutom ska snedställas, måste samma spår (32) användas som ska förhindra att din hand och geringsanhållet kommer i kontakt med skyddet till sågklingan

- Använd anslagslisten (e) vid behov.
- Tryck arbetsstycket ordentligt mot geringsanhållet (13).
- Slå på sågen.
- Skjut geringsanhållet (13) och arbetsstycket mot sågklingan för att utföra sågningen.
- **Obs!**  
**Håll alltid fast arbetsstycket som förs framåt, inte den del som ska sågas av.**
- Skjut alltid geringsanhållet (13) så långt framåt tills arbetsstycket har sågats igenom helt.
- Slå ifrån sågen på nytt. Ta inte bort virkesavfallet förrän sågklingan har stannat helt.

## 9.3 Såga spånskivor

För att undvika att sågkanten på spånskivor bryts sönder, bör sågklingan (5) inte ställas in högre än 5 mm över arbetsstyckets tjocklek (se även punkt 9.2).

## 10. Byta ut nätkabeln

Om nätkabeln till denna maskin har skadats måste den bytas ut av tillverkaren, kundtjänst eller av en annan person med liknande behörighet eftersom det annars finns risk för personskador.

## 11. Rengöring, underhåll, förvaring, transport och reservdelsbeställning

Dra alltid ut stickkontakten om maskinen ska rengöras.

### 11.1 Rengöring

- Håll skyddsanordningarna, ventilationsöppningarna och motorkåpan i så damm- och smutsfritt skick som möjligt. Torka av maskinen med en ren duk eller blås av den med tryckluft med svagt tryck.
- Vi rekommenderar att du rengör maskinen efter varje användningstillfälle.
- Rengör maskinen med jämna mellanrum med en fuktig duk och en aning såpa. Använd inga rengörings- eller lösningsmedel. Dessa kan skada maskinens plastdelar. Se till att inga vätskor tränger in i maskinens inre.

### 11.2 Kolborstar

Vid stark gnistbildning måste du låta en behörig elinstallatör kontrollera kolborstarna. Varning! Kolborstarna får endast bytas ut av en behörig elinstallatör.

### 11.3 Underhåll

I maskinens inre finns inga delar som kräver underhåll.

### 11.4 Förvaring

Förvara maskinen och dess tillbehör på en mörk, torr och frostfri plats samt otillgängligt för barn. Den bästa förvaringstemperaturen är mellan 5 och 30 °C. Förvara elverktyget i originalförpackningen.

### 11.5 Transport

- Använd endast transporthandtagen (bild 44) för att transportera maskinen. Dessa handtag har stansats in i kåpan på maskinens båda sidor.
- Spärra maskinen så att den inte kan glida. Surra fast den säkert.
- Använd aldrig skyddsanordning för hantering eller transport.

### 11.6 Reservdelsbeställning

Ange följande information när du beställer reservdelar:

- Produkttyp
- Produktens artikelnummer
- Produktens ID-nr.

Aktuella priser och ytterligare information finns på [www.isc-gmbh.info](http://www.isc-gmbh.info)

## 12. Skrotning och återvinning

Maskinen ligger i en förpackning som fungerar som skydd mot transportskador. Denna förpackning består av olika material som kan återvinnas. Lämna in förpackningen till ett insamlingsställe för återvinning. Maskinen och dess tillbehör består av olika material som t ex metaller och plaster. Lämna in defekta delar till ett godkänt insamlingsställe i din kommun. Hör efter med din kommun eller med försäljaren i din specialbutik.

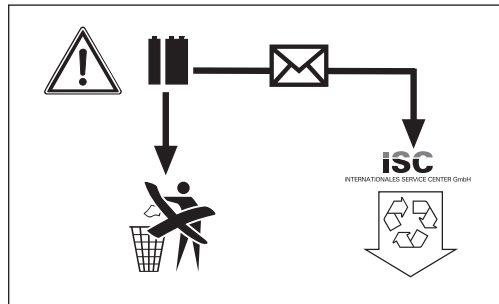

Batterier innehåller miljöfarligt material. Kasta inte batterierna i hushållssoporna, i eld eller i vatten. Batterierna ska samlas och sedan lämnas in för miljövänlig återvinning eller avfallshantering. Du kan skicka in förbrukade batterier till iSC GmbH, Eschenstraße 6, D-94405 Landau. Tillverkaren ombesörjer föreskriven avfallshantering.

**HR/  
BIH**

## **Sadržaj:**

1. Sigurnosne napomene
2. Opis uređaja
3. Sadržaj isporuke
4. Namjenska uporaba
5. Tehnički podaci
6. Prije puštanja u rad
7. Montaža
8. Rukovanje
9. Pogon
10. Zamjena mrežnog kabela
11. Čišćenje, održavanje, skladištenje, transport i narudžba rezervnih dijelova
12. Zbrinjavanje u otpad i recikliranje



„UPOZORENJE – pročitajte upute za uporabu kako bi se smanjio rizik od ozljeđivanja“



**Nosite zaštitu za sluh.**  
Buka može utjecati na gubitak sluha.



**Nosite masku za zaštitu od prašine.**  
Kod obrade drva i drugih materijala može doći do stvaranja prašine štetne po zdravlje. Azbestni materijali ne smiju se obrađivati!



**Nosite zaštitne naočale.**  
Iskre koje nastaju za vrijeme rada, iverje, piljevina i prašina koji izlaze iz uređaja mogu izazvati gubitak vida.



**Nosite zaštitne rukavice.**  
Kod rukovanja s listovima pile morate uvijek nositi zaštitne rukavice.



**Pozor! Opasnost od ozljeđivanja!**  
Ne zahvaćajte u rotirajući list pile!

**HR/  
BIH****⚠ Pozor!**

Tijekom uporabe uređaja morate se pridržavati sigurnosnih propisa kako biste spriječili nastanak ozljeda i šteta. Zato pažljivo pročitajte ove upute za uporabu / sigurnosne napomene. Dobro ih sačuvajte tako da Vam informacije u svako doba budu na raspolaganju. Ako biste trebali ovaj uređaj predati drugim osobama, molimo da im prosljedite i ove upute za uporabu. Ne preuzimamo jamstvo za štete nastale zbog nepridržavanja ovih uputa za uporabu i sigurnosnih napomena.

**1. Sigurnosne napomene****⚠ UPOZORENJE**

**Pročitajte sve sigurnosne napomene i upute.**

Posljedica nepridržavanja sigurnosnih napomena i uputa može biti električni udar, požar i/ili teške ozljede.

**Sačuvajte sve sigurnosne napomene i upute za ubuduće.**

**Sigurnosne napomene za laser**

**Pozor:  
Lasersko zračenje  
Nemojte gledati u zraku  
Klasa lasera 2**

**Achtung  
Laserstrahlung  
Nicht in den Strahl blicken!**

Laserspezifikation  
nach EN 60825-1 RLM-08  
Laser Klasse 2  
λ: 650 nm P: ≤ 1 mW

Zaštite sebe i svoju okolinu prikladnim mjerama opreza od nesreća.

- Ne gledajte nezaštićenim očima direktno u lasersku zraku.
- Nikad ne gledajte u izvor zrake.
- Lasersku zraku nemojte usmjeravati na reflektirajuće površine, osobe ili životinje. Čak i laserska zraka neznatne snage može oštetiti oči.
- Oprez - ako se izvodi drugačiji postupak od ovdje navedenog, to bi moglo dovesti do opasne ekspozicije zračenja.
- Nikad nemojte otvarati laserski modul.

**Sigurnosne napomene za baterije**

Korištenje baterija

- Prije nego umetnete baterije, provjerite nalazi li se prekidač lasera (35) u položaju „0“.
- Umetanje baterija dok je laser uključen može izazvati nesreću.
- Ako se baterije koriste na neodgovarajući način, mogu iscuriti. Izbjegavajte kontakt s tekućinom baterije. Ako dođete u kontakt s tekućinom baterije, isperite taj dio tijela tekućom vodom. Ako bi tekućina baterije dospjela u oči, odmah potražite liječničku pomoć.
- Istekla tekućina baterije može uzrokovati nadražaje kože i opekline.
- Ne izlažite baterije prekomjernoj toplini kao što je sunčeva svjetlost, vatra ili slično.
- Nikad ne pokušavajte ponovno puniti baterije koje nisu za to namijenjene. Opasnost od eksplozije!
- Držite baterije podalje od djece, ne spajajte ih kratko niti ih ne rastavljajte.
- Ako se baterija proguta, odmah potražite liječničku pomoć.
- Prije umetanja po potrebi očistite kontakte baterija i uređaja.
- Kod umetanja pripazite na pravilan polaritet.
- Ispražnjene baterije odmah izvadite iz uređaja. Postoji povećana opasnost od curenja.
- Uvijek mijenjajte sve baterije istovremeno.
- Umećite samo baterije istog tipa, ne koristite različite tipove baterija ili rabljene i nove zajedno.
- Provjerite jeste li uređaj nakon uporabe isključili.
- Ako dulje vrijeme ne koristite uređaj, izvadite baterije.

**2. Opis uređaja**

1. Stol pile
2. Zaštita lista pile
3. Usisno crijevo
4. Klin za cijepanje
5. List pile
6. Umetak stola
7. Paralelni graničnik
8. Ručni kotač
9. Ručica za podešavanje i fiksiranje
10. Postolje
11. Sklopka za uključivanje/isključivanje
12. Vodicica
13. Poprečni graničnik
14. Proširenje stola
15. Produženje stola
16. Adapter za usisavanje prašine
17. Komad za guranje
18. Nogari
19. Poprečne potpore
20. Uzdužne potpore

21. Srednje potpore, kratke
22. Srednje potpore, duge
23. Gumene stopice
24. Okvir
25. Oslonci za stol, kratki
26. Oslonci za stol, dugi
27. Vijak s krilatim maticom
28. Uzdužna rupa u klinu za cijepanje
29. Vijak s upuštenom glavom
30. Vijak za pričvršćivanje
31. Ekscentrična poluga
32. Utor
33. Nazubljeni vijak
34. Laser
35. Prekidač lasera
36. Vijci pretinca za baterije
37. Poklopac za baterije
38. /39. Pričvršne točke

- Okvir (2x)
- Oslonci za stol, kratki (4x)
- Oslonci za stol, dugi (2x)

#### Materijal za montažu

- a) Podložna pločica M6 (52x)
- b) Matica (38x)
- c) Šesterokutni vijak (52x)
- d) Imbus vijak (6x)
- n) Torban vijak (2x)
- u) Podložna pločica M5 (6x)
- v) Sigurnosna obujmica

#### Alat

- r) Viljuškasti ključ 10/13
- s) Prstenasti ključ 10/24
- t) Imbus ključ 4 mm

### 3. Sadržaj isporuke

- Otvorite pakovinu i pažljivo izvadite uređaj.
- Uklonite materijal za pakiranje kao i osigurače pakovine i transporta (ako postoje).
- Provjerite je li sadržaj isporuke potpun.
- Provjerite ima li na uređaju i dijelovima pribora transportnih oštećenja.
- Po mogućnosti sačuvajte pakovinu do isteka jamstvenog roka.

#### POZOR

**Uređaj i materijal za pakiranje nisu dječje igračke! Djeca se ne smiju igrati s plastičnim vrećicama, folijama i sitnim dijelovima! Postoji opasnost od gutanja i gušenja!**

- Originalne upute za rad
- Stol pile s prethodno montiranim listom pile od tvrdog metala s 24 zupca
- Zaštita lista pile
- Usisno crijevo
- Klin za cijepanje s laserom
- Baterije 1,5 V AAA (2x)
- Paralelni graničnik
- Granična vodilica
- Poprečni graničnik
- Proširenje stola (2x)
- Produženje stola
- Komad za guranje
- Nogar (4x)
- Poprečne potpore (2x)
- Uzdužne potpore (2x)
- Srednje potpore, kratke (2x)
- Srednje potpore, duge (2x)
- Gumene stopice (4x)

### 4. Namjenska uporaba

Stolna kružna pila služi za uzdužno i poprečno rezanje (samo s poprečnim graničnikom) drva svih vrsta, u skladu s veličinom stroja. Ne smiju se rezati okrugla drva bilo koje vrste.

Uređaj se smije koristiti samo namjenski. Svaka drugačija uporaba nije namjenska. Za štete ili ozljede svih vrsta nastale zbog nenamjenskog korištenja odgovoran je korisnik/rukovatelj a nikako proizvođač.

Molimo da obratite pažnju na to da naši uređaji nisu pogodni za korištenje u komercijalne, obrtničke ili industrijske svrhe. Ne preuzimamo jamstvo ako se uređaj koristi u komercijalne i industrijske svrhe kao i u sličnim djelatnostima.

Smiju se koristiti samo listovi pile koji su prikladni za ovaj stroj (listovi od tvrdog metala ili krom-volframa). Zabranjena je uporaba HSS listova pile i ploča za rezanje svih vrsta. Sastavni dio namjenske uporabe predstavlja i pridržavanje sigurnosnih napomena kao i uputa za montažu i napomena za rad navedenih u uputama za uporabu.

Osobe koje rukuju strojem ili ga održavaju moraju se upoznati s prije navedenim i biti upućene u moguće opasnosti. Pritom se treba točno pridržavati važećih propisa o sprječavanju nesreća pri radu. Obratite pozornost na ostala opća pravila koja vrijede u medicini rada i sigurnosno-tehničkim područjima. Promjene na stroju isključuju jamstvo proizvođača i iz tog nastale štete. Unatoč svrsishodnoj uporabi ipak mogu nastati određeni faktori rizika. Uvjetovano konstrukcijom i ustrojstvom stroja mogu nastati sljedeći rizici:

**HR/  
BIH**

- Dodirivanje lista pile u nepokrivenom području.
- Dodirivanje rotirajućeg lista pile (porezotina)
- Izbacivanje radnih komada i njihovih dijelova.
- Lomovi lista pile.
- Izbacivanje neispravnih dijelova lista pile od tvrdog metala.
- Oštećenje sluha zbog nekorištenja potrebne zaštite za sluh.
- Emisije drvene prašine opasne po zdravlje u slučaju korištenja u zatvorenim prostorima.

**5. Tehnički podaci**

Izmjenični motor:	230-240 V ~ 50Hz
Snaga P	S6 40 % 1700 W
Broj okretaja u praznom hodu $n_0$	6500 min <sup>-1</sup>
List pile od tvrdog metala	Ø 250 x Ø 30
Broj zubaca	24
Veličina stola	610 x 445 mm
Proširenje stola lijevo/desno	608 x 250 mm
Produženje stola straga	435 x 320 mm
Visina rezanja maks.	73 mm / 90° 63 mm / 45°
Kontinuirano podešavanje visine	0 - 73 mm
List pile, kontinuirano okretiv	0° - 45°
Usisni priključak	oko Ø 36 mm
Težina :	oko 27 kg

**Vrsta pogona S6**

Dimenzionirano trajanje rada/Dimenzionirano trajanje mirovanja (4 min. uklj./6 min. isklj.)

Da se motor ne bi nedopušteno zagrijavao, stolna kružna pila smije se koristiti samo na sljedeći način: Nakon rada od 4 minute (S 6 = 40 %) uz normalno dopušteno opterećenje mora uslijediti faza stanke od 6 minuta tijekom koje će se pila hladiti.

**Vrijednosti emisije buke**

Vrijednosti buke određene su prema normi EN 61029.

	Prazni hod
Razina zvučnog tlaka $L_{pA}$	94,9 dB (A)
Nesigurnost $K_{pA}$	3 dB
Intenzitet buke $L_{WA}$	106,9 dB (A)
Nesigurnost $K_{WA}$	3 dB

**Nosite zaštitu za sluh.**

Buka može utjecati na gubitak sluha. Navedene vrijednosti su vrijednosti emisije i ne moraju istovremeno predstavljati sigurne vrijednosti na dotičnom radnom mjestu. Iako postoji korelacija između razine emisije i imisije, ne može se pouzdano utvrditi jesu li potrebne dodatne mjere opreza ili ne. Faktori koji mogu utjecati na sadašnju razinu imisije na radnom mjestu obuhvaćaju trajanje utjecaja, svojstva radnog prostora, ostale izvora buke itd., npr. broj strojeva i drugih susjednih radnih procesa. Pouzdane vrijednosti na radnom mjestu mogu isto tako varirati od države do države. Ove informacije mogu korisniku pomoći da bolje procijeni opasnosti i rizike.

**Ograničite stvaranje buke i vibracije na minimum!**

- Koristite samo besprijekorne uređaje.
- Redovito čistite i održavajte uređaj.
- Prilagodite uređaju Vaš način rada.
- Ne preopterećujte uređaj.
- Po potrebi predajte uređaj na provjeru.
- Ako ne koristite uređaj, isključite ga.

**6. Prije puštanja u rad**

- Prije priključivanja provjerite odgovaraju li podaci na tipskoj pločici podacima o mreži.
- Stroj priključite samo na utičnicu s propisno instaliranim zaštitnim kontaktom koja je osigurana s minimalno 10 A.
- Prije nego što počinjete podešavati stroj, uvijek izvucite mrežni utikač.
- Raspakirajte stolnu kružnu pilu i provjerite ima li eventualnih transportnih oštećenja.
- Stroj se mora postaviti stabilno, što znači pričvrstiti na radni stol ili stabilno postolje.
- Prije puštanja u rad moraju se montirati svi poklopci i sigurnosne naprave.
- List pile mora se slobodno kretati.
- Drvo koje ćete obrađivati provjerite na eventualno zaostala strana tijela, kao npr. čavle ili vijke i sl.
- Prije nego aktivirate sklopku za uključivanje/isključivanje provjerite je li list pile pravilno montiran i kreću li se pokretni dijelovi lako.



## 7. Montaža

**Pozor! Prije svih radova održavanja, preinake i montaže na pili trebate izvuci mrežni utikač.**

### 7.1 Montaža postolja (slike 4- 9)

- Okrenite stolnu kružnu pilu i položite je na pod.
- Labavo pričvrstite četiri nogara (18) pomoću šesterokutnih vijaka (c) i podložnih pločica (a) na pilu (slika 5).
- Sad labavo pričvrstite uzdužne (20) i poprečne potpore (19) kao i četiri srednje potpore (21, 22) pomoću šesterokutnih vijaka (c), podložnih pločica (a) i matica (b) na nogare (slika 6-7).
- Pritom samo lagano pritegnite šesterokutne vijke (c) i maticе (b).

**Pozor:** Duže potpore morate smjestiti bočno.

- Sad natakните gumene stopice (23) na nogare (slika 8).
- U rupe na stražnjim nogarima pričvrstite okvir (24) pomoću 2 šesterokutna vijka (c), podložnih pločica (a) i matica (b) (slika 9).

**Pozor!**

**Oba nogara morate pričvrstiti na poledinu stroja na mjestima za pričvršćivanje 38 i 39!**

- Na kraju pritegnite sve vijke i maticе postolja.

### 7.2 Montaža proširenja i produženja stola (slike 10- 14)

- Labavo pričvrstite proširenje (14) i produženje stola (15) na stol pile (1) pomoću imbus vijaka (d), i podložnih pločica (u) (slika 10- 12). Za montažu proširenja stola upotrijebite stražnje rupe (koje su okrenute prema produženju stola).
- Pomoću šesterokutnih vijaka (c) i podložnih pločica (u) lagano pričvrstite oslonce za stol (25, 26) na kućište stolne kružne pile. Isto tako moraju se lagano pričvrstiti oslonci za stol (25, 26) na proširenje odnosno produženje stola pomoću šesterokutnih vijaka (c), podložne pločice (a) i maticе (b) (kraći oslonci (25) za proširenje, duži (26) za produženje) (slike 13- 14)
- Okrenite pilu s postoljem i postavite je na pod.
- Proširenje i produženje stola poravnajte sa stolom pile (1).
- Na kraju pritegnite sve vijke.

### 7.3 Montaža / demontaža zaštite lista pile (slika 2, 15-16)

- Prije prve montaže treba umetnuti baterije za laser (vidi 9.9).
- Prilikom prve montaže prvo se mora montirati i podesiti klin za cijepanje (4). Postupite na način opisan u odlomku 8.5.
- Natakните zaštitu lista pile (2) zajedno s vijkom (27) odozgo na klin za cijepanje (4), tako da vijak

čvrsto usjedne u uzdužnu rupu (28).

- Vijak (27) nemojte čvrsto pritegnuti; zaštita lista pile mora biti slobodno gibljiva.
  - Natakните usisno crijevo (3) na adapter (16) i usisni nastavak na zaštitu lista pile (2) i osigurajte ga obujmicom (v) na adapteru za usisavanje (16). Na adapter (16) priključite prikladnu napravu za odsisavanje piljevine.
  - Demontaža se izvodi obrnutim redoslijedom.
- Pozor!**  
**Prije početka rezanja morate spustiti zaštitu lista pile (2) na materijal koji režete.**

### 7.4 Zamjena umetaka za stol (slika 17-18)

- Kod trošenja ili u slučaju oštećenja stolni umetak (6) treba zamijeniti jer u suprotnom postoji povećana opasnost od ozljeđivanja.
- Skinite zaštitu lista pile (2) (vidi 8.3).
- Uklonite 2 vijka s upuštenom glavom (29).
- Izvadite istrošeni umetak stola (6).
- Montaža novog umetka za stol slijedi obrnutim redoslijedom.

### 7.5 Podešavanje klina za cijepanje (slika 19- 20)

- **Pozor! Izvucite mrežni utikač.**
- Podešenost klina za cijepanje (5) mora se provjeriti nakon svake zamjene lista pile.
- Podesite list pile (5) na maks. dubinu rezanja, dovedite u položaj 0° i aretirajte ga (vidi 9.2).
- Demontirajte zaštitu lista pile (2) (vidi 8.3)
- Izvadite umetak stola (6) (vidi 8.4)
- Otpustite vijak za pričvršćivanje (30).
- Klin za cijepanje (4) pomakните prema gore tako da razmak između stola pile (1) i gornjeg ruba klina za cijepanje (4) iznosi od oko 10 cm.
- Razmak između lista pile (5) i klina za cijepanje (4) mora biti maks. 5 mm. (sl. 20)
- Ponovno pritegnite vijke (30) i montirajte umetak za stol (6) (vidi 8.4).
- Ponovno montirajte zaštitu lista pile (2) (v. 8.3).

### 7.6 Montaža/zamjena lista pile (slika 21)

- **Pozor! Izvucite mrežni utikač i stavite zaštitne rukavice.**
- Demontirajte zaštitu lista pile (2) (vidi 8.3).
- Uklonite umetak za stol otpuštanjem dvaju vijaka s upuštenom glavom (vidi 8.4).
- Otpustite maticu pomoću ključa (SW 24) a drugim, vijluškastim ključem (SW 10) kontrirajte na osovini motora.
- **Pozor!** Maticu okrećite u smjeru rotacije lista pile.
- Skinite vanjsku prirubnicu i stari list pile s unutrašnje prirubnice ukoso prema dolje.
- Prije montaže novog lista pile žičanom četkom temeljito očistite prirubnicu.

- Ponovno stavite novi list pile obrnutim redom i učvrstite ga.  
**Pozor! Obratite pozornost na smjer vrtnje, kosina rezanja zubaca mora pokazivati u smjeru vrtnje, što znači pokazivati prema naprijed (vidi strelicu na zaštitni lista pile).**
- Ponovno montirajte i podesite umetak za stol (6) kao i zaštitu lista pile (2) (vidi 8.3, 8.4).
- Prije nego što ćete opet raditi s pilom, provjerite funkcioniranje zaštitnih naprava.

## 8. Rukovanje

### 8.1 Sklopka za uključivanje/isključivanje (slika 22/poz. 11)

- Pritiskom na zelenu tipku „I“ pila se uključuje. Prije početka rezanja pričekajte da list pile postigne maksimalni broj okretaja.
- Da biste pilu ponovno isključili, morate pritisnuti crvenu tipku „O“.

### 8.2. Dubina rezanja (slika 22)

- Okretanjem ručnog kotača (8) list pile (5) može se podesiti na željenu dubinu rezanja.

Suprotno od kazaljke na satu:  
veća dubina rezanja

u smjeru kazaljke na satu:  
manja dubina rezanja

### 8.3. Podešavanje kuta (slika 22)

- Otpustite ručicu za fiksiranje (9).
- Okretanjem ručice podesite željenu mjeru kuta na skali.
- Aretirajte ručicu za fiksiranje u željenom kutnom položaju.

### 8.4 Paralelni graničnik

#### 8.4.1. Visina graničnika (slike 23-26)

- Granična letva (e) paralelnog graničnika (7) posjeduje dvije različite visine površina za vođenje.
- Ovisno o debljini materijala koji režete morate koristiti graničnu letvu (e) prema slici 25, za deblji materijal (preko 25 mm debljine radnog komada) i prema slici 26 za tanji materijal (manje od 25 mm debljine radnog komada).

#### 8.4.2 Okretanje granične letve (slike 23- 26)

- Za okretanje granične letve (e) najprije otpustite krilate matice (f).
- Sad možete ukloniti graničnu letvu (e) s vodilice (h) i opet je umetnuti s odgovarajućim bridom.

- Pritegnite krilate matice (f).

#### 8.4.3 Širina rezanja (slike 26-28)

- Kod uzdužnog rezanja dijelova drveta mora se koristiti paralelni graničnik (7).
- Paralelni graničnik trebao bi se montirati s desne strane lista pile (5).
- Stavite paralelni graničnik odozgo na vodilicu za paralelni graničnik (12) (slika 26).
- Na vodilici za paralelni graničnik (12) nalaze se 2 skale (j/k) koje pokazuju razmak između granične letve (e) i lista pile (5) (slika 27).
- Birajte odgovarajuću skalu ovisno o tome, je li granična letva (e) namještena za obradu debljeg ili tanjeg materijala:

Visoka granična letva (deblji materijal):  
skala j

Niska granična letva (tanji materijal):  
skala k

- Podesite paralelni graničnik (7) na željenu mjeru na kontrolnom staklu (l) i fiksirajte ga ekscentričnom polugom za paralelni graničnik (31).

#### 8.4.4 Podešavanje dužine graničnika (slika 29)

- Da bi se spriječilo zapinjanje materijala koji režemo, granična letva (e) može se pomicati u uzdužnom smjeru.
- Iskustveno pravilo: Stražnji kraj graničnika dodiruje zamišljenu liniju koja započinje negdje u sredini lista pile i ide pod 45° prema natrag.
- Podesite potrebnu širinu rezanja.
- Otpustite krilate matice (f) i pomaknite graničnu letvu (e) naprijed toliko da dodiruje zamišljenu liniju pod 45°.
- Ponovno pritegnite krilate matice (f).

#### 8.5 Justiranje paralelnog graničnika (slika 30)

- Podesite list pile (5) na maks. dubinu rezanja (vidi također točku 9.2).
- Paralelni graničnik (7) podesite tako da granična letva (e) dodiruje list pile (podešenost za deblji materijal, vidi točku 9.4).
- Ako paralelni graničnik (7) nije u liniji s listom pile (5), otpustite vijke (m) toliko da se paralelni graničnik (7) poravnava s listom pile (5) (slika 30).
- Ponovno pritegnite vijke (m).

**8.6 Poprečni graničnik (sl. 31- 32)**

- Gurnite poprečni graničnik (13) u utor (32) stola pile.
- Olabavite nazubljeni vijak (33).
- Okrenite poprečni graničnik (13) tako da se podesi željeni kut. Urez (w) pokazuje podešeni kut.
- Ponovno pritegnite nazubljeni vijak (33).
- Kod izrezivanja većih dijelova radnih komada poprečni graničnik (13) s graničnom letvom (e) možete odmaknuti od paralelnog graničnika (7) (slika 32).
- Da biste produžili poprečni graničnik (13) s graničnom letvom (e), morate s paralelnog graničnika (7) skinuti graničnu letvu (e), vodilicu (h) i krilate matice (f) zajedno s podložnim pločicama. Sad montirajte graničnu letvu, kao što prikazuje slika 32, za to koristite torban vijke (n).

**Pozor!**

- Graničnu letvu (e) nemojte pomaknuti predaleko u smjeru lista pile.
- Razmak između granične letve (e) i lista pile (5) trebao bi biti oko 2 cm.

**8.7 Justiranje skale poprečnog graničnika (slika 33)**

- Postavite granični kut od 90° na list pile (5).
- Spojite poprečni graničnik (13) s graničnom letvom (e) paralelnog graničnika (7) (vidi također točku 9.4).
- Otpustite nazubljeni vijak (33) poprečnog graničnika (13).
- Poprečni graničnik (13) pozicionirajte tako da granična letva bude pod kutem od 90° prema listu pile (5). Sad poravnajte poprečni graničnik pomoću kuta od 90° točno prema listu pile i ponovno pritegnite nazubljeni vijak (33).
- Provjerite pokazuje li poprečni graničnik točno 90°. Ako to nije slučaj, molimo da postupite na sljedeći način:  
Otpustite oba vijka (o) s kojima je skala (p) pričvršćena na poprečni graničnik (13) toliko, da se ona može podesiti na točan položaj.  
- Sad opet pritegnite vijke (o).

**8.8 Justiranje skale na stolu pile (slike 28, 34)**

- Provjerite je li paralelni graničnik (7) u liniji s listom pile (5) (vidi također točku 9.5).
- Paralelni graničnik podesite tako da dodiruje list pile (5) (podešenost za deblji materijal, vidi točku 9.4).
- Vijak (q) pomoću kojeg je montirana skala (j, k) na vodilicu (12) otpustite za oko 2 okretaja.
- Skalu (j/k) podesite tako da se crtica na

- kontrolnom staklu (l) paralelnog graničnika (7) poklopi s nultom linijom skale (j).
- Ponovno pritegnite vijak (q).

**8.9 Korištenje lasera (slika 35- 38)**

- Laser (34) Vam omogućava precizno rezanje kružnom pilom.
- Svjetlo lasera proizvodi laserska dioda koju strujom opskrbljuju dvije baterije. Svjetlo lasera sužava se u liniju i izlazi kroz otvor lasera. Ovu liniju tada možete koristiti kao optičku oznaku linije preciznog rezanja. Pročitajte napomene o sigurnosti pri radu s laserom.
- Korištenje baterija:
  - Uklonite zaštitu s lita pile (2) (vidi 8.3). Laser je montiran na klin za cijepanje (4) i sad je lako pristupačan.
  - Postavite sklopku Laser uključen/isključen (35) na položaj 0 (laser isključen).
  - Uklonite poklopac s pretinca za baterije (37) tako da otpustite vijke (36) i okrenete pridržne pločice pričvršćene na vijcima tako da se poklopac na pretincu za baterije (37) više ne može blokirati. Sad otklopite poklopac s pretinca za baterije (37) prema gore.
  - Umetnite baterije, pripazite pritom na točan polaritet (vidi sliku 37).
  - Ponovno stavite poklopac na pretinac baterija (37) i pričvrstite ga vijcima (36).
- Ponovno montirajte zaštitu lista pile (2).
- Uključivanje lasera: Sklopku Laser uključen/isključen (35) stavite na položaj I. Sklopka Laser uključen/isključen (35) je kod montirane zaštite lista pile (2) lako dostupna kroz otvor u zaštiti (slika 38). Iz otvora lasera sad se projicira crvena laserska zraka. Ako se tijekom rezanja laserska zraka vodi duž oznake linije rezanja, dobit ćete besprijekorne rezove.
- Isključivanje lasera: Sklopku Laser uključen/isključen (35) stavite na položaj 0. Laserska zraka nestaje. Da biste očuvali baterije, uvijek isključite laser kad ga ne koristite.
- Lasersku zraku može blokirati nataložena prašina i strugotina. Zbog toga nakon svake uporabe (uređaj je isključen) uklonite čestice prašine ili strugotine s otvora lasera.
- Napomene u vezi baterija: Ako duže vrijeme ne biste koristili laser, izvadite baterije iz pretinca. Istjecanje tekućine iz baterije moglo bi oštetiti uređaj.
- Ne ostavljajte baterije na grijaćim tijelima niti ih ne izlažite jakom sunčevom zračenju dulje vrijeme; temperature više od 50° mogle bi oštetiti uređaj.

### 8.10 Justiranje lasera (slika 35)

Ako laser (34) više ne pokazuje ispravnu liniju rezanja, treba ga iznova justirati. Otpustite vijke (z) i bočnim pomicanjem podesite laser tako da laserska zraka pogodi zupce lista pile (5).

## 9. Pogon

### Pozor!!

- Nakon svakog novog podešavanja preporučujemo probno rezanje kako biste provjerili podešene mjere.
- Nakon uključivanja pile, pričekajte da list pile postigne svoj maksimalni broj okretaja prije nego ćete izvršiti rezanje.
- Oprez prilikom urezivanja!
- Uređaj smijete koristiti samo s dijelom za usisavanje.
- Redovito kontrolirajte i čistite usisne kanale.

### 9.1 Izvođenje uzdužnih rezova (sl. 39)

Ovdje se radni komad prorezuje u svojem uzdužnom smjeru.

Jedan rub radnog komada pritisne se na paralelni graničnik (sl. 7) dok ravna strana naliježe na stol pile (1). Zaštita lista pile (2) mora uvijek nalijegati na radni komad.

Radni položaj kod uzdužnog rezanja ne smije nikad biti u jednoj liniji sa stazom rezanja.

- Paralelni graničnik (7) podesite u skladu s visinom radnog komada i željenom širinom (vidi 9.4).
- Uključite pilu.
- Položite ruke sa skupljenim prstima ravno ne radni komad i gurajte radni komad s paralelnim graničnikom (7) duž lista pile (5).
- Bočnu vodilicu vodite lijevom ili desnom rukom (ovisno o položaju paralelnog graničnika) samo do prednjeg ruba zaštite lista pile (2).
- Radni komad uvijek progurajte do kraja klina za cijepanje (4).
- Otpaci rezanja ostaju na stolu (1) tako dugo dok se list pile (5) ne zaustavi.
- Dugačke radne komade osigurajte od prevrtanja na kraju procesa rezanja (npr. stalkom itd.).

### 9.1.1 Rezanje uskih radnih komada (slika 40)

Uzdužno rezanje radnih komada širine manje od 120 mm morate **obavezno** izvoditi pomoću komada za guranje (17). Komad za guranje sadržan je u isporuci. **Istrošen odnosno oštećen komad za guranje obavezno zamijenite.**

### 9.1.2 Rezanje vrlo uskih radnih komada (slika 41)

- Uzdužno rezanje vrlo uskih radnih komada širine manje od 30 mm pa i manje morate obavezno izvoditi pomoću drva za guranje.
- Pri tome prednost imaju površine granične vodilice s manjom visinom.
- **Drvo za guranje ne spada u sadržaj isporuke! (Može se nabaviti u specijaliziranoj trgovini) Pravovremeno zamijenite istrošeno drvo za guranje.**

### 9.1.3 Izvođenje kosih rezova (sl. 42)

Kosi rezovi izvode se u principu uz korištenje paralelnog graničnika (7).

- List pile (5) podesite na željeni kut (vidi 9.3).
- Paralelni graničnik (7) podesite prema širini i visini radnog komada (vidi 9.3).
- Napravite rez prema širini radnog komada (vidi 10.1.1 i 10.1.2).

### 9.2 Izvođenje poprečnih rezova (sl. 31, 43)

Gurnite poprečni graničnik (13) u jedan od dvaju utora (32) stola pile i podesite na željeni kut (vidi 9.6). Ako bi list pile (5) trebalo dodatno podesiti ukoso, tada treba koristiti utor (32) koji ne dopušta da vaša ruka i poprečni graničnik dođu u kontakt sa zaštitom lista pile.

- Po potrebi koristite graničnu letvu (e).
- Radni komad čvrsto pritisnite na poprečni graničnik (13).
- Uključite pilu.
- Da biste napravili rez, gurnite poprečni graničnik (13) i radni komad u smjeru lista pile.
- **Pozor:**  
**Uvijek čvrsto držite radni komad koji vodite, nikad slobodni komad koji se odrezuje.**
- Poprečni graničnik (13) gurajte toliko da radni komad bude potpuno prorezan.
- Ponovno isključite pilu. Otpad rezanja uklonite tek kad se list pile zaustavi.

### 9.3 Rezanje iverice

Da bi se spriječio lom rubova prilikom rezanja iverice, list pile (5) ne bi se smio namjestiti više od 5 mm preko debljine radnog komada (vidi također 9.2).

## 10. Zamjena mrežnog kabela

Ako se kabel za priključivanje ovog uređaja na mrežu ošteti, mora ga zamijeniti proizvođač ili njegova servisna služba ili slična kvalificirana osoba kako bi se izbjegle opasnosti.

## 11. Čišćenje, održavanje, skladištenje, transport i narudžba rezervnih dijelova

Prije svih radova čišćenja izvucite mrežni utikač.

### 11.1 Čišćenje

- Zaštitne naprave, prolaze za zrak i kućište motora treba uvijek očistiti od prašine i nečistoća. Istrljajte uređaj čistom krpom ili ga ispušite komprimiranim zrakom pod niskim tlakom.
- Preporučujemo da očistite uređaj odmah nakon svake uporabe.
- Redovito čistite uređaj mokrom krpom i s malo kalijevog sapuna. Ne koristite otapala ili sredstva za čišćenje; ona bi mogli oštetiti plastične dijelove uređaja. Pripazite na to da u unutrašnjost uređaja ne dospije voda.

### 11.2 Ugljene četkice

U slučaju prekomjernog iskrenja kontrolu ugljenih četkica prepustite električaru. Pozor! Ugljene četkice smije zamijeniti samo kvalificirani električar.

### 11.3 Održavanje

U unutrašnjosti uređaja nema dijelova koje bi trebalo održavati.

### 11.4 Skladištenje

Čuvajte uređaj i njegov pribor na tamnom i suhom mjestu bez mogućnosti smrzavanja kao i na djeci nepristupačnom mjestu. Optimalna temperatura skladištenja je između 5 i 30°C. Elektroalat čuvajte u originalnoj ambalaži.

### 11.5 Transport

- Za transportiranje stroja koristite samo odgovarajuće ručke (slika 44) koje se nalaze na obje strane uređaja udubljene u kućištu.
- Osigurajte uređaj od klizanja, dobro ga svežite.
- Za manipuliranje strojem ili njegov transport nikad ne koristite zaštitne naprave.

### 11.6 Naručivanje rezervnih dijelova

Kod naručivanja rezervnih dijelova trebali biste navesti sljedeće podatke:

- Tip uređaja
- Broj artikla uređaja
- Identifikacijski broj uređaja

Aktualne cijene nalaze se na internetskoj stranici [www.isc-gmbh.info](http://www.isc-gmbh.info)

## 12. Zbrinjavanje u otpad i recikliranje

Uređaj je zapakiran kako bi se tijekom transporta spriječila oštećenja. Ovo pakiranje je sirovina i može se ponovno upotrijebiti ili predati na reciklažu. Uređaj i njegov pribor sastavljeni su od raznih materijala, kao npr. metal i plastika. Neispravne sklopove odložite u specijalan otpad. Raspitajte se u specijaliziranoj trgovini ili općinskoj upravi!

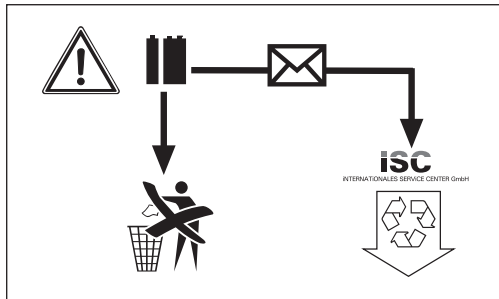

Baterije sadrže materijale koji štete okolišu. Baterije nemojte bacati u kućno smeće, vatru niti vodu. Treba ih sakupiti, reciklirati ili zbrinuti na ekološki prihvatljiv način. Istrošene baterije pošaljite na adresu iSC GmbH, Eschenstraße 6 u D-94405 Landau. Tamo će proizvođač zbrinuti baterije na stručan način.

**RS**

## Sadržaj

1. Bezbednosne napomene
2. Opis uređaja
3. Obim isporuke
4. Namensko korišćenje
5. Tehnički podaci
6. Pre puštanja u pogon
7. Montaža
8. Rukovanje
9. Pogon
10. Zamena mrežnog kabla
11. Čišćenje, održavanje, skladištenje, transport i poručivanje rezervnih delova
12. Zbrinjavanje u otpad i recikliranje



“UPOZORENJE – pročitajte uputstva za upotrebu kako bi se smanjio rizik od zadobivanja povreda”



**Nosite zaštitu sluha.**  
Buka može da utiče na gubitak sluha.



**Nosite masku za zaštitu od prašine.**  
Kod obrade drveta i drugih materijala može doći do stvaranja prašine štetne po zdravlje. Ne smeju da se obrađuju materijali koji sadrže azbest!



**Nosite zaštitne naočare.**  
Iskre koje nastaju za vreme rada, iver, opiljci i prašina koji izlaze iz uređaja mogu da izazovu gubitak vida.



**Nosite zaštitne rukavice.**  
Kod rukovanja s listovima testere morate uvek da nosite zaštitne rukavice.



**Pozor! Opasnost od ozljeđivanja!**  
Ne zahvaćajte u rotirajući list pile!

**RS****⚠ Pažnja!**

Prilikom korišćenja uređaja morate poštovati bezbednosne kako biste sprečili nastanak povreda i šteta. Stoga pažljivo pročitajte ova uputstva za upotrebu / bezbednosne napomene. Dobro ih sačuvajte tako da Vam informacije budu uvek na raspolaganju. Ako biste ovaj uređaj trebali predati drugim licima, molimo Vas da im prosledite i ova uputstva za upotrebu. Ne preuzimamo garanciju za nesreće ili štete koje bi nastale zbog nepoštovanja ovih uputstava za upotrebu i bezbednosnih napomena.

**1. Bezbednosne napomene****⚠ UPOZORENJE**

**Pročitajte sve bezbednosne napomene i uputstva.** Nepoštovanje bezbednosnih napomena i uputstava može da uzrokuje el. udar, požar i/ili teške povrede.

**Sačuvajte bezbednosne napomene i uputstva za ubuduće.**



**Bezbednosne napomene za laser**

**Pažnja:  
Lasersko zračenje  
Nemojte gledati u zrak  
Klasa lasera 2**

**Achtung  
Laserstrahlung  
Nicht in den Strahl blicken!**

Laserspezifikation  
nach EN 60825-1  
Laser Klasse 2 RLM-08  
λ: 650 nm P: ≤ 1 mW

Zaštitite sebe i svoju sredinu odgovarajućim merama opreza od nesreća.

- Nemojte da gledate direktno nezaštićenim očima u laserski zrak.
- Nikada ne gledajte direktno u izvor zraka.
- Laserski zrak nemojte da usmeravate na reflektirajuće površine, lica ili životinje. Čak i laserski zrak neznatne snage može da ošteti oči.
- Pažnja – ako se izvodi drugačiji postupak od ovde navedenog, to bi moglo da dovede do opasne ekspozicije ili opterećenja zračenjem.
- Nikad nemojte da otvarate laserski modul.

**Bezbednosne napomene u vezi baterija**

Korišćenje baterija

- Pre nego što umetnete baterije, proverite da li se prekidač lasera (35) nalazi u poziciji „0“.
- Umetanje baterija dok je laser uključen može da izazove nesreću.
- Ako se baterije koriste na neodgovarajući način, mogu da iscuru. Izbegavajte kontakt s tečnošću baterije. Ako dođete u kontakt s tečnošću baterije, isperite taj deo tela tečnom vodom. Ako bi tečnost baterije dospela u oči, odmah potražite lekarsku pomoć.
- Istekla tečnost baterije može da uzrokuje nadražaje kože i opekline.
- Ne izlažite baterije prekomernoj toploti kao što je sunčeva svetlost, vatra ili slično.
- Nikad ne pokušavajte ponovno puniti baterije koje nisu za to namenjene. Opasnost od eksplozije!
- Držite baterije podalje od dece, ne spajajte ih kratko niti ih ne rastavljajte.
- Ako se baterija proguta, odmah potražite lekarsku pomoć.
- Pre umetanja po potrebi očistite kontakte baterija i uređaja.
- Prilikom umetanja pripazite na pravilan polaritet.
- Ispražnjene baterije odmah izvadite iz uređaja. Postoji povećana opasnost od curenja.
- Uvek menjajte sve baterije istovremeno.
- Umećite samo baterije istog tipa, ne koristite različite tipove baterija ili rabljene i nove zajedno.
- Proverite jeste li uređaj nakon upotrebe isključili.
- Ako duže vreme ne koristite uređaj, izvadite baterije.

**2. Opis uređaja**

1. Sto testere
2. Zaštita lista testere
3. Usisno crevo
4. Klin za cepanje
5. List testere
6. Umetak za sto
7. Paralelni graničnik
8. Ručni točak
9. Ručica za podešavanje i fiksiranje
10. Postolje
11. Prekidač za uključivanje/isključivanje
12. Vođica
13. Poprečni graničnik
14. Proširenje stola
15. Produženje stola
16. Adapter za usisavanje prašine
17. Komad za guranje
18. Nogari
19. Poprečni nosač



- 20. Uzdužni nosači
- 21. Srednji nosači, kratki
- 22. Srednji nosači, dugi
- 23. Gumene nožice
- 24. Nosač nogara
- 25. Oslonci stola, kratki
- 26. Oslonci stola, dugi
- 27. Zavrtanj s krilatom navrtkom
- 28. Uzdužna rupa u klinu za cepanje
- 29. Zavrtanj s upuštenom glavom
- 30. Zavrtanj za učvršćenje
- 31. Ekscentrična poluga
- 32. Utor
- 33. Nareckani zavrtanj
- 34. Laser
- 35. Prekidač lasera
- 36. Zavrtnji pretinca za baterije
- 37. Poklopac baterija
- 38./39. Tačke učvršćenja

- Srednja potpora, duga (2x)
- Gumene stopice (4x)
- Nosač nogara (2x)
- Oslonac stola, kratki (4x)
- Oslonac stola, dugi (2x)

#### Materijal za montažu

- a) Podloška M6 (52x)
- b) Navrtka (38x)
- c) Šestougaoni zavrtanj (52x)
- d) Imbus zavrtanj (6x)
- n) Zavrtanj torban (2x)
- u) Podloška M5 (6x)
- v) Sigurnosna objumica

#### Alat

- r) Viljuškasti ključ 10/13
- s) Okasti ključ 10/24
- t) Imbus ključ 4 mm

### 3. Obim isporuke

- Otvorite pakovanje i pažljivo izvadite uređaj.
- Uklonite ambalažu kao i delove za bezbednost pakovanja / za bezbednost tokom transporta (ako postoji).
- Proverite da li je sadržaj isporuke potpun.
- Prekontrolišite da li na uređaju i delovima pribora ima transportnih oštećenja.
- Po mogućnosti sačuvajte pakovanje do isteka garantnog roka.

#### PAŽNJA

**Uređaj i materijal za pakovanje nisu dečije igracke! Deca ne smeju da se igraju plastičnim kesama, folijama i sitnim delovima! Postoji opasnost da ih progutaju i tako se uguše!**

- Originalna uputstva za upotrebu
- Sto testere s predmontiranim listom testere s 24 zuba od tvrdog metala
- Zaštita lista testere
- Usisno crevo
- Klin za cepanje s laserom
- Baterije 1,5 V AAA (2x)
- Paralelni graničnik
- Granična vodica
- Poprečni graničnik
- Proširenje stola (2x)
- Produženje stola
- Komad za guranje
- Nogari (4x)
- Poprečna potpora (2x)
- Uzdužna potpora (2x)
- Srednja potpora, kratka (2x)

### 4. Namensko korišćenje

Stona kružna testera služi za uzdužno i poprečno rezanje (samo s poprečnim graničnikom) drveta svih vrsta, u skladu s veličinom mašine. **Ne smeju** da se režu okrugla drva bilo koje vrste.

Uređaj sme da se koristi samo za namenu za koju je predviđen. Svaka drugačija upotreba nije namenska. Za štete ili povrede svih vrsta nastale zbog nenamenskog korišćenja odgovoran je korisnik/rukovalac, a nikako proizvođač.

Molimo da obratite pažnju na to da naši uređaji nisu podesni da se koriste u komercijalne, obrtničke ili industrijske svrhe. Ne preuzimamo garanciju ako se uređaj koristi u komercijalne i industrijske svrhe kao i u sličnim delatnostima.

Smeju da se koriste samo listovi testere koji su podesni za ovu mašinu (listovi od tvrdog metala ili hrom-volframa). Zabranjena je upotreba listova od brzoreznog čelika tzv. HSS-listova testere i reznih ploča svih vrsta. Sastavni deo namenskog korišćenja čini i pridržavanje bezbednosnih napomena kao i uputstava za montažu i upotrebu.

Lica koja opslužuju ili održavaju mašinu moraju se upoznati sa pre navedenim i biti upućena u moguće opasnosti. Pri tom treba tačno da se poštuju važeći propisi i sprečavanju nesreća pri radu. Obratite pažnju na ostala opšta pravila koja važe u medicini rada i bezbednosno-tehničkim oblastima. Promene na mašini isključuju garanciju proizvođača i štete koje iz toga proizađu.

Uprkos namenskom korišćenju ne mogu u celosti da

**RS**

se isključuje određeni drugi faktori rizika. Uslovljeno konstrukcijom i ustrojstvom mašine mogu da nastanu sledeći rizici:

- Doticanje lista testere u nepokrivenom području.
- Zahvatanje lista testere koji rotira (posekotina)
- Povratni udarac obradaka i njihovih delova.
- Lomovi lista testere.
- Izletanje neispravnih kaljenih delova metala lista testere.
- Oštećenje sluha zbog nekorišćenja potrebne zaštite za sluh.
- Emisije drvene prašine opasne po zdravlje u slučaju korišćenja u zatvorenim prostorijama

## 5. Tehnički podaci

Naizmenični motor	230-240 V ~ 50 Hz
Snaga P	S6 40% 1700 W
Broj obrtaja u praznom hodu $n_0$	6500 min <sup>-1</sup>
List testere od tvrdog metala:	Ø 250 x Ø 30
Broj zubaca:	24
Veličina stola:	610 x 445 mm
Proširenje stola levo/desno	608 x 250 mm
Produženje stola straga	435 x 320 mm
Visina rezanja maks.	73 mm / 90°
	63 mm / 45°
Kontinuirano podešavanje visine	0 - 73 mm
List testere, kontinuirano obrtni	0° - 45°
Priključak za usisavanje	cirka Ø 36 mm
Težina:	cirka 27 kg

### Režim rada S6

Predviđeno trajanje rada/predviđeno trajanje mirovanja (4 min. uklj./6 min. isklj.)

Da se motor ne bi nedozvoljeno zagrejao, stona kružna testera sme da se koristi samo na sledeći način: Nakon rada od 4 minuta (S 6 = 40 %) uz normalno dozvoljeno opterećenje mora da usledi faza pauze od 6 minuta, za vreme koje će se testera hladiti.

### Vrednosti emisije buke

Vrednosti buke utvrđene su sukladno normi EN 61029.

	Prazni hod
Nivo pritiska buke $L_{pA}$	94,9 dB(A)
Nesigurnost $K_{pA}$	3 dB
Intenzitet buke $L_{WA}$	106,9 dB(A)
Nesigurnost $K_{WA}$	3 dB

90

### Nosite zaštitu sluha.

Buka može da utiče na gubitak sluha.

Navedene vrednosti su vrednosti emisije i ne moraju istovremeno da predstavljaju bezbedne vrednosti na dotičnom radnom mestu. Iako postoji korelacija između nivoa emisije i imisije, ne može se pouzdano utvrditi da li su potrebne dodatne mere opreza ili ne. Faktori koji mogu da utiču na sadašnji nivo imisije na radnom mestu sastoje se od trajanja uticaja, svojstava radnog prostora, ostalih izvora buke itd., npr. broj mašina i drugih okolnih radnih procesa. Pouzdane vrednosti na radnom mestu mogu isto tako varirati od države do države. Ipak, ove informacije mogu da omoguće korisniku bolju procenu opasnosti i rizike.

### Ograničite stvaranje buke i vibracija na minimum!

- Koristite samo besprekorne uređaje.
- Redovno održavajte i čistite uređaj.
- Prilagodite svoj način rada uređaju.
- Ne preopterećujte uređaj.
- Po potrebi predajte uređaj na kontrolu.
- Ako ne koristite uređaj, isključite ga.

## 6. Pre puštanja u pogon

- Pre priključivanja proverite da li podaci na tablici s oznakom tipa odgovaraju podacima o mreži.
- Mašinu priključite samo na propisno instaliranu utičnicu sa zaštitnim kontaktom koja je osigurana s minimalno 10 A.
- Pre nego što počnete podešavati uređaj, uvek izvucite mrežni utikač.
- Raspakujte testeru i proverite ima li kakvih transportnih oštećenja.
- Mašina mora da se postavi stabilno, šta znači pričvrsti na radni sto ili stabilno postolje.
- Pre puštanja u rad moraju se montirati svi poklopci i sigurnosne naprave.
- List testere mora se slobodno kretati.
- Drvo koje već obrađujete proverite na eventualno zaostala strana tela, kao npr. eksere, zavrtnje ili sl.
- Pre nego što uključite prekidač za uključivanje/isključivanje proverite da li je list testere pravilno montiran i da li se kreću gublivi delovi.

## 7. Montaža

**Pažnja! Pre svih radova održavanja, preinačavanja i montaže kružne testere potrebno je izvući mrežni utikač.**

### 7.1 Montaža postolja (slika 4-9)

- Okrenite stonu kružnu testeru i položite je na pod.
- Pričvrstite četiri nogara (18) s podložnim pločicama (a) i šestougaonim zavrtnjima (c) labavo na testeru (slika 5).
- Sad pomoću šestougaonih zavrtnja (c), podložnih pločica (a) i navrtki (b) labavo pričvrstite uzdužne (20), poprečne (19) kao i srednje potpore (21,22) na nogare (slika 6-7).
- Pri tom samo lagano pritegnite šestougaone zavrtnje (c) i navrtke (b).

**Pažnja:** Duže potpore morate smestiti bočno.

- Natakните četiri gumene nožice (23) na nogare (slika 8).
- U rupe na stražnjim nogarima pričvrstite nosač (24) pomoću 2 šestougaona zavrtnja (c), podložnih pločica (a) i navrtki (b) (slika 9).

**Pažnja!**

**Oba nosača morate pričvrstiti na poledinu mašine na mestima za učvršćivanje 38 i 39!**

- Na kraju pritegnite sve zavrtnje i navrtke postolja.

### 7.2 Montaža proširenja i produženja stola (slika 10-14)

- Labavo pričvrstite proširenje (14) i produženje stola (15) na sto testere (1) pomoću imbus zavrtnja (d) i podložnih pločica (u) (slika 10-12). Za montažu proširenja stola upotrebite zadnje rupe (koje su obrnute prema produženju stola).
- Pomoću šestougaonih zavrtnja (c) i podložnih pločica (u) labavo učvrstite oslonce za sto (25, 26) na kućište stolne kružne testere. Isto tako moraju se labavo učvrstiti oslonci za sto (25, 26) na proširenje odnosno produženje stola pomoću šestougaonih zavrtnja (c), podložnih pločica (a) i navrtki (b) (kraći oslonci (25) za proširenje, duži (26) za produženje) (slike 13- 14.)
- Obrnite testeru s postoljem i postavite je na pod.
- Proširenje i produženje stola poravnajte sa stolom testere (1).
- Na kraju stegnite sve zavrtnje.

### 7.3 Montiranje / demontiranje zaštite lista testere (slika 2, 15-16)

- Pre prve montaže treba umetnuti baterije za laser (vidi 9.9).
- Prilikom prve montaže prvo se mora montirati i podesiti klin za cepanje (4). Postupite na način opisan u odlomku 8.5.
- Natakните zaštitu lista testere (2) zajedno sa

zavrtnjem (27) odozgo na klin za cepanje (4), tako da zavrtnj sigurno uđe u uzdužnu rupu (28). Zavrtnj (27) nemojte čvrsto stegnuti; zaštitna lista testere mora biti slobodno gibljiva.

- Natakните usisno crevo (3) na adapter (16) i usisni nastavak na zaštitu lista testere (2) i pričvrstite ga obujmicom (v) na usisnom adapteru (16). Na adapter (16) priključite prikladnu napravu za usisavanje iverja.
- Demontaža se vrši obrnutim redom.

**Pažnja!**

**Pre početka rezanja morate spustiti zaštitu lista testere (2) na materijal koji režete.**

### 7.4 Zamena umetka stola (slika 17-18)

- U slučaju istrošenosti ili oštećenja treba da se zameni umetak za sto (6), u protivnom postoji povećana opasnost od povreda.
- Skinite zaštitu lista testere (2) (vidi 8.3)
- Uklonite 2 zavrtnja s upuštenom glavom (29).
- Izvadite istrošeni umetak stola (6).
- Montaža novog umetka za sto odvija se obrnutim redom.

### 7.5 Podešavanje klina za cepanje (sl. 19-20)

- **Pažnja! Izvucite mrežni utikač**
- Podešenost lista testere (5) mora da se proveriti nakon svake zamene lista testere.
- Podesite list testere (5) na maks. dubinu rezanja, dovedite u položaj 0° i aretirajte ga (vidi 9.2).
- Demontirajte zaštitu lista testere (2) (vidi 8.3).
- Izvadite umetak stola (6) (vidi 8.4).
- Olabavite zavrtnj za učvršćivanje (30).
- Klin za cepanje (4) pomerite prema gore tako da između stola testere (1) i gornje ivice klina za cepanje (4) bude razmak od cirka 10 cm.
- Razmak između klina za cepanje (5) i lista testere (4) treba da bude 5 mm. (sl. 20)
- Ponovo stegnite zavrtnj (30) i montirajte umetak za sto (6) (slika 8.4).
- Ponovo montirajte zaštitu lista testere (2) (vidi 8.3.)

### 7.6 Montaža/zamena lista testere (slika 21)

- **Pažnja! Izvucite mrežni utikač i nosite zaštitne rukavice.**
- Demontirajte zaštitu lista testere (2) (vidi 8.3).
- Uklonite umetak za sto (6) tako da olabavite dva zavrtnja s upuštenom glavom (vidi 8.4).
- Olabavite navrtku tako da stavite ključ (SW 24) na navrtku i drugim viljuškastim ključem (SW 10) kontrirate na osovini motora.
- **Pažnja!** Navrtku obrćite u smeru rotacije lista testere.
- Skinite spoljnu prirubnicu i stari list testere izvadite ukoso prema dole s unutrašnje

**RS**

prirubnice.

- Žičanom četkom temeljito očistite prirubnicu pre montaže novog lista testere.
- Novi list testere ponovo umetnite obrnutim redom i stegnite ga.

**Pažnja! Obratite pažnju na smer vrtnje, kosina rezanja zubaca mora pokazivati u smeru vrtnje, šta znači prema napred (vidi strelicu na zaštiti lista testere).**

- Ponovno montirajte i podesite klin za cepanje (6) kao i zaštitu lista testere (2) (vidi 8.3, 8.4.).
- Pre nego što ćete opet raditi s testerom, proverite funkcioniranje zaštitnih naprava.

## 8. Rukovanje

### 8.1. Prekidač za uključivanje/isključivanje (slika 22/poz. 11)

- Pritiskom na zeleni taster "I" testera se uključuje. Pre početka rezanja pričekajte da list testere postigne maksimalni broj obrtaja.
- Da biste je ponovo isključili, morate pritisnuti crveni taster „0“.

### 8.2. Dubina rezanja (slika 22)

- Obrtanjem ručnog točka (8) list testere (5) može da se podesi na željenu dubinu rezanja.

U smeru suprotnom kazaljka na časovniku: veća dubina rezanja

U smeru kazaljki na časovniku: manja dubina rezanja

### 8.3. Podešavanje ugla (sl. 22)

- Olabavite dršku za fiksiranje (9)
- Obrtanjem drške podesite željeni ugao na skali.
- Dršku za fiksiranje aretirajte u željenom ugaonom položaju.

### 8.4 Paralelni graničnik

#### 8.4.1. Visina graničnika (slike 23-26)

- Granična letva (e) paralelnog graničnika (7) ima dve različite visine vodica.
- Zavisno od debljine materijala za rezanje mora se koristiti granična vodica (e) prema sl. 25, za deblji materijal (preko 25 mm debljine obratka) i prema sl. 26 za tanji materijal (manje od 25 mm debljine obratka).

#### 8.4.2 Obrtanje granične letve (slika 23-26)

- Za obrtanje granične letve (e) najpre otpustite krilate navrtke (f).
- Sada možete ukloniti graničnu letvu (e) s vodice

(h) i opet je umetnuti s odgovarajućom ivicom iznad nje.

- Ponovo stegnite krilate navrtke (f).

#### 8.4.3 Širina rezanja (slike 26 - 28)

- Kod uzdužnog rezanja delova drveta mora se koristiti paralelni graničnik (7).
- Paralelni graničnik trebao bi se montirati s desne strane lista testere (5).
- Stavite paralelni graničnik odozgo na vodicu za paralelni graničnik (12) (slika 26).
- Na vodici za paralelni graničnik (12) nalaze se 2 skale (j/k) koje pokazuju razmak između granične letve (e) i lista testere (5) (slika 27).
- Birajte odgovarajuću skalu, zavisno od toga, da li je granična letva (e) nameštena za obradu debljeg ili tanjeg materijala:

Visoka granična letva (deblji materijal): skala j

Niska granična letva (tanji materijal): skala k

- Podesite paralelni graničnik (7) na željenu meru na kontrolnom staklu (l) i fiksirajte ga ekscentričnom polugom za paralelni graničnik (31).

#### 8.4.4 Podešavanje dužine graničnika (slika 29)

- Da bi se sprečilo zapinjanje materijala koji režemo, granična vodica (e) može da se pomera u uzdužnom smeru.
- Iskustveno pravilo: Zadnji kraj graničnika dotiče zamišljenu liniju koja počinje negde u sredini lista testere i prolazi pod uglom od 45° prema nazad.
- Podesite potrebnu širinu rezanja.
- Olabavite krilate navrtke (f) i pomaknite graničnu letvu (e) napred toliko da dodiruje zamišljenu liniju pod 45°.
- Ponovo stegnite krilate navrtke (f).

#### 8.5 Justiranje paralelnog graničnika (slika 30)

- Podesite list testere (5) na maks. dubinu rezanja (vidi takođe tačku 9.2).
- Paralelni graničnik (7) podesite tako da granična letva (e) dodiruje list testere (5) (podešenost za deblji materijal, vidi takođe tačku 9.4).
- Ako paralelni graničnik (7) nije u liniji s listom testere (5), otpustite zavrtnje (m) na paralelnom graničniku toliko da se paralelni graničnik (7) poravnava s listom testere (5) (slika 30).
- Ponovo stegnite zavrtnje (m).

**8.6 Poprečni graničnik (slika 31- 32)**

- Pomerite poprečni graničnik (13) u žleb (32) stola testere.
- Olabavite nareckani zavrtnaj (33).
- Obrnite poprečni graničnik (13) tako da se podesi željeni ugao. Recka (w) pokazuje podešeni ugao.
- Ponovo stegnite nareckani zavrtnaj (33).
- Kod rezanja većih delova obratka, poprečni graničnik (13) s vodičom (e) može da se produži s paralelnim graničnikom (7) (sl. 32).
- Da biste produžili poprečni graničnik (13) s graničnom letvom (e), morate s paralelnog graničnika (7) skinuti graničnu letvu (e), vodiču (h) i krilate navrtke (f) zajedno s podložnim pločicama. Sad montirajte graničnu letvu, kao što prikazuje slika 32, za to koristite torban zavrtnje (n).

**Pažnja!**

- Graničnu vodiču (e) nemojte previše pomerati u smeru lista testere.
- Odstojanje između granične letve (e) i lista testere (5) trebalo bi da iznosi cirka 2 cm.

**8.7 Justiranje skale poprečnog graničnika (slika 33)**

- Postavite granični ugao od 90° na list testere (5).
- Spojite poprečni graničnik (13) s graničnom letvom (e) paralelnog graničnika (7) (vidi takođe tačku 9.4).
- Otpustite nareckani zavrtnaj (33) poprečnog graničnika (13).
- Poprečni graničnik (13) pozicionirajte tako da granična letva bude pod uglom od 90° prema listu testere (5). Sad poravnajte poprečni graničnik pomoću ugla od 90° tačno prema listu testere i ponovno pritegnite nareckani zavrtnaj (33).
- Proverite pokazuje li poprečni graničnik tačno 90°. Ako to nije slučaj, molimo da postupite na sledeći način:
  - otpustite oba zavrtnja (o) s kojima je skala (p) pričvršćena na poprečni graničnik (13) toliko, da se ona može podesiti na tačan položaj.
  - Sad opet pritegnite zavrtnje (o).

**8.8 Justiranje skale na stolu testere (slika 28; 34)**

- Proverite je li paralelni graničnik (7) u liniji s listom testere (5) (vidi takođe tačku 9.5).
- Paralelni graničnik podesite tako da on dodiruje list testere (5) (podešenost za deblji materijal, vidi takođe tačku 9.4).
- Vijak (q) pomoću kojeg je montirana skala (j; k) na vodiču (12) otpustite za oko 2 obrtaja.
- Skalu (j/k) podesite tako da se crtica na kontrolnom staklu (l) paralelnog graničnika (7) poklopi s nultom linijom skale (j).

- Ponovno stegnite zavrtnaj (q).

**8.9 Upotreba lasera (slika 35-38)**

- Laser (34) Vam omogućuje precizno rezanje kružnom testerom.
- Svetlo lasera proizvodi laserska dioda koju strujom snabdevaju dve baterije. Svetlo lasera se sužava u liniju i izlazi kroz otvor lasera. Ovu liniju tada možete da koristite kao optičko označavanje linije preciznog rezanja. Pročitajte napomene o bezbednosti pri radu s laserom.
- Umetanje baterija:
  - Uklonite zaštitu s lista testere (2). (vidi 8.3).
  - Laser je montiran na klin za cepanje (4) i sad je lako pristupačan.
  - Postavite prekidač za uključivanje/isključivanje lasera (35) na položaj 0 (laser isključen).
  - Da biste uklonili poklopac s pretinca za baterije (37) otpustite zavrtnje (36) i nosive ploče učvršćene na zavrtnjima obrnite tako da više ne blokiraju poklopac pretinca za baterije (37). Sad otklopite poklopac pretinca za baterije (37) prema gore.
  - Umetnite baterije, pripazite pri tome na tačan polaritet (vidi sliku 37).
  - Ponovno stavite poklopac na pretinac baterija (37) i pričvrstite ga zavrtnjima (36).
- Ponovno montirajte zaštitu rezne ploče (2).
- Uključivanje lasera: Prekidač za uključivanje/isključivanje lasera (35) stavite na položaj I. Prekidač za uključivanje/isključivanje lasera (35) je kod montirane zaštite lista testere (2) lako dostupan kroz otvor u zaštiti (slika 38). Iz otvora lasera sad se projicira crveni laserski zrak. Ako se tokom rezanja laserski zrak vodi duž oznake linije rezanja, dobićete besprekorne rezove.
- Isključivanje lasera: Prekidač za uključivanje/isključivanje lasera (35) stavite na položaj 0. Laserski zrak se gasi. Uvek kada ne koristite laser isključite ga kako biste očuvali baterije.
- Laserski zrak može da blokira nataložena prašina i iver. Stoga nakon svake upotrebe uklonite čestice prašine ili ivera s otvora lasera (uređaj isključen).
- Napomene u vezi baterija: Ako duže vreme ne biste koristili laser, izvadite bateriju iz njenog pretinca. Isticanje tečnosti iz baterije moglo bi da ošteti uređaj.
- Ne ostavljajte baterije na grejnim telima niti ih ne izlažite jakom sunčevom zračenju dulje vreme; temperature više od 50° mogle bi da oštete uređaj.

**RS****8.10 Justiranje lasera (slika 35)**

Ako laser (34) više ne pokazuje ispravnu liniju rezanja, treba ga iznova justirati. Otpustite zavrtnje (z) i bočnim pomeranjem podesite laser tako da laserski zrak pogodi zupce lista testere (5).

**9. Pogon****Pažnja!!**

- Nakon svakog novog podešavanja preporučujemo da se napravi probni rez kako bi se proverila podešena mera.
- Nakon uključivanja testere pričekajte da list testere postigne maksimalan broj obrtaja pre nego što započnete s testerisanjem.
- Oprez kod urezivanja!
- Uređaj smete da koristite samo sa delom za usisavanje.
- Redovno kontrolišite i čistite kanale za usisavanje.

**9.1 Izvođenje uzdužnih rezova (sl. 39)**

Ovde se obradak reže po svojoj dužini.

Jedna ivica radnog predmeta pritisne se o paralelni graničnik (7), dok ravna strana naleže na sto testere (1).

Zaštita lista testere (2) mora uvek da se spusti na radni predmet.

Radni položaj kod uzdužnog rezanja ne sme nikad da bude u jednoj liniji sa stazom rezanja.

- Paralelni graničnik (7) podesite u skladu s visinom obratka i željenom širinom. (vidi 9,4)
- Uključite testeru.
- Položite ruke sa skupljenim prstima ravno ne obradak i gurajte ga s paralelnim graničnikom (7) duž lista testere (5).
- Bočnu vodiču vodite levom ili desnom rukom (zavisno od položaja paralelnog graničnika) samo do prednje ivice zaštite lista testere (2).
- Obradak uvek progurajte do kraja klina za cepanje (4).
- Otpaci rezanja ostaju na stolu (1) tako dugo dok se list testere (5) ne zaustavi.
- Dugačke obratke pri kraju postupka rezanja osigurajte od prevrtanja! ( npr. stalkom itd.)

**9.1.1 Rezanje uskih radnih komada (slika 40)**

Uzdužno rezanje radnih komada širine manje od 120 mm morate **obavezno** izvoditi pomoću komada za guranje (17).

Komad za guranje dobija se u okviru isporuke.

**Istrošen odnosno oštećen komad za guranje obavezno zamenite.**

**9.1.2 Rezanje veoma uskih radnih komada (slika 41)**

- Uzdužno rezanje veoma uskih obradaka širine manje od 30 mm i manje, morate obavezno da vršite pomoću drva za guranje.
- Pri tom prednost ima površina granične vodice s manjom visinom.
- **Drvo za guranje ne spada u sadržaj isporuke! (Može se nabaviti u specijalizovanoj prodavnici) Istrošeno drvo za guranje pravovremeno zamenite.**

**9.1.3 Izvođenje kosih rezova (sl. 42)**

Kosi rezovi izvode se u osnovi uz korišćenje paralelnog graničnika (7).

- List testere (5) podesite na željeni ugao. (vidi 9,3)
- Paralelni graničnik (7) podesite zavisno od širine i visine radnog predmeta. (vidi 9.3)
- Napravite rez prema širini obratka (vidi 10.1.1 i 10.1.2).

**9.2 Izvođenje poprečnih rezova (sl. 31, 43)**

- Poprečni graničnik (13) pomerite u jedan od oba utora (32) stola testere i podesite na željeni ugao (vidi 9,6.). Treba li dodatno podesiti list testere (5) ukoso, tada upotrebite utor (32) koji će sprečiti da Vaša ruka i poprečni graničnik dođu u doticaj sa zaštitom lista testere.

- Prema potrebi upotrebite graničnu letvu (e).
- Obradak pritisnite o poprečni graničnik (13).
- Uključite testeru.
- Da biste izveli rez, poprečni graničnik (13) i obradak gurajte u smeru lista testere.
- **Pažnja: Uvek čvrsto držite obradak koji vodite, nikada nemojte da držite njegov slobodni deo koje ćete da odrežete.**
- Poprečni graničnik (13) uvek gurajte napred toliko da se obradak u celosti proreže.
- Sad isključite testeru. Iver uklonite tek kada se list testere potpuno zaustavi.

**9.3 Rezanje iverica**

Da bi se sprečio lom ivica prilikom rezanja iverice, list testere (5) ne bi se smeo namestiti više od 5 mm preko debljine radnog komada (vidi takođe tačku 9.2).

**10. Zamena mrežnog kabla**

Ako bi se mrežni kabl ovog uređaja ošteti, mora ga zameniti proizvođač ili njegov servis ili slično kvalifikovano lice, kako bi se izbegle opasnosti.

## 11. Čišćenje, održavanje, skladištenje, transport i poručivanje rezervnih delova

Pre svih radova čišćenja izvucite mrežni utikač.

### 11.1 Čišćenje

- Zaštitne naprave, prolaze za vazduh i kućište motora treba uvek očistiti od prašine i prljavština. Istrljajte uređaj čistom krpom ili ga izduvajte komprimovanim vazduhom pod niskim pritiskom.
- Preporučujemo da uređaj očistite odmah nakon svake upotrebe.
- Redovno čistite uređaj mokrom krpom i sa malo kalijumovog sapuna. Ne koristite rastvore ili sredstva za čišćenje; oni bi mogli da oštete plastične delove uređaja. Pripazite na to da u unutrašnjost uređaja ne dospe voda.

### 11.2 Ugljene četkice

U slučaju prekomernog iskrenja kontrolu ugljenih četkica prepustite električaru. Pažnja! Ugljene četkice sme da zameni samo kvalifikovani električar.

### 11.3 Održavanje

U unutrašnjosti uređaja nema delova koje bi trebalo održavati.

### 11.4 Skladištenje

Čuvajte uređaj i njegov pribor na tamnom i suvom mestu bez mogućnosti smrzavanja kao i na mestu koje je za decu nepristupačno. Optimalna temperatura skladištenja je između 5 i 30 °C. Elektroalat čuvajte u originalnoj ambalaži.

### 11.5 Transport

- Za transportovanje mašine koristite samo odgovarajuće ručke (slika 44) koje se nalaze na obe strane uređaja udubljene u kućištu.
- Obezbedite uređaj od klizanja, dobro ga učvrstite.
- Nikad ne koristite zaštitne naprave za hvatanje ili transportovanje.

### 11.6 Porudžbina rezervnih delova

Kod poručivanja rezervnih delova trebali biste da navedete sledeće podatke:

- tip uređaja
- broj artikla uređaja
- identifikacioni broj uređaja

Aktuelne cene naći ćete na internet stranici [www.isc-gmbh.info](http://www.isc-gmbh.info)

## 12. Zbrinjavanje u otpad i recikliranje

Uređaj je zapakovan kako bi se tokom transporta sprečila oštećenja. Ova ambalaža je sirovina i može ponovno da se upotrebi ili preda na reciklažu. Uređaj i njegov pribor sastavljeni su od raznih materijala, kao npr. metala i plastike. Neispravne sastavne delove odlažite u specijalni otpad. Raspitajte se u specijalizovanoj prodavnici ili opštinskoj upravi!

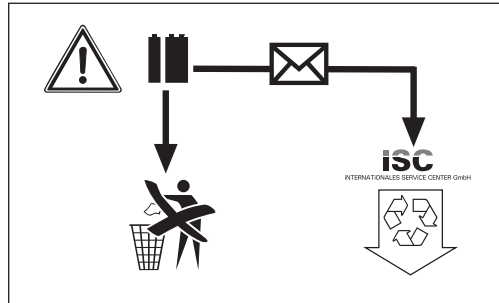

Baterije sadržavaju materijale koji su opasni za životnu sredinu. Baterije ne bacajte u kućno smeće, vatru ni vodu. Treba da se sakupe, recikliraju ili zbrinu u otpad na ekološki prihvatljiv način. Molimo Vas da istrošene baterije pošaljete na adresu iSC GmbH, Eschenstraße 6 in D-94405 Landau. Tamo će proizvođač zbrinuti baterije na stručan način.

**CZ**

## **Obsah**

1. Bezpečnostní pokyny
2. Popis přístroje
3. Rozsah dodávky
4. Použití podle účelu určení
5. Technická data
6. Před uvedením do provozu
7. Montáž
8. Obsluha
9. Provoz
10. Výměna síťového napájecího vedení
11. Čištění, údržba, uložení, transport a objednání náhradních dílů
12. Likvidace a recyklace





„VAROVÁNÍ - Ke snížení rizika zranění si přečíst návod k obsluze”



**Noste ochranu sluchu.**

Působení hluku může způsobit ztrátu sluchu.



**Noste ochrannou masku proti prachu.**

Při zpracování dřeva a jiných materiálů může vznikat zdraví škodlivý prach. Materiál obsahující azbest nesmí být opracováván!



**Noste ochranné brýle.**

Jiskry vznikající při práci nebo odštěpky dřeva, třísky a prachy vystupující z přístroje mohou způsobit ztrátu viditelnosti.



**Noste ochranné rukavice.**

Při manipulaci s pilovými kotouči se musí neustále nosit ochranné rukavice.



**Pozor! Nebezpečí zranění!**

Nesahat na běžící pilový kotouč!

**CZ****⚠ Pozor!**

Při používání přístrojů musí být dodržována určitá bezpečnostní opatření, aby se zabránilo zraněním a škodám. Přečtěte si proto pečlivě tento návod k obsluze / bezpečnostní pokyny. Dobře si ho/je uložte, abyste měli tyto informace kdykoliv po ruce. Pokud předáte přístroj jiným osobám, předejte s ním prosím i tento návod k obsluze / bezpečnostní pokyny. Nepřebíráme žádné ručení za škody a úrazy vzniklé v důsledku nedodržování tohoto návodu k obsluze a bezpečnostních pokynů.

**1. Bezpečnostní pokyny****⚠ VAROVÁNÍ**

**Přečtěte si všechny bezpečnostní pokyny a instrukce.** Zanedbání při dodržování bezpečnostních pokynů a instrukcí mohou mít za následek úder elektrickým proudem, požár a/nebo těžká zranění. **Všechny bezpečnostní pokyny a instrukce si uložte pro budoucí použití.**

**Bezpečnostní pokyny k laseru**

**Pozor:**  
**Laserové záření**  
**Nedívat se do paprsku**  
**Třída laseru 2**



Chraňte sebe a své okolí vhodnými bezpečnostními opatřeními před nebezpečím úrazu.

- Nedívat se nechráněnými očima přímo do laserového paprsku.
- Nedívat se nikdy přímo do dráhy paprsků.
- Laserový paprsek nikdy nesměrovat na reflektující plochy a na osoby nebo zvířata. Také laserový paprsek s nízkým výkonem může vážně poškodit oko.
- Pozor - pokud jsou prováděny jiné, než zde uvedené postupy, může to vést k nebezpečnému vystavení paprskům nebo zatížení paprsky.
- Nikdy neotvírat laserový modul.

**Bezpečnostní pokyny k bateriím****Používání baterií**

- Než vložíte do přístroje baterie, přesvědčte se, že se za-/vypínač laseru (35) nachází v poloze "0".
- Vložení baterií při zapnutém laseru může vést k úrazům.
- Při nevhodném používání může dojít k vytečení baterií. Vyvarujte se kontaktu s tekutinou z baterie. Pokud byste se měli dostat do kontaktu s tekutinou z baterie, vyčistěte postiženou část těla pod tekoucí vodou. Pokud by se tekutina baterie dostala do očí, měli byste dodatečně vyhledat lékaře.
- Vyteklá tekutina z baterie může vést k podráždění kůže a k popáleninám.
- Nikdy baterie nevystavujte nadměrnému teplu jako slunečním paprskům, ohni nebo podobným zdrojům.
- Nikdy nenabíjejte znovu baterie, které k tomu nejsou určené. Nebezpečí výbuchu!
- Nedávejte baterie do blízkosti dětí, nezkratujte je nebo je nerozebírejte.
- Vyhledejte ihned lékaře, pokud byla baterie spolknuta.
- V případě potřeby vyčistěte kontakty baterií a přístroje před jejich vložením.
- Při vložení dbejte na správnou polaritu.
- Odstraňte okamžitě vybité baterie z přístroje. Hrozí nebezpečí vytečení.
- Vždy vyměňte všechny baterie současně.
- Vložte pouze baterie stejného typu, nepoužívejte odlišné typy nebo nemíchejte použité a nové baterie.
- Přesvědčte se, že je přístroj po použití vypnut.
- Při delším nepoužívání odstraňte baterie z přístroje.

**2. Popis přístroje**

1. Stůl pily
2. Ochrana pilového kotouče
3. Odsávací hadice
4. Roztahovací klín
5. Pilový kotouč
6. Vložka stolu
7. Paralelní doraz
8. Ruční kolo
9. Nastavovací a zajišťovací rukojeť
10. Podstavec
11. Za-/vypínač
12. Vodicí lišta
13. Příčný doraz
14. Rozšíření stolu
15. Prodloužení stolu
16. Odsávací adaptér

17. Posuvná tyč
18. Nohy
19. Příčné příčky
20. Podélné příčky
21. Střední příčky, krátké
22. Střední příčky, dlouhé
23. Gumové botky
24. Opěrný prvek
25. Vzpěry stolu, krátké
26. Vzpěry stolu, dlouhé
27. Šroub s křídlovou maticí
28. Podélný otvor v roztahovacím klínu
29. Šrouby se zapuštěnou hlavou
30. Upevňovací šroub
31. Excentrická páčka
32. Drážka
33. Rýhovaný šroub
34. Laser
35. Vypínač laseru
36. Šrouby příhrádky na baterie
37. Kryt baterií
38. /39. Upevňovací body

- Příčné příčky (2x)
- Podélné příčky (2x)
- Střední příčky, krátké (2x)
- Střední příčky, dlouhé (2x)
- Gumové nohy (4x)
- Opěrný prvek (2x)
- Vzpěry stolu, krátké (4x)
- Vzpěry stolu, dlouhé (2x)

#### Montážní materiál

- a) Podložka M6 (52x)
- b) Matice (38x)
- c) Šroub se šestihrannou hlavou (52x)
- d) Imbusový šroub (6x)
- n) Zámkový šroub (2x)
- u) Podložka M5 (6x)
- v) Pojistná spona

#### Nářadí

- r) Rozvidlený klíč 10/13
- s) Očkový klíč 10/24
- t) Imbusový klíč 4 mm

### 3. Rozsah dodávky

- Otevřete balení a přístroj opatrně vyjměte z balení.
- Odstraňte obalový materiál a ochrany balení / dopravní pojistky (jsou-li k dispozici).
- Překontrolujte, zda je rozsah dodávky úplný.
- Zkontrolujte přístroj a příslušenství, zda nebyly při přepravě poškozeny.
- Balení si pokud možno uložte až do uplynutí záruční doby.

#### POZOR

**Přístroj a obalový materiál nejsou dětská hračka! Děti si nesmějí hrát s plastovými sáčky, fóliemi a malými díly! Hrozí nebezpečí spolknutí a udušení!**

- Originální návod k obsluze
- Stůl pily s předmontovaným, pilovým kotoučem z tvrdokovu, 24 zubů
- Ochrana pilového kotouče
- Odsávací hadice
- Roztahovací klín s laserem
- Baterie 1,5 V AAA (2x)
- Paralelní doraz
- Dorazová lišta
- Příčný doraz
- Rozšíření stolu (2x)
- Prodloužení stolu
- Posuvná tyč
- Nohy (4x)

### 4. Použití podle účelu určení

Stolní kotoučová pila slouží k podélnému a příčnému řezání (pouze s příčným dorazem) dřeva všeho druhu, odpovídajíc velikosti stroje. Kulatina všeho druhu **nesmí** být řezána.

Přístroj smí být používán pouze podle svého účelu určení. Každé další, toto překračující použití, neodpovídá použití podle účelu určení. Za z toho vyplývající škody nebo zranění všeho druhu ručí uživatel/obsluhující osoba a ne výrobce.

Dbejte prosím na to, že naše přístroje nebyly podle svého účelu určení konstruovány pro živnostenské, řemeslnické nebo průmyslové použití. Nepřebíráme žádné ručení, pokud je přístroj používán v živnostenských, řemeslných nebo průmyslových podnicích a při srovnatelných činnostech.

Používat se smí pouze pro stroj vhodné pilové kotouče (pilové kotouče z tvrdokovu nebo CV). Použití pilových kotoučů z vysoce výkonné rychlořezné oceli (HSS) a dělicích kotoučů všech druhů je zakázáno. Součástí použití podle účelu určení je také dbát bezpečnostních pokynů, tak jako návodu k montáži a provozních pokynů v návodu k obsluze.

Osoby, které stroj obsluhují a udržují, musí být s tímto seznámeny a být poučeny o možných nebezpečích. Kromě toho musí být co nejpřísněji dodržovány platné

**CZ**

předpisy k předcházení úrazům. Dále je třeba dodržovat ostatní všeobecná pravidla v pracovních a bezpečnostně technických oblastech. Změny na stroji zcela vylučují ručení výrobce a z toho vzniklé škody. I přes použití podle účelu určení nelze zcela vyloučit určité zbývající rizikové faktory. Podmíněna konstrukcí a uspořádáním stroje se mohou vyskytnout následující rizika:

- Dotknutí se pilového kotouče v nezakryté části pily.
- Sáhnutí do běžícího pilového kotouče (řezné zranění)
- Zpětný vrh obrobků a jejich částí.
- Zlomení pilového kotouče.
- Vylétnutí vadných tvrdokovových částí pilového kotouče.
- Poškození sluchu při nepoužívání potřebné ochrany sluchu.
- Zdraví škodlivé emise dřevěného prachu při používání v uzavřených místnostech.

## 6. Technická data

Motor na střídavý proud	230-240 V ~ 50 Hz
Výkon P	S6 40% 1700 W
Počet otáček naprázdno $n_0$	6500 min <sup>-1</sup>
Pilový kotouč z tvrdokovu	Ø 250 x Ø 30
Počet zubů	24
Velikost stolu	610 x 445 mm
Rozšíření stolu levé/pravé	608 x 250 mm
Prodloužení stolu vzadu	435 x 320 mm
Hloubka řezu max.	73 mm / 90° 63 mm / 45°
Výškové nastavení plynule	0 - 73 mm
Pilový kotouč výkyvný plynule	0° - 45°
Přípojka odsávání cca	Ø 36 mm
Hmotnost:	cca 27 kg

### Druh provozu S6:

Měřená doba provozu/měřená doba klidu (4 min. zap./6 min. vyp.)

Aby se motor nepřípustně nezahřál, smí být stolní kotoučová pila provozována pouze následovně:

Po jednom provozním cyklu v délce 4 minut (S 6 = 40%) při normálním přípustném zatížení, musí následovat přestávka 6 minut, ve které kotoučová pila běží naprázdno.

100

## Hodnoty emise hluku

Hluk změřen podle normy EN 61029.

Chod naprázdno	
Hladina akustického tlaku $L_{pA}$	94,9 dB(A)
Nejistota $K_{pA}$	3 dB
Hladina akustického výkonu $L_{WA}$	106,9 dB(A)
Nejistota $K_{WA}$	3 dB

### Noste ochranu sluchu.

Působení hluku může způsobit ztrátu sluchu.

Udané hodnoty jsou emisní hodnoty a nemusí tím současně představovat také bezpečné hodnoty na pracovišti. Přestože existuje korelace mezi emisními a imisními hladinami, nelze z toho spolehlivě odvodit, zda jsou nutná dodatečná preventivní bezpečnostní opatření, nebo ne. Faktory, které mohou ovlivnit současnou, na pracovišti existující imisní hladinu, obsahují délku působení, zvláštnosti pracovní místnosti, jiné zdroje hluku atd., např. počet strojů a jiných sousedních procesů. Bezpečné hodnoty pracoviště se mohou také odlišovat od jedné země k druhé. Tato informace má ale přesto uživateli pomoci, aby mohl lépe odhadnout nebezpečí a rizika.

### Omezte tvorbu hluku a vibrace na minimum!

- Používejte pouze přístroje v bezvadném stavu.
- Pravidelně provádějte údržbu a čištění přístroje.
- Přizpůsobte Váš způsob práce přístroji.
- Nepřetěžujte přístroj.
- V případě potřeby nechte přístroj zkontrolovat.
- Přístroj vypněte, pokud ho nepoužíváte.

## 6. Před uvedením do provozu

- Před připojením se ujistěte, zda údaje na typovém štítku souhlasí s údaji sítě.
- Přístroj připojte pouze na řádně instalovanou zásuvku s ochranným kolíkem, která je jistěna 10 A.
- Než začnete na přístroji provádět nastavení, vždy vytáhněte síťovou zástrčku ze zásuvky.
- Stolní kotoučovou pilu vybalit a překontrolovat, zda nevykazuje eventuální dopravní škody.
- Stroj musí být stabilně postaven, tzn. přišroubován na pracovním stole nebo pevném podstavci.
- Před uvedením do provozu musí být všechny kryty a bezpečnostní zařízení správně namontovány.
- Pilový kotouč musí být volně otočný.

- U již opracovaného dřeva dbát na cizí tělesa jako např. hřebíky nebo šrouby atd.
- Před zapnutím za-/vypínače se ujistěte, zda je pilový kotouč správně namontován a zkontrolujte volný chod pohyblivých částí.

## 7. Montáž

**Pozor! Před všemi údržbovými, přezbrojovacími a montážními pracemi na kotoučové pile vytáhnout síťovou zástrčku.**

### 7.1 Montáž podstavce (obr. 4-9)

- Stolní kotoučovou pilu otočit a položit na zem.
- Čtyři nohy (18) volně našroubovat na pilu pomocí šroubů se šestihrannou hlavou (c) a podložek (a) (obr. 5).
- Nyní volně našroubovat podélné (20) a příčné příčky (19) a také střední příčky (21, 22) na nohy pomocí šroubů se šestihrannou hlavou (c), příložek (a) a matic (b) (obr. 6-7).
- Přitom pouze lehce utáhnout šrouby se šestihrannou hlavou (c) a matice (b).  
**Pozor:** Delší příčky musí být použity na stranách.
- Nyní nasunout gumové botky (23) na nohy (obr. 8).
- Do otvorů na zadní nohy našroubovat opěrné prvky (24) pomocí vždy 2 šroubů se šestihrannou hlavou (c), příložek (a) a matic (obr. 9).  
**Pozor!**  
**Oba opěrné prvky musí být upevněny na zadní straně stroje na upevňovacích bodech 38 a 39!**
- Poté utáhnout všechny šrouby a matice podstavce.

### 7.2 Montáž rozšíření a prodloužení stolu (obr. 10-14)

- Rozšíření (14) a prodloužení stolu (15) volně upevnit na stole pily (1) pomocí imbusových šroubů (d) a podložek (u) (obr. 10-12). K montáži rozšíření stolu použijte zadní otvory (která přiléhají k prodloužení stolu).
- Vzpěry stolu (25, 26) volně našroubovat na kryt stolní kotoučové pily pomocí šroubů se šestihrannou hlavou (c) a podložek (u). Stejně tak musí být vzpěry stolu (25, 26) volně našroubovány také na rozšiřovací resp. prodlužovací stůl pomocí šroubů se šestihrannou hlavou (c), podložky (a) a matice (b) (krátké vzpěry (25) na rozšíření, dlouhé vzpěry (26) na prodloužení) (obr. 13-14).
- Pilu s podstavcem otočit a postavit na zem.
- Rozšíření a prodloužení stolu vyrovnat se stolem pily (1).

- Nakonec všechny šrouby pevně utáhnout.

### 7.3 Montáž / demontáž ochrany pilového kotouče (obr. 2, 15-16)

- Před montáží musí být vloženy baterie laseru (viz 9.9).
- Při první montáži musí být nejdříve namontován a nastaven roztahovací klín (4). Postupujte tak, jak je popsáno v odstavci 8.5.
- Ochranu pilového kotouče (2) včetně šroubu (27) nasadit shora na roztahovací klín (4) tak, aby šroub seděl pevně v podélném otvoru (28).
- Šroub (27) neutahovat moc pevně; ochrana pilového kotouče musí zůstat volně pohyblivá.
- Odsávací hadici (3) nastrčit na odsávací adaptér (16) a odsávací hrdlo ochrany pilového kotouče (2) a přišroubovat pojistnými sponami (v) na odsávací adaptér (16). Připojit vhodné odsávací zařízení třisek na odsávací adaptér (16).
- Demontáž se provádí v opačném pořadí.

#### **Pozor!**

**Před začátkem řezání musí být ochrana pilového kotouče (2) sklopena na řezaný materiál.**

### 7.4 Výměna vložky stolu (obr. 17-18)

- Při opotřebení nebo poškození je třeba vložku stolu (6) vyměnit, v jiném případě hrozí zvýšené nebezpečí zranění.
- Ochranu pilového kotouče (2) sejmout (viz 8.3)
- Odstranit 2 šrouby se zapuštěnou hlavou (29).
- Opotřebovanou vložku stolu (6) vyjmout.
- Montáž nové vložky stolu se provádí v opačném pořadí.

### 7.5 Nastavení roztahovacího klínu (obr. 19-20)

- **Pozor! Vytáhnout síťovou zástrčku**
- Nastavení pilového kotouče (5) musí být po každé výměně kotouče překontrolováno.
- Pilový kotouč (5) nastavit na max. hloubku řezu, nastavit do polohy 0° a zaaretovat (viz 9.2).
- Demontovat ochranu pilového kotouče (2) (viz 8.3)
- Vložku stolu (6) vyjmout (viz 8.4.)
- Povolit upevňovací šroub (30).
- Roztahovací klín (4) posunout směrem nahoru, až je vzdálenost mezi stolem pily (1) a horní hranou roztahovacího klínu (4) cca 10 cm.
- Vzdálenost mezi pilovým kotoučem (5) a roztahovacím klínem (4) má být max. 5 mm (obr. 20).
- Upevňovací šroub (30) opět utáhnout a namontovat vložku stolu (6) (viz 8.4).
- Namontovat opět ochranu pilového kotouče (2) (viz 8.3).

**CZ**

## 7.6 Montáž/výměna pilového kotouče (obr. 21)

- **Pozor! Vytáhnout síťovou zástrčku a nosit ochranné rukavice.**
- Demontovat ochranu pilového kotouče (2) (viz 8.3)
- Vložku stolu odstranit povolením dvou šroubů se zapuštěnou hlavou (viz 8.4)
- Matici uvolnit tak, že se jeden klíč nasadí (vel. 24) na matici a druhý rozvidlený klíč (vel. 10) se nasadí na hřídel motoru kvůli kontrovaní proti pohybu.
- **Pozor!** Matici otočit ve směru otáčení pilového kotouče.
- Vnější přírubu odebrat a starý pilový kotouč směrem šikmo dolů stáhnout z vnitřní příruby.
- Příruby pilového kotouče před montáží nového pilového kotouče pečlivě vyčistit drátěným kartáčem.
- Nový pilový kotouč v opačném pořadí opět nasadit a utáhnout.
- **Pozor! Dbát na směr chodu, zkosení zubů musí ukazovat ve směru chodu, tzn. dopředu (viz šipka na ochraně pilového kotouče)**
- Vložku stolu (6) jako též ochranu pilového kotouče (2) opět namontovat a nastavit (viz 8.3, 8.4)
- Než začnete s pilou opět pracovat, překontrolujte funkčnost ochranných zařízení.

## 8. Obsluha

### 8.1. Za-/vypínač (obr. 22/pol. 11)

- Stisknutím zeleného tlačítka „I“ může být pila zapnuta. Před začátkem řezání vyčkat, až pilový kotouč dosáhne svého maximálního počtu otáček.
- Na vypnutí pily musí být stisknuto červené tlačítko „0“.

### 8.2. Hloubka řezu (obr. 22)

- Otáčením ručního kola (8) může být pilový kotouč (5) nastaven na požadovanou hloubku řezu.

Proti směru hodinových ručiček:  
větší hloubka řezu

Ve směru hodinových ručiček:  
menší hloubka řezu

### 8.3. Nastavení úhlu (obr. 22)

- Povolit zajišťovací rukojeť (9)
- Otáčením rukojeti nastavit požadovaný úhlový rozměr na stupnici.
- Zajišťovací rukojeť zaaretovat v požadované poloze úhlu.

### 8.4 Paralelní doraz

#### 8.4.1. Výška dorazu (obr. 23-26)

- Dorazová lišta (e) paralelního dorazu (7) disponuje dvěma různě vysokými vodicími plochami.
- Podle tloušťky řezaných materiálů musí být použita dorazová lišta (e) pro tlustý materiál (nad 25 mm tloušťky obrobku) podle obr. 25 a pro slabý materiál (pod 25 mm tloušťky obrobku) podle obr. 26.

#### 8.4.2 Otočení dorazové lišty (obr. 23-26)

- K otočení dorazové lišty (e) nejdříve povolít křídlové matice (f).
- Nyní může být dorazová lišta (e) z vodicí lišty (h) stáhnuta a s příslušným vedením na ni opět nasunuta.
- Křídlové matice (f) opět utáhnout.

#### 8.4.3 Šířka řezu (obr. 26 - 28)

- Při podélném řezání dřevěných dílů musí být použit paralelní doraz (7).
- Paralelní doraz by měl být namontován na pravé straně pilového kotouče (5).
- Paralelní doraz nasadit shora na vodicí lištu paralelního dorazu (12) (obr. 26).
- Na vodicí liště paralelního dorazu (12) se nalézají 2 stupnice (j/k), které ukazují vzdálenost mezi dorazovou lištou (e) a pilovým kotoučem (5) (obr. 27).
- Vhodnou stupnici zvolit v závislosti na tom, zda je dorazová lišta (e) otočena pro opracování tlustého nebo slabého materiálu:

Vysoká dorazová lišta (tlustý materiál):  
Stupnice j

Nízká dorazová lišta (slabý materiál):  
Stupnice k

- Paralelní doraz (7) nastavit na požadovaný rozměr na průhledítku (l) a excentrickou páčkou paralelního dorazu (31) zafixovat.

#### 8.4.4 Nastavení délky dorazu (obr. 29)

- Aby se zabránilo vážnutí řezaného materiálu, je dorazová lišta (e) v podélném směru posouvateľná.

- Základní pravidlo: Zadní konec dorazu naráží na myšlenou linii, která začíná přibližně ve středu pilového kotouče a pod 45° probíhá směrem dozadu.
- Nastavit potřebnou šířku řezu.
- Povolit křídlové matice (f) a dorazovou lištu (e) posunout tak dalece dopředu, až dojde k dotknutí myšlené 45° linie.
- Křídlové matice (f) opět utáhnout.

### 8.5 Nastavení paralelního dorazu (obr. 30)

- Pilový kotouč (5) nastavit na maximální hloubku řezu (viz také bod 9.2).
- Paralelní doraz (7) nastavit tak, aby se dorazová lišta (e) dotýkala pilového kotouče (nastavení pro tlustý materiál, viz také bod 9.4).
- Pokud paralelní doraz (7) neprobíhá v jedné linii s pilovým kotoučem (5), povolit šrouby (m) na paralelním dorazu tak dalece, aby se dal paralelní doraz (7) vyrovnat paralelně k pilovému kotouči (5) (obr. 30).
- Šrouby (m) opět utáhnout.

### 8.6 Příčný doraz (obr. 31-32)

- Příčný doraz (13) nasunout do drážky (32) stolu pily.
- Rýhovaný šroub (33) uvolnit.
- Příčný doraz (13) otočit tak, až bude nastaven požadovaný úhlový rozměr. Zářez (w) ukazuje nastavený úhel.
- Rýhovaný šroub (33) opět utáhnout.
- Při řezání větších částí obrobků, může být příčný doraz (13) prodloužen pomocí dorazové lišty (e) paralelního dorazu (7) (obr. 32).
- Na prodloužení příčného dorazu (13) s dorazovou lištou (e) musí být z paralelního dorazu (7) odebrána dorazová lišta (e), vodící lišta (h) a křídlové matice (f) včetně příložek. Nyní je třeba namontovat dorazovou lištu tak, jak je znázorněno na obr. 32, použít k tomu zámkové šrouby (n).

### Pozor!

- Dorazovou lištu (e) neposouvat příliš daleko směrem k pilovému kotouči.
- Vzdálenost mezi dorazovou lištou (e) a pilovým kotoučem (5) by měla činit cca 2 cm.

### 8.7 Nastavení stupnice příčného dorazu (obr. 33)

- Přiložit 90° příložný úhelník na pilový kotouč (5).
- Příčný doraz (13) spojit s dorazovou lištou (e) paralelního dorazu (7) (viz také bod 9.4).
- Povolit rýhovaný šroub (33) příčného dorazu (13).
- Příčný doraz (13) polohovat tak, aby byla dorazová lišta v úhlu 90° k pilovému kotouči (5). Nyní přesně vyrovnat příčný doraz pomocí 90°

úhelníku k pilovému kotouči a rýhovaný šroub (33) opět utáhnout.

- Zkontrolovat, zda příčný doraz ukazuje přesně 90°. Pokud tomu tak není, postupovat následovně:
  - Oba šrouby (o), kterými je stupnice (p) příčného dorazu (13) na něm upevněna, povolit tak dalece, aby se dala nastavit do správné polohy.
  - Nyní šrouby (o) opět utáhnout.

### 8.8 Nastavení stupnice na stole pily (obr. 28; 34)

- Zkontrolovat, zda paralelní doraz (7) probíhá v jedné linii s pilovým kotoučem (5) (viz také bod 9.5)
- Paralelní doraz nastavit tak, aby se dotýkal pilového kotouče (5) (nastavení pro tlustý materiál, viz také bod 9.4)
- Šroub (q), pomocí kterého je stupnice (j; k) připevněna na vodící liště (12), povolit o cca 2 otočení.
- Nastavit stupnici (j/k) tak, aby čárka v průhledítku (l) paralelního dorazu (7) souhlasila s nulovou čárou stupnice (j).
- Šroub (q) opět utáhnout.

### 8.9 Použití laseru (obr. 35-38)

- Laser (34) Vám umožňuje provádět s Vaší kotoučovou pilou přesné řezy.
- Světlo laseru je produkováno laserovou diodou, která je zásobována dvěma bateriemi. Světlo laseru se rozšíří v čáru a vystupuje z výstupního otvoru laseru. Čáru můžete poté použít jako optickou značku čáry řezu u přesného řezu. Dbejte prosím bezpečnostních pokynů pro zacházení s laserem.
- Vložení baterií:
  - Odstraňte ochranu pilového kotouče (2) (viz 8.3). Laser je namontován na roztahovacím klínu (4) a je lehce přístupný.
  - Nastavte za-/vypínač laseru (35) do polohy 0 (laser vypnutý).
  - Odstraňte kryt přihrádky na baterie (37) tak, že uvolníte šrouby (36) a otočíte přídržné desky tak, aby nebyl kryt přihrádky na baterie (37) blokován. Kryt přihrádky na baterie (37) vyklopit směrem nahoru.
  - Vložte baterie, dbejte na správnou polaritu (viz obr. 37).
  - Nasaďte opět kryt přihrádky na baterie (37) a upevněte ho pomocí šroubů (36).
- Namontovat opět ochranu pilového kotouče (2).
- Zapnutí laseru: Za-/vypínač laseru (35) nastavit na I. Za-/vypínač laseru (35) je při namontované ochraně pilového kotouče (2) lehce přístupný otvorem v této ochraně (obr. 38). Z otvoru pro

výstup laseru je promítán červený laserový paprsek. Pokud během řezání povedete laserový paprsek podél značky čáry řezu, povedou se Vám čisté řezy.

- Vypnutí laseru: Za/vypínač laseru (35) nastavit na 0. Laserový paprsek zhasne. Vypněte prosím laser vždy, pokud ho nepotřebujete, abyste šetřili baterie.
- Laserový paprsek může být blokován usazeným prachem a pilinami. Odstraňte proto po každém použití (vypnutý přístroj) tyto částičky z výstupního otvoru laseru.
- Poznámky k bateriím: Pokud laser delší dobu nepoužíváte, vyjměte prosím baterie z přihrádky na baterie. Vytečení tekutiny z baterie by mohlo přístroj poškodit.
- Baterie neodkládat na topná tělesa nebo nevystavovat delší dobu slunečnímu záření; teploty nad 50° by mohly přístroj poškodit.

### 8.10 Nastavení laseru (obr. 35)

Pokud laser (34) neukazuje správnou čáru řezu, může být nastaven. Vyšroubujte šrouby (z) a nastavte laser bočním posunutím tak, aby se laserový paprsek trefil na zuby pilového kotouče (5).

## 9. Provoz

### Pozor!

- Po každém novém nastavení doporučujeme provést zkušební řez, aby se překontrolovaly nastavené rozměry.
- Po zapnutí pily vyčkat, až pilový kotouč dosáhne svého maximálního počtu otáček, a teprve potom začít řezat.
- Pozor při zahajování řezu!
- Přístroj provozujte pouze s odsáváním.
- Pravidelně kontrolujte a čistěte odsávací kanály.

### 9.1 Provádění podélných řezů (obr. 39)

Při tomto řezu je obrobek proříznut v podélném směru.

Hrana obrobku je tlačena proti paralelnímu dorazu (7), přičemž plochá strana leží na stole pily (1). Ochrana pilového kotouče (2) musí být vždy sklopena na obrobek.

Pracovní postoj při podélném řezu nesmí být nikdy v jedné linii s průběhem řezu.

- Paralelní doraz (7) nastavit příslušně podle výšky obrobku a požadované šířky (viz 9.4).
- Pílu zapnout.
- Ruce se semknutými prsty položit ploše na obrobek a obrobek posouvat podél paralelního dorazu (7) do pilového kotouče (5).
- Boční vedení levou nebo pravou rukou (podle

polohy paralelního dorazu) pouze po přední hranu ochrany pilového kotouče (2).

- Obrobek protáhnout vždy až do konce roztahovacího klínu (4).
- Odpad zůstane na stole pily (1) ležet do té doby, dokud se pilový kotouč (5) opět nenachází v klidové poloze.
- Dlouhé obrobky zajistit proti přepadnutí na konci řezání! (např. odvalovací stojan atd.)

### 9.1.1 Řezání úzkých obrobků (obr. 40)

Podélné řezy obrobků o šířce menší než 120 mm musí být **bezpodmínečně** prováděny za použití posuvné tyče (17). Posuvná tyč je v rozsahu dodávky. **Opotřebovanou nebo poškozenou posuvnou tyč okamžitě vyměnit.**

### 9.1.2 Řezání velmi úzkých obrobků (obr. 41)

- Pro podélné řezy velmi úzkých obrobků o šířce 30 mm a méně je bezpodmínečně nutné používat posuvné dřevo.
- Přitom je třeba upřednostnit nízkou vodící plochu paralelního dorazu.
- **Posuvné dřevo není v rozsahu dodávky! (K dostání v příslušném odborném obchodě). Opotřebované posuvné dřevo včas nahradit.**

### 9.1.3 Provádění šikmých řezů (obr. 42)

Šikmé řezy jsou prováděny zásadně za použití paralelního dorazu (7).

- Pilový kotouč (5) nastavit na požadovaný úhlový rozměr (viz 9.3).
- Paralelní doraz (7) nastavit podle šířky a výšky obrobku (viz 9.3).
- Řez provést odpovídajíc šířce obrobku (viz 10.1.1 a 10.1.2).

### 9.2 Provedení příčných řezů (obr. 31, 43)

Příčný doraz (13) nasunout do jedné z drážek (32) stolu pily a nastavit na požadovaný úhlový rozměr. (viz 9.6) Pokud by měl být pilový kotouč (5) dodatečně nastaven šikmo, je potřeba použít drážku (32), která nedovolí, aby se Vaše ruka a příčný doraz dostaly do kontaktu s ochranou pilového kotouče.

- V případě potřeby použít dorazovou lištu (e).
- Obrobek tlačít pevně proti příčnému dorazu (13).
- Pílu zapnout.
- Příčný doraz (13) a obrobek posouvat ve směru pilového kotouče a provést řez.
- **Pozor:**  
**Vždy pevně držte vedený obrobek, nikdy volný obrobek, který je uřezáván.**
- Příčný doraz (13) posunout dopředu vždy tak dalece, až je obrobek úplně přeříznut.



- Pílu opět vypnout. Odpad odstranit teprve tehdy, když je pilový kotouč zastaven.

### 9.3 Řezání dřevotřískových desek

Aby se zabránilo vylomení hran řezu při řezání dřevotřískových desek, neměl by být pilový kotouč (5) nastaven výše než 5 mm nad tloušťku obrobku (viz také bod 9.2).

## 10. Výměna síťového napájecího vedení

Pokud je poškozeno síťové napájecí vedení tohoto přístroje, musí být nahrazeno výrobcem nebo jeho zákaznickým servisem nebo podobně kvalifikovanou osobou, aby se zabránilo nebezpečím.

## 11. Čištění, údržba, uložení, transport a objednání náhradních dílů

Před všemi čistícími pracemi vytáhněte síťovou zástrčku.

### 11.1 Čištění

- Udržujte bezpečnostní zařízení, větrací otvory a kryt motoru tak prosté prachu a nečistot, jak jen to je možné. Otřete přístroj čistým hadrem nebo ho profoukněte stlačeným vzduchem při nízkém tlaku.
- Doporučujeme přímo po každém použití přístroj vyčistit.
- Pravidelně přístroj čistěte vlhkým hadrem a trochou mazlavého mýdla. Nepoužívejte čistící prostředky nebo rozpouštědla; tyto by mohly narušit plastové díly přístroje. Dbejte na to, aby se do přístroje nedostala voda.

### 11.2 Uhlíkové kartáčky

Při nadměrné tvorbě jisker nechte uhlíkové kartáčky zkontrolovat odborným elektrikářem. Pozor! Uhlíkové kartáčky smějí být vyměněny pouze odborným elektrikářem.

### 11.3 Údržba

Uvnitř přístroje se nevyskytují žádné další díly vyžadující údržbu.

### 11.4 Uložení

Skladujte přístroj a jeho příslušenství na tmavém, suchém a nezamrzajícím místě a mimo dosah dětí. Optimální teplota skladování leží mezi 5 a 30 °C. Uložte elektrický přístroj v originálním balení.

### 11.5 Transport

- K transportu stroje používejte prosím pouze přepravní rukojeti (obr. 44), které jsou na obou stranách vyříznuty do krytu přístroje.
- Zajistěte přístroj proti sklouznutí, bezpečně ho přivažte.
- Nikdy nepoužívejte ochranná zařízení k manipulaci nebo transportu.

### 11.6 Objednání náhradních dílů

Při objednávce náhradních dílů je třeba uvést následující údaje:

- Typ přístroje
- Číslo artiklu přístroje
- Identifikační číslo přístroje

Aktuální ceny a informace naleznete na [www.isc-gmbh.info](http://www.isc-gmbh.info)

## 12. Likvidace a recyklace

Přístroj je uložen v balení, aby bylo zabráněno poškození při přepravě. Toto balení je surovina a tím znovu použitelné nebo může být dáno zpět do cirkulace surovin. Přístroj a jeho příslušenství jsou vyrobeny z rozdílných materiálů, jako např. kov a plasty. Defektní součástky odevzdejte k likvidaci zvláštních odpadů. Zeptejte se v odborné prodejně nebo na místním zastupitelství!

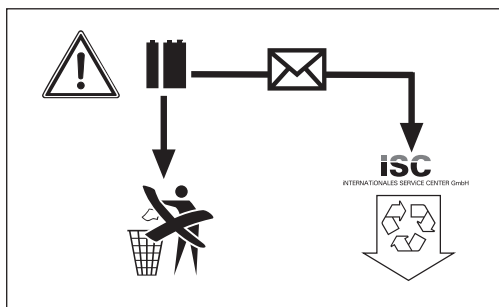

Baterie obsahují materiály nebezpečné životnímu prostředí. Baterie nedávat do domovního odpadu, neházet do ohně nebo do vody. Baterie by měly být sbírány, recyklovány nebo ekologicky zlikvidovány. Vypotřebované baterie zašlete na iSC GmbH, Eschenstraße 6, D-94405 Landau, Německo. Tam je výrobcem zaručena odborná likvidace.

**SK**

## Obsah

1. Bezpečnostné pokyny
2. Popis prístroja
3. Obsah dodávky
4. Správne použitie
5. Technické údaje
6. Pred uvedením do prevádzky
7. Montáž
8. Obsluha
9. Prevádzka
11. Výmena sieťového prípojného vedenia
11. Čistenie, údržba, skladovanie, transport a objednávanie náhradných dielov
12. Likvidácia a recyklácia



„VÝSTRAHA - Aby ste znížili riziko poranenia, prečítajte si návod na obsluhu“



**Používajte ochranu sluchu.**

Pôsobenie hluku môže spôsobiť poškodenie sluchu.



**Používajte ochrannú masku proti prachu.**

Pri práci s drevom a inými materiálmi môže vzniknúť zdraviu škodlivý prach. Materiál obsahujúci azbest nesmie byť spracovávaný!



**Noste ochranné okuliare.**

Iskry vznikajúce pri práci alebo úlomky, triesky a prach vystupujúci z prístroja by mohli viesť k trvalému poškodeniu zraku.



**Pri štartovaní ochranné rukavice.**

Pri zaobchádzaní s pilovými kotúčmi sa vždy musia používať ochranné rukavice.



**Pozor! Nebezpečenstvo poranenia!**

Nesiahajte do bežiaceho pilového kotúča!

**SK****⚠ Pozor!**

Pri používaní prístrojov sa musia dodržiavať príslušné bezpečnostné opatrenia, aby bolo možné zabrániť prípadným zraneniam a vecným škodám. Preto si starostlivo prečítajte tento návod na obsluhu / bezpečnostné pokyny. Následne ich starostlivo uschovajte, aby ste mali vždy k dispozícii potrebné informácie. V prípade, že budete prístroj požičiavať tretím osobám, prosím odovzdajte im spolu s prístrojom tento návod na obsluhu / bezpečnostné pokyny. Nepreberáme žiadne ručenie za nehody ani škody, ktoré vzniknú nedodržaním tohto návodu na obsluhu a bezpečnostných pokynov.

**1. Bezpečnostné pokyny****⚠ VÝSTRAHA**

**Prečítajte si všetky bezpečnostné predpisy a pokyny.** Nedostatky pri dodržovaní bezpečnostných predpisov a pokynov môžu mať za následok úraz elektrickým prúdom, vznik požiaru a/alebo ťažké poranenia.

**Všetky bezpečnostné predpisy a pokyny si odložte pre budúce použitie.**

**Bezpečnostné predpisy pre laser**

**Pozor:  
Laserové žiarenie  
Nepozerať sa priamo do lúča  
Trieda laseru 2**

**Achtung  
Laserstrahlung  
Nicht in den Strahl blicken!**

Laserspezifikation  
nach EN 60825-1  
Laser Klasse 2 RLM-08  
λ: 650 nm P: ≤ 1 mW

Chráňte seba a Vaše okolie vhodnými bezpečnostnými opatreniami pred rizikami vzniku nehody.

- Nepozerajte sa priamo nechránenými očami na laserový lúč.
- Nepozerať sa v žiadnom prípade priamo do lúča.
- V žiadnom prípade nesmerujte laserový lúč na reflektujúce plochy, na osoby ani na zvieratá. Aj laserový lúč s nízkym výkonom môže spôsobiť vážne poškodenie zraku.
- Pozor - ak sa budú používať iné pracovné postupy ako sú uvedené v tomto návode, môže to

viest' k vystaveniu sa nebezpečnému žiareniu alebo zaťaženiu žiarením.

- Nikdy neotvárajte laserový modul.

**Bezpečnostné predpisy pre batérie**

Používanie batérií

- Ubezpečte sa, aby sa vypínač lasera (35) nachádzal v polohe „0“ skôr než založíte batérie.
- Založenie batérií pri zapnutom laseri môže viesť k úrazom.
- Pri nevhodnom používaní môže dôjsť k vytečeniu batérií. Zabráňte kontaktu s tekutinou batérií. V prípade, že by ste prišli do kontaktu s tekutinou batérie, umyte zasiahnutú časť tela pod tečúcou vodou. Ak sa tekutina batérie dostane do kontaktu s očami, je potrebné navyše okamžite vyhľadať pomoc lekára.
- Vytečená tekutina batérie môže viesť k podráždeniu pokožky alebo popáleninám.
- Batérie nikdy nevystavujte nadmernému teplu ako slnečnému žiareniu, ohňu alebo podobným zdrojom.
- Nikdy znovu nenabíjajte batérie, ktoré na to nie sú určené. Nebezpečenstvo výbuchu!
- Zabráňte deťom prístup k batériám, batérie neskratujte ani ich nerozoberajte.
- Okamžite vyhľadajte lekára, ak došlo k prehltnutiu batérie.
- Podľa potreby vyčistite kontakty batérie a prístroja pred ich založením.
- Pri zakladaní dbajte na správnu polaritu.
- Vybité batérie okamžite vyberte von z prístroja. Hrozí zvýšené riziko vytečenia.
- Vždy vymieňajte všetky batérie súčasne.
- Zakladajte iba batérie rovnakého typu, nepoužívajte odlišné typy ani nemiešajte použité a nové batérie.
- Zabezpečte, aby sa prístroj po použití vypol.
- Pri dlhšom nepoužívaní prístroja vyberte batérie z prístroja.

**2. Popis prístroja**

1. Pílový stôl
2. Ochrana pílového kotúča
3. Odsávací hadica
4. Rozovierací klin
5. Pílový kotúč
6. Stolná vložka
7. Paralelný doraz
8. Ručné koliesko
9. Nastavovacia a aretačná rukoväť
10. Podstavec
11. Vypínač zap/vyp
12. Vodiaca koľajnica

13. Priečny doraz
14. Rozšírenie stola
15. Predĺženie stola
16. Adaptér odsávania
17. Posuvný prípravok
18. Podstavcové nohy
19. Priečne priečky
20. Pozdĺžne priečky
21. Prostredné priečky, krátke
22. Prostredné priečky, dlhé
23. Gumené pätky
24. Podpera
25. Podpery stola, krátke
26. Podpery stola, dlhé
27. Skrutka s krídlovou maticou
28. Drážková diera v rozovieracom kline
29. Skrutka so zápnou hlavou
30. Upevňovacia skrutka
31. Excentrická páka
32. Drážka
33. Vrúbkaná skrutka
34. Laser
35. Vypínač laseru
36. Skrutky pre uloženie batérie
37. Kryt batérie
38. /39. Upevňovacie body

- Priečny doraz
- Rozšírenie stola (2x)
- Predĺženie stola
- Posuvný prípravok
- Podstavcové nohy (4x)
- Priečne priečky (2x)
- Pozdĺžne priečky (2x)
- Prostredné priečky, krátke (2x)
- Prostredné priečky, dlhé (2x)
- Gumené pätky (4x)
- Podpera (2x)
- Podpery stola, krátke (4x)
- Podpery stola, dlhé (2x)

#### Montážny materiál

- a) Podložka M6 (52x)
- b) Matica (38x)
- c) Šesťhranná skrutka (52x)
- d) Imbusová skrutka (6x)
- n) Uzatváracia skrutka (2x)
- u) Položka M5 (6x)
- v) Poistná svorka

#### Nástroje

- r) Vidlicový kľúč 10/13
- s) Uzatvorený kľúč 10/24
- t) Imbusový kľúč 4 mm

### 3. Obsah dodávky

- Otvorte balenie a opatrne vyberte prístroj von z balenia.
- Odstráňte obalový materiál ako aj obalové/transportné poistky (pokiaľ sú obsiahnuté).
- Skontrolujte, či obsah dodávky kompletný.
- Skontrolujte, či nedošlo k poškodeniu prístroja a príslušenstva transportom.
- Pokiaľ možno, uschovajte si obal až do konca záručnej doby.

#### POZOR

**Prístroj a obalový materiál nie sú hračky! Deti sa nesmú hrať s plastovými vreckami, fóliami ani malými dielmi! Hrozí nebezpečenstvo prehltnutia a udusení!**

- Originálny návod na obsluhu
- Pílový stôl s namontovaným, tvrdokovovým pílovým kotúčom, 24 zubov
- Ochrana pílového kotúča
- Odsávací hadica
- Rozovierací klin s laserom
- Batérie 1,5 V AAA (2x)
- Paralelný doraz
- Dorazová lišta

### 4. Správne použitie

Stolná kotúčová píla je určená na pozdĺžne a priečne rezanie (len s použitím priečného dorazu) dreva akéhokoľvek druhu s primeranou veľkosťou pre daný stroj. Guľatina akéhokoľvek druhu sa **nesmie** rezať na tomto stroji.

Prístroj smie byť použitý len na ten účel, na ktorý bol určený. Akékoľvek iné odlišné použitie sa považuje za nespĺňajúce účel použitia. Za škody alebo zranenia akéhokoľvek druhu spôsobené nesprávnym používaním ručí používateľ / obsluhujúca osoba, nie však výrobca.

Prosím berte ohľad na skutočnosť, že naše prístroje neboli svojim určením konštruované na profesionálne, remeselnícke ani priemyselné použitie. Nepreberáme žiadne záručné ručenie, ak sa prístroj bude používať v profesionálnych, remeselníckych alebo priemyselných prevádzkach ako aj na činnosti rovnocenné s takýmto použitím.

Povolené pre používanie s týmto strojom sú len vhodné pílové kotúče (pílové kotúče typu HM alebo CV). Používanie pílových kotúčov typu HSS a rozbrusovacích kotúčov akéhokoľvek druhu je

**SK**

zakázané. Súčasťou správneho účelového použitia prístroja je taktiež dodržiavanie bezpečnostných predpisov, ako aj návodu na montáž a pokyny k prevádzke nachádzajúce sa v návode na obsluhu. Osoby, ktoré obsluhujú stroj a vykonávajú jeho údržbu, musia byť s ním oboznámené a informované o možných nebezpečenstvách. Okrem toho sa musia prísne dodržiavať platné bezpečnostné predpisy proti úrazom. Treba dodržiavať aj ostatné všeobecné predpisy z oblasti pracovnej medicíny a bezpečnostnej techniky. Zmeny vykonané na stroji celkom anulujú ručenie výrobcu a ručenie za škody takto spôsobené. Napriek správne účelovému použitiu sa nemôžu niektoré špecifické rizikové faktory celkom vylúčiť. Z dôvodu danej konštrukcie a stavby tohto stroja sa môžu vyskytnúť nasledujúce riziká:

- Kontakt s pílovým kotúčom v píliacej oblasti, ktorá nie je prikrytá.
- Siahnutie do bežiaceho pílového kotúče (rezné zranenie).
- Spätný úder obrobkov a častí obrobkov.
- Zlomenie pílového kotúče.
- Vymrštenie poškodených tvrdokovových častí pílového kotúče.
- Poškodenie sluchu pri nepoužívaní potrebnej ochrany sluchu.
- Emisie dreveného prachu poškodzujúce zdravie pri používaní v uzatvorených miestnostiach.

## 5. Technické údaje

Motor na striedavý prúd	230-240 V ~ 50 Hz
Výkon P	S6 40 % 1700 W
Otáčky pri voľnobehu $n_0$	6 500 min <sup>-1</sup>
Pílový kotúč zo spekaného karbidu	Ø 250 x Ø 30
Počet pílových zubov	24
Veľkosť stola	610 x 445 mm
Rozšírenie stola ľavé/pravé	608 x 250 mm
Predĺženie stola vzadu	435 x 320 mm
Výška rezu max.	73 mm / 90° 63 mm / 45°
Plynulé výškové nastavenie	0 - 73 mm
Pílový kotúč plynulo výkyvný	0° - 45°
Odsávací prípojka	cca Ø 36 mm
Hmotnosť :	cca 27 kg

### Prevádzkový režim S6

Meraná prevádzková doba/meraná doba pokoja (4 min. zap/6 min. vyp)

Aby sa motor neprípustne nezahrieval, môžete stolnú kotúčovú pílu používať iba nasledovným spôsobom: Po každom prevádzkovom cykle v dĺžke 4 minúty (S 6 = 40 %) pri normálnom prípustnom zaťažení musí nasledovať prestávka 6 minút, v ktorej je kotúčová píla vo voľnobehu.

### Hodnoty emisie hluku

Hodnoty hluku boli merané podľa EN 61029.

	Voľnobeh
Hladina akustického tlaku $L_{pA}$	94,9 dB (A)
Faktor neistoty $K_{pA}$	3 dB
Hladina akustického výkonu $L_{WA}$	106,9 dB (A)
Faktor neistoty $K_{WA}$	3 dB

### Používajte ochranu sluchu.

Pôsobenie hluku môže spôsobiť poškodenie sluchu.

Uvedené hodnoty sú namerané emisné hodnoty a nemusia tak zároveň predstavovať taktiež bezpečné hodnoty na pracovisku. Napriek tomu, že existuje korelácia medzi emisnými a imisnými hladinami, nemôže sa z toho spoľahlivo odvodiť to, či sú alebo nie sú potrebné dodatočné bezpečnostné opatrenia. Faktory, ktoré môžu ovplyvňovať momentálnu imisnú hladinu nachádzajúcu sa na pracovisku, sú medzi inými doba trvania vplyvov, druh pracovnej miestnosti, iné zdroje hlukov atď., napr. počet strojov a iných súvisiacich procesov. Spoľahlivé hodnoty na pracovisku sa môžu taktiež navzájom odlišovať v jednotlivých krajinách. Táto informácia však nemá používateľa oprávniť k tomu, aby neuskutočnil lepšie zhodnotenie ohrozenia a rizika.

### Obmedzte tvorbu hluku a vibráciu na minimum!

- Používajte len prístroje v bezchybnom stave.
- Pravidelne vykonávajte údržbu a čistenie prístroja.
- Prispôbte spôsob práce prístroju.
- Prístroj nepreťažujte.
- V prípade potreby nechajte prístroj skontrolovať.
- Prístroj vypnite, pokiaľ ho nepoužívate.

## 6. Pred uvedením do prevádzky

- Presvedčte sa pred zapojením prístroja do siete o tom, či údaje na typovom štítku prístroja súhlasia s údajmi elektrickej siete.
- Pripojte stroj iba na správne inštalovanú zásuvku s ochrannými kontaktmi, ktorá je zabezpečená istením minimálne 10 A.
- Vyťahnite vždy elektrický kábel zo siete predtým, než budete vykonávať nastavenie na prístroji.
- Vybaliť stolnú kotúčovú pílu a skontrolovať, či sa na nej nevyskytujú prípadné transportné poškodenia.
- Stroj musí byť stabilne postavený, t.j. na pracovnom stole, alebo pevne priskrutkovaný na stabilnom podstavcovom ráme.
- Pred uvedením do prevádzky sa musia všetky kryty a bezpečnostné prípravky správne namontovať.
- Pílový pás musí môcť voľne bežať.
- Pri dreve, ktoré už bolo opracované, je potrebné dbať na cudzie telesá ako napr. klince alebo skrutky atď.
- Pred tým, než stlačíte vypínač zap/vyp, presvedčte sa o tom, že je pílový kotúč správne namontovaný a je zaručená ľahkosť chodu pohyblivých častí.

## 7. Montáž

**Pozor! Pred všetkými údržbovými, prestavbovými a montážnymi prácami na kotúčovej píle sa musí vyťahnúť elektrický kábel zo siete.**

### 7.1 Montáž podstavcového rámu (obr. 4-9)

- Otočiť stolnú kotúčovú pílu hore nohami a položiť na podlahu.
- Štyri podstavcové nohy (18) voľne priskrutkovať so šesťhrannými skrutkami (c) a podložkami (a) na pílu (obr. 5).
- Teraz voľne priskrutkujte pozdĺžne priečky (20) a priečne priečky (19) ako aj štyri prostredné priečky (21, 22) so šesťhrannými skrutkami (c), podložkami (a) a maticami (b) na podstavcové nohy (obr. 6-7).
- Pritom dotiahnite šesťhranné skrutky (c) a matice (b) len zľahka.  
**Pozor:** Dlhšie priečky sa musia pri montáži použiť postranne.
- Potom nasunúť gumené pätky (23) na podstavcové nohy (obr. 8).
- Do otvorov v zadných podstavcových nohách priskrutkujte podpery (24), každú s 2

šesťhrannými skrutkami (c), podložkami (a) a maticami (b) (obr. 9).

### **Pozor!**

**Obidve podpery sa musia pevne pripevniť na zadnej strane stroja na upevňovacích bodoch 38 a 39!**

- Nakoniec pevne utiahnuť všetky skrutky a matice podstavcového rámu.

### 7.2 Montáž rozšírenia a predĺženia stola (obr. 10-14)

- Rozšírenie stola (14) a predĺženie stola (15) voľne upevniť na pílovom stole (1) pomocou imbusových skrutiek (d) a podložiek (u) (obr. 10-12). Na montáž rozšírenia stola použite zadné otvory (ktoré sú obrátené smerom k predĺženiu stola).
- Podpery stola (25, 26) voľne priskrutkovať na kryte kotúčovej píly pomocou šesťhranných skrutiek (c) a podložiek (u). Rovnako sa musia podpery stola (25, 26) voľne priskrutkovať aj na rozšírení resp. predĺžení stola pomocou šesťhranných skrutiek (c), podložky (a) a matice (b) (krátke podpery (25) sú určené pre rozšírenie, dlhé podpery (26) pre predĺženie stola) (obr. 13-14).
- Pílu s podstavcom otočte a postavte na podlahu.
- Rozšírenie a predĺženie stola zarovnať do roviny podľa pílového stola (1).
- Nakoniec pevne utiahnuť všetky skrutky.

### 7.3 Montáž / demontáž ochrany pílového kotúče (obr. 2, 15-16)

- Pred prvou montážou sa musia vložiť batérie laseru (pozri bod 9.9).
- Pri prvej montáži sa musí najskôr namontovať a nastaviť rozovierací klin (4). Postupujte pritom tak, ako to je popísané v odseku 8.5.
- Ochranu pílového kotúče (2) spolu so skrutkou (27) nasadte zhora na rozovierací klin (4) tak, aby skrutka pevne sedela v drážkovej diere (28).
- Skrutku (27) nedotahovať príliš pevne, ochrana pílového kotúče musí ostať voľne pohyblivá.
- Zasuňte odsávaciu hadicu (3) na odsávací adaptér (16) a na odsávaciu podperu ochrany pílového kotúče (2) a poistnou svorkou (v) priskrutkujte na odsávací adaptér (16). Na odsávací adaptér (16) napojte vhodné odsávacie zariadenie pilín.
- Demontáž sa uskutoční v opačnom poradí.

### **Pozor!**

**Pred zahájením pílenia musí byť ochrana pílového kotúče (2) spustená na spracovávaný materiál.**

**SK****7.4 Výmena stolnej vložky (obr. 17-18)**

- Pri opotrebení alebo poškodení sa musí stolná vložka (6) vymeniť, v opačnom prípade vzniká zvýšené nebezpečenstvo poranenia.
- Odobrať ochranu pílového kotúča (2) (pozri bod 8.3).
- Odskrutkovať 2 skrutky so zápusťou hlavou (29).
- Vybrať opotrebovanú stolnú vložku (6).
- Montáž novej stolnej vložky sa uskutoční v opačnom poradí.

**7.5 Nastavenie rozovieracieho klinu (obr. 19-20)**

- **Pozor! Vytiahnuť kábel zo siete**
- Nastavenie pílového kotúča (5) sa musí skontrolovať po každej výmene pílového kotúča.
- Pílový kotúč (5) nastaviť na max. hĺbku rezu, nastaviť do 0° polohy a zaaretovať (pozri bod 9.2).
- Demontovať ochranu pílového kotúča (2) (pozri bod 8.3).
- Vybrať stolnú vložku (6) (pozri bod 8.4).
- Uvoľniť upevňovaciu skrutku (30).
- Rozovierací klin (4) posunúť smerom nahor tak, aby bol odstup medzi pílovým stolom (1) a hornou hranou rozovieracieho klinu (4) cca 10 cm.
- Odstup medzi pílovým kotúčom (5) a rozovieracím klinom (4) má byť max. 5 mm. (obr. 20)
- Upevňovaciu skrutku (30) znovu pevne dotiahnite a namontujte stolnú vložku (6) (pozri bod 8.4).
- Znovu namontujte ochranu pílového kotúča (2) (pozri bod 8.3).

**7.6 Montáž/výmena pílového kotúča (obr. 21)**

- **Pozor! Vytiahnuť kábel zo siete a používať ochranné rukavice.**
- Demontovať ochranu pílového kotúča (2) (pozri bod 8.3).
- Po uvoľnení dvoch skrutiek so zápusťou hlavou odobrať stolnú vložku (6) (pozri bod 8.4).
- Uvoľniť maticu tak, že sa jeden kľúč (veľk. 24) nasadí na maticu a druhý vidlicový kľúč (veľk. 10) sa nasadí na hriadeľ motora kvôli kontrovaníu proti pohybu.
- **Pozor!** Maticu točiť v smere rotácie pílového kotúča.
- Odobrať vonkajšiu prírubu a odobrať pílový kotúč smerom šikmo nadol z vnútornej príruby.
- Prírubu pílového kotúča sa musí pred montážou nového pílového kotúča dôkladne vyčistiť drôtenou kefou.
- Pri vkladaní nového pílového kotúča postupujte v obrátenom poradí a pevne ho dotiahnite.

**Pozor! Dbajte na smer otáčania, rezná šikmina zubov musí ukazovať v smere otáčania, t.j. smerom vpred (pozri šípku na ochrane pílového kotúča).**

- Znovu namontovať a nastaviť stolnú vložku (6) ako aj ochranu pílového kotúča (2) (pozri body 8.3, 8.4).
- Pred opätovným zahájením práce s kotúčovou pilou sa musí skontrolovať funkčnosť ochranných zariadení.

**8. Obsluha****8.1. Vypínač zap/vyp (obr. 22/pol. 11)**

- Stlačením zeleného tlačidla „I“ sa môže píla zapnúť. Pred zahájením pílenia je potrebné vyčkáť, kým pílový kotúč nedosiahne maximálny počet otáčok.
- Aby sa píla znovu vypla, musí sa stlačiť červené tlačidlo „O“.

**8.2. Hĺbka rezu (obr. 22)**

- Otočením nastavovacej ručnej kolieska (8) sa môže pílový kotúč (5) nastaviť na požadovanú hĺbku rezu.

Protí smeru otáčania hodinových ručičiek: zväčšenie hĺbky rezu

V smere otáčania hodinových ručičiek: zmenšenie hĺbky rezu

**8.3. Nastavenie uhlu (obr. 22)**

- Uvoľniť aretačnú rukoväť (9).
- Otočením rukoväte nastaviť požadovanú uhlovú mieru na stupnici.
- Zaaretovať aretačnú rukoväť v požadovanej uhlovej pozícii.

**8.4 Paralelný doraz****8.4.1. Výška dorazu (obr. 23 - 26)**

- Dorazová lišta (e) paralelného dorazu (7) má dve rozdielne vysoké vodiace plochy.
- Podľa hrúbky rezaných materiálov sa musí použiť dorazová lišta (e) podľa obr. 25 pre hrubý materiál (nad 25 mm hrúbkou obrobku) a podľa obr. 26 pre tenký materiál (pod 25 mm hrúbkou obrobku).

**8.4.2 Otočenie dorazovej lišty (obr. 23-26)**

- Na otočenie dorazovej lišty (e) povolte najskôr krídlové matice (f).
- Teraz sa dá dorazová lišta (e) vytiahnuť z vodiacej koľajnice (h) a s príslušným vedením



sa do nej znovu nasunie.

- Znovu pevne dotiahnite krídlové matice (f).

#### 8.4.3 Šírka rezu (obr. 26 - 28)

- Pri pozdĺžnom pílení kusov dreva sa musí používať paralelný doraz (7).
- Paralelný doraz by mal byť namontovaný na pravej strane pílového kotúča (5).
- Nasadte paralelný doraz zhora na vodiacu koľajnicu pre paralelný doraz (12) (obr. 26).
- Na vodiacej koľajnici pre paralelný doraz (12) sa nachádzajú 2 stupnice (j/k), ktoré ukazujú vzdialenosť medzi dorazovou lištou (e) a pílovým kotúčom (5) (obr. 27).
- Vyberte si vhodnú stupnicu podľa toho, či je dorazová lišta (e) otočená na opracovanie hrubých alebo tenkých materiálov:

Vysoká dorazová lišta (hrubý materiál):  
Stupnica j

Nízka dorazová lišta (tenký materiál):  
stupnica k

- Paralelný doraz (7) nastavte na požadovanú mieru na priezore (l) a zafixujte pomocou excentrickej páky pre paralelný doraz (31).

#### 8.4.4 Nastavenie dorazovej dĺžky (obr. 29)

- Aby sa zabránilo zablokovaniu rezaného materiálu v píle, je možné posúvať dorazovú lištu (e) v pozdĺžnom smere.
- Základné pravidlo: Zadný koniec dorazu naráža na pomyselnú priamku, ktorá začína približne v strede pílového kotúča a prebieha pod uhlom 45° smerom dozadu.
- Nastavte požadovanú šírku rezu.
- Povoľte krídlové matice (f) a dorazovú lištu (e) posúvajte dopredu tak ďaleko, až sa dotkne pomyselných 45° priamky.
- Znovu dotiahnuť krídlové skrutky (f).

#### 8.5 Nastavenie paralelného dorazu (obr. 30)

- Pílový kotúč (5) nastavte na maximálnu hĺbku rezu (pozri tiež bod 9.2).
- Paralelný doraz (7) nastavte tak, aby sa dorazová lišta (e) dotýkala pílového kotúča (5) (nastavenie pre hrubý materiál pozri tiež bod 9.4).
- Ak paralelný doraz (7) neleží rovnobežne s pílovým kotúčom (5), uvoľnite skrutky (m) na paralelnom doraze tak, aby sa dal paralelný doraz (7) vyrovať rovnobežne s pílovým kotúčom (5) (obr. 30).
- Znovu dotiahnuť skrutky (m).

#### 8.6 Priečny doraz (obr. 31-32)

- Priečny doraz (13) nasunúť do drážky (32) pílového stola.
- Uvoľniť ryhovanú skrutku (33).
- Otočiť priečny doraz (13) tak, aby sa nastavila požadovaná uhlová hodnota. Zárez (w) ukazuje nastavený uhol.
- Znovu dotiahnuť ryhovanú skrutku (33).
- Pri prírezávaní väčších častí materiálu, sa môže priečny doraz (13) predĺžiť pomocou dorazovej lišty (e) paralelného dorazu (7) (obr. 32).
- Na predĺženie priečného dorazu (13) s dorazovou lištou (e) sa musí z paralelného dorazu (7) odobrať dorazová lišta (e), vodiaca koľajnica (h) a krídlové matice (f) spolu s podložkami. Teraz sa namontuje dorazová lišta podľa znázornenia na obr. 32, použite k tomu uzatváracie skrutky (n).

#### Pozor!

- Dorazová lišta (e) sa nesmie vysunúť príliš ďaleko smerom k pílovému kotúču.
- Odstup medzi dorazovou lištou (e) a pílovým kotúčom (5) by mal byť cca 2 cm.

#### 8.7 Nastavenie stupnice priečného dorazu (obr. 33)

- Nastavte uhol dorazu na pílový kotúč (5) na 90°.
- Priečny doraz (13) spojte s dorazovou lištou (e) paralelného dorazu (7) (pozri tiež bod 9.4).
- Uvoľnite ryhovanú skrutku (33) priečného dorazu (13).
- Priečny doraz (13) dajte do takej polohy, aby bola dorazová lišta v 90° uhle k pílovému kotúču (5). Teraz presne vyrovnajte priečny doraz pomocou 90° uhla voči pílovému kotúču a ryhovanú skrutku (33) opäť pevne dotiahnite.
- Skontrolujte, či je uhol priečného dorazu presne 90°. Ak to tak nie je, pokračujte ďalej nasledovne:
  - Uvoľnite obidve skrutky (o), pomocou ktorých je stupnica (p) priečného dorazu (13) na ňom pripevnená tak, aby sa dala nastaviť do správnej polohy.
  - Potom skrutky (o) znovu pevne zaskrutkujte.

#### 8.8 Nastavenie stupnice na pílovom stole (obr. 28; 34)

- Zabezpečte, aby paralelný doraz (7) ležal rovnobežne s pílovým kotúčom (5) (pozri tiež bod 9.5).
- Paralelný doraz nastavte tak, aby sa dotýkal pílového kotúča (5) (pre nastavenie pre hrubý materiál pozri tiež bod 9.4)
- Uvoľnite skrutku (q), ktorou je stupnica (j; k) pripevnená na vodiacej koľajnici (12) o cca 2 otáčky.
- Nastavte stupnicu (j/k) tak, aby čiara v priezore (l)

**SK**

paralelného dorazu (7) prekryvala nulovú čiaru stupnice (j).

- Znovu dotiahnuť skrutku (q).

### 8.9 Použitie lasera (obr. 35-38)

- Laser (34) vám umožňuje vykonávať pomocou vašej kotúčovej píly presné rezy.
- Laserové svetlo sa vytvorí cez laserovú diódu, ktorá je napájaná dvomi batériami. Laserové svetlo sa rozšíri v tvare čiary a vystúpi cez laserový výstupný otvor. Čiaru môžete potom použiť ako optické označenie čiary rezu pri presnom rezaní. Dodržiavajte bezpečnostné pokyny pri práci s laserom.
- Vkladanie batérií:
  - Odoberte ochranu pílového kotúča (2) (pozri bod 8.3). Laser je namontovaný v rozovieracom klíne (4) a je ľahko prístupný.
  - Prepnete vypínač lasera zap/vyp (35) do polohy 0 (laser vypnutý).
  - Odstráňte kryt priestoru pre batérie (37) po uvoľnení skrutiek (36) a otočte pridržiavacie platničky tak, aby už neblokovali kryt batérie (37). Vyklopte kryt priestoru pre batérie (37) nahor.
  - Založte batérie, dbajte pritom na dodržanie správnej polarít (pozri obr. 37).
  - Kryt priestoru pre batérie (37) opäť založte naspäť a pripevnite ho skrutkami (36).
- Znovu namontovať ochranu pílového kotúča (2).
- Zapnutie lasera: Vypínač lasera zap/vyp (35) prepnete na I. Vypínač lasera zap/vyp (35) je pri namontovanej ochrane pílového kotúča (2) ľahko prístupný cez otvor v tejto ochrane (obr. 38). Z laserového otvoru sa začne premietiť červený laserový lúč. Pokiaľ budete počas pílenia viesť laserový lúč popri vyznačení čiary rezu, podarí sa vám čisté rezy.
- Vypnutie lasera: Vypínač lasera zap/vyp (35) prepnete na 0. Laserový lúč zhasne. Prosím, laser vždy vypnite, pokiaľ ho nepoužívate, aby ste šetrili batérie.
- Laserový lúč môže byť blokovaný uloženým prachom a pilinami. Preto po každom použití odstráňte tieto častice z laserového otvoru (prístroj vypnutý).
- Poznámky k batériám: Keď laser dlhšiu dobu nepoužívate, vyberte batérie z ich priečinku. Vytečenie tekutiny z batérií by mohlo poškodiť prístroj.
- Batérie neodkladajte na ohrevné telesá ani ich dlhšiu dobu nevystavujte silnému slnečnému žiareniu; teploty nad 50° by mohli prístroj poškodiť.

### 8.10 Nastavenie laseru (obr. 35)

Ak laser (34) nezobrazuje správnu čiaru rezu, je možné ho nastaviť. Za týmto účelom odskrutkujte skrutky (z) a postranným posúvaním nastavte laser tak, aby sa laserový lúč trafil presne na zuby pílového kotúča (5).

## 9. Prevádzka

### Pozor!!

- Po každom nastavení odporúčame vykonať skúšobný rez, aby sa tak skontrolovali nastavené miery.
- Po zapnutí píly je potrebné vyčakať, kým pílový kotúč nedosiahne maximálny počet otáčok, predtým než urobíte prvý rez.
- Pozor pri zahajovaní rezu!
- Prístroj používajte len so zapojeným odsávaním.
- Pravidelne kontrolujte a čistite odsávacie kanály.

### 9.1 Vykonávanie pozdĺžnych rezov (obr. 39)

Pri tomto reze sa rozreže obrobok v pozdĺžnom smere.

Jedna hrana obrobku sa pritlačí oproti paralelnému dorazu (7), pričom plochá strana leží na pílovom stole (1). Ochrana pílového kotúča (2) musí byť vždy spustená na spracovávaný obrobok.

Pracovný postoj pri pozdĺžnom reze nesmie byť nikdy v jednej línii s priebehom rezu.

- Paralelný doraz (7) nastaviť podľa výšky obrobku a požadovanej šírky rezu (pozri bod 9.4).
- Zapnúť pílu.
- Ruky so zovretými prstami položiť naplocho na obrobok a pozdĺž paralelného dorazu (7) posunúť obrobok do pílového kotúča (5).
- Postranné vedenie s ľavou alebo pravou rukou (podľa pozície paralelného dorazu) len po prednú hranu ochrany pílového kotúča (2).
- Obrobok pri pílení vždy posunúť až na koniec rozovieracieho klínu (4).
- Rezný odpad ostane na pílovom stole (1) ležať, až kým sa pílový kotúč (5) znovu nenachádza v pokojovej polohe.
- Dlhé obrobky zabezpečiť proti preváženiu a spadnutiu na konci procesu pílenia! (napr. rolovací stojan na konci apod.)

#### 9.1.1 Rezanie tenkých obrobkov (obr. 40)

Pozdĺžne rezy obrobkov so šírkou menšou ako 120 mm sa musia **bezpodmienečne** vykonávať pomocou posuvného prípravku (17). Posuvný prípravok je súčasťou objemu dodávky. **Opotrebený resp. poškodený posuvný prípravok ihneď vymeniť.**

**9.1.2 Rezanie veľmi tenkých obrobkov (obr. 41)**

- Pri pozdĺžnych rezoch veľmi úzkych obrobkov so šírkou 30 mm a menej sa musí bezpodmienečne používať posuvné porisko.
- Pritom sa musí uprednostňovať nízka vodiaca plocha paralelného dorazu.
- **Posuvné porisko nie je súčasťou objemu dodávky! (Možné zakúpiť v špecializovaných predajniach). Opatrebované posuvné porisko je potrebné včas vymeniť.**

**9.1.3 Vykonávanie šikmých rezov (obr. 42)**

Šikmé rezy sa zásadne vykonávajú s použitím paralelného dorazu (7).

- Nastaviť pílový kotúč (5) na požadovanú uhlovú hodnotu (pozri bod 9.3).
- Paralelný doraz (7) nastaviť podľa šírky a výšky obrobku (pozri bod 9.3).
- Rez vykonajte príslušne podľa od šírky obrobku (pozri bod 10.1.1 a 10.1.2).

**9.2 Vykonávanie priečnych rezov (obr. 31, 43)**

- Priečny doraz (13) nasunúť do jednej z drážok (32) pílového stola a nastaviť na požadovanú uhlovú mieru (pozri bod 9.6). Ak by sa mal pílový kotúč (5) dodatočne nastaviť na šikmo, potom sa musí použiť drážka (32), ktorá nedovolí, aby sa dostala Vaša ruka a priečny doraz do kontaktu s ochranou pílového kotúča.
- Prípadne použiť dorazovú lištu (e).
- Obrobok pevne zatlačiť oproti priečnemu dorazu (13).
- Zapnúť pílu.
- Priečny doraz (13) a obrobok posunúť smerom k pílovému kotúču, aby sa vykonal požadovaný rez.
- **Pozor:**  
**Vždy pevne držte Vami vedený obrobok, nie voľný kus obrobku, ktorý bude odrezaný.**
- Priečny doraz (13) posunúť vždy tak dopredu, až sa obrobok kompletne celý prereže.
- Pílu opäť vypnúť. Odpad po pílení odstrániť až vtedy, keď sa pílový kotúč úplne zastaví.

**9.3 Rezanie trieskových dosiek**

Aby sa zabránilo vylomeniu rezných hrán pri rezaní trieskových dosiek, nemal by byť pílový kotúč (5) nastavený vyššie ako 5 mm nad hrúbkou obrobku (pozrite tiež bod 9.2).

**10. Výmena sieťového prípojného vedenia**

Ak dôjde k poškodeniu sieťového vedenia tohto prístroja, musí byť vymenené výrobcom alebo jeho zákaznickým servisom alebo inou, podobne kvalifikovanou osobou, aby sa zabránilo vzniku nebezpečenstva.

**11. Čistenie, údržba, skladovanie, transport a objednanie náhradných dielov**

Pred všetkými údržbovými a čistiacimi prácami vytiahnite kábel zo siete.

**11.1 Čistenie**

- Udržujte ochranné zariadenia, vzduchové otvory a kryt motora vždy v čistom stave bez prachu a nečistôt. Utrite prístroj čistou utierkou alebo ho vyčistite vyfúkaním stlačeným vzduchom pri nastavení na nízky tlak.
- Odporúčame, aby ste prístroj čistili priamo po každom použití.
- Čistite prístroj pravidelne pomocou vlhkej utierky a malého množstva tekutého mydla. Nepoužívajte žiadne agresívne čistiace prostriedky ani riedidlá; tieto prostriedky by mohli napadnúť umelohmotné diely prístroja. Dbajte na to, aby sa do vnútra prístroja nedostala voda.

**12.1 Uhlíkové kefky**

Pri nadmernej tvorbe iskier nechajte uhlíkové kefky na prístroji skontrolovať odborným elektrikárom. Pozor! Uhlíkové kefky smú byť vymieňané len odborným elektrikárom.

**11.3 Údržba**

Vo vnútri prístroja sa nenachádzajú žiadne ďalšie diely vyžadujúce údržbu.

**11.4 Skladovanie**

Skladujte prístroj a jeho príslušenstvo na tmavom, suchom a nezamrzajúcom mieste mimo dosahu detí. Optimálna teplota pre skladovanie je medzi 5 až 30 °C. Skladujte tento elektrický prístroj v originálnom balení.

**SK****11.5 Transport**

- Na transport stroja prosím používajte výlučne len transportné rukoväte (obr. 44), ktoré sú vystrihnuté po oboch stranách do krytu prístroja.
- Prístroj zabezpečte proti sklznutiu, bezpečne ho priviažte.
- Nikdy nepoužívajte ochranné zariadenia na manipuláciu alebo na transport.

**11.6 Objednávanie náhradných dielov**

Pri objednávaní náhradných dielov je potrebné uviesť nasledovné údaje;

- Typ prístroja
- Výrobné číslo prístroja
- Identifikačné číslo prístroja

Aktuálne ceny a informácie nájdete na stránke [www.isc-gmbh.info](http://www.isc-gmbh.info)

**12. Likvidácia a recyklácia**

Prístroj sa nachádza v obale za účelom zabránenia poškodeniu pri transporte. Tento obal je vyrobený zo suroviny a tým pádom je ho možné znovu použiť alebo sa môže dať do zberu na recykláciu surovín. Prístroj a jeho príslušenstvo sa skladajú z rôznych materiálov, ako sú napr. kovy a plasty. Poškodené súčiastky odovzdajte na vhodnú likvidáciu špeciálneho odpadu. Informujte sa v odbornej predajni alebo na miestnych úradoch!

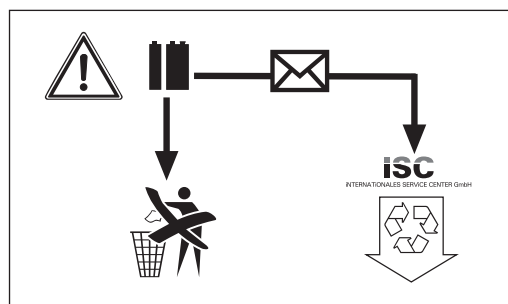

Batérie obsahujú materiály poškodzujúce životné prostredie. Batérie neodstraňujte spolu s domovým odpadom, nehádzte ich do ohňa ani do vody. Batérie je potrebné zbierať, recyklovať alebo likvidovať ekologickým spôsobom. Spotrebované batérie pošlite na adresu ISC GmbH, Eschenstraße 6, D-94405 Landau, Nemecko. Tu zaručuje výrobca odbornú likvidáciu batérií.

ISC GmbH · Eschenstraße 6 · D-94405 Landau/Isar



## Konformitätserklärung

- erkl ert folgende Konformit t gem   EU-Richtlinie und Normen f r Artikel  
 explains the following conformity according to EU directives and norms for the following product  
 d clare la conformit  suivante selon la directive CE et les normes concernant l'article  
 dichiara la seguente conformit  secondo la direttiva UE e le norme per l'articolo  
 verklaart de volgende overeenstemming conform EU richtlijn en normen voor het product  
 declara la siguiente conformidad a tenor de la directiva y normas de la UE para el art culo  
 declara a seguinte conformidade, de acordo com a directiva CE e normas para o artigo  
 attesterer f lgende overensstemmelse i medf r af EU-direktiv samt standarder for artikel  
 f rklarar f ljande  verensst mmelse enl. EU-direktiv och standarder f r artikeln  
 vakuuttaa, ett  tuote t ytt   EU-direktiivin ja standardien vaatimukset  
 t endab toote vastavust EL direktiivile ja standarditele  
 vyd v  n sledujic  prohl šení o shod  podle sm rnice EU a norem pro v robek  
 potrjuje slede o skladnost s smernico EU in standardi za izdelak  
 vyd va nasledujuce prehl senie o zhode podl'a smernice EU a noriem pre v robok  
 a cikkekhez az EU-ir nyvonal  s Norm k szerint a k vetkez  konformit st jelenti ki  
 deklaruje zgodno c wymienionego poniżej artykuł z nast puj cymi normami na podstawie dyrektywy WE.  
 deklariра с ответното с ответствие с гласно Директива на ЕС и норми за артикул  
 paskaidro šadu atbilstību ES direktīvai un standartiem  
 apib dina šj atitikim  EU reikalavimams ir prek s normoms  
 declar  urm toarea conformitate conform directivei UE și normelor pentru articolul  
 dhl nei την ακ λουθη συμμόρφωση σύμφωνα με την Οδηγία ΕΚ και τα πρότυπα για το προϊόν  
 potvrđuje sljedeću usklađenost prema smjernicama EU i normama za artikl  
 potvrđuje sljedeću usklađenost prema smjernicama EU i normama za artikl  
 potvrđuje sledeću usklađenost prema smernicama EZ i normama za artikla  
 следующим удостоверяется, что следующие продукты соответствуют директивам и нормам ЕС  
 проголошує про зазначену нижче відповідність виробу директивам та стандартам ЄС на виріб  
 ja izjavuva slednata soobrznost s gласно EU-direktivata i normite za artikli  
  r n  ile ilgili AB direktifleri ve normları gereğince ařağıda a ıklanan uygunluęu belirtir  
 erkl rer f lgende samsvar i henhold til EU-direktivet og standarder for artikkel  
 L ysir uppfyllingu EU-reglna og annarra stađla v ru

### Tischkreiss ge RT-TS 1725/1 U (Einhell)

- |   |   |
|---|---|
| <input type="checkbox"/> 87/404/EC_2009/105/EC  | <input checked="" type="checkbox"/> 2006/42/EC                                |
| <input type="checkbox"/> 2005/32/EC_2009/125/EC | <input checked="" type="checkbox"/> Annex IV                                  |
| <input type="checkbox"/> 2006/95/EC             | Notified Body: TUV Rheinland LGA Products GmbH                                |
| <input type="checkbox"/> 2006/28/EC             | Notified Body No.: 0197   |
| <input checked="" type="checkbox"/> 2004/108/EC | Reg. No.: BM 50214191 0001  |
| <input type="checkbox"/> 2004/22/EC             | <input type="checkbox"/> 2000/14/EC_2005/88/EC                                |
| <input type="checkbox"/> 1999/5/EC              | <input type="checkbox"/> Annex V  |
| <input type="checkbox"/> 97/23/EC               | <input type="checkbox"/> Annex VI   |
| <input type="checkbox"/> 90/396/EC_2009/142/EC  | Noise: measured L <sub>WA</sub> = dB (A); guaranteed L <sub>WA</sub> = dB (A) |
| <input type="checkbox"/> 89/686/EC_96/58/EC     | P = KW; L/  = cm  |
| <input checked="" type="checkbox"/> 2011/65/EC  | Notified Body:  |
|   | <input type="checkbox"/> 2004/26/EC   |
|   | Emission No.:   |

Standard references: EN 61029-1; EN 61029-2-1;  
EN 55014-1; EN 55014-2; EN 61000-3-2; EN 61000-3-3

Landau/Isar, den 20.09.2011

Weichselgartner/General Manager

Wentao/Product-Management

First CE: 11  
Art.-No.: 43.406.47 I.-No.: 11041  
Subject to change without notice

Archive-File/Record: NAPR003610  
Documents registrar: Siegfried Roider  
Wiesenweg 22, D-94405 Landau/Isar



Ⓧ Nur für EU-Länder

Werfen Sie Elektrowerkzeuge nicht in den Hausmüll!

Gemäß europäischer Richtlinie 2002/96/EG über Elektro- und Elektronik-Altgeräte und Umsetzung in nationales Recht müssen verbrauchte Elektrowerkzeuge getrennt gesammelt werden und einer umweltgerechten Wiederverwertung zugeführt werden.

Recycling-Alternative zur Rücksendeaufforderung:

Der Eigentümer des Elektrogerätes ist alternativ anstelle Rücksendung zur Mitwirkung bei der sachgerechten Verwertung im Falle der Eigentumsaufgabe verpflichtet. Das Altgerät kann hierfür auch einer Rücknahmestelle überlassen werden, die eine Beseitigung im Sinne der nationalen Kreislaufwirtschafts- und Abfallgesetze durchführt. Nicht betroffen sind den Altgeräten beigefügte Zubehörteile und Hilfsmittel ohne Elektrobestandteile.

Ⓤ For EU countries only

Never place any electric tools in your household refuse.

To comply with European Directive 2002/96/EC concerning old electric and electronic equipment and its implementation in national laws, old electric tools have to be separated from other waste and disposed of in an environment-friendly fashion, e.g. by taking to a recycling depot.

Recycling alternative to the demand to return electrical devices:

As an alternative to returning the electrical device, the owner is obliged to cooperate in ensuring that the device is properly recycled if ownership is relinquished. This can also be done by handing over the used device to a returns center, which will dispose of it in accordance with national commercial and industrial waste management legislation. This does not apply to the accessories and auxiliary equipment without any electrical components which are included with the used device.

Ⓣ Uniquement pour les pays de l'Union Européenne

Ne jetez pas les outils électriques dans les ordures ménagères.

Selon la norme européenne 2002/96/CE relative aux appareils électriques et systèmes électroniques usés et selon son application dans le droit national, les outils électriques usés doivent être récoltés à part et apportés à un recyclage respectueux de l'environnement.

Possibilité de recyclage en alternative à la demande de renvoi :

Le propriétaire de l'appareil électrique est obligé, en guise d'alternative à un envoi en retour, à contribuer à un recyclage effectué dans les règles de l'art en cas de cessation de la propriété. L'ancien appareil peut être remis à un point de collecte dans ce but. Cet organisme devra l'éliminer dans le sens de la Loi sur le cycle des matières et les déchets. Ne sont pas concernés les accessoires et ressources fournies sans composants électroniques.

① Solo per paesi membri dell'UE

Non gettate gli utensili elettrici nei rifiuti domestici.

Secondo la Direttiva europea 2002/96/CE sui rifiuti di apparecchiature elettriche ed elettroniche e l'applicazione nel diritto nazionale gli elettrodomestici usati devono venire raccolti separatamente e smaltiti in modo ecologico.

Alternativa di riciclaggio alla richiesta di restituzione

Il proprietario dell'apparecchio elettrico è tenuto in alternativa, invece della restituzione, a collaborare in modo che lo smaltimento venga eseguito correttamente in caso ceda l'apparecchio. L'apparecchio vecchio può anche venire consegnato ad un centro di raccolta che provvede poi allo smaltimento secondo le norme nazionali sul riciclaggio e sui rifiuti. Non ne sono interessati gli accessori e i mezzi ausiliari senza elementi elettrici forniti insieme ai vecchi apparecchi.

Ⓚ Gælder kun EU-lande

Ⓝ

Smid ikke el-værktøj ud som almindeligt husholdningsaffald.

I henhold til EF-direktiv 2002/96 om elektroaffald og dets omsættelse til national lovgivning skal brugt el-værktøj indsamles adskilt og indleveres på genbrugsstation.

Recycling-alternativ til tilbagesendelse af brugt vare:

Ejeren af det elektroniske apparat er forpligtet til – som et alternativ i stedet for tilbagesendelse – at medvirke til, at relevante dele af apparatet genanvendes ifølge miljøforskrifterne i tilfælde af overdragelse af ejerskab til tredjeperson. Det brugte apparat kan også overdrages til et deponeringssted, som vil varetage bortskaffelsen af apparatets dele i overensstemmelse med nationale bestemmelser vedrørende skrotning og genbrug. Ikke omfattet heraf er tilbehørsdele og hjælpemidler, som ikke indeholder elektroniske komponenter.

⑤ Endast för EU-länder

Kasta inte elverktyg i hushållssoporna.

Enligt det europeiska direktivet 2002/96/EG om avfall som utgörs av eller innehåller elektriska eller elektroniska produkter och dess tillämpning i den nationella lagstiftningen, måste förbrukade elverktyg källsorteras och lämnas

Återvinnings-alternativ till begäran om återsändning:

Som ett alternativ till återsändning är ägaren av elutrustningen skyldig att bidra till ändamålsenlig avfallshantering för det fall att utrustningen ska skrotas. Efter att den förbrukade utrustningen har lämnats in till en avfallsstation kan den omhändertas i enlighet med gällande nationella lagstiftning om återvinning och avfallshantering. Detta gäller inte för tillbehörsdelar och hjälpmedel utan elektriska komponenter vars syfte har varit att komplettera den förbrukade utrustningen.

Ⓜ Samo za zemlje Europske zajednice

Ⓜ

Elektroalate ne bacajte u kućno smeće.

U skladu s europskom odredbom 2002/96/EG o starim električnim i elektroničkim uređajima i njezinom primjenom u okviru državnog prava, istrošeni elektroalati moraju se odvojeno sakupiti i zbrinuti na ekološki način u svrhu recikliranja.

Alternativa s recikliranjem u odnosu na zahtjev za povrat uređaja:

Vlasnik elektrouređaja alternativno je obavezan da umjesto povrata robe u slučaju odricanja vlasništva sudjeluje u stručnom zbrinjavanju elektrouređaja. Stari uređaj može se u tu svrhu prepustiti i stanici za preuzimanje rabljenih uređaja koja će provesti uklanjanje u smislu državnog zakona o recikliranju i otpadu. Zakonom nisu obuhvaćeni dijelovi pribora ugrađeni u stare uređaje i pomoćni materijali bez električnih elemenata.

ⓇS Samo za zemlje EU

Ne bacajte elektro-alate u kućno smeće!

Shodno evropskoj smernici 2002/96/EG o starim električnim i elektronskim uredjajima i primeni državnog prava, istrošeni elektro-alati mora da se odvojeno sakupe i eliminišu na ekološki primeren način u stanici za recikliranje.

Alternativa recikliranju prema zahtevima za povrat uredjaja:

Vlasnik elektro-uredjaja alternativno je obavezan da umesto povrata robe u slučaju predaje vlasništva učestvuje u stručnom eliminisanju elektro-uredjaja. Stari uredjaj može da se u tu svrhu prepusti i stanici za preuzimanje rabljenih uredjaja koja će provesti odstranjivanje u smislu državnog zakona o reciklaži i otpadu. Zakonom nisu obuhvaćeni delovi pribora ugradjeni u stare uredjaje i pomoćni materijali bez električnih elemenata.

ⓇZ Pouze pro členské země EU

Nedávejte elektrické nářadí do domácího odpadu.

Podle Evropské směrnice 2002/96/EG o starých elektrických a elektronických přístrojích (WEEE) a podle národního práva musí být použité elektrické nářadí odděleně skladováno a odevzdáno k ekologické recyklaci.

Alternativa recyklace k zaslání zpět:

Vlastník elektrického přístroje je alternativně namísto zaslání zpět povinen ke spolupráci při odborné recyklaci v případě, že se rozhodne přístroj zlikvidovat. Starý přístroj může být v tomto případě také odevzdán do sběrný, která provede likvidaci ve smyslu národního zákona o hospodářském koloběhu a zákona o odpadech. Toto neplatí pro ke starým přístrojům přiložené části příslušenství a pomocné prostředky bez elektrických součástí.

ⓇK Len pre krajiny EÚ

Neodstraňujte elektrické prístroje ako domový odpad.

Podľa Európskej smernice 2002/96/ES o odpade z elektrických a elektronických zariadení (OEEZ) a v súlade s národnými právnymi predpismi sa musia použité elektronické prístroje odovzdať do triedeného zberu a musí sa zabezpečiť špecifické spracovanie a recyklácia.

Recyklačná alternatíva k výzve na spätný odber výrobku:

Vlastník elektrického prístroja je alternatívne namiesto spätnej zásielky povinný spolupracovať pri riadnej recyklácii prístroja voj môže byť za týmto účelom taktiež prenechaný zbernému miestu, ktoré vykoná odstránenie v zmysle národného zákona o recyklácii a ckých komponentov.



Ⓓ

Der Nachdruck oder sonstige Vervielfältigung von Dokumentation und Begleitpapieren der Produkte, auch auszugsweise ist nur mit ausdrücklicher Zustimmung der ISC GmbH zulässig.

Ⓔ

The reprinting or reproduction by any other means, in whole or in part, of documentation and papers accompanying products is permitted only with the express consent of ISC GmbH.

Ⓕ

La réimpression ou une autre reproduction de la documentation et des documents d'accompagnement des produits, même incomplète, n'est autorisée qu'avec l'agrément exprès de l'entreprise ISC GmbH.

Ⓖ

La ristampa o l'ulteriore riproduzione, anche parziale, della documentazione o dei documenti d'accompagnamento dei prodotti è consentita solo con l'esplicita autorizzazione da parte della ISC GmbH.

ⒻⓃ

Eftertryk eller anden form for mangfoldiggørelse af skriftligt materiale, ledsagepapirer indbefattet, som omhandler produkter, er kun tilladt efter udtrykkelig tilladelse fra ISC GmbH.

Ⓢ

Eftertryck eller annan duplicering av dokumentation och medföljande underlag för produkter, även utdrag, är endast tillåtet med uttryckligt tillstånd från ISC GmbH.

ⓂⓈ

Naknadno tiskanje ili slična umnožavanja dokumentacije i pratećih papira ovih proizvoda, čak i djelomično kopiranje, moguće je samo uz izričito dopuštenje tvrtke ISC GmbH.

ⓇⓈ

Potpuno ili delimično štampanje ili umnožavanje dokumentacije i službenih papira koji su priloženi proizvodu dozvoljeno je samo uz izričitu saglasnost firme ISC GmbH.

ⒸⓏ

Dotisk nebo jiné rozmnožování dokumentace a průvodních dokumentů výrobků, také pouze výňatků, je přípustné výhradně se souhlasem firmy ISC GmbH.

ⓈⓀ

Kopírovanie alebo iné rozmnožovanie dokumentácie a sprievodných podkladov produktov, a to aj čiastočné, je prípustné len s výslovným povolením spoločnosti ISC GmbH.

- Ⓓ Technische Änderungen vorbehalten
- Ⓔ Technical changes subject to change
- Ⓕ Sous réserve de modifications
- Ⓖ Con riserva di apportare modifiche tecniche
- ⒻⓃ Der tages forbehold for tekniske ændringer
- Ⓢ Förbehåll för tekniska förändringar
- ⓂⓈ Zadržavamo pravo na tehnične izmjene.
- ⓇⓈ Zadržavamo pravo na tehničke promene
- ⒸⓏ Technické změny vyhrazeny
- ⓈⓀ Technické změny vyhradené

# **GUARANTEE CERTIFICATE**

## **Dear Customer,**

All of our products undergo strict quality checks to ensure that they reach you in perfect condition. In the unlikely event that your device develops a fault, please contact our service department at the address shown on this guarantee card. Of course, if you would prefer to call us then we are also happy to offer our assistance under the service number printed below. Please note the following terms under which guarantee claims can be made:

1. These guarantee terms cover additional guarantee rights and do not affect your statutory warranty rights. We do not charge you for this guarantee.
2. Our guarantee only covers problems caused by material or manufacturing defects, and it is restricted to the rectification of these defects or replacement of the device. Please note that our devices have not been designed for use in commercial, trade or industrial applications. Consequently, the guarantee is invalidated if the equipment is used in commercial, trade or industrial applications or for other equivalent activities. The following are also excluded from our guarantee: compensation for transport damage, damage caused by failure to comply with the installation/assembly instructions or damage caused by unprofessional installation, failure to comply with the operating instructions (e.g. connection to the wrong mains voltage or current type), misuse or inappropriate use (such as overloading of the device or use of non-approved tools or accessories), failure to comply with the maintenance and safety regulations, ingress of foreign bodies into the device (e.g. sand, stones or dust), effects of force or external influences (e.g. damage caused by the device being dropped) and normal wear resulting from proper operation of the device. This applies in particular to rechargeable batteries for which we nevertheless issue a guarantee period of 12 months.  

The guarantee is rendered null and void if any attempt is made to tamper with the device.
3. The guarantee is valid for a period of 2 years starting from the purchase date of the device. Guarantee claims should be submitted before the end of the guarantee period within two weeks of the defect being noticed. No guarantee claims will be accepted after the end of the guarantee period. The original guarantee period remains applicable to the device even if repairs are carried out or parts are replaced. In such cases, the work performed or parts fitted will not result in an extension of the guarantee period, and no new guarantee will become active for the work performed or parts fitted. This also applies when an on-site service is used.
4. In order to assert your guarantee claim, please send your defective device postage-free to the address shown below. Please enclose either the original or a copy of your sales receipt or another dated proof of purchase. Please keep your sales receipt in a safe place, as it is your proof of purchase. It would help us if you could describe the nature of the problem in as much detail as possible. If the defect is covered by our guarantee then your device will either be repaired immediately and returned to you, or we will send you a new device.

Of course, we are also happy offer a chargeable repair service for any defects which are not covered by the scope of this guarantee or for units which are no longer covered. To take advantage of this service, please send the device to our service address.

# F BULLETIN DE GARANTIE

**Chère Cliente, Cher Client,**

Nos produits sont soumis à un contrôle de qualité très strict. Si cet appareil devait toutefois ne pas fonctionner impeccablement, nous en serions désolés. Dans un tel cas, nous vous prions de bien vouloir prendre contact avec notre service après-vente à l'adresse indiquée sur le bulletin de garantie. Nous restons également volontiers à votre disposition au numéro de téléphone de service indiqué plus bas. Pour faire valoir une demande de garantie, ce qui suit est valable :

1. Les conditions de garantie règlent les prestations de garantie supplémentaires. Vos droits de garantie légaux ne sont en rien altérés par la garantie présente. Notre prestation de garantie est gratuite.
2. La prestation de garantie s'applique exclusivement aux défauts occasionnés par des vices de fabrication ou de matériau et est limitée à l'élimination de ces défauts ou encore au remplacement de l'appareil. Veillez au fait que nos appareils, conformément à leur affectation, n'ont pas été construits pour être utilisés dans un environnement professionnel, industriel ou artisanal. Un contrat de garantie ne peut avoir lieu dès lors que l'appareil est utilisé à des activités dans des entreprises professionnelles, artisanales ou industrielles ou toute autre activité du même genre. Sont également exclus de notre garantie : les prestations de substitution de dommages dus aux transports, les dommages occasionnés par le non-respect des instructions de montage ou en raison d'une installation non conforme, du non-respect du mode d'emploi (comme par exemple le raccordement à une mauvaise tension réseau ou à un mauvais type de courant), les applications abusives ou non conformes (comme par exemple une surcharge de l'appareil ou encore l'emploi d'accessoires non homologués), le non-respect des prescriptions de maintenance et de sécurité, l'infiltration de corps étrangers dans l'appareil (comme par exemple du sable, des pierres ou de la poussière), l'emploi de la force ou l'influence extérieure (comme par exemple les dommages dus à une chute), ainsi que l'usure normale conforme à l'utilisation. Ceci est particulièrement valable pour les accumulateurs pour lesquels nous offrons toutefois une période de garantie de 12 mois.

Le droit à la garantie disparaît dès lors que des interventions ont lieu sur l'appareil.

3. Le délai de garantie s'élève à 2 ans et commence à la date de l'achat de l'appareil. Les demandes de garanties doivent être présentées avant écoulement du délai de garantie, dans les deux semaines suivant le moment auquel le défaut a été reconnu. Toute reconnaissance de demande de garantie après écoulement du délai de garantie est exclue. La réparation ou l'échange de l'appareil n'entraîne nullement une prolongation de la durée de garantie. Elle ne fait pas non plus commencer un nouveau délai de garantie, en raison de cette prestation, pour l'appareil ou pour toute autre pièce de rechange intégrée. Ceci est également valable lorsqu'un service après-vente sur place a été consulté.
4. Pour faire reconnaître votre demande de garantie, veuillez nous envoyer l'appareil défectueux franco de port à l'adresse indiquée ci-dessous. Ajoutez à l'envoi l'original du bon d'achat ou de tout autre preuve de l'achat datée. Veuillez donc toujours bien conserver le bon d'achat en guise de preuve ! Décrivez la raison de la réclamation le plus précisément possible. Si le défaut de l'appareil est compris dans notre prestation de garantie, nous vous retournerons sans délai un appareil réparé ou encore un nouveau.

Bien entendu, nous sommes prêts également à réparer les appareils défectueux contre remboursement des frais, dès lors que l'appareil n'est plus ou pas garanti. Pour ce faire, veuillez envoyer l'appareil à notre adresse de service après-vente.

# CERTIFICATO DI GARANZIA

## Gentili clienti,

I nostri prodotti sono soggetti ad un rigido controllo di qualità. Se l'apparecchio non dovesse tuttavia funzionare correttamente, ci scusiamo e vi preghiamo di rivolgervi al nostro servizio di assistenza clienti all'indirizzo indicato in questa scheda di garanzia. Siamo a vostra disposizione anche telefonicamente al numero del servizio assistenza sotto indicato. Per la rivendicazione dei diritti di garanzia vale quanto segue:

1. Queste condizioni di garanzia regolano ulteriori prestazioni di garanzia. La presente garanzia non tocca i vostri diritti al ricorso di garanzia previsti dalla legge. Le nostre prestazioni di garanzia sono per voi gratuite.
2. La prestazione di garanzia riguarda esclusivamente le anomalie riconducibili a difetti del materiale o di produzione ed è limitata all'eliminazione di queste anomalie o alla sostituzione dell'apparecchio. Tenete presente che i nostri apparecchi non sono stati costruiti per l'impiego professionale, artigianale o industriale. Un contratto di garanzia non viene concluso quando l'apparecchio viene usato in imprese commerciali, artigianali o industriali, o con attività equivalenti. Dalla nostra garanzia sono escluse inoltre le prestazioni di risarcimento per danni dovuti al trasporto o danni causati dalla mancata osservanza delle istruzioni per il montaggio o per installazione non corretta, dalla mancata osservanza delle istruzioni per l'uso (come per es. collegamento a tensione di rete o tipo di corrente non corretto), dall'uso improprio o illecito (come per es. sovraccarico dell'apparecchio o utilizzo di utensili o accessori non consentiti), dalla mancata osservanza delle norme di sicurezza e di manutenzione, dalla penetrazione di corpi estranei nell'apparecchio (come per es. sabbia, pietre o polvere), dall'impiego della forza o dall'influsso esterno (come per es. danni dovuti a caduta) e dall'usura normale e dovuta all'impiego. Ciò vale particolarmente per batterie, per esse concediamo tuttavia 12 mesi di garanzia

Il diritti di garanzia decadono quando sono già effettuati interventi sull'apparecchio.

3. Il periodo di garanzia è 2 anni e inizia alla data d'acquisto dell'apparecchio. I diritti di garanzia devono essere fatti valere prima della scadenza del periodo di garanzia, entro due settimane dopo avere accertato il difetto. È esclusa la rivendicazione di diritti di garanzia dopo la scadenza del relativo periodo. La riparazione o la sostituzione dell'apparecchio non comporta una proroga del periodo di garanzia e con questa prestazione per l'apparecchio o per pezzi di ricambio eventualmente installati non inizia un nuovo periodo di garanzia. Questo vale anche nel caso si ricorra ad un servizio sul posto.
4. Per la rivendicazione dei vostri diritti di garanzia inviate l'apparecchio difettoso franco di porto all'indirizzo sotto indicato. Allegate lo scontrino di cassa in originale o un'altra prova d'acquisto che riporti la data. Conservate bene perciò lo scontrino di cassa come prova! Indicate il motivo di reclamo nel modo più dettagliato possibile. Se il difetto dell'apparecchio rientra nella nostra prestazione di garanzia, ricevete l'apparecchio riparato o un apparecchio nuovo a stretto giro di posta.

Naturalmente effettuiamo a pagamento anche riparazioni sull'apparecchio che non rientrano o non rientrano più nella garanzia. A tale scopo inviate l'apparecchio all'indirizzo del servizio assistenza.

# GARANTIBEVIS

## Kære kunde!

Vore produkter er underlagt streng kvalitetskontrol. Hvis produktet alligevel på et tidspunkt skulle udvise fejl, beklager vi naturligvis dette og beder dig kontakte vores kundeservice på adressen, som står angivet på dette garantibevis. Du kan naturligvis også ringe til os på det nedenfor angivne servicenummer. For indfrielse af garantikrav gælder følgende:

1. Nærværende garanti fastsætter betingelserne for udvidede garantiydelser. Garantibestemmelser fastsat ved lov berøres ikke af nærværende garanti. Vores garantiydelser er gratis.
2. Garantiydelserne omfatter udelukkende mangler, som kan føres tilbage til materiale- eller produktionsfejl, og begrænser sig til afhjælpning af disse resp. levering af erstatningsprodukt. Bemærk, at vore produkter ikke er konstrueret til erhvervsmæssig, håndværksmæssig eller industriel brug. Garantiaftale kan derfor ikke anses for indgået, såfremt produktet anvendes i erhvervsmæssigt, håndværksmæssigt, industrielt eller lignende øjemed. Endvidere dækker garantien ikke erstatningsydelser for transportskader, skader som følge af tilsidesættelse af montagevejledningens anvisninger eller som følge af usagkyndig installation, tilsidesættelse af brugsanvisningen (f.eks. tilslutning til forkert netspænding eller strømtype), misbrug eller usagkyndig anvendelse (f.eks. overbelastning eller brug af værktøj eller tilbehør, som ikke er godkendt), tilsidesættelse af vedligeholdelses- og sikkerhedsforskrifter, indtrængen af fremmedlegemer i apparatet (f.eks. sand, sten eller støv), brug af vold eller eksterne påvirkninger udefra (f.eks. fordi produktet tabes) samt skader, der hidrører fra almindelig slitage. Dette gælder især batterier, som vi dog alligevel yder 12 måneders garanti på

Garantien mister sin gyldighed, hvis der allerede er blevet foretaget indgreb i apparatet.

3. Garantiperioden udgør 2 år at regne fra købsdatoen. Garantikrav skal gøres gældende inden for to uger, efter at defekten er blevet konstateret. Garantikrav kan ikke gøres gældende efter garantiperiodens udløb. Reparation eller udskiftning af apparatet medfører ikke forlængelse af garantiperioden, heller ikke for eventuelt indbyggede reservedele. Dette gælder også servicearbejder, der foretages på stedet.
4. For at kunne gøre garantikrav gældende skal du sende det defekte produkt portofrit til nedenstående adresse. Original købskvittering eller lignende dateret dokumentation skal vedsendes. Købskvitteringen skal gemmes som dokumentation! Beskriv venligst så nøjagtigt som muligt grunden til din reklamation. Er defekten omfattet af garantien, vil produktet omgående blive repareret og returneret, eller du vil modtage et helt nyt.

Mod betaling udbedrer vi naturligvis også gerne defekter på produktet, som ikke/ikke længere er omfattet af garantien. Du skal blot indsende produktet til vores serviceadresse.

# GARANTIBEVIS

## Bästa kund,

Våra produkter genomgår en sträng kvalitetskontroll. Om denna produkt mot förmodan inte fungerar på rätt sätt, beklagar vi detta och ber dig att kontakta vår serviceavdelning under adressen som anges på garantikortet. Vi står även gärna till tjänst på telefon under servicenumret som anges nedan. Följande punkter gäller för att du ska kunna göra anspråk på garantin:

1. I dessa garantivillkor regleras extra garantitjänster. Garantianspråk som regleras enligt lag påverkas inte av denna garanti. Våra garantitjänster är gratis för dig.
2. Garantitjänsterna täcker endast in sådana brister som kan härledas till material- eller fabrikationsfel och är begränsade till arbetsuppgifter som syftar till att åtgärda dessa brister eller byta ut produkten. Tänk på att våra produkter endast får användas till ändamålsenligt syfte och inte har konstruerats för yrkesmässig, hantverksmässig eller industriell användning. Ett garantiavtal sluts därför ej om produkten ska användas inom yrkesmässiga, hantverksmässiga eller industriella verksamheter eller vid liknande aktiviteter. Vår garanti omfattar dessutom inte ersättning för transportskador, skador som kan härledas till missaktade monteringsanvisningar eller ej föreskriven installation, åsidosatt bruksanvisning (t ex anslutning till felaktig nätspänning eller strömart), missbruk eller ej ändamålsenliga användningar (t ex överbelastning av produkten eller användning av ej godkända insatsverktyg eller tillbehör), åsidosatta underhålls- och säkerhetsbestämmelser, främmande partiklar som har trängt in i produkten (t ex sand, sten eller damm), yttre våld eller yttre påverkan (t ex skador om produkten har fallit ned) samt normalt och användningsbundet slitage. Detta gäller särskilt för batterier som täcks av en 12 månaders garanti.

Anspråk på garanti upphör att gälla om ingrepp redan har gjorts i produkten.

3. Garantitiden uppgår till 2 år och gäller från datumet när produkten köptes. Medan garantitiden fortfarande gäller ska anspråk på garanti ställas inom två veckor efter att defekten fastställdes. Det är inte möjligt att ställa anspråk på garanti efter att garantitiden har löpt ut. Garantitiden förlängs inte när produkten repareras eller byts ut, dessutom medför sådana arbeten inte att en ny garantitid börjar gälla för produkten eller för ev. reservdelar som har monterats in. Detta gäller även vid hembesök.
4. För att du ska kunna ställa anspråk på garantin ska den defekta produkten skickas in i tillräckligt frankerat skick till adressen som anges nedan. Bifoga kvittot i original eller ett annat daterat köpebevis. Förvara därför kassakvittot på en säker plats! Beskriv orsaken till reklamationen så noggrant som möjligt. Om defekten i produkten täcks av våra garantitjänster, får du genast en reparerad eller ny apparat av oss.

Givetvis kan vi även, mot debitering, åtgärda skador som antingen inte täcks av garantin eller som har uppstått efter garantitidens slut. Skicka in produkten till nedanstående serviceadress.



# JAMSTVENI LIST

## Poštovani kupče,

naši proizvodi podliježu strogoj kontroli kvalitete. Žao nam je ako bi ipak došlo do toga da uređaj ne funkcionira besprijekorno i zamolili bismo Vas da se u tom slučaju obratite na adresu naše servisne službe navedenu ispod ovog jamstva. Također smo Vam na raspolaganju na dolje navedenom telefonskom broju servisne službe. Za traženje jamstvenog zahtjeva vrijedi sljedeće:

1. Ovi jamstveni uvjeti reguliraju dodatne jamstvene usluge. Ovo jamstvo ne zadire u Vaše zakonsko pravo zahtjeva za ostvarenje jamstvenih usluga. Realizacija jamstvenih usluga je besplatna.
2. Jamstvena usluga obuhvaća isključivo nedostatke nastale zbog greške na materijalu ili tijekom proizvodnje i ograničen je na uklanjanje tih nedostataka odnosno zamjenu uređaja. Molimo da obratite pažnju na to da naši uređaji nisu konstruirani za korištenje u komercijalne svrhe niti u obrtu i industriji. Prema tome, ugovor o jamstvu ne može se ostvariti ako se uređaj koristi u obrtničkim ili industrijskim pogonima kao i u sličnim djelatnostima. Nadalje su iz jamstva isključene usluge zamjene proizvoda u slučaju transportnih oštećenja, šteta zbog nepridržavanja uputa za montažu ili zbog nestručne instalacije, nepridržavanja uputa za uporabu (kao npr. zbog priključka na pogrešni mrežni napon ili vrstu struje), zbog zlorababa ili nestručnih primjena (kao npr. preopterećenje uređaja ili korištenje nedopuštenih alata ili pribora), u slučaju nepridržavanja uputa za održavanje i sigurnosnih odredbi, zbog prodiranja stranih tijela u uređaj (npr. pijeska, kamenja ili prašine), nasilne primjene ili vanjskih utjecaja (kao npr. oštećenja zbog pada) kao i zbog uobičajenog trošenja tijekom korištenja. To naročito vrijedi za baterije za koje ipak dajemo jamstvo od 12 mjeseci.

Zahtjev za jamstvo prestaje biti valjan ako su na uređaju već izvršeni neki zahvati.

3. Jamstveni rok iznosi 2 godine a započinje s datumom kupnje uređaja. Jamstveni zahtjevi ostvaruju se prije isteka jamstvenog roka unutar dvije godine nakon što ste uočili kvar. Ostvarenje jamstvenog zahtjeva nakon isteka jamstvenog roka je isključeno. Popravkom ili zamjenom uređaja ne produljuje se jamstveni rok niti se tom uslugom ostvaruju jamstveni rok za uređaj ili ostale ugrađene rezervne dijelove. To također vrijedi i kod korištenja servisa na licu mjesta.
4. Da biste ostvarili svoj jamstveni zahtjev, molimo Vas da nam pošaljete neispravan uređaj bez plaćanja poštarine na dolje navedenu adresu. Priložite originalni računa za kupnju uređaja ili neki drugi dokaz o kupnji s datumom. Molimo Vas da zbog tog razloga dobro sačuvate račun kao dokaz! Što točnije opišite razlog reklamacije. Ako naša jamstvena usluga obuhvaća kvar nastao na Vašem uređaju, odmah ćemo Vam vratiti popravljeni ili novi uređaj.

Razumljivo je da ćemo za naknadu troškova ukloniti i kvarove koje jamstvena usluga ne obuhvaća. U tom slučaju pošaljite uređaj na adresu našeg servisa.

# **RS GARANCIJSKI LIST**

## **Poštovani kupče,**

naši proizvodi podvrgavaju se strogoj kontroli kvalitete. Žao nam je ako bi se ipak desilo da uređaj ne funkcioniše besprekorno i zamolili bismo Vas da se u tom slučaju obratite na adresu naše servisne službe navedenu ispod ove garancije. Takođe smo Vam na raspolaganju na dole navedenom telefonskom broju servisne službe. Kod zahteva za realizovanje garancije vredi sledeće:

1. Ovi garantni uslovi regulišu dodatne garancije. Ova garancija ne dotiče Vaše zakonsko pravo zahteva za ostvarenje garancije. Realizacija garancije je besplatna.
2. Garancija obuhvata isključivo nedostatke koji nastanu zbog pogreške na materijalu ili tokom proizvodnje i ograničen je na odstranjivanje tih nedostataka odnosno zamenu uređaja. Molimo da obratite pažnju na to da naši uređaji nisu konstruisani za korišćenje u komercijalne svrhe, niti u obrtu i industriji. Prema tome ugovor o garanciji ne može da se ostvari, ako se uređaj koristi u obrtničkim ili fabričkim pogonima, kao i u sličnim delatnostima. Nadalje su iz garancije isključene usluge zamene proizvoda u slučaju transportnih oštećenja, šteta zbog nepridržavanja uputstava za montažu ili zbog nestručne instalacije, nepridržavanja uputstava za upotrebu (kao npr. zbog priključka na pogrešan mrežni napon ili vrstu struje), zbog zloupotreba ili nestručnih primena (kao npr. preopterećenje uređaja ili korišćenje nedozvoljenih alata ili pribora), u slučaju nepridržavanja uputstava za održavanje i bezbednosnih odredaba, zbog prodiranja stranih tela u uređaj (npr. peska, kamenja ili prašine), nasilne primene ili spoljnih uticaja (kao npr. oštećenja zbog pada) kao i zbog uobičajenog habanja tokom korišćenja. To naročito vredi za baterije za koje ipak dajemo garanciju od 12 meseci.

Zahtev za garanciju prestaje važiti ako su na uređaju već izvršeni neki zahvati.

3. Garantni rok iznosi 2 godine a počinje sa datumom kupnje uređaja. Garantni zahtjevi ostvaruju se pre isteka garantnog roka unutar dve godine nakon što ste uočili kvar. Realizacija garantnog zahteva nakon isteka garantnog roka je isključeno. Popravkom ili zamenom uređaja ne produžava se garantni rok niti se tom uslugom realizuje novi jamstveni rok za uređaj ili ostale ugrađene rezervne delove. To također važi i kod korišćenja servisa na licu mesta.
4. Da biste ostvarili svoj garantni zahtev, molimo Vas da nam pošaljete neispravan uređaj bez plaćanja poštarine na dole navedenu adresu. Priložite original računa za kupnju uređaja ili neki drugi dokaz o kupnji s datumom. Molimo Vas da iz tog razloga dobro sačuvate račun kao dokaz! Što tačnije opišite razlog reklamacije. Ako naša garancija obuhvata kvar koji je nastao na Vašem uređaju, odmah ćemo Vam vratiti popravljen ili novi uređaj.

Podrazumeva se da ćemo za nadoknadu troškova ukloniti i one kvarove koje garancija ne obuhvata. U tom slučaju pošaljite uređaj na adresu našeg servisa.



# ZÁRUČNÍ LIST

## Vážená zákaznice, vážený zákazníku,

naše výrobky podléhají přísné kontrole kvality. Pokud i přesto tento přístroj bezvadně nefunguje, velice toho litujeme a prosíme Vás, abyste se obrátili na náš zákaznický servis, jehož adresa je uvedena na tomto záručním listu. Rádi Vám budeme k dispozici také telefonicky na níže uvedeném servisním čísle. Pro uplatňování nároků na záruku platí následující:

1. Tyto záruční podmínky upravují dodatečný záruční servis. Vašich zákonných nároků na záruku se tato záruka netýká. Náš záruční servis je pro Vás bezplatný.
2. Záruční servis se vztahuje výhradně na nedostatky, které lze odvodit z vad materiálu nebo výrobních vad a je také omezen pouze na odstranění těchto nedostatků, resp. výměnu přístroje. Dbejte prosím na to, že naše přístroje nebyly podle svého účelu určeny konstruovány pro živnostenské, řemeslnické nebo průmyslové použití. Záruční smlouva tak není realizována, pokud byl přístroj používán v živnostenských, řemeslných nebo průmyslových podnicích a při srovnatelných činnostech. Z naší záruky je dále vyloučeno poskytnutí náhrady za dopravní škody, škody způsobené nedodržením montážního návodu nebo z důvodů neodborné instalace, nedodržení návodu k použití (jako např. připojení na chybné síťové napětí nebo druh proudu), nedovoleného nebo neodborného používání (jako např. přetížení přístroje nebo použití neschválených vložných nástrojů nebo příslušenství), nedodržení pokynů pro údržbu a bezpečnostních pokynů, vniknutí cizích těles do přístroje (jako např. písek, kameny nebo prach), použití násilí nebo poškození v důsledku cizích vlivů (jako např. škody způsobené pádem), jakož také běžného opotřebení způsobeného používáním. To platí obzvláště pro akumulátory, na které přesto poskytujeme záruční lhůtu 12 měsíců.

Nárok na záruku zaniká, pokud bylo do přístroje již zasahováno.

3. Záruční doba činí 2 roky a začíná datem koupě přístroje. Nároky na záruku před vypršením záruční doby je třeba uplatňovat během dvou týdnů od zjištění defektu. Uplatňování nároků na záruku po vypršení záruční doby je vyloučeno. Oprava nebo výměna přístroje nevede k prodloužení záruční doby, ani k zahájení nové záruční doby za provedený výkon pro přístroj nebo pro případně zamontované náhradní díly. Toto platí také v případě servisu v místě Vašeho bydliště.
4. Při uplatňování Vašeho nároku na záruku zašlete prosím přístroj bez poštovného na níže uvedenou adresu. Přiložte originál prodejního dokladu nebo jiného datovaného potvrzení o koupi. Pokladní lístek si proto dobře uložte jako důkaz! Popište nám prosím pokud možno přesně důvod reklamace. Je-li defekt přístroje v našem záručním servisu obsažen, obdržíte obratem opravený nebo nový přístroj.

Samozřejmě rádi za úhradu nákladů odstraníme defekty na přístroji, které nespadají nebo již nespadají do rozsahu záruky. K tomu nám přístroj prosím zašlete na naši servisní adresu.

# SK ZÁRUČNÝ LIST

## Vážená zákazníčka, vážený zákazník,

naše výrobky podliehajú prísnej kontrole kvality. V prípade, že nebude prístroj napriek tomu bezchybne fungovať, je nám to veľmi ľúto a prosíme Vás, aby ste sa obrátili na našu servisnú službu na adrese uvedenej na tomto záručnom liste. Radi Vám budeme k dispozícii taktiež telefonicky na uvedenom servisnom telefónnom čísle. Pri uplatňovaní nárokov na záručné plnenie platia nasledujúce podmienky:

1. Tieto záručné podmienky upravujú dodatočné záručné plnenie. Vaše zákonné nároky na záruku nie sú touto zárukou dotknuté. Naše záručné plnenie je pre Vás zadarmo.
2. Záručné plnenie sa vzťahuje výlučne len na nedostatky, ktoré sú spôsobené chybami materiálu alebo výrobnými chybami, a je obmedzené na odstránenie týchto nedostatkov resp. výmenu prístroja. Prosím, dbajte na to, že naše prístroje neboli svojim určením konštruované na profesionálne, remeselnícke ani priemyselné použitie. Táto záručná zmluva sa preto neuzatvára, ak sa prístroj bude používať v profesionálnych, remeselníckych alebo priemyselných prevádzkach ako aj na činnosti rovnocenné s takýmto použitím. Z našej záruky sú okrem toho vylúčené náhradné plnenie za škody pri transporte, škody spôsobené nedodržaním návodu na montáž alebo na základe neodbornej inštalácie, nedodržaním návodu na použitie (ako napr. pripojením na nesprávne sieťové napätie alebo druh prúdu), zneužívaním alebo nesprávnym používaním (ako napr. preťaženie prístroja alebo použitie neprípustných pracovných nástrojov alebo príslušenstva), nedodržaním pokynov pre údržbu a bezpečnostných pokynov, vniknutím cudzích telies do prístroja (ako napr. piesok, kamene alebo prach), použitím násilia alebo cudzieho pôsobenia (napr. škody spôsobené pádom), a taktiež je vylúčené bežné opotrebenie primerané použitiu. To sa týka predovšetkým akumulátorov, na ktoré napriek tomu garantujeme záručnú dobu 12 mesiacov.

Nárok na záruku zaniká, ak už boli na prístroji svojvoľne uskutočnené zásahy.

3. Doba záruky je 2 roky a začína sa dátumom nákupu prístroja. Nároky na záruku sa musia uplatniť pred koncom uplynutia záručnej doby do dvoch týždňov od zistenia nedostatku. Uplatnenie nárokov na záruku po uplynutí záručnej doby je vylúčené. Oprava alebo výmena prístroja nevedie k predĺženiu záručnej doby ani nedochádza na základe tohto plnenia ku vzniku novej záručnej doby pre prístroj ani pre akékoľvek inštalované náhradné diely. To platí taktiež pri nasadení miestneho servisu.
4. Pre uplatnenie nároku na záruku nám prosím zašlite defektný prístroj oslobodený od poštovného na dole uvedenú adresu. Priložte predajný doklad v origináli alebo iný doklad o zakúpení s dátumom. Prosím, starostlivo si preto uschovajte pokladničný blok ako doklad o zakúpení! Prosím, popíšte nám čo najpresnejšie dôvod reklamácie. Ak spadá defekt prístroja pod naše záručné plnenie, dostanete obratom naspäť opravený alebo nový prístroj.

Samozrejme Vám radi opravíme závady na prístroji na vaše náklady, ak tieto závady nespádajú alebo už nespádajú do rozsahu záruky. Prosím, pošlite nám v takom prípade prístroj na našu servisnú adresu.

# **D GARANTIEURKUNDE**

**Sehr geehrte Kundin, sehr geehrter Kunde,**

unsere Produkte unterliegen einer strengen Qualitätskontrolle. Sollte dieses Gerät dennoch einmal nicht einwandfrei funktionieren, bedauern wir dies sehr und bitten Sie, sich an unseren Servicedienst unter der auf dieser Garantiekarte angegebenen Adresse zu wenden. Gern stehen wir Ihnen auch telefonisch über die unten angegebene Servicrufnummer zur Verfügung. Für die Geltendmachung von Garantieansprüchen gilt Folgendes:

1. Diese Garantiebedingungen regeln zusätzliche Garantieleistungen. Ihre gesetzlichen Gewährleistungsansprüche werden von dieser Garantie nicht berührt. Unsere Garantieleistung ist für Sie kostenlos.
2. Die Garantieleistung erstreckt sich ausschließlich auf Mängel, die auf Material- oder Herstellungsfehler zurückzuführen sind und ist auf die Behebung dieser Mängel bzw. den Austausch des Gerätes beschränkt. Bitte beachten Sie, dass unsere Geräte bestimmungsgemäß nicht für den gewerblichen, handwerklichen oder industriellen Einsatz konstruiert wurden. Ein Garantievertrag kommt daher nicht zustande, wenn das Gerät in Gewerbe-, Handwerks- oder Industriebetrieben sowie bei gleichzusetzenden Tätigkeiten eingesetzt wird.  
Von unserer Garantie sind ferner Ersatzleistungen für Transportschäden, Schäden durch Nichtbeachtung der Montageanleitung oder aufgrund nicht fachgerechter Installation, Nichtbeachtung der Gebrauchsanleitung (wie durch z.B. Anschluss an eine falsche Netzspannung oder Stromart), missbräuchliche oder unsachgemäße Anwendungen (wie z.B. Überlastung des Gerätes oder Verwendung von nicht zugelassenen Einsatzwerkzeugen oder Zubehör), Nichtbeachtung der Wartungs- und Sicherheitsbestimmungen, Eindringen von Fremdkörpern in das Gerät (wie z.B. Sand, Steine oder Staub), Gewaltanwendung oder Fremdeinwirkungen (wie z. B. Schäden durch Herunterfallen) sowie durch verwendungsgemäßen, üblichen Verschleiß ausgeschlossen. Dies gilt insbesondere für Akkus, auf die wir dennoch eine Garantiezeit von 12 Monaten gewähren

Der Garantieanspruch erlischt, wenn an dem Gerät bereits Eingriffe vorgenommen wurden.

3. Die Garantiezeit beträgt 2 Jahre und beginnt mit dem Kaufdatum des Gerätes. Garantieansprüche sind vor Ablauf der Garantiezeit innerhalb von zwei Wochen, nachdem Sie den Defekt erkannt haben, geltend zu machen. Die Geltendmachung von Garantieansprüchen nach Ablauf der Garantiezeit ist ausgeschlossen. Die Reparatur oder der Austausch des Gerätes führt weder zu einer Verlängerung der Garantiezeit noch wird eine neue Garantiezeit durch diese Leistung für das Gerät oder für etwaige eingebaute Ersatzteile in Gang gesetzt. Dies gilt auch bei Einsatz eines Vor-Ort-Services.
4. Für die Geltendmachung Ihres Garantieanspruches übersenden Sie bitte das defekte Gerät portofrei an die unten angegebene Adresse. Fügen Sie den Verkaufsbeleg im Original oder einen sonstigen datierten Kaufnachweis bei. Bitte bewahren Sie deshalb den Kassenbon als Nachweis gut auf! Beschreiben Sie uns bitte den Reklamationsgrund möglichst genau. Ist der Defekt des Gerätes von unserer Garantieleistung erfasst, erhalten Sie umgehend ein repariertes oder neues Gerät zurück.

Selbstverständlich beheben wir gegen Erstattung der Kosten auch gerne Defekte am Gerät, die vom Garantieumfang nicht oder nicht mehr erfasst sind. Dazu senden Sie das Gerät bitte an unsere Serviceadresse.

**ISC GmbH • Eschenstraße 6 • 94405 Landau/Isar (Deutschland)**

Telefon: +49 [0] 180 5 011 843 • Telefax +49 [0] 180 5 835 830 (Festnetzpreis: 14 ct/min, Mobilfunkpreise maximal: 42 ct/min)  
Außerhalb Deutschlands fallen stattdessen Gebühren für ein reguläres Gespräch ins dt. Festnetz an.

E-Mail: [info@isc-gmbh.info](mailto:info@isc-gmbh.info) • Internet: [www.isc-gmbh.info](http://www.isc-gmbh.info)

**1 Service Hotline: 01 805 011 843 · www.isc-gmbh.info · Mo-Fr. 8:00-18:00 Uhr**  
(Festnetzpreis: 14 ct/min, Mobilfunkpreise maximal: 42 ct/min; Außerhalb Deutschlands fallen stattdessen Gebühren für ein reguläres Gespräch ins dt. Festnetz an.)

**2 Name:**

**2 Straße / Nr.:**

**2 PLZ:**  **2 Ort:**

**Retouren-Nr. iSC:**

**2 Telefon:**

**Mobil:**

**3 Welcher Fehler ist aufgetreten (genaue Angabe):**

**Art.-Nr.:**  **I.-Nr.:**

**Sehr geehrte Kundin, sehr geehrter Kunde,**  
 bitte beschreiben Sie uns die von Ihnen festgestellte Fehlfunktion Ihres Gerätes als Grund Ihrer Beanstandung möglichst genau. Dadurch können wir für Sie Ihre Reklamation schneller bearbeiten und Ihnen schneller helfen. Eine zu ungenaue Beschreibung mit Begriffen wie „Gerät funktioniert nicht“ oder „Gerät defekt“ verzögert hingegen die Bearbeitung erheblich.

**4 Garantie:** JA  NEIN  **Kaufbeleg-Nr. / Datum:**

**1** Service Hotline kontaktieren oder bei iSC-Webadresse anmelden - es wird Ihnen eine Retourennummer zugeteilt | **2** Ihre Anschrift eintragen | **3** Fehlerbeschreibung und Art.-Nr. und I.-Nr. angeben | **4** Garantiefall JA/NEIN ankreuzen sowie Kaufbeleg-Nr. und Datum angeben und eine Kopie des Kaufbeleges belegen

EH 10/2011 (01)