



# Hammer

**FLEX** SAVE YOUR ENERGY



## СТРОИТЕЛЬНЫЙ МИКСЕР

### MXR1350B

## ИНСТРУКЦИЯ ПО ЭКСПЛУАТАЦИИ

---



**Уважаемый покупатель!**

**Благодарим Вас за приобретение инструмента торговой марки Hammerflex. Вся продукция Hammerflex спроектирована и изготовлена с учетом самых высоких требований к качеству изделий.**

**Для эффективной и безопасной работы внимательно прочтите данную инструкцию и сохраните ее для дальнейших справок.**

### **ОБЛАСТЬ ПРИМЕНЕНИЯ**

Строительный миксер предназначен для перемешивания жидких и порошкообразных компонентов, не содержащих растворителей: красок, строительных растворов, штукатурки и проч.

Не разрешается использовать машину для обработки продуктов питания.

Машина не предназначена для смешивания содержащих графитовую пыль материалов, соляных растворов или жидких навозных удобрений. Перемешивание этих веществ может привести к его поломке.

Машину нельзя использовать во взрывоопасных средах.

**ВНИМАНИЕ!** Данный инструмент предназначен для использования только в бытовых целях. На инструмент, используемый для предпринимательской деятельности или в профессиональных целях, гарантия не распространяется.

### **ТЕХНИЧЕСКИЕ ХАРАКТЕРИСТИКИ**

Напряжение сети, В	220
Частота сети, Гц	50
Потребляемая мощность, Вт	1350
Частота вращения без нагрузки, об/мин	0-580/0-800
Скорости	2
Диаметр насадки, мм	220
Длина насадки, мм	570
Тип соединения	M27
Масса инструмента, кг	6,5
Максимальный объём размешивания:	
Цемент, л	40
Клей, л	60
Краска, л	100
IP20	

## **ОПИСАНИЕ УСТРОЙСТВА**

1. Венчики насадок для миксера
2. Штанги насадок для миксера
3. Валы
4. Переключатель скоростей
5. Регулятор числа оборотов
6. Кнопка блокировки выключателя
7. Выключатель
8. Двигатель

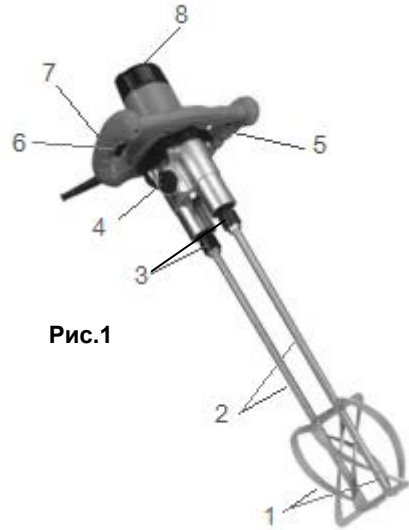

**Рис.1**

**ВНИМАНИЕ!** Комплектация инструмента может изменяться без предварительного уведомления.

## **ОБЩИЕ МЕРЫ БЕЗОПАСНОСТИ**

**ВНИМАНИЕ!** С целью предотвращения пожаров, поражений электрическим током и травм при работе с электроинструментами соблюдайте перечисленные ниже рекомендации по технике безопасности!

### **1. Безопасность на рабочем месте:**

- Содержите рабочее место в чистоте. Беспорядок или неосвещенные участки рабочего места могут привести к несчастным случаям.
- Не работайте с этим электроинструментом во взрывоопасном помещении, в котором находятся горючие жидкости, воспламеняющиеся газы или пыль. Во время эксплуатации, а также при включении и выключении инструмент вырабатывает искры, что может привести к воспламенению пыли или паров.
- Во время работы с электроинструментом не допускайте близко к Вашему рабочему месту детей и посторонних лиц. Отвлечшись, Вы можете потерять контроль над электроинструментом.

### **2. Электробезопасность:**

- Штепсельная вилка электроинструмента должна соответствовать штепсельной розетке. никоим образом не изменяйте штепсельную вилку. Не применяйте переходных штекеров для электроинструментов с защитным заземлением. Неизменные штепсельные вилки и подходящие штепсельные розетки снижают риск поражения электротоком.
- Предпринимайте необходимые меры предосторожности от удара

электрическим током. Избегайте контакта корпуса инструмента с заземленными поверхностями, такими как трубы, отопление, холодильники.

- Защищайте электроинструмент от дождя и сырости. Проникновение воды в электроинструмент повышает риск поражения электротоком.
- Не допускается использовать шнур не по назначению, например, для транспортировки или подвески электроинструмента, или для вытягивания вилки из штепсельной розетки. Защищайте шнур от воздействия высоких температур, масла, острых кромок или подвижных частей электроинструмента. Поврежденный или спутанный шнур повышает риск поражения электротоком.
- При работе на свежем воздухе используйте соответствующий удлинитель. Используйте только такой удлинитель, который подходит для работы на улице.
- Если невозможно избежать применения электроинструмента в сыром помещении, то устанавливайте выключатель защиты от токов повреждения. Применение выключателя защиты от токов повреждения снижает риск электрического поражения.

### **3. Личная безопасность:**

- Будьте внимательными, следите за тем, что Вы делаете, и продуманно начинайте работу с электроинструментом. Не пользуйтесь электроинструментом в усталом состоянии или, если Вы находитесь под влиянием наркотиков, спиртных напитков или лекарств. Один момент невнимательности при работе с электроинструментом может привести к серьезным травмам.
- Применяйте средства индивидуальной защиты и всегда защитные очки. Использование средств индивидуальной защиты: защитной маски, обуви на нескользящей подошве, защитного шлема или средств защиты органов слуха в зависимости от вида работы электроинструмента снижает риск получения травм.
- Предотвращайте непреднамеренное включение электроинструмента. Перед подключением электроинструмента к электропитанию и/или к аккумулятору убедитесь в выключенном состоянии электроинструмента. Не держите подсоединенный инструмент за переключатель.
- Убирайте установочный инструмент или гаечные ключи до включения электроинструмента. Инструмент или ключ, находящийся во вращающейся части электроинструмента, может привести к травмам.
- Не принимайте неестественное положение корпуса тела. Всегда занимайте устойчивое положение и держите всегда равновесие. Благодаря этому Вы можете лучше контролировать электроинструмент в неожиданных ситуациях.
- Носите подходящую рабочую одежду. Не носите широкую одежду и украшения. Держите волосы, одежду и рукавицы вдали от движущихся частей.
- Широкая одежда, украшения или длинные волосы могут быть затянuty вращающимися частями.
- При наличии возможности установки пылеотсасывающих и пылесборных устройств проверяйте их присоединение и правильное использование. Применение пылеотсоса может снизить опасности, создаваемые пылью.

### **4. Бережное и правильное обращение и использование электроинструментов:**

- Не перегружайте электроинструмент. Используйте для Вашей работы предназначенный для этого электроинструмент. С подходящим по

характеристикам электроинструментом Вы работаете лучше и надежнее в указанном диапазоне мощности.

- Не работайте с электроинструментом с неисправным выключателем. Электроинструмент, который не поддается включению или выключению, опасен и должен быть отремонтирован.
- До начала наладки электроинструмента, перед заменой принадлежностей и прекращением работы отключайте штепсельную вилку от розетки сети и/или выньте аккумулятор. Эта мера предосторожности предотвращает непреднамеренное включение электроинструмента.
- Храните неиспользуемые электроинструменты недоступно для детей. Не разрешайте пользоваться электроинструментом лицам, которые незнакомы с ним или не читали настоящих инструкций. Электроинструменты опасны в руках неопытных лиц.
- Тщательно ухаживайте за электроинструментом. Проверяйте работоспособность и ход движущихся частей электроинструмента, отсутствие поломок или повреждений, отрицательно влияющих на функционирование электроинструмента. Поврежденные части должны быть отремонтированы до использования электроинструмента. Плохое обслуживание электроинструментов является причиной большого числа несчастных случаев.
- Держите режущий инструмент в заточенном и чистом состоянии. Заботливо ухоженные режущие инструменты с острыми режущими кромками режут заклиниваются и их легче вести.
- Применяйте электроинструмент, принадлежности, рабочие инструменты и т.п. в соответствии с настоящими инструкциями. Учитывайте при этом рабочие условия и выполняемую работу. Использование электроинструментов для непредусмотренных работ может привести к опасным ситуациям.
- Неиспользуемый инструмент должен храниться в сухом, закрытом месте, не доступном для детей! Не позволяйте использовать инструмент лицам, которые не ознакомились с настоящей инструкцией.

## **5. Сервис:**

- Ремонт прибора осуществляйте только в сервисных центрах! Ремонт Вашего электроинструмента поручайте только квалифицированному персоналу и только с применением оригинальных запасных частей. Этим обеспечивается надежность и безопасность электроинструмента.

**ВНИМАНИЕ!** Применение любых принадлежностей и приспособлений, а также выполнение любых операций помимо тех, что рекомендованы данным руководством, может привести к травме или поломке инструмента.

## **6. Двойная изоляция:**

Ваш инструмент имеет двойную изоляцию. Это означает, что все внешние металлические части электрически изолированы от токоведущих частей. Это выполнено за счет размещения дополнительных изоляционных барьеров между электрическими и механическими частями, делая необязательным заземление инструмента.

**ВНИМАНИЕ!** Двойная изоляция не заменяет обычных мер предосторожности,

необходимых при работе с этим инструментом. Эта изоляционная система служит дополнительной защитой от травм, возникающих в результате возможного повреждения электрической изоляции внутри инструмента.

### **МЕРЫ БЕЗОПАСНОСТИ ПРИ РАБОТЕ С МИКСЕРОМ**

- Не смешивайте растворители и содержащие растворители вещества с температурой воспламенения ниже 21°C или жидкости с классом опасности A1 (легковоспламеняющиеся, вредные для здоровья). Опасность возгорания из-за образования искр!
- Соблюдайте предупреждения производителя компонентов для смешивания.
- Запускайте машину и выжидайте завершения инерционного выбега только в смесительном резервуаре. Позаботьтесь об устойчивом и надежном положении смесительного резервуара.
- При смесительных работах не всовывайте руки или предметы в смесительный резервуар.
- Во время работы держите инструмент только за изолированные не металлические части.
- Используйте электроинструмент только с неповрежденным шнуром питания и неповрежденным штепселем. В случае повреждения шнура во время работы немедленно выдерните штепсель из розетки.
- Проверьте все детали на комплектность и функциональность, а винты - на прочность крепления. Поврежденные детали повышают риск тяжелых травм.
- Монтируйте машину на прочном основании, например, на верстаке.
- Всегда следите за тем, чтобы шнур питания находился вне зоны действия машины. Шнур может быть захвачен вращающимися деталями, что чревато тяжелыми травмами. Шнур всегда должен лежать в сторону, противоположную направлению венчика миксера.
- Прежде чем положить машину на горизонтальную поверхность, дождитесь полной остановки движущихся частей.
- Если миксер заклинило, немедленно выключите его из сети. При заклинивании, напр., вследствие перекашивания или перегрузки, может возникнуть обратный удар, что может привести к тяжелым травмам.
- Не обрабатывайте асбестосодержащие материалы.

### **МОНТАЖ СТРОИТЕЛЬНОГО МИКСЕРА**

Штангу (2) и вал миксера (3) скрепите винтами.

### **ЭКСПЛУАТАЦИЯ СТРОИТЕЛЬНОГО МИКСЕРА**

**ВНИМАНИЕ!** Начинать работу с машиной можно только в том случае, если при проверке не было обнаружено дефектов. Поврежденные части подлежат немедленной замене перед следующим использованием.

При работе со строительным миксером надевайте защитные очки. Не прикасайтесь к движущейся насадке для миксера. Всегда начинайте смешивание с низким числом оборотов.

### Включение/выключение строительного миксера (Рис.2).

Крепко держите машину обеими руками.

Опустите венчики насадки в смешиваемые компоненты вертикально.

Нажмите кнопку блокировки выключателя (7).

Нажмите выключатель (8).

Благодаря двухскоростной коробке передач на выбор есть две скорости вращения (1-я скорость - медленная, 2-я скорость - быстрая). Для переключения скорости поверните ручку выбора скоростей (4) на 180°.

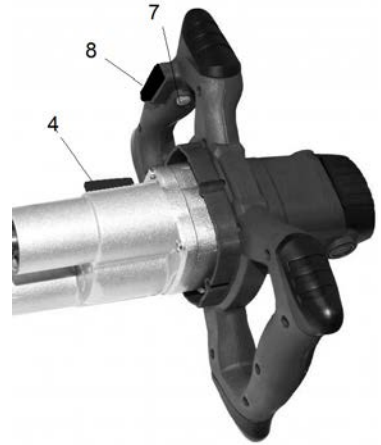

**ВНИМАНИЕ!** Переключение скоростей и направления вращения происходит при выключенном двигателе. Если ручка выбора скорости не входит в зацепление, поверните вручную вал мешалки и повторно приведите в действие ручку выбора скорости.

- Для выключения отпустите выключатель (8).

### Регулировка числа оборотов (Рис.3).

Регулятор числа оборотов (5) позволяет плавно регулировать изменение скорости вращения венчика.

**ВНИМАНИЕ!** Изменяя электронным образом до минимального значения частоту вращения, Вы уменьшаете крутящий момент двигателя, который начинает более интенсивно нагреваться! Переключайте редуктор на первую передачу при малой частоте вращения венчика. За счёт электронной регулировки частоты вращения перемешиваемый материал меньше разбрызгивается.

При погружении в перемешиваемый материал либо извлечении из него работайте при малом числе оборотов.

После полного погружения установите нужное число оборотов регулятором числа оборотов (5).

Во время процесса перемешивания водите насадкой внутри смесительного резервуара. Перемешивайте до полной обработки всего объема смешиваемых материалов.



Рис.3

**Использование оригинальной оснастки Hammerflex продлевает общий ресурс работы инструмента. Рекомендуется использовать следующую оснастку:**

- Набор венчиков для миксера Hammerflex 221-014 120(220) x 570 мм (комплект 2шт.)

## **ЧИСТКА И ТЕХНИЧЕСКОЕ ОБСЛУЖИВАНИЕ**

**ВНИМАНИЕ!** Каждый раз перед очисткой инструмента вытаскивайте сетевую вилку из розетки. При этом следите, чтобы вода не попала внутрь машины.

Перед каждой эксплуатацией проверяйте сетевой кабель и штепсель на наличие повреждений. При необходимости, поврежденные части должен заменить электрик.

Регулярно, в зависимости от условий эксплуатации, очищайте вентиляционные отверстия двигателя от пыли.

Протирайте машину слегка смоченным в воде куском ткани.

## **ИЗМЕНЕНИЯ**

В связи с постоянным совершенствованием электроинструмента производитель оставляет за собой право вносить в конструкцию изменения, не описанные в данном руководстве, которые не снижают потребительских качеств изделия.

## **Изделие соответствует требованиям ТР ТС.**

Информацию о сертификатах см. на сайте <http://www.hammer-pt.com>

## **Декларация о соответствии единым нормам ЕС.**

Настоящим мы заверяем, что строительный миксер марки HAMMERFLEX **MXR1350B** соответствует директивам: 98/37/EC, 89/336/EEC, 73/23/EEC, EN50144, EN55014, EN61000.

Этот прибор соответствует директивам CE по искрозащите и технике безопасности для низковольтных приборов; он сконструирован в соответствии с новейшими предписаниями по технике безопасности.

Изготовитель:

Фирма "Hammer Werkzeug GmbH", "Хаммер Веркцойг ГмбХ"

Адрес:

Niedenau 25, 60325, Frankfurt am Main, Germany

Ниденау 25, 60325, Франкфурт на Майне, Германия

Произведено в КНР

Дата изготовления инструмента указана на этикетке.

Срок службы изделия составляет 5 (пять) лет при соблюдении условий хранения и правил эксплуатации, а также правильности сбора и монтажа инструмента, указанных в данном руководстве по эксплуатации.



В случае если, несмотря на тщательный контроль процесса производства, инструмент все-таки вышел из строя, ремонт инструмента и замена любых его частей должна производиться только в специализированной сервисной мастерской.

Дополнительную информацию по инструменту и обслуживанию можно узнать на сайте: <http://www.hammer-pt.com>.