

basic XL

BXL-CL10



# ИНСТРУКЦИЯ

## УСТАНОВКА ЧАСОВ

1.

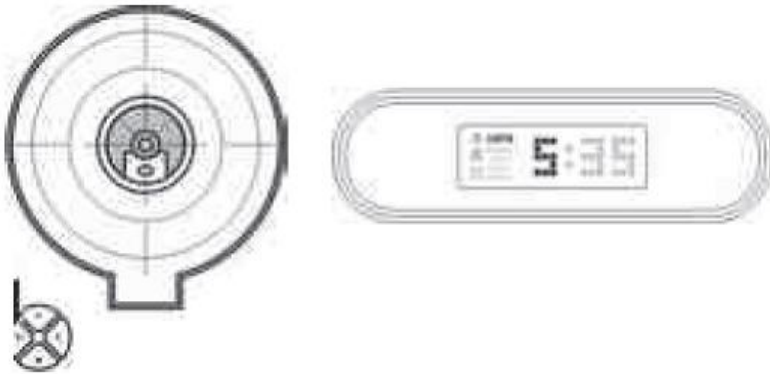

Пожалуйста, нажимайте кнопку  в течение 3 секунд, пока первые 2 цифры (часы) на ЖК-дисплее начнут мигать

2.

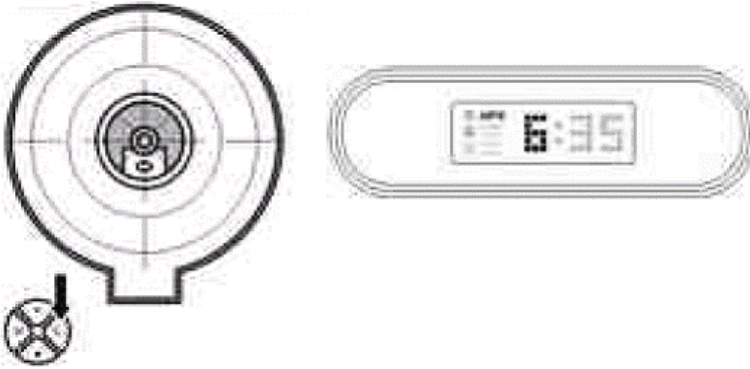

Сразу нажмите кнопку  для настройки часов.

3.

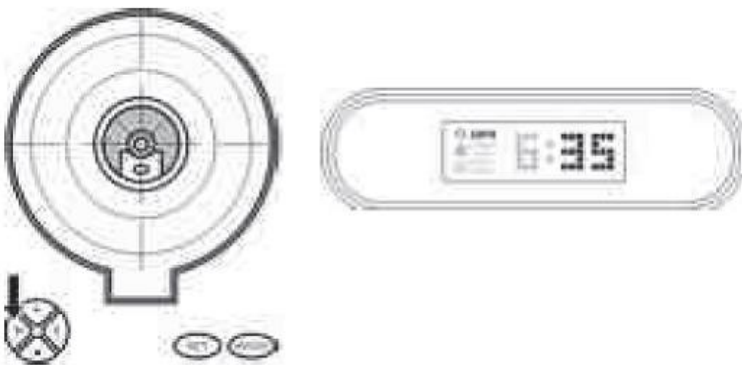

Еще раз нажмите кнопку , и последние 2 цифры (минуты) на ЖК-дисплее начнет мигать.

4.

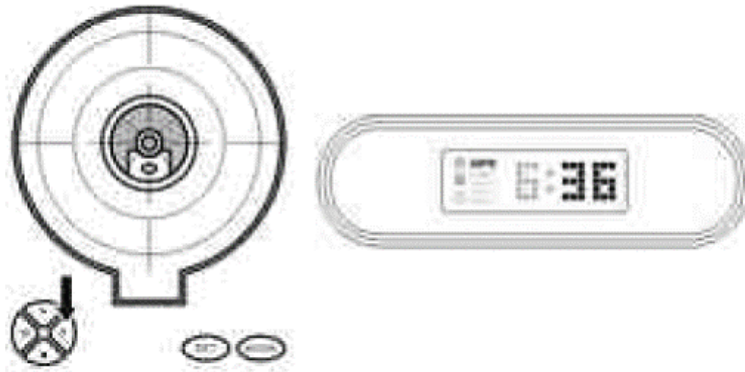

Нажмите кнопку , чтобы отрегулировать последние 2 цифры (минуты)

5.

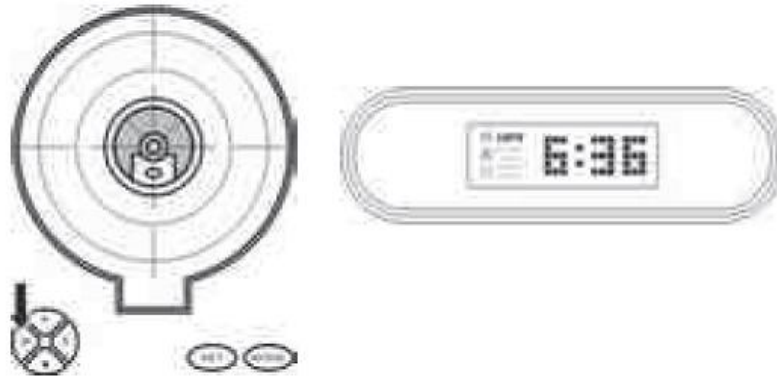

Когда вы подтвердили правильность установки времени, пожалуйста, нажмите кнопку , чтобы вернуться в нормальный режим

### КНОПКИ

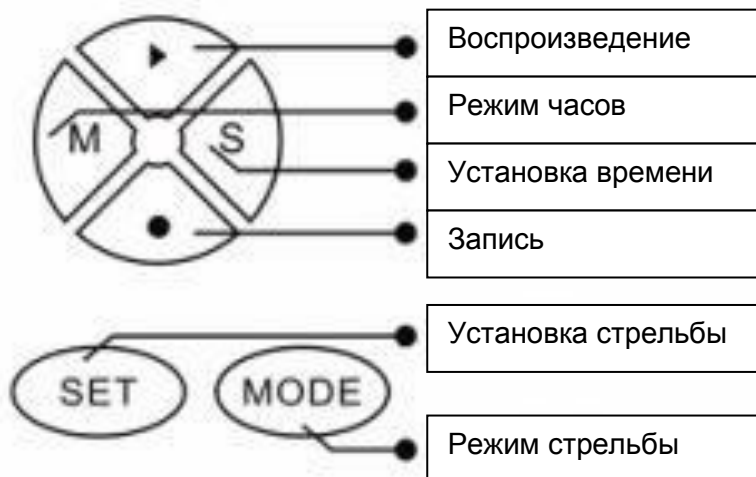

## НАСТРОЙКА БУДИЛЬНИКА



1.



Нажмите кнопку , чтобы войти в режим будильника

2.



Нажимайте кнопку  в течение 3 секунд, пока на ЖК-дисплее начинает мигать . Нажмите кнопку , чтобы установить будильник на включение или выключение



3.



Нажмите кнопку , чтобы установить "нормальный" или "громкий" режим сигнала будильника

4.



Нажмите кнопку . Первые 2 цифры (часы) на ЖК-дисплее начнут мигать. Сразу нажмите кнопку  для регулировки часов

5.





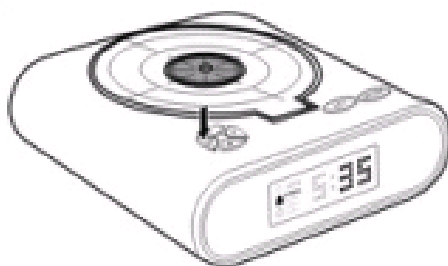

После этого нажмите кнопку  для регулировки последних 2 цифр (минут)

6.

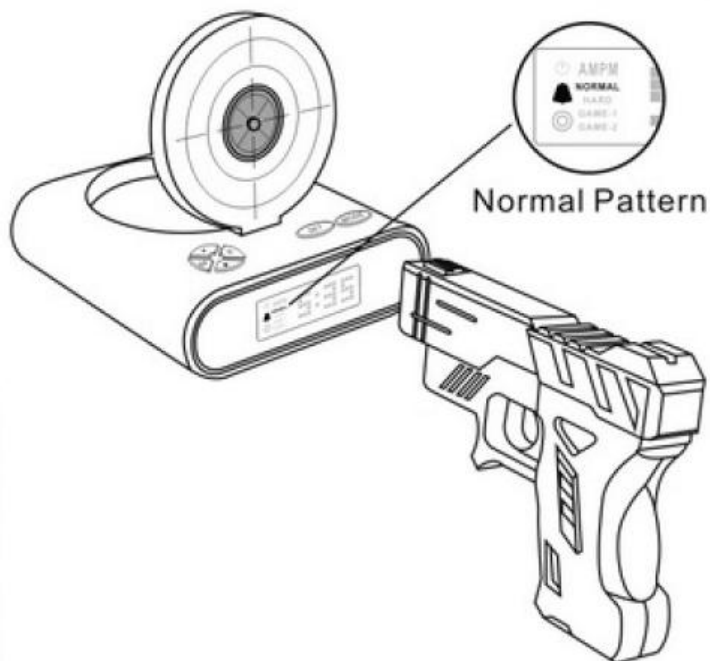



При подтверждении правильного времени срабатывания будильника, пожалуйста, нажмите кнопку , чтобы вернуться в нормальный режим



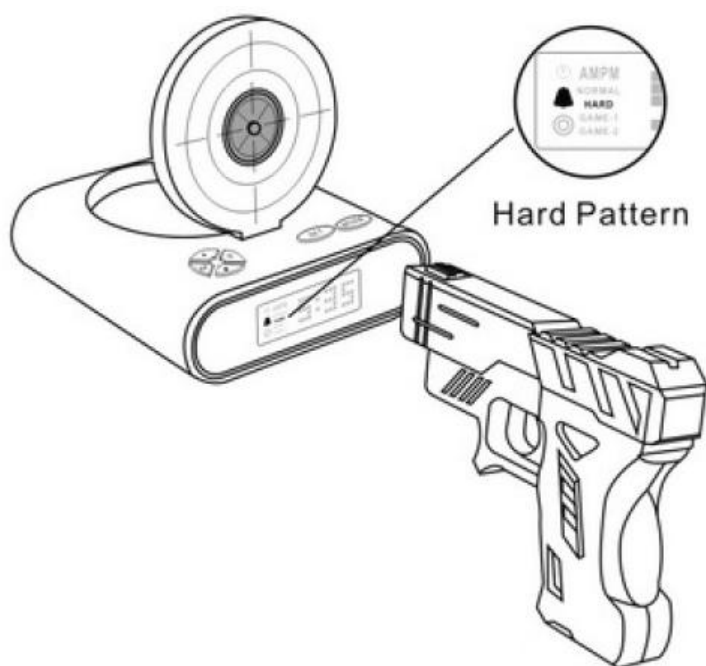

**НОРМАЛЬНЫЙ РЕЖИМ:** сигнал сработает в течение 3 минут непрерывно, а затем продолжается в режим повтора. После этого, будильник зазвонит снова с интервалом в 5 минут, если его не остановить. При срабатывании будильника ЖК-экран и  будут мигать. Вы должны совершить 1 выстрел или нажать кнопку , чтобы перевести будильник в режим паузы. Вы должны нажать и удерживать кнопку  в течение 3 секунд, чтобы остановить звуковой сигнал и вернуться в нормальный режим.



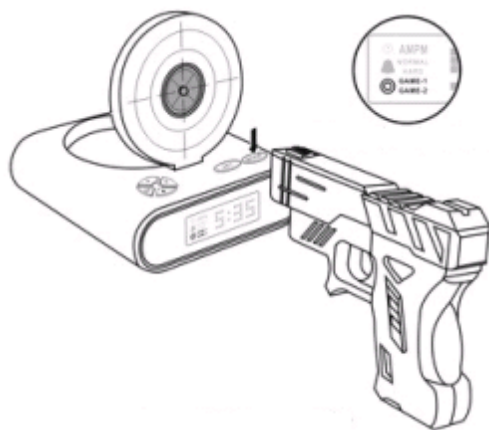

**ЖЕСТКИЙ РЕЖИМ:** сигнал сработает в течение 3 минут непрерывно, а затем продолжается в режим повтора. После этого, будильник зазвонит снова с интервалом в 5 минут, если его не остановить. При срабатывании будильника, ЖК-экран и  будут мигать. Вы должны совершить 5 выстрелов или нажать кнопку , чтобы перевести будильник в режим паузы. Вы должны нажать и удерживать кнопку  в течение 3 секунд, чтобы остановить звуковой сигнал и вернуться в нормальный режим.

## НАСТРОЙКИ СТРЕЛЬБЫ



- Нажмите кнопку  (MODE), чтобы войти в режим игры. Теперь нажмите кнопку  (SET), чтобы установить "игру №1" или "игру №2".

Нажмите кнопку  (MODE) еще раз для подтверждения, и начните играть.

- ИГРА №1: автоматическое время. Рассчитайте истекшее время, чтобы сбить цель, и начнут воспроизводиться различные звуки. Звук не будет воспроизводиться, если прошло более 1 секунды.
- ИГРА №2: самостоятельный подсчет времени. После того как Вы соьете цель 5 раз игра №2 остановится.
- Нажмите кнопку  (MODE), чтобы вернуться к обычному режиму.

## НАСТРОЙКА ЗАПИСИ И ВОСПРОИЗВЕДЕНИЯ

1.



ЗАПИСЬ: нажмите и удерживайте звуковой сигнал. Теперь начните записывать звук, запись завершится, когда вы услышите звуковой сигнал снова.

кнопку , пока не услышите

2.



ВОСПРОИЗВЕДЕНИЕ: нажмите и удерживайте кнопку , и вы сможете прослушать записанный звук.

ПРИМЕЧАНИЕ: запишите и используйте понравившуюся мелодию в качестве сигнала будильника.

## **МЕРЫ ПРЕДОСТОРОЖНОСТИ:**

Для снижения риска поражения электрическим током, данное изделие может быть разобрано ТОЛЬКО уполномоченным техником при необходимости сервисного обслуживания. Отключите устройство от сети и/или от другого оборудования, если возникла проблема. Не подвергайте продукт воздействию воды или влаги.

Техническое обслуживание: Протирайте только сухой тканью. Не используйте чистящие растворители или абразивные материалы.

Гарантия: Гарантия на товар не распространяется, если произошли любые изменения и модификации товара или повреждения возникли из-за неправильного использования данного товара.

Общие сведения: Конструкция и технические характеристики могут быть изменены без предварительного уведомления. Все логотипы, марки и названия продуктов являются товарными знаками или зарегистрированными товарными знаками соответствующих владельцев и настоящим признаются таковыми. Сохраните данную инструкцию и упаковку для дальнейшего использования.

Внимание: Отработанные электрические и электронные изделия не следует выбрасывать вместе с бытовыми отходами. Существует отдельная система утилизации данных изделий.