

 **FELISATTI**<sup>®</sup>

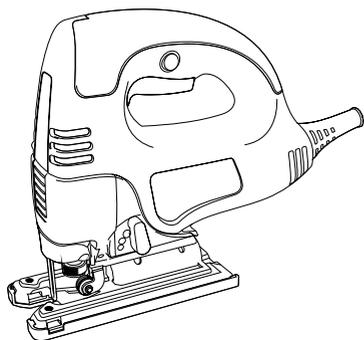

**JSF100/650VE**

**RU** Руководство по эксплуатации

**ЛОБЗИК РУЧНОЙ ЭЛЕКТРИЧЕСКИЙ**

**EAC** 



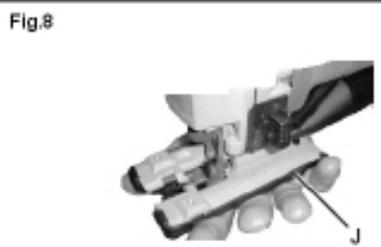
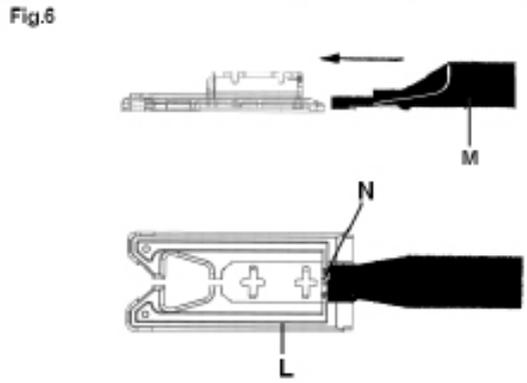
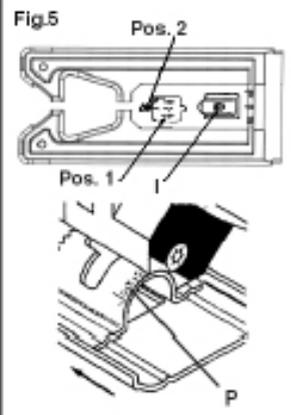
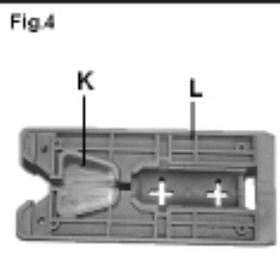
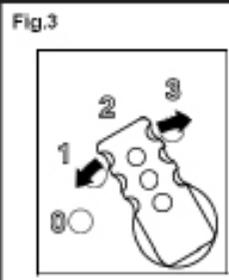
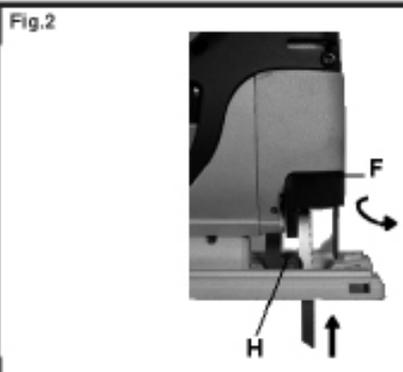

## ОБЩИЕ ПРАВИЛА ПО ТЕХНИКЕ БЕЗОПАСНОСТИ

**ВНИМАНИЕ!** Прочтите все предупреждения и указания мер безопасности и все инструкции. Невыполнение предупреждений и инструкции может привести к поражению электрическим током, пожару и (или) серьезным повреждениям.

**Сохраните все предупреждения и инструкции для того, чтобы можно было обращаться к ним в дальнейшем.**

Термин «электрическая машина» используется для обозначения вашей машины с электрическим приводом, работающим от сети (снабженного шнуром), или машины с электрическим приводом, работающим от аккумуляторных батарей.

Бережное обращение с электроинструментом и соблюдение всех описанных ниже правил по уходу значительно продлят его срок эксплуатации.

Данный электроинструмент должен использоваться только по своему прямому назначению, предусмотренному настоящей инструкцией по эксплуатации.

**Категорически запрещается любое другое применение электроинструмента.**

### 1) БЕЗОПАСНОСТЬ РАБОЧЕГО МЕСТА

**a) Содержите рабочее место в чистоте и обеспечьте его хорошее освещение.** Если рабочее место загромождено или плохо освещено, это может привести к несчастным случаям.

**b) Не следует эксплуатировать электрические машины во взрывоопасной среде (например, в присутствии воспламеняющихся жидкостей, газов или пыли).** Машины с электрическим приводом являются источником искр, которые могут привести к возгоранию пыли или паров.

**c) Не подпускайте детей и посторонних лиц к электрической машине в процессе её работы.** Отвлечение внимания может привести к потере контроля.

### 2) ЭЛЕКТРИЧЕСКАЯ БЕЗОПАСНОСТЬ

**a) Штепсельные вилки электрических машин должны подходить под розетки.** Никогда не изменяйте конструкцию штепсельной вилки каким-либо образом. Не используйте каких-либо переходников для машин с заземляющим проводом. Использование оригинальных вилок и соответствующих розеток уменьшит риск поражения электрическим током

**b) Не допускайте контакта тела с заземленными поверхностями, такими, как трубы, радиаторы, плиты и холодильники.** Существует повышенный риск поражения электрическим током, если Ваше тело заземлено.

**c) Не подвергайте электрическую машину воздействию дождя и не держите ее во влажных условиях.** Вода, попадая в электрическую машину, увеличивает риск поражения электрическим током.

**d) Обращайтесь аккуратно со шнуром.** Никогда не используйте шнур для переноса, перетаскивания электрической машины и вытаскивания вилки из розетки. Исключите воздействие на электрическую машину тепла, масла, острых кромок или движущихся частей. Поврежденные или скрученные шнуры увеличивают риск поражения электрическим током.

**e) При эксплуатации электрической машины на открытом воздухе пользуйтесь удлинителем, пригодным для использования на открытом воздухе.** Применение удлинителя, предназначенного для использования на открытом воздухе, уменьшает риск

поражения электрическим током.

**f) Если нельзя избежать эксплуатации электрической машины во влажных условиях, используйте источник питания, снабженный устройством защитного отключения (УЗО).** Использование УЗО уменьшает риск поражения электрическим током.

### 3) ЛИЧНАЯ БЕЗОПАСНОСТЬ

**a) Будьте бдительны, следите за своими действиями и руководствуйтесь здравым смыслом при эксплуатации электрических машин.** Не пользуйтесь электрическими машинами, если Вы устали, находитесь под действием наркотических средств, алкоголя или лекарственных препаратов. Кратковременная потеря концентрации внимания при эксплуатации электрических машин может привести к серьезным повреждениям.

**b) Пользуйтесь индивидуальными защитными средствами.** Всегда надевайте средства для защиты глаз. Защитные средства – такие, как маски, предохраняющие от пыли, обувь, предохраняющая от скольжения, каска или средства защиты ушей, используемые в соответствующих условиях – уменьшают опасность получения повреждений.

**c) Не допускайте случайного включения машин.** Обеспечьте, чтобы выключатель находился в положении "Отключено" перед подсоединением к сети и (или) к аккумуляторной батарее при подъеме и переносе машин. Если при переносе машины палец находится на выключателе или происходит подключение к сети машины, у которой выключатель находится в положении «Включено», это может привести к несчастному случаю.

**d) Перед включением машины удалите все регулировочные или гаечные ключи.** Ключ, оставленный вблизи вращающихся частей машины, может привести к травмированию оператора.

**e) При работе не пытайтесь дотянуться до чего-либо, всегда сохраняйте устойчивое положение.** Это позволит обеспечить лучший контроль над машиной в неожиданных ситуациях.

**f) Одевайтесь надлежащим образом.** Не носите свободной одежды или ювелирных изделий. Не приближайте свои волосы, одежду и перчатки к движущимся частям машины. Свободная одежда, ювелирные изделия и длинные волосы могут попасть в движущиеся части.

**g) Если предусмотрены средства для подсоединения к оборудованию для отсоса и сбора пыли, обеспечьте их надлежащее присоединение и эксплуатацию.** Сбор пыли может уменьшить опасности, связанные с пылью.

### 4) ЭКСПЛУАТАЦИЯ И УХОД ЗА ЭЛЕКТРИЧЕСКОЙ МАШИНОЙ.

**a) Не перегружайте электрическую машину.** Используйте электрическую машину соответствующего назначения для выполнения необходимой Вам работы. Лучше и безопаснее выполнять электрической машиной ту работу, на которую она рассчитана.

**b) Не используйте электрическую машину, если её выключатель неисправен (не включает или не выключает).** Любая электрическая машина, которая не может управляться с помощью выключателя, представляет опасность и подлежит ремонту.

**c) Отсоедините вилку от источника питания и (или) аккумуляторную батарею от электрической машины перед выполнением каких-либо регули-**

ровок, технического обслуживания, замены принадлежностей или помещением её на хранение. Подобные превентивные меры безопасности уменьшают риск случайного включения машин.

**д) Храните неработающую машину в месте, недоступном для детей, и не разрешайте лицам, не знакомым с машиной или данной инструкцией, пользоваться машиной.** Электрические машины представляют опасность в руках неквалифицированных пользователей.

**е) Обеспечьте техническое обслуживание электрических машин. Проверьте машину на предмет правильности соединения и закрепления движущихся частей, полочки деталей и иных несоответствий, которые могут повлиять на работу машины.** В случае неисправности отремонтируйте машину перед использованием. Часто несчастные случаи происходят из-за плохого обслуживания машины.

**ф) Храните режущие инструменты в заточенном и чистом состоянии.** Режущие инструменты, обслуживаемые надлежащим образом, реже заклинивают, ими легче управлять.

**г) Используйте электрические машины, приспособления, инструменты и пр. в соответствии с данной инструкцией с учетом условий и характера выполняемой работы.** Использование машины для выполнения операций, на которые она не рассчитана, может создать опасную ситуацию.

**h) Перед началом работы машиной убедитесь, что параметры питающей электросети и рабочего инструмента, а также условия работы соответствуют требованиям настоящего паспорта.**

**и) Во время работы следите за исправным состоянием машины.** В случае отказа, появления подозрительных запахов, характерных для горелой изоляции, сильного шума, стука, искр, следует немедленно выключить машину и обратиться в сервисный центр.

#### 5) ОБСЛУЖИВАНИЕ

**а) Ваша машина должна обслуживаться квалифицированным персоналом, использующим только оригинальные запасные части.** Это обеспечит безопасность машины.

#### МЕРЫ БЕЗОПАСНОСТИ ПРИ РАБОТЕ ЛОБЗИКОМ

1. Перед началом работы проверьте обрабатываемый материал на наличие посторонних металлических предметов и уберите их.

2. Следите за тем, чтобы при пилении опорная плита надежно прилегала к поверхности. Перекошенное пыльное полотно может обломаться или привести к обратному удару.

3. Применяйте только неповрежденные пыльные полотна. Погнутые или притупленные пыльные полотна могут сломаться или привести к обратному удару.

4. Перед началом работ убедитесь в том, что при работе пила не будет касаться пола, верстака и других предметов.

5. Перед включением лобзика убедитесь в том, что пила не касается поверхности образца.

6. Перед тем, как убрать лобзик с образца, выключите его и дождитесь его полной остановки.

7. Не прикасайтесь к поверхности пилки и обрабатываемого материала сразу после окончания пиления. Они могут быть очень горячими и вызвать ожоги.

8. Перевозите лобзик в фирменной упаковке. Перед упаковкой снимите рабочий инструмент, сверните

и зафиксируйте шнур.



#### Остаточные риски

Даже при использовании электроинструмента в соответствии со всеми инструкциями и правилами невозможно полностью устранить все факторы остаточного риска. В связи с особенностями конструкции электроинструмента могут возникнуть следующие опасности:

- Повреждение органов слуха, если не использовать эффективные средства защиты органов слуха.
- Вред здоровью в результате вибрации при использовании электроинструмента в течение длительного времени, в случае утраты должного контроля над ним или отсутствия надлежащего технического обслуживания.

**ВНИМАНИЕ!** Электроинструмент создает во время работы электромагнитное поле. При некоторых обстоятельствах это поле может оказывать негативное влияние на активные или пассивные медицинские имплантаты. Чтобы уменьшить риск причинения серьезного или смертельного вреда здоровью, людям с медицинскими имплантатами перед началом эксплуатации машины рекомендуется проконсультироваться с врачом и производителем медицинского имплантата.

Лобзик ручной электрический, изготавливаемый ОАО «КЗТА» (Россия, 248002, г.Калуга, ул. Салтыкова-Щедрина, 141) соответствует требованиям технических регламентов Таможенного союза:

- № ТР ТС 010/2011 «О безопасности машин и оборудования»,
- № ТР ТС 004/2011 «О безопасности низковольтного оборудования»,
- № ТР ТС 020/2011 «Электромагнитная совместимость технических средств».

Сертификат соответствия

№ ТС RU C-RU.ME77.B.00257

Срок действия 04.03.2013 до 04.03.2018.

Сертификат выдан органом по сертификации ООО «ЭЛМАШ», 141400 Московская область, г. Химки, ул. Ленинградская, 29.

Сделано в России

Уполномоченным представителем ОАО «КЗТА» на территории Таможенного союза является ЗАО «Интерскол», (Россия, 141400 Московская область, г. Химки, ул. Ленинградская, 29).

Тел. (495) 665-76-31

Тел. горячей линии 8-800-333-03-30

www.interskol.ru

Амелькин Станислав Владимирович  
Главный инженер ОАО «КЗТА»

Производитель оставляет за собой право вносить технические изменения 03/2013

**ТЕХНИЧЕСКИЕ ХАРАКТЕРИСТИКИ**

ПАРАМЕТРЫ	JSF100/650VE
Напряжение сети, В~	220
Частота тока, Гц	50
Наибольшая глубина пропила, мм	по древесине по алюминию по стали
Наибольший угол наклона	45°
Ход штока, мм	25
Номинальная потребляемая мощность, Вт	650
Частота двойных ходов штока на холостом ходу, мин <sup>-1</sup>	500-3000
Масса (без аксессуаров) согласно процедуре ЕРТА 01/2003, кг	2,5

Соблюдайте все правила по эксплуатации, изложенные в этой инструкции. Храните инструкцию в надежном месте. Инструкция должна находиться под рукой для консультаций во время ухода за электроинструментом.

Бережное обращение с электроинструментом и соблюдение правил по эксплуатации значительно продлит срок его эксплуатации.

Данный электроинструмент должен использоваться только по своему прямому назначению, предусмотренному настоящей инструкцией по эксплуатации.

**Категорически запрещается любое другое применение электроинструмента.**

Производитель гарантирует длительную и надежную работоспособность электроинструмента при правильном использовании и регулярном обслуживании. Тщательно следуйте инструкциям, содержащимся в этом руководстве в процессе эксплуатации электроинструмента.

Лобзик предназначен для эксплуатации при температуре окружающей среды от -10°C до +40°C, относительной влажности воздуха не более 80% при отсутствии прямого воздействия атмосферных осадков.

Дата изготовления машины указана на информационной табличке, в формате месяц и год.

Срок службы лобзика 5 лет.

- Ключ шестигранный
- Руководство по эксплуатации с правилами по безопасности
- Гарантийный талон

**КРАТКОЕ ОПИСАНИЕ**

Данный электроинструмент предназначен для распиливания на прочной опоре алюминия, металлов, древесины, пенобетона, гипсокартона и т.д. Он пригоден для выполнения прямых и криволинейных резов с углом наклона до 45°. Учитывайте рекомендации для применения пилки.

**ПЕРЕД НАЧАЛОМ РАБОТЫ**

Перед началом работы убедиться в том, что напряжение электросети соответствует рабочему напряжению электроинструмента: рабочее напряжение указано на табличке характеристик. Если на табличке характеристик указано напряжение 230В, электроинструмент также можно включать в сеть с напряжением 220В.

Перед включением электроинструмента в сеть всегда проверять, что выключатель А (ВКЛ/ВЫКЛ) функционирует нормально, и при отпуске возвращается в положение ВЫКЛ (Off).

**УСТАНОВКА ПИЛЬНОГО ПОЛОТНА (Рис. 2)**

**ВНИМАНИЕ!** Перед уходом за инструментом всегда отключайте кабель питания от электросети.

Данный лобзик оборудован быстрозажимным механизмом крепления пильного полотна. Ниже описывается процесс установки пильного полотна:

- Повернуть рычаг фиксации F.
- Вставить пилку, при этом задняя часть пилки должна опираться на ролик направляющую Н.
- Отпустить рычаг F нажимая на пильное полотно, пока рычаг фиксации F не вернется в свое исходное положение. Проверить, что пилка зафиксирована на месте.

Рекомендуется периодически смазывать поверхности контакта между пильным полотном и опорным роликом (капель масла), а также опорную ось самого ролика.

**Регулировка механизма подкачки**

Механизм возвратно-поступательного движения обеспечивает перемещение шарнира пильного полотна при улучшенных параметрах резания и более высокой скорости подачи при обработке материала.

Для регулировки подкачки, использовать ручку E

**ВНЕШНИЙ ВИД**

ОПИСАНИЕ (смотрите рисунки)

- A. Выключатель вкл/выкл (Рис. 1)
- B. Кнопка блокировки (Рис. 1)
- D. Регулятор скорости (Рис. 1)
- E. Ручка переключения хода "подкачки" пилки (Рис.1 и Рис.4)
- F. Рычаг фиксации режима (Рис. 2)
- H. Роликовая направляющая (Рис. 2)
- I. Винт крепления основания (Рис. 5)
- J. Скользящий башмак (Рис. 7 и Рис. 8)
- K. Панель защиты от сколов (Рис. 4)
- L. Опорная плита (Рис. 1, Рис. 4 и Рис. 6)
- M. Адаптер для всасывания пыли (Рис. 1 и Рис. 6)
- N. Ушко адаптера для всасывания пыли (Рис. 6)
- O. Табличка информационная (Рис. 1)
- P. Градуированная шкала угла пропила (Рис. 5)

**АКСЕССУАРЫ**

- Панель защитная от раскалывания
- Адаптер для пылесоса
- Скользящий башмак

(Рис. 3). При положении "0" режим подкачки отключен. Подкачка возрастает при переключении положения с 1 на 3.

Можно изменять регулировку при работающем электроинструменте.

Определите оптимальные условия работы по информационной табличке **О** в соответствии с конкретным обрабатываемым материалом.

### ПУСК ЭЛЕКТРОИНСТРУМЕНТА

**ВНИМАНИЕ!** Производить подключение к электросети только с выключенной кнопкой включения.

При нажатии выключателя **A** (ВКЛ/ВЫКЛ) электроинструмент включается, при отпускании – снова выключается.

Для непрерывного режима работы нажать выключатель **A** (ВКЛ/ВЫКЛ) и зафиксировать его в рабочем положении при помощи кнопки блокировки **B**.

Если нажать выключатель **A** (ВКЛ/ВЫКЛ) повторно и отпустить, блокировка снимается.

#### Электронное регулирование скорости

Установленный электронный блок обеспечивает плавный пуск электроинструмента и поддерживает обороты электродвигателя на номинальной постоянной скорости в пределах номинальной потребляемой мощности. Регулятор **D** расположен в верхней части рукоятки (Рис.6).

Регулятор **D** используется для установки требуемой скорости. Число 1 соответствует минимальной скорости, а число 6 – максимальной скорости, которая может быть получена с помощью электронного блока. После превышения значения 6 блок выключается, при этом электроинструмент работает при максимальной скорости без регулировки. электронное регулирование также может осуществляться при работающем электроинструменте.

Оптимальная частота хода зависит от материала и, в частности, от режима обработки, и может быть определена опытным путем.

При работе в течение длительного периода с пониженной частотой хода следует периодически давать лобзико поработать при скорости вращения холостого хода в течение 1-3 минут, чтобы охладить двигатель.

### ТИПЫ РАСПИЛОВ

**ВНИМАНИЕ!** В целях безопасности перед заменой пилки всегда выключать электроинструмент из электросети.

#### Распилы под углом (Рис. 5)

Для выполнения распилов под углом, ослабьте винт **I** и установите основание в соответствии с требуемым углом резания, который можно определить по градуированной шкале **P** на основании. Плотно затяните винт **I**.

Основание следует размещать как можно дальше впереди, чтобы обеспечить возможность неограниченного наклона пильного полотна (Рис. 5 поз. 1).

#### Вертикальные распилы

Основание размещают как можно дальше сзади, чтобы обеспечить центровку пильного полотна относительно поз. 2 (Рис. 5).

Чтобы начать работу во внутренних распилах в древесине, необходимо прижать каретку к передней части основания и плавно нажимать, так чтобы пилка вошла в обрабатываемый материал.

При отсутствии опыта или при обработке других

материалов необходимо предварительно выполнить установочное отверстие.

Для этого механизм подкачки движения, управляемый ручкой **E**, должен быть установлен в положение 0.

### ЗАЩИТНЫЕ КОЖУХИ ДЛЯ ЧИСТЫХ РАСПИЛОВ

Защитная панель от раскалывания **K** защищает поверхность от раскалывания при распиливании древесины.

Установите защитную панель от сколов **K** так, как показано на Рис. 4.

Для установки скользящего башмака закрепите его на передней стороне основания **L**, как показано на Рис. 7. Прижмите вверх заднюю секцию, чтобы она была зафиксирована на месте, как показано на Рис. 8.

**ВНИМАНИЕ!** Защитную панель от раскалывания нельзя использовать с некоторыми типами пильных полотен.

Основание **L**, на которой имеется стальная вставка, обеспечивает высокую степень устойчивости и может быть использована без скользящего башмака **J** для работы на металлических или прочих поверхностях.

Скользящий башмак **J** рекомендуется использовать для материалов, на которые легко наносятся царапины, чтобы не повредить поверхность.

### ПЫЛЕСБОРНИК

**ВНИМАНИЕ!** Перед установкой или снятием пылесборника убедиться в том, что электроинструмент выключен, и кабель питания отключен от электросети.

Пылесборник позволяет избежать загрязнения рабочего места, снижает содержание пыли в воздухе и облегчает сбор опилок.

**ПРЕДУПРЕЖДЕНИЕ!** Во время длительной обработки древесины или при профессиональном применении электроинструмента с использованием материалов, выбрасывающих вредную пыль, необходимо подключить внешнее всасывающее устройство.

Данные лобзики оборудованы адаптером **M**, который можно подключить к универсальному вакуумному аспиратору или прочему устройству для всасывания пыли.

#### Установка адаптера для всасывания пыли.

Для установки адаптера **M** его необходимо вставить в основание **L** с задней стороны направляющей и нажать вниз до фиксации на месте (Рис. 6). Для удаления необходимо нажать на нижнее ушко адаптера **N** и потянуть вниз до его выхода из основания **L**.

### ПРАВИЛА ЭКСПЛУАТАЦИИ

Во время распиливания основание **L** должно полностью опираться на поверхность. Распиливание древесины возможно без предварительного сверления отверстия, которое позволяет пильному полотну плавно врезаться в материал при включенном электроинструменте. Однако эта операция требует определенного опыта работы.

Включить электроинструмент, уперев переднюю кромку основания **L** и наклонив инструмент вперед. Надежно удерживая электроинструмент, прижать его к обрабатываемой детали и медленно опустить, так чтобы пилка врезалась в деталь.

После выполнения сквозного распила материала, установить электроинструмент в нормальное рабочее положение, так чтобы основание полностью прилегало

к поверхности детали, и продолжить выпиливание согласно требованиям.

После завершения выпиливания, сначала выключить электроинструмент, затем вынуть пыльное полотно из установочного паза.

### АКСЕССУАРЫ

Аксессуары можно заказать по каталогу, указав их порядковый номер.

### РЕМОНТ И ОБСЛУЖИВАНИЕ

#### 1. Обслуживание

**ВНИМАНИЕ!** Перед обслуживанием электроинструмента всегда отключайте кабель питания от электросети.

- **Осмотр пыльного полотна:** Допускается использовать только заточенное пыльное полотно в исправном состоянии. Пыльное полотно с трещинами, изгибами и зазубринами следует незамедлительно заменить.

- **Осмотр винтов корпуса:** перед работой проверьте надежность крепления всех винтов. При обнаружении ослабленного винта необходимо немедленно затянуть его. В противном случае Вы подвергаете себя риску получения травмы.

- **Уход за электродвигателем:** Необходимо особенно бережно относиться к электродвигателю, избегать попадания воды или масла в его обмотки.

- Вентиляционные отверстия электроинструмента должны быть всегда открытыми и чистыми.

- По окончании работ инструмент необходимо тщательно вычистить. Регулярно продувать электродвигатель сжатым воздухом.

- Необходимо регулярно очищать рычаг F пыльного полотна (быстрозажимной механизм), особенно, при обработке материала со значительным выделением пыли. Таким образом, обеспечивается надежная работа рычага.

- Необходимо нанести на направляющую пыльного полотна каплю смазочного масла и проверить пыльное полотно на отсутствие износа. Изношенное пыльное полотно после продолжительной эксплуатации следует заменить.

- Перед использованием электроинструмента проверить исправность кабеля. Если кабель поврежден, то необходимо обратиться в центр технического обслуживания для его ремонта или замены.

**ВНИМАНИЕ!** В данном электроинструменте используется шнур питания с креплением типа Y: его замену, если потребуется, в целях безопасности должен осуществить изготовитель или персонал уполномоченных ремонтных мастерских.

- **Замена щеток:** Замену щеток необходимо проводить после каждых 150 - 200 часов эксплуатации, или когда их длина станет меньше 10 мм. Данная операция должна выполняться только в центрах технического обслуживания, имеющих разрешение на этот вид деятельности. После каждой второй замены щеток рекомендуется производить технический осмотр, очистку и смазку элементов лобзика в одном из наших центров технического обслуживания.

**2. При хранении** лобзик не должен подвергаться воздействию влаги и химически активной в отношении материалов лобзика среды. Храните лобзик в месте, недоступном для детей при положительной температуре окружающей среды, но не выше +40°C и относительной влажности воздуха не более 80%.

**3. Транспортировка.** Перевозите электроинструмент в фирменной упаковке. Перед упаковкой снимите рабочий инструмент, сверните и зафиксируйте шнур.

#### 4. Возможные неисправности

Неисправность	Вероятная причина
При включении машины электродвигатель не работает (напряжение в сети имеется)	Неисправен выключатель или вилка Обрыв шнура питания или монтажных проводов. Неисправность вилки шнура питания Отсутствие контакта щеток с коллектором. Износ/повреждение щеток.
Образование кругового огня на коллекторе	Неисправность в обмотке якоря. Износ/«зависание» щеток.
Повышенный шум в редукторе	Износ/поломка зубчатых колес или подшипников редуктора.
При работе из вентиляционных окон появляется дым или запах горелой изоляции	Межвитковое замыкание обмоток якоря/статора.

#### 5. Ремонт

**ВНИМАНИЕ!** Все виды ремонта и технического обслуживания машины должны производиться квалифицированным персоналом уполномоченных ремонтных мастерских.

**ВНИМАНИЕ!** При ремонте электроинструмента должны использоваться только оригинальные запасные части и аксессуары фирмы **Felisatti**. Замена неисправных деталей, за исключением тех, которые описываются в этой инструкции, должна производиться только в центрах технического обслуживания **Felisatti**. Там ответят на все Ваши вопросы по ремонту и обслуживанию Вашего продукта, а также по запчастям по телефону горячей линии. Адреса фирменных и авторизованных центров технического обслуживания указаны в гарантийном талоне, прилагаемом к руководству по эксплуатации. Вы также можете узнать их по телефону горячей линии. Коллектив консультантов охотно поможет Вам в вопросах покупки, применения и настройки продуктов и принадлежностей.

### ШУМ И ВИБРАЦИЯ

При разработке данного электроинструмента особое внимание уделялось снижению уровня шума. Несмотря на это, в некоторых случаях уровень шума на рабочем месте может достигнуть 85 дБА. В этой ситуации оператор должен использовать средства звуковой защиты.

Уровень шума и вибрации электроинструмента соответствует нормативам, и имеет следующие номинальные параметры:

Средний уровень звукового давления,  $L_{pa} = 90$  дБ(A)

Средний уровень звуковой мощности,  $L_{wa} = 101$  дБ(A)

Погрешность  $K = 3$  дБ(A)

Среднеквадратичное значение скорректированного виброускорения  $= 4$  м/с<sup>2</sup>

Погрешность  $K = 1.5$  м/с<sup>2</sup>

**Пользуйтесь средствами звуковой защиты!**

**ВНИМАНИЕ!** Уровень вибрации, указанный в настоящей инструкции, был измерен в соответствии со стандартизированной процедурой измерения, и это значение может использоваться для сравнения различных устройств. Различные способы использования устройства вызывают различные уровни вибрации, и во многих случаях этот уровень может превышать значения, указанные в данной инструкции. Можно недооценить вибрационную нагрузку, если электроинструмент регулярно используется в конкретных обстоятельствах.

**Примечание.** Если вы хотите получить точную оценку вибрационных нагрузок, испытываемых за определенный период работы, вы также должны принять во внимание и те периоды времени, когда устройство выключено или находится в работе, но фактически не используется. В результате полученное значение вибрационной нагрузки за весь период работы может оказаться гораздо ниже.

**ГАРАНТИЯ**

Условия гарантии смотрите в гарантийном талоне, прилагаемом к этому руководству по эксплуатации.

**УТИЛИЗАЦИЯ**

**Запрещается выбрасывать электроинструмент вместе с бытовыми отходами!**

Электроинструмент, отслуживший свой срок и не подлежащий восстановлению, должен утилизироваться согласно нормам, действующим в стране эксплуатации.

В других обстоятельствах:

- не выбрасывайте электроинструмент вместе с бытовым мусором;
- рекомендуется обращаться в специализированные пункты вторичной переработки сырья.







ОАО «КЗТА»  
248002, Россия, г. Калуга, ул. Салтыкова-Щедрина, 141