



# BSS-1800N-O / BSS-1800N-ECO

98292787 / 98292947

DE Bedienungsanleitung

GB User's Manual

RU Инструкция по эксплуатации

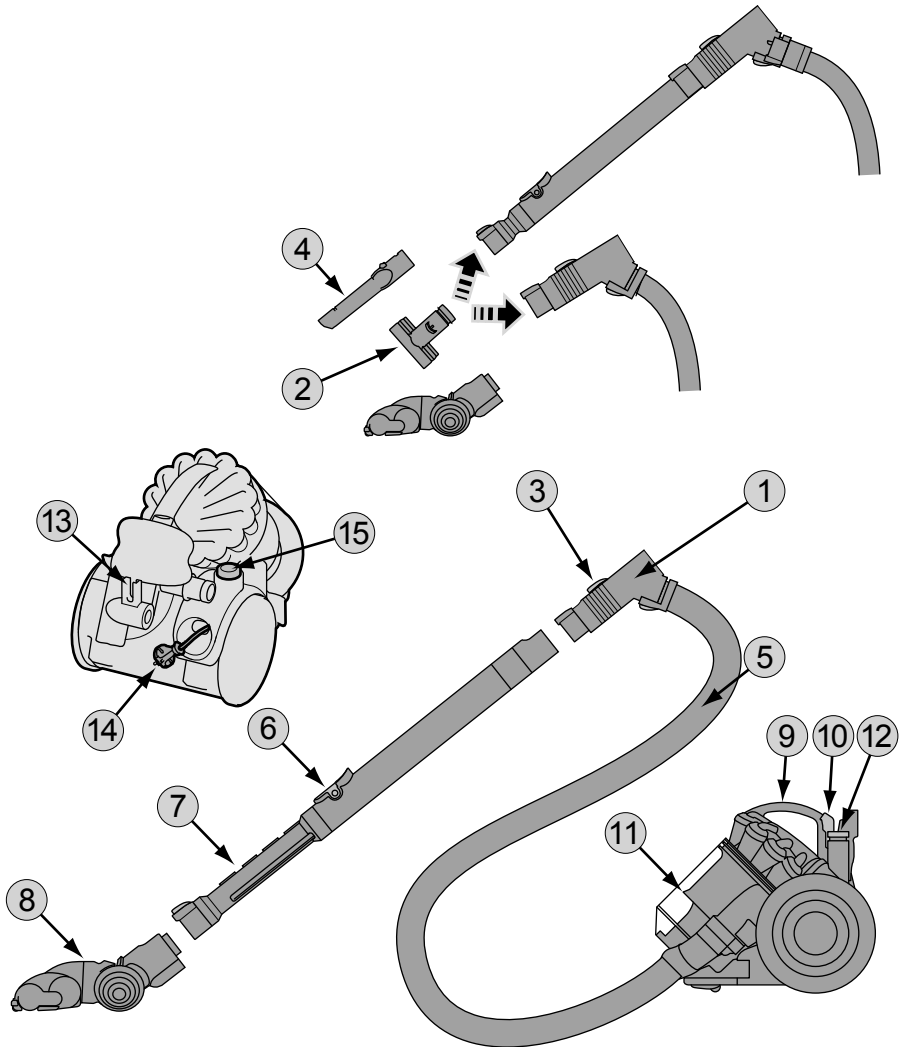

**A****230 V**  
**50 Hz****1800 W****900 ml****1800**  
**L/min****5 m****4.5 kg****B**

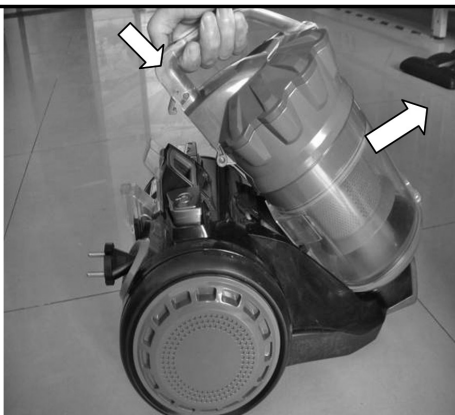
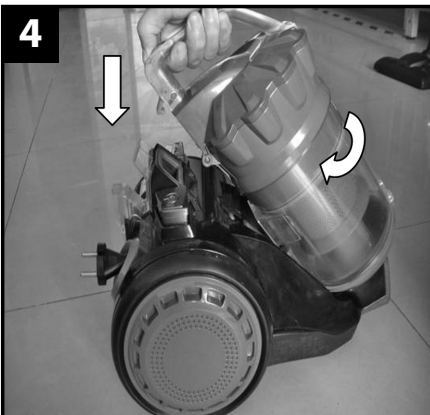
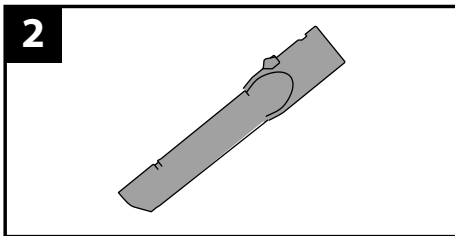
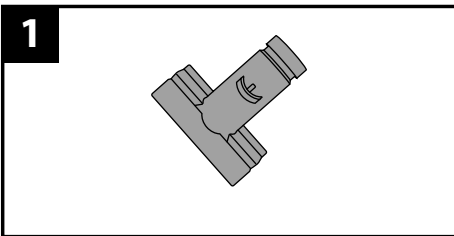

5



6

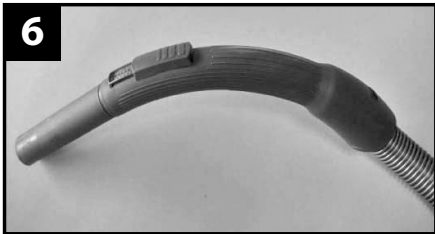

7

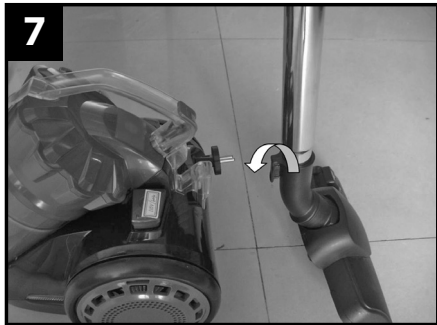



**Multizyklon-Staubsauger****SEHR GEEHRTER KUNDE!**

Herzlichen Glückwunsch zum Kauf des BORT-Gerätes im progressiven Design und hoher Qualität. Wir hoffen, dass unsere Produkte Sie über viele Jahre hinweg begleiten werden.

Für die wirksame und sichere Verwendung des Gerätes lesen Sie bitte diese Bedienungsanleitung sorgfältig durch und bewahren Sie sie für künftiges Nachschlagen auf.

**TECHNISCHE DATEN 1****WARTUNGSANWEISUNGEN 2**

1. Griff
2. 2-in-1-Gerät
3. Druckknopf für den Luftauslass
4. Fugendüse
5. Schlauch
6. Auslöser
7. Teleskoprohr
8. Bodenbürste
9. Griff für den Staubzylinder
10. Entriegelung für den Staubzylinder
11. Cyclone Staubzylinder
12. Schaltpedal
13. Halterung für das Rohr
14. Netzstecker
15. Pedal für den Kabelaufwickler

ACHTUNG: Alle schematischen Abbildungen können vom tatsächlichen Gerät abweichen

**KOMPLETT-PAKET**

Das Standard-Komplett-Paket des Gerätes enthält:

- Staubsauger
- Schlauch
- Teleskoprohr
- Fugendüse
- Mehrzweck-Bürste
- Bürste für Polster und Teppiche
- Bedienungsanleitung

Auf Grund der ständigen Verbesserung der technischen Eigenschaften der Modelle behalten wir uns das Recht vor, Änderungen in der Konstruktion und/oder an den Komplett-Paketen des Gerätes vorzunehmen.

**ALLGEMEINE****SICHERHEITSVORSCHRIFTEN**

1. Stellen Sie sicher, den Reiniger in Übereinstimmung mit dem Inhalt dieser Anleitung zu verwenden und verwenden Sie nur das Zubehör, das vom Händler vorgesehen ist.
2. Bitte lassen Sie den Staubsauger nicht unbeaufsichtigt, wenn er eingeschaltet ist. Schalten Sie den Netzschalter aus und ziehen Sie den Netzstecker, wenn Sie ihn gerade nicht verwenden oder bevor Sie Wartungsarbeiten durchführen.

3. Bitte ziehen oder tragen Sie das Gerät nicht mit dem Netzkabel oder klemmen Sie es beim Schließen einer Tür nicht ein: halten Sie die Schnur frei vom Druck des Staubsaugers.
4. Bitte lassen Sie Kinder nicht mit dem Staubsauger spielen und große Vorsicht ist geboten, wenn der Staubsauger in der Nähe von Kindern verwendet wird.
5. Bitte benutzen Sie den Staubsauger nicht, wenn das Netzkabel oder der Stecker beschädigt ist. Senden Sie es an das autorisierte Service-Center. Bitte nicht durch Ziehen am Kabel den Netzstecker ziehen. Zum Trennen des Kabels von der Stromversorgung immer am Stecker ziehen, nicht am Kabel.
6. Ziehen Sie niemals den Netzstecker oder verwenden den Staubsauger mit nassen Händen.
7. Wenn Sie den Staubsauger verwenden, achten Sie darauf, dass keine Gegenstände, wie zum Beispiel Haarbüschel, die Luftansaugdüse (einschließlich Schlauch und Manschette) verstopfen, da es sonst zu einem Ausfall des Motors und einer Verzerrung des Gehäuses kommen kann. Wenn aufgesaugte Gegenstände den Staubsauger verstopfen, schalten Sie den Staubsauger aus und ziehen Sie sofort den Netzstecker, um die Verstopfung zu beseitigen.
8. Wenn Sie den Staubsauger benutzen, verschließen Sie den Luftauslass nicht mit einem Handtuch oder anderen Gegenständen, da sonst die Wirksamkeit der Saugleistung beeinträchtigt wird und für den Motor ein hohes Risiko besteht, dass er durchbrennt.
9. Den Staubsauger niemals auf unebenen Böden verwenden. Seien Sie sehr vorsichtig beim Reinigen von Treppen, sorgen Sie dafür, dass der Staubsauger nicht herunterfällt.
10. Saugen Sie keine lebenden Pflanzenstümpfe mit dem Staubsauger ein, dadurch könnte der Motor beschädigt werden.
11. Der Staubsauger sollte weit weg von Wärmequellen (z. B. Heizungen, Backöfen etc.) gehalten werden, um ein Verziehen der Kunststoffteile und die daraus resultierenden negativen Auswirkungen zu vermeiden.
12. Bevor Sie den Staubsauger verwenden, entfernen Sie bitte große und scharfe Sachen vom Boden, um eine Beschädigung der Plastikteile, Filternetze und des Motors zu vermeiden.
13. Saugen Sie niemals Wasser oder andere Flüssigkeiten mit diesem Staubsauger auf, sonst wird der Motor beschädigt.
14. Dieses Gerät ist nicht für die Verwendung von Personen (einschließlich Kinder) mit eingeschränkten physischen, sensorischen oder geistigen Fähigkeiten oder denen es an Erfahrung und Wissen mangelt, bestimmt, es sei denn, sie stehen unter Aufsicht oder der ausführlichen Anleitung zur Benutzung des Geräts durch eine für ihre Sicherheit verantwortliche Person.

---

## MONTAGEANLEITUNG

1. Vor Montage des Staubsaugers überprüfen Sie bitte anhand der Teileliste, ob Sie alle Teile und Komponenten des Staubsaugers erhalten haben.
2. Bitte achten Sie darauf, die Stromversorgung vor der Montage abzuschalten.

## MONTAGE DES SCHLAUCHS

1. Wie auf Abb. (3) dargestellt, stecken Sie den Schlauch in die Öffnung für die Rohrleitung des Gerätegehäuses in horizontaler Richtung. Bitte achten Sie auf die Ausrichtung der zwei vorstehende Teile. Drehen Sie den Schlauch nach rechts, wenn Sie ihn in den Boden eindrücken, Sie hören ein Geräusch des Einrastens, d. h. dass der Schlauch komplett am Gerätegehäuse montiert ist.

## 2. MONTAGE UND AUSBAU DES STAUBZYLINDERS

Wie in Abb. (4) dargestellt, setzen Sie den Boden des Staubzylinders auf das vorstehende Teil am vorderen Ende des Gerätegehäuses und drücken Sie den Staubzylinder herunter. Wenn das vordere Ende des Hakens vollständig im Gerätegehäuse sitzt, hören Sie einen Klick, der angibt, dass der Staubzylinder korrekt montiert wurde. Um den Staubzylinder zu entfernen, drücken Sie den Griff des Staubzylinders herunter: Wenn der Griff bis auf den Boden heruntergedrückt wird, kann der Staubzylinder angehoben und entfernt werden.

## MONTAGE DES METALL-VERLÄNGERUNGSRÖHRES UND DER BODENBÜRSTE

Setzen Sie das vordere Ende des Schlauchgriffs in das Metall-Verlängerungsrohr, entsprechend Abb. (5), dann stecken Sie das andere Ende des Metall-Verlängerungsrohres in den abgerundeten Einlass für die Bodenbürste und stellen sie in die richtige Richtung ein. Zu diesem Zeitpunkt ist die Montage des gesamten Gerätes abgeschlossen.

## BEDIENUNGSANLEITUNG ERSTE INBETRIEBNAHME

1. Zunächst ziehen Sie das Netzkabel aus der Kabeltrommel auf die benötigte Länge, legen Sie den Netzstecker in die Steckdose und drücken Sie den Netzschalter mit dem Finger oder dem Fuß herunter; so steuern Sie Start und Stopp des Staubsaugers.
2. Die gelbe Markierung auf dem Netzkabel zeigt die gewünschte Länge. Ziehen Sie das Netzkabel niemals über die rote Markierung hinaus.

## STEUERUNG DER SAUGKRAFT

Wenn die Ansaugdüse durch ein Tuch oder auf Grund einer übermäßigen Saugkraft verstopft ist, können Sie den Schalter für den Luftauslass am Schlauchgriff zur Regelung der Saugkraft an der Ansaugdüse einstellen, wie auf Abb. (6) dargestellt.

---

## SCHUTZEINRICHTUNGEN FÜR DEN MOTOR

1. Am Gehäuse des Staubsauger-Motors gibt es einen Temperaturschalter, der die Stromversorgung automatisch unterbricht, wenn eine Überhitzung des Motors droht. Wenn das Rohr für den Lufteinlass oder den Luftauslass überladen oder verstopft ist, erhöht sich die Temperatur des Motors, dann trennt der Temperaturschalter den Motor automatisch von der Stromversorgung, damit der Motor abkühlen kann und beugt so einer Beschädigung des Staubsaugers vor.
2. Wenn die Stromversorgung durch den Schalter unterbrochen wurde, schalten Sie den Staubsauger sofort aus und ziehen Sie den Netzstecker, damit der Staubsauger sich abkühlt und entfernen Sie Haarbüschel-ähnliche Verstopfungen aus der Ansaugdüse (auch aus Schlauch und Manschette) und ersetzen Sie gegebenenfalls den HEPA-Filter oder das Filtergewebe.
3. Nachdem der Motor sich 30 Minuten lang abgekühlt hat, stecken Sie den Netzstecker wieder ein und prüfen Sie, ob der Temperaturschalter zurückgesetzt wurde. Wenn die Stromversorgung des Staubsaugers nicht unterbrochen wurde, wird der Temperaturschalter des Motors nicht zurückgesetzt, auch nicht, wenn der Motor bereits abgekühlt ist.

## PFLEGE DES STAUBSAUGERS

Alle täglichen Wartungs- und Instandhaltungsarbeiten sollten erst durchgeführt werden, nachdem der Netzstecker herausgezogen wurde.

1. Entfernen Sie den Abfall regelmäßig aus dem Staubzylinder, so vermeiden Sie einen Ausfall des Staubsaugers.
2. Wischen Sie die Oberfläche des Staubsaugers nie mit Benzin oder öligen Flüssigkeiten ab. Wischen Sie sie mit Wasser oder einem neutralen Reinigungsmittel. Achtung: achten Sie darauf, das Wischtuch auszuwringen, es darf kein Wasser in die elektrischen Elemente des Staubsaugers dringen.
3. Wenn der Staubsauger ausgeschaltet und nicht verwendet wird, sollte er keiner direkten Sonneneinstrahlung ausgesetzt und an einem trockenen Ort aufbewahrt werden.

## LAGERUNG DES STAUBSAUGERS

1. Nach Abschluss des Staubsaugens schalten Sie das Gerät aus und ziehen Sie den Netzstecker, treten Sie dann auf den Knopf für den Kabelaufwickler, der das Kabel komplett aufwickelt. Hängen Sie die Bodenbürste an den dafür vorgesehenen Haken, wie dargestellt auf Abb. (7). 2. Lagern Sie den Staubsauger in einem trockenen Raumklima.

## REINIGUNG DES STAUBZYLINDERS

Entfernen Sie den Abfall regelmäßig aus dem Staubzylinder, um einen Ausfall des Staubsaugers zu vermeiden.

1. Reinigen Sie den Staubzylinder erst, nachdem Sie den Netzstecker gezogen haben;
2. Setzen Sie den Staubzylinder über den Staubsaugerbeutel, drücken Sie den Auslöseknopf des Staubsaugerbeutels herunter, daraufhin fällt die Abdeckung des Staubzylinders automatisch herunter, leeren Sie den Staubzylinder, wie in Abb. (8) dargestellt.

Reinigung des Frontfilters des Motors:

Warnhinweis: Bitte stellen Sie sicher, dass die Stromversorgung des Staubsaugers ausgeschaltet ist, bevor Sie die folgenden Schritte durchführen:

1. Ziehen Sie den Netzstecker des Staubsaugers aus der Steckdose.
2. Drücken Sie den Griff des Staubzylinders herunter, um diesen zu entfernen, entfernen Sie die Abdeckung des Frontfilters des Motors und dann verwenden Sie die Bürste, um den Filter zu reinigen (Schwamm und Filtergewebe mit Komposit-Beschichtung) oder reinigen Sie sie unter dem Wasserhahn, wie in Abb. (9/10) dargestellt.

Vorsicht:

Es ist normal, wenn der weiße Zentralfilter im Staubzylinder seine Farbe ändert, dies beeinträchtigt nicht die Filterleistung. Wenn der Schlauch und der zentrale Filter schwierig zu reinigen sind, empfehlen wir, diese mit Wasser auszuspülen, lassen Sie sie dann jedoch mindestens 24 Stunden lang an der Luft trocknen.

Die wichtigsten Punkte:

Bitte beachten Sie: Wenn sich der Staub im Staubzylinder sammelt oder die Filterabdeckung nicht ordentlich eingebaut ist, ist der Betriebsstatus unwirksam und der Staubsauger hat keine Saugkapazität. Zu diesem Zeitpunkt müssen Sie sorgfältig prüfen, ob der Staubzylinder und die Filterabdeckung ordnungsgemäß angebracht wurden.

Achtung: Bitte halten Sie die Ansaugleitung frei von Verstopfungen, ansonsten kann sich der Motor überhitzen oder sogar beschädigt werden.

## AUSTAUSCH DES HINTEREN FILTERS FÜR DEN MOTOR

Der hintere Filter für den Motor liegt hinter dem Ausblasgitter, das aufgrund der verwendeten Materialien gewaschen werden kann. Wenn die Oberfläche stark vom Staub verstopft ist, sollte der Filter durch einen neuen ersetzt werden oder mit Wasser gewaschen werden, damit die Saugleistung erhalten bleibt. (Abbildung 11/12)

In der Regel ist eine Reinigung oder Ersatz des Motorfilters erst nach 6 bis 12 Monaten erforderlich. Bitte denken Sie daran, zu überprüfen, ob alle Filter korrekt in das Gerät eingebaut wurden, bevor der Staubsauger in Betrieb genommen wird.

Die wichtigsten Punkte:

Die Stromversorgung des Staubsaugers muss vor dem Ersetzen jedes Filters unterbrochen werden!

## FEHLER UND REPARATUR

Sollten bei diesem Gerät Anomalien auftreten, behandeln Sie diese bitte wie hiernach beschrieben; wenn der Staubsauger dann immer noch nicht richtig funktioniert, setzen Sie sich bitte mit Ihrem Händler, bei dem Sie das Gerät gekauft haben oder der autorisierten Service-Stelle in Verbindung.

Fehler	Behandlung
Der Staubsauger lässt sich nicht einschalten.	<ol style="list-style-type: none"><li>1. Überprüfen Sie, ob der Netzstecker richtig eingesetzt ist; ziehen Sie den Stecker heraus und stecken Sie ihn wieder in die Steckdose;</li><li>2. Überprüfen Sie, ob die Steckdose mit Strom versorgt wird;</li><li>3. Überprüfen Sie, ob der Schalter des Staubsaugers eingeschaltet ist.</li></ol>
Die Saugkraft ist gering.	<ol style="list-style-type: none"><li>1. Überprüfen Sie, ob die Bodenbürste, der Schlauch oder die Manschette verstopft sind und entfernen Sie alle Verstopfungen umgehend;</li><li>2. Überprüfen Sie, ob das Filtergewebe für den Lufteinlass staubig ist; reinigen Sie es regelmäßig oder ersetzen Sie den HEPA-Filter am Luftein- und auslass;</li></ol>
Es gibt ein merkwürdiges Geräusch, wenn der Motor eingeschaltet ist.	<ol style="list-style-type: none"><li>1. Schalten Sie den Staubsauger sofort aus; Überprüfen Sie, ob die Bodenbürste, der Schlauch oder die Manschette verstopft sind und entfernen Sie umgehend alle Verstopfungen.</li></ol>



**Vacuum Cleaner****DEAR CUSTOMER!**

Congratulations on the purchase of BORT product, which has progressive design and high quality. We hope that our products will be your companion for many years.

For the efficient and safe use of the product, please read this manual and save it for future reference.

**SPECIFICATIONS 1****MAINTENANCE INSTRUCTIONS 2**

1. Handle
2. 2-in-1 Tool
3. Air Escape Pushbutton
4. crevice Tool
5. Hose
6. Release Button
7. Telescopic Tube
8. Floor brush
9. Handle Of Dust
10. Release Button Of Dust
11. Cyclone dust container
12. Switch Pedal
13. Tube Support
14. Power plug
15. Cord reeling pedal

**ATTENTION:** All schematic pictures may differ from the actual product

**COMPLETE SET**

Standard complete set of the product includes:

Vacuum Cleaner  
Hose  
Telescopic tube  
Crevice nozzle  
Multi brush  
Brush for upholstery and carpets  
Owner's manual

Due to the constant improvement of the technical characteristics of the models, we reserve the right to make changes in construction and/or complete set of product.

**SAFETY AND SECURITY**

1. Be sure to use the cleaner in compliance with the contents of this manual, and use the fittings designated by the manufacturer.
2. Please do not leave the cleaner when it is powered on. Turn off the power switch and pull out the power plug when not using or before maintenance.
3. Please do not pull or carry the cleaner by the power cord, or nip it when closing a door; keep the cord free from the press of the cleaner.

4. Please do not let children take the cleaner as a toy, and close attention is necessary when the cleaner approaches children.

5. Please do not use the cleaner when its power cord or plug is damaged. Send it to the appointed service center. Please do not unplug by pulling the cord or plug. To unplug, grasp the plug, not the cord.

6. Never pull the power plug or use the cleaner with wet hands.

7. When using the cleaner, pay attention to prevent any hair roll or other rubbish block up the air inlet (including the hose and the spile), otherwise motor failure and housing distortion may be caused. If the matters absorbed in forms a blockage, stop the cleaner by pulling out the power plug immediately to clean the blockage.

8. When using the cleaner, don't plug up the air outlet by towel or other matters, otherwise the efficiency of dust absorbance will be influenced, and the motor will be at high risk of being burnt out.

9. Never use the cleaner at uneven floor or ground; and be very careful when cleaning stairs to prevent the cleaner from falling down.

10. Never absorb live stumps with the cleaner, otherwise the motor may be damaged.

11. The cleaner should be kept far away from heat sources (such as central heating, oven, etc) to avoid the distortion of plastic parts as well as the influence caused by such distortion.

12. Before using the cleaner, please remove big and sharp matters on the floor to avoid damaging the plastic parts, filter gauzes and motor.

13. Never absorb water or other liquid with this cleaner, otherwise, the motor will be damaged.

14. This appliance is not intended for use by persons (including children), with reduced physical, sensory or mental capabilities, or lack of experience and knowledge, unless they have been given supervision or instruction concerning use of the appliance by a person responsible for their safety.

**ASSEMBLY INSTRUCTIONS**

1. Before assembling the cleaner, please confirm all parts and components for the cleaner are received by referring to Parts and Components List.
2. Please remember to cut off the power supply before assembly.

**ASSEMBLY OF HOSE**

1. As is shown in Figure (3), insert the hose into the duct inlet of the machine body in horizontal direction. Please pay attention to the alignment of two projecting parts. Turn the hose right when it is pushed into the bottom, a click of inserting sound may be heard, i.e. the hose is assembled into the machine body completely.

**2. ASSEMBLY AND REMOVAL OF DUST BARREL**

As is shown in Figure (4), place the bottom of the dust barrel on the projecting part at the front end of the machine body, and press down the dust barrel. When the front-end hook is entered into the corresponding part of the machine body completely, and a click of inserting sound is heard, which indicate that the dust barrel is assembled in place. To remove the dust barrel, press down the handle of the dust barrel; when the

---

handle is pressed down to the bottom, the dust barrel can be lifted to remove.

## ASSEMBLY OF METAL EXTENSION PIPE AND FLOOR BRUSH

Insert the front end of the hose handle into the metal extension pipe according to Figure (5); then insert the other end of the metal extension pipe into the rounded inlet of the floor brush, and adjust to the proper direction. At this time, the assembly of the whole machine is completed.

## OPERATION INSTRUCTIONS

### HOW TO START

1. First of all, pull out the power cord from the cord reel to the needed length; insert the power cord plug into the power socket, and press down the power switch button with finger or step on it with foot; then you can control the start and stop of the cleaner.
2. The yellow mark on the power cord indicates its desired length. Never pull out the power cord to the length exceeding the red mark.

### CONTROL OF SUCTION FORCE

When the suction inlet is jammed by some cloth due to the over-large suction force, you can adjust the air escape pushbutton on the hose handle to control the suction force at the suction inlet, as is shown in Figure (6).

### PROTECTIVE DEVICES OF MOTOR

1. There is a temperature controller designed in the body of cleaner motor, which can automatically cut off the power supply of motor to prevent overheating. When the air-inlet or air-outlet pipe is overloaded or blocked, the temperature of motor rises, then the temperature controller cuts off the power supply of motor automatically to make the motor cool, preventing the cleaner from being damaged.
2. If the temperature controller is cut off, stop the cleaner immediately and pull out the power plug to make the cleaner cool, and check and remove the hair roll or other roll-like rubbish blocking the air inlet (including the hose and the spile), and replace the filter HEPA or filter gauze when necessary.
3. After cooling the motor for 30mins, plug in the power plug and check whether the temperature controller has been reset. If the power supply of the cleaner hasn't been cut off, the temperature controller of the motor won't be reset even when the motor has become cool.

### MAINTENANCE OF THE CLEANER

All the day-to-day maintenance and repair jobs should be done after the power plug has been pulled out.

1. Frequently remove the rubbish from the dust barrel, so as to avoid the failure of the cleaner.
2. Never wipe the surface of the cleaner with gasoline or oily liquid. Wipe it with water or neutral detergent. Caution: be sure to wring out the wiping cloth dry for wiping, it is prohibited for water to infiltrate into electrical elements of the cleaner.
3. When the cleaner is placed idle not in use, it should not be put directly in the sun or in a damp place.

### STORAGE OF THE CLEANER

1. Upon the completion of the operation of the cleaner, turn off its power supply, and pull the power plug out of the power socket, then step on the cord reeling button to reel in the power cord fully. Hang the floor brush onto the floor brush hook, as is shown in Figure (7).

1. Place the cleaner in the dry indoor environment.

### CLEANING OF THE DUST BARREL

Remove the rubbish in the dust barrel frequently to avoid the failure of the cleaner.

1. Clean the dust barrel only after the power plug of the cleaner has been pulled out;
2. Put the dust barrel over the rubbish bin (bag), press down the releasing button of the dust barrel, the bottom cover of the dust barrel will automatically fall down, and clear and empty the dust barrel, as is shown in Figure (8).

Cleaning of front filter for motor:

Warning: please make sure the power supply of the cleaner has been cut off before carrying out the following steps:

1. Pull out the power cord plug of the cleaner from the power socket.
2. Press down the handle of the dust barrel to remove the dust barrel, and remove the cover of the front filter for motor, and then use the brush to clean the filter (sponge and filter gauze with composite coating) or place it under the cock to clean, as is shown in Figure (9/10).

Caution:

It is normal that the white central filter in the dust barrel may change color, which cannot affect its filtration performance. If the hose and the central filter are difficult to clean, we recommend that you use water to flush them; however, please be sure to place them in the dry air for at least 24 hours after they are flushed by water.

Key Points:

Please note: when the dust collecting barrel or the filter cover is not installed in place, the operation status will be invalid, and the cleaner will have no dust absorption capacity. At this time, you need to check carefully whether the dust collecting barrel and the filter cover have been installed in place.

Caution: please keep the suction passage unobstructed, otherwise the motor may become overheating or even be damaged.

### REPLACEMENT OF REAR FILTER FOR MOTOR

The rear filter for motor is installed behind the air outlet grid, which can be washed due to the materials used. When the surface is jammed seriously by dust, the filter should be replaced by a new one or washed by water to maintain enough suction force. (Figure 11/12)

It is usually necessary to clean and replace the filters for motor only after they have been used for 6 months to 12 months. Please remember to confirm that all filters have been correctly installed into the machine before turning on the cleaner to use.

---

**Key Points:**

The power supply of the cleaner must be cut off before replacing any filter!

**FAULTS AND REPAIR**

In case of abnormality with this product, please treat it in the way as stated hereinafter; if the cleaner still refuses to work normally, please contact the stop from where this product was bought or with the appointed service point.

Fault	Treatment
The cleaner cannot operate.	<ol style="list-style-type: none"><li>1. Check whether the power plug is inserted securely; pull out the plug and then reinsert it in the power socket;</li><li>2. Check whether the power socket is electrified;</li><li>3. Check whether the switch of the cleaner is in "ON" position.</li></ol>
The suction force is reduced.	<ol style="list-style-type: none"><li>1. Check whether the floor brush, the hose and the spile are jammed, and remove any blockage immediately;</li><li>2. Check whether the air-inlet filter gauze is dusty; frequently clean rubbish or replace air-inlet and air-outlet HEPA;</li></ol>
There is abnormal sound when the motor is under operation.	<ol style="list-style-type: none"><li>1. Stop the cleaner immediately; Check whether the floor brush, the hose and the spile are jammed, and remove any blockage immediately.</li></ol>

## Пылесос

### УВАЖАЕМЫЙ ПОКУПАТЕЛЬ!

Поздравляем Вас с приобретением продукции BORT, которая отличается прогрессивным дизайном и высоким качеством исполнения. Мы надеемся, что наша продукция станет Вашим спутником на долгие годы.

Для максимально безопасного и эффективного использования изделия, пожалуйста, внимательно прочтите данное руководство по эксплуатации и сохраните его для дальнейшего использования.

### ТЕХНИЧЕСКИЕ ХАРАКТЕРИСТИКИ **A**

#### УСТРОЙСТВО **B**

1. Пистолет
2. Щетка для чистки ковров
3. Регулятор силы всасывания
4. Щелевая насадка
5. Шланг
6. Регулятор длины телескопической трубки
7. Трубка телескопическая
8. Щетка универсальная
9. Транспортировочная ручка
10. Кнопка для снятия контейнера
11. Контейнер циклонного типа для сбора пыли
12. Кнопка вкл./выкл.
13. Крепление для шланга
14. Шнур питания
15. Кнопка для сматывания кабеля

**ВНИМАНИЕ:** Все рисунки являются схематическими и могут отличаться от реального изделия

#### КОМПЛЕКТАЦИЯ

Стандартная Комплектация данного оборудования включает в себя следующие части:

Пылесос  
Шланг  
Трубка телескопическая  
Насадка щелевая  
Щетка универсальная  
Щетка для чистки ковров  
Руководство по эксплуатации



В связи с постоянным совершенствованием технических характеристик моделей, оставляем за собой право вносить изменения в конструкцию и комплектность изделия.

#### МЕРЫ ПРЕДОСТОРОЖНОСТИ И БЕЗОПАСНОСТИ

1. Убедитесь в том, что собираетесь применять изделие в соответствии с назначением, приведенным в данной инструкции и применяются соответствующие соединительные элементы, рекомендованные производителем.

2. Не оставляйте пылесос включенным без присмотра. Перед началом процедуры по уходу и обслуживанию пылесоса или укладкой его на хранение, его следует отключить, нажав на кнопку выкл., затем вынуть вилку шнура питания из розетки.

3. Запрещается дергать шнур питания или тащить пылесос, удерживая за шнур питания. Нельзя защемлять шнур питания, например, дверью или корпусом пылесоса.

4. Пылесос не игрушка! Не давайте играть с ним детям. Следите за тем, чтобы дети не пострадали во время эксплуатации пылесоса.

5. Запрещено пользоваться пылесосом при поврежденном шнуре питания. Эксплуатация разрешается только после замены шнура питания в авторизованной мастерской.

6. Нельзя брать за шнур питания мокрыми руками.

7. При применении пылесоса следует следить за тем, чтобы частицы мусора не заблокировали впускное отверстие воздуховода (включая шланг и его наконечник) во избежание перегрева и выхода из строя мотора и повреждения корпуса пылесоса. Если блокирование все же произошло – работу пылесоса следует немедленно прекратить, отключить его от источника питания и прочистить загрязнение.

8. При применении пылесоса запрещено накрывать выпускное отверстие для воздуха полотенцем и подобными материалами, иначе эффективность всасывания пыли резко упадет, а двигатель начнет перегреваться и может выйти из строя.

9. Запрещено применять пылесос на неровных поверхностях. Следует проявлять особую осторожность при очистке лестниц во избежание падения пылесоса.

10. Запрещено применять пылесос для уборки непогашенных окурков во избежание повреждения мотора.

11. Держите пылесос на удалении от источников высокой температуры (батареи центрального отопления, печи и т.п.) во избежание повреждения пластиковых частей пылесоса.

12. Перед началом использования пылесоса следует устранить с пола, подлежащего уборке, крупные и острые предметы, которые могут повредить пластиковые части пылесоса, фильтрующие элементы и мотор.

13. Запрещено всасывать воду или другие виды жидкости при помощи пылесоса во избежание повреждения пылесоса.

14. Данный аппарат не предназначен для эксплуатации лицами с ограниченными физическими, психическими или умственными возможностями, включая детей. Запрещено эксплуатировать пылесос также лицами с недостатком опыта работы с такими устройствами без содействующего инструктажа или надзора специалиста.

## ИНСТРУКЦИИ ПО СБОРКЕ

1. Перед началом сборки пылесоса просьба убедиться в том, что все составляющие части присутствуют в соответствии с прилагаемым перечнем аксессуаров и составных частей в данной инструкции.

2. Перед началом сборки пылесос должен быть отключен от источника питания.

Подключение шланга

1. Как показано на рис (3), вставьте шланг в соответствующий разъем в корпусе пылесоса в горизонтальном положении. При этом следует обращать внимание на соответствие двух выступающих частей на корпусе шланга и соответствующих элементов в принимающем разьеме в корпусе пылесоса. Поверните шланг вправо, когда он будет находиться уже в принимающем разьеме. Должен раздастся щелчок, что означает правильную фиксацию шланга в корпусе пылесоса.

2. Установка и снятие контейнера для сбора пыли Как показано на рис (4), контейнер для сбора пыли следует поместить нижней его частью на выступающую часть в передней части пылесоса, при этом слегка нажав на контейнер. Когда расположенный впереди крючок войдет в соответствующую часть корпуса пылесоса полностью и раздастся щелчок, это будет означать правильную фиксацию контейнера на корпусе пылесоса. Для того, чтобы снять контейнер следует нажать на рукоятку контейнера вниз, после чего его можно снимать с пылесоса.

## СБОРКА МЕТАЛЛИЧЕСКОЙ ТЕЛЕСКОПИЧЕСКОЙ ТРУБЫ И УНИВЕРСАЛЬНОЙ ЩЕТКИ

Переднюю часть шланга с пистолетом вставить в металлическую телескопическую трубу как на рис. (5); после чего следует вставить другой конец металлической телескопической трубы в круглый разъем универсальной щетки и отрегулировать длину трубы. Сборка данных элементов завершена.

## ИНСТРУКЦИЯ ПО РАБОТЕ

### НАЧАЛО РАБОТЫ

1. Сначала следует вытянуть шнур питания из отсека хранения на требуемую длину. Вилку вставьте в розетку источника питания и нажмите на кнопку вкл./выкл. пальцем или ногой, таким образом, контролируя включение или выключение работы пылесоса.

2. Желтый знак на шнуре питания предупреждает, что он вытянут практически до предела. Запрещено вытягивать шнур за пределы красной отметки.

### РЕГУЛИРОВКА СИЛЫ ВСАСЫВАНИЯ

Если при уборке нет необходимости в использовании полной мощности пылесоса, например чистка занавесей, то силу всасывания можно отрегулировать при помощи регулятора силы всасывания на рукоятке шланга, как показано на рис. (6).

## ЗАЩИТНЫЕ ЭЛЕМЕНТЫ ДЛЯ МОТОРА

1. В корпусе пылесоса имеется контроллер температуры двигателя пылесоса, который автоматически отключает подачу питания к мотору в целях защиты от перегрева. Если выпускные или выпускные отверстия воздуховода заблокированы температура мотора резко возрастает, что ведет в свою очередь к срабатыванию температурного контроллера. Он автоматически прекращает подачу питания, позволяя мотору остыть и тем самым, предотвратить его повреждение.

2. Если температурный контроллер отключился, следует немедленно остановить работу пылесоса, вынуть вилку из розетки, чтобы мотор остыл и проверить выпускные и выпускные отверстия воздуховода на предмет наличия засора (включая сам шланг и наконечник). При необходимости следует заменить HEPA фильтр или фильтрующий поролон.

3. После того как мотор остыл в течение 30 минут, следует снова вставить вилку шнура питания в розетку и посмотреть перезапустился ли температурный контроллер. Если источник питания пылесоса не отключить, то температурный контроллер мотора не переустановится, даже если мотор уже остыл.

## ПРАВИЛА УХОДА ЗА ПЫЛЕСОСОМ

1. Любые мероприятия по ежедневному уходу или по ремонту пылесоса должны проводиться только при отключении пылесоса от источника питания.

2. Следует как можно чаще очищать контейнер для пыли во избежание нарушений в работе пылесоса.

3. Запрещено протирать поверхность пылесоса бензином или очистителями и растворителями. Можно протирать поверхность тряпкой, смоченной в воде или нейтральными моющими средствами.

ВНИМАНИЕ: ветошь для протирки должна быть тщательно выжата, и влага не должна попасть в электрические элементы конструкции пылесоса.

При длительном хранении пылесоса избегайте помещать его под прямые солнечные лучи или во влажную среду.

## ПРАВИЛА ХРАНЕНИЯ ПЫЛЕСОСА

1. По завершении работы пылесос следует выключить, нажав на кнопку вкл./выкл., вынуть вилку из розетки источника питания. Убрать шнур в отсек для его хранения, нажав на кнопку автоматической смотки. Универсальную щетку нужно повесить на соответствующий крюк, как показано на рис. (7).

## ОЧИСТКА КОНТЕЙНЕРА ДЛЯ ПЫЛИ

Чаще старайтесь удалять пыль из контейнера в пылесосе во избежание нарушений работы пылесоса.

1. Процедура очистки разрешается только после выключения пылесоса и отсоединения его от источника питания.

2. Для высыпания мусора и пыли поместите емкость прямо над мусорной корзиной (пакетом), затем нажмите выпускную кнопку ёмкости. Крышка в днище ёмкости автоматически откроется, после чего высыпайте пыль как показано на рис.(8).

---

## **ОЧИСТКА ПЕРЕДНЕГО ФИЛЬТРА**

### **МОТОРА:**

Предупреждение: перед началом следующих процедур следует убедиться в том, что питание от пылесоса отсоединено:

1. Выньте вилку шнура питания пылесоса из розетки источника питания.

2. Нажмите рукоятку контейнера для пыли для того, чтобы ее снять. Снимите далее крышку с переднего фильтра мотора. Применяя щетку, следует прочистить фильтр (состоящий из губки и сетки из композитного покрытия) или поместите его под водопроводный кран как показано на рис.(9/10).

**ВНИМАНИЕ:** Белый центральный фильтр в контейнере для сбора пыли может менять цвет и это не влияет на качество процесса фильтрации. Если шланг и центральный фильтр тяжело очистить, следует промыть их водой. После этого следует дать им просохнуть в течение не менее 24 часов на сухом воздухе.

Основные моменты:

Обратите внимание: если контейнер для сбора пыли или крышка фильтра установлены неправильно, пылесос будет работать также неправильно и не сможет всасывать пыль. Поэтому всегда следует перед началом работы убедиться в том, что контейнер и крышка фильтра установлены правильно.

**ВНИМАНИЕ:** отверстие для всасывания не должно быть заблокировано мусором и посторонними предметами. В противном случае, мотор может перегреться и повредиться.

## **ЗАМЕНА ЗАДНЕГО ФИЛЬТРА ДЛЯ МОТОРА**

Задний фильтр для мотора установлен за выпускной решеткой воздуховода и может промываться в случае необходимости. Когда фильтр сильно засоряется пылью – его следует заменить на новый или промыть водой для сохранения достаточной силы всасывания (рис. 11/12)

Обычно, прочищать или заменять фильтры для мотора необходимо после периода эксплуатации пылесоса от 6 до 12 месяцев. Перед началом эксплуатации пылесоса следует убедиться в том, что все фильтры правильно установлены.

Основные моменты:

Пылесос должен быть отключен от источника питания перед началом процесса замены фильтров!

Устранение недостатков и ремонт

В случае возникновения каких-либо неполадок в работе пылесоса следует попытаться устранить их, сверяясь с указанной внизу таблицей. Если после этого проблемы не устранены – следует обратиться к продавцу изделия или в авторизованную поставщиком ремонтную мастерскую.

Обычно, прочищать или заменять фильтры для мотора необходимо после периода эксплуатации пылесоса от 6 до 12 месяцев. Перед началом эксплуатации пылесоса следует убедиться в том, что все фильтры правильно установлены.

Основные моменты:

Пылесос должен быть отключен от источника питания перед началом процесса замены фильтров!

---

## **УСТРАНЕНИЕ НЕДОСТАТКОВ И РЕМОНТ**

В случае возникновения каких-либо неполадок в работе пылесоса следует попытаться устранить их, сверяясь с указанной внизу таблицей. Если после этого проблемы не устранены – следует обратиться к продавцу изделия или в авторизованную поставщиком ремонтную мастерскую.

## **ПОСЛЕПРОДАЖНОЕ ОБСЛУЖИВАНИЕ**

В случае обнаружения нарушений в работе пылесоса следует обратиться к авторизованным сервисным специалистам на предмет ремонта или за консультацией

Недостатки	Способ устранения
Пылесос не работает	<ol style="list-style-type: none"> <li>1. Убедитесь в том, что вилка шнура питания правильно подсоединена к розетке источника питания. Выньте вилку из розетки и снова вставьте ее в розетку. Попробуйте включить.</li> <li>2. Убедитесь в наличии питания в розетке.</li> <li>3. Убедитесь в том, что выключатель вкл./выкл. находится в положении "ВКЛ".)</li> </ol>
Сила всасывания уменьшилась.	<ol style="list-style-type: none"> <li>1. Проверьте на предмет наличия засорения щетку, шланг и наконечник. В случае наличия засорения – следует их немедленно устранить;</li> <li>2. Следует проверить фильтр впускного отверстия воздуховода на предмет наличия сильной загрязненности. Следует прочистить или заменить НЕРА фильтры во впускных и выпускных отверстиях.</li> </ol>
Наличие нехарактерного звука при работе пылесоса .	<ol style="list-style-type: none"> <li>1. Немедленно прекратите работу;</li> <li>2. Проверьте щетку, шланг и наконечник на предмет наличия засорения и устраните его.</li> </ol>

# Exploded view

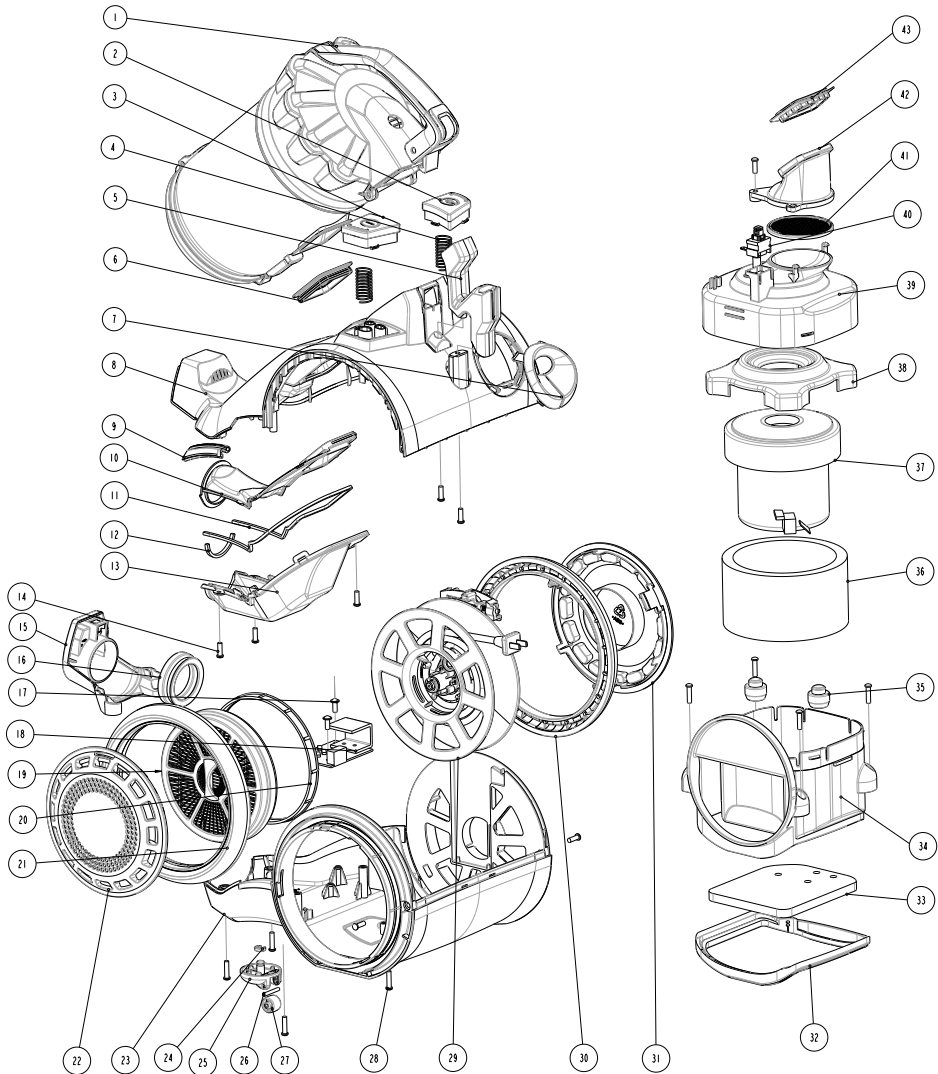



# Spare parts list

## No. Part Name

- 37 Electric motor
- 40 Switch

### DE KONFORMITÄTSERKLÄRUNG

Wir erklären in alleiniger Verantwortung, daß dieses Produkt mit den folgenden Normen oder normativen Dokumenten übereinstimmt: EN60335-1, EN60335-2-29, EN61000-3-2, EN61000-3-3, EN55014, EN55104, gemäß den Bestimmungen der Richtlinien 2006/42/EG, 2006/95/EG, 2004/108/EGC.

### GB DECLARATION OF CONFORMITY

We declare under our sole responsibility that this product is in conformity with the following standards or standardized documents: EN 55011:2009, EN 55014-2:1997+A1:2001+A2:2008, EN 61000-3-2:2006+A2:2009, EN 61000-3-3:2008 in accordance with the regulations 2006/42/EEC, 2006/95/EEC, 2004/108/EEC.

### RU ЗАЯВЛЕНИЕ О СООТВЕТСТВИИ

Мы с полной ответственностью заявляем, что настоящее изделие соответствует следующим стандартам и нормативным документам: EN 55011:2009, EN 55014-2:1997+A1:2001+A2:2008, EN 61000-3-2:2006+A2:2009, EN 61000-3-3:2008 - согласно правилам: 2006/42/EEC, 2006/95/EEC, 2004/108/EEC.

Product management  
V. Nosik  
SBM group GmbH  
Kurfürstendamm 21  
10719 Berlin, Germany





**DE** *Garantiebedingungen*

**GB** *Warranty terms*

**RU** *Условия гарантии*

Das vorliegende Dokument beschränkt die gesetzlich festgelegten Verbraucherrechte nicht, sonst ergänzt und präzisiert die gesetzlich vorgesehenen Verbindlichkeiten, bei denen es sich um Abkommen bzw. Vertrag handelt.

Machen Sie sich mit dem Garantieschein vertraulich und überprüfen Sie, dass er vom Verkäufer richtig ausgefüllt und gestempelt wird.

Wenn der Stempel fehlt und das Verkaufsdatum (oder Kassenzettel mit Verkaufsdatum) nicht angegeben ist, beginnt die Garantifrist ab dem Tag der Herstellung des Produkts.

Kontrollieren Sie sorgfältig den äußeren Zustand des Produkts und Vollständigkeit des Lieferumfangs, alle Ansprüche an den äußeren Zustand und den Lieferumfang stellen Sie an den Verkäufer beim Kauf des Produkts.

Die Garantieleistungen in Bezug auf das von Ihnen gekaufte Gerät erfolgt durch den Verkäufer, speziellen Servicezentrum oder Montagefirma, die die Installation des Gerätes durchgeführt wurde (wenn das Produkt eine spezielle Montage, Einschaltung oder Zusammenbau braucht).

Mit allen Fragen über die Wartung des Produkts wenden Sie sich bitte an die speziellen Servicezentren. Ausführliche Information zu den Servicezentren, die zugelassen sind, Reparatur und Wartung des Produktes durchzuführen, gibt es auf der Seite <http://www.sbm-group.com>.

Zusätzliche Information können Sie beim Verkäufer erhalten.

Falls das Gerät durch Verschulden des Herstellers ausfällt, wird die Verpflichtung zur Beseitigung des Fehlers an die autorisierte vom Hersteller Organisation auferlegt. In diesem Fall kann der Käufer an den Verkäufer wenden. Die Haftung für die durch Verschulden der Montagefirma entstandenen Fehler wird auf die Firma auferlegt, die die Installation (Montage) des Gerätes durchgeführt hat. In diesem Fall ist an die Firma zu wenden, die Installation (Montage) des Gerätes durchführte.

Zur Installation (Anschluss) des Produkts (wenn das Produkt eine spezielle Montage, Anschluss oder Aufstellung benötigt) empfehlen wir, sich an die speziellen Servicezentren zu wenden. Sie sind berechtigt, beliebige Fachkräfte heranzuziehen, jedoch übernehmen der Verkäufer, die durch den Hersteller autorisierte Organisation, der Importeur und der Hersteller keine Haftung für die Fehler, die wegen falscher Installation (Einschaltung) entstanden sind.

Die Konstruktion, Lieferumfang oder Produkt können zwecks Verbesserung der technischen Eigenschaften des Produktes geändert werden. Diese Änderungen werden vorgenommen, ohne dass der Käufer darüber im Voraus benachrichtigt wird und haben keine Pflicht zur Änderung / Verbesserung der früher produzierten Modelle zur Folge. Wir bitten Sie ausdrücklich, zur Vermeidung von Missverständnissen vor der Installation/Betrieb des Produktes die Betriebsanleitung aufmerksam durchzulesen. Es ist verboten, etwaige Änderungen am Garantieschein vorzunehmen, sowie die hier angegebenen Daten zu löschen oder umzuschreiben. Die vorliegende Garantie gilt, wenn der Garantieschein richtig/leserlich ausgefüllt ist und Angaben über Modell des Produktes, seine Seriennummer, Verkaufsdatum, sowie Unterschrift der zuständigen Person und den Stempel des Verkäufers enthält.

### **5 JAHRE LEBENSDAUER 3 JAHRE GARANTIEZEIT**

Die vorliegende Garantie gilt für Produktions- oder Konstruktionsdefekte des Produkts.

Ein autorisiertes Servicezentrum macht Reparaturen und ersetzt defekte Teile daheim oder beim Käufer (nach Ermessen des Servicezentrums).

Garantiereparatur des Produktes erfolgt spätestens in 45 Tagen. Falls bei Beseitigung der Fehler klar wird, dass sie nicht in dem durch die Parteien vereinbarten Zeitraum beseitigt werden, können die Parteien eine neue Vereinbarung über einen neuen Termin zur Beseitigung abschließen. Der

angegebene Termin der Garantiereparatur des Produkts gilt nur für die Produkte, die zu Privat-, Familien oder Haushaltszwecken, aber nicht zu Geschäftszwecken verwendet werden.

Garantifrist für das Zubehör (Teile, die ohne Werkzeug abgenommen werden können, d.h. Fächer, Börde, Gitter, Körbe, Aufsätze, Bürste, Röhre, Schläuche u.a. ähnliches Zubehör) beträgt drei Monate.

Garantifrist für neues Zubehör, das am Produkt bei der Garantie- oder Entgelt-Reparatur montiert wird, oder separat vom Produkt erworben wurden, beträgt drei Monate ab dem Tag der Ausgabe des Produkts an den Käufer nach Beendigung der Reparatur oder Verkauf für das letzte Erzeugnis dieses Zubehörs.

Die vorliegende Garantie gilt nicht für:

- periodische Wartung und Nachverkaufsservice des Produktes (Reinigung, Ersatz der Filter oder der Vorrichtungen, die als Filter dienen);
- verschiedene Anpassungen und Änderungen des Produkts, u.a. zwecks Verbesserung und Ausbreitung des normalen Einsatzbereiches gemäß der Bedienungsanleitung, ohne vorheriger schriftlicher Zustimmung des Herstellers.

Die vorliegende Garantie gilt nicht auch in den Fällen:

- wenn die Seriennummer vollkommen/teilweise geändert, abgelöscht, entfernt oder unleserlich aufgeschrieben wird;
- wenn das Produkt nicht gemäß seiner direkten Bestimmung, nicht gemäß seiner Bedienungsanleitung betrieben wird, u.a. bei Betrieb des Produkts mit Überbelastung oder gemeinsam mit Zusatzeinrichtungen, die von dem Verkäufer, der vom Hersteller autorisierten Organisation, der Importeur und der Hersteller nicht empfohlen sind;
- wenn am Produkt mechanische Beschädigungen (Ausbrüche, Risse usw.), Einwirkungen der übermäßigen Kraft, chemisch aggressiven Stoffen, hohen Temperaturen, vermehrten Feuchtigkeit/Verstäubung, konzentrierten Dämpfe vorhanden sind, und wenn eine der oben genannten Tatsachen den Ausfall des Geräts verursachte;
- wenn die Reparatur/Einstellung /Installation/Anpassung/ Inbetriebnahme nicht durch eine zugelassene Organisation/Person durchgeführt wird;
- wenn Beschädigung des Produktes durch Naturkatastrophen (Brand, Überflutung usw.) und andere Ursachen hervorgerufen wurde, die außer Kontrolle des Verkäufers, der vom Hersteller autorisierten Organisation, des Importeurs und der Herstellers sind;
- wenn das Produkt ans Strom-, Wassernetz inkorrekt angeschlossen wurde, sowie infolge Fehler (Abweichung der Betriebsdaten) der Strom-, Wassernetz und anderen Versorgungsnetze;
- wenn die Defekte durch Gelangen von Fremdkörpern, Flüssigkeiten (außer der von der Betriebsanleitung vorgesehenen), Insekten und ihren Ausscheidungsprodukte usw. in das Produkt hervorgerufen wurden;
- wenn es um mangelhafter Lagerung des Produkts handelt;
- wenn es notwendig ist, Lampen, Filter, Primärzellen, Akkus, Sicherungen, sowie Glas/ Porzellan/Stoff und manuell verstellte Teile und andere zusätzliche schnellverschleißende/ Umsteckteile des Produktes zu wechseln, die seinen eigenen bemessenen Lebensdauer haben, infolge ihrer natürlichen Abnutzung, oder wenn solcher Wechsel durch die Konstruktion des Produktes vorgesehen ist und nicht mit Ausbau des Produkts verbunden ist;
- bei Defekten des Systems, in welchem das Produkt als Systemelement benutzt wurde.

This document does not restrict statutory rights of consumers; it clarifies the obligations stipulated by law, this document binds the proposed agreement between the parties in the contract.

Carefully read the warranty and make sure it is completed correctly and has the stamp of the Seller.

In the absence of the stamp and the date of sale (or sales receipt with the date of sale) this warranty period will begin from the date of production.

Carefully check the condition of the product and its components, all claims about condition of the product and its components present it to the Seller before purchasing.

Warranty service of the device will be purchased through the Seller, specialized service centers and field technicians who installed the device (if the device needed a special installation, connection or assembly).

For all matters relating to the product maintenance, please contact a qualified service center. Details of the service centers, authorized to carry out repairs and maintenance of the product is available at <http://www.sbm-group.com>.

For more information, please contact the Seller.

In case of malfunction caused by the manufacturer's assembly line the solution of the problem lies with the organization designated by the manufacturer. In this case, the buyer has the right to appeal to the Seller. Responsibility for the malfunction caused by the field technicians that conducted the installation of the device lies on the field technicians. In this case, please refer to the organization that conducted the installation of the device.

For installation (connection) of the product (if the product requires special installation, connection or assembly) we recommend you contact a qualified service center. You can use the services of any qualified technicians, in this case the Seller, the Organization designated by the manufacturer, Importer, Manufacturer is not liable for product defects arising from improper installation (connection).

In order to improve the design, constructions, or manufacturing techniques with its technical characteristics, we may do so without prior notice to the Buyer and shall not entail obligation to update / improve the previously released products. In order for proper installation and operation of the product, we urge you to carefully examine the operating instructions to avoid any problems. Do not make any changes to the warranty card (do not add or erase any information on this card). This warranty is valid if the warranty card contains correctly and clearly the full information (the name and the product model, serial number, date of sale, a signature of the authorized person and stamp of the Seller).

### **5 YEAR SERVICE LIFE 3 YEAR WARRANTY**

This warranty applies to manufacturing or construction defects of the product.

For any authorized repair or replacement of defective parts will be at discretion of the service center, to determine where service will take effect (Buyer's home or service centre). With a period of not exceeding 45 days.

If for any reasons repairs require more than 45 days service center will notify the Buyer and new agreement will be drawn.

Specified period covered repair applies only to products that are used for personal, family or household purposes not related to business activities.

The warranty period for the component parts (parts that can be removed from the product without any tools, like boxes, shelves, grills, baskets, tools, brushes, tubes, hoses, and other similar components) is 3 (three months). The warranty period for new components, installed on the product with warranty repair or paid repair, or purchased separately from the product is 3 (three) months from the date of delivery after the repair, or sales to the Buyer of these components.

This warranty does not cover:

- Periodic maintenance and service products (cleaning, replacing filters or device used as a filter);
- Any adaptation or any changes of use outside of manual, including with a view to improving and expanding the scope of its normal use, as instructed by the product, without prior written consent.

This warranty is also void in the following cases:

- If it is fully or partially altered, deleted or removed or illegible serial number;
- Use of the product for other than its intended use and not following the instruction manual, including use of the product or in conjunction with an overload of accessories not recommended by the Seller, the organization authorized by the manufacturer, importer, manufacturer;
- If any mechanical damage (chips, cracks, etc.), the impact on the product of excessive force, aggressive chemicals, high temperatures, high humidity / dust, concentrated vapors, was the cause of the malfunction of the product;
- repair / setup / installation / adaptation / start-up of product by non-authorized organizations / individuals;
- natural disasters (fire, flood, etc.), and other causes beyond the control of the Seller, organization authorized by the manufacturer, importer, manufacturer and Buyers;
- Improper connections for electricity or water supply, as well as failures (does not meet the operating parameters) of electricity or water supply system and other external networks;
- defects resulting from foreign objects inside product or liquids, (except those provided by the operating instructions, insects, and their metabolic products, etc.);
- Improper storage of the product;
- Replacement of the bulbs, filters, batteries, fuses, and glass / porcelain / fabric and manually operated parts and other extra wear and tear parts or product, which have their own limited life, due to the natural wear and tear, or if replacement is by construction and is not associated with the assembly of the product;
- defects caused by other system, in which the product is used as an element of the system.

Настоящий документ не ограничивает определенные законом права потребителей, но дополняет и уточняет оговоренные законом обязательства, предполагающие соглашение сторон либо договоров.

Внимательно ознакомьтесь с гарантийным талоном и проследите, чтобы он был правильно заполнен и имел штамп Продавца.

При отсутствии штампа и даты продажи (либо кассового чека с датой продажи) гарантийный срок изделия исчисляется со дня его изготовления.

Тщательно проверьте внешний вид изделия и его комплектность, все претензии по внешнему виду и комплектности изделия предъявляйте Продавцу при покупке изделия.

Гарантийное обслуживание купленного Вами прибора осуществляется через Продавца, специализированные сервисные центры или монтажную организацию, проводившую установку прибора (если изделие нуждается в специальной установке, подключении или сборке).

По всем вопросам, связанным с техобслуживанием изделия, обращайтесь в специализированные сервисные центры. Подробная информация о сервисных центрах, уполномоченных осуществлять ремонт и техническое обслуживание изделия, находится на сайте <http://www.sbmngroup.com>. Дополнительную информацию Вы можете получить у Продавца.

В случае неисправности прибора по вине изготовителя обязательство по устранению неисправности ложится на уполномоченную изготовителем организацию. В данном случае покупатель вправе обратиться к Продавцу. Ответственность за неисправность прибора по вине организации, проводившей установку (монтаж) прибора, ложится на монтажную организацию. В данном случае необходимо обратиться к организации, проводившей установку (монтаж) прибора.

Для установки (подключения) изделия (если изделие нуждается в специальной установке, подключении или сборке) рекомендуем обращаться в специализированные сервисные центры. Вы можете воспользоваться услугами любых квалифицированных специалистов, однако Продавец, Уполномоченная изготовителем организация, Импортёр, Изготовитель не несут ответственности за недостатки изделия, возникшие из-за его неправильной установки (подключения).

В конструкцию, комплектацию или технологию изготовления изделия, с целью улучшения его технических характеристик, могут быть внесены изменения. Такие изменения вносятся в изделие без предварительного уведомления Покупателя и не влекут обязательств по изменению/улучшению ранее выпущенных изделий. Убедительно просим Вас во избежание недоразумений до установки/эксплуатации изделия внимательно изучить его инструкцию по эксплуатации. Запрещается вносить в Гарантийный талон какие-либо изменения, а так же стирать или переписывать какие-либо указанные в нем данные. Настоящая гарантия имеет силу, если Гарантийный талон правильно/четко заполнен и в нем указаны: наименование и модель изделия, его серийные номера, дата продажи, а так же имеется подпись уполномоченного лица и штамп Продавца.

**Срок службы изделия составляет 5 (пять) лет**  
**Гарантийный срок изделия составляет 3 (три) года**

Настоящая гарантия распространяется на производственный или конструкционный дефект изделия.

Выполнение уполномоченным сервисным центром ремонтных работ и замена дефектных деталей изделия производится в сервисном центре или у Покупателя (по усмотрению сервисного центра). Гарантийный ремонт изделия выполняется в срок не более 45 дней. В случае, если во время устранения недостатков товара станет очевидным, что они не будут устранены в определен-

ный соглашением сторон срок, стороны могут заключить соглашение о новом сроке устранения недостатков товара. Указанный срок гарантийного ремонта изделия распространяется только на изделия, которые используются в личных, семейных или домашних целях, не связанных с предпринимательской деятельностью.

Гарантийный срок на комплектующие изделия (детали которых могут быть сняты с изделия без применения каких-либо инструментов, т.е. ящики, полки, решетки, корзины, насадки, щетки, трубки, шланги и др. подобные комплектующие) составляет три месяца. Гарантийный срок на новые комплектующие изделия, установленные на изделие при гарантийном или платном ремонте, либо приобретенные отдельно от изделия, составляет три месяца со дня выдачи Покупателю изделия по окончании ремонта, либо продаж и последнему этих комплектующих.

Настоящая гарантия не распространяется на:

- периодическое обслуживание и сервисное обслуживание изделия (чистку, замену фильтров или устройств выполняющих функции фильтров);
- любые адаптации и изменения изделия, в т. ч. с целью усовершенствования и расширения обычной сферы его применения, которая указана в Инструкции по эксплуатации изделия, без предварительного письменного согласия изготовителя.

Настоящая гарантия также не предоставляется в случаях:

- если будет полностью/частично изменен, стерт, удален или будет неразборчив серийный номер изделия;
- использования изделия не по его прямому назначению, не в соответствии сего Инструкцией по эксплуатации, в том числе, эксплуатации изделия с перегрузкой или совместно со вспомогательным оборудованием, не рекомендуемым Продавцом, уполномоченной изготовителем организацией, импортёром, изготовителем;
- наличия на изделии механических повреждений (сколов, трещин и т.д.), воздействий на изделие чрезмерной силы, химически агрессивных веществ, высоких температур, повышенной влажности/запыленности, концентрированных паров, если что-либо из перечисленного стало причиной неисправности изделия;
- ремонта/наладки/инсталляции/адаптации/пуска изделия в эксплуатацию не уполномоченным и на то организациями/лицами;
- стихийных бедствий (пожар, наводнение и т.д.) и других причин находящихся вне контроля Продавца, уполномоченной изготовителем организации, импортёра, изготовителя и Покупателя, которые причинили вред изделию;
- неправильного подключения изделия к электрической или водопроводной сети, а так же неисправностей (не соответствие рабочих параметров) электрической или водопроводной сети и прочих внешних сетей;
- дефектов, возникших вследствие попадания внутрь изделия посторонних предметов, жидкостей, кроме предусмотренных инструкцией по эксплуатации, насекомых и продуктов их жизнедеятельности и т. д.;
- неправильного хранения изделия;
- необходимости замены ламп, фильтров, элементов питания, аккумуляторов, предохранителей, а также стеклянных/фарфоровых/матерчатых и перемещаемых вручную деталей и других дополнительных быстроизнашивающихся/сменных деталей изделия, которые имеют собственный ограниченный период работоспособности, в связи с их естественным износом, или если такая замена предусмотрена конструкцией и не связана с разборкой изделия;
- дефектов системы, в которой изделие использовалось как элемент этой системы.



# GUARANTEE CERTIFICATE

**GUARANTEE  
CERTIFICATE**

**GARANTIESCHEIN**

**CERTIFICAT  
DE GARANTIE**

**ГАРАНТИЙНЫЙ  
ТАЛОН.**

Terms and Conditions of the  
extended warranty online at  
[www.sbm-group.com](http://www.sbm-group.com)

Allgemeine  
Geschäftsbedingungen der  
verlangerten Garantie online  
unter [www.sbm-group.com](http://www.sbm-group.com)

Termes et Conditions de la  
garantie prolongee en ligne  
a [www.sbm-group.com](http://www.sbm-group.com)

Условия и сроки  
расширенной гарантии  
на сайте по адресу  
[www.sbm-group.com](http://www.sbm-group.com)

--

**Sello del vendedor • Corimbo do comerciante • Timbro commerciante • Αντιπροσώπου •  
Pieczęć sprzedawcy • Tisarethane mührü • Razítko prodejce • Kereskedő bélyegzője •  
Hampila comerciantului • Наименование и штамп торговой организации**

--

**Artykuł • Mal • Výrobní číslo • Cikk • Articol • Προϊόν • Artículo •  
Articolo • Наименование изделия**

**Modelleren • πρότυπο • Model • Model •  
Model • Modell • Модель**

**Serial Number • Fabrikationsnummer • No. •  
Nr. • Num. • № • Серийный номер**

**Data zakupu • Satir tarihi • Datum prodeje •  
Vásárlás kelte • Data achiziționării •  
Ημερομηνία αγοράς • Дата продажи**

**Selger • Πωλητής • Sprzedawca • Satici •  
Prodavač • Elado • Подпись продавца**

**After having read the warranty terms and pre-purchase inspection I certify that  
I've got no complaints in respect of the appearance and performance of the tool.  
С условиями гарантии ознакомлен, предпродажная проверка произведена,  
к внешнему виду и качеству работы инструмента претензий не имею.**

**Firma • Podpis • Řmza • Podpis •  
Aláírás • Semnătura • Υπογραφή •  
Подпись покупателя**



**SBM group GmbH  
Kurfürstendamm 21, 10719 Berlin, Germany  
[www.sbm-group.com](http://www.sbm-group.com)**

# GUARANTEE CERTIFICATE

**GUARANTEE  
CERTIFICATE**

**GARANTIESCHEIN**

**CERTIFICAT  
DE GARANTIE**

**ГАРАНТИЙНЫЙ  
ТАЛОН.**

Terms and Conditions of the  
extended warranty online at  
[www.sbm-group.com](http://www.sbm-group.com)

Allgemeine  
Geschäftsbedingungen der  
verlangerten Garantie online  
unter [www.sbm-group.com](http://www.sbm-group.com)

Termes et Conditions de la  
garantie prolongee en ligne  
a [www.sbm-group.com](http://www.sbm-group.com)

Условия и сроки  
расширенной гарантии  
на сайте по адресу  
[www.sbm-group.com](http://www.sbm-group.com)

**Stamp dealer • Stempel Handler • Stempel handelaar • Timbre marchand •  
Stämpel återförsäljare • Kauppiaan leima • Stempel forhandler • Stempel forhandler**

**Article • Artikel • Artikkel • Article • Artikel • Tuote • Artikel • Artikkel • Artigo**

**Model • Modell • Model • Modèle • Modelo •  
Modello • Modelo • Modell • Malli**

**Serial Number • Fabrikationsnummer •  
No. • Nr. • Num. • №**

**Date of purchase • Kaufdatum • Koopdatum •  
Date d'achat • Inköpsdatum • Ostopäivä •  
Købsdato • Kjøpsdato • Fecha de compra •  
Data da compra • Data di acquisto**

**Salesman • Verkäufer • Verkoper • Vendeur •  
Vendedor • Comesso • Försäljare • Myyjä**

*After having read the warranty terms and pre-purchase inspection I certify that  
I've got no complaints in respect of the appearance and performance of the tool.  
С условиями гарантии ознакомлен, предпродажная проверка произведена,  
к внешнему виду и качеству работы инструмента претензий не имею.*

**Signature • Unterschrift • Handtekening •  
Signature • Underskrift • Allekirjoitus •  
Underskrift • Signatur • Firma • Assinatura**



**SBM group GmbH  
Kurfürstendamm 21, 10719 Berlin, Germany  
[www.sbm-group.com](http://www.sbm-group.com)**